

SUBARU XV

מדריך תפעול רכב



ברכותינו לרגל בחירתך ברכב **סובארו**.

במדריך זה ניתן למצוא מידע חיוני לנסיעה בטוחה, לטיפול ולתחזוקה לאורך זמן, עצות ואזהרות חשובות, וכיצד להגיע לביצועים הטובים ביותר על סמך המאפיינים הטכניים המיוחדים של הרכב.

המדריך כולל את כל המידע הדרוש על מנת לשמור את רכבך במצב מעולה, ולתחזק בצורה מיטבית את כל מערכות הרכב.

אנו ממליצים לקרוא אותו בעיון כדי להכיר את רכבך ואת דרכי פעולתו. לקבלת מידע אשר אינו נכלל במדריך זה, כגון פירוט תיקונים וכוונונים, ניתן לפנות למרכז שירות. האגף הטכני של סמלת ממליץ לפנות למרכז שירות מורשה **סובארו** מטעם היבואן לשם קבלת המידע.

בנוסף, מדריך זה מתייחס לכל הדגמים, ומכיל את כל הציוד, כולל הציוד האופציונלי, המותקן בבית החרושת. משום כך, ייתכן כי חלק מההסברים מתייחסים לציוד אשר אינו מותקן ברכבך.

המידע, המפרטים והאיורים הנמצאים במדריך תקפים בעת ההדפסה. יצרן הרכב שומר לעצמו את הזכות לשנות מפרטים ותכנונים בכל עת, ללא התראה מראש, וללא מחויבות כלשהי לבצע שינויים זהים או דומים בכלי רכב שנמכרו בעבר.

אנו בטוחים שהספרות ומרכזי השירות שלנו יעזרו לך ליהנות מרכבך החדש, ומהשירות שמספקת חברת סמלת במרכזי השירות שלה.

נא להשאיר מדריך זה ברכב בעת מכירתו. בעל הרכב הבא יהיה זקוק למידע הכלול בו.

אנו מאחלים לך קריאה מהנה נסיעה בטוחה.

סמלת - היבואנית הרשמית של סובארו, ג'יפ

אלפא רומיאו, פיאט, אבארט, מזראטי,

קרייזלר, דודג', ראם ואיווקו

סוגי המכוניות

מדריך זה מתאר את סוגי המכוניות הבאים.

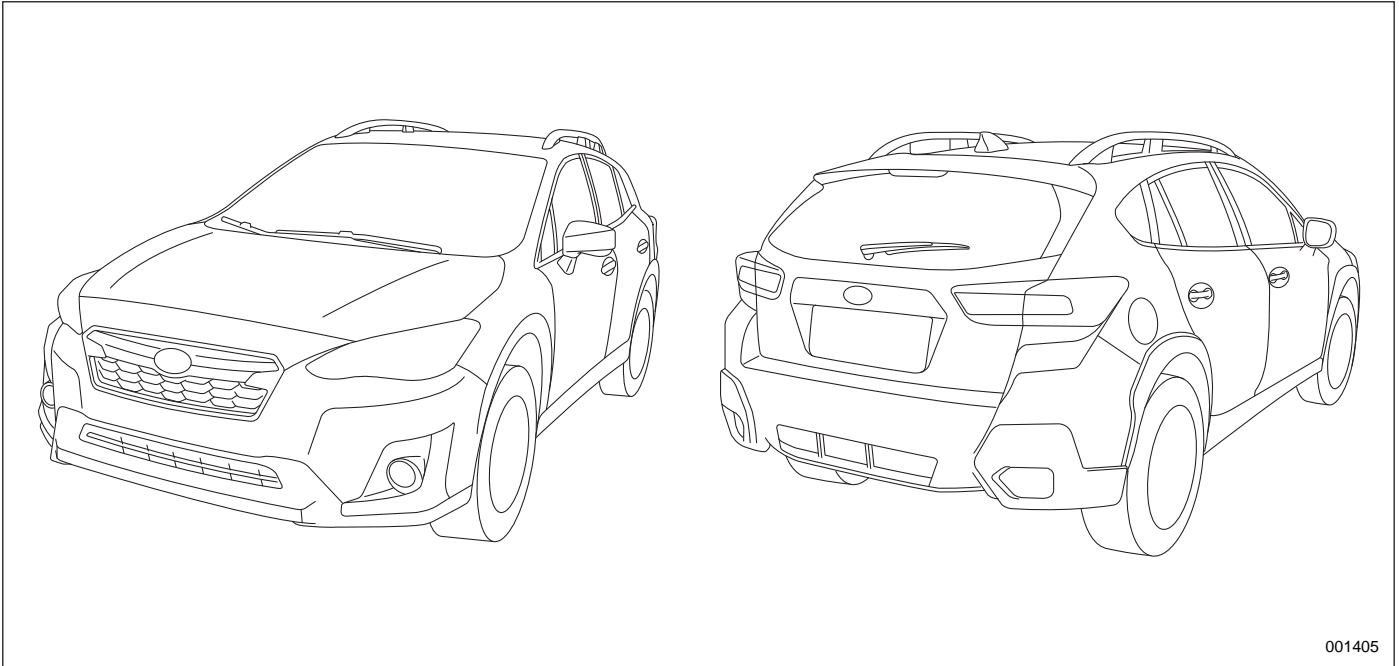

001405

אחריות

כל המידע לגבי האחריות, כולל פרטי הכיסויים וההחגרות, מפורט ב"חוברת אחריות". נא לקרוא את המידע לגבי האחריות בעיון.

כיצד להשתמש במדריך זה

■ השימוש במדריך

לפני שתפעיל את מכוניתך, קרא בעיון מדריך זה. מלא אחר ההוראות שבמדריך על מנת להגן על עצמך ולהאריך את חיי השרות של מכוניתך. אי-מילוי אחר ההוראות עלול לגרום לפגיעה גופנית קשה ולנוק למכוניתך.

מדריך זה מורכב מארבעה עשר פרקים. כל פרק מתחיל בתוכן עניינים קצר, כך שתוכל לגלות במבט קצר אם הפרק מכיל את המידע אותו אתה מחפש.

פרק 1: מושבים, חגורות בטיחות וכריות אוויר

פרק זה מסביר כיצד להשתמש במושבים ובחגורות הבטיחות, כולל אזהרות לגבי כריות האוויר.

פרק 2: מפתחות ודלתות

פרק זה מסביר איך להפעיל את המפתחות, המנעולים והחלונות.

פרק 3: מכשירים ובקרות

פרק זה מסביר את פעולתם של מחווני לוח המכשירים וכיצד להשתמש במכשירים ובמתגים אחרים.

פרק 4: בקרת אקלים

פרק זה מסביר כיצד מפעילים את בקרת האקלים.

פרק 5: מערכת השמע

פרק זה כולל מידע על מערכת השמע במכוניתך.

פרק 6: ציוד פנימי

פרק זה מסביר כיצד מפעילים את הציוד הפנימי.

פרק 7: התנעה והפעלה

פרק זה מסביר כיצד מתניעים ומפעילים את הסובארו שלך.

פרק 8: עצות לנהיגה

פרק זה מסביר איך לנהוג במכוניתך במצבים שונים וגם מכיל המלצות לנהיגה בטוחה.

פרק 9: במקרה חירום

פרק זה מסביר מה לעשות במקרה של תקלה במהלך הנסיעה, כגון נקר או התחממות מנוע.

פרק 10: טיפוח המכונית

פרק זה מסביר איך לשמור על המראה הנאה של הסובארו שלך לאורך זמן.

פרק 11: תחזוקה ושירות

פרק זה מנחה מתי עליך לקחת את מכוניתך למוסד לשם תחזוקה שוטפת וכן כיצד לשמור על הפעולה התקינה של מכוניתך.

פרק 12: מפרטים

בפרק זה רשומות המידות והקיבולות של הסובארו שלך.

■ סימן בטיחות

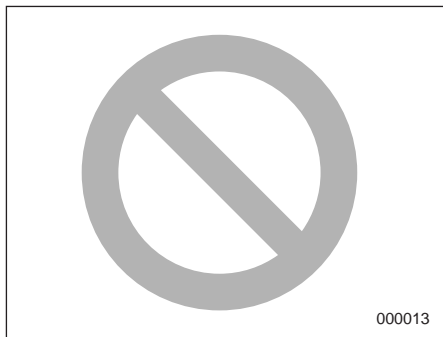

בספר זה יופיע ליד טקסטים מסוימים סמל של עיגול עם לוכסן. המשמעות של סמל זה היא "אסור", "אל תעשה זאת", או "אל תאפשר לזה לקרות", בהתאם להקשר.

▲ אזהרה

אזהרה מציינת מצב בו עלולים להיגרם פציעה קשה או מוות במקרה של התעלמות מהאזהרה.

▲ זהירות

זהירות מציינת מצב בו עלולים להיגרם פציעה או נזק למכונת, או שניהם, במקרה של התעלמות מהאזהרה.

הערה

הערה נותנת מידע או מציעה כיצד להשתמש טוב יותר במכונתך.

פרק 13: נספח

פרק זה מספק מידע נוסף לידיעתך.

פרק 14: אינדקס

פרק זה מכיל רשימה אלפביתית של כל המושגים במדריך זה. ניתן להשתמש בה כדי לאתר במהירות נושאים עליהם תרצה לקרוא.

בדגמים המצויים במערכת EyeSight

למידע על מערכת EyeSight, עיין בנספח למדריך זה העוסק במערכת EyeSight.

■ אזהרות בטיחות

במדריך זה תמצא מספר קטעים הנושאים כותרת "אזהרה", "זהירות" או "הערה". קטעים אלה מזהירים אותך מפני סיכונים אפשריים היכולים לגרום לפציעה לך או לאחרים.

אנא קרא אזהרות בטיחות אלו וגם חלקים אחרים של מדריך זה בעיון כדי להבין טוב יותר כיצד להשתמש במכונת הסובארו שלך בבטחה.

Steering responsive headlight (מערכת פנסים ראשיים המגיבים להגה)	SRH
Supplemental restraint system (מערכת ריסון משלימה - מערכת כריות אוויר)	SRS
SUBARU rear vehicle detection (מערכת של סובארו לגילוי רכב מאחור)	SRVD
Tire pressure monitoring system (מערכת לניטור לחץ האוויר בצמיגים)	TPMS

סמלים במכונית

להלן חלק מן הסמלים שעשויים להופיע במכוניתך.

שם הנורית	סימן
אזהרה	
זהירות	
קרא הוראות אלה בעיון	
הרכב משקפי הגנה	

Emergency Locking Retractor (מערכת איסוף ונעילה במצב חירום)	ELR
Global positioning system (מערכת GPS)	GPS
Intermittent (פעולה לסירוגין)	INT
Light Emitting Diode (דיודה) (נורית אור) (LED)	LED
Left-Hand Drive (הגה שמאלי)	LHD
Maximum Permissible Weight (המשקל המרבי המותר)	MPW
On-Board Diagnostics (מערכת דיאגנוסטיקה במכונית)	OBD
בלימה אוטומטית בנסיעה לאחור	RAB
Maximum permissible rear axle weight (משקל מרבי מותר על סרן אחורי)	Rear MPAW
Right-Hand Drive (הגה בצד ימין)	RHD
Research Octane Number (מספר אוקטן)	RON

■ רשימת קיצורים

ספר זה עשוי להכיל קיצורים לועזיים. משמעותם של קיצורים אלה מופיעה ברשימה הבאה.

קיצור	משמעות
A/C	מזגן
ALR/ ELR	Automatic locking retractor/ Emergency locking retractor (מערכת איסוף ונעילה אוטומטית/מערכת איסוף ונעילה במקרה חירום)
ABS	Anti-lock Brake System (מערכת למניעת נעילת גלגלים)
ALR	Automatic locking retractor (מערכת איסוף ונעילה אוטומטית)
AWD	All-Wheel Drive (הנעה לכל הגלגלים)
CVT	Continuously variable transmission (תיבת הילוכים רציפה)
CVTF	Continuously variable transmission fluid (נוזל תיבת הילוכים רציפה)
EBD	Electronic Brake force Distribution (חלוקה אלקטרונית של כוחות הבלימה)

⚠ אזהרה

• כאשר המכונית בתנועה, חובה להושיב תינוקות וילדים קטנים במושב האחורי כשהם רתומים במושב לתינוק או לילד, המתאים לגיל הילד, לגובהו ולמשקלו. אם הילד גדול מדי עבור מערכת ריסון לילדים, יש להושיבו במושב האחורי ולרתום אותו באמצעות חגורת בטיחות. לפי הסטטיסטיקה של תאונות דרכים, ילדים בטוחים יותר כאשר הם רתומים בצורה נכונה במקומות ישיבה אחוריים מאשר במקומות ישיבה קדמיים. אסור בהחלט להרשות לילד לעמוד או לכרוע על המושב בזמן נסיעה.

• חובה להושיב ילדים במושב האחורי כשהם רתומים כהלכה במושב בטיחות לילדים או בחגורת בטיחות. כרית האוויר מתנפחת במהירות ובעצמה גבוהה ויכולה לפצוע או אפילו להרוג ילדים, במיוחד אם אינם רתומים או אם הם רתומים בצורה לא נכונה. מכיוון שילדים קלי-משקל וחלשים יחסית למבוגרים, הסיכון שלהם להיפצע מניפוח כרית האוויר גדול יותר.

⚠ אזהרה

• כריות האוויר מתנפחות במהירות ובכוח רב. נוסעים שאינם יושבים כראוי כאשר כרית האוויר מתנפחת עלולים להיפצע קשות. מכיוון שכרית האוויר תופסת חלל רב כאשר היא מתנפחת, על הנהג לשבת תמיד זקוף במושב ורחוק ככל האפשר מן ההגה מבלי לאבד שליטה על המכונית, ועל הנוסע במושב הקדמי להזיז את המושב לאחור ככל שניתן ולשבת זקוף בתוך המושב.

קרא בעיון את הקטעים הבאים לגבי הוראות ואמצעי זהירות.

- לגבי מערכת חגורות הבטיחות, עיין בנושא "חגורות בטיחות" 1-12.
- לגבי מערכת כריות האוויר, עיין בנושא "כריות אוויר SRS (מערכת ריסון משלימה)" 1-49.

■ אמצעי בטיחות לילדים

⚠ אזהרה

• לעולם אין להושיב ילד על הברכיים או להחזיקו בזרועות הנוסעים כאשר המכונית בתנועה. במקרה של התנגשות הנוסע לא יוכל להגן על הילד מפגיעה כי הילד יילכד בין הנוסע לבין עצמים בתוך המכונית.

נוזל המצבר מכיל חומצה גופריתית



הרחק ילדים



הרחק אש



מנע פיצוצים



אמצעי זהירות בזמן נהיגה

■ חגורות בטיחות וכריות אוויר

⚠ אזהרה

• על כל נוסעי המכונית לחגור חגורות בטיחות לפני תחילת הנסיעה. אחרת, תגדל סכנת הפגיעה הקשה בעת עצירה פתאומית או תאונה.

• כדי להבטיח הגנה מרבית במקרה של תאונה, על הנהג וכל הנוסעים במכונית לחגור חגורת בטיחות כל זמן שהמכונית בתנועה. כרית האוויר SRS (Supplemental Restraint System) אינה מבטלת את הצורך בחגירת חגורות הבטיחות. ביחד עם חגורות הבטיחות, היא מספקת את ההגנה המשולבת הטובה ביותר במקרה של תאונה קשה. אי-חגירת חגורת בטיחות מגדילה את הסיכון לפציעה חמורה או למוות אפילו אם מותקנת במכונית כרית אוויר.

קרא בעיון את הקטעים הבאים לגבי הוראות
ואמצעי זהירות.

- לגבי מערכת חגורות הבטיחות, עיין בנושא "חגורות בטיחות" 1-12.
- לגבי מערכת הריסון לילדים, עיין בנושא "מערכות ריסון לילדים" 1-25.
- לגבי מערכת כריות האוויר, עיין בנושא "כריות אוויר SRS (מערכת ריסון משלימה)" 1-49.

⚠ אזהרה

• **אסור בהחלט להשתמש במושב בטיחות לילדים הפונה לפנים או לאחור במושב המוגן על-ידי כרית אוויר קדמית פעילה, הדבר עלול לגרום לילד פציעה קשה או מוות.**

• בכל נסיעה שבה ילד יושב במושב האחורי חובה להפעיל את נעילת הבטיחות בדלתות האחוריות. נעילה זו תמנע פגיעה חמורה העלולה להיגרם אם הילד יפתח את הדלת בטעות וייפול החוצה. עיין בנושא "נעילת בטיחות לילדים" 2-23.

• חובה לנעול את חלונות הנוסעים באמצעות מתג הנעילה כאשר ילדים נוסעים במכונית. אי-מילוי הנחיה זו עלול לגרום לפגיעה בילד שיפעיל את החלון החשמלי. עיין בנושא "חלונות" 2-23.

• אסור בהחלט להשאיר ילדים, מבוגרים, או בעלי חיים ללא השגחה במכונית. הם עלולים לפגוע בעצמם או באחרים בטעות בגלל הפעלה מקרית של המכונית. כמו כן, בימים חמים או שטופי שמש עלולה הטמפרטורה במכונית סגורה לעלות במהירות עד כדי פגיעה חמורה או מוות.

• לפני עזיבת המכונית הקפד לסגור את כל החלונות ולנעול את כל הדלתות.



תווית אזהרה
(A) כריות אוויר

■ גזי הפליטה של המנוע (פחמן חד-חמצני)

▲ אזהרה

- אסור בהחלט לשאוף את גזי הפליטה של המנוע. גזים אלה מכילים חד-תחמוצת הפחמן (CO) שהינו גז חסר צבע וחסר ריח, המסוכן עד כדי גרימת מוות כאשר נשאף.
- הקפד לשמור על מערכת פליטה מתוחזקת כיאות, על מנת למנוע כניסת גזי פליטה אל תוך הרכב.
- לעולם אל תפעיל את המנוע בתוך מקום סגור, כגון מוסך, פרט לזמן הקצר הדרוש על מנת להיכנס לתוכו או לצאת ממנו.
- הימנע משיבה במכונית חונה לזמן ממושך עם מנוע פועל. אם הדבר בלתי נמנע, אזי יש להשתמש במערכת האוורור כדי להחדיר אוויר חיצוני לתוך המכונית.
- הקפד לשמור על סבכת כניסת האוויר הקדמית נקייה משלג, עלים, לכלוך או גופים זרים על מנת לאפשר פעולה תקינה של מערכת האוורור.
- אם אתה חושד שגזי פליטה נכנסים לתוך המכונית, יש לבדוק ולתקן זאת בהקדם האפשרי. אם אתה חייב לנהוג במצב זה, עשה זאת כאשר כל החלונות פתוחים לגמרי.

• בזמן נהיגה, הקפד לסגור את הדלת האחורית המתרוממת על מנת למנוע כניסה של גזי פליטה אל תוך הרכב.

■ שתיית אלכוהול ונהיגה

▲ אזהרה

נהיגה לאחר שתיית אלכוהול היא מאוד מסוכנת. אלכוהול במערכת הדם מאט את תגובותיך ופוגם בכושר התפיסה, השיפוט ותשומת הלב שלך. אם תנהג אחרי שתייה - אפילו אם שתיית רק מעט - הדבר יגדיל את סכנת מעורבותך בתאונה קשה או קטלנית העלולה להסתיים בפציעה קשה או מוות שלך, של נוסעיך, או של אחרים. בנוסף, אם תיפצע בתאונה, האלכוהול עלול להחמיר את הפציעה.

אנא אל תשתה אלכוהול ותנהג.

נהיגה בעת שכרות היא אחת הסיבות השכיחות ביותר לתאונות. מאחר שאלכוהול משפיע בצורה שונה על אנשים שונים, ייתכן שצרכת יותר מדי אלכוהול מכדי לנהוג בצורה בטוחה אפילו אם רמת האלכוהול בדמך מתחת לגבול החוקי. הדבר הבטוח ביותר שתוכל לעשות הוא לעולם לא לנהוג אחרי שתיית אלכוהול.

■ תרופות ונהיגה

▲ אזהרה

יש תרופות (הן שחייבות מרשם רופא והן שאינן חייבות) העלולות להאט את זמן התגובה שלך ולפגום בכושר התפיסה, השיפוט ותשומת הלב שלך. אם תנהג לאחר לקיחתן, הדבר עלול להגדיל את הסכנה שאתה, נוסעיך או אחרים יהיו מעורבים בתאונה חמורה או קטלנית.

אם הנך צורך תרופות כלשהן, בדוק עם הרופא או הרוקח או קרא את ההוראות המצורפות לתרופה על מנת לקבוע אם התרופה שאתה צורך יכולה לפגום בכושר הנהיגה שלך. אל תנהג לאחר לקיחת תרופה העלולה לגרום לנמנום או להשפיע בצורה אחרת על יכולתך להפעיל רכב מנועי בצורה בטוחה. אם מצבך הרפואי מחייב אותך לקחת תרופות, אנא התייעץ עם רופא.

אסור בהחלט לנהוג תחת ההשפעה של סמים משני תודעה אסורים. למען בריאותך ושלומך, אנו מבקשים שלא תצרוך סמים לא-חוקיים בכלל וכי תפנה לטיפול אם הנך מכור לסמים אלו.

■ שימוש בטלפון רכב/בטלפון נייד בזמן נהיגה

⚠️ זהירות

אסור להשתמש בטלפון רכב/טלפון נייד בזמן נהיגה. שימוש כזה עלול להסב את תשומת לבך מהנהיגה ולגרום לתאונה. אם הנך משתמש בטלפון רכב/טלפון נייד, עצור בצד הדרך וחנה במקום בטוח לפני ביצוע השיחה. השימוש בטלפון בזמן נהיגה מותר רק על-פי הוראות החוק והתקנות התקפות.

■ נהיגה במכונית המצוידת במערכת ניווט

⚠️ אזהרה

אל תניח לצג להסיח את דעתך מהנהיגה. בנוסף, אל תפעיל את בקרות מערכת הניווט בעת הנהיגה. אבדן תשומת הלב לנהיגה עלול לגרום לתאונה. אם ברצונך להפעיל את הבקרות של מערכת הניווט, ראשית עליך לעצור בצד הדרך ולחנות במקום בטוח.

■ ביצוע שינויים במכוניתך

⚠️ זהירות

אסור בהחלט לבצע שינויים כלשהם במכונית שלך. שינויים עלולים להשפיע על הביצועים, רמת הבטיחות או העמידות של המכונית ועלולים אפילו להפר את חוקי התעבורה. בנוסף לכך, נזק או בעיות בביצועי המכונית שנגרמו בעקבות השינויים עלולים שלא להיות מכוסים במסגרת האחריות.

■ נהיגה בזמן עייפות או נמנום

⚠️ אזהרה

אם הנך עייף או נמנמם, זמן התגובה שלך יהיה איטי יותר וייפגמו כושר התפיסה, השיפוט ותשומת הלב שלך. אם תנהג כאשר אתה עייף או נמנמם, הדבר עלול להגדיל את הסכנה שאתה, נוסעֵיך או אחרים יהיו מעורבים בתאונה חמורה או קטלנית.

אם הנך עייף או נמנמם, אנא אל תמשיך לנהוג אלא מצא מקום בטוח למנוחה. בנסיעות ארוכות עליך לעשות הפסקות מנוחה מדי פעם כדי להתרענן לפני שתמשיך בנסיעה. אם ניתן, התחלף בנהיגה עם אחרים.

■ נהיגה עם חיות מחמד

חיות מחמד שאינן רתומות כהלכה עלולות להפריע לנהיגה ולהסיט את תשומת לבך מהנהיגה. במקרה של תאונה או עצירה פתאומית, חיות או כלובים שאינם רתומים עלולים להיזרק בתוך המכונית ולפגוע בך או בנוסעים. בנוסף לכך, עלולות חיות המחמד להיפגע במצבים כאלה. לכן, גם למען בטיחותן עדיף שחיות המחמד תהיינה רתומות כהלכה במכוניתך. רתום את חיות המחמד בעזרת רתמה מיוחדת שיכולה להיות מעוגנת למושב האחורי באמצעות חגורת בטיחות או השתמש במנשא לחיות מחמד שניתן לעגון אותו למושב האחורי על-ידי העברת חגורת בטיחות דרך הידית שלו. לעולם אל תרתום חיות מחמד או מנשאי חיות מחמד במושב הקדמי שליד הנהג. למידע נוסף התייעץ עם וטרנר, ארגון מקומי להגנת חיות או חנות לחיות מחמד.

■ לחץ אוויר בצמיגים

בדוק את לחץ האוויר בכל צמיג (כולל בצמיג החלופי) לפחות פעם בחודש ולפני כל נסיעה ארוכה, וכוונן את הלחץ אם צריך.

בדוק את הלחץ כאשר הצמיגים קרים. השתמש במד לחץ אוויר כדי לכוונן את הלחצים לערכים המוגדרים בתווית הצמיגים. לפרטים עיין בנושא "צמיגים וגלגלים" 11-25.

▲ אזהרה

נהיגה במהירויות גבוהות עם לחץ אוויר נמוך מאוד עלולה לגרום לעיוותים קשים בצמיגים ולהתחממותם המהירה. עלייה חדה בטמפרטורה עלולה לגרום להפרדת שכבות המבנה והריסת הצמיגים. איבוד השליטה במכונית כתוצאה מכך עלול לגרום תאונה.

■ חיבור אביזרים

▲ אזהרה

• **אסור לחבר לשמשה הקדמית אביזרים כלשהם, תוויות או מדבקות (מלבד מדבקות של מבחן רישוי שנתי המודבקות במקום המתאים). פריטים כאלה עלולים להפריע בשדה הראייה.**

• **אם חייבים לחבר לשמשה הקדמית אביזר (דוגמת התקן לתשלום בכבישי אגרה או לפתיחת שערים חשמליים), יש לפנות למוסך לקבלת פרטים על המיקום המתאים. מומלץ לפנות למרכז שירות מורשה סובארו מטעם היבואן.**

מידע כללי

■ חיווי החלפת הילוכים

▲ אזהרות

החיווי של נורית החיווי להחלפת הילוך מהווה רק הנחיה לנהיגה חסכונית יותר בדלק. נורית החיווי אינה מראה לנהג את התזמון הבטוח של פעולת החלפת ההילוכים. הנהג נושא באחריות להחלפת הילוכים מתאימה בהתאם לתנאי התנועה או הנהיגה (לדוגמה עקיפה או נסיעה במעלה שיפוע).

מחונן זה מסייע לנהג לנהוג בדרך חסכונית יותר בדלק. המערכת קובעת את תזמון החלפת ההילוכים בהתאם לתנאי הנהיגה, ומודיעה זאת לנהג באמצעות נורית החיווי במד המשולב. לפרטים עיין בנושא "חיווי מצב ידית בורר ההילוכים" 3-34.

הערה

החיווי של נורית החיווי להחלפת הילוך מהווה לרוב הנחיה לנהיגה חסכונית יותר בדלק והוא פועל גם כדי למנוע אפשרות של הדממת המנוע במהירויות מנוע נמוכות.

רמות רעש בתוך המכונת (תקנת CUSTOMS UNION)

TR CU 018/2011

(תקנה טכנית של Customs Union בנושא בטיחות של כלי רכב מצוידים בגלגלים),

נספח מס' 3: סעיף 2

(דרישות מכלי רכב ביחס לרעש פנימי):

טבלה 2.1: הערות: מס' 3,

רמת הרעש הנמדדת בהאצה יכולה להגיע ל-81 dBA לכל היותר.

אסור להשתמש במכונת זו למטרות ציבוריות (למשל: מונית).

ההתקנים הבאים מצוידים בסוללות שאינן מסומנות בסימון:

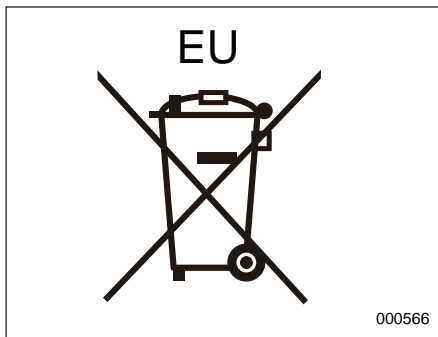

- מפתחות: CR1620
- מפתחות חכמים (אם קיימים): CR2032

הנחיה 2006/66/EC של האיחוד האירופי לגבי סוללות

הסימון המופיע להלן מייצג את הנחיה 2006/66/EC של האיחוד האירופי לגבי סוללות.

הנחיה זו מתייחסת לאיסוף סוללות, מיחזור סוללות ומצברים שסולקו, וכן להימנעות מהעברת סוללות למטמנות מכיוון שהן עלולות לגרום נזק לסביבה.

במכונתך נמצאות מספר סוללות שאינן מצוינות בסימון של הנחיה 2006/66/EC של האיחוד האירופי.

אנא בצע את הסילוק של סוללות או מצברים בהתאם להוראות החוק ולתקנות המקומיות.

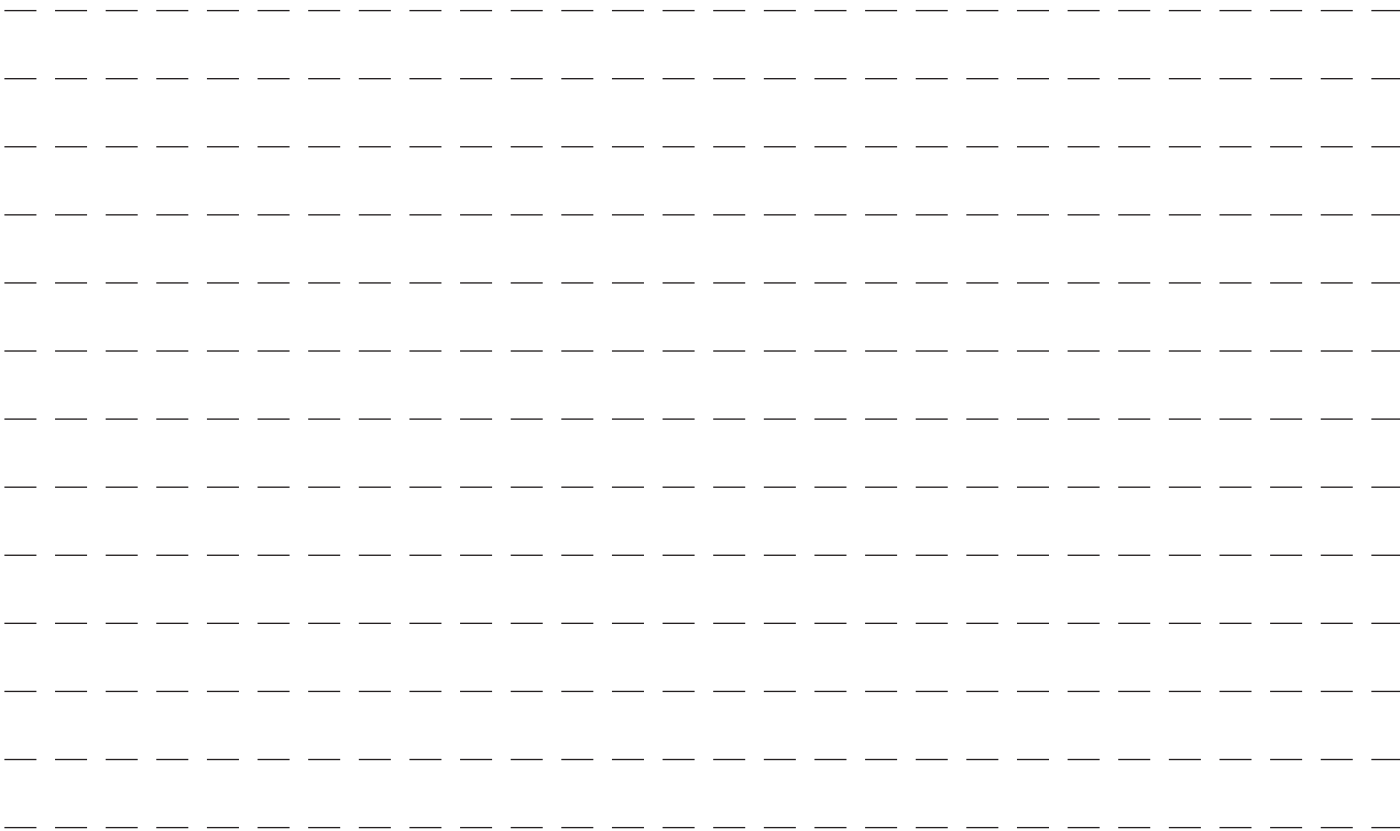

תוכן עניינים

1	מושבים, חגורות בטיחות וכריות אוויר
2	מפתחות ודלתות
3	מכשירים ובקורות
4	בקרת אקלים
5	מערכת השמע
6	ציוד פנימי
7	התנעה והפעלה
8	עצות לנהיגה
9	במקרה חירום
10	טיפול המכונית
11	תחזוקה ושירות
12	מפרטים
13	נספח
14	אינדקס

אינדקס מאויר

חוץ ■

- (1) מכסה תא המנוע (עמוד 11-11)
- (2) מגבים קדמיים (עמוד 3-86)
- (3) אורות ראשיים (עמוד 3-70)
- (4) החלפת נורות (עמוד 11-41)
- (5) גגון שמש (עמוד 2-27)
- (6) מסילות גג (עמוד 8-15)
- (7) מראה חיצונית (עמוד 3-91)
- (8) נעילת דלתות (עמוד 2-16)
- (9) לחץ אוויר בגלגלים (עמוד 11-27)
- (10) נקר בגלגל (עמוד 9-5)
- (11) שרשרות צמיגים (עמוד 8-12)
- (12) פנסי ערפל (עמוד 3-81)
- (13) טבעות עיגון (עמוד 9-23)
- (14) וו גרירה (עמוד 9-23)

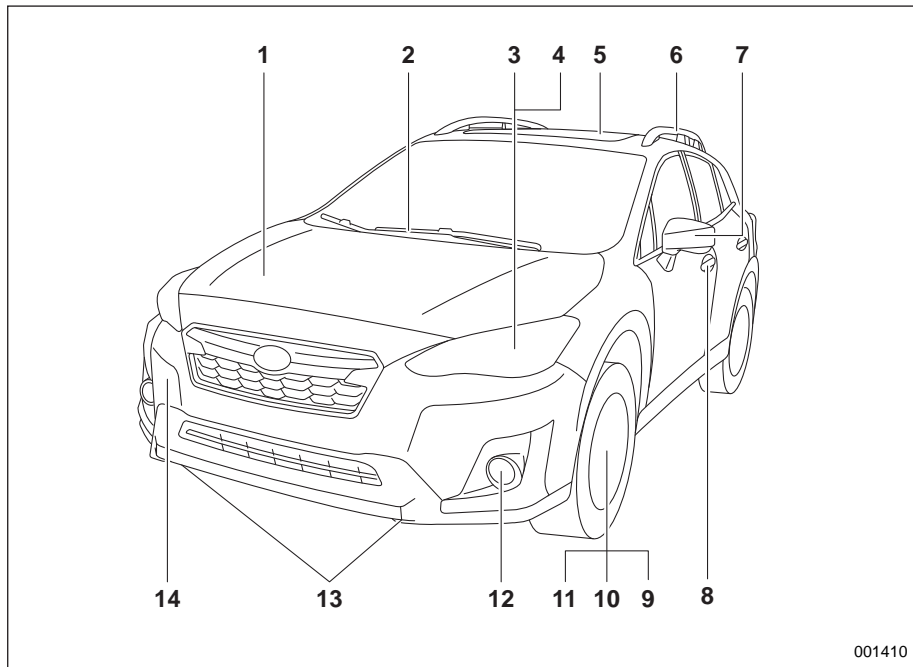

- (1) מפשיר אדים לחלון האחורי (עמוד 3-93)
- (2) דלת פתח מילוי הדלק והמכסה (עמוד 3-7)
- (3) נעילת בטיחות לילדים (עמוד 2-23)
- (4) קדח (עמוד 9-23)
- (5) דלת אחורית מתרוממת (עמוד 2-26)
- (6) וו גרירה (עמוד 9-23)
- (7) מגב חלון אחורי (עמוד 3-88)

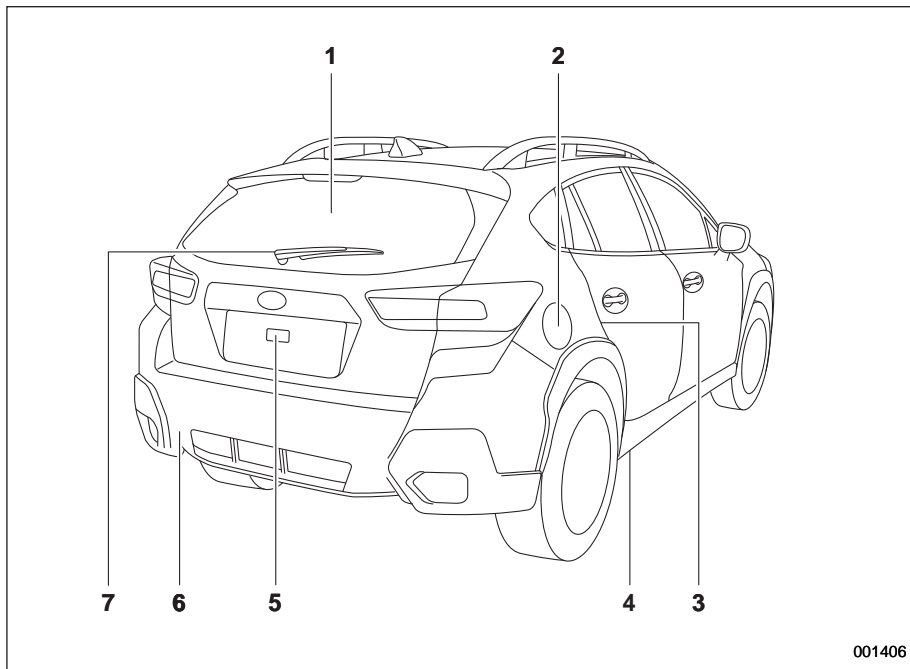

■ פנים הרכב

▼ אזור תא הנוסעים

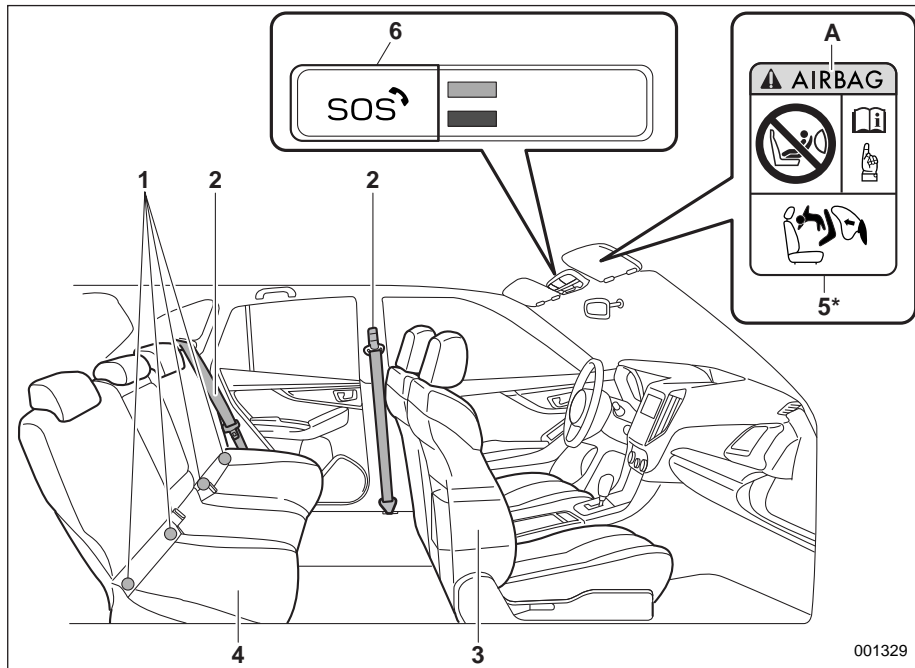

001329

(1) מוטות עיגון ISOFIX למערכות ריסון לילדים (עמוד 1-45)

(2) חגורת בטיחות (עמוד 1-12)

(3) מושב קדמי (עמוד 1-5)

(4) מושב אחורי (עמוד 1-6)

(5) תווית אזהרה למערכת ריסון לילדים (עמוד 1-29)

(6) לא ישים

(A) כריות אוויר

*: אסור בהחלט להתקין מושב בטיחות לילדים שפונה לפנים או לאחור במושב המוגן על ידי כרית אוויר קדמית פעילה. התקנה כזו עלולה לגרום לפציעה קשה או מוות לילד.

- 1 חלונות חשמליים (עמוד 2-24)
- 2 נעילת דלתות (עמוד 2-16)
- 3 מתג מראות חיצוניות (עמוד 3-91)
- 4 תא כפפות (עמוד 6-5)
- 5 שקע כוח קדמי (עמוד 6-7)
- 6 ידית בורר הילוכים (עמוד 7-12)
- 7 מתג בלם חנייה אלקטרוני (עמוד 7-29)
- 8 מתגי מחמם מושב (עמוד 1-11)
- 9 מחזיק כוסות (עמוד 6-5)
- 10 קונסולה מרכזית (עמוד 6-5)
- 11 מתג X-mode (עמוד 7-25)
- 12 מתג החזקה במעלה (עמוד 7-32)

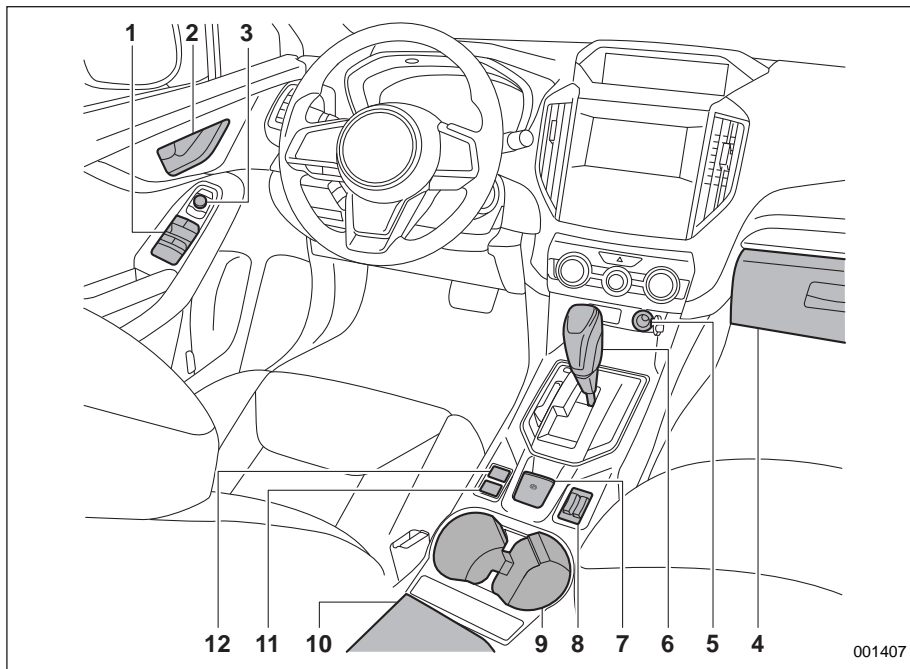

לוח המכשירים

- 1) מתג לניתוק מערכת הפנסים הראשיים המגיבים להגה (עמוד 3-78)
 - 2) בקרת עצמת תאורה (עמוד 3-13)
 - 3) כוונן גובה אלומת הפנסים הראשיים (עמוד 3-79)
 - 4) לוח מחוונים (עמוד 3-9)
 - 5) צג רב-תכליתי מסוג A (שחור-לבן) (עמוד 3-46) / צג רב-תכליתי מסוג B (צג LCD צבעוני) (עמוד 3-52)
 - 6) מערכת שמע*
 - 7) מתג מהבהבי חירום (עמוד 3-8)
 - 8) בקרת אקלים (עמוד 4-2)
 - 9) כוונן מרחק של גלגל ההגה (עמוד 3-95)
 - 10) מתג הגדרת מערכת TPMS (עמוד 7-35)
 - 11) מתג לניתוק מערכת SRVD (מערכת סובארו לגילוי רכב מאחור) (עמוד 7-54)
 - 12) תיבת נתיכים (עמוד 11-39)
 - 13) ידית שחרור מכסה תא המנוע (עמוד 11-11)
 - 14) מתג לניתוק מערכת Auto Start Stop (עמוד 7-42)
 - 15) מתג ניתוק (OFF) מערכת הבקרה הדינמית של המכונית (עמוד 7-24)
- * לפרטים על אופן השימוש במערכת השמע והניווט (אם קיימת), עיין בחוברת הנפרדת של מערכת הניווט/שמע.

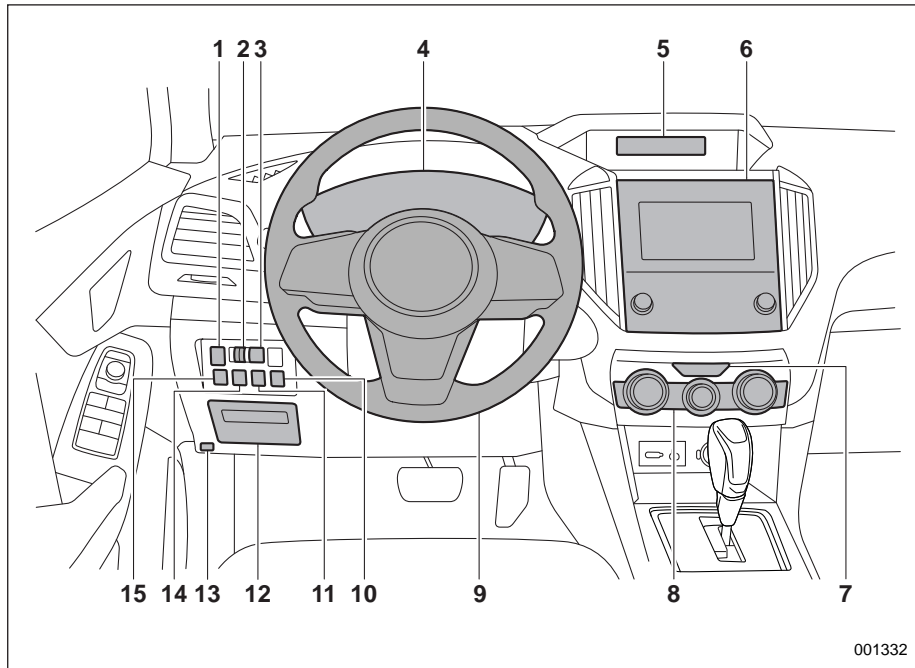

001332

- (1) מתגי בקרת השמע*
 (2) מתג INFO עבור צג רב-תכליתי מסוג A (שחור-לבן) (עמוד 3-46)/מתג INFO עבור צג רב-תכליתי מסוג B (צג LCD צבעוני) (עמוד 3-52)
 (3) בקרת נסיעת שיוט (עמוד 7-38)
 (4) בקרי שילוב הילוכים (עמוד 7-14)
 (5) מתג מחמם גלגל ההגה (עמוד 3-95)
 (6) כרית אוויר (עמוד 1-49)
 (7) צופר (עמוד 3-96)
 (8) מתגי הבקרה של הצג בלוח המחוונים (צג LCD צבעוני) (עמוד 3-37)
 (9) מתג דיבור של המערכת לפיקוד קולי*/מתגי הדיבורית של הטלפון*
 *: לפרטים על אופן השימוש במתגים, עיין בחוברת הנפרדת של מערכת הניווט/שמע.

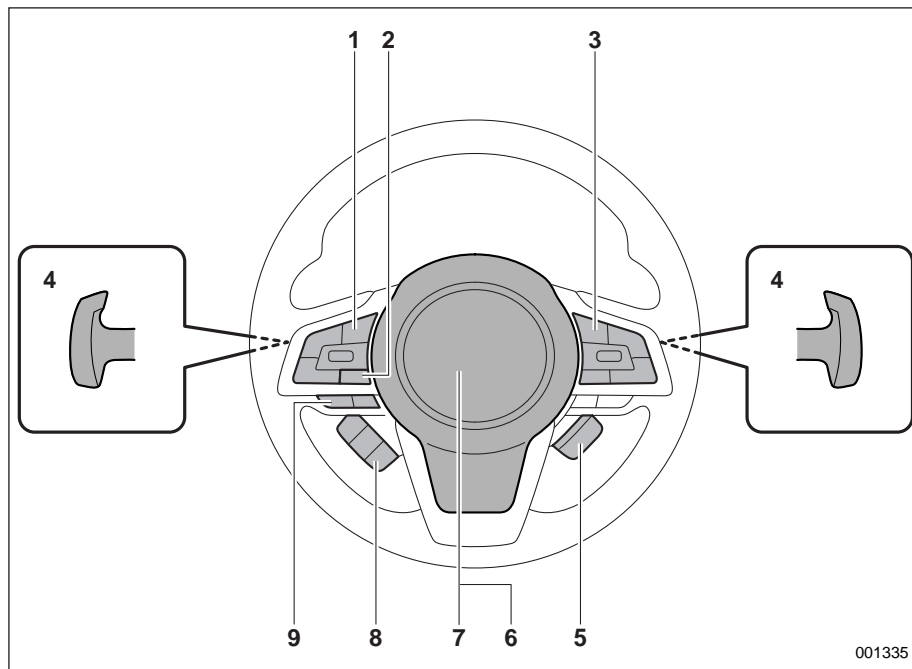

■ ידיות/מתגים לבקרת פנסים ומגבים

▼ סוג A

- (1) מגבי שמשה קדמית (עמוד 3-83)
- (2) ניגוב חד-פעמי (עמוד 3-86)
- (3) מתז שמשה קדמית (עמוד 3-88)
- (4) מתג מגב ומתז חלון אחורי (עמוד 3-88)
- (5) מתג בקרת זמן פעולת המגב לסירוגין (עמוד 3-87)/בקרת רגישות החיישן (עמוד 3-87)
- (6) ידית בקרת המגבים (עמוד 3-87)
- (7) מתג בקרת תאורה (עמוד 3-70)
- (8) מתג פנסי ערפל (עמוד 3-81)
- (9) הדלקת/כיבוי אורות ראשיים/מצב AUTO (עמוד 3-71)
- (10) הבהוב אורות ראשיים גבוה/נמוך (עמוד 3-73)
- (11) איתות פנייה (עמוד 3-83)

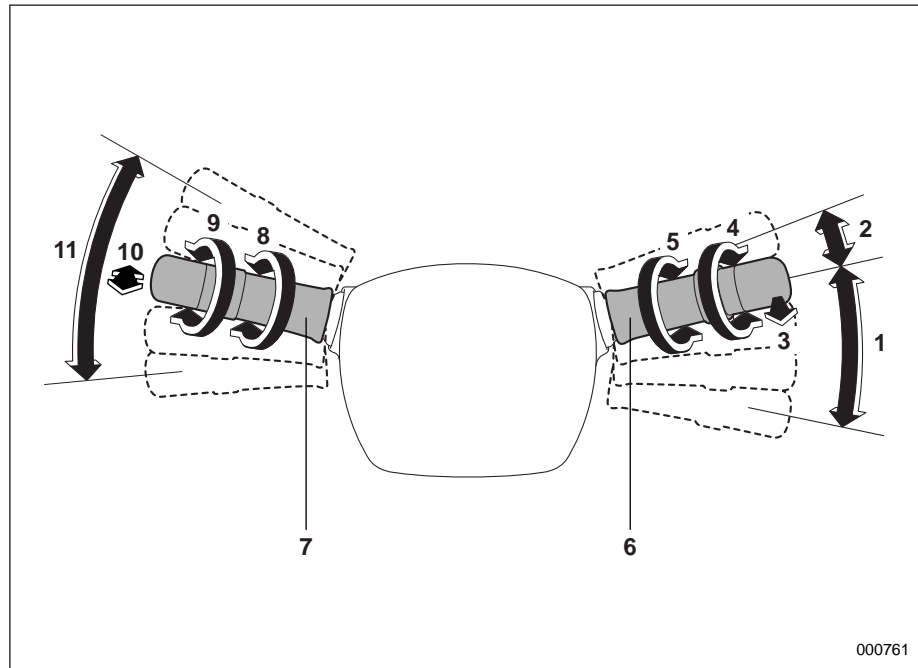

000761

- 1) מגבי שמשה קדמית (עמוד 3-86)
- 2) ניגוב חד-פעמי (עמוד 3-86)
- 3) מתז שמשה קדמית (עמוד 3-88)
- 4) מתג מגב ומתז חלון אחורי (עמוד 3-88)
- 5) מתג בקרת זמן פעולת המגב לסירוגין (עמוד 3-88)/בקרת רגישות החיישן (עמוד 3-87)
- 6) מתגים של מגבי שמשה ומתז (עמוד 3-86)
- 7) מתג בקרת תאורה (עמוד 3-70)
- 8) מתג פנסי ערפל (עמוד 3-81)
- 9) הדלקת/כיבוי אורות ראשיים/מצב AUTO (עמוד 3-71)
- 10) הבהוב אורות ראשיים גבוה/נמוך (עמוד 3-73)
- 11) איתות פנייה (עמוד 3-83)

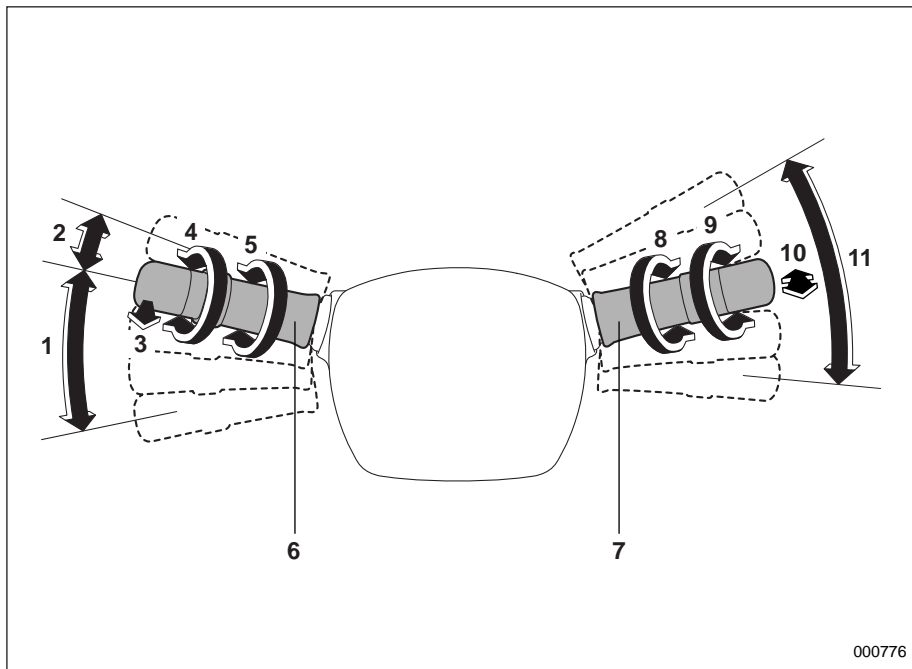

לוח המחוונים

סוג A ▼

- 1 מד סיבובי מנוע (עמוד 3-9)
- 2 חיווי מצב ידית בורר ההילוכים (עמוד 3-34)
- 3 מד מרחק נסיעה ומד מרחק כולל (עמוד 3-9)
- 4 מד מהירות (עמוד 3-9)
- 5 מד דלק (עמוד 3-10)

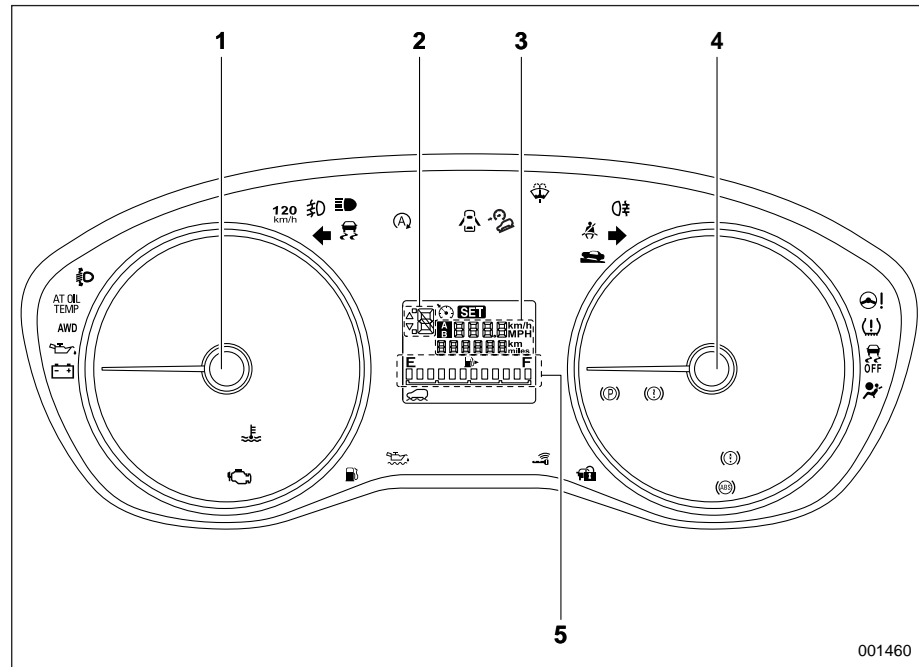

001460

האיור המופיע לעיל הוא דוגמה אופיינית. בדגמים מסוימים, לוח המחוונים עשוי להיות מעט שונה מזה המופיע באיור.

- (1) מד סיבובי מנוע (עמוד 3-9)
- (2) חיווי מצב ידית בורר ההילוכים (עמוד 3-34)
- (3) צג בלוח המחוונים (צג LCD צבעוני) (עמוד 3-37)
- (4) מד מרחק נסיעה ומד מרחק כולל (עמוד 3-9)
- (5) מד מהירות (עמוד 3-9)
- (6) מד דלק (עמוד 3-10)

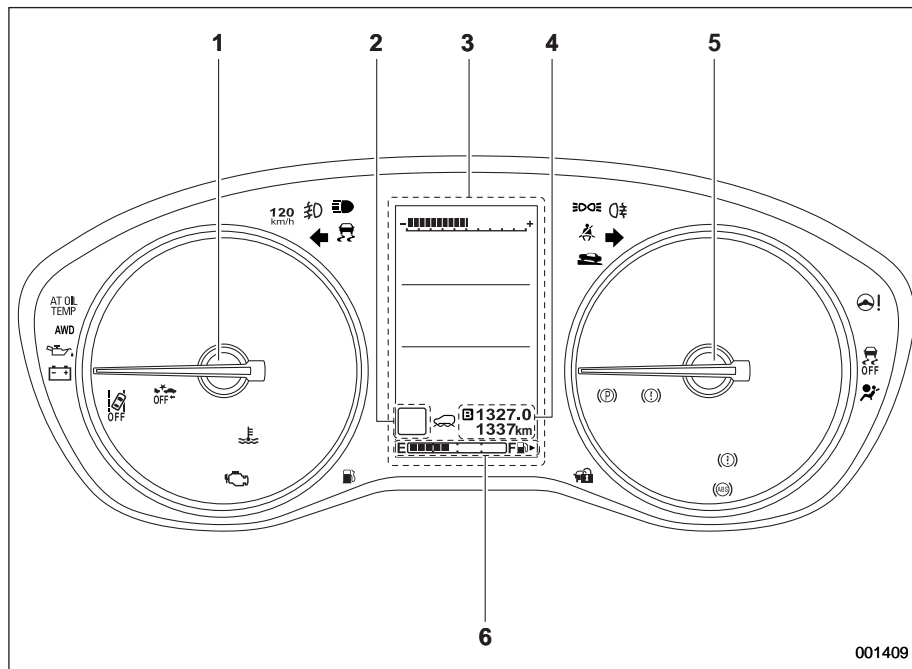



001409

האיור המופיע לעיל הוא דוגמה אופיינית. בדגמים מסוימים, לוח המחוונים עשוי להיות מעט שונה מזה המופיע באיור.

עמוד	שם הנורית	סימן
3-24	נורית חיווי לניתוק המערכת לבקרה דינמית של המכונתית	
3-34	נוריות חיווי למאותתי פנייה	
3-34	נורית חיווי לאורות גבוהים	
3-35	נורית חיווי סייען אלומה גבוהה (ירוקה) (אם קיימת)	
3-35	נורית אזהרה של סייען אלומה גבוהה (צהובה) (אם קיימת)	
3-28	נורית אזהרה לכוונון אוטומטי של גובה אלומת הפנסים הראשיים (אם קיימת)	
3-28	נורית אזהרה של מערכת הפנסים הראשיים המגיבים להגה/נורית חיווי לניתוק מערכת הפנסים הראשיים המגיבים להגה (אם קיימת)	SRH OFF

עמוד	שם הנורית	סימן
3-21	נורית אזהרת טמפרטורת שמן תיבת ההילוכים	AT OIL TEMP
3-23	נורית אזהרה מערכת ABS	
3-25	נורית אזהרה למערכת הבלמים (אדומה)	
3-26	נורית אזהרה לבלם חנייה אלקטרוני/נורית אזהרה של מערכת לחץ ואקום (צהובה)	
3-26	נורית חיווי של בלם חנייה אלקטרוני	
3-27	נורית אזהרה לדלת פתוחה	
3-27	נורית אזהרה ל-AWD (הינע לכל הגלגלים)	AWD
3-28	נורית אזהרת הגה כוח	
3-27	נורית חיווי להחזקה במעלה	
3-23	נורית אזהרה למערכת בקרה דינמית של המכונתית/נורית חיווי פעולה למערכת בקרה דינמית של המכונתית	

■ נוריות אזהרה וחיווי

עמוד	שם הנורית	סימן
3-14	נורית אזהרה של חגורת הבטיחות	
3-17	נורית אזהרה של מערכת כריות אוויר	
3-17	נורית חיווי לפעולת כרית האוויר הקדמית של הנוסע הקדמי (אם קיימת)	ON 
3-17	נורית חיווי לניתוק כרית האוויר הקדמית של הנוסע הקדמי (אם קיימת)	OFF 
3-18	נורית חיווי תקלה (נורית בדוק מנוע)	
3-19	נורית חיווי טמפרטורת נוזל קירור נמוכה / נורית אזהרת טמפרטורת נוזל קירור גבוהה	
3-20	נורית אזהרה טעינת מצבר	
3-20	נורית אזהרה לחץ שמן	
3-20	נורית אזהרה למפלס שמן מנוע נמוך	

עמוד	שם הנורית	סימן	עמוד	שם הנורית	סימן
3-27	נורית אזהרת נוזל שטיפה לשמשה הקדמית		3-35	נורית חיווי לפנסי ערפל קדמיים (אם קיימים)	
3-36	נורית אזהרה של מערכת Auto Start Stop / נורית חיווי לניתוק מערכת Auto Start Stop (צהובה) (אם קיימת)		3-35	נורית חיווי אור ערפל אחורי (אם קיים)	
3-36	נורית חיווי של מערכת Auto Start Stop (ירוקה) (אם קיימת)		3-29	נורית אזהרת מפתח חכם (אם קיים)	
3-36	חיווי התראה של המערכת של סובארו לגילוי רכב מאחור (אם קיימת)		3-33	נורית חיווי למשבת מנוע	
3-36	חיווי לניתוק המערכת של סובארו רכב מאחור (אם קיימת)		3-35	נורית חיווי פנסים ראשיים	
3-36	נורית חיווי מערכת RAB (אם קיימת)	RAB	3-35	נורית חיווי לבקרת שיוט (אם קיימת)	
3-37	נורית חיווי מערכת RAB מנותקת (אם קיימת)	RAB OFF	3-35	נורית חיווי לקביעת מהירות שיוט (אם קיימת)	SET
3-37	התראה לקרח על הכביש (אם קיימת)		3-36	חיווי בקרת נסיעה במורד	
			3-27	נורית אזהרה מפלס דלק נמוך	
			3-29	נורית אזהרת מהירות נסיעה (מעל 120 קמ"ש)	120 km/h
			3-21	נורית אזהרת לחץ נמוך בצמיג (אם קיימת)	

קביעת הגדרות

ניתן לשנות במוסד את הקביעה של התפקודים המפורטים להלן כדי להתאימם לדרישות האישיות שלך. מומלץ לפנות למרכז שירות מורשה סובארו מטעם היבואן. במכוניות שמצוידות בצג רב-תכליתי (צג LCD צבעוני - אם קיים), מערכת שמע או מערכת ניווט (אם קיימת), אפשר לקבוע את ההגדרות של חלק מפונקציות אלה תוך שימוש בצג. לפרטים עיין בנושא "צג רב-תכליתי (צג LCD צבעוני)" 37-3.

הפריט	התפקוד	הגדרות אפשריות	ברירת מחדל
הפעלה ללא מפתח ¹	נעילה אוטומטית ²	הפעלה/ביטול	פעולה
	פרק זמן עד לנעילה אוטומטית ²	ניתן לקביעה בטווח של בין 20 ל-60 שניות	30 שניות
	אפשרות בחירת תפקוד שחרור נעילת דלתות (שחרור נעילת דלת הנהג)	דלת הנהג בלבד/כל הדלתות	כל הדלתות ² / דלת הנהג בלבד ³
	אפשרות בחירת תפקוד שחרור נעילת דלתות (שחרור הנעילה של הדלת האחורית המתרוממת)	דלת אחורית מתרוממת בלבד/כל הדלתות	כל הדלתות ² / דלת אחורית מתרוממת בלבד ³
באמצעות שלט-רחוק	פעולת מהבהבי החירום	הפעלה/ביטול	פעולה
	נעילה אוטומטית ²	הפעלה/ביטול	פעולה
	פרק זמן עד לנעילה אוטומטית ²	ניתן לקביעה בטווח של בין 20 ל-60 שניות.	30 שניות
	אפשרות בחירת תפקוד שחרור נעילת דלתות (גם בדגמים המצוידים במערכת להפעלה ללא מפתח) ²	הפעלה/ביטול	התפקוד לא פעיל
	פעולת מהבהבי החירום	הפעלה/ביטול	פעולה
מניעת נעילה של המפתח במכונית ²	פעולת חלונות קדמיים ¹	הפעלה/ביטול	ביטול
	מניעת נעילה של המפתח במכונית	הפעלה/ביטול	פעולה

הפריט	התפקוד	הגדרות אפשריות	ברירת מחדל
מערכת מפשיר אדים ומפשיר קרח עבור דגמים עם מערכת בקרת אקלים אוטומטית	מפשיר אדים לחלון האחורי, מפשיר אדים למראות החיצוניות, מפשיר קרח לשמשה הקדמית	פעולה במשך 15 דקות/פעולה רציפה	פעולה במשך 15 דקות
תאורה פנימית בתקרה/ תאורת מפה	הפעלת קוצב הזמן של השהיית כיבוי תאורת מפה/תאורה פנימית בתקרה	מנותקת/ 10 שניות/ 20 שניות/ 30 שניות	30 שניות
מניעת התרוקנות המצבר	מניעת התרוקנות המצבר	הפעלה/ביטול	פעולה
פנסים ראשיים עם הפעלה/ כיבוי אוטומטיים ^{1*}	רגישות ההפעלה/כיבוי האוטומטיים של הפנסים הראשיים	נמוכה/רגילה/גבוהה/גבוהה מאוד	רגילה
מגבי שמשה קדמית עם חיישן גשם לפעולה אוטומטית ^{1*}	מצב הוויסות האוטומטי של פעולת המגבים	מצב חיישן גשם/מצב פעולה בהתאם למהירות הנסיעה	מצב חיישן גשם
	תפקוד מקושר לפעולת המגבים של פנסים ראשיים עם הפעלה/כיבוי אוטומטיים	הפעלה/ביטול	פעולה
קוצב זמן לכיבוי האורות הראשיים	הפעלת קוצב הזמן	מנותק/ 30 שניות/ 60 שניות/ 90 שניות	30 שניות
מגב אחורי בשילוב הילוך לנסיעה לאחור	הפעלת המגב האחורי בשילוב הילוך לנסיעה לאחור	הפעלה/ביטול	פעולה
איתות למעבר נתיב בלחיצה בודדת	הפעלת איתות למעבר נתיב בלחיצה בודדת	הפעלה/ביטול	פעולה
ביטול עמעום אוטומטי (אם קיים)	רגישות הפעולה של ביטול העמעום האוטומטי	ביטול/מינימלית/נמוכה/בינונית/גבוהה/ מקסימלית	בינונית
תפקוד סייען האלומה הגבוהה ^{1*}	פעולת סייען האלומה הגבוהה	הפעלה/ביטול	פעולה
איתות עצירת חירום	פעולת איתות עצירת חירום	הפעלה/ביטול	פעולה

^{1*}: אם קיים

^{2*}: ישים בדגמים ללא מערכת נעילה כפולה

^{3*}: ישים בדגמים בעלי מערכת נעילה כפולה

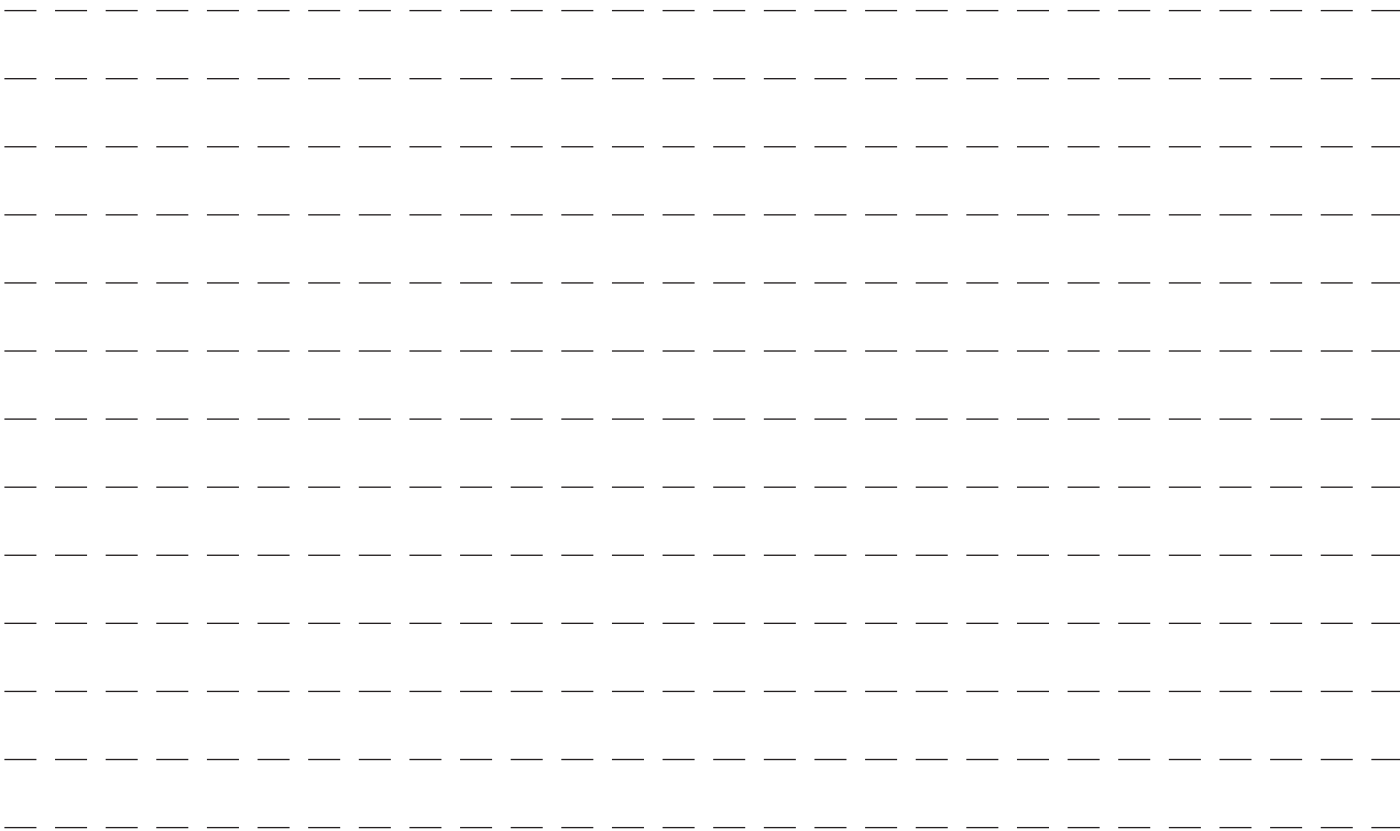

מושבים, חגורות בטיחות וכריות אוויר

1

1-27	היכן להתקין מושב בטיחות לילדים
1-29	בחירת מערכת ריסון לילדים
	רק בדגמים שמצוידים בנורית חיווי לפעולה/ניתוק של כרית האוויר הקדמית של הנוסע הקדמי - כשמתקינים מושב בטיחות לילדים במושב הנוסע הקדמי
1-34	רק בדגמים שאינם מצוידים בנורית חיווי לפעולה/ניתוק של כרית האוויר הקדמית של הנוסע הקדמי - כשמתקינים מושב בטיחות לילדים במושב הנוסע הקדמי
1-37	התקנת מערכת ריסון לילד עם חגורת בטיחות
1-39	התקנת מושב הגבהה
1-44	התקנת מערכות ריסון לילדים באמצעות מוטות עיגון ISOFIX
1-45	עיגון רצועת אבטחה עליונה
1-48	כריות אוויר SRS (מערכת ריסון משלימה)
1-49	אזהרות כלליות בנוגע לשימוש במערכת כריות אוויר (SRS)
1-49	אמצעי זהירות כלליים ביחס למערכת כריות האוויר:
1-51	אביזרים וחפצים שונים
1-51	אמצעי זהירות כלליים למערכת כריות האוויר ביחס לילדים
1-53	רכיבים
1-56	כריות אוויר SRS
1-58	פעולת המערכת
1-63	בקרי מערכת כריות האוויר
1-72	שירות למערכת כריות האוויר
1-73	אמצעי זהירות לגבי שינויים במכונית
1-74	

1-2	מושבים
1-2	עצות לבטיחות
1-5	מושבים קדמיים
1-6	מושבים אחוריים
1-8	משענות ראש
1-11	מחמם מושב (אם קיים)
1-12	חגורות בטיחות
1-12	המלצות בטיחות לגבי חגורות הבטיחות
1-14	מנגנון לנעילת חירום (ELR)
1-14	נורית אזהרה וצליל אזהרה של חגורת הבטיחות
1-15	חגירת חגורת הבטיחות
1-20	תחזוקת חגורת הבטיחות
1-21	מותחני-הקדם של חגורות הבטיחות
	חגורת בטיחות קדמית עם מותחני-קדם לרצועות הכתף והמותן
1-21	חגורות בטיחות של מקומות הישיבה שליד חלונות הצד האחוריים עם מותחני-קדם לרצועות הכתף (אם קיימים)
1-23	עצות בטיחות ביחס למותחני-הקדם של חגורות הבטיחות
1-24	בקורות המערכת
1-24	שירות למערכת
1-24	אמצעי זהירות לגבי שינויים במכונית
1-25	מערכות ריסון לילדים
1-25	אמצעי בטיחות
1-27	עצות בטיחות להתקנה של מושבי בטיחות לילדים

מושבים

■ עצות לבטיחות

▼ עצות בטיחות ביחס למושבים

▲ אזהרה

- כדי למנוע אפשרות של איבוד השליטה במכונית ופציעה, אסור בהחלט לכוון את המושב בזמן נהיגה.
- לפני כוונן המושב, ודא שידיהם ורגליהם של נוסעי המושב האחורי וכן פריטי מטען רחוקים ממנגנון הכוונון.
- לאחר שמכוונים את המושב יש לנסות לטלטל אותו מעט כדי לוודא שהוא ננעל היטב במקומו. אם המושב אינו נעול היטב במקומו הוא עלול לנוע, או שחגורת הבטיחות לא תפעל כהלכה.
- אסור להניח חפצים מתחת למושבים הקדמיים. המושב עלול שלא להינעל היטב וכתוצאה מכך עלולה להיגרם תאונה.
- חגורות הבטיחות מספקות ריסון מרבי כאשר הנוסע יושב זקוף במושב. כדי למנוע סכנת החלקה מתחת לחגורת הבטיחות בזמן התנגשות, משענות המושבים הקדמיים חייבות תמיד להיות במצב זקוף כאשר המכונית בתנועה. אם משענות המושבים הקדמיים אינן

▲ אזהרה

במצב זקוף בזמן התנגשות, תגדל הסכנה של החלקת היושב במושב מתחת לחגורת המותן והחלקת חגורת המותן מעל לבטן. מצב זה עלול לגרום לפגיעה פנימית חמורה ואף למוות.

- כריות האוויר מתנפחות במהירות ובכוח נוסעים שאינם יושבים באופן הנכון כאשר כרית האוויר מתנפחת, עלולים להיפצע קשות. מכיוון שכרית האוויר תופסת חלל רב כאשר היא מתנפחת, על הנהג לשבת תמיד זקוף במושב ורחוק ככל האפשר מן ההגה מבלי לאבד שליטה על המכונית, ועל הנוסע במושב הקדמי להזיז את המושב לאחור ככל שניתן ולשבת זקוף בתוך המושב.



100082

▲ אזהרה

יש להושיב ילדים עד גיל 12 (כולל) או עד גובה 1.50 מ' במושב האחורי תמיד כשהם רתומים כהלכה במושב בטיחות לילדים או בחגורת בטיחות, כמתבקש מגילו, גובהו ומשקלו של הילד. כרית האוויר מתנפחת במהירות ובעצמה גבוהה ויכולה לפצוע או אפילו להרוג ילדים, במיוחד עד גיל 12 (כולל) או עד גובה 1.50 מ', אם הם אינם רתומים או אם הם רתומים בצורה לא נכונה. מכיוון שילדים קלי-משקל וחלשים יחסית למבוגרים, הסיכון שלהם להיפצע מהתנפחות כרית האוויר גדול יותר.

חובה תמיד להתקין את כל סוגי התקני הבטיחות לילדים (כולל מושב לילדים הפונה לפני) במושבים האחוריים.

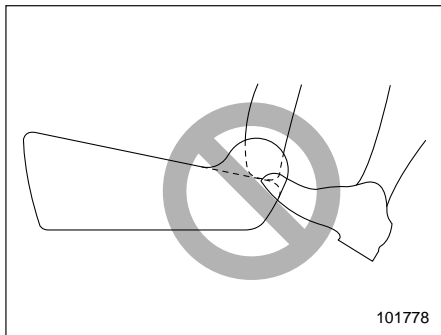

101778

אזהרה ⚠

אין לאפשר לנוסעים מאחור להניח את רגליהם בין גב המושב הקדמי לבין כרית המושב הקדמי. אחרת עלולות להיגרם תקלות בהפעלה של המערכות הבאות ולגרום לפגיעה חמורה.

- מערכת חישת תפוסה (אם קיימת)
- כריות אוויר צדיות
- מחמם מושב (אם קיים)
- מושב בעל כונון חשמלי (אם קיים)

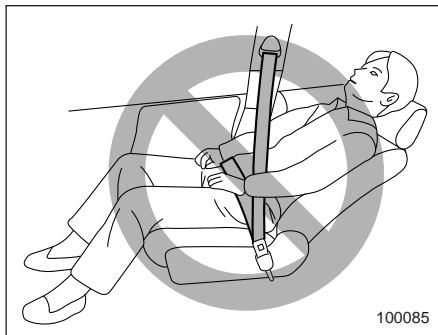

100085

אזהרה ⚠

כדי למנוע החלקה של הנוסע מתחת לחגורת הבטיחות במקרה של התנגשות, תמיד יש לכוונן את גב המושב למצב זקוף בזמן שהמכונית בתנועה. כמו כן, אין להניח חפצים כגון כריות בין הנוסע לבין גב המושב. הדבר מגביר את הסיכון להחלקה מתחת לחגורת המותן והחלקת חגורת המותן מעל לבטן. מצב זה עלול לגרום לפגיעה פנימית חמורה ואף למוות.

אזהרה ⚠

אסור בהחלט להתקין מושב ילדים שפונה לפנים או לאחור במושב הקדמי. התקנה זו עלולה לגרום לפגיעה קשה או למוות של הילד, מכיוון שראש הילד יהיה קרוב מדי לכרית האוויר.

לפי הסטטיסטיקה של תאונות דרכים, ילדים בטוחים יותר כאשר הם רתומים בצורה נכונה במקומות ישיבה אחוריים מאשר במקומות ישיבה קדמיים. הוראות ואזהרות לגבי מערכות ריסון לילדים מופיעות בנושא "מערכות ריסון לילדים" 1-25.

▼ עצות בטיחות ביחס למשענות הראש

אזהרה ⚠

• אין לנהוג ברכב ללא משענות הראש מכיוון שהן מתוכננות להקטין את הסיכון לפגיעת צוואר חמורה במקרה של התנגשות מאחור. כמו כן, אסור בהחלט להתקין את משענות הראש כשהן הפוכות. זאת מפני שהן לא יוכלו להעניק את ההגנה שלשמה נועדו. לכן, לאחר הסרת משענות הראש, הקפד תמיד לשוב ולהתקין את כל משענות הראש בצורה נכונה, כדי להבטיח הגנה מיטבית ליושבים ברכב.

• כדי להקטין את הסיכון לפגיעה בצוואר במקרה של התנגשות, טרם הפעלת הרכב או לפני שמתיישבים במושב, כל היושבים ברכב (כולל הנהג) חייבים לוודא שמשענות הראש מותקנות ומכווננות כיאות.

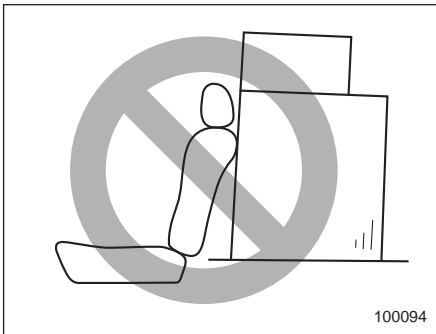

100094

אזהרה ⚠

אסור בהחלט לערום מטען מכל סוג שהוא לגובה העולה על הקצה העליון של גב המושב, מכיוון שהמטען עלול להחליק קדימה ולפצוע נוסעים במקרה של עצירת פתאום או תאונה.

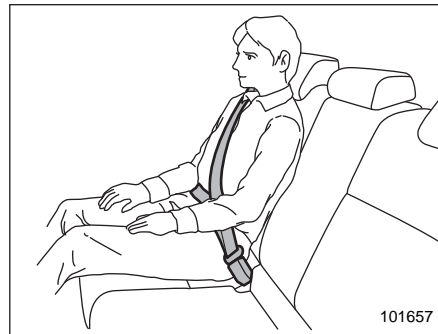

101657

אזהרה ⚠

חגורות הבטיחות מספקות ריסון מרבי כאשר הנוסע יושב זקוף במושב. אין לשים כריות או חפצים אחרים בין הנוסע לבין משענת המושב או כרית המושב. הדבר מגביר את הסיכון להחלקה מתחת לחגורת המותן והחלקת חגורת המותן מעל לבטן. מצב זה עלול לגרום לפגיעה פנימית חמורה ואף למוות.

▼ כוונון גובה כרית המושב (מושב הנהג)

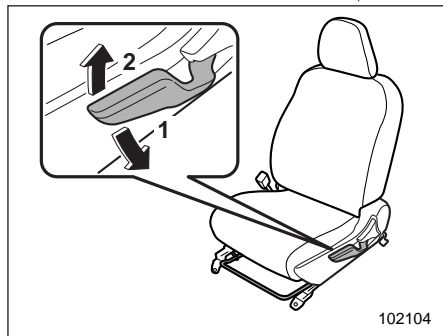

- 1) לחיצה על הידית כלפי מטה מנמיכה את המושב.
 - 2) משיכה כלפי מעלה מגביהה את המושב.
- ניתן לכוונן את גובה המושב על-ידי הזזה מעלה ומטה של ידית כוונון המושב.

▼ הטיית גב המושב

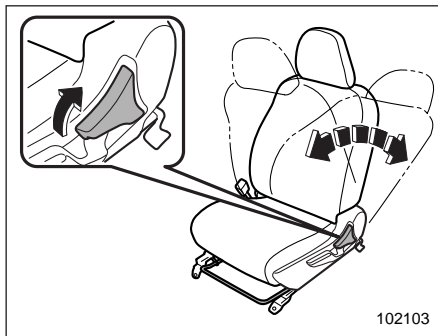

הרם את ידית ההטיה וכוונן את גב המושב למצב המבוקש. לאחר מכן שחרר את הידית וודא שגב המושב נעול במקומו.

כאשר גב המושב במצב נטוי לאחור הוא עלול לקפוץ כלפי מעלה בכוח בעקבות משיכת הידית. כאשר מפעילים את ידית ההטיה כדי להחזיר את גב המושב למצב זקוף, החזק את גב המושב בקלות כדי שיזדקף בהדרגה.

■ מושבים קדמיים

▼ מושב בעל כוונון ידני (אם קיים)

▼ כוונון לפניים ולאחור

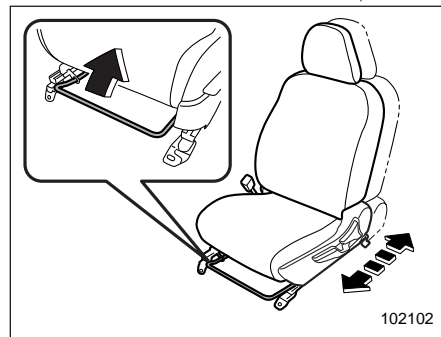

משוך את הידית כלפי מעלה והזז את המושב למצב המבוקש. לאחר מכן שחרר את הידית ונסה להזיז את המושב לפניים ולאחור כדי לוודא שהוא נעול במקומו.

▼ מושב בעל כונון חשמלי (מושב הנהג - אם קיים)

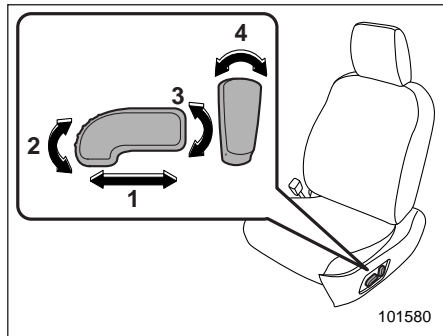

- 1 מתג כונון המושב לפניכם או לאחור כדי להזיז את המושב לפניכם או לאחור, הזז את מתג הבקרה לפניכם או לאחור. בזמן כונון מיקום המושב לפניכם או לאחור, לא ניתן לכוונן את זווית כרית המושב או את גובה המושב.
- 2 מתג כונון זווית כרית המושב כדי לכוונן את זווית כרית המושב, משוך כלפי מעלה או דחוף כלפי מטה את קצהו הקדמי של מתג הבקרה.
- 3 מתג כונון גובה המושב כדי לכוונן את גובה המושב, משוך כלפי מעלה או דחוף כלפי מטה את קצהו האחורי של מתג הבקרה.
- 4 מתג כונון זווית (הטיה) גב המושב כדי לכוונן את זווית גב המושב, הזז את מתג הבקרה.

■ מושבים אחוריים
▼ משענת יד (אם קיימת)

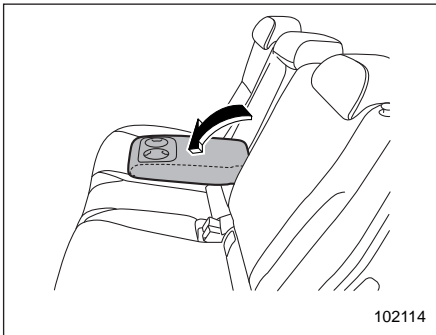

כדי להנמיך את משענת היד, משוך את חלקה העליון כלפי מטה.

▲ אזהרה

למניעת פגיעה קשה, אסור בהחלט להניח לנוסעים לשבת על משענת היד המרכזית.

▼ קיפול גב המושב האחורי

▲ אזהרה

- לפני שמקפלים את גב המושב כלפי מטה יש לוודא שאף נוסע אינו יושב ואף חפץ אינו מונח על המושב האחורי. אם לא פועלים כך, קיימת סכנה של פגיעה או נזק לרכוש כתוצאה מקיפול פתאומי של גב המושב כלפי מטה.
- אסור בהחלט לאפשר לנוסעים לשבת בזמן הנסיעה על גב המושב המקופל או באזור המטען. אי ציות לאזהרה זו עלול לגרום לפגיעה חמורה או למוות.
- קשור את כל פריטי המטען ובמיוחד חפצים ארוכים בצורה הולמת על מנת למנוע מהם להתעופף קדימה ולגרום פגיעה חמורה במקרה של בלימה פתאומית, תמרון הגה פתאומי חד או האצה חריפה.

1. הנמך את משענות הראש.

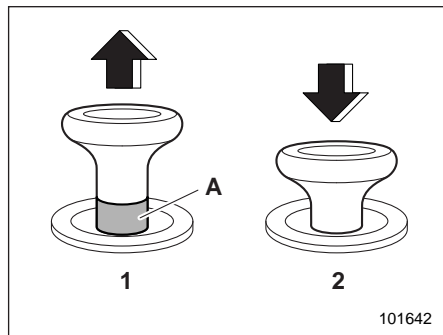

כפתור שחרור נעילה

(1) משוחרר

(2) נעול

(A) סימן אדום שמציין כי הנעילה משוחררת על מנת להחזיר את גב המושב למצבו המקורי, הרם את גב המושב עד שהוא ננעל היטב במקומו וודא שלא ניתן עוד להבחין בסימן האדום על כפתור שחרור הנעילה.

אזהרה

כששבים ומחזירים את גב המושב למצב זקוף יש לוודא שהסימן האדום על כפתור שחרור הנעילה אינו גלוי לעין. בנוסף, נסה לטלטל מעט את גב המושב כדי לוודא שהוא מאובטח היטב במקומו. אם גב המושב אינו מאובטח היטב במקומו,

▼ החזרת גב המושב למצב המקורי

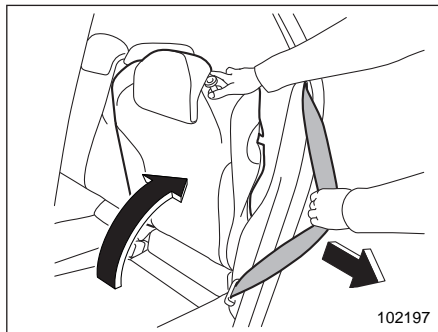

אזהרה

כשמחזירים את גב המושב למצבו המקורי, יש להקפיד על ההנחיה הבאה.

אם לא מקפידים על הנחיה זו, עלולה חגורת הבטיחות להינזק, יעילותה תיפגע, והתוצאה עלולה להיות פציעה קשה.

• כשמחזירים את גב המושב למצבו המקורי, יש למשוך את חגורת הבטיחות כלפי חלקה החיצוני של המכוננית, כדי למנוע לכידה שלה בין גב המושב לבין החיפוי הפנימי של המכוננית.

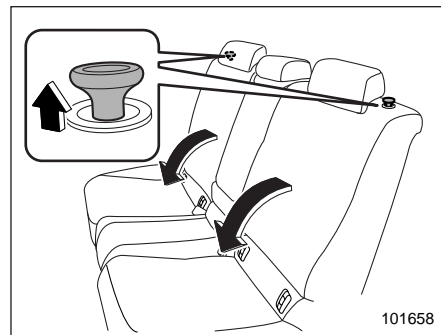

2. כדי לשחרר את הנעילה של גב המושב משוך בכפתור שחרור הנעילה ולאחר מכן קפל את גב המושב כלפי מטה.

כדי להוריד את גובה נקודת העיגון:

דחוף את משענת הראש כלפי מטה תוך כדי לחיצה על כפתור השחרור הנמצא על הצד העליון של גב המושב.

כדי להסיר:

תוך כדי לחיצה על כפתור ההסרה באמצעות מפתח או חפץ חד וקשיח אחר, משוך והוצא את משענת הראש.

כדי להתקין:

התקן את משענת הראש בחורים שעל הצד העליון של גב המושב עד שמשענת הראש ננעלת.

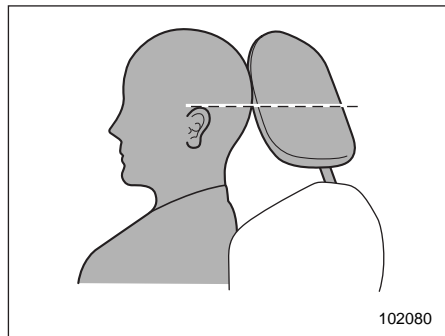

יש לכוונן את משענת הראש כך שמרכזה יהיה קרוב ביותר לקצה העליון של אוזניו של היושב במושב.

▼ מושבים הקדמיים

הן מושב הנהג והן מושב הנוסע הקדמי מצוידים במשענות ראש. את שתי משענות הראש אפשר לכוונן באופנים הבאים.

▽ כוונן גובה

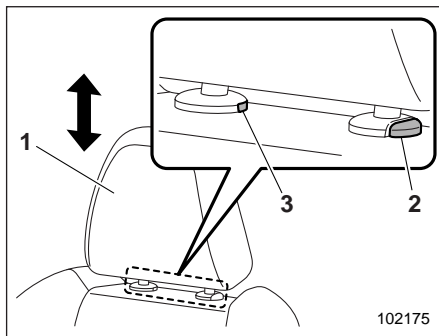

- (1) משענת ראש
- (2) כפתור שחרור
- (3) כפתור הסרה

כדי להעלות את גובה נקודת העיגון:

- מהנקודה התחתונה לשלב הראשון
- משוך את משענת הראש כלפי מעלה.
- מהשלב הראשון לשלב השלישי

משוך את משענת הראש כלפי מעלה תוך כדי לחיצה על כפתור השחרור הנמצא על הצד העליון של גב המושב.

עלול גב המושב להתקפל בצורה פתאומית במקרה של בלימה עזה או שחפצים יושלכו מאזור המטען, דבר שעלול לגרום לפציעה קשה ואף למוות.

■ משענות ראש

▲ אזהרה

משענות הראש של המושבים הקדמיים מיועדות להתקנה במושבים הקדמיים בלבד. משענות הראש של המושבים האחוריים מיועדות להתקנה במושבים האחוריים בלבד. אל תנסה להתקין את משענות הראש של המושבים הקדמיים במושבים האחוריים, או את משענות הראש של המושבים האחוריים במושבים הקדמיים.

הערה

ניתן לשנות את זווית משענת הראש רק במשענות הראש של המושבים הקדמיים. בעת התקנת משענות הראש של המושבים הקדמיים, ודא שניתן לכוונן את הזווית שלהן.

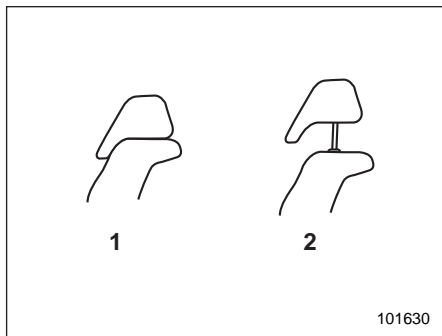

(1) משענת הראש לא בשימוש (מצב נמוך)
(2) משענת הראש בשימוש (מצב מוגבה)

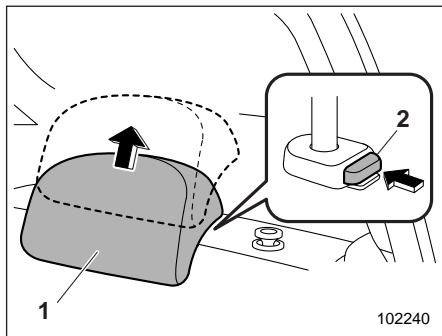

(1) משענת ראש
(2) כפתור שחרור

כדי להגביה:

משוך את משענת הראש כלפי מעלה.

כדי להחזיר:

הטה את משענת הראש בבת אחת עד תום מהלכה. משענת הראש תשוב באופן אוטומטי למצב הזקוף ביותר. לאחר מכן כוונן את משענת הראש פעם נוספת לזווית הרצויה.

▼ במושבים האחוריים

שני מקומות הישיבה שליד חלונות הצד האחוריים ומקום הישיבה המרכזי-אחורי מצוידים במשענות ראש.

▼ מקומות הישיבה שליד חלונות הצד האחוריים

⚠ זהירות

משענת הראש אינה מיועדת לשימוש במצבה הנמוך ביותר. לפני שתתיישב במושב, משוך את משענת הראש כלפי מעלה למצב המוגבה שלה.

הערה

אם לא ניתן למשוך את משענת הראש החוצה או להתקין אותה מפני שהמרווח בין משענת הראש לבין התקרה אינו מספיק, הטה את גב המושב לפני ההתקנה או ההסרה.

▼ כוונן הזווית

אפשר לכוונן את הזווית של משענת הראש במספר צעדים. כוונן את משענת הראש לזווית שבה תוכל ליהנות מתנוחת נהיגה מתאימה, כאשר עורפך קרוב ככל האפשר למשענת הראש.

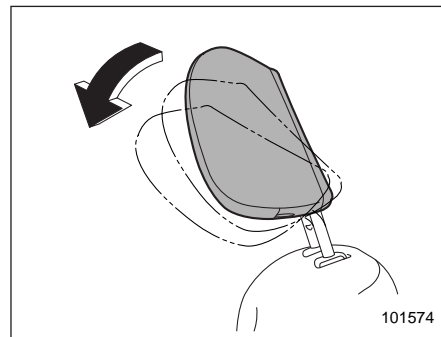

כדי להטות:

הטה את משענת הראש בידך למצב הרצוי. משענת הראש תינעל במקומה בנקישה.

כדי להנמיך:

דחוף את משענת הראש כלפי מטה תוך כדי לחיצה על כפתור השחרור הנמצא על הצד העליון של גב המושב.

כדי להסיר:

תוך כדי לחיצה על כפתור השחרור, משוך והוצא את משענת הראש.

כדי להתקין:

התקן את משענת הראש בחורים שעל הצד העליון של גב המושב עד שמשענת הראש ננעלת.

כאשר מקומות הישיבה שליד חלונות הצד האחוריים אינם בשימוש, הנמדך את משענות הראש כדי לשפר את הראות אחורה.

▽ מקום ישיבה מרכזי אחורי

זהירות ⚠

משענת הראש אינה מיועדת לשימוש במצבה הנמוך ביותר. לפני שתתיישב במושב, משוך את משענת הראש כלפי מעלה למצבה המוגבה.

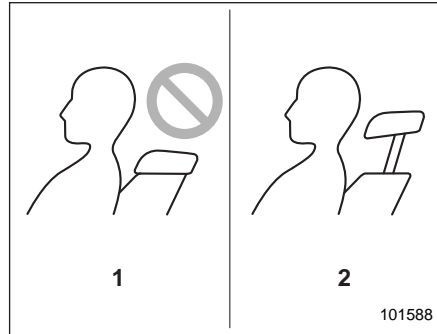

(1 לא נכון (מצב נמוך)

(2 נכון (מצב מוגבה)

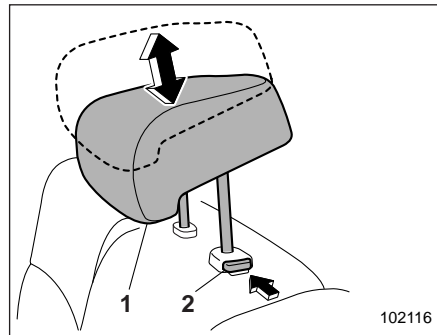

(1 משענת ראש

(2 כפתור שחרור

כדי להגביה:

משוך את משענת הראש כלפי מעלה

כדי להנמיך:

דחוף את משענת הראש כלפי מטה תוך כדי לחיצה על כפתור השחרור הנמצא על הצד העליון של גב המושב.

כדי להסיר:

תוך כדי לחיצה על כפתור השחרור, משוך והוצא את משענת הראש.

כדי להתקין:

התקן את משענת הראש בחורים שעל הצד העליון של גב המושב עד שמשענת הראש ננעלת.

כאשר מקום ישיבה המרכזי-אחורי אינו בשימוש, הנמדך את משענת הראש כדי לשפר את הראות אחורה.

כדי להפעיל את מחמם המושב, יש לחוץ על מצב LO או HI במתג, בהתאם לטמפרטורה הרצויה.

לחיצה על מצב HI תגרום למושב להתחמם מהר יותר.

כדי לכבות את מחמם המושב, יש לחוץ קלות על המתג, בצד הנגדי לצד הלחוך.

כשמחמם המושב פועל, נורית החיווי הקבועה במתג נדלקת.

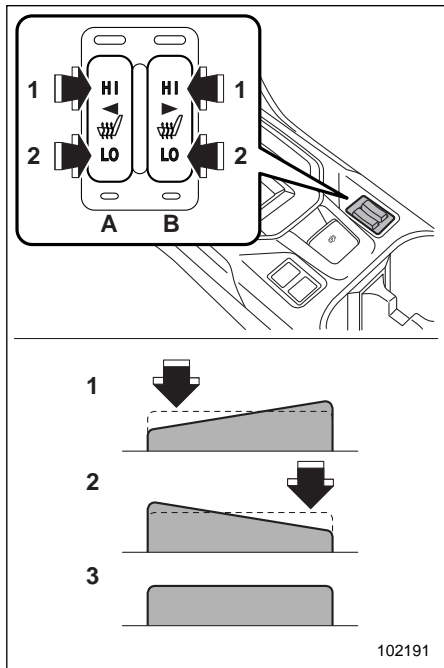

1 מצב HI - חימום מהיר

2 מצב LO - חימום רגיל

3 מצב OFF

(A) צד שמאל

(B) צד ימין

מחמם מושב (אם קיים)

יחידות החימום מותקנות במושבבים הקדמיים.

חימום המושב אפשרי רק כשמתג ההתנעה נמצא במצב ACC או במצב ON.

⚠️ זהירות

- אנשים בעלי עור עדין עלולים לסבול מכוויות קלות, אפילו בטמפרטורות נמוכות, כאשר ישתמשו במחמם המושב לפרק זמן ארוך. כאשר משתמשים במחמם, הקפד להזהיר את האנשים הנוגעים בדבר.

- אין לשים על המושב חפצים המבודדים מפני חום, כגון שמיכות, כריות או פריטים דומים. מצב זה עלול לגרום לחימום יתר של מחמם המושב.

- כשהמושב התחמם די הצורך או לפני עזיבת המכונית, הקפד לכבות את מחמם המושב.

הערה

שימוש במחמם המושב לפרק זמן ארוך כאשר המנוע אינו פועל עלול לגרום לפריקת המצבר.

חגורות בטיחות

■ המלצות בטיחות לגבי חגורות הבטיחות

▲ אזהרה

• על כל נוסעי המכונית לחגור חגורות בטיחות לפני תחילת הנסיעה. אחרת, תגדל סכנת הפגיעה הקשה בעת עצירה פתאומית או תאונה.

• על כל החגורות להיות מהודקות לגוף כדי לספק הגנה מרבית. חגורות המונחות בצורה רופפת אינן יעילות באותה מידה במניעה או הפחתה של חומרת הפציעות.

• כל חגורת בטיחות מיועדת לתמוך באדם אחד בלבד. אסור בהחלט להשתמש בחגורה אחת עבור שני אנשים או יותר – אפילו אם הם ילדים. אחרת, במקרה של תאונה, עלולים להיגרם פציעה חמורה או מוות.

• החלף את כל מכלולי החגורות, כולל מנגנוני האיסוף ואבזרי החיבור אשר היו בשימוש נוסעים של מכונית, אם היא הייתה מעורבת בתאונה קשה. כמו כן, הקפד להחליף מכלולי חגורות בטיחות שמתגלים בהם סימנים לפרימה חמורה או חתכים. יש להחליף את כל המכלול אפילו אם אין נזק נראה לעין.

• כשמחליפים חגורת בטיחות, יש להקפיד שלחגורת הבטיחות החדשה יהיה אישור סוג ושהיא תהיה מיועדת להתקנה באותו מקום ישיבה שבו הייתה החגורה המוחלפת.

• בעת חגירת החגורה, הכנס את הלשונית לתוך האבזם המתאים. אחרת, במקרה של תאונה, עלולים להיגרם פציעה חמורה או מוות.

• אין להדק את חגורת הבטיחות כאשר יושב על ברכיך ילד. אחרת, במקרה של תאונה, עלולים להיגרם פציעה חמורה או מוות.

• אל תשתמש אף פעם בחגורה מפותלת או הפוכה. במקרה של תאונה, חגורה במצב כזה עלולה להגדיל את סכנת הפציעה או את חומרתה.

• העבר את חגורת המותן נמוך ככל האפשר על הירכיים. במצב זה, הכוח הנוצר בחגורת המותן בעקבות התנגשות יתחלק על עצמות הירך, שהן חזקות יותר מאשר חלקי הבטן הרכים יותר.

• חגורות הבטיחות מספקות ריסון מרבי כאשר הנוסע יושב זקוף במושב. כדי למנוע סכנת החלקה מתחת לחגורת הבטיחות בזמן התנגשות, משענות המושבים הקדמיים חייבות תמיד להיות במצב זקוף כאשר המכונית בתנועה. אם משענות המושבים הקדמיים אינן במצב זקוף בזמן התנגשות, תגדל הסכנה של החלקת היושב במושב מתחת לחגורת המותן והחלקת חגורת המותן מעל לבטן. מצב זה עלול לגרום לפגיעה פנימית חמורה ואף למוות.

• אין לשים כריות או חפצים אחרים בין הנוסע לבין משענת המושב או כרית המושב. הדבר מגביר את הסיכון להחלקה מתחת לחגורת המותן והחלקת חגורת המותן מעל לבטן. מצב זה עלול לגרום לפגיעה פנימית חמורה ואף למוות.

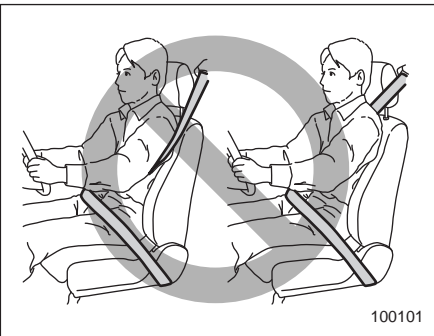

100101

חגורות הבטיחות נועדו לשימושם של נוסעים בעלי מידות גוף של אדם בוגר. אם רצועת הכתף של חגורת הבטיחות עוברת על הפנים או הצוואר של הילד, הזז את הילד קרוב יותר לאבזם החגורה כדי לספק התאמה טובה יותר באזור הכתף. יש להקפיד להעביר את רצועת המותן של חגורת הבטיחות נמוך ככל האפשר על הירכיים ולא על מותני הילד. אם לא ניתן למקם כיאות את רצועת הכתף, יש להשתמש במערכת ריסון לילדים. אל תמקם אף פעם את חגורת הכתף מתחת לזרועו של הילד או מאחורי גבו.

מכיוון שילדים קלי-משקל וחלשים יחסית למבוגרים, הסיכון שלהם להיפצע מהתנפחות כרית האוויר גדול יותר.

חובה תמיד להתקין את כל סוגי התקני הבטיחות לילדים (כולל מושב לילדים הפונה לפנים) במושבים האחוריים.

אסור בהחלט להתקין מושב ילדים שפונה לאחור במושב הקדמי. התקנה זו עלולה לגרום לפגיעה קשה או למוות של הילד, מכיוון שראש הילד יהיה קרוב מדי לכרית האוויר.

לפי הסטטיסטיקה של תאונות דרכים, ילדים בטוחים יותר כאשר הם רתומים בצורה נכונה במקומות ישיבה אחוריים מאשר במקומות ישיבה קדמיים. להוראות ואזהרות לגבי מערכות מושבי הבטיחות לילדים, עיין בנושא "מערכות ריסון לילדים" 1-25.

אם הילד גדול מדי עבור מערכת ריסון לילדים, יש להושיבו במושב האחורי ולרתום אותו באמצעות חגורת בטיחות. לפי הסטטיסטיקה של תאונות דרכים, ילדים בטוחים יותר כאשר הם רתומים בצורה נכונה במקומות ישיבה אחוריים מאשר במקומות ישיבה קדמיים. אסור בהחלט להרשות לילד לעמוד או לרוע על המושב בזמן נסיעה.

אזהרה ⚠

אסור בהחלט למקם את חגורת הכתף מתחת לזרוע או מאחורי הגב. במקרה של תאונה מצב זה עלול להגדיל את הסכנה לפגיעה או להגדיל את חומרתה.

זהירות ⚠

חלקי מתכת של חגורת הבטיחות עלולים להתחמם במכונית שעומדת סגורה בשמש ועלולים לגרום לכוויות. אין לגעת בחלקים חמים אלו עד שיתקררו.

▼ תינוקות וילדים קטנים

השתמש במערכת ריסון לילדים המתאימה למכוניתך. עיין בנושא "מערכות ריסון לילדים" 1-25.

▼ ילדים

אזהרה ⚠

יש להושיב ילדים עד גיל 12 (כולל) או עד גובה 1.50 מ' במושב האחורי תמיד כשהם רתומים כהלכה במושב בטיחות לילדים או בחגורת בטיחות, כמתבקש מגילו, גובהו ומשקלו של הילד. כרית האוויר מתנפחת במהירות ובעצמה גבוהה ויכולה לפצוע או אפילו להרוג ילדים, במיוחד עד גיל 12 (כולל) או עד גובה 1.50 מ', אם הם אינם רתומים או אם הם רתומים בצורה לא נכונה.

▼ נשים בהריון

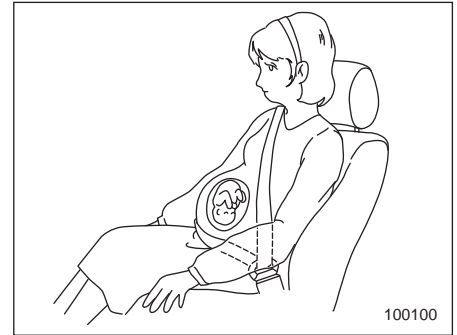

גם נשים בהריון חייבות להשתמש בחגורות הבטיחות. עליהן להתייעץ עם רופאן לגבי המלצות ספציפיות. יש להעביר את חגורת המותן נמוך ככל האפשר על הירכיים ולא על המותניים.

■ מנגנון לנעילת חירום (ELR)

לכל חגורות הבטיחות במכונית מנגנון איסוף ננעל בחירום (ELR). מנגנון איסוף זה מאפשר תנועות גוף רגילות, אך מנגנון האיסוף ננעל באופן אוטומטי בעת עצירת פתאום או התנגשות או כאשר מושכים את החגורה מהר מאוד ממנגנון האיסוף.

■ נורית אזהרה וצליל אזהרה של חגורת הבטיחות



עייני בנושא "נורית אזהרה וצליל התראה של חגורת הבטיחות" 3-14.

▽ כוונון גובה נקודת העיגון של חגורת הכתף במושב הקדמי

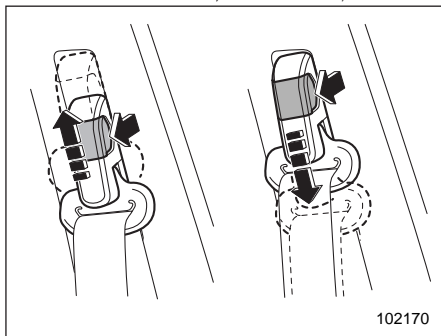

יש לכוון את גובה נקודת העיגון של חגורת הכתף למצב המתאים ביותר לנהג/לנוסע במושב הקדמי. כוון את גובה נקודת העיגון תמיד כך שחגורת הכתף תעבור מעל למרכז הכתף מבלי לגעת בצוואר.

כדי להגביה:

משוך את כפתור השחרור והזז את נקודת העיגון כלפי מעלה.

כדי להנמיך:

לחץ על כפתור השחרור והזז את נקודת העיגון כלפי מטה.

משוך את נקודת העיגון כלפי מטה כדי לוודא שהיא נעולה ומאובטחת היטב.

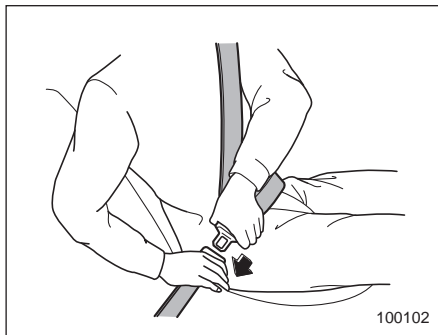

4. הכנס את הלשונית לתוך האבוס עד שתשמע נקישה.

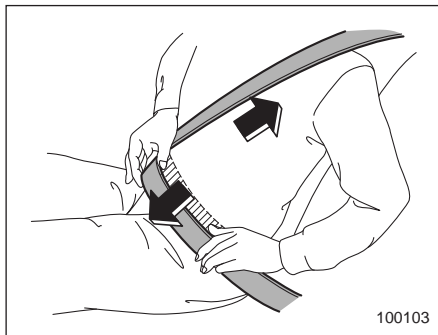

5. כדי להדק היטב את חגורת המותן, משוך את חגורת הכתף כלפי מעלה.

6. העבר את חגורת המותן נמוך ככל האפשר על הירכיים, לא על המותניים.

■ חגירת חגורת הבטיחות

▽ חגורות בטיחות קדמיות

1. כוון את מיקום המושב כמוסבר בנוהל להלן.

מושב הנהג: כוון את משענת הגב למצב זקוף. הרחק את משענת הגב ככל האפשר מההגה תוך שמירה על יכולת שליטה מלאה במכונית.

מושב הנוסע הקדמי: כוון את משענת הגב למצב זקוף. הזז את המושב לאחור ככל האפשר.

2. התיישב כשגבך צמוד אל המושב.

3. אחוז בלשונית ומשוך את החגורה החוצה באטיות. אין להניח לה להתפתל.

- אם החגורה נעצרת לפני שהיא מגיעה לאבוס, החזר אותה מעט ומשוך אותה החוצה לאט יותר.

- אם עדיין אי-אפשר לבטל את נעילת החגורה, תן לחגורה להיאסף מעט לאחר משיכה חזקה ואז משוך אותה החוצה לאט שוב.

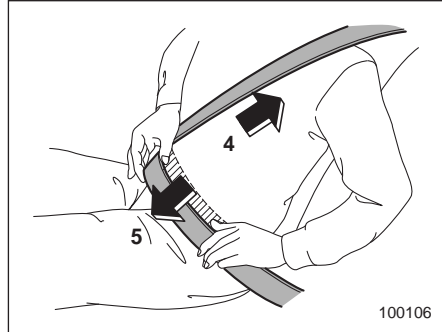

4. כדי להדק היטב את חגורת המותן, משוך את חגורת הכתף כלפי מעלה.
5. העבר את חגורת המותן נמוך ככל האפשר על הירכיים, לא על המותניים.

▽ שחרור חגורת הבטיחות

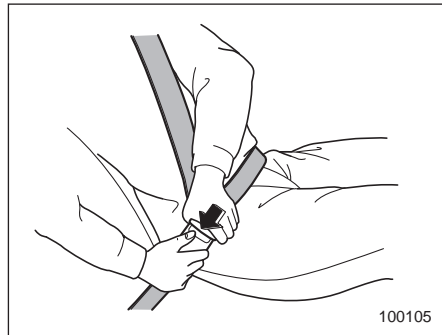

▼ חגורות בטיחות אחוריות (למעט חגורת הבטיחות האחורית המרכזית)

1. התיישב כשגבך צמוד אל המושב.
 2. אחוז בלשונית ומשוך את החגורה החוצה באטיות. אין להניח לה להתפתל.
- אם החגורה נעצרת לפני שהיא מגיעה לאבזם, החזר אותה מעט ומשוך אותה החוצה לאט יותר.
 - אם עדין אי-אפשר לבטל את נעילת החגורה, תן לחגורה להיאסף מעט לאחר משיכה חזקה ואז משוך אותה לאט שוב החוצה.

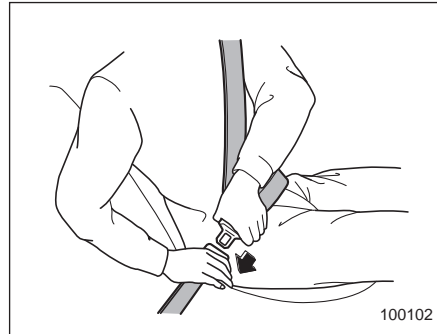

3. הכנס את הלשונית לתוך האבזם עד שתשמע נקישה.

אזהרה ⚠

כאשר תחגור את חגורת הבטיחות, דאג לכך שהרצועה אינה עוברת על הצוואר. אם כן, כוונן את נקודת העיגון של הרצועה למצב נמוך יותר. העברת חגורת הכתף על הצוואר עלולה לגרום לפציעה לצוואר במצב של בלימת פתע או התנגשות.

▽ שחרור חגורת הבטיחות

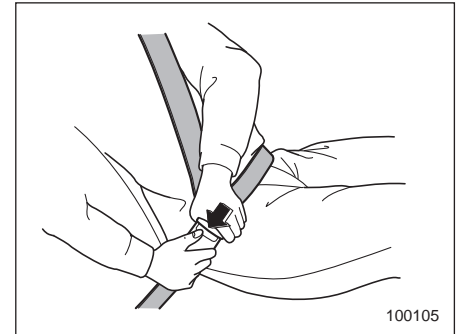

1. לחץ על הכפתור שעל האבזם.
 2. כדי למנוע הסתבכות או פיתול, הנח לחגורת הבטיחות להיאסף באטיות.
- לפני שתסגור את הדלת, ודא שהחגורות נאספו כיאות כדי למנוע את תפיסת הרצועה בדלת.

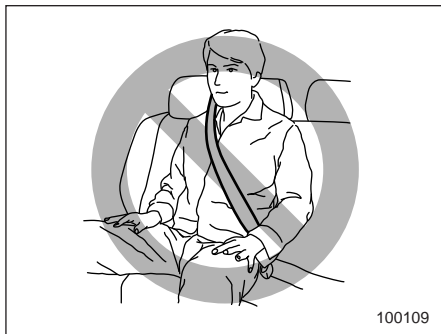

100109

אזהרה ⚠️

• דאג לחבר את שתי הלשוניות לאבזמים שלהן בהתאמה. אם משתמשים בחגורת הבטיחות כחגורת כתף בלבד (כאשר לשונית המחבר אינה מחוברת לאבזם המחבר בצד ימין), היא אינה מסוגלת לרסן את הנוסע במקומו כיאות במקרה של תאונה, ומצב זה עלול לגרום לפגיעה חמורה או למוות.

• הקפד להגביה את משענת הראש למצב הזקוף לפני העברת חגורת המושב דרך מוביל החגורה. שימוש במוביל החגורה כשמשענת הראש במצב מכונס עלול לגרום לפגיעה חמורה.

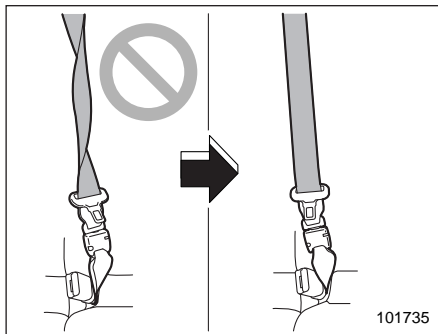

101735

אזהרה ⚠️

חגירת חגורת הבטיחות כאשר הרצועה מפותלת עלולה להגביר את הסיכון לפגיעה בתאונה או להגדיל את חומרתה. בזמן חגירת החגורה לאחר שנמשכה מתוך מנגנון האיסוף, ובמיוחד כאשר מכניסים את הלשונית לתוך האבזם המתאים (בצד ימין), ודא תמיד כי הרצועה אינה מפותלת.

1. לחץ על הכפתור שעל האבזם.
 2. כדי למנוע הסתבכות או פיתול, הנח לחגורת הבטיחות להיאסף באטיות.
- לפני שתסגור את הדלת, ודא שהחגורות נאספו כיאות כדי למנוע את תפיסת הרצועה בדלת.

חגורת הבטיחות האחורית המרכזית ▼

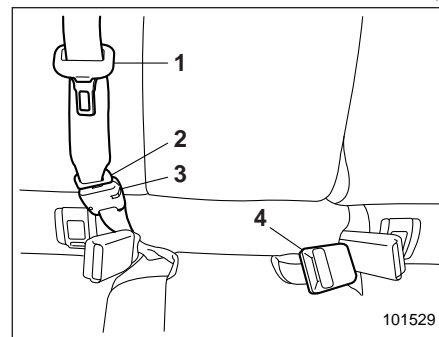

101529

- 1 לשונית חגורת הבטיחות המרכזית
- 2 מחבר (לשונית)
- 3 מחבר (אבזם)
- 4 אבזם חגורת הבטיחות המרכזית

המרווח הפתוח של מוביל החגורה; לאחר מכן, החלק פנימה את יתר החגורה, כך שכל החגורה מתאימה בפנים.

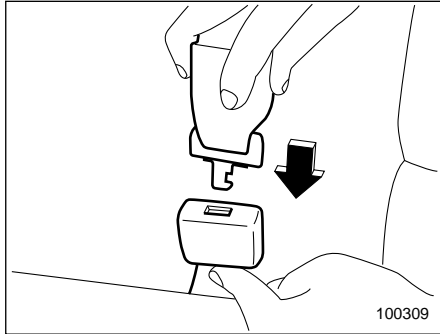

4. לאחר שווידאת שהחגורה אינה מפותלת, הכנס את הלשונית המחוברת בקצה החגורה לתוך האבזם בצד ימין עד שתישמע נקישה.

- אם החגורה נעצרת לפני שהיא מגיעה לאבזם, החזר אותה מעט ומשוך אותה החוצה לאט יותר.
- אם עדיין אי-אפשר לבטל את נעילת החגורה, תן לחגורה להיאסף מעט לאחר משיכה חזקה ואז משוך אותה החוצה לאט שוב.

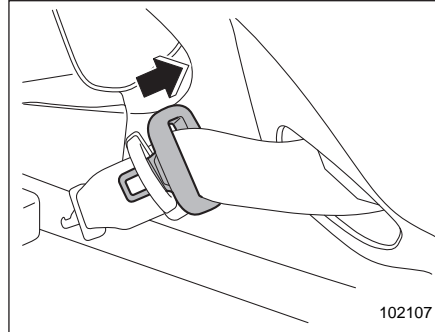

2. הסר את הלשונית ממחזיק חגורת הבטיחות ומשוך ושלוף לאט את חגורת הבטיחות.

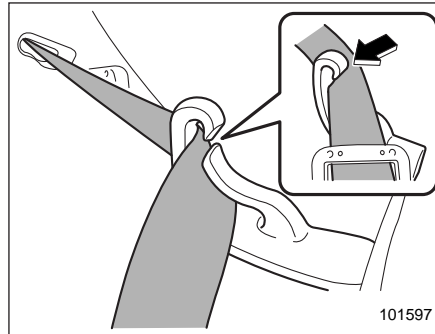

3. אחרי שליפת חגורת הבטיחות, העבר אותה דרך מוביל החגורה כמפורט להלן: ראשית הכנס קצה אחד של החגורה דרך

חגורת הבטיחות המרכזית-אחורית מאוחסנת במחזיק חגורת הבטיחות בצד ימין של אזור המטען.

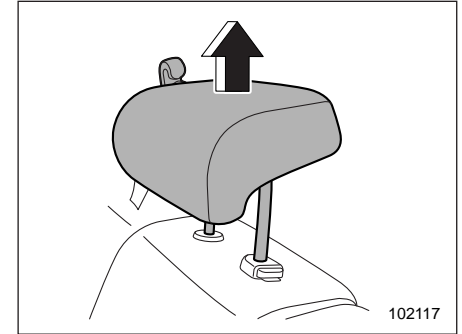

1. הרם את משענת הראש למצב זקוף. אל תסיר את משענת הראש.

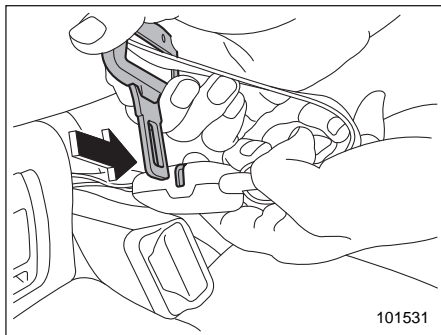

2. הכנס לשוניית של חגורת בטיחות או חפץ אחר בעל חוד קשה לתוך החרוץ שבמחבר (אבזם) בצד ימין ודחוף אותו פנימה. המחבר (הלשונית) ישתחרר מן האבזם.

7. העבר את חגורת המותן נמוך ככל האפשר על הירכיים, לא על המותניים.

▽ שחרור חגורת הבטיחות

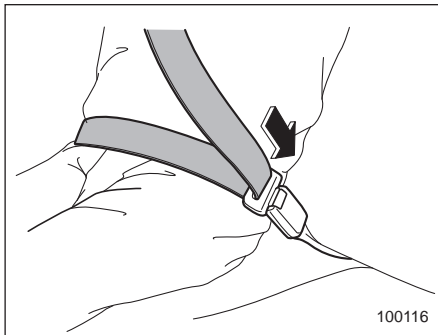

1. לחץ על כפתור השחרור של אבזם החגורה המרכזית (בצד שמאל) כדי לשחרר את חגורת הבטיחות.

הערה

לפני שמקפלים את גב המושב כדי להגדיל את אזור המטען, חובה לנתק את המחבר.

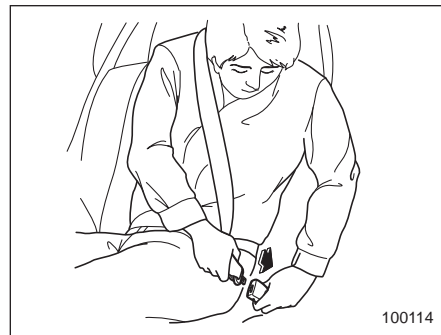

5. הכנס את הלשונית של חגורת הבטיחות המרכזית באבזם החגורה המרכזית המסומן "CENTER" בצד שמאל עד שתישמע נקישה.

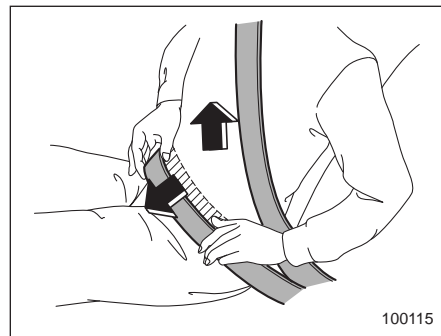

6. כדי להדק היטב את חגורת המותן, משוך את חגורת הכתף כלפי מעלה.

■ תחזוקת חגורת הבטיחות

כדי לנקות את חגורת הבטיחות, השתמש בסבון עדין ומים פושרים. אסור בהחלט להלבין או לצבוע את החגורות, מכיוון שפעולה זו עלולה לפגום בחוזק החגורות באופן חמור.

בדוק את חגורות הבטיחות וחיבוריהן לעתים מזומנות, כולל את האריג ואת כל החלקים המתכתיים; בדוק אם אין סדקים, חתכים, שריטות, קרעים, פגמים, ברגים משוחררים או אזורים משופשפים. החלף את חגורת הבטיחות אפילו אם נמצא נזק מזערי בלבד.

⚠ זיהרות

- שמור את החגורות נקיות מתכשירי הברקה, שמנים, כימיקלים ובמיוחד חומצת מצבר.
- אל תנסה אף פעם לבצע תיקונים או שינויים העלולים למנוע מחגורת הבטיחות לפעול כראות.

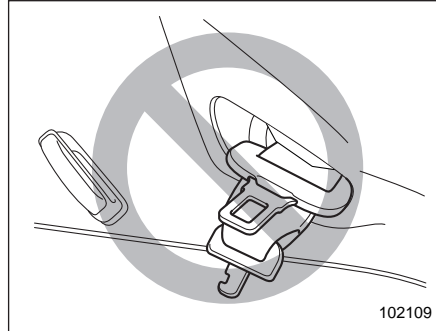

102109

⚠ זיהרות

- אל תאפשר למנגנון האיסוף לגלול את החגורה מהר מדי אחרת הלשוניות המתכתיות עלולות לפגוע בגימור ולגרום לו נזקים.
- דאג לכך שחגורת הבטיחות נגללת במלואה כך שהלשוניות מאוחסנות בצורה מסודרת. לשונית תלויה עלולה להתנדנד ולפגוע בגימור בזמן הנסיעה, וכך לגרום לו נזק.

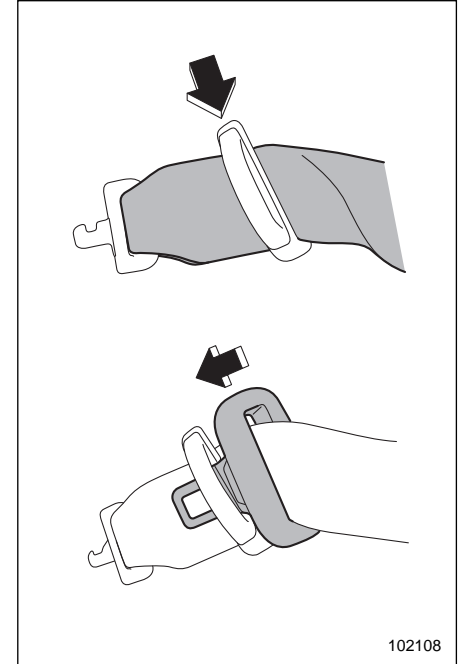

102108

3. הנח למנגנון האיסוף לגלול את החגורה. החזק את קצה הרצועה והנחה אותה חזרה לתוך מנגנון האיסוף תוך כדי הגלילה. לאחר מכן העבר את הרצועה מתחת למחזיק החגורה והכנס את לוח הלשונית לתוך המחזיק.

מותחני-הקדם של חגורות הבטיחות של הנהג והנוסע הקדמי כוללים מנגנון להגבלת עומס אשר מגביל את כוחות השיא שמפעילה חגורת הבטיחות על הנוסע במקרה של התנגשות.

• מגביל עומס מסתגל (אם קיים)

מגביל העומס המסתגל בצד הנהג בוחר בהגבלת עומס שמתאימה לממדי גופו של הנהג כפי שזוהה על ידי החיישן במקום הישיבה של הנהג.

מגביל העומס המסתגל בצד הנוסע הקדמי בוחר בהגבלת עומס שמתאימה לממדי גופו של הנוסע כפי שזוהה על ידי מערכת חישת התפוסה.

• כאשר מופעל מותחן-הקדם

יישמע רעש הפעלה ותשתחרר כמות קטנה של עשן. אירועים אלה הם רגילים ואינם מזיקים. העשן אינו מצביע על שריפה בתוך הרכב.

לאחר שמותחן-הקדם מופעל, מנגנון האיסוף של חגורת הבטיחות נשאר נעול. כתוצאה מכך, אי-אפשר למשוך את החגורה החוצה או לגלול אותה ולכן חובה להחליף את חגורת הבטיחות.

■ חגורת בטיחות קדמית עם מותחני-קדם לרצועות הכתף והמותן

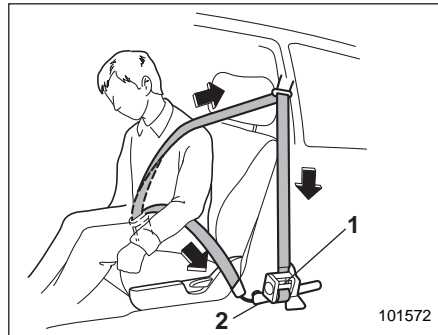

(1) מכלול מותחן-קדם (מותחן-קדם לרצועות הכתף ומגביל עומס מסתגל (אם קיים))

(2) מותחן-קדם לרצועת המותן

החיישן של מותחן-הקדם משמש גם עבור התפקודים הבאים:

- חיישן כרית האוויר הקדמית
- חיישן התנגשות צדית
- חיישן התנגשות בדלת קדמית

כשהחיישן מגלה עצמת כוח מסוימת המוגדרת מראש בעת התנגשות חזיתית או צדית, חגורת הבטיחות הקדמית נמשכת לאחור במהירות על-ידי מותחן-הקדם כדי לבטל את הפיון החגורה וכך לרסן ביתר יעילות את היושב במושב הקדמי.

מותחני-הקדם של חגורות הבטיחות

חגורות הבטיחות הבאות מצוידות במותחני-קדם של חגורות הבטיחות:

- חגורת הבטיחות של הנהג
 - חגורת הבטיחות של הנוסע הקדמי
 - חגורות הבטיחות של מקומות הישיבה שליד חלונות הצד האחוריים (אם קיים)
- מותחני-הקדם של חגורות הבטיחות מתוכננים לפעול במקרה של תאונה עם התנגשות חזיתית או צדית, בינונית עד חמורה.

▼ במקרים של התנגשות חזיתית או התנגשות צדית, הרכיבים הבאים פועלים בו-זמנית

מותחני-הקדם של חגורות הבטיחות של מותחני-הקדם של רצועות המותן במושבים הקדמיים (אם קיים)	מותחני-הקדם של רצועות המותן במושבים הקדמיים	מותחני-הקדם של רצועות הכתף במושבים הקדמיים	
○	○	○	התנגשות חזיתית
-	-	○	התנגשות צדית* ¹
-	-	-	התנגשות צדית* ²
-	-	-	פגיעה מאחור
-	-	-	פגיעה קלה

○: מופעלים

-: לא מופעלים

*1: כשחיישני ההתנגשות בעמודים המרכזיים או חיישני ההתנגשות בדלתות הקדמיות מזהים כוח הולם

*2: כשחיישני ההתנגשות בבתי הגלגלים האחוריים מזהים כוח הולם

הערה

• מותחני-הקדם של חגורות הבטיחות אינם מתוכננים לפעול בהתנגשויות חזיתיות קלות או בהתנגשויות מאחור.

• מותחני-הקדם של הנהג ושל הנוסע הקדמי וכריות האוויר הקדמיות פועלים בו-זמנית. בדגמים שמצוידים במערכת חישת תפוסה עבור מושב הנוסע הקדמי, אפילו אם כרית האוויר הקדמית של הנוסע הקדמי אינה פועלת משום שהמערכת גילתה שאיש אינו יושב במושב, יופעל מותחן הקדם של חגורת הבטיחות של הנוסע הקדמי ביחד עם כרית האוויר של הנהג ומותחן-הקדם של חגורת הבטיחות של הנהג.

• מותחני-הקדם מתוכננים לפעול באופן חד-פעמי בלבד. במקרה שמופעל מותחן-קדם, מומלץ להחליף את מנגנוני האיסוף של חגורת הבטיחות של הנהג ושל הנוסע הקדמי בחלקים מקוריים של סובארו במרכז שירות מורשה סובארו מטעם היבואן, או בחלקים העומדים בדרישת איכות והתאמה, כמוגדר בכתב האחריות.

• אם חגורת בטיחות קדמית אינה נגללת או לא ניתנת למשיכה החוצה עקב תקלה או הפעלה של מותחן-הקדם, פנה בהקדם האפשרי למוסך. מומלץ לפנות למרכז שירות מורשה סובארו מטעם היבואן. כששתמשים בחגורת בטיחות המצוידת

רגילים ואינם מזיקים. העשן אינו מצביע על שריפה בתוך הרכב.

לאחר שמותחן-הקדם של חגורת הבטיחות מופעל, מנגנון האיסוף של חגורת הבטיחות נשאר נעול. כתוצאה מכך, אי-אפשר למשוך את החגורה החוצה או לגלול אותה ולכן חובה להחליף את חגורת הבטיחות.

הערה

• מותחני-הקדם של חגורות הבטיחות אינם מתוכננים לפעול בהתנגשויות חזיתיות קלות, בהתנגשויות צדיות, בהתנגשויות מאחור או במקרי התהפכות.

• מותחני-הקדם של חגורות הבטיחות שליד חלונות הצד האחוריים וכריות האוויר הקדמיות פועלים בו-זמנית.

• מותחני-הקדם מתוכננים לפעול באופן חד-פעמי בלבד. במקרה שמופעל מותחן-קדם, מומלץ להחליף את שני המכלולים של מותחני-הקדם של חגורות הבטיחות שליד חלונות הצד האחוריים בחלקים מקוריים של סובארו במרכז שירות מורשה סובארו מטעם היבואן, או בחלקים העומדים בדרישת איכות והתאמה, כמוגדר בכתב האחריות.

• אם אחת מחגורות הבטיחות שליד חלונות הצד האחוריים אינה נגללת או לא ניתנת למשיכה החוצה עקב תקלה או הפעלה של מותחן-הקדם, פנה בהקדם האפשרי למוסך. מומלץ לפנות בהקדם האפשרי

■ חגורות בטיחות של מקומות הישיבה שליד חלונות הצד האחוריים עם מותחני-קדם לרצועות הכתף (אם קיימים)

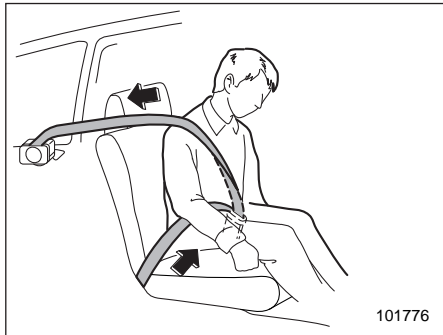

מותחן-קדם לחגורת בטיחות של מקום ישיבה ליד חלון צד אחורי

כאשר החיישנים של כריות האוויר הקדמיות מגלים עצמת כוח מסוימת המוגדרת מראש בעת התנגשות חזיתית, חגורות הבטיחות שליד חלונות הצד האחוריים נמשכות לאחור במהירות על-ידי מותחן-הקדם כדי לבטל את רפיון החגורה וכך לרסן ביתר יעילות את היושבים במושבִים שליד חלונות הצד האחוריים.

כאשר מופעל מותחן-הקדם של חגורת הבטיחות, יישמע רעש הפעלה ותשתחרר כמות קטנה של עשן. אירועים אלה הם

במגביל עומס, הוא מותקן במושבִים הקדמיים.

• אם נגרם נזק למנגנון האיסוף של חגורת הבטיחות הקדמית או לסביבה הקרובה, פנה בהקדם האפשרי למוסך. מומלץ לפנות למרכז שירות מורשה סובארו מטעם היבואן.

• כשתמכור את מכוניתך, אנא הסבר לקונה שהמכונית מצוידת במותחני-קדם לחגורות הבטיחות על ידי הסבת תשומת לבו לתוכן נושא זה.

■ שירות למערכת

▲ אזהרה

• כאשר משליכים מכלול מותחני-הקדם של חגורת בטיחות או כשגורטים את המכוננית עקב נזק מתאונה, יש להתייעץ עם המוסך. מומלץ לפנות למרכז שירות מרשה סובארו מטעם היבואן.

• טיפול בלתי מורשה בחיווט המערכת או ניתוקו עלול לגרום להפעלה מקרית של מותחן-קדם חגורת הבטיחות ו/או את כרית האוויר, או לגרום לכך שלא יפעלו במקרה חירום, ולסכנת פציעה חמורה. אין להשתמש בציוד בדיקה חשמלי בכל מעגל הקשור למערכות מותחן-קדם חגורת הבטיחות וכרית האוויר. כאשר יש צורך בשירות למותחן-קדם, צור קשר עם המוסך. מומלץ לפנות למרכז שירות מרשה סובארו מטעם היבואן.

לא תוכל לפעול במקרה חירום ובכך תגרום לפציעה קשה. למותחני-הקדם של חגורות הבטיחות אין חלקים הניתנים לתיקון, טיפול או החלפה על-ידי המשתמש. אם נדרש שירות עבור מנגנוני האיסוף של חגורות בטיחות המצוידות במותחני-קדם, מומלץ לפנות למוסך או למרכז שירות מרשה סובארו מטעם היבואן.

• כאשר משליכים את מנגנוני האיסוף של חגורות בטיחות המצוידות במותחני-קדם או כשגורטים את כל המכוננית עקב נזק מתאונה או מסיבות אחרות, מומלץ להתייעץ עם המוסך או מרכז שירות מרשה סובארו מטעם היבואן.

■ בקרות המערכת

מערכת אבחון תקלות (דיאגנוסטיקה) מבקרת ברציפות את מוכנותו של מותחן-הקדם של חגורת הבטיחות כאשר נוהגים במכוננית. יחידת הבקרה משותפת למותחני-הקדם של חגורות הבטיחות ולמערכת כריות האוויר. לכן, במקרה של תקלה במותחן-קדם של חגורות הבטיחות, תידלק נורית האזהרה של מערכת כריות האוויר. לפרטים עיין בנושא "בקרי מערכת כריות האוויר" 1-72 ☞

למרכז שירות מרשה סובארו מטעם היבואן. כשמשתמשים בחגורת בטיחות המצוידת במגביל עומס, הוא מותקן במקום הישיבה שליד חלון הצד האחורי.

• אם נגרם נזק למנגנון האיסוף של חגורת בטיחות שליד חלון צד אחורי או לסביבה הקרובה, פנה בהקדם האפשרי למוסך. מומלץ לפנות למרכז שירות מרשה סובארו מטעם היבואן.

• כשתמכור את מכונניתך, אנא הסבר לקונה שהמכוננית מצוידת במותחני-קדם לחגורות הבטיחות על ידי הסבת תשומת לבו לתוכן נושא זה.

■ עצות בטיחות ביחס למותחני-הקדם של חגורות הבטיחות

▲ אזהרה

• למען הגנה מרבית על יושבי המכוננית עליהם לשבת בצורה זקופה כאשר חגורות הבטיחות שלהם חגורות כיאות. עיין בנושא "חגורות בטיחות" 1-12.

• אין לשנות את מנגנוני האיסוף של חגורות הבטיחות המצוידות במותחן-קדם, להסיר אותם או להכות עליהם או בסביבתם הקרובה. אי ציות להנחיות אלה עלול לגרום להפעלה פתאומית של מותחני-הקדם או לגרום לכך שהמערכת

מערכות ריסון לילדים

אמצעי בטיחות

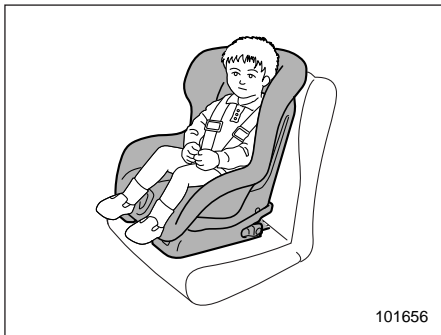

חובה להושיב תינוקות וילדים עד גיל 12 (כולל) או עד גובה 1.5 מ' במושבי בטיחות המיועדים עבור תינוקות או ילדים במושב האחורי כאשר הם נוסעים במכונית. יש להשתמש במושב בטיחות המתאים לגילו ולגודלו של הילד. כל מערכות הריסון לילדים מתוכננות להיות מחוזקות במושבי המכונית.

אמצעי זהירות לגבי שינויים במכונת

לפני התקנת אבזרי עזר במכוניתך, מומלץ להתייעץ עם מוסך או עם מרכז שירות מורשה סובארו מטעם היבואן.

זהירות

אין לבצע שינוי כלשהו מבין השינויים הרשומים מטה. שינויים אלה עלולים להפריע לפעולתם התקינה של מותחני-הקדם של חגורות הבטיחות.

• חיבור ציוד כלשהו (פגוש צינורות, פגוש חזירים, כננת, מפנה שלג, מגלש לגחון וכדומה) שאינו אבזר מקורי של סובארו או העומד בדרישות איכות והתאמה, כמוגדר בכתב האחריות למכונת, לקצה הקדמי של המכונית.

• שינויים במערכת המתלים או במבנה חזית המכונית.

• התקנת צמיג בגודל ומבנה שונים מהצמיגים הרשומים על התווית המוצמדת לעמוד דלת הנהג או מהצמיגים המצוינים בספר זה כמתאימים עבור דגמי רכב ספציפיים.

זהירות

למידע על אודות מיקום החיישנים ומודולי הבקרה של מערכת כריות האוויר, עיין בנושא "רכיבים" 56-1.

אם יש צורך בשירות או תיקון באזורים אלה או סמוך למנגנוני האיסוף של חגורות הבטיחות, יש לפנות למוסך. מומלץ לפנות למרכז שירות מורשה סובארו מטעם היבואן.

הערה

אם החלק הקדמי או הצדי של המכונית ניזוק בתאונה כך שמותחן-הקדם של חגורת הבטיחות אינו פועל, אנו ממליצים כי תפנה בהקדם האפשרי למוסך או למרכז שירות מורשה סובארו מטעם היבואן.

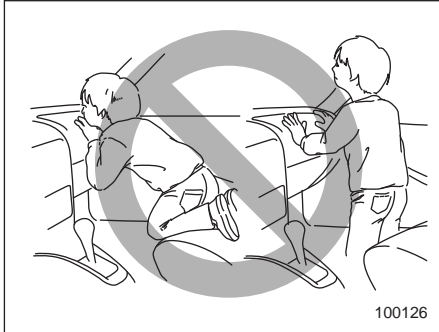

100126

אזהרה ⚠

• חובה לרתום ילדים כיאות. אסור בהחלט לאפשר לילד לעמוד או לכרוע על מושב. ילדים לא רתומים יזרקו קדימה בעצירה פתאומית או בתאונה ועלולים להיפצע קשות.

• אסור בהחלט לאפשר לילד לעמוד או לכרוע על מושב הנוסע הקדמי, ולעולם אל תחזיק ילד על ברכיך או בזרועותיך בזמן נסיעה. כרית האוויר מתנפחת בכוח רב ועלולה לפצוע או אפילו להרוג את הילד.

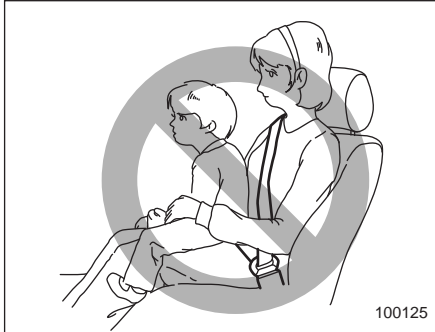

100125

אזהרה ⚠

אל תאפשר לעולם לנוסע לאחוז ילד על ברכיו או בזרועותיו כשהמכונית בנסיעה. במקרה של התנגשות הנוסע לא יוכל להגן על הילד מפגיעה כי הילד ילכד בין הנוסע לבין עצמים בתוך המכונית.

ילדים עלולים להיות בסיכון במקרה של תאונה אם מושב הבטיחות שלהם אינו מאובטח כיאות בתוך המכונית. כשתתקין מושב בטיחות לילדים, יש לציית במדויק להוראות היצרן.

לפי הסטטיסטיקה של תאונות דרכים, ילדים בטוחים יותר כאשר הם רתומים בצורה נכונה במקומות ישיבה אחוריים מאשר במקומות ישיבה קדמיים.

אזהרה ⚠

לפני שמתקינים מערכת ריסון לילדים יש לוודא שהסימן האדום בכפתור שחרור הנעילה של גב המושב אינו גלוי לעין, כדי להבטיח שגב המושב האחורי מאובטח היטב במקומו. אם גב המושב האחורי אינו מאובטח היטב במקומו התוצאה עלולה להיות פציעה קשה.

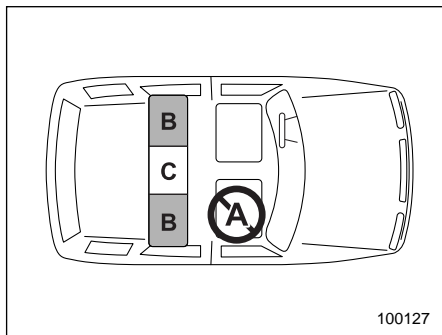

A: מושב הנוסע הקדמי

אין להתקין מושב בטיחות לילדים (כולל מושב הגבהה) עקב סכנת כרית האוויר בצד הנוסע.

היכן להתקין מושב בטיחות לילדים

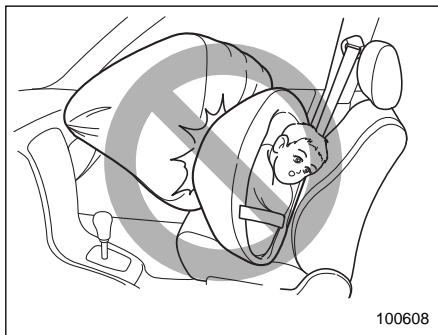

להלן המלצות סובארו לגבי מיקום ההתקנה למושב בטיחות לילדים במכונית.

עצות בטיחות להתקנה של מושבי בטיחות לילדים

אזהרה ⚠

• מושבי הבטיחות לילדים וחגורות הבטיחות עלולים להתחמם ברכב סגור ביום חם: ילדים קטנים עלולים להיכוות. לפני הושבת הילד, בדוק את מושב הבטיחות.

• אסור להשאיר במכונית מושב בטיחות לילדים שאינו מאובטח. במקרה של עצירה פתאומית, פנייה או תאונה, מושב בטיחות בלתי מאובטח עלול להתעופף בחלל המכונית, לפגוע בנוסעים ולפצוע אותם; ואם מושבים ילד במושב בטיחות בלתי מאובטח, הילד עלול להיפצע קשה ואף להיהרג.

זהירות ⚠

כשמתקינים מושב בטיחות לילדים, יש לפעול על פי הוראות היצרן הנלוות אליו. לאחר שמתקינים את מושב הבטיחות לילדים, יש לבדוק ולוודא שהוא מאובטח היטב במקומו. אם מושב הבטיחות אינו מהודק ומאובטח, הסכנה שהילד ייפצע קשה במקרה של תאונה גוברת.

בדגמים המצוידים בנורית חיווי לפעולה/ ניתוק של כרית האוויר הקדמית של הנוסע הקדמי:

כשאין שום ברירה אחרת, מותר להתקין במקום ישיבה זה מושב בטיחות לילדים (כולל מושב הגבהה). הקפד לפעול על פי ההנחיות שמפורטות בנושא הבא. עיין בנושא "רק בדגמים שמצוידים בנורית חיווי לפעולה/ניתוק של כרית האוויר הקדמית של הנוסע הקדמי - כשמתקינים מושב בטיחות לילדים במושב הנוסע הקדמי" 1-34.

בדגמים שאינם מצוידים בנורית חיווי לפעולה/ניתוק של כרית האוויר הקדמית של הנוסע הקדמי:

כשאין שום ברירה אחרת, מותר להתקין במקום ישיבה זה אך ורק מושב בטיחות לילדים הפונה לפנים (כולל מושב הגבהה). הקפד לפעול על פי ההנחיות שמפורטות בנושא הבא. עיין בנושא "רק בדגמים שאינם מצוידים בנורית חיווי לפעולה/ניתוק של כרית האוויר הקדמית של הנוסע הקדמי - כשמתקינים מושב בטיחות לילדים במושב הנוסע הקדמי" 1-37.

B: מושב אחורי, מקומות ליד החלונות

אלה המקומות המומלצים עבור כל סוגי מערכות ריסון לילדים.

מקומות אלו מצוידים בפריטי הציוד הבאים, המיועדים להתקנה של מושבי בטיחות לילדים.

- חגורות בטיחות בעלות מנגנון לנעילת חירום (ELR)
- מוטות עיגון ISOFIX
- עיגון רצועת אבטחה עליונה

ייתכן ולא ניתן לעגן היטב מושבי בטיחות מסוימים במקום זה בגלל בליטת כרית המושב.

במקום ישיבה זה, יש להשתמש אך ורק במושבי בטיחות לילדים שהבסיס שבחלק התחתון שלהם מתאים היטב לקווי המתאר של הכרית של מושב המכונית ואשר ניתן לאבטח אותם היטב בעזרת חגורת הבטיחות.

C: מושב אחורי, מקום ישיבה מרכזי

מקום ישיבה זה מצויד בחגורת בטיחות בעלת מנגנון לנעילת חירום (ELR). בשל הבליטה של כרית המושב, ייתכן שלא ניתן יהיה לאבטח היטב מושבי בטיחות מסוגים מסוימים.

במקום ישיבה זה, יש להשתמש אך ורק במושבי בטיחות לילדים שהבסיס שבחלק התחתון שלהם מתאים היטב לקווי המתאר של הכרית של מושב המכונית ואשר ניתן לאבטח אותם היטב בעזרת חגורת הבטיחות.

לפני שמתקינים מושב בטיחות לילדים במקום הישיבה האחורי המרכזי, יש להסיר את משענת הראש המרכזית.

אם לא ניתן להתקין את מושב הבטיחות לילדים בצורה נכונה במקום ישיבה זה,

יש להתקין את מושב הבטיחות לילדים באחד ממקומות הישיבה שליד חלונות הצד האחוריים.

⚠ אזהרה

- **התקן ואבטח תמיד את כל סוגי מושבי הבטיחות לילדים (כולל מושבי ילדים הפונים קדימה) במושב האחורי. כרית האוויר מתנפחת במהירות ובעוצמה גבוהה ויכולה לפצוע או אפילו להרוג ילדים, במיוחד אם אינם רתומים או אם הם רתומים בצורה לא נכונה. מכיוון שילדים קלי-משקל וחלשים יחסית למבוגרים, הסיכון שלהם להיפצע מניפוח כרית האוויר גדול יותר. לפי הסטטיסטיקה של תאונות דרכים, ילדים בטוחים יותר כאשר הם רתומים בצורה נכונה במקומות ישיבה אחוריים מאשר במקומות ישיבה קדמיים.**
- **אסור בהחלט להתקין מושבי ילדים שפונים קדימה או אחורה במושב הנוסע הקדמי. התקנה כזו עלולה לגרום לפציעה קשה או מוות לילד בזמן תאונה כיוון שראשו יהיה קרוב מדי לכרית האוויר.**

■ בחירת מערכת ריסון לילדים

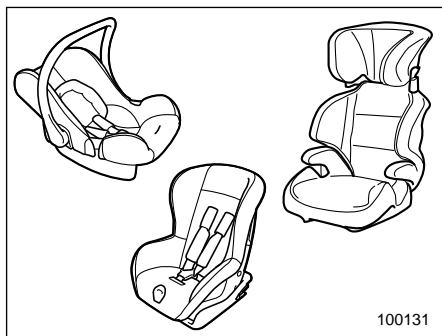

100131

בחר במערכת ריסון המתאימה לגודלו וגילו של הילד כדי לספק הגנה מתאימה לילד.

חשוב שמערכת הריסון לילדים תעמוד בדרישות תקני הבטיחות התקפים בארץ.

ברוב ארצות אירופה, מערכות ריסון לילדים חייבות לעמוד בדרישות תקנה מס' 44 של ה-ECE. ניתן לראות זאת על תווית האישור שעל המערכת או על הצהרת היצרן לעמידה בתקנה זו על הארזיה ועל המערכת.

לפי תקנה מס' 44 של ה-ECE, מערכות ריסון לילדים מסווגות לחמש "קבוצות משקל" כדלקמן.



102057

תווית אזהרה
(A) כריות אוויר

• אסור בהחלט להתקין מושב בטיחות לילדים במושב הנוסע הקדמי. במקרה של תאונה, עלולה עצמת ההתנפחות המהירה של כרית האוויר הקדמית לגרום לילד פציעה קשה או מוות.

▼ תווית אזהרה

▲ אזהרה

• תוויות אזהרה ממוקמות משני צדי סוכך השמש של הנוסע הקדמי. תווית האזהרה מציינת שאסור בהחלט להתקין מושב בטיחות לילדים שפונה לאחור במושב הנוסע הקדמי.

• אסור להשתמש במושב בטיחות לילדים הפונה לאחור במושב המוגן על-ידי כרית אוויר קדמית פעילה, הדבר עלול לגרום לילד פציעה קשה או מוות.

▼ מערכות ריסון לילדים
התאמה של מערכות ריסון לילדים למקומות הישיבה השונים

מושב אחורי		התאמה			קבוצת משקל
		מושב הנוסע הקדמי ¹			
מקום ישיבה מרכזי *3	מקום ישיבה קיצוני	עם מערכת חישת תפוסה כרית אוויר מנותקת	ללא מערכת חישת תפוסה*2	ללא מערכת חישת תפוסה*2	
U או L	U או L	U או L	×	×	0 עד 10 ק"ג
U או L	U או L	U או L	×	×	+0 עד 13 ק"ג
U או L	U או L	U או L	UF או L	UF או L	I 9 עד 18 ק"ג
U או L	U או L	U או L	UF או L	UF או L	II 15 עד 25 ק"ג
U או L	U או L	U או L	UF או L	UF או L	III 22 עד 36 ק"ג

L: מערכות ריסון לילדים מאושרות להתקנה בסובארו אמפרזה (עין ברשימה של דגמי המכוניות הישימים אשר מצורפת למערכות הריסון לילדים).

U: מקום הישיבה מתאים להתקנה של מערכות לריסון ילדים מסוג UNIVERSAL.

UF: מקום הישיבה מתאים להתקנה של מערכות לריסון ילדים הפונות לפנים מסוג UNIVERSAL, שאושרו לשימוש עבור קבוצת משקל זו.

X: מקום הישיבה אינו מתאים להתקנה של מערכות לריסון ילדים עבור קבוצת משקל זו.

*1: אופן הכוונון של מושב הנוסע הקדמי

גב המושב: זקוף

הזזה: לאחור עד תום המהלך

*2: מקום הישיבה מתאים רק למערכות ריסון מאושרות לילדים הפונות לפנים.

*3: בשל מבנה הרצפה של המכונית, לא ניתן להשתמש במקום הישיבה האחורי המרכזי במערכות לריסון ילדים עם רגל תמיכה.

קבוצה 0: עבור ילדים בעלי משקל פחות מ-10 ק"ג

קבוצה +0: עבור ילדים בעלי משקל פחות מ-13 ק"ג

קבוצה I: עבור ילדים בעלי משקל מ-9 ק"ג עד 18 ק"ג

קבוצה II: עבור ילדים בעלי משקל מ-15 ק"ג עד 25 ק"ג

קבוצה III: עבור ילדים בעלי משקל מ-22 ק"ג עד 36 ק"ג

למידע על אודות המערכת המומלצת לריסון ילדים, עיין בטבלה שלהלן.

מערכת ריסון לילדים מסוג "i-size" לא מתאימה לרכב זה.

התאמה של מערכת ריסון מומלצות לילדים לפי קבוצות משקל

מערכת ריסון לילדים	קבוצת משקל	
מושב בטיחות לילדים SUBARU Baby Safe Plus	0 עד 10 ק"ג	0
	עד 13 ק"ג	+0
מושב בטיחות לילדים SUBARU Duo Plus	9 עד 18 ק"ג	I
מושב בטיחות לילדים SUBARU Kid Plus	15 עד 25 ק"ג	II
מושב בטיחות לילדים SUBARU Kidfix XP	22 עד 36 ק"ג	III

התאמה של מערכות לריסון ילדים למקומות הישיבה השונים (עם מוטות עיגון ISOFIX)

נקודות ISOFIX במכונית		נוסע קדמי	חיבור	קבוצת גודל	קבוצת משקל
אחורי					
מרכזי	קיצוני				
אין	×	אין	ISO/L1	F	סל-קל
אין	×	אין	ISO/L2	G	
אין	IL	אין	ISO/R1	E	0 עד 10 ק"ג
אין	IL	אין	ISO/R1	E	+0 עד 13 ק"ג
אין	IL	אין	ISO/R2	D	
אין	IL	אין	ISO/R3	C	
אין	IL	אין	ISO/R2	D	I 9 עד 18 ק"ג
אין	IL	אין	ISO/R3	C	
אין	IL או IUF	אין	ISO/F2	B	
אין	IL או IUF	אין	ISO/F2X	B1	
אין	IL או IUF	אין	ISO/F3	A	II 15 עד 25 ק"ג
אין	IL	אין			
אין	IL	אין			III 22 עד 36 ק"ג

IL: מערכות ריסון לילדים מאושרות להתקנה בסובארו אמפרה (עין ברשימה של דגמי המכוניות הישימים אשר מצורפת למערכות הריסון לילדים).

IUF: מתאים למערכות ריסון ISOFIX פונות לפני מסוג UNIVERSAL המאושרות לשימוש בקבוצת משקל זו.

×: נקודת עיגון ISOFIX אינה מתאימה למערכת ריסון לילדים ISOFIX בקבוצת משקל ו/או בקבוצת גודל זו.

התאמה של מערכת ריסון מומלצות לילדים לפי קבוצות משקל (עם מוטות עיגון ISOFIX)

קבוצת משקל	קבוצת גודל	חיבור	מערכת ריסון לילדים
סל-קל	F	ISO/L1	לא ישים
	G	ISO/L2	לא ישים
0 עד 10 ק"ג	E	ISO/R1	לא ישים
	E	ISO/R1	
	D	ISO/R2	
	C	ISO/R3	
	D	ISO/R2	
	C	ISO/R3	
I 9 עד 18 ק"ג	B	ISO/F2	לא ישים
	B1	ISO/F2X	מושב בטיחות לילדים SUBARU Duo Plus
	A	ISO/F3	לא ישים
II 15 עד 25 ק"ג			מושב בטיחות לילדים SUBARU Kidfix XP
III 22 עד 36 ק"ג			

התאמה של מערכות לריסון ילדים למקומות הישיבה השונים (עם מוטות עיגון ISOFIX)*

מקום ישיבה				מערכות ריסון לילדים i-Size
אחורי		קדמי		
קיצוני ימני	מרכזי	קיצוני שמאלי	נוסע	
i-U	לא ישים	i-U	לא ישים	

i-U: מתאים למערכות ריסון i-Size פונות לפני ולחור מסוג UNIVERSAL.

*: מידע זה ישים רק למכוניות עם סימון (i-Size)

⚠️ זהירות

משיקולי בטיחות, יש להקפיד ולהתקין תמיד את מערכת הריסון לילדים במושב האחורי. אם אין שום ברירה אחרת, מותר להשתמש במושב הנוסע הקדמי, בהתאם למצב של נוריות החיווי להפעלה/ניתוק של כרית האוויר הקדמית של הנוסע הקדמי. לפרטים, עיין בנושא "כשמתקינים מערכת ריסון לילדים במושב הנוסע הקדמי" 1-35.

הערה

ההוראות המופיעות בתווית האזהרה של כריות האוויר אינן ישימות כשכל התנאים הנדרשים שמפורטים בספר הנהג מתקיימים.

⚠️ אזהרה

• כשנורית ההתראה של מערכת כריות האוויר ונורית החיווי לניתוק של כרית האוויר הקדמית של הנוסע הקדמי מאירות, ייתכן שאירעה תקלה במערכת לחישת תפוסה. במקרה זה עליך להתקין את המערכת לריסון ילדים במושב האחורי.

• כשמתקינים מערכת ריסון לילדים הפונה לאחור במושב הנוסע הקדמי, יש לבדוק ולוודא שנורית החיווי לניתוק של כרית האוויר הקדמית של הנוסע הקדמי מאירה בזמן שהילד יושב במערכת הריסון.

• אם נורית החיווי לפעולה של כרית האוויר הקדמית של הנוסע הקדמי מאירה בזמן הנסיעה, יש לעצור את המכונית במקום הבטוח הקרוב ביותר ולהתקין את מערכת הריסון לילדים במושב האחורי.

• לאחר שמתקינים את מערכת הריסון לילדים בצורה מאובטחת במושב הנוסע הקדמי, יש לבדוק איזו מבין נוריות החיווי להפעלה/ניתוק של כרית הקדמית של הנוסע הקדמי מאירה ואיזו כבויה.

■ רק בדגמים שמצוידים בנורית

חיווי לפעולה/ניתוק של כרית האוויר הקדמית של הנוסע הקדמי - כשמתקינים מושב בטיחות לילדים במושב הנוסע הקדמי

⚠️ אזהרה

• אסור בהחלט להתקין מערכת ריסון ילדים הפונה לאחור כשנורית החיווי לפעולה של כרית האוויר הקדמית של הנוסע הקדמי מאירה. אחרת, גובר הסיכון לפגיעה של הילד אם כריות האוויר יפעלו, למרות השימוש במערכת הריסון לילדים.

• כשמתקינים מערכת ריסון ילדים, יש לפעול על פי הוראות היצרן שנווות למערכת. לאחר שמתקינים את המערכת לריסון ילדים, יש לבדוק ולוודא שהיא מאובטחת היטב במקומה. אם המערכת אינה מהודקת ומאובטחת, הסכנה במקרה של תאונה גוברת.

• אסור להניח בתא הנוסעים משענות ראש שהוסרו, אחרת הן עלולות להתעופף בחלל המכונית במקרה של עצירה פתאומית או פנייה חדה.

כשנורית החיווי לניתוק של כרית האוויר הקדמית של הנוסע הקדמי מאירה:

מותר להתקין הן מערכת ריסון לילדים הפונה לפנים והן מערכת ריסון לילדים הפונה לאחור.

כשנורית החיווי לפעולה של כרית האוויר הקדמית של הנוסע הקדמי מאירה:

מותר להתקין רק מערכת ריסון לילדים הפונה לפנים. אסור להתקין מערכת ריסון לילדים הפונה לאחור. לפרטים נוספים עיין בנושא "כריות אוויר" 1-58.

הערה

בהתאם לסוג ו/או למבנה של מערכת הריסון לילדים ולפי משקל הילד, ייתכן שהמצב של נורית החיווי לפעולה של כרית האוויר הקדמית של הנוסע הקדמי לא יעמוד בדרישות של מערכת הריסון לילדים שברשותך. במקרה זה עליך להתקין את מערכת הריסון לילדים במושב האחורי. לפרטים על נורית החיווי לפעולה של כרית האוויר הקדמית של הנוסע הקדמי עיין בנושא "מערכת חישת תפוסה" 1-58.

5. בדוק וודא שמערכת הריסון לילדים אינה נוגעת במשענת הראש. אם מערכת הריסון לילדים נוגעת במשענת הראש, כוונן את משענת הראש למצב הגבוה ביותר. אם מערכת הריסון לילדים עדיין נוגעת במשענת הראש, הסר את משענת הראש. לפרטים עיין בנושא "משענות ראש" 1-8.

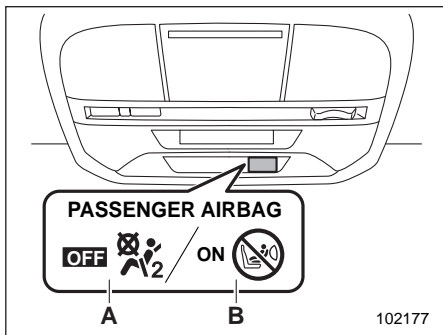

(A) נורית חיווי לניתוק של כרית האוויר הקדמית של הנוסע הקדמי
(B) נורית חיווי לפעולה של כרית האוויר הקדמית של הנוסע הקדמי

• מצב נורית החיווי בהתאם לסוג המערכת לריסון ילדים

ON 	OFF 	
מאירה	מאירה	
OK	OK	פונה לפנים
אין	OK	פונה לאחור

▼ כשמתקינים מערכת ריסון לילדים במושב הנוסע הקדמי

כאשר מתקינים מערכת ריסון לילדים במושב הנוסע הקדמי, יש לפעול על פי הנוהל הבא.
1. יש לכוונן את מושב הנוסע הקדמי כמוסבר להלן.

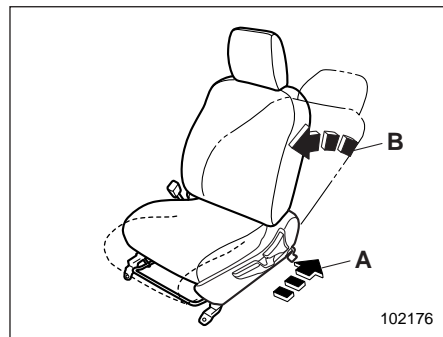

(A) הזזת המושב: לאחור עד תום מהלכו
(B) גב המושב: זקוף

2. התקן את מערכת הריסון לילדים במושב הנוסע הקדמי. עיין בנושא "התקנת מערכת ריסון לילד עם חגורת בטיחות" 1-39.
3. הושב את הילד (או התינוק) ואבטח אותו במערכת הריסון לילדים.
4. ודא שהמצב של נוריות החיווי להפעלה/ ניתוק של כרית האוויר הקדמית של הנוסע הקדמי תואם לדרישות של מערכת הריסון לילדים.

▼ נוהל התקנה

לפרטים על נוהל ההתקנה עיין בנושא
"התקנת מערכת ריסון לילד עם חגורת
בטיחות" 1-39.

זהירות ⚠

משיקולי בטיחות, יש להקפיד ולהתקין תמיד את מערכת הריסון לילדים במושב האחורי. אם אין שום ברירה אחרת, מותר להתקין במושב הנוסע הקדמי אך ורק מערכת ריסון לילדים הפונה לפניכם. לפרטים, עיין בנושא "כשמתקינים מערכת ריסון לילדים במושב הנוסע הקדמי". 1-37.

▼ כשמתקינים מערכת ריסון לילדים במושב הנוסע הקדמי

כאשר מתקינים מערכת ריסון לילדים במושב הנוסע הקדמי, יש לפעול על פי הנוהל הבא.
1. יש לכוונן את מושב הנוסע הקדמי כמוסבר להלן.

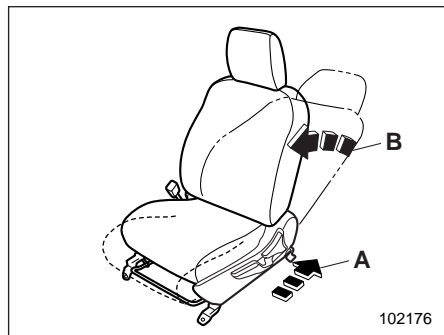

102176

(A) הזיזת המושב: לאחור עד תום מהלכו

(B) גב המושב: זקוף

2. התקן את מערכת הריסון לילדים במושב הנוסע הקדמי. עיין בנושא "התקנת מערכת ריסון לילד עם חגורת בטיחות" 1-39.

3. הושב את הילד (או התינוק) ואבטח אותו במערכת הריסון לילדים.

4. בדוק וודא שמערכת הריסון לילדים אינה נוגעת במשענת הראש. אם מערכת הריסון לילדים נוגעת במשענת הראש, כוונן את משענת הראש למצב הגבוה ביותר. אם מערכת הריסון לילדים עדיין נוגעת במשענת הראש, הסר את משענת הראש. לפרטים עיין בנושא "משענות ראש" 1-8.

■ רק בדגמים שאינם מצוידים

בנורית חיווי לפעולה/ניתוק של כרית האוויר הקדמית של הנוסע הקדמי - כשמתקינים מושב בטיחות לילדים במושב הנוסע הקדמי

⚠ אזהרה

• אסור בהחלט להתקין מערכת ריסון ילדים הפונה לאחור. אחרת, גובר הסיכון לפגיעה של הילד אם כריות האוויר יפעלו, למרות השימוש במערכת הריסון לילדים.

• כשתתקין מערכת ריסון לילדים, פעל לפי הוראות היצרן המצורפות לה. לאחר שתתקין את המערכת, ודא כי היא מעוגנת היטב במקומה. אם מערכת הריסון אינה מעוגנת היטב, הסכנה שילדך יפצע במקרה של תאונה גדלה.

• אסור להניח בתא הנוסעים משענות ראש שהוסרו, אחרת הן עלולות להתעופף בחלל המכונית במקרה של עצירה פתאומית או פנייה חדה.

• כשנורית ההתראה של מערכת כריות האוויר מאירה, עליך להתקין את המערכת לריסון ילדים במושב האחורי.

▼ נוהל התקנה

לפרטים על נוהל ההתקנה עיין בנושא
"התקנת מערכת ריסון לילד עם חגורת
בטיחות" 1-39.

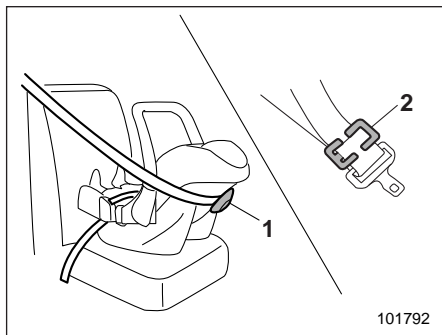

- 1) התקן נעילה
- 2) תפס נעילה

• אם בהוראות היצרן המצורפות למערכת הריסון לילדים מומלץ להשתמש בהתקן נעילה או בתפס נעילה, השתמש בהתקן נעילה או בתפס נעילה כדי לאבטח את מערכת הריסון לילדים.

פעל על פי הנוהל הבא כדי להתקין את מושב הבטיחות לילדים באמצעות חגורת בטיחות הנמצאת במצב ELR.

▼ התקנת מושב בטיחות לילד הפונה לאחור

אזהרה ⚠

• אסור בהחלט להתקין מושב ילדים שפונה לפנים או לאחור במושב הנוסע הקדמי. התקנה כזו עלולה לגרום לפציעה קשה או מוות לילד כיוון שראשו יהיה קרוב מדי לכרית האוויר.

הערה

• בדגמים המצוידים במנגנון אוטומטי לנעילת חירום (ALR):
אם בהוראות היצרן המצורפות למערכת הריסון לילדים מומלץ להשתמש במצב ALR, יש להשתמש במצב ALR.

■ התקנת מערכת ריסון לילד עם חגורת בטיחות

▼ הכנה להתקנת מערכת ריסון לילד

ראשית, בדוק אם חגורות הבטיחות של המכונית מצוידות במנגנון איסוף בעל נעילה אוטומטית (ALR), בהתאם לנוהל הבא.

1. משוך את חגורת הבטיחות החוצה עד קצה מהלכה.
2. הנח לחגורת הבטיחות להיאסף מעט ולאחר מכן נסה למשוך אותה שוב.
3. אם חגורת הבטיחות ננעלה במצב זה ולא ניתן למשוך אותה החוצה, חגורת הבטיחות מצוידת במנגנון ALR.

כאשר חגורת הבטיחות נאספת במלואה, מצב ALR מבוטל ומצב נעילת חירום (ELR) של מנגנון האיסוף מופעל שוב.

הערה

לפרטים על מנגנון ELR עיין בנושא "מנגנון לנעילת חירום (ELR)" 1-14.

▼ התקנת מערכת ריסון לילדים הפונה קדימה

אם חגורות הבטיחות אינן מצוידות במנגנון ALR עיין בנושא "דגמים ללא ALR" 1-40.
אם חגורות הבטיחות מצוידות במנגנון ALR עיין בנושא "דגמים עם ALR" 1-42.

▽ דגמים ללא ALR

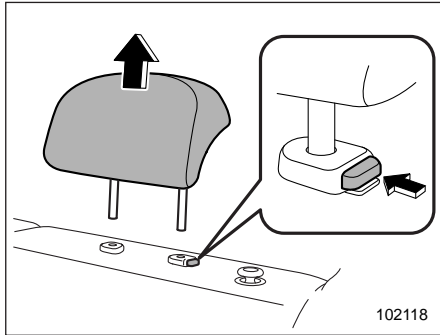

1. הסר את משענת הראש מן המקום על המושב האחורי בו יותקן מושב הבטיחות.
2. הצב את מושב הבטיחות על מושב המכונית.

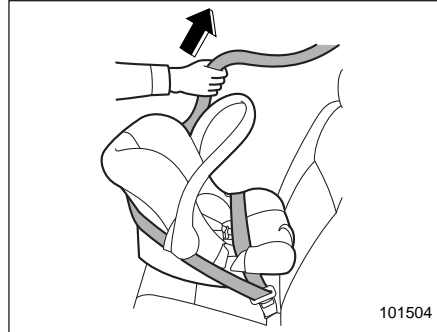

4. משוך את חגורת המותן לכיוון מנגנון האיטוף כדי לבטל את רפיונה.

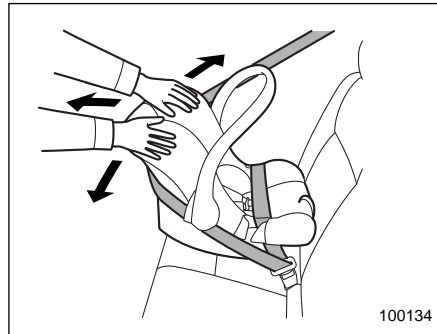

5. משוך את מושב הבטיחות לכיוון חזית המכונית ודחוף אותו מצד לצד כדי לבדוק אם הוא מעוגן היטב.
6. כדי להסיר את מושב הבטיחות, לחץ על כפתור השחרור באבזם חגורת הבטיחות.

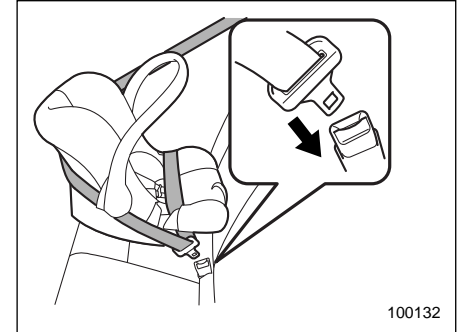

1. הנה את מושב הבטיחות במקומו על המושב האחורי.
2. העבר את רצועות המותן והכתף דרך מושב הבטיחות או מסביבו לפי ההוראות של היצרן שלו.
3. הכנס את הלשונית לתוך האבזם עד שתשמע נקישה.

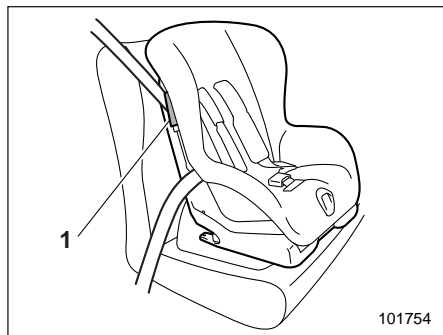

1) ידית נעילה

7. נעל את ידית הנעילה של מערכת הריסון כדי להדק את רצועת הכתף של חגורת הבטיחות.

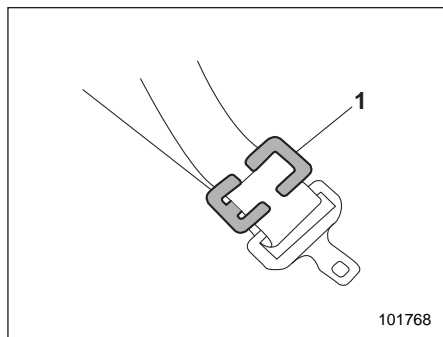

1) תפס נעילה

8. אם מערכת הריסון אינה מצוידת בידי

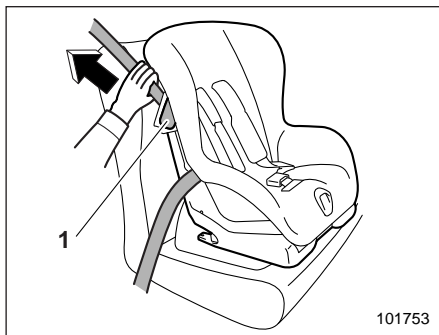

1) ידית נעילה

5. שחרר את ידית הנעילה של מערכת הריסון לילדים והעבר את רצועת הכתף של חגורת הבטיחות דרך ידית הנעילה.
6. משוך את חגורת המותן לכיוון מנגנון האיסוף כדי לבטל את רפיונה. כעת, ניתן לעגן את מושב הבטיחות חזק יותר על ידי דחיפתו מטה כלפי כרית המושב תוך כדי הידוק חגורת הבטיחות.

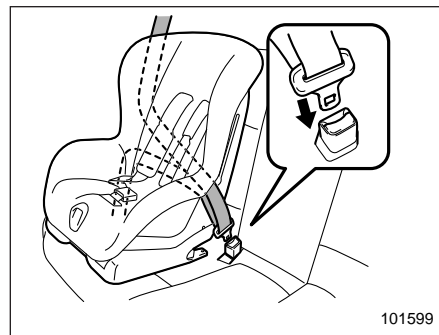

3. העבר את רצועות המותן והכתף דרך מושב הבטיחות או מסביבו לפי ההוראות של היצרן שלו.
4. הכנס את הלשונית לתוך האבזם עד שתשמע נקישה.

נעילה (מנגנון לנעילת חגורת הבטיחות) אבטח את מערכת הריסון באמצעות תפס נעילה.

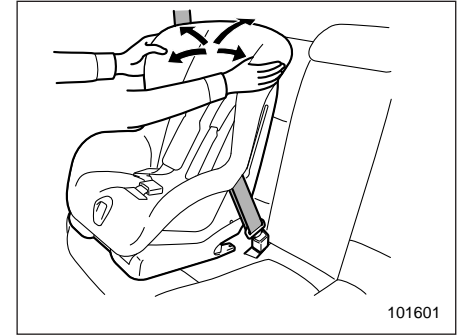

9. לפני שמושיבים ילד במערכת הריסון יש לנסות ולטלטל אותה קדימה ואחורה, ימינה ושמאלה כדי לוודא שמערכת הריסון מאובטחת היטב במקומה. במקרים רבים אפשר לאבטח את מערכת הריסון טוב יותר כאשר דוחפים אותה מטה כלפי כרית המושב ואז מהדקים את חגורת הבטיחות.

▽ דגמים עם ALR

הערה

אם בהוראות היצרן המצורפות למערכת הריסון לילדים מומלץ להימנע משימוש במצב ALR, השתמש בידיית נעילה או בתפס נעילה במקום במצב ALR. במקרה זה, עיין בנושא הקודם "דגמים ללא ALR" 1-40.

פעל על פי הנוהל הבא כדי לשנות את חגורת הבטיחות במערכת הריסון לילדים ממצב ELR למצב ALR.

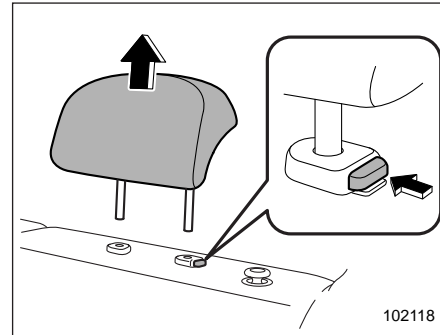

1. הסר את משענת הראש מן המקום על המושב האחורי בו יותקן מושב הבטיחות.
2. הצב את מושב הבטיחות על מושב המכונית.

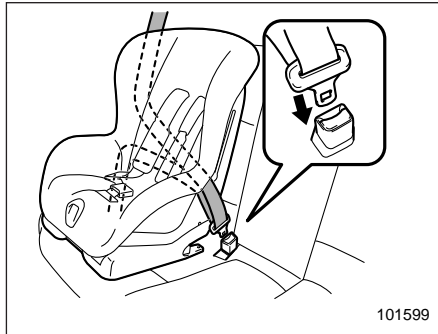

3. העבר את רצועות המותן והכתף דרך מושב הבטיחות או מסביבו לפי ההוראות של היצרן שלו.
4. הכנס את הלשונית לתוך האבזם עד שתשמע נקישה.

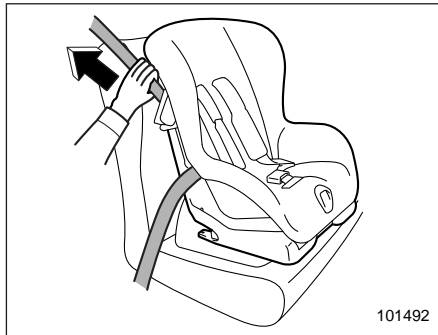

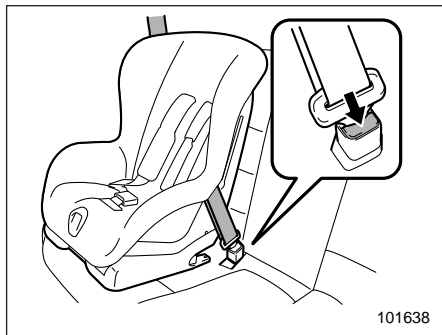

10. כדי להסיר את מערכת הריסון לילדים, לחץ על לחצן השחרור שעל אבזם חגורת הבטיחות והנח לרצועת החגורה להיאסף עד תום מהלכה. חגורת הבטיחות תחזור למצב של נעילת חירום (ELR).

הערה

כאשר מערכת הריסון לילדים כבר אינה בשימוש, הוצא אותה והחזר את תפקוד ה-ELR (נעילת החירום) של מנגנון האיסוף. תפקוד זה מוחזר כאשר מאפשרים לחגורת הבטיחות להיאסף בשלמותה.

8. נסה למושך את רצועת הכתף של חגורת הבטיחות כדי לוודא שהיא אינה נשלפת (כלומר, שהנעילה האוטומטית פועלת היטב).

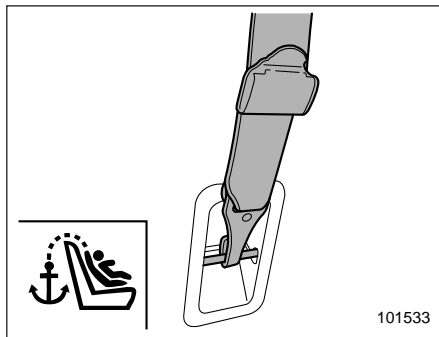

9. אם מושב הבטיחות לילדים מחייב גם התקנת רצועת אבטחה עליונה, חבר את הוול הנקודת העיגון של רצועת האבטחה העליונה ומתח אותה. לפרטים נוספים עיין בנושא "עיגון רצועת אבטחה עליונה" 1-48

5. מושך את חגורת המותן לכיוון מנגנון האיסוף כדי לבטל את רפיונה.

6. מושך את מלוא הרצועה של חגורת הבטיחות ממנגנון האיסוף כדי לעבור ממצב נעילת חירום (ELR) למצב נעילה אוטומטית (ALR). לאחר מכן, הנח לחגורת הבטיחות להיאסף למנגנון האיסוף. כאשר החגורה נגללת יישמעו נקישות שמציינות כי מנגנון האיסוף פועל במצב של נעילה אוטומטית.

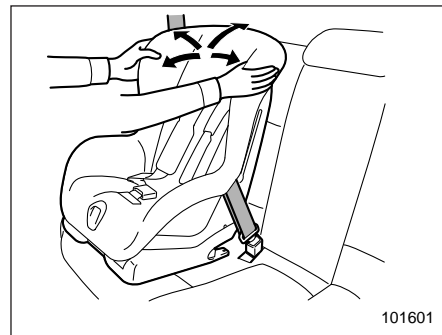

7. לפני שמושיבים ילד במערכת הריסון יש לנסות ולטלטל אותה קדימה ואחורה, ימינה ושמאלה כדי לוודא שמערכת הריסון מאובטחת היטב במקומה. במקרים רבים אפשר לאבטח את מערכת הריסון טוב יותר כאשר לוחצים אותה מטה כלפי כרית מושב ואז מהדקים את חגורת הבטיחות.

אזהרה ⚠

- חגורת הבטיחות חייבת להיות מונחת צמוד אל הגוף כדי לספק ריסון מלא. חגורות המונחות בצורה רופפת אינן יעילות באותה מידה במניעה או הפחתה של חומרת הפציעות.
- העבר את חגורת המותן נמוך ככל האפשר על הירכיים של הילד. חגורת מותן ממוקמת גבוה תגביר את הסכנה של החלקת הילד מתחת לחגורת הבטיחות ושל החלקת חגורת הבטיחות מעל הבטן. שתי אפשרויות אלה יכולות לגרום לפציעה פנימית חמורה או למוות.
- ודא שחגורת הכתף תעבור מעל למרכז כתפו של הילד. העברת חגורת הכתף על צוואר הילד עלולה לגרום לפציעה לצוואר במצב של בלימת פתע או התנגשות.



101634

4. כדי להסיר את מושב ההגבהה, לחץ על לחצן השחרור שעל אבזם חגורת הבטיחות ותן לחגורה להיאסף.

אזהרה ⚠

- אל תשתמש אף פעם בחגורה מפותלת או הפוכה. במקרה של תאונה, חגורה במצב כזה עלולה להגדיל את סכנת הפציעה לילד או את חומרתה.
- אל תעביר אף פעם את חגורת הכתף מתחת לזרועו של הילד או מאחורי גבו. במקרה של תאונה, מצב זה עלול להגביר את סכנת הפציעה לילד או את חומרתה.

התקנת מושב הגבהה

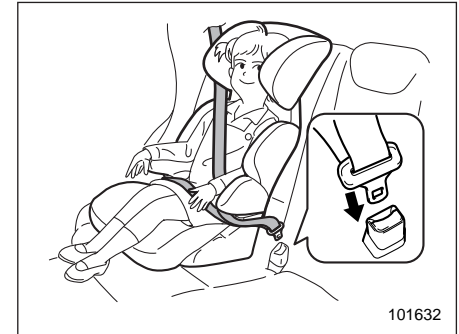

101632

1. הנח את מושב ההגבהה על המושב האחורי והושב עליו את הילד. על הילד לשבת אחורה על מושב ההגבהה.
 2. העבר את חגורת המותן וחגורת הכתף דרך מושב ההגבהה או מסביבו וחגור את הילד לפי הוראת היצרן של מושב ההגבהה.
 3. הכנס את הלשונית לתוך האבזם עד שתשמע נקישה. היזהר שלא לפתל את חגורת הבטיחות.
- ודא שחגורת הכתף ממוקמת מעל למרכז כתפו של הילד ושחגורת המותן ממוקמת נמוך ככל האפשר על ירכי הילד.

מושבים, חגורות בטיחות וכריות אוויר/מערכות ריסון לילדים 1-45

במקומות המסומנים בחיצים, בכריות המושב האחורי. סימונים אלה מציינים את מיקומם של מוטות העיגון ISOFIX.

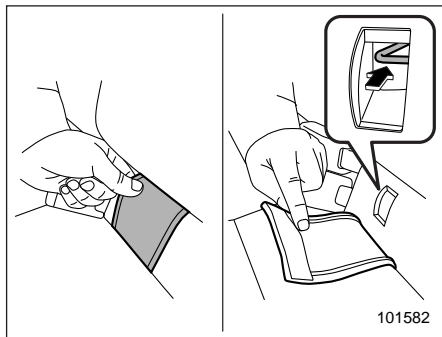

101582

סוג A

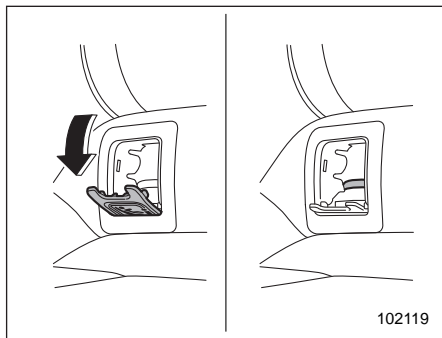

102119

סוג B

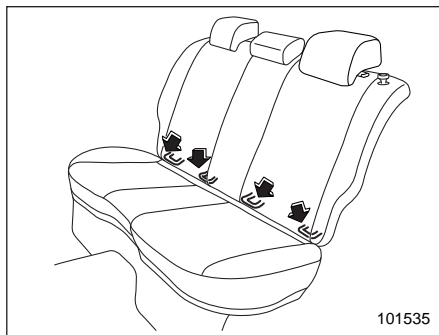

101535

מוטות העיגון ISOFIX מאפשרים התקנת מושבי בטיחות לילדים רק במקומות הישיבה שליד החלונות במושב האחורי. עבור כל מקום ישיבה שליד חלון הותקנו שני מוטות עיגון.

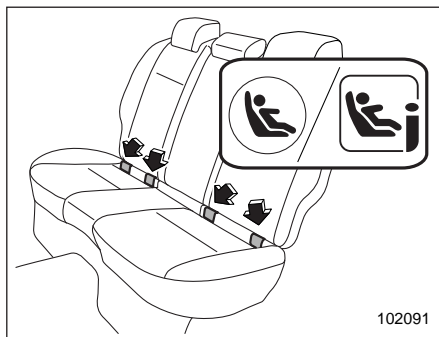

102091

אפשר למצוא את הסימונים "A" או "B"

התקנת מערכות ריסון לילדים באמצעות מוטות עיגון ISOFIX

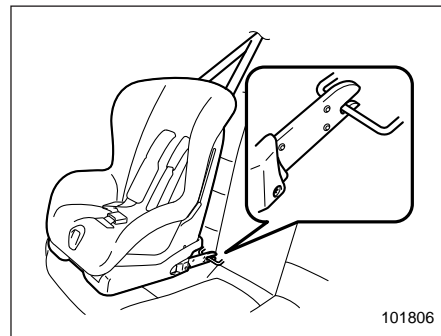

101806

במכונית מותקנים מוטות עיגון ISOFIX המאפשרים התקנה של מערכת ריסון לילדים מאושרת מסוג ISOFIX במושב האחורי בלי שימוש בחגורת בטיחות.

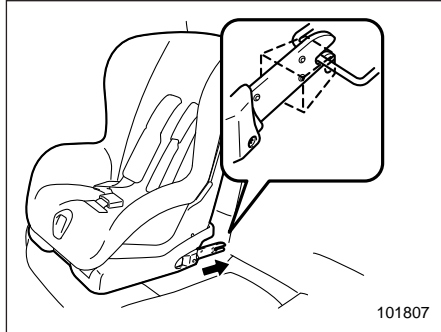

101807

3. פעל על-פי הוראות יצרן מושב הבטיחות לילדים וחבר את מחברי מושב הבטיחות לילדים למוטות העיגון. כאשר מהדקים את המחברים ודא שחגורות הבטיחות הסמוכות אינן נתפסות.

⚠️ זהירות

• כשלא משתמשים במערכת הריסון לילדים, יש להקפיד שהמכסה יהיה סגור היטב.
 • אם לא מקפידים שהמכסה יהיה סגור היטב, נוסעי המכונית עלולים להיפצע והמכסה עלול להינזק.

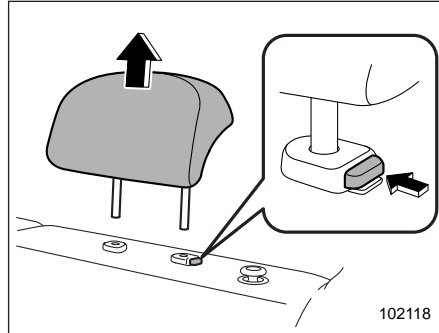

102118

2. הסר את משענת הראש מן המקום על המושב האחורי בו יותקן מושב הבטיחות.

1. פתח את המכסים.

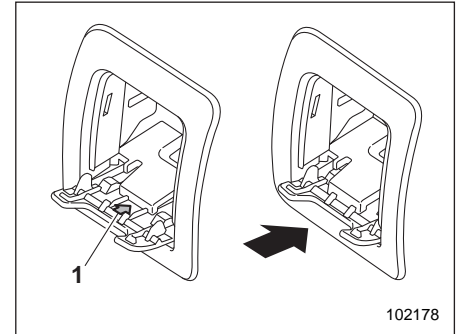

102178

(1) חץ

בדגמים מסוג B:

דחוף את המכסה כלפי מטה עד תום מהלכו כך שהחץ בצד האחורי של המכסה יוסתר. אם לא דוחפים את המכסה כלפי מטה עד תום מהלכו, אחד מהבאים עשוי להתרחש.

- יישמע רעש בזמן הנסיעה
- המכסה עלול להינזק כשמתקינים את מערכת הריסון לילדים
- איכות ההתקנה של מערכת הריסון לילדים תיפגע

⚠️ זהירות

כשתתקין מערכת ריסון לילדים, פעל לפי הוראות היצרן המצורפות לה. לאחר שתתקין את המערכת, ודא כי היא מעוגנת היטב במקומה. אם מערכת הריסון אינה מעוגנת היטב, הסכנה שילדך ייפצע במקרה של תאונה גדלה.

הערה

לפני שתתקין מערכת ריסון לילדים ודא עם היצרן שלה שהיא מאושרת עבור המכונית.

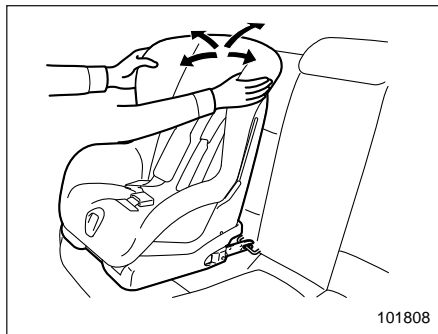

4. לפני שתושיב ילד במושב הבטיחות, נסה לטלטל את מושב הבטיחות קדימה ואחורה, וימינה ושמאלה כדי לוודא שהוא מעוגן היטב למקומו.

5. אם מושב הבטיחות לילדים מחייב גם התקנת רצועת אבטחה עליונה, חבר את הוול לנקודת העיגון של רצועת האבטחה העליונה ומתח אותה. לפרטים נוספים עיין בנושא "עיגון רצועת אבטחה עליונה" 1-48.

למידע נוסף עיין בספר ההוראות המסופק על-ידי יצרן מערכת הריסון לילדים.

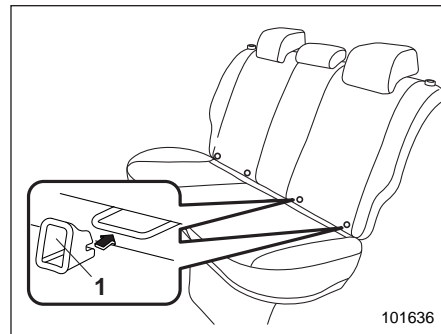

1) אבזר עזר להתקנה

הערה

אם למושב הבטיחות צורפו אבזרי עזר להתקנה, חבר אותם לשני מוטות העיגון ISOFIX (או הצמד אותם לנקודות העיגון ISOFIX, בין גב המושב לבין כרית המושב של המכונית) לפני שתחבר את מושב הבטיחות לילדים.

מקם את שני החיבורים בדיוק לפני שני אבזרי העזר להתקנה. לאחר מכן הכנס את שני מחברי המושב דרך עזרי ההתקנה כדי לחבר את המחברים למוטות העיגון. עזרי ההתקנה מקלים על הרכבת מושב הבטיחות לילדים באמצעות ISOFIX ולמנוע נזק למושב.

▼ כדי להתקין את רצועת העיגון העליונה

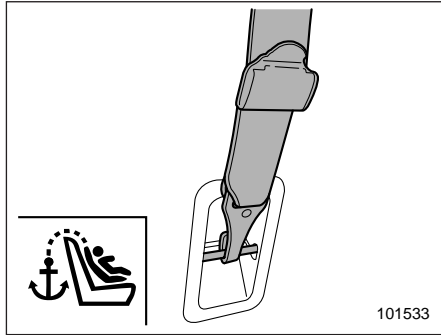

101533

1. חבר את הוּו של רצועת האבטחה העליונה לנקודת העיגון המתאימה.
2. הדק את רצועת האבטחה העליונה היטב. מומלץ להתקשר למוסך או למרכז שירות מורשה סובארו מטעם היבואן במידה ויש לך שאלות לגבי התקנת מערכת ריסון לילדים.

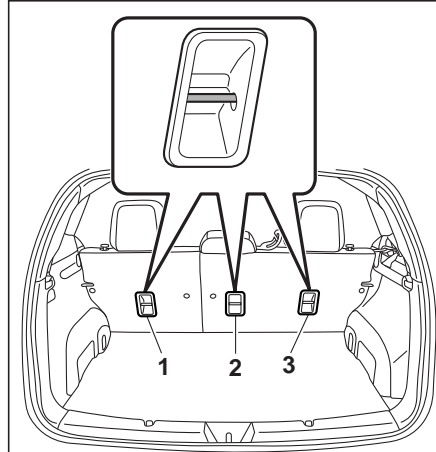

102095

- 1) למקום הישיבה השמאלי
- 2) למקום הישיבה המרכזי (אם קיימות)
- 3) למקום הישיבה הימני

■ עיגון רצועת אבטחה עליונה

המכוננית מצוידת בשתיים או בשלוש נקודות עיגון כדי שניתן יהיה להתקין במושב האחורי מושב בטיחות לילדים בעל רצועת אבטחה עליונה. כאשר תתקין מושב בטיחות לילדים עם רצועת אבטחה עליונה, פעל כדלקמן תוך כדי שמירה על ההוראות של יצרן מושב הבטיחות לילדים.

מכיוון שרצועת אבטחה עליונה יכולה לספק יציבות נוספת של החיבור בין מושב הבטיחות לילדים לבין המכוננית, אנו ממליצים שתשתמש ברצועת האבטחה העליונה כאשר היא נחוצה או קיימת.

▼ מיקום נקודות העיגון

נקודות העיגון מותקנות במקומות המצוינים באיורים הבאים.

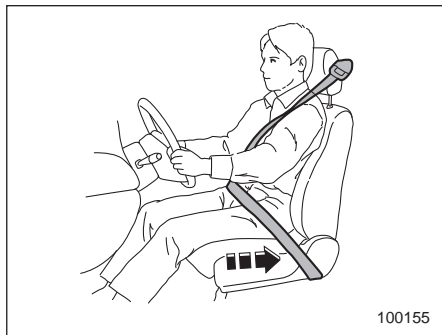

100155

אזהרה ⚠

כריות האוויר מתנפחות במהירות ובכוח רב. נוסעים שאינם יושבים כראוי כאשר כרית האוויר מתנפחת עלולים להיפצע קשות. מכיוון שכרית האוויר תופסת חלל רב כאשר היא מתנפחת, על הנהג לשבת תמיד זקוף במושב ורחוק ככל האפשר מן ההגה מבלי לאבד שליטה על המכונית, ועל הנוסע במושב הקדמי להזיז את המושב לאחור ככל שניתן ולשבת זקוף בתוך המושב.

■ אזהרות כלליות בנוגע לשימוש במערכת כריות אוויר (SRS)

אזהרה ⚠

• כדי להבטיח הגנה מרבית במקרה של תאונה, על הנהג וכל הנוסעים במכונית לחגור חגורת בטיחות כל זמן שהמכונית בתנועה. כרית האוויר מתוכננת רק כהשלמה להגנה הראשונית המסופקת על-ידי חגורת הבטיחות. מערכת כריות האוויר אינה מבטלת את הצורך לחגור חגורות בטיחות. ביחד עם חגורות הבטיחות, היא מספקת את ההגנה המשולבת הטובה ביותר במקרה של תאונה קשה.

אי-חגירת חגורת בטיחות מגדילה את הסיכון לפציעה חמורה או למוות אפילו אם מותקנת במכונית כרית אוויר.

להוראות ואזהרות עבור מערכת חגורות הבטיחות עיין בנושא "חגורות בטיחות" 1-12.

• כריות האוויר הצדיות ויילונות הצד המתנפחים מתוכננים להוות מערכת משלימה להגנה הראשונית שמספקת חגורת הבטיחות. הם אינם פוטרם אותך מהצורך לחגור את חגורת הבטיחות. חשוב גם לחגור חגורת בטיחות כדי למנוע פציעות העלולות להיגרם כאשר נוסע אינו יושב כראוי.

*כריות אוויר SRS (מערכת ריסון משלימה)

*SRS: פירוש המונח הוא מערכת ריסון משלימה. שם זה נבחר כי מערכת כריות האוויר משלימה את חגורות הבטיחות של המכונית.

מכוניתך מצוידת במערכת ריסון משלימה בנוסף לחגורות הבטיחות מותן/כותף/ מגביל עומס מסתגל (אם קיים) במושבים הקדמיים ובמקומות הישיבה הצדדיים מאחור (אם קיימות).

מערכת הריסון המשלימה מורכבת משבע כריות אוויר. התצורות הן כדלקמן:

- **כריות אוויר קדמיות** לנהג ולנוסע במושב הקדמי
- **כרית ברכיים** לנהג
- **כריות אוויר צדיות** לנהג ולנוסע הקדמי
- **ויילונות צד מתנפחים** עבור הנהג, הנוסע הקדמי והנוסעים במקומות הישיבה הצדדיים מאחור

כריות אוויר אלה מתוכננות רק כתוספת להגנה הראשונית הניתנת על-ידי חגורת הבטיחות.

המערכת מבקרת גם את מותחני הקדם של חגורות הבטיחות הקדמיות. למידע נוסף על הוראות ההפעלה ואמצעי הזהירות הנוגעים למותחני הקדם של חגורות הבטיחות עיין בנושא "מותחני-קדם של חגורות הבטיחות"

גם אם הנוסע ממוקם כיאות, קיימת סכנה שהוא עלול לסבול מפציעות קלות כגון שפשופים וחבורות בפנים או בזרועות עקב כוח ההתנפחות של כריות האוויר.



• מאחר שהרכב שלך מצויד בוילונות צד מתנפחים, אל תשב ואל תישען קרוב מדי שלא לצורך לאחת מהדלתות הקדמיות או האחוריות. בנוסף, אל תוציא את הראש, הזרועות או הידיים מהחלון. וילונות הצד המתנפחים בכל צד של תא הנוסעים מאוחסנים בחלק הצדי של התקרה (בין העמוד הקדמי לבין נקודה הנמצאת מעל המושב האחורי) ומספקים הגנה על-ידי פריסה מהירה (מהירה יותר ממצמוץ עין) במקרה של התנגשות צדית. אולם, כוח ההתנפחות עלול לגרום לפציעות אם ראשך קרוב מדי אל וילון הצד המתנפח.

• אל תשב ואל תישען קרוב מדי לכריות האוויר שלא לצורך. מכיוון שכרית האוויר נפתחת במהירות רבה - מהירה ממצמוץ העין - ובכוח רב כדי לספק הגנה במקרה של התנגשות במהירות גבוהה, כוח הפריסה של כרית האוויר עלול לפצוע את הנוסע שגופו קרוב מדי לכרית האוויר.

כמו כן, חשוב לחגור חגורת בטיחות על מנת למנוע פציעות העלולות להיגרם כאשר כרית האוויר פוגעת בנוסע שאינו ממוקם נכון, כגון נוסע שנזרק קדימה בעת בלימה שלפני תאונה.



אזהרה

• אל תשב ואל תישען קרוב מדי לכל אחת מהדלתות הקדמיות. כריות האוויר הצדיות מאוחסנות בגב המושב של שני המושבים הקדמיים ליד הדלתות, והן מספקות הגנה על-ידי פתיחה מהירה (מהירה ממצמוץ העין) במקרה של התנגשות צדית. אולם כוח הפריסה של כרית האוויר הצדית עלול לגרום לפציעה אם הראש או חלקי גוף אחרים קרובים מדי לכרית האוויר הצדית.

אזהרה ⚠

אין לחבר חפצים לשמשה הקדמית או להתקין מראה רחבה במיוחד על המראה הפנימית. אם כרית האוויר תתנפח, חפצים אלה עלולים להפוך לקליעים העלולים לפצוע את יושבי המכונית בצורה חמורה.

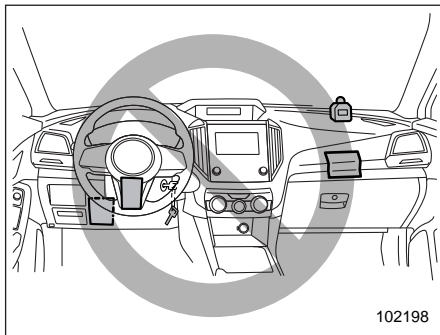

הערה

• כשתמכור את מכוניתך או מבקשים שתסביר לקונה שבמכונית זו מותקנות כריות אוויר, והסב את תשומת ליבו לפרק המתאים בספר הנהג הזה.

• כשכריות האוויר מתנפחות, מנותקת הספקת הדלק כדי לצמצם את הסכנה להתלקחות שריפה כתוצאה מדליפת דלק. לפרטים על התנעת המנוע מחדש עיין בנושא "מעורבות בתאונה" 9-31.

■ **אמצעי זהירות כלליים ביחס למערכת כריות האוויר: אביזרים וחפצים שונים**

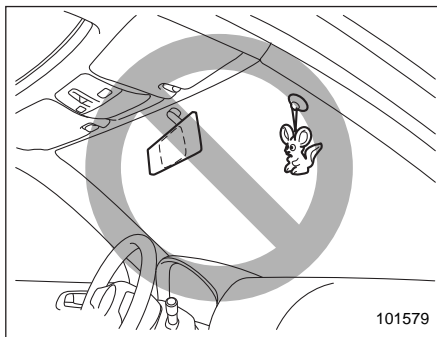

אזהרה ⚠

• אל תשעין את זרועך על אף אחת מהדלתות הקדמיות או על החיפוי הפנימי שלהן. אתה עלול להיפצע במקרה של פריסת כרית האוויר הצדית.

• אין לשים חפצים על או בקרבת המכסה של כרית האוויר, וכן לא בין לבין כרית האוויר. אם כרית האוויר תתנפח, החפצים עלולים להפריע לפעולתה התקינה ועלולים להיזרק בתוך חלל המכונית ולגרום לפציעות.

זהירות ⚠

• כאשר מתנפחת כרית אוויר, משתחרר מעט עשן. עשן זה עלול לגרום לבעיות נשימה אצל אנשים בעלי היסטוריה של קצרת או בעיות נשימה אחרות. אם יש לך או לנוסעיך בעיות נשימה לאחר התנפחות כרית אוויר, דאג מיד לנשום אוויר צח.

• כאשר כרית אוויר מתנפחת, היא משחררת גזים חמים. הגזים החמים עלולים לגרום לכוויות אם הנוסעים באים איתם במגע.

אזהרה ⚠

- אסור לחבר חפצים לחיפוי הפנימי של הדלתות או קרוב לכריות האוויר הצדיות, וגם אין להניח חפצים קרוב לכריות האוויר הצדיות. אם כרית האוויר הצדית תתנפח, חפצים אלה עלולים להיזרק בצורה מסוכנת בכיוון יושבי המכונית ועלולים לגרום לפציעות.
- אסור לחבר דיבורית או כל אביזר אחר לעמוד הקדמי, לעמוד המרכזי, לעמוד האחורי, לשמשה הקדמית, לחלון הצדדי, לידית האחיזה או לכל משטח אחר בתא הנוסעים שנמצא קרוב לאזור הפריסה של וילון צד מתנפח. דיבורית או אביזר אחר במיקום שכזה יזרקו לחלל תא הנוסעים בעצמה רבה על-ידי וילון הצד המתנפח או ימנעו פריסה נכונה של הווילון המתנפח. בכל מקרה, התוצאה עלולה להיות פגיעות חמורות.
- אסור לתלות או למקם קולבים או חפצים קשיחים או חדים אחרים בקרבת חלונות הצד. אם חפצים כאלה נוכחים בעת פריסת וילון הצד המתנפח הם עלולים לגרום לפגיעות חמורות בעקבות השלכתם לחלל תא הנוסעים. הם עלולים גם למנוע הפעלה נכונה של הווילונות המתנפחים.

- אסור לחבר למפתח חפצים כבדים, חדים או קשים, או מפתח אחר. אם כרית האוויר של הברכיים תתנפח, חפצים אלה עלולים להפריע לפעולתה התקינה או עלולים להיזרק בתוך חלל המכונית ולגרום לפציעות.
- אסור להניח חפצים כלשהם מתחת לצד הנהג של לוח המכשירים. אם כרית האוויר של הברכיים תתנפח, חפצים אלה עלולים להפריע לפעולתה התקינה או עלולים להיזרק בתוך חלל המכונית ולגרום לפציעות.

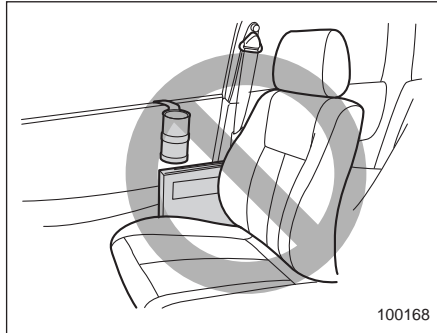

100168

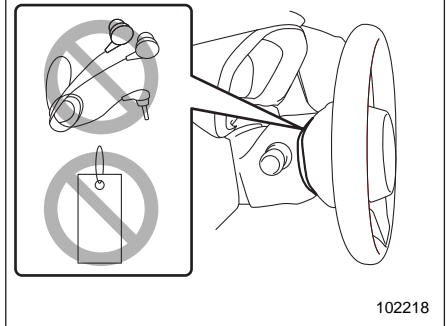

102218

אזהרה ⚠

- אל תניח פריטים כלשהם (כולל רצועות או חבלים) מעל הפידת גלגל ההגה, חיפוי העמוד, או לוח המכשירים.
- פריטים אלה עלולים להסתבך בגלגל ההגה, ולמנוע מכרית האוויר הקדמית לפעול כראוי.
- אם כרית האוויר הקדמית תתנפח, החפצים עלולים להיזרק בתוך חלל המכונית ולגרום לפציעות.

עלולה שלא לפעול כשורה אם כיסויי המושבים אינם מותקנים בצורה נכונה.

■ אמצעי זהירות כלליים למערכת כריות האוויר ביחס לילדים

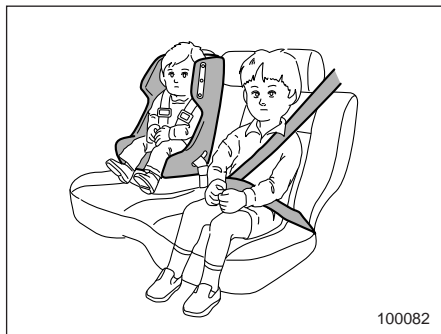

100082

⚠ אזהרה

יש להושיב ילדים במושב האחורי תמיד כשהם רתומים כהלכה במושב בטיחות לילדים או בחגורת בטיחות, כמתבקש מגילו, גובהו ומשקלו של הילד. כרית האוויר מתנפחת במהירות ובעצמה גבוהה ויכולה לפצוע או אפילו להרוג ילדים, במיוחד אם אינם רתומים או אם הם רתומים בצורה לא נכונה.

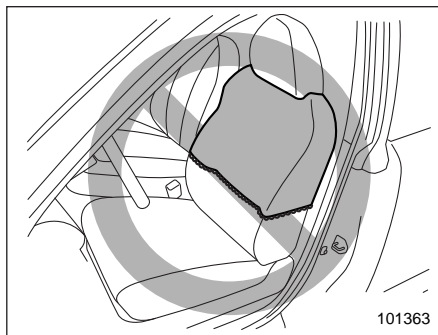

101363

⚠ אזהרה

• אין לשים בגדים או חפצים אחרים מכל סוג על גב המושבים הקדמיים ואין לחבר תוויות או מדבקות למשטח המושבים הקדמיים על או בקרבת כריות האוויר הצדיות. חפצים אלה עלולים להפריע את פעולתן התקינה של כריות האוויר הצדיות ולהפחית את ההגנה ליושבי המושבים הקדמיים.

• אין להתקין כיסויי מושבים מלבד כיסויי מושב מקוריים של סובארו שתוכננו במיוחד לשימוש עם כריות האוויר או כיסויי מושב העומדים בדרישות איכות והתאמה, כמוגדר בכתב האחריות. גם אם משתמשים בכיסויי מושבים מקוריים של סובארו, המערכת של כריות האוויר הצדיות

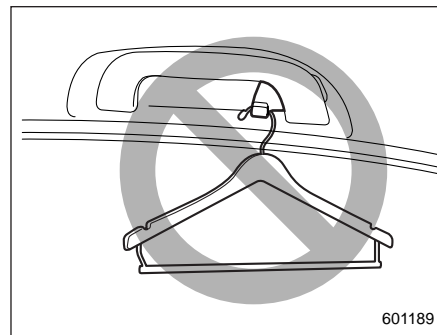

601189

⚠ אזהרה

אסור לתלות או למקם קולבים או חפצים קשיחים או חדים אחרים על ווי התלייה. אם חפצים כאלה תלויים בעת הפעלת וילון הצד המתנפח הם עלולים לגרום לפגיעות חמורות בעקבות התנתקותם מווי התלייה והשלכתם לחלל תא הנוסעים. הם עלולים גם למנוע הפעלה נכונה של הווילונות המתנפחים.

לפני תלייה של בגדים על ווי התלייה, ודא שאין בכיסים חפצים חדים. תלה את הבגדים ישירות על ווי התלייה, ללא קולבים.

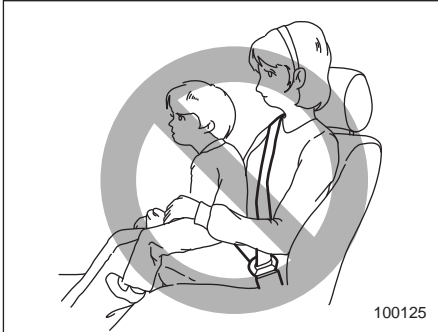

100125

אזהרה ⚠

אל תחזיק אף פעם ילד על ברכיך או בזרועותיך. כרית האוויר מתנפחת בכוח רב ועלולה לפצוע או אפילו להרוג את הילד.

אזהרה ⚠

אסור בהחלט להתקין מושב בטיחות לילדים שפונה לפנים או לאחור במושב הקדמי. התקנה כזו עלולה לגרום לפציעה קשה או מוות לילד כיוון שראשו יהיה קרוב מדי לכרית האוויר.

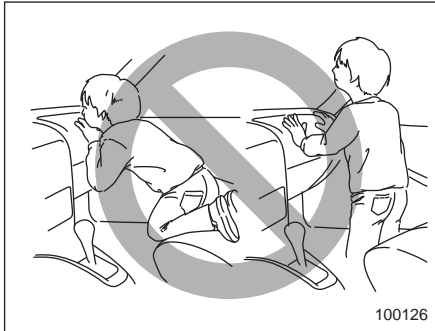

100126

אזהרה ⚠

אסור לאפשר לילד לעמוד או לרוע על מושב הנוסע הקדמי. כרית האוויר מתנפחת בכוח רב ועלולה לפצוע או אפילו להרוג את הילד.

מכיוון שילדים הם קלי-משקל וחלשים יחסית למבוגרים, הסיכון שלהם להיפצע מהתנפחות כרית האוויר גדול יותר.

יש להתקין תמיד את מושבי הבטיחות לילדים, מכל סוג שהוא (כולל מושב לילדים הפונה לפנים), במושבים האחוריים. לפי הסטטיסטיקה של תאונות הדרכים, ילדים בטוחים יותר כאשר הם רתומים בצורה נכונה במקומות ישיבה אחוריים מאשר במקומות ישיבה קדמיים.

• להוראות ואזהרות לגבי מערכות מושבי הבטיחות לילדים, עיין בנושא "מערכות ריסון לילדים" 1-25.

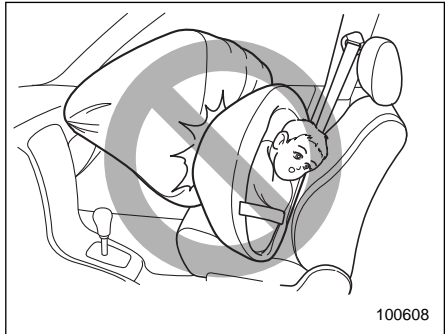

100608

אזהרה ⚠

- אסור בהחלט להניח לילד לבצע את הפעולות הבאות.
 - לכרוע על מושב כלשהו עם פניו בכיוון חלון הצד
 - לחבק את גב המושב הקדמי בזרועותיו
 - להוציא את הראש, הזרועות או חלקים אחרים מגופו מחוץ לחלון.
- במקרה של תאונה, כוח ההפעלה של כרית האוויר הצדית ו/או וילון הצד המתנפח עלול לפצוע את הילד קשה כיוון שראשו או זרועותיו או חלקים אחרים של גופו יהיו קרובים מדי לכרית האוויר הצדית ו/או וילון הצד המתנפח.
- מכיוון שבמכונית מותקנת גם כרית אוויר קדמית לנוסע הקדמי, בכל מקרה יש להושיב ילדים עד גיל 12 (כולל) או עד גובה של 1.5 מ' במושב האחורי ועליהם להיות מרוסנים היטב במערכת ריסון מתאימה.

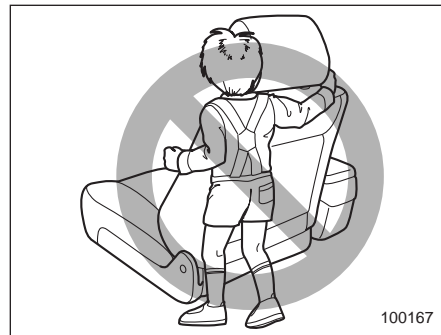
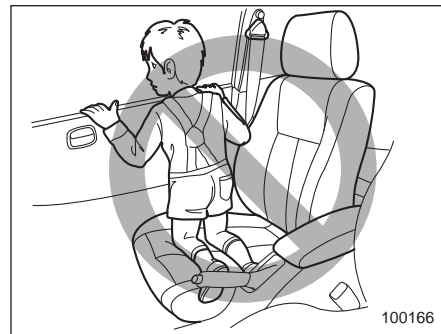

רכיבים

כריות האוויר מאוחסנות במקומות הבאים.
כרית האוויר הקדמית של הנהג: בחלק המרכזי של גלגל ההגה.

הסימון "SRS AIRBAG" מופיע על לוח המכסה של כרית האוויר.

כרית האוויר הקדמית של הנוסע הקדמי: ליד הקצה העליון של לוח המחוונים מתחת לסימון "SRS AIRBAG".

כרית אוויר צדית: בצד הדלת של כל גב מושב קדמי הנושא את הסימון "SRS AIRBAG".

וילון צדי מתנפח: בצד הגג (בין העמוד הקדמי לבין נקודה מעל המושב האחורי).

הסימון "SRS AIRBAG" מופיע בחלקו העליון של כל עמוד מרכזי.

כרית האוויר לברכיים: מתחת לעמוד ההגה. הסימון "SRS AIRBAG" מופיע על לוח המכסה של כרית האוויר.

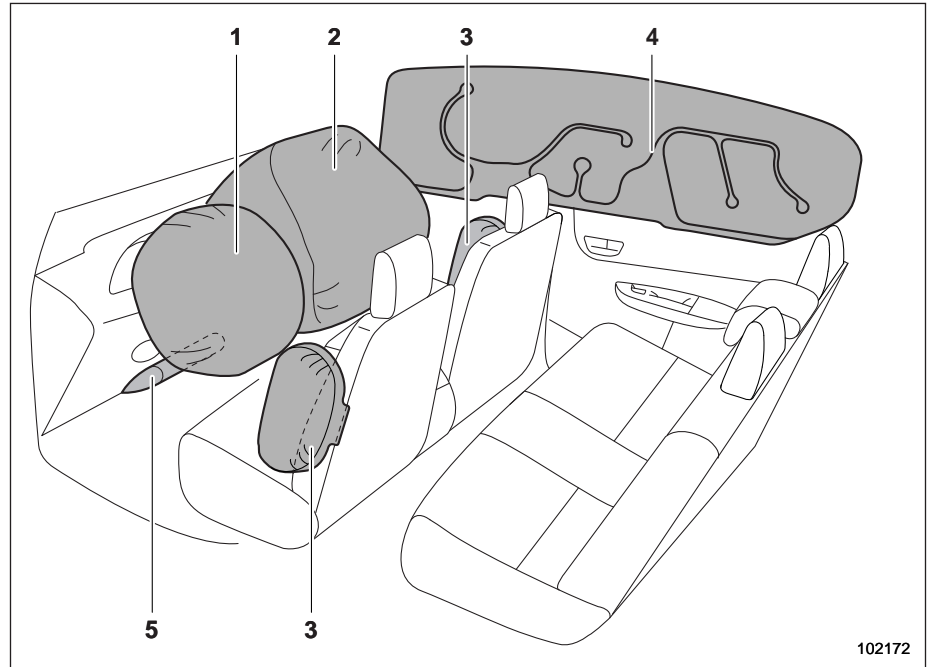

102172

- 1) כרית אוויר קדמית של הנהג
- 2) כרית אוויר קדמית של הנוסע הקדמי
- 3) כרית אוויר צדית
- 4) וילון צד מתנפח
- 5) כרית אוויר לברכיים

- 10 חיישן התנגשות בדלת קדמית (צד הנוסע הקדמי)
- 11 יחידת כרית אוויר צדית (צד הנוסע הקדמי)
- 12 חיישן כרית אוויר צדית (עמוד מרכזי, צד ימין)
- 13 יחידת וילון צד מתנפח (צד ימין)
- 14 מותחן-קדם של חגורת בטיחות אחורית (אם קיים)
- 15 חיישן וילון צד מתנפח (בית גלגל אחורי, צד ימין)
- 16 מותחן-קדם של חגורת בטיחות ומגביל עומס מסתגל (אם קיים) (צד הנוסע הקדמי)
- 17 מותחן-קדם של רצועת מותן (צד הנוסע הקדמי)
- 18 חיישן בטיחות מלווה (מתחת למושב האחורי במרכז)
- 19 מותחן-קדם של חגורת בטיחות אחורית (אם קיים)
- 20 חיישן וילון צד מתנפח (בית גלגל אחורי, צד שמאל)
- 21 מתג אבזם חגורת בטיחות (צד הנוסע הקדמי (אם קיים))
- 22 מותחן-קדם של חגורת בטיחות ומגביל עומס מסתגל (אם קיים) (צד הנהג)
- 23 מותחן-קדם של רצועת מותן (צד הנהג)
- 24 חיישן כרית אוויר צדית (עמוד מרכזי, צד שמאל)
- 25 יחידת כרית אוויר צדית (צד הנהג)
- 26 חיישן מיקום מושב הנהג (אם קיים)
- 27 חיישן התנגשות בדלת קדמית (צד הנהג)
- 28 יחידת כרית אוויר לכרכיים (צד הנהג)
- 29 חיישן משנה קדמי (צד שמאל)

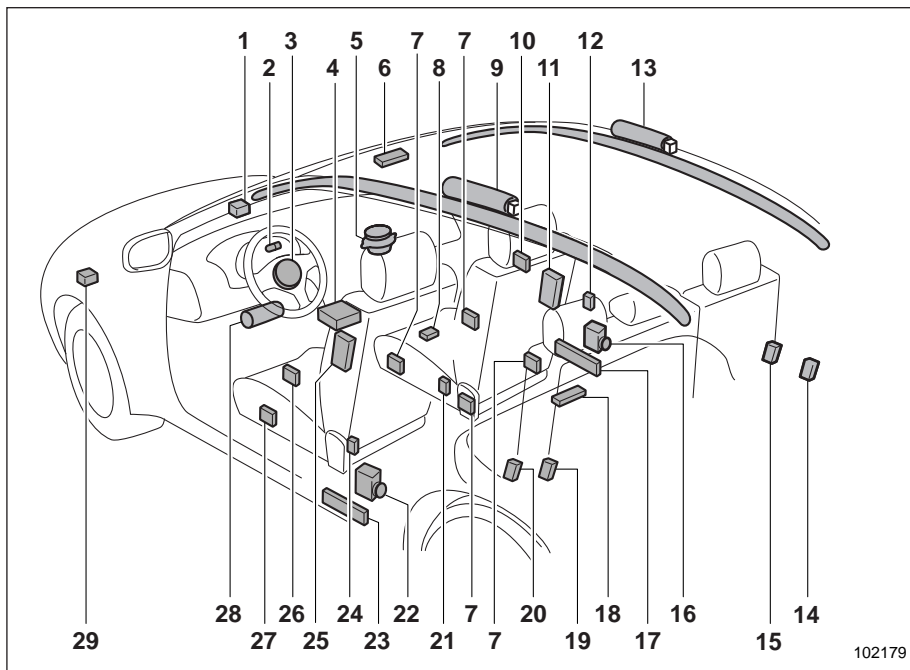

102179

- | | |
|--|---|
| <ol style="list-style-type: none"> 6 נורית חיווי להפעלה וניתוק של כרית האוויר הקדמית של הנוסע הקדמי (אם קיימת) 7 חיישני תפוסה במושב הנוסע הקדמי (אם קיימים) 8 יחידת בקרה של מערכת חישת תפוסה במושב הנוסע הקדמי (אם קיימת) 9 יחידת וילון צד מתנפח (צד שמאל) | <ol style="list-style-type: none"> 1 חיישן משני קדמי (צד ימין) 2 נורית אזהרה של מערכת כריות האוויר 3 יחידת כרית האוויר הקדמית (צד הנהג) 4 יחידת כריות האוויר (כולל חיישני התנגשות) 5 יחידת כרית האוויר הקדמית (צד הנוסע הקדמי) |
|--|---|

כריות אוויר SRS

אזהרה

תוויות אזהרה ממוקמות משני צדי סוכך השמש של הנוסע הקדמי. קרא בעיון את התיאור בנושא "תוויות אזהרה" 1-29.

למיקום כריות האוויר, ראה "רכיבים" 1-57.

בתאונה חזיתית בינונית עד קשה, מופעלים הרכיבים הבאים.

- כרית אוויר קדמית לנהג
- כרית אוויר קדמית לנוסע הקדמי
- כרית ברכיים לנהג

רכיבים אלה משלימים את פעולת חגורות הבטיחות על-ידי הפחתת ההשפעה של עצמת ההתנגשות על הראש, החזה והברכיים.

בתאונה צדית בעצמה בינונית עד קשה, כרית האוויר הצדית המותקנת בצד הנפגע מתנפחת בין הנוסע לבין לוח הדלת ומשלימה את פעולת חגורות הבטיחות על-ידי כך שהיא מפחיתה את הכוחות הפועלים על החזה והמותן של הנוסע. כרית האוויר הצדית פועלת במושבים הקדמיים בלבד.

בתאונה צדית בעצמה בינונית עד קשה, וילון הצד המתנפח שבצד הנפגע מתנפח בין הנוסע לבין החלון הצדדי ומשלים את פעולת חגורות הבטיחות על-ידי כך שהוא מפחית

את הכוחות הפועלים על הראש של הנוסע.

מערכת חישת תפוסה (אם קיימת)

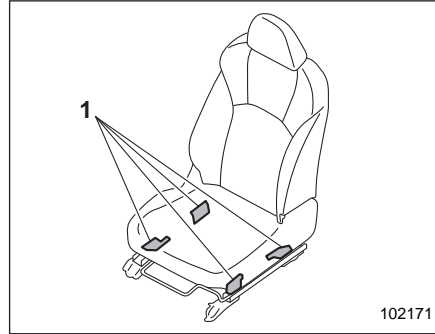

1) חיישני תפוסה

החיישנים של מערכת חישת התפוסה מותקנים בין המושב לבין מסילות המושב ומגלים אם יושב נוסע במושב, מה מיקומו במושב ובאיזה תנוחה הוא יושב. על סמך כל הממצאים האלה קובעת מערכת חישת התפוסה אם יש להפעיל את כרית האוויר הקדמית של הנוסע הקדמי או לא.

מערכת חישת התפוסה עשויה לקבוע שאין להפעיל את כרית האוויר הקדמית של הנוסע הקדמי אפילו כשכרית האוויר הקדמית של הנהג מופעלת. זהו מצב רגיל.

אזהרה

אסור לבעוט במושב הנוסע הקדמי ויש להגן עליו מפני חבטות חזקות. אחרת, עלולה נורית ההתראה של מערכת כריות האוויר להאיר כדי להתריע מפני תקלה במערכת חישת התפוסה של מושב הנוסע הקדמי. במקרה זה עליך לפנות מיד למוסד, מומלץ למרכז שירות מורשה סובארו מטעם היבואן.

זהירות

התקנים חשמליים, כמו למשל טלפונים סלולריים, מחשבים ניידים, נגני מוזיקה ניידים או משחקים אלקטרוניים, במיוחד כשהם מחוברים לשקע החשמל לאביזרים וממוקמים על מושב הנוסע הקדמי או נמצאים בשימוש על-ידי האדם היושב במושב הנוסע הקדמי, עלולים להשפיע על הפעולה של מערכת חישת התפוסה. אם קרה אחד מהמצבים הבאים בזמן שימוש בהתקן אלקטרוני ברכב, ראשית יש לנסות לשנות את המיקום של ההתקן כדי למנוע יצירת הפרעה כלשהי.

- נורית האזהרה של מערכת כריות האוויר מאירה.
- נוריות החיווי לפעולה ולניתוק של כרית האוויר הקדמית של הנוסע הקדמי אינן פועלות בצורה תקינה.

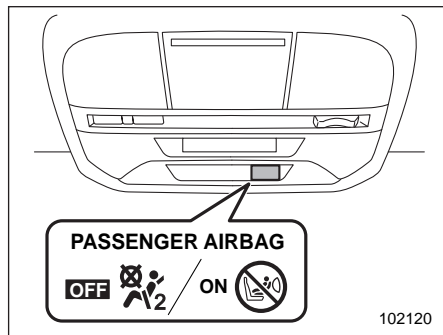

נורית חיווי לפעולה של כרית האוויר הקדמית של הנוסע הקדמי : ON
 OFF

כמו כן, אם מניחים פריטי מטען או ציוד אלקטרוני על מושב הנוסע הקדמי, הדבר עלול לפגוע בפעולתה של מערכת חישת התפוסה. ייתכן שפעולתן של נוריות החיווי לפעולה וניתוק של כרית האוויר הקדמית של הנוסע הקדמי לא תהיה תקינה. ודא שפעולתן של נוריות החיווי תקינה.

כשנורית החיווי לניתוק נכבית ונורית החיווי לפעולה מאירה, עשויה כרית האוויר הקדמית של הנוסע הקדמי להתנפח במקרה של תאונה. הסר פריטי מטען וציוד אלקטרוני ממושב הנוסע הקדמי.

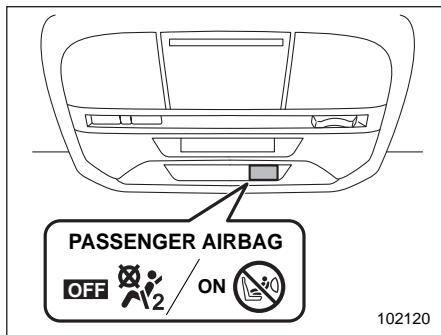

נורית חיווי לפעולה של כרית האוויר הקדמית של הנוסע הקדמי : ON
 OFF

אם נוריות החיווי לפעולה וניתוק של כרית האוויר הקדמית של הנוסע הקדמי אינן פועלות כשורה למרות שמושב הנוסע הקדמי ייש, אין להניח לאף אחד לשבת במושב הנוסע הקדמי ויש לדאוג שמערכת חישת התפוסה תיבדק במוסך, מומלץ במרכז שירות מורשה סובארו מטעם היבואן.

אם ההתקן ממשיך לגרום להפרעות, יש להפסיק מיד את השימוש בהתקן זה בתוך הרכב.

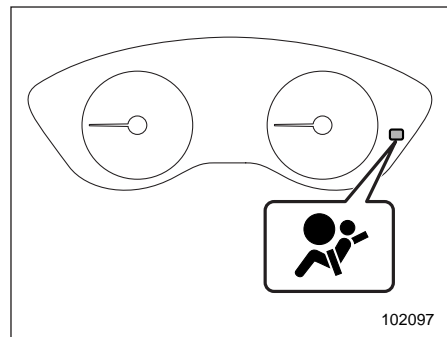

נורית התראה של מערכת כריות האוויר

אם כרית המושב של הנוסע הקדמי רטובה, הדבר עלול לפגוע בפעולתה של מערכת חישת התפוסה. נגב את הנוזל מהמושב, הנח למושב להתייבש באופן טבעי ובדוק אם נורית ההתראה של מערכת כריות האוויר מאירה.

▼ כרית האוויר הקדמית של הנוסע הקדמי בדגמים שמצוידים במערכת חישת תפוסה

זהירות

הקפד על אמצעי הזהירות הבאים. אחרת פעולתה של כרית האוויר הקדמית של הנוסע הקדמי לא תהיה תקינה ויתכן תקלה במערכת.

• אסור לחבוט בחוזקה על מושב הנוסע הקדמי, למשל בבעיטה.

• אסור לאפשר לנוסעים מאחור להניח את רגליהם בין גב המושב הקדמי לבין כרית המושב הקדמי.

• אסור לשפוך נוזלים על מושב הנוסע הקדמי. יש לנגב מיד נוזלים שנשפכו.

• אסור להסיר את מושב הנוסע הקדמי או לפרק אותו.

• אסור להתקין מתחת למושב הנוסע הקדמי אביזרים כלשהם (דוגמת מגבר שמע) מלבד אביזרים מקוריים של סובארו או שווי ערך העומדים בדרישות איכות והתאמה כמוגדר בכתב האחריות.

• אסור להניח אף חפץ (דוגמת נעליים או מטרייה) מתחת למושב הנוסע הקדמי.

זהירות

• אסור להניח חפצים כלשהם (ספרים, למשל) בסביבת המושב של הנוסע הקדמי.

• אסור להשתמש במושב הנוסע הקדמי כשמשענת הראש שלו אינה מותקנת במקומה.

• כשעוזבים את המכונית, אסור להשאיר חפצים כלשהם על מושב הנוסע הקדמי ואסור להשאיר את הלשונית של חגורת הבטיחות בתוך האבזם.

• אסור להניח חפצים חדים על המושב או לנקב את ריפוד המושב.

• אסור להניח מוגנט סמוך לאבזם ולמותחן-הקדם של חגורת הבטיחות.

• בדגמים המצוידים במושב בעל כווןון ידני, אסור להשתמש במושבים הקדמיים כאשר הם אינם נעולים באחד ממצבי ההזזה של המושב או ההטיה של גב המושב. אם אחד המושבים לא ננעל במצב הכווןון שנקבע, יש לשוב לכווןון אותו. לפרטים על נוהל הכווןון עיין בנושא "מושב בעל כווןון ידני" 1-5.

נורית האזהרה של מערכת כריות האוויר מאירה במקרה של תקלה במתג האבזם של חגורת הבטיחות ו/או במערכת חישת התפוסה של מושב הנוסע הקדמי. אם נורית

האזהרה של מערכת כריות האוויר מאירה, מומלץ להביא מיד את המכונית למוסך או למרכז שירות מורשה סובארו מטעם היבואן כדי שהמערכת תיבדק.

אם המכונית ספגה חבטה, הדבר עלול לפגוע בתקינות פעולתה של כרית האוויר הקדמית של הנוסע הקדמי. מומלץ להביא את המכונית לבדיקה במוסך או במרכז שירות מורשה סובארו מטעם היבואן. במקרה כזה, אסור לשבת במושב הנוסע הקדמי במהלך הנסיעה למוסך או למרכז שירות מורשה סובארו מטעם היבואן.

הערה

כרית האוויר הצדית ווילון הצד המתנפח של הנוסע הקדמי אינם מבוקרים על ידי מערכת כרית האוויר הקדמית של הנוסע הקדמי.

▼ נוריות חיווי לפעולה וניתוק של כרית האוויר הקדמית של הנוסע הקדמי (אם קיים)

עיין בנושא "נוריות חיווי לפעולה ולניתוק של כרית האוויר הקדמית של הנוסע הקדמי" 3-17.

▼ תנאים שבהם כרית האוויר הקדמית של הנוסע הקדמי מנותקת (בדגמים המצוידים במערכת חישת תפוסה)

כרית האוויר הקדמית של הנוסע הקדמי מנותקת כשמתקיים אחד מהתנאים הבאים

▽ אם נורית החיווי לפעולה של כרית האוויר הקדמית של הנוסע הקדמי מאירה ונורית החיווי לניתוק נכבית למרות שבמושב הנוסע הקדמי מותקנת מערכת ריסון לילדים שבה רתום תינוק או פעוט (או מותקן מושב הגבהה)

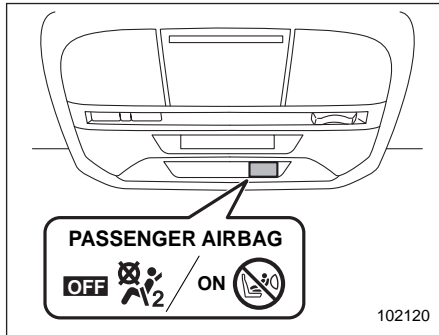

ON: נורית חיווי לפעולה של כרית האוויר הקדמית של הנוסע הקדמי
 OFF: נורית חיווי לניתוק של כרית האוויר הקדמית של הנוסע הקדמי

1. העבר את מתג ההתנעה למצב LOCK/OFF.
2. הסר מהמושב את מערכת הריסון לילדים.
3. התקן את מערכת הריסון לילדים בצורה נכונה, בהתאם להוראות היצרן של מערכת הריסון לילדים ולפי ההנחיות שבנושא "מערכות ריסון לילדים" 1-25

⚠️ זהירות

כשילד יושב במערכת ריסון מתאימה במושב הנוסע הקדמי יש להקפיד על אמצעי הזהירות הבאים, אחרת עשויה מערכת חישת התפוסה לא לפעול כראוי וכרית האוויר הקדמית של הנוסע הקדמי תופעל על אף שבמושב הנוסע הקדמי יושב ילד במערכת ריסון.

- אסור להניח על המושב אף חפץ (כולל מכשירים אלקטרוניים) מלבד מערכת הריסון שבה רתום הילד.
- אסור להושיב במערכת הריסון יותר מילד אחד.

ביחס למושב הנוסע הקדמי:

- המושב ריק.
- במושב מותקנת מערכת ריסון מתאימה לילדים ורתום בה תינוק. (ראה אזהרה שלהלן).
- המערכת נבדקת לאחר שמעבירים את מתג ההתנעה למצב ON.
- אירעה תקלה במערכת חישת התפוסה של מושב הנוסע הקדמי.

⚠️ אזהרה

אסור בהחלט להתקין מושב לילדים הפונה לפנים או לאחור במושב הנוסע הקדמי, אפילו כשכרית האוויר הקדמית של מושב הנוסע הקדמי מנותקת. הקפד להתקין את מושב הילדים בצורה נכונה במושב האחורי. כמו כן, מומלץ מאוד להתקין גם מערכת ריסון לילדים הפונה לפנים, או מושב הגבהה, במושב האחורי, ושאפילו ילדים גדולים יותר, שכבר אינם זקוקים למערכת ריסון לילדים, ישבו במושב האחורי. זאת משום שילדים שיושבים במושב הנוסע הקדמי עלולים להיפצע קשה ואף להיהרג בעקבות הפעלה של כרית האוויר הקדמית של הנוסע הקדמי. המושב האחורי הוא המקום הבטוח ביותר להסעת ילדים.

4. העבר את מתג ההתנעה למצב ON וודא שגורית החיווי לפעולה של כרית האוויר הקדמית של הנוסע הקדמי נכבית ושגורית החיווי לניתוק מאירה.

אם נורית החיווי לפעולה ממשיכה להאיר ונורית החיווי לניתוק נכבית, פעל בדרכים הבאות.

- ודא שאין על המושב דבר, מלבד מערכת הריסון שבה רתום הילד, והילד עצמו.
- נסה לטלטל את מושב הנוסע הקדמי לפנים ולאחור כדי לוודא שהמושב נעול היטב במקומו במסילת ההזזה לפנים-לאחור ושגב המושב נעול היטב במקומו (רק בדגמים שמצוידים במושב בעל כונון ידני).

אם גם לאחר שבוצעו פעולות אלה נורית החיווי לפעולה ממשיכה להאיר ונורית החיווי לניתוק נכבית, העבר את מערכת הריסון לילד למושב האחורי. מומלץ לפנות מיד למוסך או למרכז שירות מורשה סובארו מטעם היבואן כדי שהמערכת תיבדק.

הערה

כאשר ילד גדול שאינו זקוק עוד למערכת ריסון לילדים, או מבוגר קטן ממדים, יושבים במושב הנוסע הקדמי, יכולה כרית האוויר הקדמית לפעול או לא לפעול, תלוי בתנוחת הישיבה של הנוסע. ילדים חייבים תמיד לחגור חגורת בטיחות כשהם יושבים במושב, בין אם כרית האוויר פעילה

ובין אם היא מנותקת. אם כרית האוויר הקדמית של הנוסע הקדמי פעילה (נורית החיווי לפעולה מאירה ונורית החיווי לניתוק נכבית), פעל באופן הבא:

• ודא שאין על המושב דבר מלבד הנוסע.

אם פעלת באופן שתואר לעיל ובכל זאת נורית החיווי לפעולה ממשיכה להאיר ונורית החיווי לניתוק ממשיכה להיות כבויה, הושב את הילד או את המבוגר קטן הממדים במושב האחורי. מומלץ לפנות מיד למוסך או למרכז שירות מורשה סובארו מטעם היבואן כדי שהמערכת תיבדק. אפילו אם המערכת נבדקה במוסך או במרכז השירות ונמצא כי היא תקינה, מומלץ שבנסיעות הבאות ישבו הילד או המבוגר קטן הממדים מאחור.

על ילדים גדולים שאינם זקוקים עוד למערכת ריסון לילדים לחגור תמיד את חגורת הבטיחות בין אם כרית האוויר מנותקת ובין אם היא פעילה.

▼ תנאים שבהם כרית האוויר הקדמית של הנוסע הקדמי פעילה (בדגמים המצוידים במערכת חישת תפוסה)

כרית האוויר הקדמית של הנוסע הקדמי פעילה, כלומר תתנפח במקרה של תאונה, כשמתקיים אחד מהתנאים הבאים ביחס למושב הנוסע הקדמי.

- אדם מבוגר יושב במושב.
- חפצים מסוימים (כגון מיכל מים) מונחים על המושב.

⚠ זיהרות

כשאדם מבוגר יושב במושב הנוסע הקדמי, אסור להניח מתחת למושב הנוסע הקדמי אף חפץ (דוגמת נעליים או מטרייה), אחרת עלולה כרית האוויר הקדמית של הנוסע הקדמי להיות מנותקת, למרות שבמושב הנוסע הקדמי יושב אדם מבוגר. כתוצאה מכך עלולה להיגרם פציעה.

פעולת המערכת

זהירות

אין לגעת בידיים חשופות ברכיבי מערכת כריות האוויר מיד אחרי הפעולה. נגיעה כזו עלולה לגרום לכוויות כיוון שהרכיבים עלולים להיות חמים מאוד כתוצאה מן ההתנפחות.

כריות האוויר יכולות לפעול רק כאשר מערכת ההצתה במצב ON. כאשר כריות האוויר מתנפחות, יישמע רעש ניפוח פתאומי וחזק יחסית, וישתחרר מעט עשן. תופעות אלו הן תוצאות רגילות של הפעולה. העשן אינו מצביע על שריפה בתוך המכונית.

3. העבר את מתג ההתנעה למצב ON. אם נורית החיווי לניתוק עדיין מאירה ונורית החיווי לפעולה נכבית, פעל בדרכים הבאות.

1. העבר את מתג ההתנעה למצב LOCK/OFF.

2. ודא שהנוסע שיושב במושב הנוסע הקדמי אינו משתמש בשמיכה, כרית, כיסוי מושב, מחמם מושב, מכשיר עיסוי וכדומה.

3. אם הנוסע שבמושב הנוסע הקדמי לובש שכבות ביגוד רבות, בקש ממנו להסיר פריטים מיותרים לפני שיתיישב במושב הנוסע הקדמי, או לעבור למושב האחורי.

4. העבר את מתג ההתנעה למצב ON והמתן 6 שניות עד שהמערכת תשלים את הבדיקה העצמית. בתום הבדיקה נכבות שתי הנוריות למשך 2 שניות. כעת אמורה להידלק נורית החיווי לפעולה בעוד שנורית החיווי לניתוק אמורה להישאר כבויה.

אם נורית החיווי לניתוק נדלקת בעוד שנורית החיווי לפעולה נותרת כבויה, בקש מהנוסע לעבור למושב האחורי. מומלץ לפנות מיד למוסך או למרכז שירות מורשה סובארו מטעם היבואן כדי שהמערכת תיבדק.

אם נורית החיווי לניתוק של כרית האוויר הקדמית של הנוסע הקדמי מאירה ונורית החיווי לפעולה נכבית למרות שבמושב הנוסע הקדמי יושב אדם מבוגר

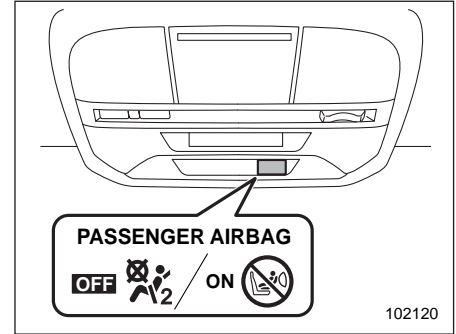

ON : נורית חיווי לפעולה של כרית האוויר הקדמית של הנוסע הקדמי

OFF : נורית חיווי לניתוק של כרית האוויר הקדמית של הנוסע הקדמי

ייתכן שהסיבה היא שהאדם המבוגר יושב במושב הנוסע הקדמי בתנוחה לא נכונה.

1. העבר את מתג ההתנעה למצב LOCK/OFF.

2. בקש מהנוסע שיושב במושב הנוסע הקדמי לכוון את גב המושב למצב זקוף, לשבת במרכז כרית המושב, לחגור את חגורת הבטיחות בצורה נכונה, להניח את רגליו לפניו ולהזיז את המושב לאחור עד תום מהלכו.

▼ הפעלת כרית האוויר הקדמית

אם החיישנים הבאים חשים בעת התנגשות חזיתית בכוח ברמה מסוימת הנקבעת מראש, מכלול הבקרה שולח אותות למכלולי כריות האוויר הקדמיות המורים להם לנפח אותן.

- החיישנים המשניים הקדמיים המותקנים בחזית המכונית, בצד ימין ובצד שמאל
- חיישני ההתנגשות במודול הבקרה של כרית האוויר

לאחר מכן שני מכלולי כריות האוויר מפיקים גזים שמיד מנפחים את כריות האוויר הקדמיות של הנהג ושל הנוסע במושב הקדמי. גם כרית הברכיים מנופחת ביחד עם כריות האוויר הקדמיות.

▼ לאחר התנפחות

מיד אחרי ההתנפחות, כריות האוויר מתחילות להתרוקן כדי ששדה הראייה של הנהג לא ייחסם ושיכולתו לשלוט במכונית תישמר. הזמן שעובר מרגע גילוי ההתנגשות עד להתרוקנות כריות האוויר אחרי ההתנפחות הוא פחות מזמן מצמוץ של עין.

במכונית שמצוידת במערכת חישת תפוסה במושב הנוסע הקדמי, מגלה מערכת כריות האוויר אם במושב הנוסע הקדמי יושב נוסע או לא. אם המושב פנוי, המערכת אינה מנפחת את כרית האוויר הקדמית של הנוסע הקדמי.

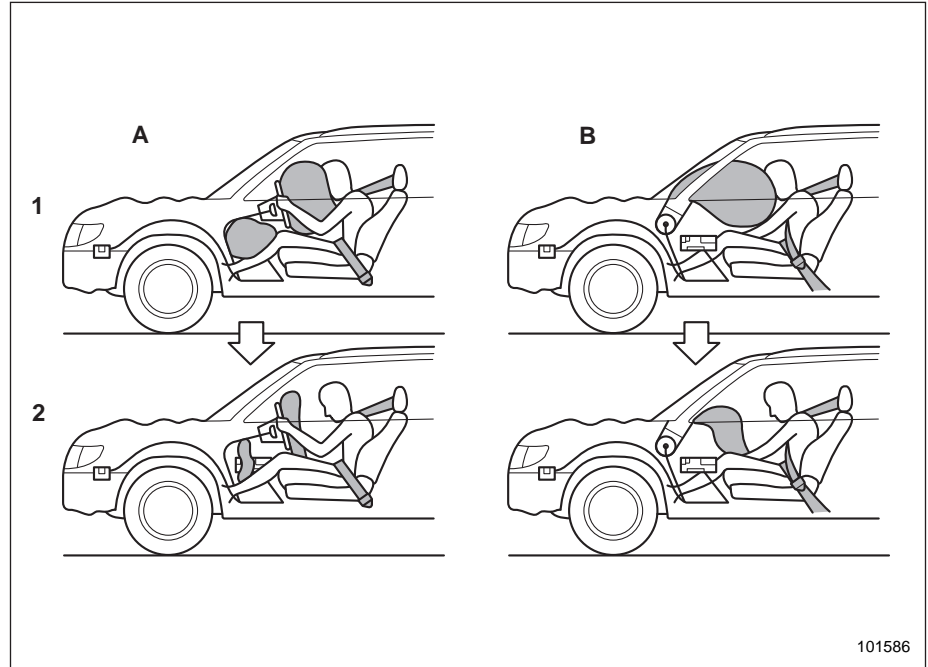

101586

(A) צד הנהג

(B) צד הנוסע

(1) כריות אוויר נפרסות ברגע קרות ההתנגשות.

(2) מיד לאחר הפריסה מתחילות כריות האוויר להתרוקן, כדי שלא יופרע שדה הראייה של הנהג.

▽ באיזה מצבים אחרים עשויה כרית האוויר הקדמית לפעול?

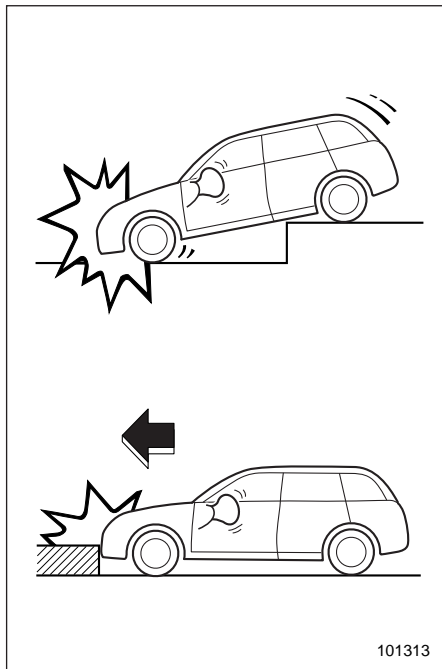

101313

כרית האוויר עלולה להתנפח כאשר המכוננית מקבלת מכה חזקה בתחתיתה מן הכביש (כגון כאשר המכוננית נופלת לתוך תעלה עמוקה, או נתקלת בעצמה רבה במכשול כגון אבן שפה).

▽ מתי סביר ביותר שכרית האוויר הקדמית תפעול?

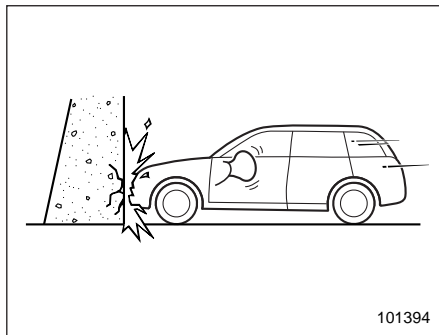

101394

כרית האוויר הקדמית מופעלת בהתנגשות חזיתית לתוך קיר בטון עבה במהירות של 20 עד 30 קמ"ש או גבוהה יותר. כן תופעל כרית האוויר הקדמית כאשר המכוננית נחשפת להתנגשות קדמית דומה בצורה ובעצמה להתנגשות הנייל.

▽ דוגמאות לסוגי תאונות

כרית האוויר הקדמית (וגם כרית האוויר להגנת הברכיים) תוכננו לפעול כדלהלן.

- להתנפח במקרה של תאונה הכוללת התנגשות חזיתית בעצמה בינונית עד גבוהה.

- לפעול פעם אחת בלבד.

כרית האוויר הקדמית (וגם כרית האוויר להגנת הברכיים) לא תוכננו לפעול כדלהלן.

- להתנפח בהתנגשויות חזיתיות בעלות עצמה נמוכה^{1*}

- להתנפח ברוב ההתנגשויות הצדיות או האחוריות או ברוב מקרי תאונות ההתהפכות^{2*}

^{1*} מפני שחגורות הבטיחות יכולות להעניק לבדן את ההגנה הנחוצה.

^{2*} מפני שבמצבים אלה, התנפחות של כריות האוויר הקדמיות אינה יכולה להגן על הנוסע.

ההתנפחות של כרית האוויר תלויה בעצמת הפגיעה בתא הנוסעים בזמן התאונה. עצמה זו משתנה בין סוגי התאונות השונים וייתכן שעצמת הפגיעה לא תגרום נזק נראה לעין למכוננית עצמה.

▽ מתי לא סביר שכרית האוויר הקדמית תפעל?

- (1) המכונית מתנגשת במכשול כמו עמוד טלפון או עמוד שילוט.
 - (2) המכונית מחליקה מתחת למשטח המטען של משאית.
 - (3) המכונית מקבלת מכה קדמית מוסטת אלכסונית.
 - (4) המכונית מקבלת מכה קדמית מוסטת.
 - (5) המכונית פוגעת בחפץ שעשוי לנוע או להתעוות, כגון מכונית חונה.
- יש סוגים רבים של התנגשויות שלא יגרמו להפעלת כריות האוויר הקדמיות. במקרים כמו אלה המתוארים כאן, כרית האוויר הקדמית יכולה שלא להיפתח, בתלות בכוחות המופעלים על המכונית בזמן התאונה.

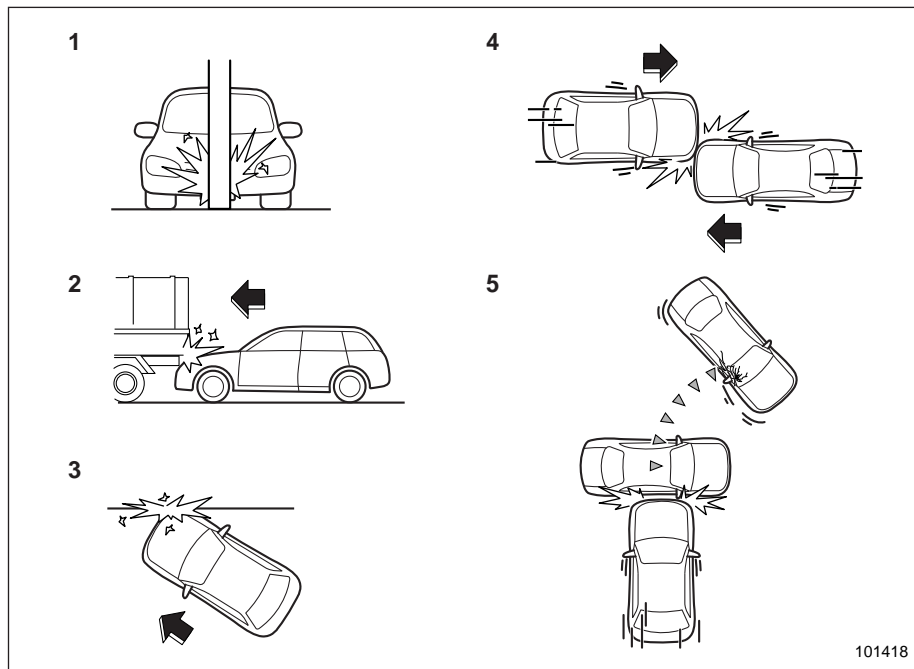

▼ הפעלת כריות האוויר הצדיות ווילונות הצד המתנפחים



כריות האוויר הבאות פועלות ללא תלות זו בזו מכיוון שלכל אחת מהן חיישן התנגשות משלה.

- כרית אוויר צדדית של הנהג
- כרית אוויר צדית של הנוסע הקדמי
- וילון צד מתנפח (בצד ימין)
- וילון צד מתנפח (בצד שמאל)

לפיכך, ייתכן שהן לא יופעלו יחד באותה התנגשות. כמו כן, כריות הצד ווילונות הצד המתנפחים פועלים ללא תלות בכריות האוויר הקדמיות שבגלגל ההגה ובלוח המכשירים.

חיישני התנגשות שחשים את עצמת הפגיעה מותקנים במקומות הבאים:

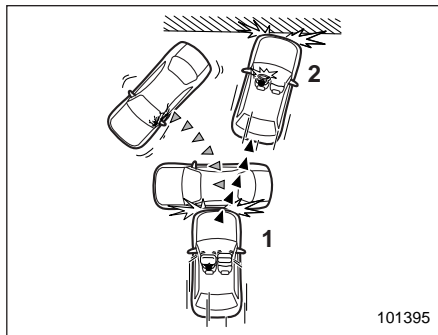

(1) פגיעה ראשונה
(2) פגיעה שנייה

בתאונה בה המכונית נפגעת יותר מפעם אחת, כרית האוויר הקדמית נפתחת רק פעם אחת בקרות הפגיעה הראשונה.

דוגמה: במקרה של התנגשות כפולה, פעם ראשונה ברכב אחר ופעם שנייה ברציפות בקיר בטון, כרית האוויר הקדמית מופעלת בפגיעה הראשונה אך לא בפגיעה השנייה.

▼ מתי לא תפעל כרית האוויר הקדמית?

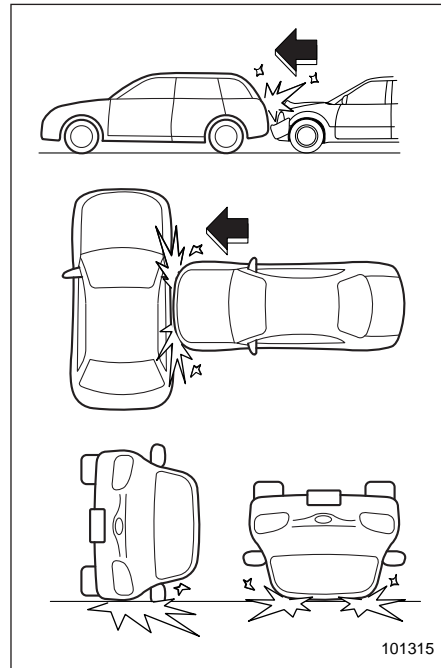

כרית האוויר הקדמית אינה מתוכננת לפעול במרבית המקרים שבהם המכונית מקבלת מכה בצדדים או בחלק האחורי, כאשר היא מתהפכת על צדה או על גגה או אם היא מעורבת בהתנגשות חזיתית במהירות נמוכה.

- בדלתות הקדמיות בצד שמאל ובצד ימין
 - בעמודים המרכזיים בצד שמאל ובצד ימין
 - בבתי הגלגלים האחוריים בצד שמאל ובצד ימין
 - מתחת למושב האחורי במרכז (חיישן בטיחות מלווה)
- חיישן נוסף, שגם הוא חש את עצמת הפגיעה, מותקן ביחידת הבקרה של כריות האוויר.
- אם אחד מהחיישנים בעמודים המרכזיים ובדלתות הקדמיות או חיישן ההתנגשות הממוקם במודול הבקרה של כרית האוויר מזהים יחד בעת התנגשות צדית כוח בעצמה שעולה על הסף שנקבע, מכלול הבקרה גורם לניפוח כרית האוויר הצדית ווילון הצד המתנפח בצד שנפגע, גם אם החיישן בבית הגלגל האחורי של אותו צד לא זיהה את ההתנגשות.

אם אחד החיישנים בבית הגלגל האחורי והחיישן הממוקם במודול הבקרה של כרית האוויר זיהו יחד התנגשות צדית בעצמה שעולה על הסף שנקבע, יורה מכלול הבקרה על ניפוח וילון הצד המתנפח בלבד בצד שנפגע.

▽ לאחר הפעולה

לאחר הפעולה, כרית האוויר הצדית מתחילה מיד להתרוקן. הזמן החולף בין גילוי ההתנגשות עד להתרוקנות של כרית האוויר הצדית לאחר הפריסה הוא קצר יותר ממצמוץ עין. וילונות הצד המתנפחים נשארים מנופחים למשך זמן מה לאחר הפעולה, ואז מתרוקנים לאט.

כרית האוויר הצדית ווילון הצד המתנפח פועלים גם כאשר איש אינו יושב במושב בצד בו מתרחשת הפגיעה.

▽ דוגמאות לסוגי תאונות

כריות האוויר הצדיות ווילונות הצד המתנפחים נועדו:

- להתנפח במקרה של תאונה הכוללת התנגשות צדית בעצמה בינונית עד גבוהה.
- לפעול פעם אחת בלבד.

כריות האוויר הצדיות ווילונות הצד המתנפחים לא נועדו להתנפח במקרים הבאים:

- במרבית הפגיעות הצדיות החלשות
- במרבית הפגיעות החזיתיות או הפגיעות מאחור (מפני שבמצבים אלה, התנפחות של כריות האוויר הצדיות ווילונות הצד המתנפחים אינה יכולה להגן על הנוסע).

פעולת כריות הצד ווילונות הצד המתנפחים תלויה בעצמת הפגיעה בתא הנוסעים בזמן התאונה. עצמה זו משתנה בין סוגי התאונות השונים וייתכן שעצמת הפגיעה לא תגרום נזק נראה לעין למכונית עצמה.

▽
מתי סביר ביותר שכריות הצד
ווילונות הצד המתנפחים יפעלו?

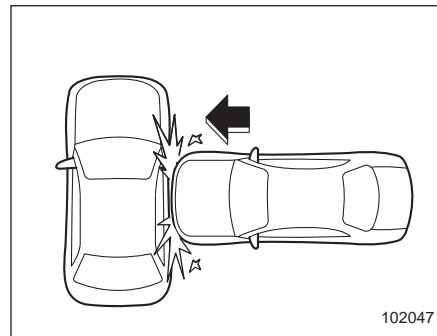

פגיעה צדית בעצמה גדולה באזור המושב
הקדמי תפעיל את כרית הצד ואת וילון הצד
המתנפח.

▽ מתי לא סביר שכרית האוויר הצדית תפעל?

- (1) המכונית מעורבת בהתנגשות צדית אלכסונית.
 - (2) המכונית מעורבת בהתנגשות צדית באזור שמחוץ לקרבת תא הנוסעים.
 - (3) המכונית מתנגשת בעמוד טלפון או עצם דומה.
 - (4) המכונית מעורבת בהתנגשות צדית עם אופנוע.
 - (5) המכונית מתהפכת על צדה או על גגה.
- יש סוגים רבים של התנגשויות בהם לא תידרש בהכרח הפעלה של כרית האוויר הצדית. במקרים כמו אלה המתוארים כאן, כרית האוויר הצדית עשויה שלא לפעול, בתלות בכוחות ההתנגשות הפועלים על המכונית.

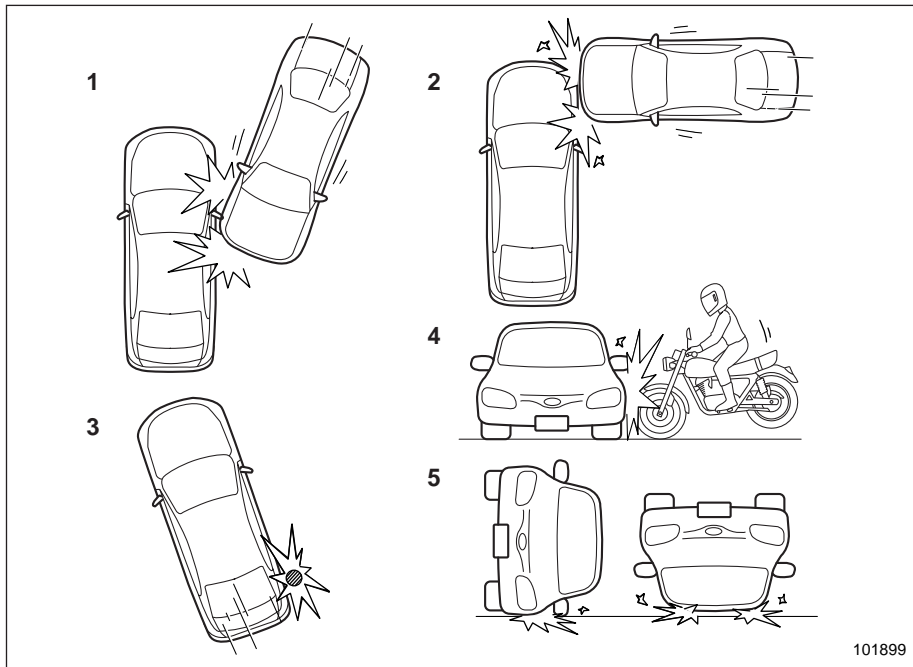

- 1) המכונית מעורבת בהתנגשות צדית אלכסונית.
- 2) המכונית מעורבת בהתנגשות צדית באזור שמחוץ לקרבת תא הנוסעים.
- 3) המכונית מתנגשת בעמוד טלפון או עצם דומה.
- 4) המכונית מעורבת בהתנגשות צדית עם אופנוע.
- 5) המכונית מתהפכת על צדה או על גגה.

יש סוגים רבים של התנגשויות בהם לא תידרש בהכרח הפעלה של כריות הווילון. במקרים כמו אלה המתוארים כאן, כריות הווילון עשויות שלא לפעול, בתלות בכוחות ההתנגשות הפועלים על המכונית.

▽ מתי לא סביר שכריות הווילון יפעלו?

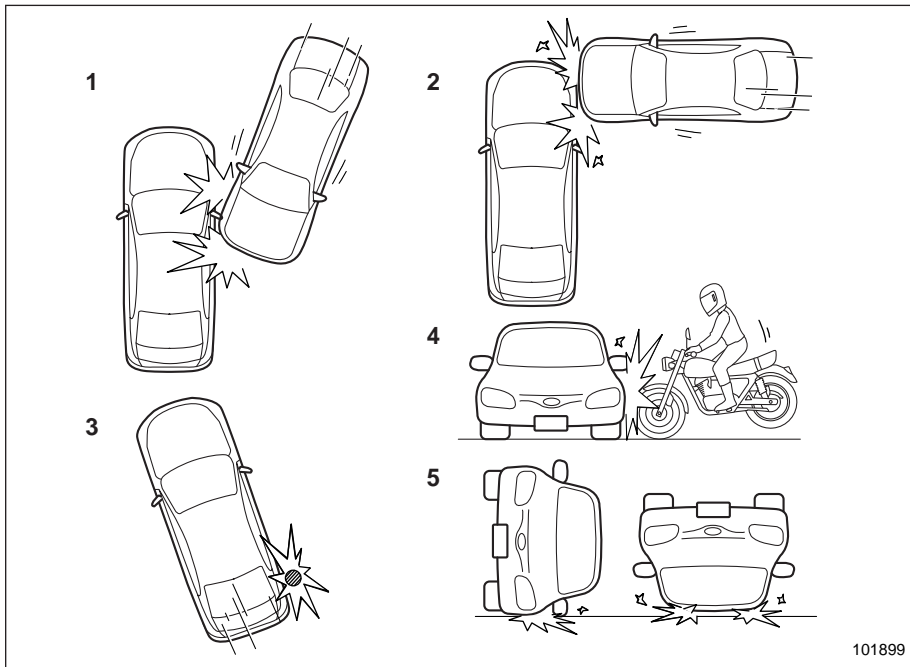

■ בקרי מערכת כריות האוויר

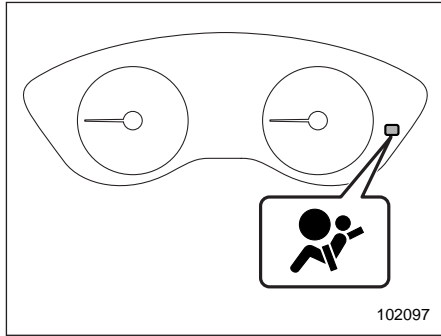

נורית אזהרה של מערכת כריות אוויר

מערכת אבחון מבקרת ברציפות את מוכנותה של מערכת כריות האוויר (ושל מותחני-הקדם של חגורות הבטיחות הקדמיות) כאשר נוהגים במכונית. נורית האזהרה של מערכת כריות האוויר מאירה במשך כ-6 שניות כאשר מעבירים את מתג ההתנעה למצב ON כדי לציין את תקינות המערכת.

להלן המרכיבים המבוקרים על-ידי המחווין:

- חיישן משנה קדמי
- יחידת הבקרה של כריות האוויר (כולל חיישן ההתנגשות)
- חיישן התנגשות בדלת קדמית
- נורית חייווי לפעולה/ניתוק של כרית האוויר הקדמית של הנוסע הקדמי (אם קיימת)

כריות האוויר הצדיות ווילונות הצד המתנפחים אינם מתוכננים לפעול במרבית התאונות מהסוגים שמופיעים באיור.

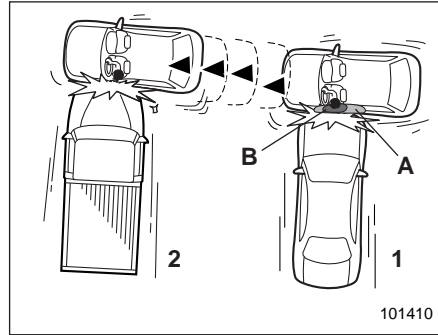

(1) פגיעה ראשונה

(2) פגיעה שנייה

(A) וילון צד מתנפח

(B) כרית אוויר צדית

בתאונה בה המכונית נפגעת מהצד יותר מפעם אחת, כרית האוויר הצדית ווילון הצד המתנפח נפתחים רק פעם אחת, בפגיעה הראשונה.

דוגמה: במקרה של התנגשות צדית כפולה, ראשית עם רכב אחד, ולאחר מכן עם רכב נוסף מאותו הכיוון, ברגע שכרית האוויר הצדית ווילון הצד המתנפח מופעלים בפגיעה הראשונה, הם לא יופעלו שוב בפגיעה השנייה.

▽ מתי כריות הצד ווילון הצד המתנפח לא יפעלו?

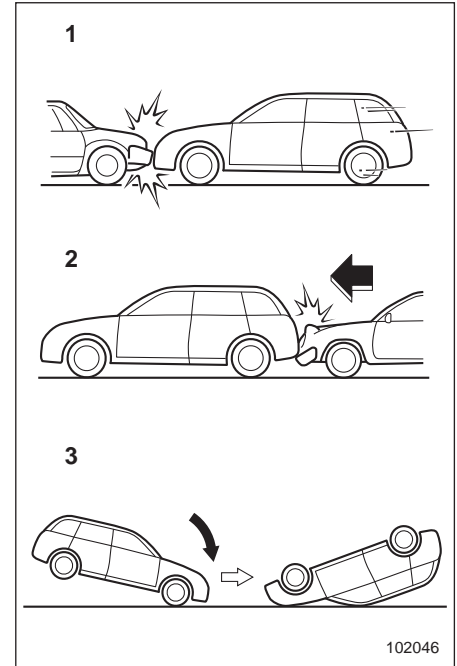

(1) המכונית מעורבת בהתנגשות חזיתית עם רכב אחר (נוסע או נייח).

(2) המכונית נפגעת מאחור.

(3) המכונית מתהפכת על חזיתה.

שירות למערכת כריות האוויר

אזהרה ⚠

- כאשר משליכים מכלול כריות אוויר או כשגורטים את המכונת עקב נזק בתאונה, יש להתייעץ עם המוסך. מומלץ להתייעץ עם מרכז שירות מורשה סובארו מטעם היבואן.
- לכרית האוויר אין חלקים הניתנים להחלפה על-ידי המשתמש. אין להשתמש בציוד בדיקה חשמלי בכל מעגל הקשור למערכת כריות האוויר. לקבלת שירות לכריות האוויר, צור קשר עם מוסך. מומלץ לפנות למרכז שירות מורשה סובארו מטעם היבואן. טיפול בלתי מורשה בחיווט המערכת או ניתוקו עלול לגרום להתנפחות מקרית של כרית אוויר או להוצאת המערכת מכלל שימוש, מצב שעלול לגרום לפגיעה חמורה.

זהירות ⚠

אם תהיה זקוק לשירות או תיקונים במקומות הבאים במכונית, יש לפנות למוסך לביצוע העבודה. מומלץ לפנות למרכז שירות מורשה סובארו מטעם היבואן. מכלול הבקרה של כריות האוויר, חיישני ההתנגשות ומכלולי כריות האוויר, ממוקמים כדלקמן.

אזהרה ⚠

כשנורית האזהרה מתריעה על תקלה באחד האופנים המתוארים להלן, ייתכן שיש תקלה במותחני-הקדם של חגורות הבטיחות ו/או במערכת כריות האוויר SRS.

- נורית האזהרה מהבהבת או מרצדת
 - נורית האזהרה אינה מאירה כאשר מסובבים את מתג ההתנעה למצב ON
 - נורית האזהרה מאירה ברציפות
 - נורית האזהרה מאירה בזמן הנסיעה
- אנו ממליצים להביא מיד את המכונת למוסך על מנת שהמערכת תיבדק. מומלץ לפנות למרכז שירות מורשה סובארו הקרוב ביותר. אם מותחני הקדם של חגורות הבטיחות ו/או מערכת כריות SRS לא ייבדקו ויתוקנו כהלכה, ייתכן שהם לא יתפקדו כנדרש (לדוגמה, כריות האוויר SRS עלולות להתנפח בהתנגשות קלות מאוד או לא להתנפח בהתנגשות חמורה), ועקב כך יגדל הסיכון לפגיעה.

- יחידת כריות אוויר קדמיות
- צד הנהג
- צד הנוסע הקדמי
- חיישן מיקום מושב הנהג (אם קיים)
- יחידת כרית אוויר להגנת הברכיים (בצד הנהג)
- חיישן כרית אוויר צדית
- יחידת כרית אוויר צדית
- חיישן תפוסה במושב הנוסע הקדמי (אם קיים)
- יחידת בקרה של מערכת חישת תפוסה במושב הנוסע הקדמי (אם קיימת)
- מגביל עומס מסתגל (אם קיים)
- מתג אבזם חגורת בטיחות (בצד הנוסע הקדמי - אם קיים)
- חיישן וילון צד מתנפח
- יחידת בקרה של וילון צד מתנפח
- מותחן קדם של רצועת הכתף
- מותחן קדם של רצועת המותן
- חיישן ניצרה לווייני
- כל החיווט הנלווה

זהירות

- מתחת לחלק המרכזי של לוח המכשירים
- הן בצד ימין והן בצד שמאל, בחזית המכונית
- בגלגל ובמוט ההגה ובאזורים סמוכים
- בחלק התחתון של עמוד ההגה ובאזורים הסמוכים
- בחלק העליון של לוח המכשירים בצד הנוסע הקדמי ובאזורים סמוכים
- בכל מושב קדמי ובאזורים סמוכים
- בתוך כל עמוד מרכזי
- בתוך כל זלת קדמית
- משני צדי הגג (מהעמוד הקדמי ועד מעבר למושב האחורי)
- בין כרית המושב האחורי לבית הגלגל האחורי בכל צד
- מתחת למושב המרכזי מאחור

במקרה של פעולת כרית אוויר, החלפת המערכת צריכה להיעשות רק במוסך. מומלץ לפנות למרכז שירות מורשה סובארו מטעם היבואן ולעשות שימוש בחלקים מקוריים או בחלקים העומדים בדרישות איכות והתאמה, כמוגדר בכתב האחריות.

הערה

- במקרים הבאים צור קשר עם מוסך, מומלץ מרכז שירות מורשה סובארו מטעם היבואן, בהקדם האפשרי:
- החלק הקדמי של מכוניתך נפגע בתאונה בה כריות האוויר הקדמיות לא נפתחו.
- אזור הרפידה המרכזית של גלגל ההגה, מכסה כרית האוויר הקדמית של הנוסע הקדמי או צדי הגג (מהעמוד הקדמי ועד מעבר למושב האחורי) שרוט, סדוק או פגום בצורה אחרת.
- אחד מהעמודים המרכזיים של המכונית, בית הגלגל האחורי, תת-המסגרת האחורית או אזור שקרוב לחלקים אלו, נפגע בתאונה בה כרית האוויר הצדית וילון הצד המתנפח לא נפתחו.
- הבד או העור המכסה את הגב של אחד מהמושבים הקדמיים חתוך, משופשף או פגום בצורה אחרת.
- החלק האחורי של המכונית היה מעורב בתאונה.

■ אמצעי זהירות לגבי שינויים במכונית

אזהרה

כדי למנוע הפעלה מקרית של המערכת או הוצאת המערכת מכלל שימוש, דבר העלול לגרום לפגיעה חמורה, אין לבצע שינויים לרכיבים כלשהם או לחיווט של מערכת כריות האוויר. דוגמאות של שינויים שאין לבצע:

- התקנת גלגל הגה מיוחד
- הוספת קישוטים נוספים ללוח המכשירים
- התקנת מושבים מיוחדים
- החלפת הבד או העור של המושבים
- התקנת בד או עור נוספים במושב הקדמי
- התקנת דיבורית לטלפון סלולארי או אבזר אחר על עמוד קדמי, עמוד מרכזי, עמוד אחורי, שמשה קדמית, חלון צד, ידית אחיזה או משטח אחר בתא הנוסעים שסמוך לאזור ההתנפחות של וילון הצד.
- התקנת ציוד חשמלי/אלקטרוני נוסף, כגון מכשיר קשר נייד, על או בקרבת

• התקנת ציוד מכל סוג שהוא לצדי גוף המכונית (מדרגות צד או מגני מפתן צד, וכו') שאינו אבזר מקורי של סובארו או תואם את דרישות האיכות וההתאמה כמוגדר בכתב האחריות למכונית, המתוכנן במיוחד עבור כריות אוויר צדיות (רק עבור מכוניות בעלות כריות אוויר צדיות).

התייעץ תמיד עם מוסך, מומלץ מרכז שירות מורשה סובארו מטעם היבואן, לפני שתתקין אבזרי עזר במכונית.

רכיבי מערכת כריות האוויר ו/או החיווט שלה אינה מומלצת. התקנה כזו עלולה להפריע לפעולתה התקינה של מערכת כריות האוויר.

⚠ זהירות

אין לבצע שינוי כלשהו מבין השינויים הרשומים מטה. שינויים אלה עלולים להפריע לפעולתה התקינה של מערכת כריות האוויר.

• חיבור ציוד כלשהו (פגוש צינורות, פגוש חזירים, כננת, מפנה שלג, מגלש לגחון וכדומה) שאינו אבזר מקורי של סובארו או העומד בדרישות איכות והתאמה כמוגדר בכתב האחריות למכונית, לקצה הקדמי של המכונית.

• שינויים במערכת המתלים או במבנה חזית המכונית.

• התקנת צמיג בגודל ומבנה שונים מהצמיגים הרשומים על התווית המוצמדת לעמוד דלת הנהג או מהצמיגים המצוינים בספר זה כמתאימים עבור דגמי רכב ספציפיים.

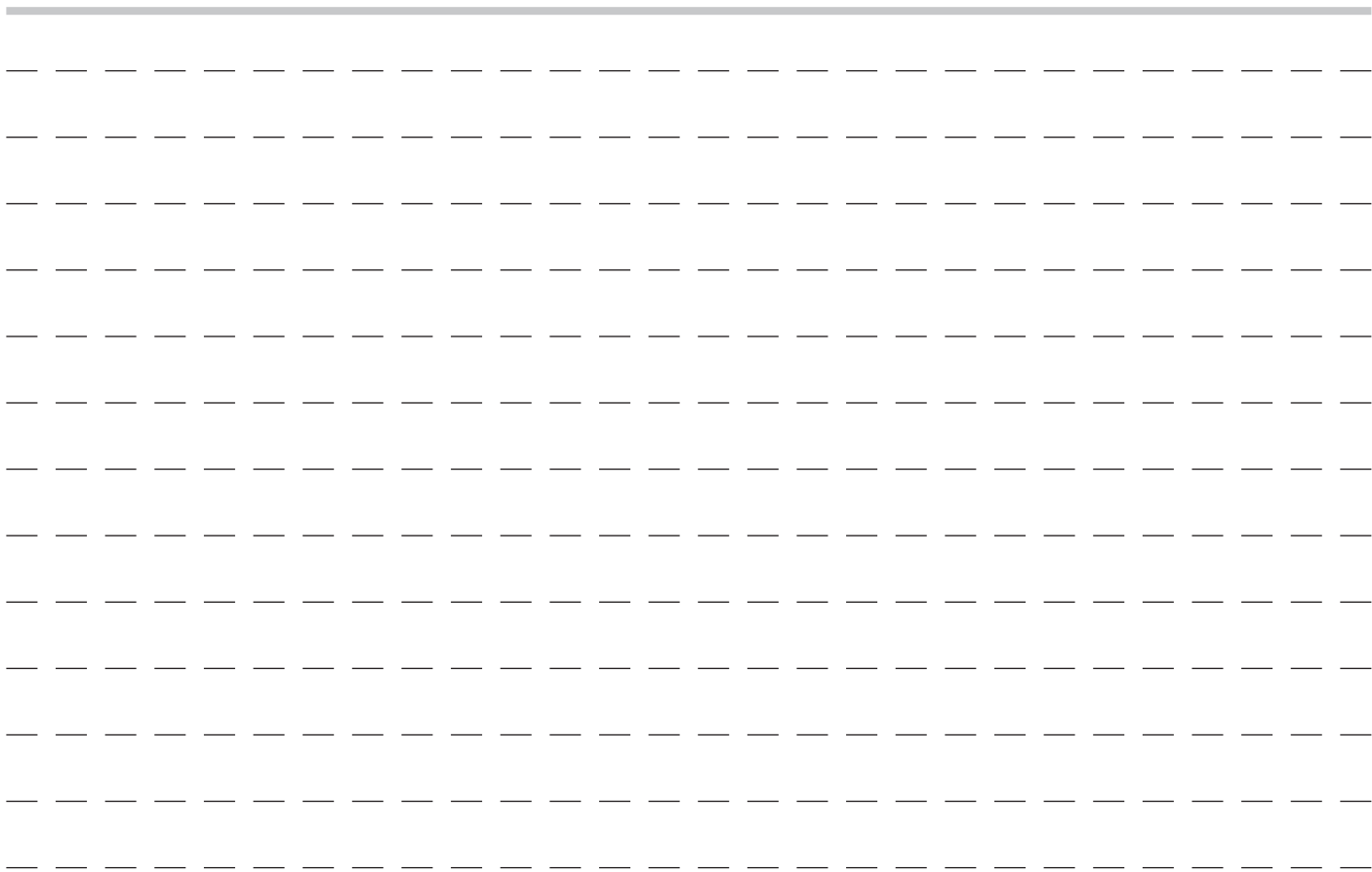

מפתחות ודלתות

2

2-18.....	מנעולי דלתות
2-18.....	נעילה ושחרור מבחוץ
2-19.....	נעילה ושחרור מבפנים
	תפקוד למניעת נעילה של המפתח במכונת
2-20.....	(מכונת ללא מערכת נעילה כפולה)
2-20.....	מניעת התרוקנות המצבר
2-21.....	מערכת נעילה כפולה (אם קיימת)
2-21.....	הפעלת מערכת הנעילה הכפולה
2-22.....	ביטול מערכת הנעילה הכפולה
2-22.....	במקרה חירום
2-23.....	אם הסוללה מתרוקנת
2-23.....	אתחול של מערכת הנעילה הכפולה
2-23.....	נעילת בטיחות לילדים
2-23.....	חלונות
2-24.....	הפעלת החלונות החשמליים
	אתחול החלונות החשמליים עם אפשרות להעלאה
2-26.....	והורדה אוטומטיות של החלון בנגיעה אחת
2-26.....	דלת אחורית מתרוממת
2-26.....	נעילה/שחרור נעילה
2-27.....	פתיחה/סגירה
2-27.....	גגון שמש (אם קיים)
2-28.....	מתגי גגון השמש
2-29.....	וילונות שמש

2-2.....	מפתחות
2-2.....	תווית מספר המפתח
	מערכת להפעלה ללא מפתח עם לחצן התנעה
2-3.....	(אם קיימת)
2-3.....	מפתח חכם
2-4.....	אמצעי בטיחות
2-6.....	נעילה ושחרור באמצעות המערכת להפעלה ללא מפתח ...
2-10.....	שחרור נעילה באמצעות קוד גישה סודי
2-11.....	תפקוד לחיסכון בחשמל
2-12.....	תפקוד לחיסכון בחשמל של המפתח החכם
2-12.....	ביטול הפעולה של המערכת להפעלה ללא מפתח
2-13.....	צלילי התראה ונורית אזהרה
2-14.....	כשהמפתח החכם אינו פועל היטב
2-14.....	החלפת סוללה של מפתח חכם
2-14.....	מידע טכני
2-14.....	משבת מנוע (אימוביליזר)
2-14.....	נורית חייווי למשבת מנוע
2-14.....	מפתחות חלופיים
2-15.....	מידע טכני על פי התקנות של גלי רדיו
2-15.....	מערכת נעילה מרכזית באמצעות שלט-רחוק
2-16.....	נעילה של הדלתות
2-17.....	שחרור של הדלתות
2-17.....	נעילה אוטומטית (מכונות ללא מערכת נעילה כפולה) ...
2-17.....	שחרור נעילה של הדלת האחורית המתרוממת
2-17.....	פתיחה/סגירה של החלונות הקדמיים
2-17.....	החלפת סוללה
2-18.....	מידע טכני

מפתחות

הערה

עבור מכוניות עם "מערכת הפעלה ללא מפתח עם לחצן התנעה", עיין בנושא "מערכת הפעלה ללא מפתח עם לחצן התנעה" בעמוד 2-3.

המפתחות הבאים מסופקים עם המכונית:

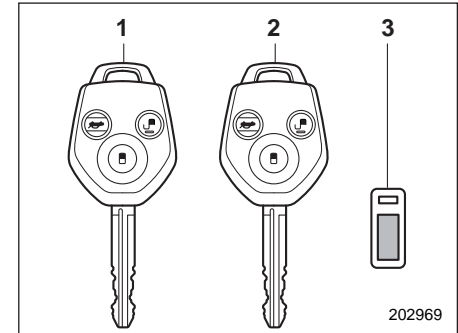

(1) מפתח ראשי (עיקרי)

(2) מפתח ראשי (משני)

(3) תווית מספר מפתח

הערה

בחלק מהשווקים המכונית מצוידת בשלושה מפתחות ראשיים.

כל המפתחות המסופקים למכוניתך מתאימים למיקומים הבאים:

- מתג ההתנעה
- דלת הנהג

הערה

אפשר להשתמש במערכת לנעילה מרכזית באמצעות שלט-רחוק כדי לבקר את התפקודים הבאים:

- נעילה/שחרור של הדלתות והדלת האחורית המתרוממת
- פתיחה/סגירה של החלונות
- לפרטים נוספים עיין בנושא "מערכת נעילה מרכזית באמצעות שלט-רחוק" בעמוד 2-15.

⚠ זהירות

אין לחבר מחזיק מפתחות גדול או ארנק מפתחות לאחד מהמפתחות. אם ברכיך נתקלות בו בעת הנהיגה, קיימת אפשרות שהוא יגרום לסיבוב מתג ההתנעה ממצב ON למצב ACC או LOCK, ולגרום להפסקת פעולת המנוע.

■ תווית מספר המפתח

מספר המפתח מוטבע על התווית המתכתית המחוברת לסט המפתחות. רשום את מספר המפתח ושמור אותו במקום בטוח מחוץ למכונית. מספר זה נדרש להכנת מפתח חלופי במקרה שהמפתח אובד או כשנועלים את המפתח בתוך המכונית.

למידע על אודות הכנת מפתחות חלופיים, עיין בנושא "מפתחות חלופיים" 2-14.

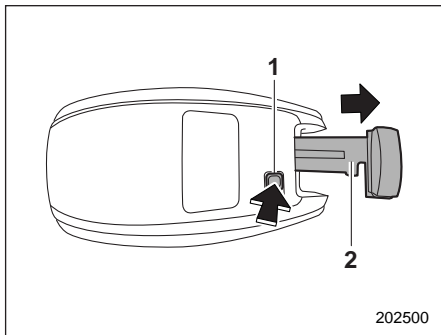

202500

- (1) כפתור שחרור
- (2) מפתח חירום

תוך כדי לחיצה על כפתור השחרור של המפתח החכם, שלוף את מפתח החירום. מפתח החירום יכול לשמש לנעילה ושחרור נעילה של דלת הנהג.

• התנעת המנוע והדממתו. עיין בנושא "התנעת המנוע והדממתו (במכונית עם לחצן התנעה)" ע"פ 7-8.

הערה

• אפשר להשתמש במערכת לנעילה מרכזית באמצעות שלט-רחוק כדי לבקר את התפקודים הבאים:
נעילה/שחרור של הדלתות והדלת האחורית המתרוממת
- פתיחה/סגירה של החלונות

לפרטים נוספים עיין בנושא "מערכת נעילה מרכזית באמצעות שלט-רחוק" בעמוד ע"פ 15-2.

• הקפד לשמור היטב את תווית מספר המפתח שסופקה עם המפתח החכם. היא נחוצה לתיקון המכונית ורישום של מפתחות חכמים נוספים. לפרטים עיין בנושא "מפתחות חלופיים" בעמוד ע"פ 14-2.

לכל אחד מהמפתחות החכמים מצורף מפתח חירום.

מערכת להפעלה ללא מפתח עם לחצן התנעה (אם קיימת)

■ מפתח חכם

המפתחות החכמים הבאים מסופקים עם המכונית:

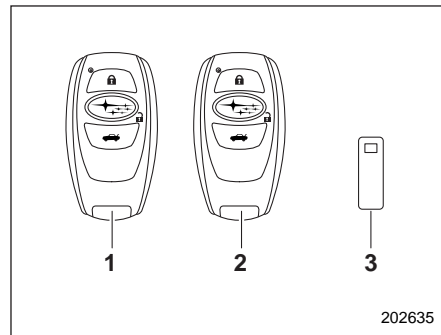

202635

- (1) מפתח חכם (עיקרי)
- (2) מפתח חכם (משני)
- (3) תווית מספר מפתח

המערכת להפעלה ללא מפתח עם לחצן התנעה מאפשרת לבצע את הפעולות הבאות כשנושאים את המפתח החכם.

• נעילה ושחרור נעילה של הדלתות והדלת האחורית המתרוממת. עיין בנושא "נעילה ושחרור באמצעות המערכת להפעלה ללא מפתח" ע"פ 2-6.

אמצעי בטיחות

אזהרה

על מי שבגופם מושתל קוצב או דפיברילטור לשמור על מרחק של 22 ס"מ לפחות מאנטנות השידור המותקנות במכונית.

גלי הרדיו המשודרים מהאנטנות המותקנות במכונית עלולים לפגוע בתקינות הפעולה של קוצבים ודפיברילטורים שמושתלים בגוף.

לפני השימוש במערכת להפעלה ללא מפתח עם לחצן התנעה, אם בגופך הושתל מכשיר רפואי אלקטרוני אחר (לא קוצב או דפיברילטור) נא לעיין להלן בנושא "גלי הרדיו שבשימוש המערכת להפעלה ללא מפתח עם לחצן התנעה", ולפנות ליצרן המכשיר הרפואי האלקטרוני לקבלת מידע נוסף. גלי הרדיו שמשודרים מהאנטנות המותקנות במכונית עלולים לפגוע בתקינות הפעולה של ציוד רפואי אלקטרוני.

"גלי הרדיו שבשימוש המערכת להפעלה ללא מפתח עם לחצן התנעה"

• בנוסף לגלי הרדיו שמשמשים לתפקודים של המערכת לנעילה מרכזית באמצעות שלט-רחוק, נעשה במערכת להפעלה ללא מפתח עם לחצן התנעה שימוש גם

בגלי רדיו בתדר המפורט להלן*. גלי הרדיו משודרים מדי פעם מהאנטנות שמותקנות במכונית, כפי שמודגם באיורים הבאים.
* תדר רדיו: 134.2 קה"ץ

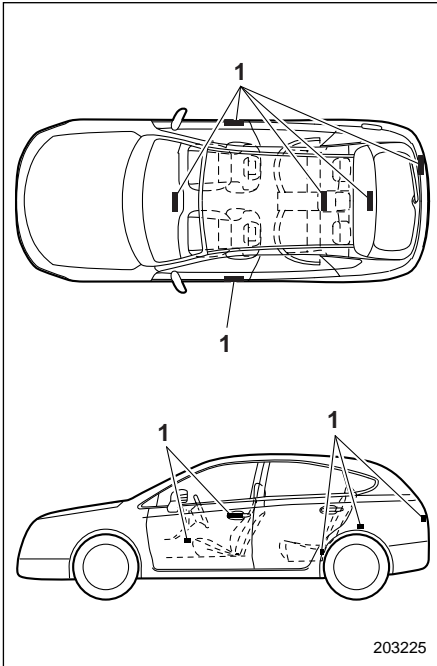

203225

(1) אנטנה

הערה

• ניתן לשנות את נוהל ההפעלה/ביטול של המערכת להפעלה ללא מפתח. לנהל ההגדרה, עיין בנושא "ביטול הפעולה של המערכת להפעלה ללא מפתח" 2-12.

• לפרטים מלאים על השימוש במערכת להפעלה ללא מפתח כאשר פעולת המערכת מבוטלת עיין בנושא "מפתח חכם - כשהמפתח החכם אינו פועל כיאות" 9-27.

• מערכת מפתח חכם עם לחצן התנעה עושה שימוש בגלי רדיו בעלי עצמה נמוכה. בהתאם למצב המפתח החכם והתנאים הסביבתיים, בתקשורת בין המפתח החכם לבין המכונה עשויות להתגלות הפרעות, וייתכן שלא ניתן יהיה לנעול את הדלתות, לשחרר את נעילתן או להתניע את המנוע, בתנאים המפורטים להלן.

- בקרבת מתקן שמשדר גלי רדיו רבי עצמה, דוגמת תחנת שידור או כבלי חשמל.

- כשנעשה שימוש במקביל במוצרים אחרים שמשדרים גלי רדיו, דוגמת המפתח החכם או יחידת שלט-רחוק של מכונה אחרת.

- כשנושאים את המפתח החכם יחד עם מפתח חכם או יחידת שלט-רחוק של מכונה אחרת.

- כשהמפתח החכם מונח סמוך למכשיר אלחוטי, דוגמת טלפון סלולרי.

- אין להשאיר את המפתח החכם במקומות שבהם הוא עלול להיחשף ללחות או לאבק.

- אין להשאיר את המפתח החכם סמוך למחשבים אישיים או מכשירי אלקטרוניקה ביתיים.

- יש להרחיק את המפתח החכם ממגנטים.

- אין להשאיר את המפתח החכם סמוך למטען מצברים או לאביזרים חשמליים.

- אין להשתמש ברזיד מתכתי להכתיית החלונות או להצמיד עצמים מתכתיים אל החלונות.

- אין להתקין אביזרים או חלקים לא מקוריים.

• בעקבות נפילה עלולה האחיזה של מפתח החירום בתוך המפתח החכם להתרופף. היזהר שלא לאבד את מפתח החירום.

• אם נושאים את המפתח החכם בזמן שהייה במטוס, אסור ללחוץ על לחצני המפתח החכם. כאשר לוחצים על אחד הלחצנים של המפתח החכם, משודרים גלי רדיו שעלולים להשפיע על פעולת המטוס. אם המפתח החכם נמצא בתוך תיק במהלך השהייה במטוס, נקוט אמצעים כדי למנוע לחיצה על לחצני המפתח החכם.

זהירות

• אסור להותיר או לאחסן את המפתח החכם בתוך המכונה או במרחק של עד שני מטר מהמכונה (למשל בחניה). המפתח החכם עלול להינעל בתוך המכונה או הסוללה עלולה להתרוקן במהירות. חשוב לזכור שלא ניתן להתניע את המכונה באמצעות לחצן ההתנעה כשהמפתח החכם מונח במקומות מסוימים.

• במפתח החכם מותקנים רכיבים אלקטרוניים. למניעת תקלות יש להקפיד על ההנחיות הבאות:

- כדי למנוע נזק מומלץ שהחלפת סוללת המפתח תתבצע במוסך. מומלץ לפנות למרכז שירות מורשה סובארו מטעם היבואן.

- יש להגן על המפתח החכם מפני חדירת מים. אם השלט-רחוק נרטב, נגב אותו מיד והנח לו להתייבש היטב.

- יש להגן על המפתח החכם מפני חבטות עזות.

- אסור בהחלט להשאיר את המפתח החכם במקומות בהם הוא עלול להיחשף לקרינה ישירה של שמש או לטמפרטורה גבוהה, למשל על לוח המכשירים.

- אין לשתוף את המפתח החכם במתקן שטיפה או לטרה-סוני.

- כשהמפתח החכם מונח סמוך לחפץ מתכתית.
- כשלמפתח החכם מחוברים אביזרים מתכתיים.
- כשנושאים את המפתח החכם סמוך למכשירים אלקטרוניים, דוגמת מחשב נישא.
- כשהסוללה של המפתח החכם התרוקנה.
- מכיוון שהמפתח החכם מקיים קשר מתמיד עם המכוננית, הוא צורך חשמל מהסוללה ללא הפסקה. אורך חיי הסוללה תלוי בתנאי ההפעלה ומגיע בדרך כלל לשנה עד שנתיים. כשהסוללה מתרוקנת לחלוטין החלף אותה בחדשה.
- במקרה של אבדן מפתח חכם, מומלץ לרשום את כל יתרי המפתחות החכמים. כדי לרשום את המפתח החכם פנה למוסך. מומלץ לפנות למרכז שירות מורשה סובארו מטעם היבואן.
- כדי להצטייד במפתח חכם חלופי פנה למוסך, מומלץ לפנות למרכז שירות מורשה סובארו מטעם היבואן.
- ניתן לרשום עד 7 מפתחות חכמים למכוננית בודדת.
- אין להשאיר את המפתח החכם בתאי אחסון שונים במכוננית, דוגמת התאים שבדלתות, לוח המכשירים, או בפינת אזור המטען. המפתח החכם עלול להינזק כתוצאה מטלטולי הדרך או לפעול שלא

- במכוון ולגרום לנעילה לא מכוונת של המכוננית.
- לאחר שמצבר המכוננית הוחלף או נפרק, על מנת שניתן יהיה להתניע את המנוע ייתכן שיהיה צורך לאתחל את מערכת מנעול ההגה. במקרה זה, כדי לאתחל את מערכת מנעול ההגה בצע את התהליך הבא.
- (1) העבר את מתג לחץ ההתנעה למצב OFF. לפרטים עיין בנושא "מתג התנעה עם לחצן התנעה" 3-6.
- (2) פתח וסגור את דלת הנהג.
- (3) המתן כ-10 שניות.
- כשהגה נעול, האתחול הושלם.
- אסור להניח את המפתח החכם במקומות הבאים.
 - על לוח המחוונים
 - על הרצפה
 - בתא הכפפות
 - בתאים שבדלתות
 - על המושב האחורי
 - באזור המטען
- אם המפתח החכם נשאר באחד ממקומות אלה, המצבים הבאים עלולים לקרות.
 - המפתח החכם עלול להינעל בטעות בתוך המכוננית.
 - תופיע התראת שווא על תקלה למרות שאין כל תקלה בפועל.

- לא תופיע התראה, גם אם תקלה כלשהי קרתה בפועל.

■ נעילה ושחרור באמצעות המערכת להפעלה ללא מפתח

כשנושאים את המפתח החכם בטווח הפעולה, אפשר לנעול או לשחרר את הדלתות ואת הדלת האחורית המתרוממת בנגיעה בידית הדלת בלבד.

הערה

אפשר לנעול את המכוננית או לשחרר את נעילתה גם בעזרת המערכת לנעילה מרכזית באמצעות שלט-רחוק. עיין בנושא "מערכת נעילה מרכזית באמצעות שלט-רחוק" 2-15.

המפתח החכם להינעל במכונית. לפני נעילת המכונית, ודא שהמפתח החכם ברשותך.

• טווח הפעולה של המערכת עלול להתקצר, וייתכן שהיא לא תפעל כלל, כשהסוללה של המפתח החכם מתרוקנת או כשמפעלים אותה סמוך לגלי רדיו רבי עצמה או רעש (למשל בקרבת אנטנת שידור, תחנת כוח, תחנת רדיו, צג גדול, נמל תעופה, שלט פרסום חשמלי או באזור שבו נעשה שימוש בציוד אלחוטי), או כשמשוחחים בטלפון סלולרי. במקרים אלה יש לפעול בהתאם לנוהל המפורט בנושא "נעילה ושחרור" 9-27.

• הדלתות עלולות להינעל, או שנעילתן עלולה להשתחרר, כששטיפים את המכונית או כשמים בכמות גדולה באים במגע עם ידית הדלת בזמן שהמפתח החכם נמצא בטווח הפעולה.

כשהמפתח החכם נמצא בטווח הפעולה של הדלתות הקדמיות, מהבהבת נורית ה-LED המותקנת בו. כשהפעולה של המערכת להפעלה ללא מפתח מבוטלת, נורית ה-LED מהבהבת רק בעקבות לחיצה על אחד מהלחצנים של המפתח החכם.

הערה

• כשהמפתח החכם נמצא קרוב מדי למרכב המכונית, ייתכן שפעולתו לא תהיה תקינה. אם פעולת המפתח החכם אינה תקינה, נסה להפעיל ממרחק גדול יותר. • כשהמפתח החכם נמצא סמוך לקרקע, או במקום גבוה הרחק מהקרקע, ייתכן שפעולתו לא תהיה תקינה אפילו אם הוא נמצא בטווח הפעולה.

• כשהמפתח החכם נמצא בטווח הפעולה יכול כל מי שיחפוץ בכך להשתמש במערכת להפעלה ללא מפתח, אפילו אם הוא אינו נושא עמו את המפתח החכם. זכור שניתן לנעול או לשחרר את הנעילה רק באמצעות ידית הדלת, חיישן נעילת הדלתות, לחצן פתיחת הדלת האחורית המתרוממת או לחצן הנעילה האחורי רק כאשר המפתח החכם נמצא בתוך טווח הפעולה.

• לא ניתן לנעול את הדלתות ואת הדלת האחורית המתרוממת באמצעות המערכת להפעלה ללא מפתח כשהמפתח החכם נמצא במכונית. אולם, בהתאם למצב של המפתח החכם ולתנאי הסביבה, עלול

▼ טווחי פעולה

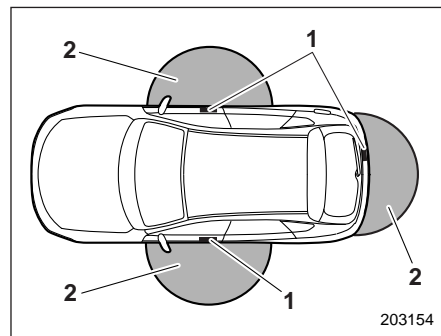

(1) אנטנה

(2) טווח פעולה (כ-40 עד 80 ס"מ)

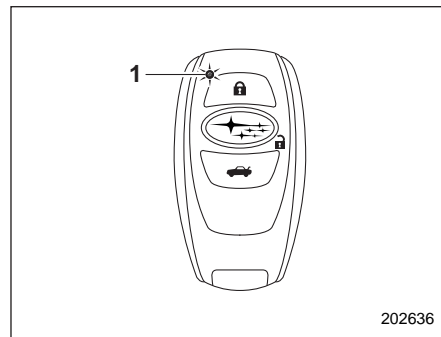

(1) נורית LED

▽ נעילה באמצעות חיישן הנעילה בדלת

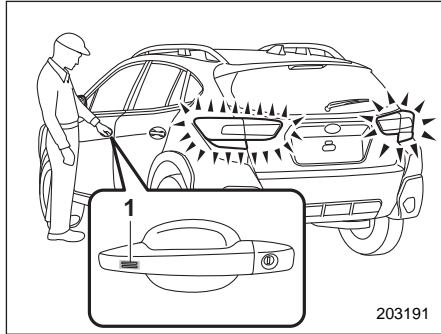

1) חיישן נעילה של הדלתות

כשהמפתח החכם עמך סגור את כל הדלתות כולל הדלת האחורית המתרוממת וגע בחיישן הנעילה שבידית הדלת. כל הדלתות כולל הדלת האחורית המתרוממת יינעלו. בנוסף, מהבהבי החירום יבהבו פעם אחת.

• אם אחת הדלתות (או הדלת האחורית המתרוממת) פתוחה, לא ניתן לנעול את הדלתות ואת הדלת האחורית המתרוממת.

• אם אחת הדלתות (או הדלת האחורית המתרוממת) אינה סגורה היטב, מהבהבי החירום יבהבו חמש פעמים (בדגמים המצוידים במערכת להפעלה ללא מפתח עם לחצן התנעה, יושמע גם צליל התראה חיצוני חמש פעמים) כדי להתריע על כך שהדלתות (או הדלת האחורית המתרוממת) לא נסגרו היטב.

• כדי למנוע מצב שבו המפתח החכם נותר במכונת, לפני הנעילה ודא שהמפתח עמך.

• ניתן לשנות את הגדרות הפעולה של מהבהבי החירום במוסך. מומלץ לפנות למרכז שירות מורשה סובארו מטעם היבואן לפרטים. במכוניות שמצוידות בצג רב-תכליתי (צג LCD צבעוני) אפשר לשנות את הגדרות הפעולה של מהבהבי החירום בעזרת הצג הרב-תכליתי (צג LCD צבעוני). לפרטים נוספים עיין בנושא "הגדרות המכונית" 3-45.

▽ כיצד לנעול ולשחרר את הנעילה

כשנושאים את המפתח החכם אפשר לבצע את הפעולות הבאות:

- לנעול את הדלתות ולשחרר את נעילתן
- לנעול את הדלת האחורית המתרוממת ולשחרר את נעילתה

הערה

• לא ניתן לנעול את הדלתות ואת הדלת האחורית המתרוממת בעזרת המערכת להפעלה ללא מפתח כשמתג לחצן ההתנעה במצב ACC או ON. עיין בנושא "מתג התנעה עם לחצן התנעה" 3-6.

• אם אוחזים בידית הדלת ביד שעליה כפפה, ייתכן שהנעילה לא תשתחרר.

• אם נוגעים בחיישן נעילת הדלת שלוש פעמים או יותר בזו אחר זו, המערכת תתעלם מהפעלת החיישן.

• כשנוהל הנעילה מבוצע במהירות רבה מדי, ייתכן שהנעילה לא תושלם. לאחר נעילת הדלתות מומלץ למשוך בידיות של הדלתות האחוריות כדי לוודא שהדלתות ננעלו היטב.

• במשך 3 שניות לאחר נעילת הדלתות והדלת האחורית המתרוממת באמצעות המערכת להפעלה ללא מפתח, לא ניתן לשחרר את נעילת הדלתות ו/או הדלת האחורית המתרוממת באמצעות המערכת להפעלה ללא מפתח.

▽ פתיחת הדלת האחורית
המתרוממת

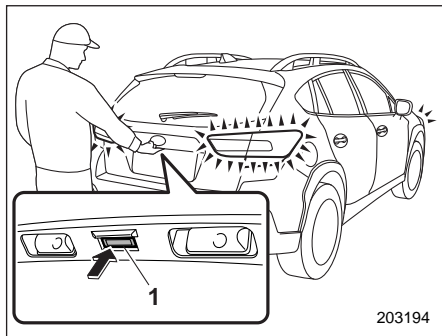

203194

- 1) לחצן פתיחה של הדלת האחורית המתרוממת כשהמפתח החכם עמך על לחצן הפתיחה של הדלת האחורית המתרוממת.
- **דגמים ללא מערכת נעילה כפולה:** תשתחרר הנעילה של כל הדלתות כולל הדלת האחורית המתרוממת, והדלת האחורית המתרוממת תיפתח. בנוסף, מהבהבי החירום יבהבו פעמיים.
 - **דגמים עם מערכת נעילה כפולה:** תשתחרר רק הנעילה של הדלת האחורית המתרוממת, והיא תיפתח. בנוסף, מהבהבי החירום יבהבו פעמיים.

▽ שחרור נעילה

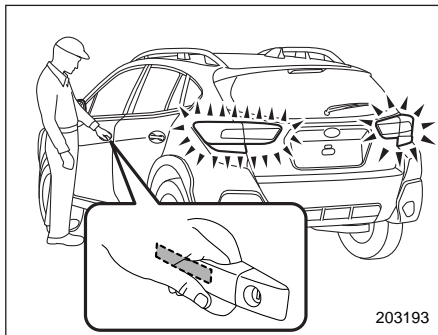

203193

- כשהמפתח החכם עמך, אחוזי בידית הדלת.
- **דגמים ללא מערכת נעילה כפולה:** תשחרר נעילת כל הדלתות והדלת האחורית המתרוממת. בנוסף, מהבהבי החירום יבהבו פעמיים.
 - **דגמים עם מערכת נעילה כפולה:**
 - כשאוחזים בידית של דלת הנהג: תשחרר רק הנעילה של דלת הנהג.
 - כשאוחזים בידית הדלת של הנוסע הקדמי: תשחרר נעילת כל הדלתות והדלת האחורית המתרוממת.
- בנוסף, מהבהבי החירום יבהבו פעמיים.

▽ נעילה באמצעות לחצן הנעילה של הדלת האחורית המתרוממת

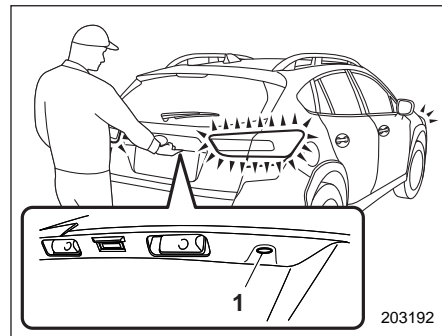

203192

- 1) לחצן נעילה של הדלת האחורית המתרוממת כשהמפתח החכם עמך סגור את כל הדלתות כולל הדלת האחורית המתרוממת ולחץ על לחצן הנעילה של הדלת האחורית המתרוממת. כל הדלתות והדלת האחורית המתרוממת יינעלו. בנוסף, מהבהבי החירום יבהבו פעם אחת.

▼ תפקוד בחירת מצב שחרור הנעילה של הדלתות (אם קיים)

ניתן לבחור את מצב שחרור הנעילה של הדלתות. ניתן לבחור בהגדרות הבאות:
כשהתפקוד מופעל: תשוחרר רק הנעילה של דלת הנהג או של הדלת האחורית המתרוממת.
כשהתפקוד מבוטל: תשוחרר הנעילה של כל הדלתות ושל הדלת האחורית המתרוממת.

הערה

- ניתן לשנות את ההגדרה במוסך. מומלץ לפנות למרכז שירות מורשה סובארו מטעם היבואן.
- לשמירת הביטחון, עליך לזכור איזו הגדרה נקבעה ביחס לתפקוד - "מופעל" או "מבוטל".

▼ נעילה אוטומטית (מכוניות ללא מערכת נעילה כפולה)

לאחר שחרור הנעילה, אם לא פותחים אחת מהדלתות או את הדלת האחורית המתרוממת תוך 30 שניות, הן ישובו ויינעלו. ניתן לשנות את קביעות מצב מופעל/מבוטל של התפקוד ואת פרק הזמן עד לנעילה אוטומטית במוסך. לפרטים נוספים מומלץ לפנות למוסך או למרכז שירות מורשה סובארו מטעם היבואן.

במכוניות המצוידות בצג רב-תכליתי (צג LCD צבעוני) אפשר לשנות את ההגדרות ופרקי הזמן בעזרת הצג הרב-תכליתי (צג LCD צבעוני). לפרטים עיין בנושא "הגדרות המכונית" 3-45.

■ שחרור נעילה באמצעות קוד גישה סודי

כשכל הדלתות (כולל הדלת האחורית המתרוממת) נעולות, אפשר לשחרר את נעילת הדלתות (כולל הדלת האחורית המתרוממת) ללא מפתח בלחיצה על לחצן הנעילה של הדלת האחורית המתרוממת.

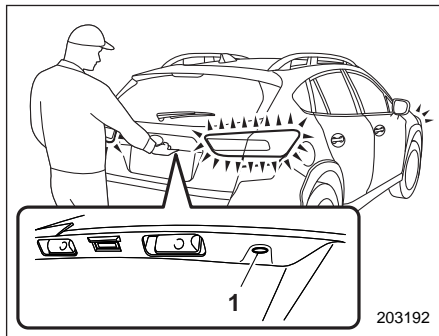

1 לחצן נעילה של הדלת האחורית המתרוממת

הערה

קוד הגישה הסודי יכול לסייע כששוכחים את המפתח החכם במכונית. מומלץ, לפיכך, לתכנת קוד סודי בן 5 ספרות.

▼ הכנות לתכנות הקוד הסודי

1. העבר את מערכת ההצתה למצב OFF.
 2. סגור את כל הדלתות (כולל הדלת האחורית המתרוממת).
 3. לחץ לחיצה ממושכת על הלחצן "1" שבמפתח החכם. כל הדלתות (כולל הדלת האחורית המתרוממת) יינעלו.
 4. המשך ללחוץ על הלחצן "1" ותוך 5 שניות מסיום צעד 3 לחץ על לחצן הנעילה של הדלת האחורית המתרוממת.
 5. לחץ על לחצן הנעילה של הדלת האחורית המתרוממת במשך 5 שניות לפחות. יושמע צפצוף.
 6. הרפה מהלחצן "1" ומלחצן הנעילה של הדלת האחורית המתרוממת.
 7. בזמן שמושמע הצפצוף לחץ על הלחצן "1" שבמפתח החכם.
- בתום השמעת הצפצוף, הושלמו ההכנות.

הערה

לחץ על הלחצן "1" תוך 30 שניות מהשלמת צעד 6 כדי להשלים את שלב ההכנות ולעבור לשלב התכנות. אם לא לוחצים על הלחצן "1" תוך 30 שניות מהשלמת שלב 6, תכנות הקוד הסודי יבוטל.

- אם שכחת מה הקוד הסודי
- אם ברצונך להחליף את הקוד הסודי

▼ שחרור נעילה

בצע את צעדים 1 עד 5 כפי שפורטו בנושא "תכנות הקוד הסודי".

הערה

- לא ניתן לשחרר את הנעילה באמצעות הקוד הסודי במקרים הבאים:
 - כשהמפתח החכם נמצא בטווח הפעולה
 - כשמערכת ההצתה במצב "ACC" או במצב "ON".

• אם שוגים במהלך הביצוע של נוהל שחרור הנעילה, יש להמתין 5 שניות לפחות ואז להתחיל מחדש בביצוע של נוהל שחרור הנעילה.

• כדי להגן על המכוננית מפני גניבה מושמע צליל אם מנסים להזין קוד סודי שגוי במשך חמש פעמים רצופות. במקרה זה, במשך חמש דקות לא ניתן יהיה לשחרר את נעילת הדלתות באמצעות קוד הגישה הסודי.

■ תפקוד לחיסכון בחשמל

כדי להגן על הסוללה של השלט-רחוק ועל מצבר המכוננית, המערכת להפעלה ללא מפתח תפסיק לפעול במקרים הבאים:

- נמחק. אם הקוד הסודי הוחלף או נמחק, הזן קוד סודי חדש.
- אם שגית במהלך התכנות, לחץ על הלחצן "0" או על הלחצן "🚗" שבמפתח החכם. לאחר מכן התחל מחדש בביצוע הפעולות שפורטו בנושא "הכנות לתכנות הקוד הסודי".
- כדי להגן על המכוננית מפני גניבה, לא ניתן לתכנת קוד סודי המורכב מחמש ספרות זהות (למשל "00000") או עוקבות (למשל "12345").
- אין לתכנת קוד סודי הכולל קטע ממספר הרישוי של המכוננית ואין לתכנת קוד סודי שקל מדי לנחש (למשל "11122" או "12121"). אחרת, הסיכון שהמכוננית תיגנב יהיה גבוה יותר.
- אם מנסים לתכנת קוד סודי דוגמת "22222", הקוד הסודי יימחק. כדי שניתן יהיה לשחרר את נעילת הדלתות באמצעות קוד סודי, עליך לתכנת קוד סודי חדש.
- לאחר שמתכנתים קוד סודי חדש יש לבדוק ולוודא שאכן ניתן לשחרר את נעילת הדלתות באמצעות הקוד הסודי החדש.
- לא ניתן למחוק קוד סודי כשפעולתה של המערכת להפעלה ללא מפתח בוטלה באמצעות המפתח החכם.
- עליך לתכנת קוד סודי חדש במקרים הבאים:

▼ תכנות הקוד הסודי

כדי לתכנת, למשל, את הקוד הסודי "32468" בצע את הפעולות הבאות.

1. לחץ שלוש לחיצות על לחצן הנעילה של הדלת האחורית המתרוממת.
2. לאחר שיושמע צליל בודד, לחץ שתי לחיצות על לחצן הנעילה של הדלת האחורית המתרוממת.
3. לאחר שיושמע צליל בודד, לחץ ארבע לחיצות על לחצן הנעילה של הדלת האחורית המתרוממת.
4. לאחר שיושמע צליל בודד, לחץ שש לחיצות על לחצן הנעילה של הדלת האחורית המתרוממת.
5. לאחר שיושמע צליל בודד, לחץ שמונה לחיצות על לחצן הנעילה של הדלת האחורית המתרוממת.
6. בצע את צעדים 1 עד 5 פעם נוספת תוך 30 שניות לערך מרגע שתחל השמעה של צליל מקוטע.
7. הנעילה של כל הדלתות תשחרר ולאחר מכן הן יינעלו. הקוד הסודי תוכנת.

הערה

- כדי להזין את הספרה "0" לחץ עשר פעמים על לחצן הנעילה של הדלת האחורית המתרוממת.
- כדי להגן על המכוננית מפני גניבה הקפד להחליף את הקוד הסודי לעתים תכופות.
- אם השאלת את המכוננית לאדם אחר, הקפד לוודא שהקוד הסודי לא הוחלף או

■ ביטול הפעולה של המערכת להפעלה ללא מפתח

▲ אזהרה

אם בגופך הושתלו קוצב או דפיברילטור, בטל את הפעולה של המערכת להפעלה ללא מפתח מדלת הנהג. אחרת, עלולים גלי הרדיו מאנטנת המשדר לפגוע בפעולה של הקוצב או הדפיברילטור.



אם המכוננית לא תהיה בשימוש במשך פרק זמן ממושך, או אם תבחר שלא להשתמש במערכת להפעלה ללא מפתח, ניתן לבטל את פעולת המערכת.

הערה

- היכולת לנעול ולשחרר בשלט-רחוק אינה מתבטלת.
- כדי להתניע את המנוע לאחר שפעולת המערכת בוטלה יש לבצע את הנוהל המתואר בנושא "התנעת המנוע" 9-28.

■ תפקוד לחיסכון בחשמל של המפתח החכם

תפקוד זה מפסיק את קליטת האותות על ידי המפתח החכם כדי לצמצם את צריכת החשמל מהסוללה של המפתח החכם.

1. תוך כדי לחיצה על הלחצן , לחץ פעמיים על הלחצן .

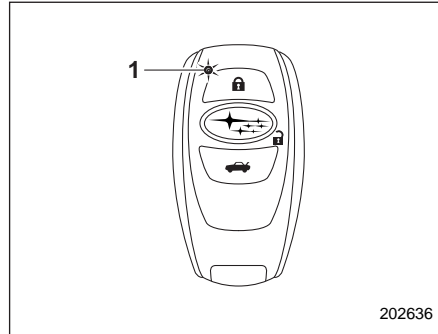

(1) נורית LED

2. ודא שנורית ה-LED מהבהבת 4 פעמים כדי לאשר שקביעת ההגדרה הושלמה. כשהמפתח החכם נמצא במצב של חיסכון בחשמל, המערכת להפעלה ללא מפתח ולחצן ההתנעה אינם זמינים. כדי לבטל את מצב החיסכון בחשמל, לחץ על אחד הלחצנים של המפתח החכם.

- **מקרה 1:** כשלא נעשה שימוש במערכת להפעלה ללא מפתח ובמערכת לנעילה מרכזית בשלט-רחוק במשך שבועיים או יותר, כשכל הדלתות נעולות

כדי לחדש את הפעולה של המערכת להפעלה ללא מפתח, בצע אחת מהפעולות הבאות:

- שחרר את נעילת הדלתות באמצעות כל נוהל למעט אחיזה בידית דלת הנוסע הקדמי.
- נעל את הדלתות
- פתח דלת אחת ואז סגור אותה

- **מקרה 2:** כשמשאירים את המפתח החכם בטווח הפעולה במשך 10 דקות או יותר, כשכל הדלתות נעולות

כדי לחדש את הפעולה של המערכת להפעלה ללא מפתח, בצע אחת מהפעולות הבאות:

- שחרר את נעילת הדלתות באמצעות אחיזה בידית הדלת
- שחרר את נעילת הדלתות בלחיצה על לחצן השחרור של הדלת האחורית המתרוממת
- נעל את הדלתות באמצעות נגיעה בחיישן נעילת הדלתות
- נעל או שחרר את נעילת הדלתות בעזרת השלט-רחוק
- נעל את הדלתות או שחרר את נעילתן באמצעות מתג נעילת דלתות חשמלית
- פתח את אחת הדלתות הקדמיות

8. בתוך 5 שניות מרגע ששלב 7 הושלם, סגור את הדלת.

יושמע צפצוף קצר והתפקודים ינוטרלו.

הערה

בשלב 4 ו-6 יש ללחוץ על מתג הנעילה המרכזית באטיות. אם לוחצים על המתג במהירות ייתכן שפעולת המערכת לא תבוטל.

▼ חידוש הפעולה

כדי לחדש את פעולת המערכת בצע את נוהל הביטול פעם נוספת.

יושמע צפצוף בודד.

■ צילי התראה ונורית אזהרה

כדי לצמצם הפעלה שגויה של המערכת להפעלה ללא מפתח עם לחצן התנעה ואת הסיכון שהמכונית תיגנב, מושמעים צילי התראה ומהבהבת נורית האזהרה של המערכת בלוח המחוונים.

לפרטים עיין בנושא "צילי התראה ונורית אזהרה של המערכת להפעלה ללא מפתח עם לחצן התנעה" 3-29.

▼ באמצעות דלת הנהג

1. שב במושב הנהג וסגור את הדלת.

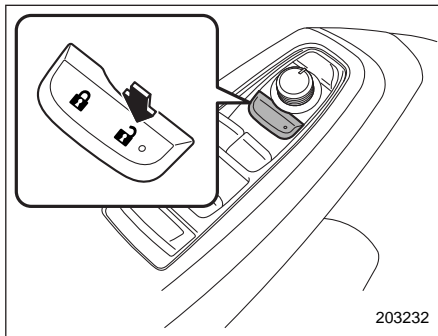

2. לחץ על צד השחרור  של מתג הנעילה המרכזית.

3. בתוך 5 שניות מרגע ששלב 2 הושלם, פתח את דלת הנהג.

4. בתוך 5 שניות מרגע ששלב 3 הושלם, לחץ פעמיים על צד השחרור  של מתג הנעילה המרכזית כשהדלת פתוחה.

5. בתוך 10 שניות מרגע ששלב 4 הושלם, סגור ופתח את דלת הנהג פעמיים.

6. בתוך 10 שניות מרגע ששלב 5 הושלם, לחץ פעמיים על צד השחרור  של מתג הנעילה המרכזית כשהדלת פתוחה.

7. בתוך 10 שניות מרגע ששלב 6 הושלם, סגור ופתח את דלת הנהג פעם אחת.

▼ ביטול הפעולה



▼ באמצעות המפתח החכם

אם מתכנתים קוד גישה סודי, אפשר לבטל את הפעולה של המערכת להפעלה ללא מפתח באמצעות המפתח החכם. לפרטים על תכנות קוד סודי עיין בנושא "שחרור נעילה באמצעות קוד גישה סודי" 2-10.

1. פתח את דלת הנהג.

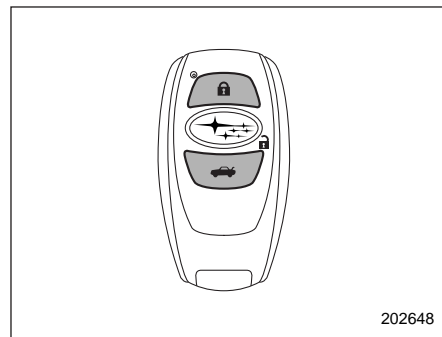
2. סובב את ידית הנעילה למצב "נעול".



3. לחץ בו זמנית, במשך 5 שניות לפחות, על הלחצן  ועל הלחצן  שבמפתח החכם.

יושמע צפצוף והפעולה תבוטל.

■ כשהמפתח החכם אינו פועל היטב

עייני בנושא "מפתח חכם - כשהמפתח החכם אינו פועל כיאות" 9-27.

■ החלפת סוללה של מפתח חכם

עייני בנושא "החלפת סוללה של מפתח חכם" 11-53.

■ מידע טכני

- מכשיר זה עומד בדרישות העיקריות של הנחיית ציוד קצה לרדיו ולטלקומוניקציה מסי 1999/5/EC. עותק של הצהרת ההתאמה המקורית וסימון ה-CE מובאים בפרק 13.
- חברת DENSO CORPORATION מצהירה בזאת כי מכשיר FJ16-I/14AHK עומד בדרישות העיקריות ובמגבלות רלוונטיות נוספות של הנחיה מסי 1999/5/EC.

משבת מנוע (אימוביליזר)

מערכת משבת המנוע מתוכננת למנוע מאדם בלתי מורשה להתניע את המנוע. רק מפתחות הרשומים למערכת המשבת של מכוניתך יכולים להפעיל את המכונית. אם מנסים להתניע את המנוע באמצעות מפתח או מפתח חכם שאינו רשום למערכת המשבת של מכוניתך, המנוע לא יותנע. גם אם המנוע יותנע, הוא ייעצר לאחר מספר שניות. עם זאת, מערכת זו אינה יכולה להעניק הגנה מוחלטת כנגד גניבה.

⚠ זהירות

- אסור לחשוף את המפתח לקרינה ישירה של שמש או למקורות חום אחרים.
- אסור להרטיב את המפתח. אם המפתח נרטב, נגב אותו מיד במטלית.
- אסור לבצע שינויים במערכת ואסור להסיר אותה. אם בוצעו במערכת שינויים, או אם היא הוסרה, לא ניתן להבטיח שפעולתה תהיה תקינה.

הערה

- כדי להגן על מכוניתך מפני גניבה, אנא הקפד על אמצעי הבטיחות הבאים:
 - אסור בהחלט להשאיר את המכונית ללא השגחה כאשר המפתחות בפנים.
 - לפני עזיבת המכונית, סגור את כל החלונות וגגון השמש (אם קיים), ונעל את הדלתות ואת הדלת האחורית המתרוממת.
 - אסור להשאיר מפתח רזרבי או רישום של מספר המפתח בתוך המכונית.
 - הרכב מצויד במערכת משבת מנוע שאינה זקוקה לתחזוקה.



■ נורית חיווי למשבת מנוע

עייני בנושא "נורית חיווי למשבת מנוע" 3-33.

■ מפתחות חלופיים

כדי ליצור מפתח חלופי נחוצה תווית מספר המפתח. צריך לרשום לשימוש כל מפתח חדש עם מערכת משבת המנוע של מכוניתך לפני שאפשר יהיה להשתמש בו. המספר המרבי של מפתחות שניתן לרשום למכונית אחת מצוין להלן.

- ארבעה (בדגמים שאינם מצוידים ב"מערכת הפעלה ללא מפתח עם לחצן התנעה")

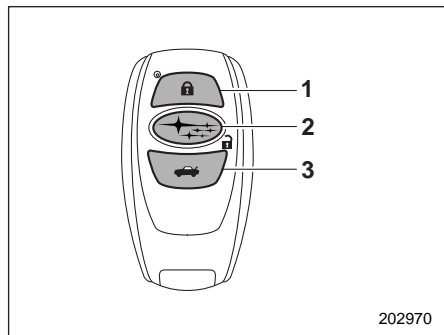

מפתח חכם

- 1 לחצן נעילה
- 2 לחצן שחרור
- 3 לחצן שחרור נעילת הדלת האחורית המתרוממת

מערכת נעילה מרכזית באמצעות שלט-רחוק

⚠ זהירות

- אם נושאים את המפתח בזמן שהייה במטוס, אסור ללחוץ על לחצני השלט-רחוק. כאשר לוחצים על אחד הלחצנים של השלט-רחוק, משודרים גלי רדיו שעלולים להשפיע על פעולת המטוס. אם המפתח נמצא בתוך תיק במהלך השהייה במטוס, נקוט אמצעים כדי למנוע לחיצה על לחצני השלט-רחוק.
- אסור לחשוף את השלט-רחוק לזעזועים.
- אסור לפרק את השלט-רחוק.
- אסור להרטיב את השלט-רחוק. אם השלט-רחוק נרטב, נגב אותו מיד במטלית.

• שבעה (בדגמים המצוידים ב"מערכת הפעלה ללא מפתח עם לחצן התנעה")

כדי לרשום מפתח חדש נחוץ מפתח אחד שכבר נרשם.

הערה

אם אבד מפתח, קוד הזיהוי של המפתח שאבד נותר בזיכרון של מערכת משבת המנוע של המכונית. מטעמי ביטחון יש למחוק מהזיכרון את קוד הזיהוי של המפתח שאבד. כדי שניתן יהיה למחוק את קוד הזיהוי של המפתח שאבד יש להביא את כל המפתחות שנמצאים בשימוש.

לקבלת מידע לגבי רישום מפתח חדש ומחיקת קוד הזיהוי של המפתח שאבד, פנה למוסך. מומלץ לפנות למרכז שירות מורשה סובארו מטעם היבואן.

■ מידע טכני על פי התקנות של גלי רדיו

מכשיר זה עומד בדרישות העיקריות ובמגבלות רלוונטיות נוספות של הנחיית ציוד קצה לרדיו ולטלקומוניקציה מס' 1999/5/EC. עותק של הצהרת ההתאמה המקורית וסימון ה-CE מובאים בפרק 13.

■ נעילה של הדלתות

לחיצה על לחצן הנעילה במפתח החכם או בשלט-רחוק נועלת את כל הדלתות והדלת האחורית המתרוממת.

הערה

- אם אחת הדלתות (כולל הדלת האחורית המתרוממת) אינה סגורה היטב, יהבהבו מהבהבי החירום חמש פעמים (ובמכוניות המצוידות ב"מערכת להפעלה ללא מפתח עם לחצן-התנעה" יושמע גם צליל ההתראה החיצוני חמש פעמים), כדי להתריע בפניך שהדלתות (או הדלת האחורית המתרוממת) אינן סגורות היטב.
- בדגמים שמצוידים במערכת להפעלה ללא מפתח עם לחצן התנעה, נעילת הדלתות הקדמיות תשחרר אם אוחזים בידית של דלת קדמית כאשר המפתח החכם נמצא בטווח הפעולה. כדי לוודא שהדלתות ננעלו היטב משוך ידית של דלת אחורית.

מרחק ההפעלה של המערכת עלול להיות קצר יותר אם פועלים בסביבת מתקנים או ציוד אלקטרוני שמשדרים גלי רדיו בעצמה גבוהה דוגמת תחנות כוח, תחנת שידור, מגדל טלוויזיה או שלט-רחוק של מכשירי חשמל ביתיים.

הערה

- לפני שעוזבים את המכונית יש לוודא שכל הדלתות נעולות.
- המערכת לנעילה מרכזית באמצעות שלט-רחוק אינה פועלת כאשר מפתח ההתנעה נמצא בתוך מתג ההתנעה וכן כאשר אחת הדלתות או הדלת האחורית המתרוממת אינה סגורה לגמרי.
- במכוניות שמצוידות במערכת להפעלה ללא מפתח עם לחצן התנעה, אם הלחיצה על לחצן הנעילה של המפתח החכם בוצעה כשהמפתח החכם נמצא קרוב מדי למרכב המכונית, ייתכן שלא ניתן יהיה לשחרר את הנעילה באמצעות המערכת להפעלה ללא מפתח. במקרה זה, שחרר את הנעילה בלחיצה על לחצן השחרור במפתח החכם. ניתן לשנות את הגדרות הפעולה של מהבהבי החירום במוסך. מומלץ לפנות למרכז שירות מורשה סובארו מטעם היבואן. כמו כן, במכוניות שמצוידות בצג רב-תכליתי (צג LCD צבעוני) אפשר לשנות את הגדרות הפעולה של מהבהבי החירום בעזרת הצג הרב-תכליתי (צג LCD צבעוני). לפרטים נוספים עיין בנושא "הגדרות המכונית" 3-44.

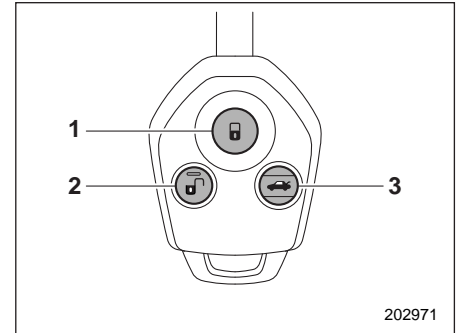

שלט-רחוק

- 1 לחצן נעילה
 - 2 לחצן שחרור
 - 3 לחצן שחרור נעילת הדלת האחורית המתרוממת
- מרחק ההפעלה של השלט-רחוק הוא כ-10 מטר מהמכונית. ניתן לבצע בעזרתו את הפעולות הבאות:
- לנעול או לשחרר את כל הדלתות, כולל הדלת האחורית המתרוממת
 - להפעיל את החלונות הקדמיים*
- *: כדי שניתן יהיה להשתמש בתפקוד זה יש להפעיל אותו במוסך. מומלץ לעשות זאת במרכז שירות מורשה סובארו מטעם היבואן.

■ שחרור נעילת הדלת האחורית המתרוממת

כדי לשחרר את הנעילה של הדלת האחורית המתרוממת לחץ על לחצן השחרור של הדלת האחורית המתרוממת. מהבהבי החירום יבהבו פעמיים.

■ פתיחה/סגירה של החלונות הקדמיים

כשהמנוע דומם, אפשר לפתוח ולסגור את החלונות הקדמיים מחוץ למכונית בעזרת המערכת לנעילה מרכזית באמצעות שלט-רחוק. ההפעלה של החלונות הקדמיים נעשית באופן הבא:

- כדי לסגור את החלונות הקדמיים, לחץ לחיצה ממושכת על לחצן הנעילה.
- כדי לפתוח את החלונות הקדמיים, לחץ לחיצה ממושכת על לחצן שחרור הנעילה.

הערה

להפעלה או השבתה של תפקוד זה יש לפנות למוסך. מומלץ לפנות למרכז שירות מורשה סובארו מטעם היבואן.

■ החלפת סוללה

עיין בנושא "החלפת סוללה של שלט רחוק" 52-11.

כשהתפקוד מופעל: תשחרר רק הנעילה של דלת הנהג. לחיצה נוספת על לחצן השחרור שבשלט-רחוק בתוך 5 שניות משחרור הנעילה של דלת הנהג תשחרר את נעילת כל הדלתות והדלת האחורית המתרוממת.

כשהתפקוד מבוטל: תשחרר הנעילה של כל הדלתות ושל הדלת האחורית המתרוממת.

לפרטים נוספים פנה למוסך. מומלץ לפנות למרכז שירות מורשה סובארו מטעם היבואן.

■ נעילה אוטומטית (מכוניות ללא מערכת נעילה כפולה)

בעקבות לחיצה על לחצן שחרור נעילה, אם לא פותחים אחת מארבע הדלתות או את הדלת האחורית המתרוממת בתוך 30 שניות, ישרבו ויינעלו כל הדלתות והדלת האחורית המתרוממת.

ניתן לשנות את הגדרות הפעולה של הנעילה האוטומטית ואת פרק הזמן עד לנעילה במוסך. מומלץ לפנות למרכז שירות מורשה סובארו מטעם היבואן.

כמו כן, במכוניות שמצוידות בצג רב-תכליתי (צג LCD צבעוני) אפשר לשנות את הגדרות הפעולה של מהבהבי החירום בעזרת הצג הרב-תכליתי (צג LCD צבעוני). לפרטים נוספים עיין בנושא "הגדרות המכונית" 44-3.

■ שחרור נעילת הדלתות

בקרבת המכונית, לחץ על לחצן השחרור שבמפתח החכם או בשלט-רחוק.

▼ במכוניות ללא תפקוד לבחירת מאפייני שחרור הנעילה

דגמים ללא מערכת נעילה כפולה:
תשחרר נעילת כל הדלתות והדלת האחורית המתרוממת. בנוסף, מהבהבי החירום יבהבו פעמיים.

דגמים עם מערכת נעילה כפולה:
1. תשחרר רק הנעילה של דלת הנהג. בנוסף, מהבהבי החירום יבהבו פעמיים.

2. לחיצה נוספת על לחצן השחרור שבשלט-רחוק בתוך 5 שניות משחרור הנעילה של דלת הנהג תשחרר את נעילת כל הדלתות והדלת האחורית המתרוממת.

▼ במכוניות עם תפקוד לבחירת מאפייני שחרור הנעילה

הערה

מטעמי ביטחות, ודא כי התפקוד מוגדר "מופעל" או "מבוטל".

תפקוד זה מאפשר לשחרר את הנעילה של דלת הנהג מבלי לשחרר את הנעילה של שאר הדלתות. ניתן להפעיל את התפקוד או לבטל את פעולתו במוסך. מומלץ לפנות למרכז שירות מורשה סובארו מטעם היבואן.

■ מידע טכני

להלן השם המסחרי ושמות הדגם והספק של מכשיר זה:

- השם המסחרי של הציוד: סובארו
- שם הדגם של הציוד: TBIG077
- שם הספק: ALPS ELECTRIC

מכשיר זה עומד בדרישות העיקריות של הנחיית ציוד קצה לרדיו ולטלקומוניקציה מס' 1999/5/EC. עותק של הצהרת ההתאמה המקורית וסימון ה-CE מובאים בפרק 13.

מנעולי דלתות

■ נעילה ושחרור מבחוץ

▼ כיצד לנעול ולשחרר את הנעילה של המכוננית באמצעות המפתח

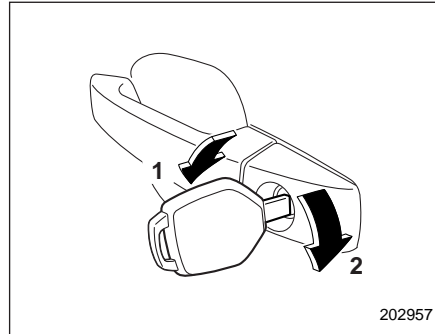

(1) לנעילה, סובב את המפתח קדימה.

(2) לשחרור נעילה, סובב את המפתח לאחור.

הערה

• כשמשחררים את הנעילה של הדלתות, משוחררת גם הנעילה של הדלת האחורית המתרוממת, שפועלת יחד עם הדלתות. להפעלה או השבתה של תפקוד זה יש לפנות למוסך. מומלץ לפנות למרכז שירות מורשה סובארו מטעם היבואן.

• התבנית של מפתח החירום (בדגמים עם מפתח חכם) שונה בכל צד. אם לא מצליחים להכניס את המפתח יש להפוך אותו, כך שהצד המחוץ יפנה בכיוון השני, ואז לנסות שוב להכניס אותו.

• דגמים ללא מערכת נעילה כפולה:

כדי לנעול במפתח את דלת הנהג מבחוץ, סובב את המפתח כלפי חזית המכוננית.

כדי לשחרר את נעילת הדלת, סובב את המפתח כלפי חלקה האחורי של המכוננית.

הערה

כדי לנעול את כל הדלתות כולל הדלת האחורית המתרוממת, נעל דלת כלשהי (מלבד דלת הנהג) מתוך המכוננית ולאחר מכן נעל את דלת הנהג. לפרטים על נעילה מתוך המכוננית עיין בנושא "נעילה ושחרור מבפנים" 2-19.

• דגמים עם מערכת נעילה כפולה:

כדי לנעול במפתח את הדלתות ואת הדלת האחורית המתרוממת מבחוץ, סובב את המפתח כלפי חזית המכוננית.

כדי לשחרר את נעילת הדלתות והדלת האחורית המתרוממת, סובב את המפתח כלפי החלק האחורי של המכוננית.

אזהרה ⚠

יש להקפיד שכל הדלתות יהיו נעולות בזמן הנסיעה, במיוחד כשמסיעים במכונית ילדים קטנים. מלבד שימוש נכון בחגורות בטיחות ובמערכות ריסון לילדים, נעילת הדלתות מפחיתה את הסכנה שנוסעים יושלכו מהמכונית במקרה של תאונה. היא מסייעת גם למנוע סכנה של נפילת נוסעים עקב פתיחה פתאומית של הדלת, וסכנה שפורצים יפתחו דלת וייכנסו למכונית.

הערה

בדגמים עם מערכת נעילה כפולה, אם מערכת הנעילה הכפולה מופעלת, נעילת הדלת לא תשתחרר גם כאשר תזיז את ידית הנעילה לאחור.

▼ כיצד להפעיל את מתגי הנעילה החשמלית של הדלתות

ניתן לנעול ולשחרר את כל הדלתות ואת הדלת האחורית המתרוממת באמצעות מתג נעילה חשמלית הנמצא בדלת הנהג.

ניתן להזיז את ידית הנעילה של דלת הנהג למצב נעול כשדלת הנהג פתוחה. ידיות הנעילה של הדלתות פועלות רק כשדלת הנהג סגורה היטב ומערכת הנעילה הכפולה אינה פועלת.

■ נעילה ושחרור מבפנים

▼ כיצד להשתמש בידית הנעילה

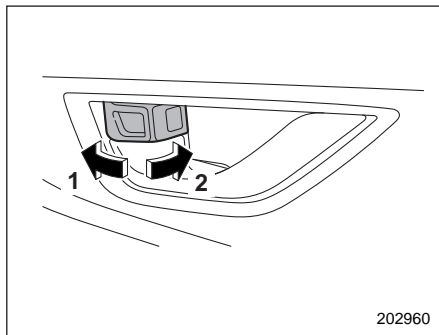

(1) לשחרר נעילה, סובב את ידית הנעילה לאחור.

(2) לנעילה, סובב את ידית הנעילה לפנים.

לפני תחילת הנסיעה, יש לוודא תמיד כי כל הדלתות והדלת האחורית המתרוממת סגורות.

הסימן האדום על ידית הנעילה מופיע כאשר הדלת אינה נעולה.

▼ כיצד לנעול את המכונית ללא מפתח

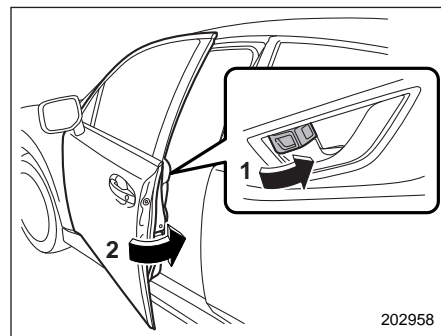

דוגמה ביחס לדלתות הקדמיות

(1) סובב את ידית הנעילה קדימה.

(2) החזק את הידית החיצונית במצב משוך במהלך הסגירה של הדלתות הקדמיות.

כדי לנעול דלת קדמית מבחוץ בלי מפתח, סובב את ידית הנעילה קדימה והחזק את הידית החיצונית של הדלת במצב משוך תוך כדי סגירת הדלת.

כדי לנעול דלת אחורית מבחוץ בלי מפתח, סובב את ידית הנעילה קדימה וסגור את הדלת.

הערה

• כאשר נועלים את הדלתות מבחוץ בלי מפתח, יש לוודא כי המפתח לא נשאר בתוך המכונית.

• בדגמים עם מערכת נעילה כפולה, לא

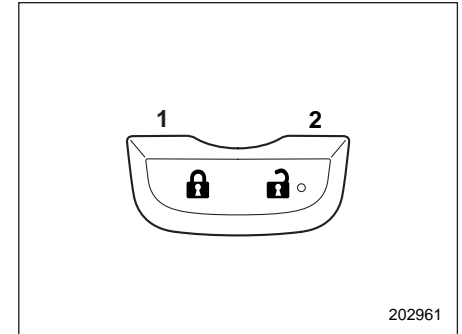

(1) לחץ לנעילה

(2) לחץ לשחרור הנעילה

הערה

• במכוניות המצוידות במערכת נעילה כפולה, כאשר מופעלת מערכת הנעילה הכפולה, גם לחיצה על מצב שחרור נעילה במתג הנעילה החשמלית שבדלת הנהג לא תשחרר את נעילת המכונית.

■ תפקוד למניעת נעילה של המפתח במכונית (מכונית ללא מערכת נעילה כפולה)

- בתנאים המפורטים להלן לא תתבצע נעילה של כל הדלתות בעקבות לחיצה על מתג נעילת הדלתות כשדלת הנהג פתוחה.
- המפתח נותר במתג ההתנעה (בדגמים ללא "מערכת להפעלה ללא מפתח עם לחצן התנעה")
- מתג לחצן ההתנעה נמצא במצב ACC או ON (בדגמים עם "מערכת להפעלה ללא מפתח עם לחצן התנעה")

הערה

- ניתן לפנות למוסך כדי להפעיל את התפקוד או לבטל את פעולתו. מומלץ לפנות למרכז שירות מורשה סובארו מטעם היבואן.
- לפני נעילת הדלתות ועזיבת המכונית, ודא שהמפתח בידך.

▼ כשהתפקוד למניעת נעילה של המפתח במכונית אינו פעיל

למידע על השבתת התפקוד יש לפנות למוסך. מומלץ לפנות למרכז שירות מורשה סובארו מטעם היבואן.

אפשר לנעול את הדלתות כמוסבר להלן.

- אם מסיטים את ידית הנעילה למצב קדמי (נעול) כשדלת הנהג פתוחה, ואז סוגרים את דלת הנהג, דלת הנהג תינעל.
- אם נועלים את דלת הנהג מבחוץ בעזרת מפתח חלופי, תינעל דלת הנהג.

■ מניעת התרוקנות המצבר

אם אחת הדלתות או הדלת האחורית המתורממת אינה סגורה היטב, התאורה הפנימית תמשיך להאיר. עם זאת, התפקוד למניעת התרוקנות המצבר יכבה באופן אוטומטי חלק מהתאורה הפנימית כדי למנוע את התרוקנות המצבר. תפקוד זה מפעיל את הפריטים הבאים של התאורה הפנימית.

■ הפעלת מערכת הנעילה הכפולה

▼ הפעלת המערכת באמצעות מפתח

1. הוצא את המפתח ממתג ההתנעה ודאג שכל הנוסעים יצאו מהמכונית.
2. סגור בצורה בטוחה את כל הדלתות ואת הדלת האחורית המתרוממת.

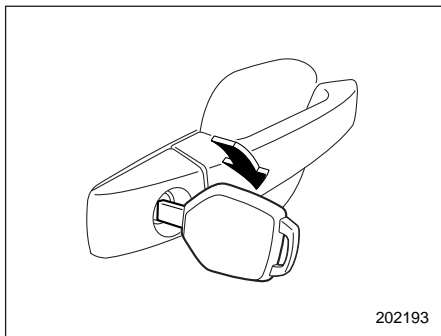

202193

3. הכנס את המפתח לפתח המנעול של דלת הנהג, וסובב אותו בכיוון הנעילה כדי להפעיל את מערכת הנעילה הכפולה. כל הדלתות והדלת האחורית המתרוממת יינעלו.

מערכת נעילה כפולה (אם קיימת)

מערכת הנעילה הכפולה נועדה למנוע גניבה. היא פועלת כאשר הדלתות ננעלות בעזרת מפתח או שלט-רחוק. כאשר המערכת פועלת, לא ניתן להשתמש במתג הנעילה החשמלית של הדלתות ובידיות נעילת הדלתות בתוך תא הנוסעים כדי לפתוח את הדלתות.

⚠ אזהרה

אסור בהחלט להפעיל את מערכת הנעילה הכפולה כאשר יש נוסעים במכונית. כאשר המערכת פועלת, אנשים היושבים במכונית לא יהיו מסוגלים לפתוח את הדלתות מתוך המכונית. התוצאה עלולה להיות פגיעות חמורות או מוות.

הפריט	מצב המתג	כיבוי אוטומטי
תאורת מפות	DOOR	לאחר כ-20 דקות
תאורת תא נוסעים	DOOR	לאחר כ-20 דקות
תאורת מתג ההתנעה	-	לאחר כ-20 דקות
תאורת אזור מטען	DOOR	לאחר כ-20 דקות

הערה

- כברירת מחדל, התפקוד למניעת התרוקנות של המצבר נמצא במצב "פעיל". להפעלה או השבתה של תפקוד זה יש לפנות למוסך. מומלץ לפנות למרכז שירות מורשה סובארו מטעם היבואן.
- כשעוזבים את המכונית יש לוודא שכל הדלתות והדלת האחורית המתרוממת סגורות היטב.
- במכוניות עם לחצן התנעה, התפקוד למניעת התרוקנות של המצבר אינו פועל כשמתג ההתנעה נמצא במצב ACC או ON.
- במכוניות ללא לחצן התנעה, התפקוד למניעת התרוקנות המצבר אינו פועל כשהמפתח נמצא במתג ההתנעה.

▼ **ביטול הנעילה באמצעות השלט-רחוק**

לחץ על לחצן "🔑" במפתח החכם או על לחצן "🔑" בשלט-רחוק. מהבהבי החירום יבהבו פעמיים ומערכת הנעילה הכפולה תשחרר. נעילת דלת הנהג תשתחרר.

הערה

במכוניות עם מערכת להפעלה ללא מפתח, ניתן לבטל את ההפעלה של מערכת הנעילה הכפולה באמצעות אחיזה בידיית הדלת.

■ **במקרה חירום**

אם אתה לכוד בתוך המכונית בגלל תאונה או מצב בלתי צפוי אחר, פתח את הדלתות תוך שימוש באחת מהשיטות הבאות:

- הוצא את המפתח ממתג ההתנעה, ואז לחץ על לחצן "🔑" בשלט-רחוק. (במכוניות ללא מערכת להפעלה ללא מפתח).
- העבר את מתג ההתנעה למצב OFF ואז לחץ על לחצן "🔑" במפתח החכם (במכוניות עם מערכת להפעלה ללא מפתח).
- העבר את מתג ההתנעה למצב ON ופתח את חלון הנהג. הכנס את המפתח לצילינדר של דלת הנהג וסובב אותו בכיוון שחרור הנעילה.
- שבור את אחד מהחלונות וטפס החוצה מבעד לפתח החלון.

■ **ביטול מערכת הנעילה הכפולה**

▼ **ביטול הנעילה באמצעות מפתח**

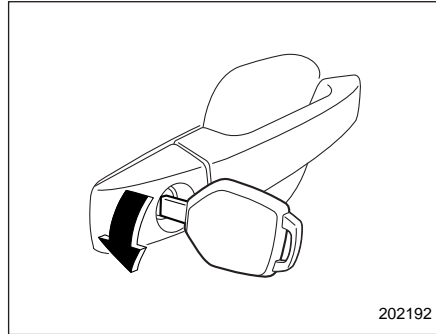

הכנס את המפתח לפתח המנעול של דלת הנהג, וסובב אותו בכיוון הפתיחה כדי לשחרר את מערכת הנעילה הכפולה. תשחרר נעילת כל הדלתות והדלת האחורית המתרוממת.

▼ **הפעלת המערכת באמצעות שלט-רחוק**

1. הוצא את המפתח ממתג ההתנעה ודאג שכל הנוסעים יצאו מהמכונית.
2. סגור בצורה בטוחה את כל הדלתות ואת הדלת האחורית המתרוממת.
3. לחץ על לחצן "🔑" במפתח החכם או על לחצן "🔑" בשלט רחוק. מהבהבי החירום יבהבו פעם אחת ומערכת הנעילה הכפולה תופעל. כל הדלתות והדלת האחורית המתרוממת יינעלו.

הערה

במכוניות עם מערכת להפעלה ללא מפתח, ניתן להפעיל את מערכת הנעילה הכפולה באמצעות נגיעה בלחצן נעילת הדלת.

חלונות

אזהרה ⚠

כדי למנוע פגיעה חמורה עקב לכידה, משובה של ילדים או הפעלה שגויה, על הנהג להקפיד ולמלא במדויק אחר כל ההנחיות הבאות:

- כאשר מפעילים את החלונות החשמליים, יש להיזהר מאוד לבל ייתפסו בחלון אצבעות, זרועות, צוואר, ראש או עצמים אחרים.
- חובה לנעול את חלונות הנוסעים באמצעות מתג הנעילה כאשר ילדים נוסעים במכונית.
- למען הבטיחות, לפני שתעזוב את מכוניתך הקפד תמיד להוציא את המפתח ממתג ההתנעה ואף פעם אל תאפשר לילד להישאר בתוך המכונית ללא פיקוח. אי-מילוי הנחיה זו עלול לגרום לפגיעה בילד שיפעיל את החלון החשמלי.

החלונות החשמליים פועלים רק כאשר מתג ההתנעה במצב ON.

נעילת בטיחות לילדים

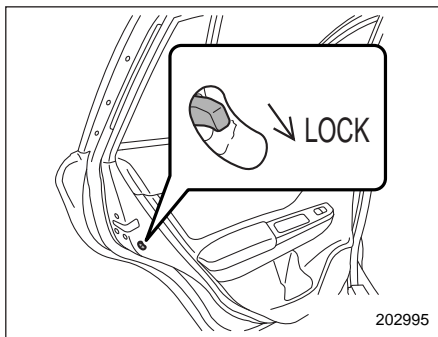

בכל דלת אחורית קיים מנעול בטיחות לילדים. כאשר מנוף מנעול הבטיחות לילדים במצב LOCK (נעילה), לא ניתן לפתוח את הדלת מבפנים. ניתן לפתוח את הדלת מבחוץ בלבד.

אזהרה ⚠

בכל נסיעה שבה ילד יושב במושב האחורי חובה להפעיל את נעילת הבטיחות בדלתות האחוריות. נעילה זו תמנע פגיעה חמורה העלולה להיגרם אם הילד יפתח את הדלת בטעות וייפול החוצה.

אם הסוללה מתרוקנת

אם לא ניתן לבטל את הנעילה הכפולה מכיוון שהמצבר של המכונית או הסוללה של השלט-רחוק התרוקנו, בגלל נתיך שנשרף או בעיה חשמלית אחרת, הכנס את המפתח לפתח המנעול של דלת הנהג וסובב אותו לכיוון הפתיחה.

אתחול של מערכת הנעילה הכפולה

יש לאתחל את מערכת הנעילה הכפולה כאשר מצבר המכונית נותק זמנית לשם החלפה או טעינה. כדי לאתחל את המערכת סובב את המפתח פעם אחת בכיוון שחרור הנעילה, או לחץ על לחצן "L" במפתח החכם או על לחצן "S" בשלט-רחוק. מערכת הנעילה הכפולה תפעל לאחר מכן באופן רגיל.

הערה

במכוניות עם מערכת להפעלה ללא מפתח, ניתן לאתחל את מערכת הנעילה הכפולה באמצעות אחיזה בידיה הדלת.

הערה

אפשר לפתוח ולסגור את החלונות הקדמיים מחוץ למכונית בעזרת המערכת לנעילה מרכזית באמצעות שלט-רחוק. עיין בנושא "פתיחה/סגירה של החלונות הקדמיים" 17-2.

הפעלת החלונות החשמליים

▼ מתגי חלונות חשמליים

- מתגי חלונות חשמליים בצד הנהג:

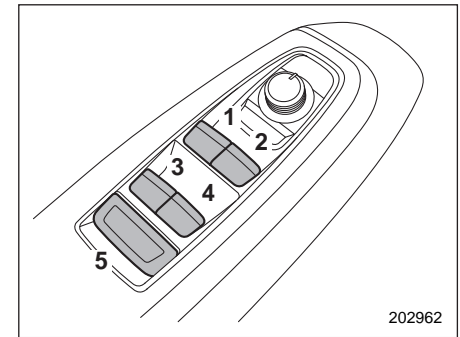

- 1) מתג עבור חלון שליד הנהג (עם אפשרות להעלאה והורדה אוטומטיות של החלון בנגיעה אחת)
- 2) מתג עבור חלון של הנוסע הקדמי (עם אפשרות להעלאה והורדה אוטומטיות של החלון בנגיעה אחת)
- 3) מתג עבור חלון אחורי שמאלי
- 4) מתג עבור חלון אחורי ימני
- 5) מתג נעילה

ניתן לשלוט על כל חלונות הדלתות ממערך מתגי החלונות החשמליים המותקן בדלת שבצד הנהג.

- מתגי החלונות החשמליים בצד הנוסע

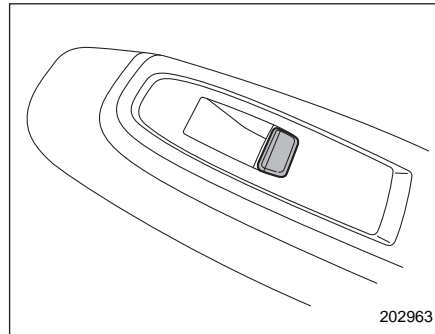

ניתן להפעיל כל אחד מהחלונות החשמליים של הנוסעים באמצעות מתג החלון החשמלי המותקן בדלת.

▼ הפעלת החלון

- עם אפשרות להעלאה והורדה אוטומטיות של החלון בנגיעה אחת:

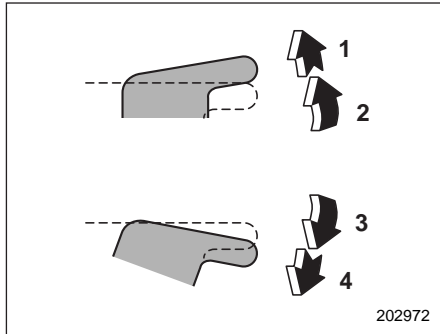

- 1) סגור אוטומטית*
- 2) סגור
- 3) פתח
- 4) פתח אוטומטית*

*: כדי לעצור את החלון במהלך תנועתו, הפעל את המתג בכיוון השני.

הערה

הימנע מלבצע את הפעולות הבאות:

- להמשיך להפעיל ברציפות את המתג לאותו כיוון למשך מספר שניות אחרי שחלון הנהג סגור או פתוח לגמרי.
- להמשיך להפעיל את כל אחד מהמתגים לאותו כיוון ברציפות למשך מספר שניות אחרי שהחלונות של שלושה מושבים או יותר נפתחים או נסגרים לגמרי.

▼ **תפקוד להמשך פעולה (חלונות עם אפשרות להעלאה והורדה אוטומטיות של החלון בנגיעה אחת)**

אפשר להמשיך ולהפעיל את החלונות הקדמיים במשך כ-45 שניות גם לאחר שמערכת ההצתה הועברה למצב ACC או OFF. לאחר שפותחים אחת מהדלתות הקדמיות, לא ניתן יותר להמשיך ולהפעיל את החלונות, גם אם לא חלפו עדיין 45 שניות.

▼ **נעילת חלונות הנוסעים**

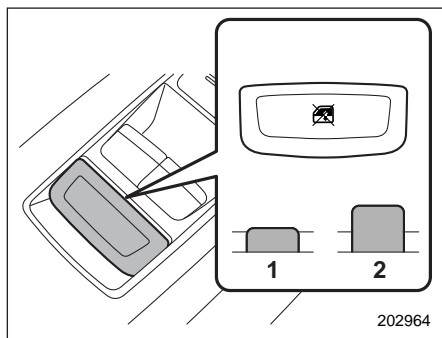

1 נעול
2 משוחרר

כשהמתג במצב "נעול" לא ניתן להפעיל את מתגי חלון הנוסע האחורי בצד הנהג ומתגי חלונות הנוסעים.

▼ **מנגנון למניעת לכידה (חלונות עם אפשרות להעלאה והורדה אוטומטיות של החלון בנגיעה אחת)**

במהלך סגירה אוטומטית של חלונות הנהג והנוסע הקדמי, כאשר החלון חש בגוף מוצק למדי הלכוד בין החלון למסגרת שלו, הוא יורד מעט למטה באופן אוטומטי ואז עוצר.

אם עצם זר נלכד במהלך פתיחה אוטומטית של חלונות הנהג והנוסע הקדמי, תנועת החלון נעצרת.

⚠ זהירות

- לעולם אל תנסה לבדוק את התפקוד למניעת לכידה על-ידי הכנסת אצבעות, ידיים או חלק אחר מגופך.
- ייתכן שהמנגנון למניעת לכידה לא יפעל אם נלכד חפץ סמוך מאוד למצב סגירה מלאה של החלון.

הערה

- המנגנון למניעת לכידה עלול לפעול אם פועל על החלון כוח הדומה לכוח המופעל בעת לכידת חפץ (למשל, במעבר על מהמורה).
- לאחר פעולת המנגנון למניעת לכידה לא ניתן להפעיל את החלון למשך מספר שניות.

אחרת, המפסק האוטומטי יחזור למצב פעולה ולא ניתן יהיה לפתוח או לסגור את החלון. הקפד לאתחל שוב את החלונות החשמליים. אם לא מאתחלים אותם, תפקוד האוטומטי של הרמה/הורדה בנגיעה-אחת לא יפעל. עיין בנושא "אתחול החלונות החשמליים עם אפשרות להעלאה והורדה אוטומטית של החלון בנגיעה אחת" 2-26.

• ללא אפשרות להעלאה והורדה אוטומטיות של החלון בנגיעה אחת:

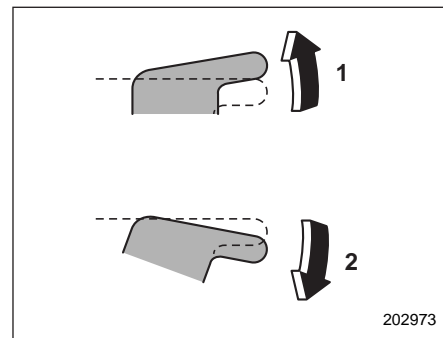

1 סגור
2 פתח

202973

■ אתחול החלונות החשמליים עם אפשרות להעלאה והורדה אוטומטיות של החלון בנגיעה אחת

אם הפעולה האוטומטית של החלונות (אפשרות להעלאה והורדה אוטומטיות של החלון בנגיעה אחת) אינה תקינה, הפעל כל חלון לפי הנוהל הבא כדי לאתחל את המערכת של החלונות החשמליים.

1. סגור את הדלת.
2. העבר את מתג ההתנעה למצב ON.
3. פתח את החלון עד תום מהלכו ולאחר מכן לחץ על מתג החלון החשמלי לחיצה ממושכת של כשנייה אחת.
4. סגור את החלון עד תום מהלכו ולאחר מכן משוך את מתג החלון החשמלי משיכה ממושכת של כשנייה אחת.

דלת אחורית מתרוממת

▲ אזהרה

• כדי למנוע חזירה של גזי פליטה מסוכנים למכונית, על הדלת האחורית המתרוממת להיות תמיד סגורה בזמן הנסיעה.

• אין לנסות ולסגור את הדלת האחורית המתרוממת תוך משיכה בגומחת האחזה. כמו כן, אין לנסות ולסגור את הדלת האחורית המתרוממת תוך משיכה בידית הפנימית מתוך תא המטען. היז עלולה להילכד ולהיפצע.

הערה

אם לא ניתן לשחרר את נעילת הדלת האחורית המתרוממת בגלל סוללה שהתרוקנה, תקלה במערכת הנעילה/שחרור הנעילה של הדלת או סיבות אחרות, ניתן לפתוח אותה ידנית באמצעות ידית שחרור הנעילה של הדלת האחורית המתרוממת. לפרטים על הנוהל, עיין בנושא "דלת אחורית מתרוממת – במקרה שנעילת הדלת האחורית המתרוממת לא משתחררת" 29-9.

■ נעילה/שחרור נעילה

ניתן לנעול את הדלת האחורית המתרוממת או לשחרר את נעילתה באמצעים הבאים.

- מתג נעילת דלתות חשמלית: עיין בנושא "כיצד להפעיל את מתגי הנעילה החשמלית של הדלתות" 19-2.
- מערכת להפעלה ללא מפתח עם לחצן התנעה (אם קיימת): עיין בנושא "מערכת להפעלה ללא מפתח עם לחצן התנעה" 3-2.
- באמצעות שלט-רחוק: עיין בנושא "מערכת נעילה מרכזית באמצעות שלט-רחוק" 15-2.
- נעילה ושחרור מחוץ למכונית בעזרת המפתח (מכוניות עם מערכת נעילה כפולה) עיין בנושא "נעילה ושחרור מבחוץ" 18-2.

• היזהר שראשך או פניך לא ייפגעו על ידי הדלת האחורית המתרוממת בעת פתיחה או סגירה של הדלת האחורית המתרוממת ובעת העמסת מטען או פריקתו.

גגון שמש (אם קיים)

⚠ אזהרה

אסור להניח לאיש לתחוב ידיים, זרועות, ראש, אברי גוף אחרים או חפצים כלשהם לפתח של גגון השמש. במקרים הבאים עלולה להיגרם פציעה:

- עצירה פתאומית של המכונית.
- פנייה חדה של המכונית.
- המכונית מעורבת בתאונה.
- פגיעה של עצמים חיצוניים באברי גוף שכולטים החוצה.

כדי למנוע פציעה חמורה עקב לכידה, משובה של ילדים או הפעלה שגויה, על הנהג להקפיד ולמלא במדויק אחר כל ההנחיות הבאות:

- לפני שסוגרים את גגון השמש יש לוודא שאיש אינו תוחב ידיים, זרועות, ראש, אברי גוף אחרים או חפצים כלשהם שעלולים להילכד בגגון השמש.

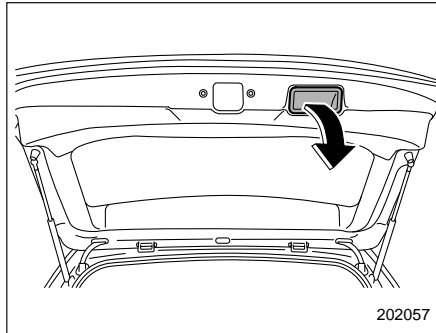

202057

סגירה:

הורד את הדלת האחורית המתרוממת לאט ודחוף אותה כלפי מטה בחוזקה עד שהמנועל משתלב.

ניתן להוריד את הדלת האחורית המתרוממת בקלות על ידי משיכה בידית הפנימית כמתואר באיור.

⚠ זהירות

- אסור לאפשר לשקיות פלסטיק להיתפס בתמוכות של הדלת האחורית המתרוממת, לאפשר לסרט דביק להידבק אליהן או לשרוט אותן בעת העמסה או פריקה של מטען. דבר זה עלול לגרום לדליפה של גז מהתמוכות, שעלולה לגרום לכך שהן לא תהיינה מסוגלות להחזיק את הדלת האחורית המתרוממת במצב פתוח.

■ פתיחה/סגירה

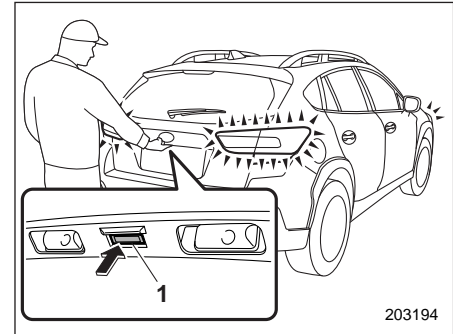

203194

1 לחצן הפתיחה של הדלת האחורית המתרוממת

פתיחה:

שחרר את הנעילה של הדלת האחורית המתרוממת ולאחר מכן לחץ על לחצן הפתיחה של הדלת האחורית המתרוממת.

▼ החלקת גגון השמש

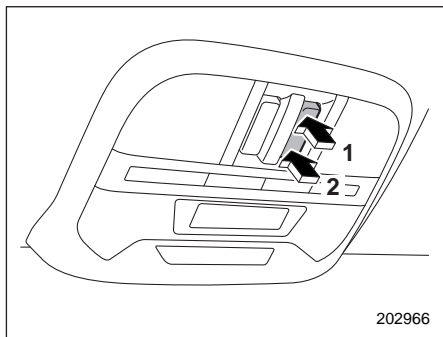

(1) פתיחה
(2) סגירה

כדי לפתוח או לסגור את גגון השמש באמצעות המנגנון האוטומטי, לחץ על המתג לחיצה ממושכת בכיוון הפתיחה או הסגירה והרפה ממנו.

כדי לעצור את גגון השמש במהלך תנועתו, לחץ על מתג גגון השמש.

הערה

- לאחר שטיפת המכוננית או לאחר שירד גשם, לפני שפותחים את גגון השמש יש לנגב את המים מהגג כדי למנוע טפטוף של מים לתא הנוסעים.
- לבטיחותך, מומלץ להימנע מנסיעה כשגגון השמש פתוח פתיחה מלאה.

■ מתגי גגון השמש

▼ הטיית גגון השמש

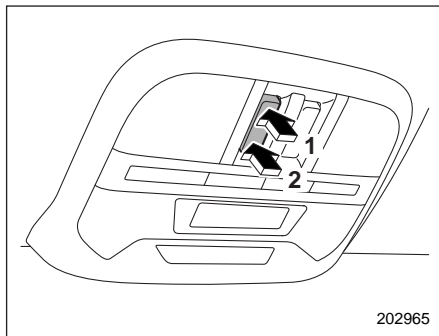

(1) הטיה מעלה
(2) הטיה מטה

כדי להטות את גגון השמש כלפי מעלה, לחץ על המתג לחיצה ממושכת בכיוון ההטיה מעלה והרפה ממנו. כדי להטות את גגון השמש כלפי מטה, לחץ על המתג לחיצה ממושכת בכיוון ההטיה מטה.

הערה

לאחר שגגון השמש הגיע לתום מהלך ההטיה, כלפי מעלה או כלפי מטה, הרפה מהמתג. כתוצאה מהמשך לחיצה על המתג עלול להיגרם נזק לגגון השמש.

- משיקולי בטיחות, יש להקפיד ולקחת את המפתח כשעוזבים את המכוננית, ואין להותיר במכוננית ילד ללא השגחה. ילד שנוותר במכוננית עלול להפעיל את גגון השמש ולהיפצע.
- אסור לנסות ולבדוק את התפקוד למניעת לכידה באמצעות תחיבה מכוננת של איברי גוף לפתח של גגון השמש.

⚠️ זהירות

- אסור לשבת בשולי הפתח של גגון שמש פתוח.
- אם גגון השמש קפא במצב סגור כתוצאה מהצטברות שלג או בתנאים של טמפרטורה נמוכה במיוחד, אסור לנסות ולהפעיל אותו.
- כשמטים את גגון השמש כלפי מטה, התפקוד למניעת לכידה לא יפעל. לפני הטיית גגון השמש כלפי מטה, הקפד לבדוק את התנאים ולוודא שניתן לעשות זאת בצורה בטוחה.
- אם גגון השמש אינו נסגר, יש לפנות למוסד. מומלץ לפנות למרכז שירות מורשה סובארו מטעם היבואן.

גגון השמש יכול לפעול רק כשמתג ההתנעה במצב "ON".

■ וילון שמש

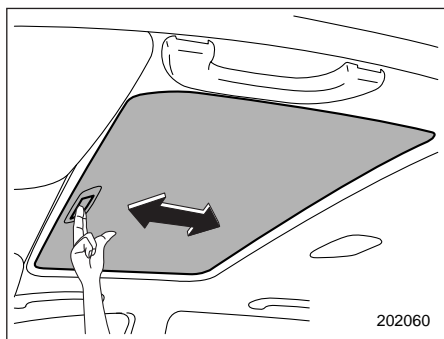

כשגגון השמש סגור ניתן להחליק את וילון השמש לפנים או לאחור בעזרת היד. כשפותחים את גגון השמש נע וילון השמש לאחור ביחד עמו.

▼ מנגנון למניעת לכידה

במהלך הסגירה של גגון השמש, אם מתגלה עצם שעלול להילכד בין הזוגית של גגון השמש לבין גג המכונית, נסוג גגון השמש למצב פתוח לגמרי ונעצר שם. התפקוד למניעת לכידה עשוי לפעול גם בעקבות חבטה עזה בגגון השמש, אפילו אם לא נלכד שום גוף.

⚠ זהירות

לעולם אל תנסה לבדוק את התפקוד למניעת לכידה על-ידי הכנסת אצבעות, ידיים או חלק אחר מגופך לתוך גגון השמש.

A set of 15 horizontal dashed lines is provided for writing, starting below the solid header line and extending to the bottom of the page.

נוריות חיווי וצלילים של חגורות הבטיחות האחוריות (אם קיים).....	3-16
נורית אזהרה של מערכת כריות אוויר.....	3-17
נוריות חיווי לפעולה וניתוק של כרית האוויר הקדמית של הנוסע הקדמי (אם קיימת).....	3-17
נורית חיווי תקלה (נורית בדוק מנוע).....	3-18
נורית חיווי טמפרטורת נוזל קירור נמוכה/נורית אזהרת טמפרטורת נוזל קירור גבוהה.....	3-19
נורית אזהרה טעינת מצבר.....	3-20
נורית אזהרה ללחץ שמן.....	3-20
נורית אזהרה למפלס שמן מנוע נמוך.....	3-20
נורית אזהרת טמפרטורת שמן תיבת ההילוכים.....	3-21
אזהרת לחץ נמוך בצמיג (אם קיימת).....	3-21
נורית אזהרה מערכת ABS.....	3-23
נורית אזהרה למערכת בקרה דינמית של המכונית/נורית חיווי פעולה למערכת בקרה דינמית של המכונית.....	3-23
נורית חיווי לניתוק המערכת לבקרה דינמית של המכונית.....	3-25
נורית אזהרה למערכת הבלמים (אדומה).....	3-25
נורית אזהרה לבלם חנייה אלקטרוני/נורית אזהרה למערכת ואקום (צהובה).....	3-26
נורית חיווי לבלם חנייה אלקטרוני.....	3-26
נורית אזהרה מפלס דלק נמוך.....	3-27
נורית אזהרה למפלס נמוך של נוזל שטיפת החלון הקדמי.....	3-27
נורית חיווי לבקרת מניעת גלישה לאחור.....	3-27
נורית אזהרה לדלת פתוחה.....	3-27
נורית אזהרה למערכת הינע לכל הגלגלים (מכוניות עם	

מתג התנעה (בדגמים ללא לחצן התנעה).....	3-4
מצבי המפתח.....	3-4
צליל התראת מפתח (אם קיים).....	3-5
תאורת מתג ההתנעה (אם קיימת).....	3-5
מתג התנעה עם לחצן התנעה (בדגמים עם מערכת הפעלה ללא מפתח עם לחצן התנעה).....	3-6
אמצעי בטיחות.....	3-6
טווח הפעולה של מערכת לחצן התנעה.....	3-6
מיקום המתג.....	3-7
העברת מתג ההתנעה למצב ON.....	3-7
כשהמפתח החכם אינו פועל היטב.....	3-8
מהבהבי חירום.....	3-8
שעונים ומחוונים.....	3-9
מד-מהירות.....	3-9
מד סל"ד.....	3-9
מד מרחק.....	3-9
מד מרחק נסיעה כפול.....	3-10
מד דלק.....	3-10
מחון חיסכון (ECO) (אם מותקן).....	3-11
הגדרות לוח המחוונים.....	3-11
בקרת עצמת תאורה.....	3-13
ביטול הפעולה של העמעום האוטומטי (אם קיים).....	3-13
נוריות אזהרה וחיווי.....	3-13
תאורה ראשונית לבדיקת המערכת.....	3-13
נורית אזהרה וצליל אזהרה של חגורת הבטיחות.....	3-14

נורית אזהרה למערכת של סובארו לגילוי רכב מאחור	
3-36.....(אם קיימת)	
נורית חיווי לניתוק המערכת של סובארו לגילוי רכב	
3-36.....(אם קיימת)	
נורית חיווי מערכת RAB (אם קיימת)	3-37.....
נוריות חיווי מערכת RAB מנותקת (אם קיימת)	3-37.....
נורית אזהרה לקרח על הכביש (אם קיימת)	3-37.....
צג בלוח המחוונים (צג LCD צבעוני) (אם קיים) ... 3-37	
הפעלה בסיסית	3-38.....
מסך הכניסה ומסך הפרידה	3-39.....
מסך אזהרה	3-39.....
מסך חיוויים	3-40.....
מסכים בסיסיים	3-41.....
מסכי תפריטים	3-43.....
צג רב-תכליתי (שחור-לבן) (אם קיים) ... 3-46	
תצוגת מידע נסיעה	3-46.....
תצוגת הטמפרטורה החיצונית	3-51.....
נורית חיווי של מצב X	3-52.....
שעון	3-52.....
צג רב-תכליתי (צג LCD צבעוני) (אם קיים) ... 3-52	
מאפיינים	3-52.....
מסך פתיחה	3-53.....
מסך בדיקה עצמית	3-53.....
מסך הודעה מתפרצת	3-54.....
עקרונות הפעלה בסיסיים	3-54.....
מסכים בסיסיים	3-54.....
מסך ההגדרות	3-62.....
כיצד לקבל קוד מקור באמצעות קוד פתוח	3-67.....
שעון	3-67.....

הינע לכל הגלגלים)	3-27.....
נורית אזהרה להגה כוח	3-28.....
נורית אזהרה לכוונון אוטומטי של גובה אלומת הפנסים	3-28.....
ראשיים (בדגמים עם אורות ראשיים LED)	3-28.....
נורית אזהרה לאורות ראשיים LED (בדגמים עם אורות ראשיים LED)	3-28.....
נורית אזהרה לפנסים ראשיים המגיבים להגה/נורית חיווי לניתוק הפנסים הראשיים המגיבים להגה (אם המערכת קיימת)	3-28.....
נורית אזהרה להגבלת מהירות (אם קיימת)	3-29.....
צלילי התראה ונורית אזהרה של המערכת להפעלה ללא מפתח עם לחצן התנעה (אם קיימת)	3-29.....
נורית חיווי למשבת מנוע	3-33.....
חיווי מצב ידית בורר ההילוכים	3-34.....
נוריות חיווי למאותתי פנייה	3-34.....
נורית חיווי לאורות גבוהים	3-34.....
נורית חיווי לסייען אלומה גבוהה (ירוק) (אם קיים)	3-35.....
נורית אזהרה של סייען אלומה גבוהה (צהוב) (אם קיים)	3-35.....
נורית חיווי לבקרת שיוט (אם קיימת)	3-35.....
נורית חיווי לקביעת מהירות שיוט (אם קיימת)	3-35.....
נורית חיווי פנסים ראשיים	3-35.....
נורית חיווי לפנסי ערפל קדמיים (אם קיימים)	3-35.....
נורית חיווי אור ערפל אחורי (אם קיים)	3-35.....
נורית אזהרה של מערכת של Auto Start Stop/נורית חיווי לניתוק מערכת Auto Start Stop (צהובה) (אם קיימת)	3-36.....
נורית חיווי של מערכת Auto Start Stop (ירוקה) (אם קיימת)	3-36.....
נורית חיווי של תפקוד X-mode	3-36.....
נורית חיווי לבקרת נסיעה במורד	3-36.....

מראות	3-90
מראה פנימית	3-90
מראה בעלת עמעום אוטומטי (אם קיימת)	3-90
מראות חיצוניות	3-91
מפשיר אדים ומפשיר קרח	3-93
גלגל הגה מתכוונן לגובה ולמרחק	3-95
מערכת מחמם גלגל ההגה (אם קיים)	3-95
צופר	3-96

הכנות לכוונון השעון	3-68
כוונון אוטומטי של השעון	3-68
כוונון ידני של השעון	3-68
מידע על פי תקנות	3-69
מתג בקרת אורות	3-70
אורות ראשיים	3-70
החלפת אור גבוה/נמוך (עמעם)	3-73
הבהוב אורות ראשיים	3-73
תפקוד סייען האלומה הגבוהה (אם קיים)	3-73
תאורת נסיעה ביום (אם קיימת)	3-77
פנסים ראשיים המגיבים להגה (SRH)	
(אם קיים)	3-77
מתג לניתוק תפקוד SRH	3-78
כוונון גובה אלומת הפנסים הראשיים	
(אם קיים)	3-79
כוונון אוטומטי של גובה אלומת הפנסים הראשיים	
(בדגמים עם פנסי LED)	3-79
כוונון ידני של גובה אלומת הפנסים הראשיים	
(בדגמים ללא פנסי LED)	3-79
מתג פנסי ערפל	3-81
מתג פנסי ערפל קדמיים (אם קיים)	3-81
מתג פנס ערפל אחורי (אם קיים)	3-82
ידית מאותתי הפנייה	3-83
איתות למעבר נתיב בלחיצה בודדת	3-83
מגבים ומתז	3-83
מתגים של מגבי שמש ומתז	3-86
מתג מגב ומתז לחלון האחורי	3-88
מתז פנסים ראשיים (אם מותקן)	3-89

מתג התנעה (בדגמים ללא לחצן התנעה)

אזהרה ⚠

• אסור בהחלט לסובב את מתג ההתנעה למצב "LOCK" כאשר המכונית נגרת או בנסיעה, כיוון שפעולה זו נועלת את ההגה ומונעת שליטה בו. כאשר המנוע אינו פועל דרוש מאמץ הרבה יותר גדול מהרגיל כדי לסובב את ההגה.

• למען הבטיחות, לפני שתעזוב את מכוניתך הקפד תמיד להוציא את המפתח ממתג ההתנעה ואף פעם אל תאפשר לילד להישאר בתוך המכונית ללא פיקוח. אי-ציות לאזהרה זו עלול לגרום לפציעתו של הילד או של אחרים. הילד יוכל להפעיל את החלונות החשמליים או אביזרים אחרים, ואף לגרום למכונית לנוע.

אזהרות ⚠

אין לחבר מחזיק מפתחות גדול או ארנק מפתחות לאחד מהמפתחות. במידה וברכיך נתקלות בו בעת הנהיגה, קיימת אפשרות שהוא יגרום לסיבוב מתג ההתנעה ממצב ON למצב ACC או LOCK, ויגרום להפסקת פעולת המנוע.

מצבי המפתח

תיאור	מצב
רק במצב זה ניתן להכניס ולהוציא את המפתח. מתג ההתנעה ינעל את ההגה כאשר תוציא את המפתח.	LOCK (נעול)
במצב זה ניתן להשתמש במכשירים החשמליים המותקנים במכונית (רדיו, שקע כוח וכו').	ACC
זה מצב הנהיגה הרגיל, אחרי התנעת המנוע.	ON (מופעל)
במצב זה המתנע פועל.	START (התנעה)

אזהרות ⚠

אין לסובב את מתג ההתנעה למצב START כאשר המנוע פועל.

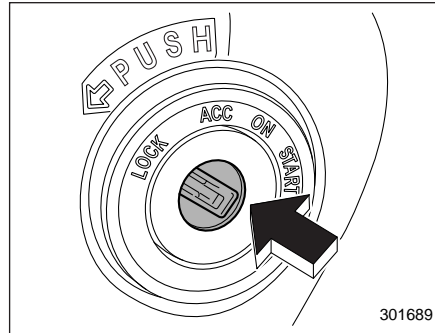

למתג ההתנעה ארבעה מצבים: ACC, LOCK, ON ו-START.

הערה

- כשהמנוע אינו פועל יש לוודא שמתג ההתנעה במצב LOCK.
- שימוש ממושך במכשירים חשמליים כשמתג ההתנעה במצב ON או ACC עלול לגרום לפריקת המצבר.
- אם אינך מצליח להעביר את מתג ההתנעה ממצב LOCK למצב ACC, סובב מעט את גלגל ההגה שמאלה וימינה תוך כדי סיבוב מתג ההתנעה.

• סמוך למפתח נמצא מפתח אחר עם משדר-משיב של מערכת מושבת מנוע. המפתח נוגע או נמצא בסמוך למשדר אחר.

■ צליל התראת מפתח (אם קיים)

צליל התראה נשמע כאשר דלת הנהג נפתחת ומתג ההתנעה במצב LOCK או ACC.

ההשמעה של צליל ההתראה נפסקת כאשר:

- מסובבים את מתג ההתנעה למצב ON
- שולפים את המפתח ממתג ההתנעה
- כשסוגרים את דלת הנהג

■ תאורת מתג ההתנעה (אם קיימת)

כדי להקל על הגישה למתג ההתנעה בחושך, תאורת מתג ההתנעה נדלקת כאשר דלת הנהג נפתחת או כאשר משחררים את נעילת דלת הנהג באמצעות השלט-רחוק.

התאורה מאירה למשך כמה עשרות שניות ואז נכבית בהדרגה במצבים הבאים.

- כשסוגרים את דלת הנהג
- כשמשחררים את נעילת הדלתות באמצעות השלט-רחוק

• ייתכן שלא ניתן יהיה להתניע את המנוע במצבים הבאים:

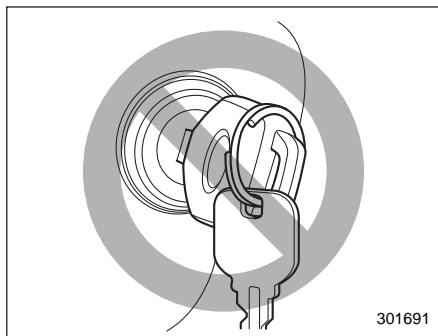

301691

• מפתח אחר או מחזיק מפתחות מתכתי נוגע בתפס המפתח.

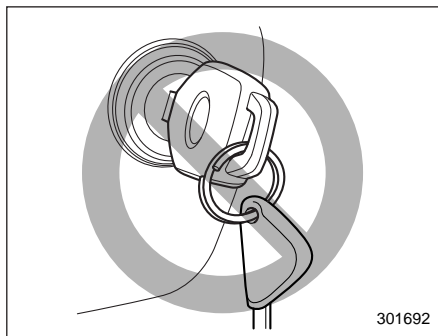

301692

הערה

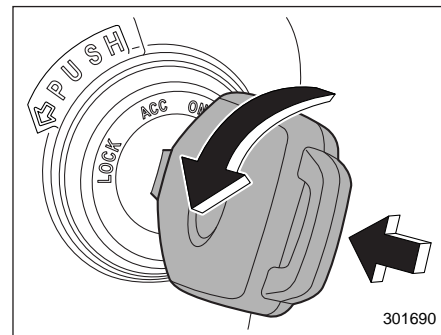

301690

- כדי שניתן יהיה לסובב את המפתח במצב ACC למצב LOCK, ידית בורר ההילוכים חייבת להיות במצב P ויש לדחוף את המפתח פנימה במהלך סיבובו.
- אם לא ניתן להתניע את המנוע באמצעות המפתח הרשום, משוך את המפתח החוצה פעם אחת (נורית חיווי ביטחון תהבהב) ולאחר מכן הכנס את המפתח פעם נוספת ושוב וסובב אותו למצב START כדי להתניע את המנוע.

- גם כאשר המפתח החכם נמצא מחוץ למכונית, אם הוא נמצא קרוב מדי לחלונות ניתן להתניע את המנוע.
- אסור להניח את המפתח החכם במקומות הבאים. ייתכן שלא ניתן יהיה להפעיל את לחצן ההתנעה ולהתניע את המנוע. הדבר עלול גם לגרום להופעת אזהרות שווא למרות שלא קרתה כל תקלה בפועל, או שלא תופיע אזהרה במקרה של תקלה כלשהי.

- על לוח המחוונים
- על הרצפה
- בתא הכפפות
- בתאים שבדלתות
- על המושב האחורי
- בתא המטען

- בעת הפעלת לחצן ההתנעה או התנעת המנוע, אם הסוללה של המפתח החכם התרוקנה, בצע את הנוהל המתואר בנושא "מפתח חכם - כשהמפתח החכם אינו פועל כראות" 9-27. במקרה זה, החלף מיד את הסוללה. עיין בנושא "החלפת סוללה של מפתח חכם" 11-52.

מתג התנעה עם לחצן התנעה (בדגמים עם מערכת הפעלה ללא מפתח עם לחצן התנעה)

■ אמצעי בטיחות

עיין בנושא "אמצעי בטיחות" 2-4.

■ טווח הפעולה של מערכת לחצן התנעה

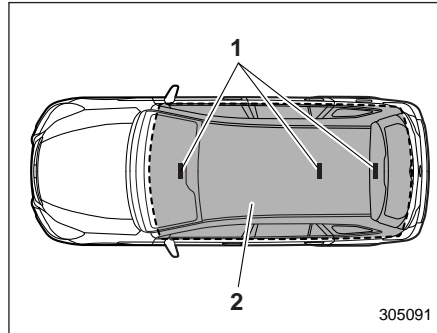

305091

(1) אנטנה

(2) טווח פעולה

הערה

- אם המערכת אינה מזהה את המפתח החכם בטווח הפעולה של האנטנות שבמכונית, לא ניתן להפעיל את לחצן ההתנעה ולא ניתן להתניע את המנוע.

- התאורה נכבית מיד במצבים הבאים.
- מסובבים את מתג ההתנעה למצב ON
- כשנועלים את כל הדלתות ואת הדלת האחורית המתרוממת באמצעות השלט-רחוק.

⚠️ זהירות

- כאשר משאירים את מתג לחצן ההתנעה במצב ON (כשהמנוע דומם) או ACC לפרק זמן ממושך, המצבר עלול להתרוקן.
- אסור לשפוך משקאות או נוזלים אחרים על מתג לחצן ההתנעה. עלולה להיגרם תקלה.
- אסור לגעת במתג לחצן ההתנעה ביד מלוכלכת בשמן או במזהמים אחרים. עלולה להיגרם תקלה.
- אם מתג לחצן ההתנעה אינו פועל בצורה חלקה, הפסק מיד את הפעולה. פנה מיד למוסך. מומלץ לפנות למרכז שירות מורשה סובארו מטעם היבואן.
- אם מתג לחצן ההתנעה אינו מואר גם כאשר תאורת לוח המחוונים פועלת, מומלץ להביא את המכונית לבדיקה במוסך, מומלץ למרכז שירות מורשה סובארו מטעם היבואן.

■ העברת מתג ההתנעה למצב ON

- המצב של מתג ההתנעה משתנה בעקבות כל לחיצה על לחצן ההתנעה.
1. שב במושב הנהג כשהמפתח החכם עמך.
 2. העבר את ידית בורר ההילוכים למצב P.
 3. לחץ על לחצן ההתנעה מבלי ללחוץ על דוושת הבלם. בעקבות כל לחיצה על לחצן ההתנעה יוחלף המצב של מתג לחצן ההתנעה, לפי הסדר הבא: ACC, OFF, ON ו-OFF. נורית חיווי הפעולה בלחצן ההתנעה מאירה או נכבית כמפורט בטבלה שלהלן.

פעולה	צבע הנורית	מצב מתג לחצן ההתנעה
המתח מנותק.	כבויה	OFF
ניתן להשתמש באביזרים הבאים: מגבים, מתזים, מערכת שמע ושקע כוח.	כתום	ACC
ניתן להשתמש בכל האביזרים החשמליים.	כתום (כשהמנוע דומם)	ON
	כבויה (כשהמנוע פועל)	

■ מיקום המתג

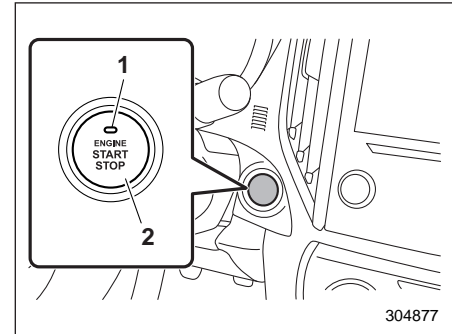

1. מחוון פעולה
2. מתג לחצן ההתנעה

- אם לוחצים על דוושת הבלם באופן פתאומי, מהבהבי החירום עשויים להבהב בקצב מהיר. לפרטים עיין בנושא "איתות של עצירת חירום" 7-19.

מהבהבי חירום

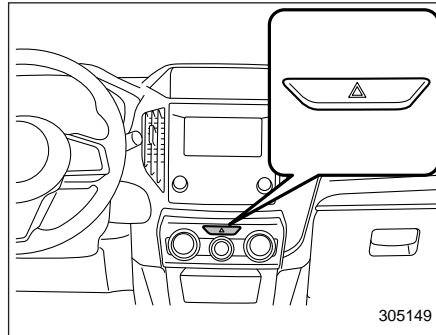

מהבהב החירום משמש להזהיר נהגים אחרים כאשר עליך להחנות את מכוניתך בתנאי חירום. מהבהב החירום פועל בכל מצב של מתג ההתנעה.

כדי להפעיל את מהבהב החירום, לחץ על כפתור מהבהב החירום הנמצא בלוח המכשירים. כל מהבהבי הפנייה ונוריות החיווי של מהבהבי הפנייה יבהבו. כדי לכבות את מהבהב החירום, לחץ שוב על הכפתור.

הערה

- כאשר מהבהבי החירום פועלים, מאותתי הפנייה אינם פועלים.

- אם המכונית עמדה זמן ממושך כשהיא חשופה לקרינת השמש, פני מתג לחצן ההתנעה עלולים להתחמם. היזהר שלא להיכוות.

הערה

- בעת הפעלת לחצן ההתנעה, לחץ אותו בחזקה עד קצה מהלכו.
- אם לוחצים על לחצן ההתנעה לחיצה מהירה מדי, ייתכן שהמתג לא יעבור למצב ON או OFF.

▼ מניעת התרוקנות המצבר

כאשר משאירים את מתג לחצן ההתנעה במצב ON או ACC למשך כשעה, מועבר לחצן ההתנעה באופן אוטומטי למצב OFF כדי למנוע את התרוקנות המצבר.

■ כשהמפתח החכם אינו פועל

היטב

עיין בנושא "מפתח חכם - כשהמפתח החכם אינו פועל כיאות" 9-27.

■ מד מרחק

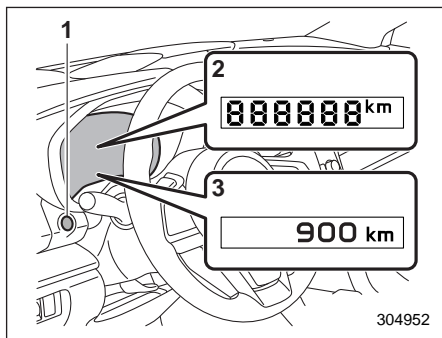

- 1) מתג איפוס מד מרחק הנסיעה
- 2) לוח מחוונים מסוג A
- 3) לוח מחוונים מסוג B

מחווין זה מציג את מד המרחק כאשר מתג ההתנעה במצב ON.

המחווין מציג את המרחק הכולל שעברה המכונית.

הערה

אם לוחצים על מתג איפוס מד מרחק הנסיעה בזמן שמתג ההתנעה במצב LOCK/OFF או ACC, התצוגה של מד המרחק/מד מרחק הנסיעה מוארת.

תצוגת המחוגים תכבה:

• אם לא לוחצים על מתג איפוס מד מרחק הנסיעה במשך כ-10 שניות.

■ מד סל"ד

מד הסל"ד מראה את מהירות המנוע באלפי סיבובים לדקה.

⚠ אזהרות

אסור להפעיל את המנוע כאשר מחוג מד הסל"ד בתחום האדום. בתחום זה מנתקת יחידת הבקרה של המנוע את הזרקת הדלק כדי להגן על המנוע מפני סל"ד גבוה מדי. לאחר שמהירות המנוע תרד אל מתחת לתחום האדום, ישוב המנוע לפעול כרגיל.

שעונים ומחוגים

הערה

בחלק מהשעונים והמחוגים בלוח המחוגים מופיע המידע על צג גביש נוזלי (LCD). ייתכן שתתקשה להבחין במידע שעל צגים אלה כאשר תרכיב משקפי שמש בעלות עדשות מקטבות (פולארויד).

■ מד-מהירות

מד המהירות מראה את מהירות המכונית.

▼ צליל התראת מהירות (אם קיים)

כאשר המהירות עולה על 120 קמ"ש בקירוב, נשמע צליל התראה.

• בעקבות פתיחה וסגירה של דלת הנהג.
■ מד מרחק נסיעה כפול

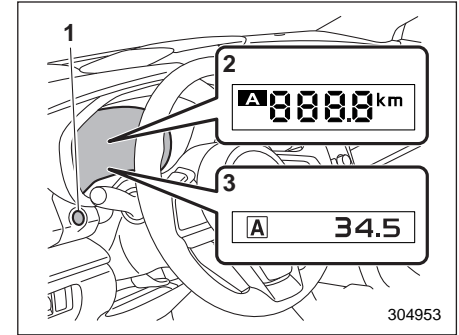

- (1) מתג איפוס מד מרחק נסיעה
- (2) לוח מחווניים מסוג A
- (3) לוח מחווניים מסוג B

המחווון המשולב כולל שני מדים של מרחק נסיעה.

המחווון מציג את מד מרחק הנסיעה כאשר מעבירים את מתג ההתנעה למצב ON.

מד מרחק הנסיעה מראה את המרחק שעברה המכונית מאז שמד מרחק הנסיעה אופס.

באמצעות לחיצה על מתג איפוס מד מרחק הנסיעה ניתן לשנות את התצוגה כמתואר באיור הבא.

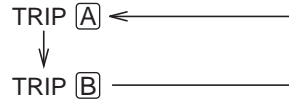

כדי לאפס את מד מרחק הנסיעה, בחר במד מרחק הנסיעה A או במד מרחק הנסיעה B בלחיצה על מתג איפוס מד מרחק הנסיעה והמשך ללחוץ על מתג איפוס מד מרחק הנסיעה במשך 2 שניות לפחות.

⚠ אזהרות

מטעמי בטיחות, אין לשנות את התצוגה בזמן נהיגה מפני שהדבר עלול לגרום לתאונה.

הערה

• אם מנתקים את החיבור בין לוח המחווניים לבין המצבר מכל סיבה שהיא, כגון תחזוקה למכונית או החלפת נתיך, המידע הרשום במד מרחק הנסיעה יימחק.

• אם לוחצים על מתג איפוס מד מרחק הנסיעה בזמן שמתג ההתנעה במצב LOCK/OFF או ACC, התצוגה של מד המרחק/מד מרחק הנסיעה מוארת. כאשר התצוגה של מד המרחק/מד מרחק הנסיעה מוארת, אפשר לעבור בין מד מרחק הנסיעה A למד מרחק הנסיעה B. בנוסף, אפשר לאפס את מד מרחק הנסיעה בלחיצה ממושכת על מתג איפוס מד מרחק הנסיעה.

תצוגת המחווניים תכבה:

- אם לא לוחצים על מתג איפוס מד מרחק הנסיעה במשך כ-10 שניות.
- בעקבות פתיחה וסגירה של דלת הנהג.

■ מד דלק

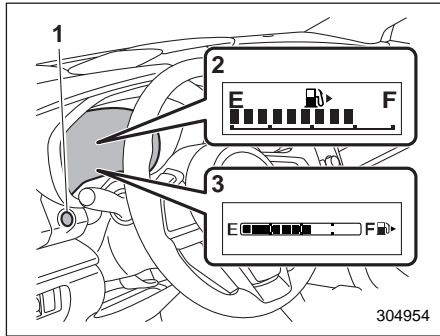

- (1) מתג איפוס מד מרחק נסיעה
- (2) לוח מחווניים מסוג A
- (3) לוח מחווניים מסוג B

מד הדלק מוצג כשמתג ההתנעה נמצא במצב ON ומראה בקירוב את כמות הדלק שנותרה במיכל הדלק.

החיווי במד הדלק עשוי להשתנות מעט בעת בלימה, פנייה או האצה עקב תנודות בגובה פני הדלק במיכל.

■ הגדרות לוח המחוונים

בלוח המחוונים ניתן לקבוע את ההגדרות של המחוונים והמכונית.

▼ לוח מחוונים מסוג A

ניתן לבצע כוונונים שונים, כגון החלפה של יחידות המידה המוצגות בלוח המחוונים.

כשמתג ההתנעה במצב OFF, בעקבות כל לחיצה על מתג איפוס מד מרחק הנסיעה מוחלפים הפריטים המופיעים בטבלה הבאה.

פריט	תצוגה בלוח המחוונים	הקביעות האפשריות
נסיעה A	A 8888	-
נסיעה B	B 5555	-
תפקוד תנועת בדיקה של מחוגי המדים	הם 1	הפעלה/ביטול
החלפת יחידות המידה*	km/h 2	מיילים/ק"מ

*: אם התפקוד קיים

■ מחוון חיסכון (ECO) (אם מותקן)

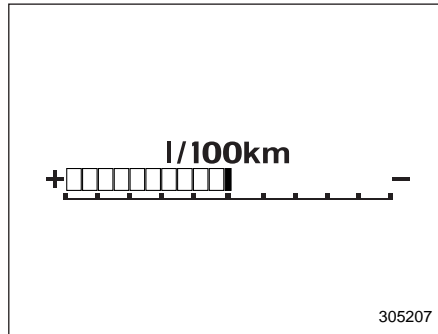

מחוון ECO מציג את הפער בין צריכת הדלק הנוכחית לבין צריכת הדלק הממוצעת המחושבת מאז שמד מרחק הנסיעה אופס בפעם האחרונה.

ככל שמחוג המחוון נע יותר ימינה, כך צריכת הדלק חסכונית יותר.

הערה

• החיויים של מחוון ECO הם הערכה מקורבת בלבד של החיסכון בדלק.

• לאחר שמאפסים את מד מרחק הנסיעה, צריכת הדלק הממוצעת מוצגת שוב רק לאחר שעוברים כקילומטר אחד של נסיעה. עד אז גם מחוון ECO אינו פועל.

הערה

- הסימון "▶" מופיע במד הדלק. הוא מציין שמכסה פתח התדלוק נמצא בצד ימין של המכונית.
- כשמתג ההתנעה במצב LOCK/OFF או ACC, בעקבות לחיצה על מתג איפוס מד מרחק הנסיעה, מואר מד הדלק ומראה את כמות הדלק שנותרה במיכל.
- תצוגת המחוונים תכבה:
- אם לא לוחצים על מתג איפוס מד מרחק הנסיעה במשך כ-10 שניות.
- בעקבות פתיחה וסגירה של זלת הנהג.

הערה

- אם מחליפים את יחידות המידה בלוח המחווניים, מוחלפות בהתאמה גם יחידות המידה בצג הרב-תכליתי (שחור-לבן).
- אם מתקיים אחד מהתנאים הבאים, מצב קביעת ההגדרות של לוח המחווניים מבוטל.
 - פותחים את דלת הנהג.
 - לא לוחצים על מתג איפוס מד מרחק הנסיעה במשך כ-10 שניות לפחות.

▼ אופן ההחלפה

1. העבר את מתג ההתנעה למצב OFF.

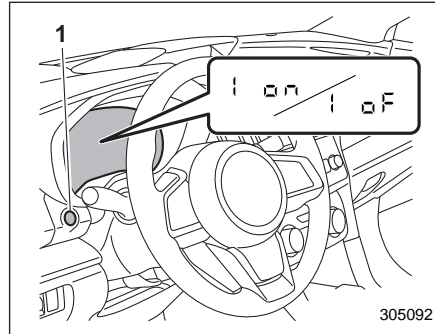

- 1) מתג איפוס מד מרחק הנסיעה
2. לחץ לחיצות חוזרות ונשנות על מתג איפוס מד מרחק הנסיעה, עד שהפריט שברצונך לשנות יוצג.
3. לחץ לחיצה ממושכת על מתג איפוס מד מרחק הנסיעה בזמן שהפריט שברצונך לשנות מוצג, והקביעה של הפריט תוחלף.

▼ לוח מחווניים מסוג B

ניתן לשנות את ההגדרות של המחווניים והמכונית בצג שבלוח המחווניים (צג LCD צבעוני). עיין בנושא "מסכי תפריטים" 3-43.

נוריות אזהרה וחיווי

■ תאורה ראשונית לבדיקת המערכת

מספר נוריות אזהרה וחיווי מאירות בעת ההעברה הראשונית של מתג ההתנעה למצב ON. מצב זה מאפשר את בדיקת פעולתן של הנוריות.

הפעל את בלם החנייה וסובב את מתג ההתנעה למצב ON. לצורך בדיקת הפעולה יידלקו הנוריות הבאות ויכבו לאחר מספר שניות או לאחר התנעת המנוע:

נורית אזהרה לחגורת בטיחות (נוריות האזהרה לחגורות הבטיחות של הנהג והנוסע הקדמי כבות רק לאחר שחוגרים אותן).

נורית אזהרה של מערכת כריות אוויר:  נוריות חיווי לחגורות בטיחות אחוריות (אם קיימות)

ON /  נורית חיווי לפעולה של כרית האוויר הקדמית של הנוסע הקדמי (אם קיימת)

OFF /  נורית חיווי לניתוק של כרית האוויר הקדמית של הנוסע הקדמי (אם קיימת)

 נורית חיווי תקלה (נורית בדוק מנוע)

כדי להגביר את עצמת התאורה סובב את חוגת הבקרה כלפי מעלה.

כדי להפחית את עצמת התאורה סובב את חוגת הבקרה כלפי מטה.

הערה

• בעקבות סיבובה של חוגת הבקרה כלפי מעלה עד תום מהלכה, נקבעת עצמת תאורה מרבית והתפקוד של העמעום האוטומטי אינו פועל.

• עצמת התאורה שנקבעה אינה מתבטלת גם בעקבות סיבוב של מתג ההתנעה למצב LOCK/OFF.

■ ביטול הפעולה של העמעום האוטומטי (אם קיים)



בתנאים של אור חיצוני חזק, נקבעת עצמת התאורה ברמה המרבית, ללא תלות במצב בו נמצא כפתור הבקרה. במקרה זה לא ניתן לשנות את עצמת התאורה באמצעות סיבוב של כפתור הבקרה. כשהאור החיצוני חלש ניתן לעמעם את עצמת התאורה כמוסבר לעיל.

במוסך או במרכז שירות מורשה סובארו מטעם היבואן אפשר להפעיל את התפקוד לביטול העמעום האוטומטי או לבטל את פעולתו, וכן לשנות את הרגישות שלו. לקבלת פרטים אנו ממליצים לפנות למוסך או למרכז שירות מורשה סובארו מטעם היבואן.

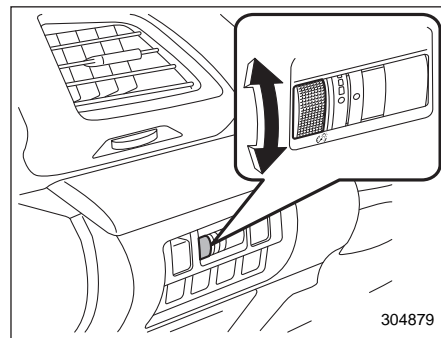
בקרת עצמת תאורה



עצמת התאורה של לוח המכשירים מתעמעמת בתנאים הבאים.

- כאשר מתג בקרת האורות נמצא במצב  או 
- כאשר מתג בקרת האורות נמצא במצב AUTO והאורות הראשיים מאירים באופן אוטומטי (מכוניות עם הדלקה/כיבוי אוטומטיים של האורות הראשיים: עיין בנושא "אורות ראשיים" 3-70).

ניתן לכוון את עצמת התאורה כדי לשפר את הראות כמוסבר להלן.

■ **נורית אזהרה וצליל אזהרה של חגורת הבטיחות**

הערה

אם התקן האזהרה של חגורות הבטיחות במכוניתך אינו פועל כפי שיתואר להלן, ייתכן והוא אינו תקין. דאג שההתקן ייבדק, ובמידת הצורך יתוקן, במוסך. מומלץ לפנות למרכז שירות מורשה סובארו מטעם היבואן.

▼ **התקן אזהרה לחגורת הבטיחות של הנהג**

מכוניתך מצוידת בהתקן אזהרה לחגורת הבטיחות של הנהג.

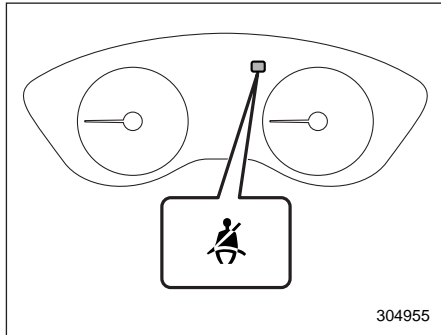

נורית אזהרה לנהג

נורית אזהרה למערכת בקרה דינמית של המכונית/נורית חיווי פעולה למערכת בקרה דינמית של המכונית

נורית חיווי לניתוק המערכת לבקרה דינמית של המכונית

נורית אזהרה לפילוס אוטומטי של אלומת הפנסים הראשיים (בדגמים עם אורות ראשיים LED)

▲ : נורית אזהרת מפתח חכם (אם קיים)

▲ : נורית חיווי להעלאת הילוך (אם קיים)

▼ : נורית חיווי להורדת הילוך (אם קיים)

(A) : נורית אזהרה של מערכת של מערכת Auto Start Stop

/נורית חיווי לניתוק מערכת Auto Start Stop (צהובה) (אם קיימת)

(A) : נורית חיווי של מערכת של מערכת Auto Start Stop (ירוקה) (אם קיימת)

נורית חיווי לבקרת נסיעה במורד

אם נורית כלשהי אינה נדלקת, אזי הנורית שרופה או שקיימת תקלה במערכת הקשורה אליה.

רצוי להתייעץ עם מוסך לגבי התיקון, מומלץ להתייעץ עם מרכז שירות מורשה סובארו מטעם היבואן.

נורית חיווי טמפרטורת נוזל קירור נמוכה/נורית אזהרת טמפרטורת נוזל קירור גבוהה

⊕ : נורית אזהרה טעינת מצבר

⊖ : נורית אזהרה ללחץ שמן

⊖ : נורית אזהרה למפלס שמן מנוע נמוך

⊖ : נורית אזהרה למפלס נמוך של נוזל שטיפת החלון הקדמי (אם קיים)

AT OIL TEMP : נורית אזהרת טמפרטורת שמן תיבת ההילוכים

(ABS) : נורית אזהרה מערכת ABS

(!) : נורית אזהרה למערכת הבלמים (אדומה)

(!) : נורית אזהרה בלם חנייה אלקטרוני (צהובה)

(P) : נורית חיווי של בלם חנייה אלקטרוני

⊕ : נורית אזהרה מפלס דלק נמוך

(!) : נורית אזהרת לחץ נמוך בצמיג (אם קיימת)

⊖ : נורית חיווי לבקרת מניעת גלישה לאחור

⊖ : נורית אזהרה לדלת פתוחה

AWD : נורית אזהרה ל-AWD (הינע לכל הגלגלים)

⊖ : נורית אזהרה להגה כוח

אם חוגרים בשלב זה את חגורת הבטיחות, נורית האזהרה תחדל מלהבהב וההשמעה של צליל האזהרה תיפסק מיד.

אזהרה

- מערכת חישת התפוסה אינה מגלה נוסע במקרים הבאים:
 - כשמתמשים בכריות, למשל
 - כשילד או מבוגר קטן ממדים יושבים במושב
- הקפד על אמצעי הזהירות הבאים. אחרת פעולתה של כרית האוויר הקדמית של הנוסע הקדמי לא תהיה תקינה ותיכנס תקלה במערכת.
- אסור לחבוט בחוזקה על מושב הנוסע הקדמי ואסור לבעוט בו.
- אסור להניח לנוסעים מאחור להניח את רגליהם בין גב המושב הקדמי לבין כרית המושב.
- אסור לתחוב חפצים בין גב המושב של הנוסע הקדמי לבין כרית המושב.

▼ התקן אזהרה לחגורת הבטיחות של הנוסע הקדמי (אם קיים)

מכוניתך מצוידת בהתקן אזהרה לחגורת הבטיחות של הנוסע הקדמי.

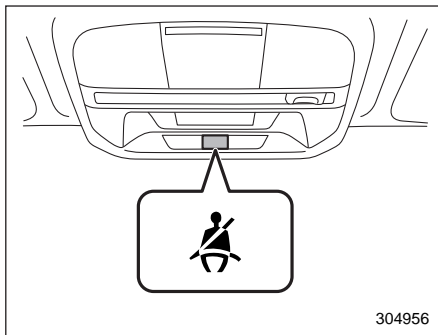

נורית אזהרה לחגורת הבטיחות של הנוסע הקדמי

כאשר מתג ההתנעה מועבר למצב ON, התקן זה מדליק נורית אזהרה במקום המתואר באיור כדי להזכיר לנוסע הקדמי שעליו לחגור את חגורת הבטיחות.

אם המכונית נוסעת במהירות שאינה עולה על כ-20 קמ"ש, והנוסע הקדמי אינו חוגר את חגורת הבטיחות, נורית האזהרה תידלק ותמשיך להאיר באופן קבוע.

אם המכונית מגיעה לאחר מכן למהירות של כ-20 קמ"ש, והנוסע במושב הקדמי אינו חוגר את חגורת הבטיחות, נורית האזהרה מהבהבת ומושמע צליל אזהרה.

כשמעבירים את מתג ההתנעה למצב ON, ההתקן מזכיר לנהג לחגור את חגורת הבטיחות באמצעות הפעלה של נורית אזהרה שמאירה בלוח המחוונים.

אם המכונית נוסעת במהירות שאינה עולה על כ-20 קמ"ש, והנהג אינו חוגר את חגורת הבטיחות, תאיר נורית האזהרה באופן קבוע. אם המכונית מגיעה לאחר מכן למהירות של כ-20 קמ"ש, והנהג אינו חוגר את חגורת הבטיחות, נורית האזהרה מהבהבת ומושמע צליל אזהרה. אם הנהג חוגר את חגורת הבטיחות בשלב זה, נורית האזהרה תכבה וההשמעה של צליל האזהרה תיפסק מיד.

מצב זה יימשך כ-2 דקות. אם גם לאחר 2 דקות בקירוב הנהג עדיין אינו חוגר את חגורת הבטיחות, נורית האזהרה תחדל מלהבהב וההשמעה של צליל האזהרה תיפסק. עם זאת, נורית האזהרה תמשיך להאיר בצורה רציפה עד שהנהג יחגור את חגורת הבטיחות.

- אסור לשפוך נוזלים על מושב הנוסע הקדמי. יש לנגב מיד נוזלים שנשפכו.
- אסור להסיר את מושב הנוסע הקדמי או לפרק אותו.
- אסור להניח חפצים מתחת למושב הנוסע הקדמי (נעליים, מטריה וכד').

הערה

- אם חגורות הבטיחות של הנהג ושל הנוסע הקדמי אינן נחגרות בו-זמנית (אם חגורה אחת נחגרת מוקדם יותר או מאוחר יותר באופן משמעותי מהשנייה), הזמזם עשוי לפעול זמן רב יותר (10 שניות לכל היותר).
- מערכת חישת התפוסה במושב הנוסע הקדמי מזהה כי המושב תפוס על-ידי נוסע. עם זאת, אם מניחים חפץ על המושב הקדמי, מערכת האזהרה לחגירת חגורת הבטיחות עשויה לפעול גם אם אף אחד אינו יושב במושב הנוסע הקדמי.
- אם הנוסע הקדמי אינו חוגר את חגורת הבטיחות גם לאחר 2 דקות, נורית האזהרה תחדל מלהבהב וההשמעה של צליל האזהרה תיפסק. עם זאת, נורית האזהרה תמשיך להאיר בצורה רציפה כל עוד חגורת הבטיחות המתאימה אינה נחגרת.

■ נוריות חיווי וצלילים של חגורות הבטיחות האחוריות (אם קיים)

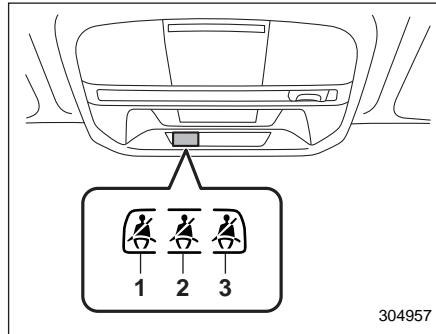

- 1) מקום ישיבה אחורי-שמאלי
- 2) מקום ישיבה אחורי-מרכזי
- 3) מקום ישיבה אחורי-ימני

נוריות החיווי מותקנות במקומות המצויינים באיור. הן מאירות כדי לציין באילו מקומות ישיבה לא חוגרים את חגורות הבטיחות.

⚠ אזהרה

- מערכת חישת התפוסה אינה מגלה נוסעים(ים) במקרים הבאים:
 - כשמשתמשים בכריות, למשל
 - כשילד או מבוגר קטן ממדים יושבים במושב

• הקפד על אמצעי הזהירות הבאים:

- אסור לחבוט בחזקה על המושב האחורי ואסור לבעוט בו.
- אסור לקפל את גב המושב כלפי חזית המכונית כשמונחים חפצים על המושב.
- אסור לשפוך נוזלים על המושב האחורי. יש לנגב מיד נוזלים שנשפכו.
- אסור להסיר את המושב האחורי ואסור לפרק אותו.

הערה

מערכת חישת התפוסה במושב הנוסע האחורי מזהה כי המושב תפוס על-ידי נוסע. עם זאת, אם מניחים חפץ על המושב האחורי, עשויה לפעול מערכת האזהרה לחגירת חגורת הבטיחות אפילו אם אף אחד אינו יושב במושב הנוסע האחורי.

כאשר מעבירים את מתג ההתנעה למצב ON, מאירות במשך 6 שניות הן נורית החיווי לפעולה והן נורית החיווי לניתוק, כדי לציין שהמערכת נבדקת. בתום הבדיקה כבות שתי הנוריות למשך 2 שניות. לאחר מכן מאירה אחת הנוריות, בהתאם למצבה של כרית האוויר הקדמית של הנוסע הקדמי, כפי שנקבע על ידי מערכת הניטור של כרית האוויר הקדמית של הנוסע הקדמי.

כשכרית האוויר הקדמית של הנוסע הקדמי פעילה, מאירה נורית החיווי לפעולה של כרית האוויר הקדמית של הנוסע הקדמי, בעוד שנורית החיווי לניתוק של כרית האוויר הקדמית של הנוסע הקדמי נשארת כבויה.

כשכרית האוויר הקדמית של הנוסע הקדמי מנותקת, מאירה נורית החיווי לניתוק כרית האוויר הקדמית של הנוסע הקדמי, בעוד שנורית החיווי לפעולה של כרית האוויר הקדמית של הנוסע הקדמי נשארת כבויה.

לאחר שמעבירים את מתג ההתנעה למצב ON, אם הן נורית החיווי לפעולה והן נורית החיווי לניתוק ממשיכות להאיר יחדיו או נותרות כבויים יחדיו גם לאחר שבדיקת המערכת הסתיימה, אזי אירעה תקלה במערכת. פנה מיד למוסך. מומלץ לפנות למרכז שירות מורשה סובארו מטעם היבואן.

לפרטים על הרכיבים המנוטרים על-ידי נורית האזהרה עיין בנושא "בקרי מערכת כריות האוויר" 1-72.

■ נוריות חיווי לפעולה וניתוק של כרית האוויר הקדמית של הנוסע הקדמי (אם קיימת)

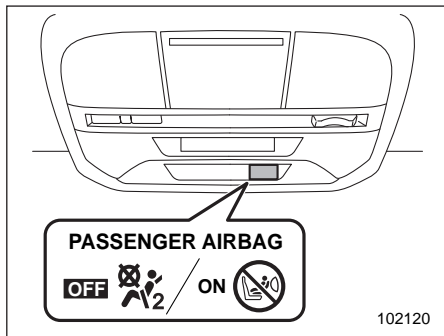

נורית חיווי לפעולה של כרית האוויר הקדמית של הנוסע הקדמי

נורית חיווי לניתוק של כרית האוויר הקדמית של הנוסע הקדמי

הנוריות מותקנות במקומות המסומנים באיור. נוריות החיווי לפעולה וניתוק של כרית האוויר הקדמית של הנוסע הקדמי מציינות את מצבה של כרית האוויר הקדמית של הנוסע הקדמי.



■ נורית אזהרה של מערכת כריות אוויר

אזהרה ⚠

כשנורית האזהרה מתריעה על תקלה באחד האופנים המתוארים להלן, ייתכן שיש תקלה במותחני-הקדם של חגורות הבטיחות ו/או במערכת כריות האוויר SRS. אנו ממליצים להביא מיד את המכונית למוסך על מנת שהמערכת תיבדק. מומלץ לפנות למרכז שירות מורשה סובארו הקרוב ביותר. אם מותחני הקדם של חגורות הבטיחות, ו/או מערכת כריות SRS לא ייבדקו ויתוקנו כהלכה, הם לא יתפקדו כנדרש (לדוגמה, כריות האוויר SRS עלולות להתנפח בהתנגשויות קלות מאוד או לא להתנפח בהתנגשות חמורה), ועקב כך יגדל הסיכון לפציעה.

- נורית האזהרה מהבהבת או מרצדת
- נורית האזהרה אינה מאירה כאשר מסובבים את מתג ההתנעה למצב ON
- נורית האזהרה מאירה ברציפות
- נורית האזהרה מאירה בזמן הנסיעה

■ **נורית חיווי תקלה**
(נורית בדוק מנוע)



▼ **מכוניות עם מערכת דיאגנוסטיקה OBD**

במכוניות הנמכרות באירופה מותקנת מערכת דיאגנוסטיקה מורחבת בשם OBD. מערכת זו משגיחה על ביצועי מערכת בקרת פליטת המזהמים של המכונית.

גם מכוניות הנמכרות במספר מדינות מחוץ לאירופה יכולות להיות מצוידות במערכת הדיאגנוסטיקה OBD. מומלץ לפנות למוסך או למרכז שירות מורשה סובארו מטעם היבואן כדי לוודא אם הרכב שלך מצויד במערכת דיאגנוסטיקה OBD.

מערכת ה-OBD עוזרת לשמור על איכות הסביבה בכך שהיא מבטיחה שרמת המזהמים בגזי הפליטה תהיה ברמה סבירה למשך כל חיי המכונית.

אם נורית חיווי התקלה דולקת ברציפות או מהבהבת כאשר המנוע פועל, ייתכן שקיימת לפחות בעיה אחת או בעיה פוטנציאלית במערכת בקרת הפליטה ושנדרש טיפול בה. מערכת ה-OBD גם עוזרת לטכנאי השירות לאבחן נכון את התקלה.

▲ **זהירות**

אם נורית החיווי לתקלה נדלקת תוך כדי נהיגה, בדוק/תקן את מכוניתך במוסך בהקדם האפשרי. מומלץ לעשות זאת במרכז שירות מורשה סובארו מטעם היבואן. הפעלה ממושכת של המכונית בלי לבדוק ולתקן כנדרש את מערכת בקרת הפליטה עלולה לגרום לנזקים חמורים העלולים שלא להיות מכוסים בכתב האחריות של מכוניתך.

▼ **אם הנורית מאירה ברציפות**

אם הנורית מאירה ברציפות בזמן הנהיגה או שאינה נכבית לאחר התנעת המנוע, הרי שהתגלתה תקלה במערכת בקרת הפליטה.

מומלץ לבדוק את מכוניתך מיד במוסך. מומלץ לבצע בדיקה במרכז שירות מורשה סובארו מטעם היבואן.

▼ **אם הנורית מהבהבת**

אם הנורית מהבהבת בזמן הנהיגה, הרי שהתגלתה בעיית הצתה לקויה אשר עלולה לגרום לנזקים במערכת בקרת הפליטה.

כדי למנוע נזק רציני למערכת בקרת הפליטה, עליך לבצע את הצעדים הבאים.

- האט את נסיעתך.
- הימנע מהאצה מאומצת.
- הימנע מנסיעה בעליות תלולות.
- הקטן את כמות המטען, אם אפשר.
- הפסק לגרור גרור בהקדם האפשרי.

ייתכן שנורית חיווי תקלה תפסיק להבהב ותאיר ברציפות לאחר מספר נסיעות. מומלץ לבדוק את מכוניתך מיד במוסך. מומלץ לבצע בדיקה במרכז שירות מורשה סובארו מטעם היבואן.

אם טמפרטורת נוזל הקירור ממשיכה לעלות, הנורית תאיר בצבע **אדום** באופן קבוע. במקרה זה, ייתכן שהמנוע התחמם יתר על המידה.

כשנורית החיווי/אזהרה מהבהבת בצבע **אדום**, או מאירה בצבע **אדום**, עצור את המכוננית בהקדם האפשרי באופן בטוח ועיין בצעדי החירום שיש לנקוט במקרה של התחממות יתר של המנוע. עיין בנושא "התחממות יתר של המנוע" 9-22. לאחר מכן, פנה למוסך לבדיקת המערכת. מומלץ לפנות למרכז שירות מורשה סובארו מטעם היבואן.

בנוסף, אם נורית החיווי/אזהרה מהבהבת בצבע **אדום** לעתים תכופות, ייתכן שקיימת תקלה במערכת החשמל. מומלץ לפנות למוסך או למרכז שירות מורשה סובארו מטעם היבואן.

הערה

אם מתניעים שוב את המנוע לאחר נסיעה בתנאי נהיגה מסוימים, נורית חיווי/אזהרה זו עשויה להאיר באדום. אולם, אם נורית החיווי/אזהרה נכבית כעבור זמן קצר, אין מדובר בתקלה.

**הנורית מהבהבת בצבע אדום ובצבע כחול לסירוגין:
ייתכן שקיימת תקלה במערכת החשמל. פנה למוסך לביקורת. מומלץ לפנות למרכז שירות מורשה סובארו מטעם היבואן.**

נורית החיווי לטמפרטורת נוזל קירור נמוכה/ נורית אזהרה לטמפרטורת נוזל קירור גבוהה ממלאת את שלושת התפקידים הבאים:

- כשהיא מאירה בצבע **כחול**, היא מציינת שהמנוע טרם הגיע לטמפרטורת העבודה שלו
- כשהנורית מהבהבת בצבע **אדום**, היא מציינת שהמנוע על סף התחממות יתר
- כשהנורה מאירה בצבע **אדום** היא מציינת שהמנוע התחמם יתר על המידה

לצורך בדיקת המערכת, נורית חיווי/אזהרה זו מאירה בצבע **אדום** למשך כשתי שניות כאשר מתג ההתנעה מועבר למצב ON. לאחר מכן, מתחלף הצבע בנורת חיווי/אזהרה זו לצבע **כחול**, והיא ממשיכה להאיר בצבע **כחול**. הנורית המאירה בצבע **כחול** נכבית כאשר המנוע מגיע לטמפרטורת העבודה שלו.

אם טמפרטורת נוזל הקירור עולה מעל לתחום התקיין, נורית החיווי/אזהרה מהבהבת בצבע **אדום**. במקרה זה, המנוע נמצא על סף התחממות יתר.

■ **נורית חיווי טמפרטורת נוזל קירור נמוכה/נורית אזהרה טמפרטורת נוזל קירור גבוהה**

אזהרות

• **אם נורית חיווי/אזהרה זו מתנהגת באחד האופנים המתוארים להלן כשמסובבים את מתג ההתנעה למצב ON, ייתכן שקיימת תקלה במערכת החשמל. פנה מיד למוסך. מומלץ לפנות למרכז שירות מורשה סובארו מטעם היבואן.**

- הנורית ממשיכה להבהב בצבע **אדום**.
- הנורית ממשיכה להאיר באדום למשך יותר משתי שניות.

- הנורית ממשיכה להבהב בצבע **אדום** ובצבע כחול לסירוגין.

• **אם תוך כדי נהיגה נורית חיווי/אזהרה זו מתנהגת באחד האופנים המתוארים להלן, נקוט בצעד המתאים המפורט להלן.**

- מהבהבת או מאירה בצבע **אדום**: עצור את המכוננית בהקדם האפשרי בצורה בטוחה ועיין בצעדי החירום שיש לנקוט במקרה של התחממות יתר של המנוע. לאחר מכן, פנה למוסך לבדיקת המערכת. מומלץ לפנות למרכז שירות מורשה סובארו מטעם היבואן. עיין בנושא "התחממות יתר של המנוע" 9-22.

■ נורית אזהרה טעינת מצבר

אם נורית זו נדלקת בזמן שהמנוע פועל, ייתכן שמערכת הטעינה אינה עובדת כראוי.

אם הנורית נדלקת תוך כדי נהיגה או שאינה נכבית אחרי שהמנוע מופעל, כבה את המנוע בהזדמנות הבטוחה הראשונה ובדוק את רצועת האלטרנטור. אם הרצועה רפויה או קרועה, או אם הרצועה במצב טוב אך הנורית עדיין מאירה, פנה מיד למוסך. מומלץ לפנות למרכז שירות מורשה סובארו מטעם היבואן.

■ נורית אזהרה ללחץ שמן

אם נורית זו נדלקת כשהמנוע פועל, ייתכן שלחץ שמן המנוע נמוך ושמערכת הסיכה אינה פועלת כראוי.

אם הנורית נדלקת תוך כדי נהיגה או שאינה נכבית אחרי שהמנוע מופעל, כבה את המנוע בהזדמנות הבטוחה הראשונה ובדוק את מפלס שמן המנוע. אם מפלס השמן נמוך, הוסף שמן מיד. אם מפלס השמן ברמה הנכונה, אך הנורית ממשיכה להאיר, פנה מיד למוסך. מומלץ לפנות לבדיקה במרכז שירות מורשה סובארו מטעם היבואן.

לפרטים על בדיקת המפלס של שמן המנוע או הוספת שמן מנוע, עיין בנושא "שמן מנוע" 11-14.

▲ אזהרות

אסור להפעיל את המנוע כאשר נורית האזהרה ללחץ שמן דולקת. הדבר עלול לגרום לנזקים חמורים למנוע.



■ נורית אזהרה למפלס שמן מנוע נמוך

נורית זו מאירה כאשר מפלס שמן המנוע יורד למפלס המינימלי.

אם נורית האזהרה מאירה תוך כדי נהיגה, החנה את המכונית במקום בטוח ואופקי, ובדוק את מפלס השמן במנוע. אם מפלס השמן אינו בתחום התקין, הוסף שמן מנוע במידת הצורך. עיין בנושא "שמן מנוע" 11-14.

אם נורית האזהרה אינה נכבית לאחר הוספת שמן מנוע, או אם היא מאירה אף על פי שמפלס השמן נמצא בתחום התקין, אנו ממליצים להביא את המכונית לבדיקה במוסך. מומלץ לפנות למרכז שירות מורשה סובארו מטעם היבואן.

הערה

נורית האזהרה עשויה להמשיך ולהאיר כשמתניעים את המנוע מיד לאחר שמוסיפים או מחליפים שמן מנוע.

במקרים אלה, החנה את המכונית על משטח מפולס, המתן זקה לפחות עד שמפלס השמן יתייצב ולאחר מכן נורית האזהרה אמורה לכבות.

▼ עצות

במכוניות המצוידות במערכת Auto Start Stop:

- נורית האזהרה למפלס שמן מנוע נמוך אינה נכבית מיד לאחר החלפה או הוספה של שמן מנוע. היא נכבית רק כאשר מתחילים בנסיעה. בהתאם לתנאי הנהיגה והסביבה שבה נוסעת המכונית, ייתכן שיחלפו כ-10 דקות עד שהנורית תכבה. אם הנורית לא כבתה גם לאחר שחלפו 15 דקות, מומלץ לפנות למוסך או למרכז שירות מורשה סובארו מטעם היבואן.
- בתנאים הבאים נורית האזהרה של מפלס שמן המנוע עלולה להאיר באופן זמני משום שהתגלה מפלס נמוך עקב תנועה משמעותית של שמן המנוע בתוך המנוע.
 - כשהמכונית נמצאת במעלה או במורד מדרון תלול.
 - כשמאיצים את המכונית ובולמים אותה פעם אחר פעם.
 - בסדרה ארוכה של פניות.
 - כשנוסעים בדרך הררית בעלת מעלות ומורדות תכופים.

האוויר בגלגלים, עליך לברר את לחץ הניפוח הנכון עבור צמיגים אלה).

כאמצעי בטיחות נוסף, מכוניתך מצוידת במערכת לניטור לחץ האוויר בצמיגים (TPMS) המדליקה נורית אזהרת לחץ אוויר נמוך בצמיגים כאשר לחץ האוויר באחד או יותר מהצמיגים נמוך במידה משמעותית. לפיכך, כאשר נורית אזהרת לחץ אוויר נמוך מאירה, עליך לעצור בהקדם האפשרי כדי לבדוק את הצמיגים, ולנפח אותם ללחץ הנכון. נסיעה עם צמיגים שלחץ הניפוח שלהם נמוך במידה משמעותית מהלחץ הדרוש תגרום לחימום-יתר של הצמיגים ותוביל לכשל צמיגים. לחץ חסר גם מגדיל את צריכת הדלק ומקצר את חיי מדריך הצמיג, ועלול להשפיע על השליטה במכונית ויכולת העצירה של המכונית.

▼ התרעה על תקלה במערכת הבקרה של תיבת ההילוכים

אם נורית האזהרה לטמפרטורת נוזל תיבת ההילוכים מהבהבת לאחר התנעת המנוע, ייתכן שמערכת הבקרה של תיבת ההילוכים אינה פועלת כשורה. יש לפנות למוסך. מומלץ לפנות למרכז שירות מורשה סובארו מטעם היבואן.

■ אזהרת לחץ נמוך בצמיג (אם קיימת)

כשמעבירים את מערכת ההצתה למצב ON, נורית אזהרת לחץ אוויר נמוך בצמיגים תאיר למשך 2 שניות בקירוב כדי לוודא שמערכת ניטור לחץ אוויר בצמיגים (TPMS) פועלת היטב. אם המערכת מתפקדת בצורה רגילה ולחץ האוויר בכל ארבעת הגלגלים מתאים למצב TPMS שנבחר, נורית האזהרה תכבה. יש לשנות את מצב TPMS בהתאם ללחץ הספציפי המופיע בתווית לחצי אוויר בגלגלים. לגבי אופן שינוי מצב ומידע לגבי המצב שיש לבחור, עיין בנושא "מערכת ניטור לחץ אוויר בצמיגים (TPMS)" עמ' 11-25.

יש לבדוק אחת לחודש את לחץ האוויר בכל הצמיגים, כולל הגלגל החלופי (אם קיים), כשהם קרים, ולנפח ללחץ הניפוח המומלץ על ידי יצרן המכונית על תווית הרכב או תווית לחצי האוויר בגלגלים. (אם מכוניתך מצוידת בצמיגים במידות שונות מאלה המצוינות בתווית הרכב או תווית לחצי

במכוניות שאינן מצוידות במערכת Auto Start Stop:

- נורית האזהרה למפלס שמן מנוע נמוך נכבית כאשר מעבירים את מתג ההתנעה למצב LOCK/OFF. אולם, אם בפעם הבאה שמתניעים את המנוע מפלס שמן המנוע שב לרדת עד לסימון התחתון, נורית האזהרה מאירה לעתים תקופות כאשר המנוע פועל.
- נורית האזהרה עלולה להאיר באופן זמני כשהמכונית נמצאת במעלה או במורד מדרון תלול, עקב תנועת שמן המנוע בתוך המנוע.

■ נורית אזהרת טמפרטורת AT OIL TEMP שמן תיבת ההילוכים

אם נורית זו נדלקת כאשר המנוע פועל, ייתכן שנוזל תיבת ההילוכים חם מדי.

אם הנורית נדלקה במהלך הנסיעה, עצור מיד את המכונית במקום בטוח והנח למנוע לפעול בסיבובי סרק עד שהנורית תכבה.

אזהרה

אם נורית זו אינה מאירה לפרק זמן קצר לאחר העברת מערכת ההצתה למצב ON, או מאירה באופן קבוע לאחר שהבהבה במשך דקה אחת בקירוב, אנו ממליצים לפנות בהקדם האפשרי למוסך לבדיקת מערכת ניטור לחץ האוויר בצמיגים. מומלץ לפנות למרכז שירות מורשה סובארו מטעם היבואן. אם הנורית מאירה במהלך הנסיעה, אסור בהחלט לבלום בפתאומיות, ויש להמשיך בנסיעה בקו ישר תוך הפחתה הדרגתית של המהירות. לאחר מכן רד לאט מהכביש אל מקום בטוח. אחרת עלולה להיגרם תאונה הכוללת נזק חמור למכונית ופציעה חמורה.

אם הנורית ממשיכה להאיר בזמן הנהיגה גם לאחר שמתקנים את לחץ הניפוח, ייתכן שנגרם לצמיג נזק משמעותי והוא מאבד אוויר בקצב מהיר. במקרה של נקר בצמיג עליך להחליף את הגלגל בגלגל החלופי בהקדם האפשרי.

כאשר מותקן צמיג חלופי או מוחלף חישוב מבלי להעביר את חיישן/משדר לחץ אוויר המקורי, נורית אזהרת לחץ אוויר נמוך בצמיגים תאיר באופן קבוע לאחר שהבהבה במשך דקה אחת בקירוב. הדבר מציין שמערכת TPMS אינה יכולה לנטר את כל ארבעת הגלגלים המותקנים

במכונית. מומלץ לפנות בהקדם האפשרי למוסך להחלפת צמיג וחיישן ו/או אתחול של המערכת. מומלץ לפנות למרכז שירות מורשה סובארו מטעם היבואן.

אם הנורית מאירה באופן קבוע לאחר שהבהבה במשך דקה אחת בקירוב, מומלץ לפנות מיד למוסך לבדיקת המערכת. מומלץ לפנות למרכז שירות מורשה סובארו מטעם היבואן.

אזהרות

מערכת ניטור לחץ אוויר בצמיגים אינה מהווה תחליף לבדיקה ידנית של לחץ האוויר בצמיגים. יש לבדוק את לחץ האוויר בצמיגים באופן תקופתי (לפחות אחת לחודש) באמצעות מד לחץ אוויר בצמיגים. הקפד לשנות את מצב TPMS בהתאם ללחץ הספציפי המופיע בתווית לחצי אוויר בגלגלים. לאחר כל שינוי בלחץ האוויר בצמיג אחד או יותר, מערכת ניטור לחץ האוויר בצמיגים לא תבדוק שוב את לחץ האוויר בצמיגים עד שהמכונית נסעה במהירות של 40 קמ"ש לפחות. לאחר כוונון לחץ הניפוח, האץ את המכונית למהירות של 40 קמ"ש לפחות כדי שמערכת TPMS תבדוק שוב את לחץ האוויר בצמיגים.

אם לחצי האוויר בצמיגים הם כעת מעל לסף של לחץ אוויר נמוך מדי, נורית אזהרת

לתשומת לבך, מערכת TPMS אינה מהווה תחליף לתחזוקה נכונה של הצמיגים, והנהג אחראי לשמור על לחץ אוויר נכון בצמיגים גם אם לחץ הניפוח אינו יורד לרמה שגורמת לנורית אזהרת לחץ אוויר נמוך בצמיגים של מערכת TPMS להאיר.

מכוניתך מצוידת גם בנורית חיווי תקלה במערכת TPMS המאירה במקרה שהמערכת אינה פועלת היטב. נורית חיווי תקלה במערכת TPMS משולבת עם נורית אזהרת לחץ אוויר נמוך בצמיגים. כשהמערכת מזהה תקלה, נורית החיווי תהבה למשך דקה אחת בקירוב ואז תמשיך להאיר באופן קבוע. סדר פעולות זה יחזור על עצמו בכל פעם שהמכונית תותנע, כל עוד התקלה קיימת. כשנורית חיווי התקלה מאירה, ייתכן שהמערכת לא תהיה מסוגלת להיות לחץ אוויר נמוך בצמיג כמתוכנן. תקלות במערכת TPMS יכולות לקרות מסיבות שונות, כולל התקנה במכונית של צמיגים או גלגלים חלופיים או אחרים, שמונעים תפקוד תקין של מערכת TPMS. הקפד תמיד לבדוק את נורית חיווי תקלה במערכת TPMS לאחר החלפה של צמיג או גלגל אחד או יותר במכוניתך, כדי לוודא שהצמיגים והגלגלים החלופיים או אחרים מאפשרים למערכת TPMS לפעול כהלכה.

אם נורית האזהרה מאירה באופן קבוע לאחר שהבהבה במשך דקה אחת בקירוב, אנו ממליצים לפנות למוסך לבדיקת המערכת בהקדם האפשרי. מומלץ לפנות למרכז שירות מורשה סובארו מטעם היבואן.

■ נורית אזהרה למערכת בקרה דינמית של המכונית/נורית חיווי פעולה למערכת בקרה דינמית של המכונית

▼ נורית אזהרה למערכת הבקרה הדינמית

▲ אזהירות

מערכת הבקרה הדינמית של המכונית מספקת את הבקרה למערכת ה-ABS באמצעות המעגל החשמלי של מערכת ה-ABS. לכן, אם מערכת ה-ABS אינה תקינה, מערכת הבקרה הדינמית של המכונית אינה מסוגלת לספק בקרה על ה-ABS. כתוצאה מכך, מערכת הבקרה הדינמית של המכונית מפסיקה גם היא לפעול וגורמת לנורית האזהרה להידלק. למרות שבמקרה זה הן מערכת הבקרה הדינמית של המכונית והן מערכת ABS אינן פועלות, שאר התפקודים של מערכת הבלימה מוסיפים לפעול כרגיל. הנסיעה במכונית בטוחה גם בתנאים אלה, אך יש להביא את המכונית למוסך בהקדם האפשרי כדי שהמערכת תיבדק. מומלץ לפנות למרכז שירות מורשה סובארו מטעם היבואן.

נורית האזהרה ל-ABS, נורית האזהרה למערכת הבקרה הדינמית ונורית האזהרה למערכת הבלמים נדלקות בו-זמנית כאשר יש תקלה במערכת ה-EBD. לפרטים נוספים אודות אזהרת תקלה במערכת ה-EBD, עיין בנושא "אזהרה למערכת האלקטרונית של חלוקת כוח הבלימה (EBD)" עמ' 25-3.

הערה

אם נורית האזהרה פועלת כמפורט להלן, ניתן לומר שמערכת ה-ABS פועלת בצורה תקינה:

- נורית האזהרה נדלקת כשמעבירים את מתג ההתנעה למצב ON ונכבית כ-2 שניות לאחר התנעת המנוע.
- נורית האזהרה נדלקת מיד לאחר התנעת המנוע אולם נכבית מיד ונשארת כבויה.
- נורית האזהרה ממשיכה להאיר אחרי התנעת המנוע אך נכבית במהלך הנסיעה.
- נורית האזהרה נדלקת תוך כדי נהיגה אך נכבית מיד ונשארת כבויה.

כאשר נוהגים במכונית שמתח המצבר שלה אינו מספיק, כמו למשל כאשר מתניעים באמצעות כבלים, נורית האזהרה ל-ABS עלולה להידלק. זאת עקב המתח הנמוך של המצבר ומצב זה אינו מצביע על תקלה. כאשר המצבר נטען במלואו הנורית תכבה.

לחץ אוויר בצמיגים אמורה לכבות כעבור מספר דקות. אי לכך, הקפד להתקין צמיגים במידה הנכונה מלפנים ומאחור.

■ נורית אזהרה מערכת ABS (ABS)

▲ אזהירות

- בכל אחד מהמקרים הבאים, תקן את מערכת ה-ABS בהזדמנות הראשונה במוסך. מומלץ לפנות למרכז שירות מורשה סובארו מטעם היבואן.
- נורית האזהרה אינה מאירה בעקבות העברת מתג ההתנעה למצב ON.
- נורית האזהרה נדלקת כאשר מעבירים את מתג ההתנעה למצב ON, אולם אינה נכבית לאחר התנעת המנוע.
- נורית האזהרה מאירה במהלך נסיעה.
- כאשר נורית האזהרה דולקת (ונורית האזהרה למערכת הבלמים אינה דולקת), מערכת ה-ABS אינה פועלת. עם זאת, מערכת הבלימה הרגילה ממשיכה לפעול כרגיל.

הערה

- במקרה של תקלה במעגל החשמלי של מערכת הבקרה הדינמית של המכונית עצמה, נורית האזהרה נדלקת. במצב זה מערכת ה-ABS (המערכת למניעת נעילת הגלגלים) ממשיכה לפעול כרגיל.
- נורית האזהרה נדלקת כאשר יש תקלה במערכת הבקרה האלקטרונית של מערכת ה-ABS / מערכת הבקרה הדינמית של המכונית.
- נורית האזהרה ל-ABS, נורית האזהרה למערכת הבקרה הדינמית ונורית האזהרה למערכת הבלמים נדלקות בו-זמנית כאשר יש תקלה במערכת ה-EBD. לפרטים נוספים אודות אזהרת תקלה במערכת ה-EBD, עיין בנושא "אזהרה למערכת האלקטרונית של חלוקת כוח הבלימה (EBD)" 3-25.
- במקרים הבאים ייתכן שמערכת הבקרה הדינמית של המכונית לא תפעל. הבא את המכונית מיד למוסך כדי שהמערכת תיבדק. מומלץ לפנות למרכז שירות מורשה סובארו מטעם היבואן.
- נורית האזהרה אינה מאירה בעקבות העברת מתג ההתנעה למצב ON.
- נורית האזהרה מאירה באופן קבוע במהלך הנסיעה.

הערה

- הפעולה של מערכת הבקרה הדינמית של המכונית יכולה להיחשב תקינה כשהנורית פועלת באופן הבא:
- נורית האזהרה נדלקת כשמעבירים את מתג ההתנעה למצב ON ונכבית כ-2 שניות לאחר התנעת המנוע.
 - נורית האזהרה נדלקת מיד לאחר התנעת המנוע, אולם נכבית מיד ונותרת כבויה.
 - נורית האזהרה נדלקת לאחר התנעת המנוע ונכבית לאחר תחילת הנסיעה.
 - נורית האזהרה נדלקת במהלך הנסיעה, אולם נכבית מיד ונותרת כבויה.
 - נורית האזהרה נדלקת כאשר המנוע נכבה וממשיכה להאיר לאחר ששבים ומתניעים את המנוע. אולם, היא נכבית לאחר שמתחילים בנסיעה.

▼ נורית חיווי פעולה למערכת הבקרה הדינמית של המכונית

נורית החיווי מאירה בעת הפעלת תפקוד שיכוך ההחלקה ובעת פעולת תפקוד בקרת האחיזה.

הערה

- במיוחד במזג אוויר קר, הנורית עשויה להוסיף ולהאיר במשך פרק זמן מסוים לאחר התנעת המנוע. זו תופעה רגילה ואין מדובר בתקלה. הנורית אמורה לכבות לאחר שהמנוע יתחמם.
- נורית החיווי מאירה כשמתגלה תקלה במנוע והנורית לחיווי תקלה/(בדוק מנוע) CHECK ENGINE מאירה.
- במצב הבא אפשר להניח שאירעה תקלה במערכת הבקרה הדינמית של המכונית. הבא את המכונית למוסך בהקדם האפשרי כדי שהמערכת תיבדק. מומלץ לעשות זאת במרכז שירות מורשה סובארו מטעם היבואן.
- הנורית אינה נכבית גם לאחר שחלפו מספר דקות מאז התנעת המנוע (והמנוע הספיק להתחמם).

▼ **אזהרה למערכת האלקטרונית של חלוקת כוח הבלימה (EBD)**

מערכת ה-EBD עלולה להיות לקויה אם נורית האזהרה של מערכת הבלימה, נורית האזהרה למערכת הבקרה הדינמית של המכונית ונורית האזהרה של מערכת ה-ABS נדלקות בו זמנית בזמן נהיגה.

אפילו כאשר מערכת ה-EBD נכשלת, מערכת הבלמים הרגילה תמשיך לפעול כרגיל. אולם, הגלגלים האחוריים יהיו מועדים יותר להינעל כאשר הבלמים מופעלים בעצמה חזקה מהרגיל ולפיכך ייתכן שהיה קשה יותר לשלוט על תנועת המכונית.

אם נורית האזהרה למערכת הבלמים, נורית האזהרה למערכת הבקרה הדינמית של המכונית ונורית האזהרה למערכת ה-ABS נדלקות בו-זמנית, נקוט בצעדים הבאים:

1. עצור את מכוניתך במקום הבטוח והישר הקרוב ביותר.
2. הדמם את המנוע, הפעל את בלם החנייה והתנע את המנוע שנית.
3. שחרר את בלם החנייה במלואו.
4. גם אם נוריות האזהרה אינן שבות להאיר, ייתכן שאירעה תקלה במערכת EBD. סע בזהירות למוסך הקרוב ביותר כדי שהמערכת תיבדק. מומלץ לפנות למרכז שירות מורשה סובארו מטעם היבואן.
5. אם נוריות האזהרה ממשיכות להאיר, או נדלקות שוב לאחר כ-2 שניות, הדמם את

• אם יש לך ספק כלשהו לגבי תקינות פעולת הבלמים, אל תנהג במכונית. אנו ממליצים שתדאג לגרירת המכונית למוסך הקרוב ביותר לצורך תיקון. מומלץ לפנות למרכז שירות מורשה סובארו מטעם היבואן.

לנורית האזהרה של מערכת הבלמים יש את התפקודים הבאים:

▼ **אזהרת מפלס נוזל הבלמים**

הנורית נדלקת כאשר מפלס נוזל הבלמים יורד קרוב לרמת MIN (מינימום) במיכל נוזל הבלמים, מתג ההתנעה במצב ON ובלם החנייה משוחרר לחלוטין.

אם נורית האזהרה למערכת הבלמים נדלקת תוך כדי נהיגה (כאשר בלם החנייה משוחרר במלואו ומתג ההתנעה במצב ON), הדבר יכול להצביע על נזילת נוזל הבלמים או רפידות בלמים בליוות. במקרה זה, עצור את המכונית מיד במקום הבטוח הקרוב ובדוק את מפלס נוזל הבלמים. לפרטים נוספים עיין בנושא "נוזל בלמים" 22-11. אם מפלס הנוזל במיכל מתחת לסימון MIN אל תנהג במכונית. גרוור את מכוניתך למוסך לשם תיקונה. מומלץ לפנות למרכז שירות מורשה סובארו מטעם היבואן. לפרטים, עיין בנושא "גרירה" 23-9.

■ **נורית חיווי לניתוק המערכת לבקרה דינמית של המכונית**

הנורית מאירה כאשר לוחצים על מתג ניתוק הבקרה הדינמית של המכונית כדי לנתק את הבקרה הדינמית של המכונית.

במקרים הבאים ייתכן שמערכת הבקרה הדינמית של המכונית אינה פועלת. הבא את המכונית מיד למוסך כדי שהמערכת תיבדק. מומלץ לפנות למרכז שירות מורשה סובארו מטעם היבואן.

- נורית האזהרה אינה מאירה בעקבות העברת מתג ההתנעה למצב ON.
- הנורית אינה נכבית גם לאחר שחלפו שתי שניות בקירוב מאז העברת מתג ההתנעה למצב ON.

■ **נורית אזהרה למערכת הבלמים (אדומה)**



אזהרה

• מסוכן לנהוג בזמן שנורית האזהרה למערכת בלמים מאירה. הדבר מצביע על כך שיייתכן ומערכת הבלימה שלך אינה מתפקדת כראוי. אם הנורית ממשיכה לדלוק, בדוק את הבלמים מיידית במוסך. מומלץ לפנות למרכז שירות מורשה סובארו מטעם היבואן.

המנוע, הפעל את בלם החנייה ובדוק את המפלס של נוזל הבלמים. לפרטים, עיין בנושא "נוזל בלמים" 11-22.

• אם מפלס הנוזל אינו מתחת לסימן MIN, ייתכן ומערכת ה-EBD אינה תקינה. סע בזהירות למוסך לשם בדיקת המערכת. מומלץ לפנות למרכז שירות מורשה סובארו מטעם היבואן.

• אם מפלס נוזל הבלמים מתחת לסימן MIN, אסור להמשיך בנסיעה. יש לגרור את המכונית למוסך לשם תיקון. מומלץ לפנות למרכז שירות מורשה סובארו מטעם היבואן. לפרטים, עיין בנושא "גרירה" 9-23.

■ נורית אזהרה לבלם חנייה אלקטרוני/נורית אזהרה למערכת ואקום (צהובה)

הנורית מאירה כשמתגלה תקלה במערכת בלם החנייה האלקטרוני.

▲ אזהרה

כשנורית האזהרה של בלם החנייה האלקטרוני מאירה, עצור מיד את המכונית במקום בטוח ופנה למוסך. מומלץ לפנות למרכז שירות מורשה סובארו מטעם היבואן.

הערה

• אם נורית האזהרה פועלת באופנים הבאים, פועלת המערכת של בלם החנייה האלקטרוני תקינה.

- נורית האזהרה ממשיכה להאיר לאחר התנעת המנוע, אבל נכבית כשמשחררים את בלם החנייה האלקטרוני ונותרת כבויה.

- נורית האזהרה נדלקת במהלך הנסיעה, אבל נכבית ונותרת כבויה.

• אם מתניעים את המנוע תוך כדי הפעלת המתג של בלם החנייה האלקטרוני, נורית האזהרה של בלם החנייה האלקטרוני עשויה להאיר. במקרה זה, התנע את המנוע מחדש ולאחר מכן הפעל את המתג של בלם החנייה האלקטרוני. אם נורית האזהרה נכבית, ניתן להניח שהמערכת תקינה.

▼ אזהרת מערכת ואקום

נורית האזהרה למערכת הוואקום מאירה כשמתגלה תקלה בחיישן לחץ הוואקום או כשהלחץ של מגבר הבלם יורד. אם נורית האזהרה למערכת הוואקום ממשיכה להאיר במשך מספר דקות לאחר התנעת המנוע, ייתכן שאירעה תקלה במערכת הוואקום. במקרה זה, סע בזהירות למוסך כדי שהמערכת תיבדק. מומלץ לפנות למרכז שירות מורשה סובארו מטעם היבואן.

■ נורית חיווי לבלם חנייה אלקטרוני

הנורית מאירה כשבלם החנייה האלקטרוני מופעל. אם מפעילים את המתג של בלם החנייה האלקטרוני בזמן שלא ניתן להפעיל את בלם החנייה האלקטרוני, הנורית מהבהבת במשך כ-10 שניות. הנורית עשויה להבהב גם כשמתגלה תקלה בבלם החנייה האלקטרוני.

▲ אזהרה

• אם נורית החיווי לבלם החנייה האלקטרוני ממשיכה להבהב, ייתכן שאירעה תקלה במערכת של בלם החנייה האלקטרוני (למעט כאשר עוצרים את המכונית במעלה או במורד מדרון תלול או כשמפעילים את בלם החנייה האלקטרוני בזמן שהטמפרטורה של הבלמים גבוהה). עצור מיד את המכונית במקום בטוח ופנה למוסך. מומלץ לפנות למרכז שירות מורשה סובארו מטעם היבואן.

• אם נורית החיווי לבלם החנייה האלקטרוני אינה נכבית גם לאחר שמשחררים את בלם החנייה האלקטרוני בזמן שהמנוע פועל, עצור מיד את המכונית במקום בטוח ופנה למוסך כדי שהמערכת של בלם החנייה האלקטרוני תיבדק. מומלץ לפנות למרכז שירות מורשה סובארו מטעם היבואן.

הקפד לוודא כי נורית זו כבויה לפני תחילת הנסיעה.

■ **נורית אזהרה למערכת הינע AWD לכל הגלגלים (מכוניות עם הינע לכל הגלגלים)**

▲ זהירות

המשך נהיגה במכונית כאשר נורית האזהרה למערכת AWD מהבהבת עלול לגרום נזק למערכת ההינע. אם נורית האזהרה למערכת AWD מתחילה להבהב, עצור מיד את המכונית במקום בטוח ובדוק אם קיימים צמיגים בעלי קוטר שונה או אם לחץ האוויר באחד הגלגלים נמוך במיוחד.

הערה

כשמשתמשים בגלגל חילוף זמני עשויה נורית האזהרה למערכת AWD להבהב. לפיכך, יש להשתמש בגלגל חילוף זמני לפרק זמן קצר ככל האפשר. החלף את גלגל החילוף הזמני בגלגל רגיל בהקדם האפשרי.

נורית זו מהבהבת כאשר המכונית נוסעת על צמיגים בעלי קוטר שונה המורכבים על גלגליה או כאשר לחץ האוויר באחד הצמיגים נמוך במיוחד.



■ **נורית חיווי לבקרת מניעת גלישה לאחור**

▲ אזהרה

אם נורית החיווי לבקרת מניעת גלישה לאחור אינה מאירה גם כשלוחצים על המתג של בקרת מניעת הגלישה לאחור כדי להפעיל את התפקוד, ייתכן שאירעה תקלה במערכת של בלם החנייה האלקטרוני. עצור מיד את המכונית במקום בטוח ופנה למוסך. מומלץ לפנות מיד למרכז שירות מורשה סובארו מטעם היבואן.

הנורית מאירה כשלוחצים על המתג של בקרת מניעת הגלישה לאחור כדי להפעיל את התפקוד. לפרטים על התפקוד של בקרת מניעת הגלישה לאחור, עיין בנושא "תפקוד החזקה במעלה" 7-31.



■ **נורית אזהרה לדלת פתוחה**

כאשר אחת מדלתות המכונית או הדלת האחורית המתרוממת אינן סגורות היטב, נורית אזהרת דלת פתוחה מאירה. תפקוד זה פועל גם אם מתג ההתנעה נמצא במצב LOCK/OFF או ACC או כשמוציאים את המפתח ממתג ההתנעה.

בדגמים מסוימים מציינות נוריות ההתראה רק את הדלתות הפתוחות.



■ **נורית אזהרה מפלס דלק נמוך**

נורית האזהרה למחסור בדלק נדלקת כשמיכל הדלק עומד להתרוקן ונותרו בו רק כ-9.5 ליטרים של דלק. הנורית פועלת רק כשמתג ההתנעה במצב ON. כשהנורית מאירה יש למלא מיד דלק במיכל.

▲ זהירות

ברגע שנורית האזהרה למחסור בדלק מאירה יש למלא דלק במיכל בהקדם האפשרי. כתוצאה מהתרוקנות של מיכל הדלק עלול המנוע לזייף ולהינזק.



■ **נורית אזהרה למפלס נמוך של נוזל שטיפת החלון הקדמי**

נורית האזהרה מאירה כשמפלס הנוזל במיכל של נוזל השטיפה יורד לרמה הנמוכה ביותר (כ-0.6 ליטר).



■ **נורית אזהרה לאורות ראשיים LED (בדגמים עם אורות ראשיים LED)**

הנורית מאירה כשמתגלה תקלה באורות הראשיים LED. יש לפנות בהקדם האפשרי למוסד כדי שהמכונת תיבדק. מומלץ לפנות למרכז שירות מורשה סובארו מטעם היבואן.

SRH
OFF

■ **נורית אזהרה לפנסים ראשיים המגיבים להגה/נורית חיווי לניתוק הפנסים הראשיים המגיבים להגה (אם המערכת קיימת)**

הנורית מאירה כשמתקים את התפקוד של הפנסים הראשיים המגיבים להגה בלחיצה על מתג הניתוק של הפנסים הראשיים המגיבים להגה. כמו כן, הנורית מהבהבת כשמתגלה תקלה בתפקוד של הפנסים הראשיים המגיבים להגה. עיין בנושא "פנסים ראשיים המגיבים להגה (SRH)" 3-77.

במצב זה יהיה עליך להפעיל כוח רב יותר כדי לסובב את גלגל ההגה. אולם, אין מדובר בתקלה. לאחר פרק זמן מסוים שבו לא מסובבים את גלגל ההגה תתקרו מערכת הבקרה של הגה הכוח ושוב יופעל סיוע הכוח כרגיל. אולם, אם מרבים להפעיל את גלגל ההגה בצורה לא נכונה, שגורמת להגבלת תכופה של סיוע הכוח, עלולה להתגלות תקלה במערכת הבקרה של הגה הכוח.



■ **נורית אזהרה לכוונון אוטומטי של גובה אלומת הפנסים הראשיים (בדגמים עם אורות ראשיים LED)**

הנורית מאירה כאשר מנגנון הכווןן האוטומטי של גובה אלומת הפנסים הראשיים אינו פועל כראוי. אם נורית זו מאירה תוך כדי נהיגה, הבא את המכונת לבדיקה במוסד. מומלץ לפנות למרכז שירות מורשה סובארו מטעם היבואן.



■ **נורית אזהרה להגה כוח**

כשהמנוע פועל, מאירה נורית האזהרה אם מתגלה תקלה במערכת של הגה הכוח החשמלי.

אזהרות

כשנורית האזהרה להגה כוח מאירה, ייתכן שיהיה עליך להפעיל כוח רב יותר כדי לסובב את גלגל ההגה. מומלץ לנסוע מיד ובזהירות למוסד, מומלץ למרכז שירות מורשה סובארו מטעם היבואן, כדי שהמכונת תיבדק.

הערה

- אם מפעילים את גלגל ההגה באופנים המתוארים להלן, ייתכן שמערכת הבקרה של הגה הכוח תגביל באופן זמני את סיוע הכוח על מנת למנוע התחממות יתר של רכיבים דוגמת מחשב הבקרה ומנוע ההינע.
- כאשר מסובבים את גלגל ההגה מצד לצד מספר רב של פעמים כשהמכונת נוסעת במהירויות נמוכות מאוד, כמו למשל בעת תמרוני חנייה.
- כאשר משאירים את גלגל ההגה פרק זמן ממושך כשהוא מסובב עד קצה מהלכו.

הערה

• אפילו כשהמפתח החכם נמצא בטווח הפעולה בתוך המכונית, ייתכן שבתנאי סביבה מסוימים ובהתאם למצבו של המפתח החכם תופעל "התראת מפתח חכם להתנעת המנוע".

• אם מוציאים את המפתח החכם מהמכונית דרך פתח החלון, לא יופעלו "התראה בהוצאת המפתח החכם מהמכונית" או "התראה בהוצאת המפתח החכם מהמכונית על ידי אחד הנוסעים".

אזהרה

אסור בהחלט לנסוע במכונית אם נורית הפעולה הקבועה במתג לחצן ההתנעה מהבהבת בצבע ירוק כשמנסים להתניע את המנוע. זה מצביע על כך שגלגל ההגה נעול והתוצאה עלולה להיות תאונה, פציעה קשה ואף מוות.

זהירות

• כששבים ומתניעים את המנוע לאחר שנורית הפעולה בלחצן ההתנעה הבהבה בצבע ירוק, אם נורית הפעולה מוסיפה להבהב בצבע ירוק, ייתכן שהתגלתה תקלה במנועול ההגה. מומלץ לפנות בהקדם האפשרי למוסך. מומלץ לפנות למרכז שירות מורשה סובארו מטעם היבואן.

• אם נורית הפעולה מהבהבת בצבע כתום יש לפנות מיד למוסך. מומלץ לפנות למרכז שירות מורשה סובארו מטעם היבואן.

120
km/h

נורית אזהרת מהירות נסיעה (אם קיימת)

נורית אזהרת מהירות הנסיעה מאירה כאשר מהירות הרכב עולה מעל כ-120 קמ"ש.

צילי התראה ונורית אזהרה של המערכת להפעלה ללא מפתח עם לחצן התנעה (אם קיימת)

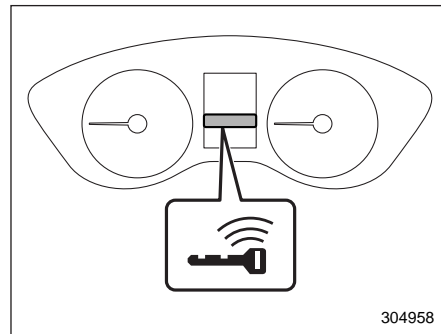

נורית אזהרת מפתח חכם (סוג B)

כדי למנוע הפעלה שגויה של המערכת להפעלה ללא מפתח עם לחצן התנעה ולצמצם את הסיכון שהמכונית תיגנב, מושמעים צילי התראה ומהבהבת נורית האזהרה של השלט-רחוק בלוח המחוונים.

כשמושמעים צילי התראה ו/או מהבהבת נורית האזהרה, יש לנקוט בצעדים המתאימים.

▼ רשימת התראות

פעולה	מצב	נורית פעולה במתג התנעה עם לחצן התנעה	צליל התראה חיצוני	צליל התראה פנימי
העבר את מתג ההתנעה למצב OFF או סגור את דלת הנהג. *לפני שיוצאים מהמכונית יש להקפיד ולהעביר את מתג ההתנעה למצב OFF.	דלת הנהג פתוחה ומתג ההתנעה במצב ACC (כשידית בורר ההילוכים במצב חנייה – P).	-	-	צלצול מקוטע
סגור את דלת הנהג.	מתג ההתנעה הועבר למצב OFF כשדלת הנהג פתוחה.	-	-	-
הוצא את המפתח החכם מהמכונית ונעל את הדלתות. *לא ניתן לנעול את הדלתות כשהמפתח החכם נמצא במכונית. **יושמע צלצול והנעילה של כל הדלתות תשוחרר.	התראה מפני נעילת המפתח החכם במכונית: נעשה ניסיון לנעול את כל הדלתות כשהמפתח החכם נותר במכונית.	-	צליל קצר (2 שניות)	צלצול
הוצא את המפתח החכם מהמכונית ונעל את הדלתות. *לא ניתן לנעול את הדלתות כשהמפתח החכם נמצא במכונית.	התראה מפני השארת המפתח החכם במכונית: הלחצן לנעילה/שחרור שבדלת נלחץ כשמתג ההתנעה במצב OFF והמפתח החכם נותר במכונית.	-	צליל קצר (2 שניות)	-
סגור את הדלתות היטב ונעל אותן. *לא ניתן לנעול את הדלתות כשאחת הדלתות או הדלת האחורית המתרוממת פתוחה.	התראות דלת פתוחה: לחצן הנעילה/שחרור שבדלת נלחץ כשמתג ההתנעה במצב OFF ואחת הדלתות או הדלת האחורית המתרוממת פתוחה.	-	חמישה צלילים	-
החזר את המפתח החכם למכונית או העבר את מתג ההתנעה למצב OFF. *לא ניתן לנעול את הדלתות כשמתג ההתנעה אינו במצב OFF.	התראות מתג התנעה: חיישן הנעילה שבדלת נלחץ תוך נשיאה של המפתח החכם כשמתג ההתנעה אינו במצב OFF (ידית בורר ההילוכים במצב חנייה – P).	-	צליל ארוך (עד 60 שניות)	צלצול

פעולה	מצב	נורית פעולה במתג התנעה עם לחצן התנעה	צליל התראה חיצוני	צליל התראה פנימי
הכנס את המפתח החכם למכונית והמשך בנסיעה.	התראת מפתח חכם: המפתח החכם אינו נמצא במכונית בזמן הנסיעה.	-	-	צלצול מקוטע של 7 שניות
הכנס את המפתח החכם למכונית ולחץ על לחצן ההתנעה שבמתג ההתנעה.	התראת מפתח חכם להתנעת המנוע: לחצן ההתנעה שבמתג ההתנעה נלחץ כשהמפתח החכם אינו במכונית.	-	-	צלצול
העבר את מתג ההתנעה למצב OFF וצא מהמכונית.	התראה בהוצאת המפתח החכם מהמכונית: הנהג יצא מהמכונית עם המפתח החכם וסגר את דלת הנהג כשמתג ההתנעה אינו במצב OFF (ידיית בורר ההילוכים במצב חנייה – P).	-	שלושה צלילים	צלצול
הכנס את המפתח החכם למכונית או העבר את מתג ההתנעה למצב OFF.	התראה בהוצאת המפתח החכם מהמכונית על ידי אחד הנוסעים: אחד הנוסעים יצא מהמכונית עם השלט- רחוק של מערכת ההתנעה החכמה וסגר אחת מדלתות הנוסעים כשמתג ההתנעה אינו במצב OFF.	-	שלושה צלילים	צלצול

פעולה	מצב	נורית פעולה במתג התנעה עם לחצן התנעה	צליל התראה חיצוני	צליל התראה פנימי
העבר את ידית בורר ההילוכים למצב חנייה P, העבר את מתג ההתנעה למצב OFF וצא מהמכונית.	הנהג יצא מהמכונית עם המפתח החכם וסגר את דלת הנהג כשמתג ההתנעה אינו במצב OFF וידית בורר ההילוכים אינה במצב חנייה - P.	-	צלצול ארוך (רצוף)	צלצול ארוך (רצוף)
העבר את ידית בורר ההילוכים למצב חנייה (P), העבר את מתג ההתנעה למצב OFF וצא מהמכונית.	התראה על מצב ידית בורר ההילוכים: דלת הנהג נפתחה כשמתג ההתנעה אינו במצב OFF וידית בורר ההילוכים אינה במצב חנייה P.	-	-	צלצול ארוך (רצוף)
העבר את ידית בורר ההילוכים למצב חנייה (P) או התנע את המנוע.	התראה על מצב ידית בורר ההילוכים: המנוע הודמם בלחיצה על לחצן ההתנעה כשידית בורר ההילוכים אינה במצב חנייה P.	-	-	צלצול ארוך (רצוף)
החלף את הסוללה של המפתח החכם.	הסוללה של המפתח החכם עומדת להתרוקן.	-	-	צלצול
תוך כדי סיבוב קל של גלגל ההגה ימינה ושמאלה, לחץ על דוושת הבלם ועל לחצן ההתנעה שבמתג ההתנעה.	התראת נעילה של גלגל ההגה: נוהל ההתנעה של המנוע בוצע אך גלגל ההגה עדיין נעול.	מהבהבת בצבע ירוק (עד 15 שניות)	-	צלצול
פנה מיד למוסך כדי שהמכונית תיבדק. מומלץ לבצע את הבדיקה במרכז שירות מורשה סובארו מטעם היבואן.	התראה על תקלה במערכת: נתגלתה תקלה במתג ההתנעה או במנועול ההגה.	מהבהבת בצבע כתום	-	צלצול

• אם אירעה תקלה ונורית החיווי למשבת המנוע מהבהבת בצורה חריגה, למשל, הדבר אינו משפיע על פעולתה של מערכת משבת המנוע.

אם נורית החיווי אינה מהבהבת בתנאים שלעיל, ייתכן שהדבר מציין שקיימת תקלה במערכת משבת המנוע (אימוביליזר). פנה מיד למוסך. מומלץ לפנות למרכז שירות מורשה סובארו מטעם היבואן.

כאשר משתמשים להתנעת המנוע במפתח לא מורשה (לדוגמה, שכפול לא מורשה), נורית החיווי של משבת המנוע (אימוביליזר) מאירה. לפרטים לגבי מערכת משבת המנוע, עיין בנושא "משבת מנוע (אימוביליזר)" עמ' 14-2.

הערה

• נורית החיווי למשבת המנוע נותרת כבויה בתנאים הבאים. המשמעות היא שהשוואה של קוד הזיהוי הושלמה ומערכת משבת המנוע אינה במצב מופעל. הדבר אינו מעיד על תקלה.

בדגמים עם מערכת להפעלה ללא מפתח עם לחצן התנעה:

- כשהמנוע פועל
- כשמתג ההתנעה הועבר למצב ON או ACC ודלת הנהג לא נפתחה או נסגרה
- בדגמים ללא מערכת להפעלה ללא מפתח עם לחצן התנעה:
- כשהמנוע פועל
- כשמתג ההתנעה במצב ON
- במשך כ-60 שניות לאחר שמתג ההתנעה הועבר ממצב ON למצב ACC או LOCK.

■ נורית חיווי למשבת מנוע

נורית זו מתחילה להבהב במצבים הבאים.

בדגמים המצוידים במערכת להפעלה ללא מפתח עם לחצן התנעה:

- מיד לאחר העברת מתג ההתנעה למצב OFF.
- מיד לאחר פתיחה או סגירה של דלת הנהג, כשכל התנאים הבאים מתמלאים.
- מערכת ההצתה במצב "ON" או "ACC".
- המפתח החכם נמצא מחוץ למכונית.
- המנוע אינו פועל.

כאשר לוחצים על לחצן ההתנעה כדי להעביר את מערכת ההצתה למצב ON או כדי להתניע את המנוע ונושאים מפתח לא מורשה (לדוגמה, המפתח אינו רשום או קוד הזיהוי אינו תואם), מערכת ההצתה לא תעבור למצב ON ונורית החיווי של משבת המנוע תמשיך להבהב.

במכוניות שאינן מצוידות במערכת להפעלה ללא מפתח עם לחצן התנעה:

- מיד לאחר שליפת המפתח.
- כ-60 שניות לאחר העברת מתג ההתנעה ממצב ON למצב ACC או LOCK.

■ חיווי מצב ידית בורר ההילוכים

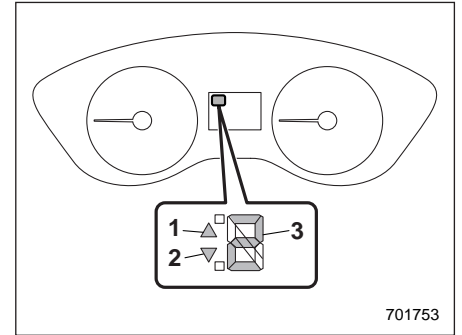

701753

▲ סוג A

- (1) חיווי העלאת הילוך
- (2) חיווי הורדת הילוך
- (3) חיווי מצב ידית בורר ההילוכים

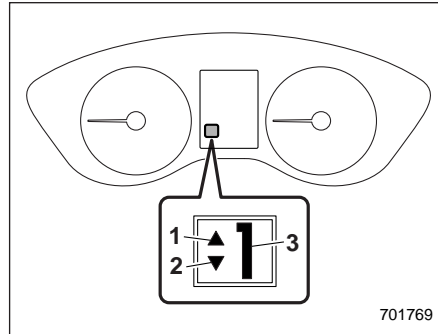

701769

■ סוג B

- (1) חיווי העלאת הילוך
 - (2) חיווי הורדת הילוך
 - (3) חיווי מצב ידית בורר ההילוכים
- חיווי זה מציג את מצב ידית בורר ההילוכים. כשבוררים במצב ידני (אם קיים) מאירים חיווי מצב ידית בורר ההילוכים (שמראה את ההילוך המשולב כעת) וחיווי העלאת/הורדת הילוך. עיין בנושא "בחירת מצב ידני" 7-14.

▼ חיווי החלפת הילוכים (אם קיים)

כאשר מומלץ להעלות הילוך כדי לקבל צריכת דלק טובה, חיווי העלאת הילוך מהבהב.

הערה

- לא ניתן לבטל את התצוגה של חיווי החלפת ההילוכים.
- החיווי של נורית החיווי להחלפת הילוך מהווה לרוב הנחיה לנהיגה חסכונית יותר בדלק, והוא פועל גם כדי למנוע אפשרות של הדממת המנוע במהירויות מנוע נמוכות.
- חיווי החלפת ההילוכים מופיע גם כדי למנוע נזק למנוע כשהמנוע פועל בסל"ד גבוה.

■ נוריות חיווי למאותתי פנייה

- נוריות אלה מעידות על פעולתם של מאותתי הפנייה או מאותתי החלפת נתיב.
- אם נוריות החיווי אינן מהבהבות או מהבהבות במהירות, ייתכן שנורת המאותת שרופה. החלף את הנורה בהקדם האפשרי. עיין בנושא "פנסי איתות קדמיים ופנסי חנייה (בדגמים עם פנסי הלווין)" 11-44 או "מכלול אורות אחורי משולב" 11-47.





■ נורית חיווי לאורות

גבוהים

- נורית זו מראה כי הפנסים הראשיים במצב אור גבוה.
- נורית חיווי זו נדלקת גם בעת איתות בפנסים הראשיים.

נורית חיווי פנסים ראשיים

נורית זו מאירה במצבים הבאים.

- כאשר מסובבים את מתג בקרת התאורה למצב  או למצב 
- כאשר מתג בקרת התאורה נמצא במצב AUTO והפנסים הראשיים מאירים באופן אוטומטי (במכוניות עם הדלקה/כיבוי אוטומטיים של הפנסים הראשיים).

נורית חיווי לפנסי ערפל קדמיים (אם קיימים)

נורית זו נדלקת כשפנסי הערפל הקדמיים מאירים.

נורית חיווי אור ערפל אחורי (אם קיים)

נורית זו נדלקת כאשר אור הערפל האחורי מאיר.

אזהרות

אם נורית חיווי תקלה "  " מאירה, נורית החיווי לבקרת שיוט מהבהבת במקביל. במקרה זה, הימנע מנסיעה במהירות גבוהה. מומלץ להביא את המכונית בהקדם האפשרי לבדיקה במוסך. מומלץ לפנות למרכז שירות מורשה סובארו מטעם היבואן.

הערה

לאחר התנעת המנוע, אם נורית חיווי זו אינה מאירה גם בעקבות לחיצה על המתג הראשי של בקרת השיוט, ייתכן שמערכת בקרת השיוט אינה פועלת כהלכה. מומלץ לפנות למוסך או למרכז שירות מורשה סובארו מטעם היבואן.

נורית חיווי לקביעת מהירות שיוט (אם קיימת)

הנורית מאירה בעקבות קביעה של מהירות שיוט. לפרטים, עיין בנושא "קביעת בקרת שיוט" 7-38.

נורית חיווי לסייען אלומה גבוהה (ירוק) (אם קיים)

הנורית מאירה כשהתפקוד של סייען האלומה הגבוהה מופעל. לפרטים על התפקוד של סייען האלומה הגבוהה, עיין בנושא "תפקוד סייען אלומה גבוהה (אם קיים)" 3-74.

נורית אזהרה של סייען אלומה גבוהה (צהוב) (אם קיים)

נורית האזהרה מופעלת במקרה של תקלה בתפקוד של סייען האלומה הגבוהה. כשנורית האזהרה מופעלת מומלץ להביא את הרכב לבדיקה במוסך או במרכז שירות מורשה סובארו מטעם היבואן.

נורית חיווי לבקרת שיוט (אם קיימת)

הנורית מאירה בעקבות לחיצה על המתג הראשי של המערכת לבקרת שיוט. לפרטים, עיין בנושא "קביעת בקרת שיוט" 7-38.

אם הנורית מאירה אל תשתמש במערכת לבקרת שיוט. בנוסף, אם הנורית מאירה לעתים תכופות, יש לפנות למוסך לבדיקה. מומלץ לפנות למרכז שירות מורשה סובארו מטעם היבואן.



■ נורית חיווי לבקרת נסיעה במורד

נורית החיווי מאירה כשהתפקוד של בקרת נסיעה במורד נמצא במצב המתנה. הנורית מהבהבת כשהתפקוד של בקרת נסיעה במורד פעיל. הנורית כבית כשהתפקוד של בקרת נסיעה במורד אינו זמין. לפרטים עיין בנושא "תפקוד בקרת נסיעה במורד" 7-27.

■ נורית אזהרה למערכת של סובארו לגילוי רכב מאחור (אם קיימת)

נורית האזהרה מופעלת במקרה של תקלה במערכת של סובארו לגילוי רכב מאחור (SRVD). כשהנורית מופעלת, מומלץ לדאוג שהרכב ייבדק בהקדם האפשרי במוסך או במרכז שירות מורשה סובארו מטעם היבואן.

■ נורית חיווי לניתוק המערכת של סובארו לגילוי רכב מאחור (אם קיימת)

הנורית מופעלת בעקבות לחיצה על מתג SRVD OFF לניתוק המערכת של סובארו לגילוי רכב מאחור (SRVD). לפרטים עיין בנושא "מתג לניתוק מערכת SRVD" 7-53.

במקרה זה, מטעמי בטיחות, המנוע לא יותנע מחדש באופן אוטומטי, גם אם מרפים מדוושת הבלם. התנע את המנוע מחדש בדרך הרגילה.

▼ נורית חיווי לניתוק של מערכת Auto Start Stop (צהובה)

הנורית מאירה בצהוב כאשר מנתקים את מערכת Auto Start Stop בלחיצה על המתג לניתוק מערכת Auto Start Stop. הנורית נכבית כאשר מפעילים את מערכת Auto Start Stop בלחיצה נוספת על המתג לניתוק מערכת Auto Start Stop.



■ נורית חיווי של מערכת Auto Start Stop (ירוקה) (אם קיימת)

נורית החיווי מאירה כשהמנוע מודמם זמנית על ידי מערכת Auto Start Stop. הנורית נכבית כשהמנוע מותנע מחדש.



■ נורית חיווי של תפקוד X-mode

נורית החיווי מאירה כשתפקוד X-mode פעיל. נורית החיווי כבית כשתפקוד X-mode מנותק. לפרטים עיין בנושא "הפעלת/השבתת תפקוד X-mode" 7-26.



■ נורית אזהרה של מערכת Auto Start Stop/נורית חיווי לניתוק מערכת Auto Start Stop (צהובה) (אם קיימת)

▼ נורית אזהרה של מערכת Auto Start Stop (צהובה)

▲ אזהרות

- אם נורית האזהרה של מערכת Auto Start Stop מהבהבת בצהוב, ייתכן שאירעה תקלה במערכת Auto Start Stop. מומלץ להביא את המכונית בהקדם האפשרי לבדיקה במוסך או במרכז שירות מורשה סובארו מטעם היבואן.
- אם נורית האזהרה של מערכת Auto Start Stop מאירה בצהוב שלא בתנאים המפורטים להלן, ואינה נכבית גם לאחר שמנתקים את המערכת בלחיצה ממושכת על המתג לניתוק מערכת Auto Start Stop, מומלץ להביא את המכונית בהקדם האפשרי לבדיקה במוסך או במרכז שירות מורשה סובארו מטעם היבואן.

נורית האזהרה של מערכת Auto Start Stop מאירה בצבע צהוב כשפותחים את מכסה תא המנוע בזמן שהמנוע הודמם באופן זמני על ידי מערכת Auto Start Stop.

צג בלוח המחוונים (צג LCD צבעוני) (אם קיים)

אזהרה

לפני שמפעילים את הצג שבלוח המחוונים (צג LCD צבעוני) במהלך הנסיעה יש לוודא שניתן לעשות זאת בצורה בטוחה. אם ההפעלה של הצג שבלוח המחוונים (צג LCD צבעוני) עלולה לפגוע ביכולתך להתרכז בנהיגה, עצור את המכונית לפני השימוש בתפקודים של הצג. כמו כן, אסור להתרכז בצג בזמן הנהיגה. אחרת, תשומת הלב שלך תוסח מהנעשה בדרך והתוצאה עלולה להיות תאונה.

בצג שבלוח המחוונים (צג LCD צבעוני) ניתן להציג סוגי מידע שונים. בנוסף, במקרה של תקלה וכו', תופיע הודעת אזהרה בצג. ניתן לבצע גם כוונונים שונים של התוכן המוצג.



נורית אזהרה לקרח על הכביש (אם קיימת)

כשהטמפרטורה החיצונית היא 3°C ומטה, נורית האזהרה לקרח על הכביש מאירה כדי להזהיר את הנהג שפני הדרך עלולים להיות קפואים.

הערה

הטמפרטורה החיצונית המוצגת מתייחסת לסביבת החיישן בלבד. ייתכן שהטמפרטורה המוצגת תהיה שונה מהטמפרטורה החיצונית בפועל.

יש להתייחס לאזהרת קרח על הכביש כאל אזהרה כללית בלבד. יש להקפיד לבדוק את תנאי הדרך בפועל לפני תחילת הנסיעה.

אם נורית האזהרה לקרח על הכביש נדלקה, היא תכבה רק לאחר שהטמפרטורה החיצונית תעלה ל- 5°C לפחות.

RAB

נורית חיווי מערכת RAB (אם קיימת)

נורית החיווי מאירה במקרה של תקלה במערכת RAB (בלימה אוטומטית בנסיעה לאחור). לפרטים עיין בנושא "מערכת RAB (בלימה אוטומטית בנסיעה לאחור)" עמ' 7-59.

RAB
OFF

נורית חיווי מערכת RAB מנותקת (אם קיימת)

נורית החיווי מאירה במקרה שמערכת RAB (בלימה אוטומטית בנסיעה לאחור) במצב מנותק, או במקרה שבו היא הושבתה זמנית. לפרטים עיין בנושא "מערכת RAB (בלימה אוטומטית בנסיעה לאחור)" עמ' 7-59.

■ הפעלה בסיסית

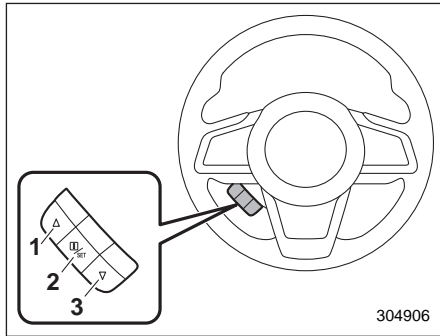

מתג בקרה:

- 1 ▲ מעלה
- 2 (enter) i/SET
- 3 ▼ מטה

ניווט בין תצוגות ומעבר בין פריטים מתבצעים בעזרת מתגי הבקרה ▲ או ▼. כדי לבחור פריטים ולקבוע הגדרות משוך כלפיך את המתג i/SET.

אם קיימות הודעות שימושיות דוגמת מידע על המכונית, התראות וכדומה, הן עשויות להתפרץ אל התצוגה הנוכחית ולהופיע על הצג בלוויית צליל. כשמופיעה הודעה כזו עליך לנקוט באמצעים המתאימים, כמתחייב מההודעה המוצגת.

- 4 מסך מידע בקרת נסיעת שיוט
 - 5 מסך חיוויים
 - 6 חיווי מצב ידית בורר ההילוכים (עיין בנושא "חיווי מצב ידית בורר ההילוכים" 3-34)
 - 7 נורית חיווי של תפקוד X-mode (עיין בנושא "נורית חיווי של תפקוד X-mode" 3-36)
 - 8 מד מרחק (עיין בנושא "מד מרחק" 3-9) / מד מרחק נסיעה כפול (עיין בנושא "מד מרחק נסיעה כפול" 3-10)
 - 9 מד דלק (עיין בנושא "מד דלק" 3-10)
- A: כשמערכת EyeSight מנותקת או בדגמים ללא מערכת EyeSight
- B: כשמערכת EyeSight פעילה

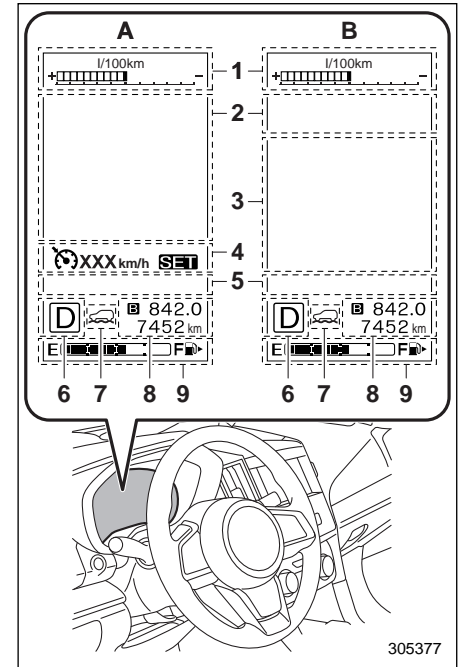

צג בלוח המחוונים (צג LCD צבעוני)

- 1 מחוון חיסכון (ECO)
- 2 מסך אזהרה (עיין בנושא "מסך אזהרה" 3-39) / מסך בסיסי (עיין בנושא "מסכים בסיסיים" 3-41)
- 3 מסך מערכת EyeSight

■ מסך אזהרה



דוגמת הודעה של אזהרה

אם יש צורך להציג התראה או הודעת תחזוקה היא תופיע במשך כ-5 שניות. עליך לנקוט באמצעים המתאימים כמתחייב מההודעות המוצגות.

■ מסך הכניסה ומסך הפרידה

לאחר שמשחררים את נעילת הדלתות ופותחים ושוב סוגרים את דלת הנהג, מוצג בצג שבלוח המחוונים (צג LCD צבעוני) מסך הכניסה במשך כ-20 שניות.

כשמעבירים את מתג ההתנעה למצב "LOCK"/"OFF", נכבה הצג שבלוח המחוונים (צג LCD צבעוני) בהדרגה (מסך פרידה).

הערה

- לאחר שמסך הכניסה מופיע, חייב לעבור פרק זמן מסוים עד שהוא מופיע שנית.
- לאחר שמשחררים את הנעילה של דלת הנהג, אם מעבירים את מערכת ההצתה למצב אחר, מסך הכניסה לא יופיע גם אם פותחים ושוב סוגרים את דלת הנהג.
- מסך הכניסה נעלם אם נועלים את דלת הנהג בעזרת השלט-רחוק (בכל הדגמים) או המערכת להפעלה ללא מפתח (אם קיימת) כאשר מוצג מסך הכניסה.
- ניתן לקבוע שמסך הכניסה, כולל בצג שבלוח המחוונים (צג LCD צבעוני) (אם קיים) ובמערכת השמע/ניווט יפעל או יבוטל. לפרטים, עיין בנושא "מסך כניסה" 3-44.

לאחר שמוצגות התראות, שבה המערכת לתצוגה המקורית בתוך מספר שניות. כאשר התזכורת למידע "i" מוצגת על תצוגת המידע, ניתן יהיה להציג שוב את מסך האזהרה. כדי לשוב ולהציג הודעה המסומנת ב-"i" משוך כלפיך את המתג "i/SET" שבגלגל ההגה.

הערה

כשבצג שבלוח המחוונים (צג LCD צבעוני) מופיע מסך ההגדרות, לא ניתן לבקר את הצג שבלוח המחוונים (צג LCD צבעוני) בלחיצה על המתגים "▲" או "▼"/SET שבלוח הבקרה.

■ מסך חיוויים

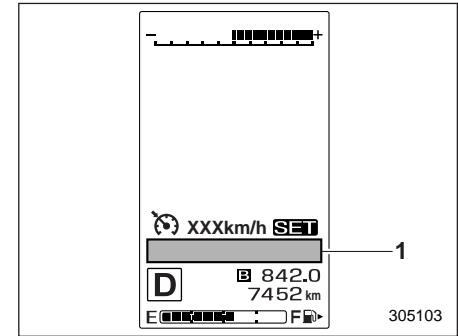

1) מסך חיוויים

במצבים מסוימים, החיוויים הבאים מופיעים במסך החיוויים.

הערה

כשיש צורך להציג מידע אזהרה, מוצגים חמישה חיוויי אזהרה, משמאל לימין, בסדר חומרה עולה. אם יש צורך להציג שישה חיוויי אזהרה ומעלה, משוך את מתג **i/SET** כדי להציג את החיוויים הבאים.

עמוד	שם הנורית	סימן
3-28	נורית אזהרה לכוונון אוטומטי של אלומת הפנסים הראשיים (בדגמים עם פנסי LED)	
3-35	נורית אזהרה של סייען אלומה גבוהה (צהוב) (אם קיימת)	
3-27	נורית אזהרה למפלס נמוך של נוזל שטיפת השמשה הקדמית	
3-36	נורית חיווי למערכת Auto Start Stop (אם קיימת) (ירוקה)	
3-36	נורית חיווי לבקרת נסיעה במורד	
3-37	נורית אזהרה לקרח על הכביש	

עמוד	שם הנורית	סימן
3-27	נורית אזהרה לדלת פתוחה	
3-28	נורית אזהרה לאורות ראשיים LED (אם קיימת)	
3-35	נורית חיווי לסייען אלומה גבוהה (ירוקה) (אם קיימת)	
3-28	נורית אזהרה לפנסים ראשיים המגיבים להגה	SRH OFF
3-20	נורית אזהרה למפלס שמן מנוע נמוך	
3-37	נורית חיווי מערכת RAB (אם קיימת)	RAB
3-37	נורית חיווי מערכת RAB מנותקת (אם קיימת)	RAB OFF
3-36	נורית אזהרה למערכת של סובארו לגילוי רכב מאחור (אם קיימת)	
3-36	נורית חיווי לניתוק המערכת של סובארו לגילוי רכב מאחור (אם קיימת)	
3-36	נורית אזהרה למערכת Auto Start Stop/נורית חיווי לניתוק מערכת Auto Start Stop (צהובה) (אם קיימת)	

מסך מידע נסיעה:

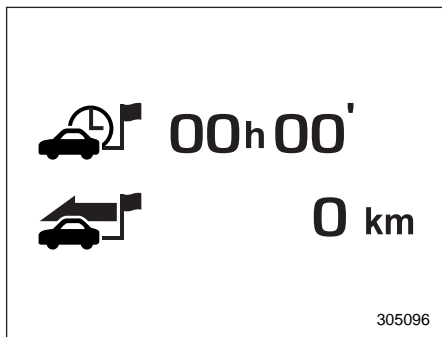

משך נסיעה

מרחק נסיעה

במסך מוצגים משך הנסיעה (הזמן שחלף מאז שמערכת ההצתה הועברה למצב "ON") ומרחק הנסיעה (המרחק שנסעה המכונית מאז שמערכת ההצתה הועברה למצב "ON").

מסך צריכת דלק נוכחית:

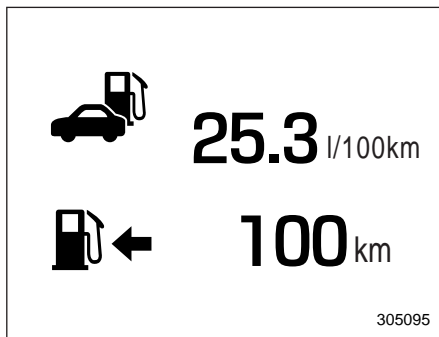

צריכת דלק נוכחית

טווח נסיעה עם הדלק שנותר במיכל

במסך מוצגת צריכת הדלק ברגע הנוכחי.

■ מסכים בסיסיים

בעזרת המתגים ▲ או ▼ בגלגל ההגה אפשר להחליף את המסך שמוצג באופן קבוע.

מסך צריכת דלק ממוצעת:

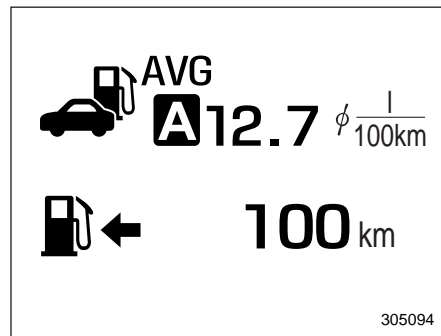

צריכת דלק ממוצעת

טווח נסיעה עם הדלק שנותר במיכל

במסך מוצגת צריכת הדלק הממוצעת מאז האיפוס האחרון של מד מרחק הנסיעה.

מד-מהירות דיגיטלי:

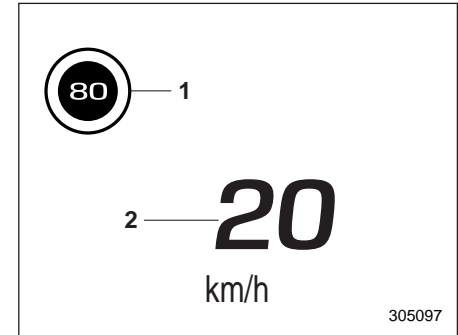

- (1) חיווי המהירות המרבית המותרת (אם קיים)
 (2) מהירות הנסיעה
 במסך מוצגת מהירות הנסיעה הנוכחית.

מסך מערכת Auto Start Stop (אם קיימת):

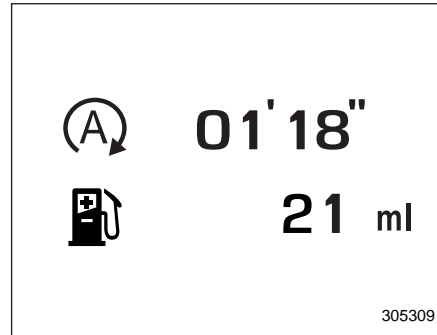

(A): מסך הזמן הכולל שבו הודמם המנוע על ידי מערכת Auto Start Stop
 כמות הדלק הכוללת שנחסכה הודות להדממת המנוע על ידי מערכת Auto Start Stop

הערכים מחושבים מאז האיפוס האחרון של מד מרחק הנסיעה שמוצג כעת ועד עתה. טווחי המדידה הם כמפורט להלן:

- משך הזמן הכולל: מ-00 ו-00 דקות עד 9999 שעות, 59 דקות ו-59 שניות.
- כמות הדלק הכוללת: מ-0 מ"ל עד 9999.999 ליטר.

הערה

- כשמאפסים את מד מרחק הנסיעה, מאופסים גם הערכים המתאימים של משך הזמן הכולל וכמות הדלק הכוללת.
- הערך של משך הנסיעה כולל גם את הזמן שבו הודמם המנוע על ידי מערכת Auto Start Stop.

מסך מערכת TPMS (אם קיים)

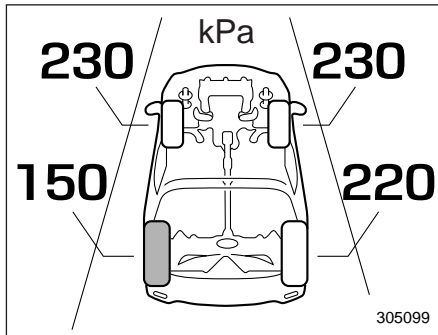

במסך מצוין לחץ האוויר בכל אחד מהצמיגים.

כשלחץ האוויר באחד הצמיגים נמוך מדי, אותו צמיג ולחץ האוויר שלו יופיעו במסך בצבע צהוב.

הערה

ערכי לחץ הניפוח של הצמיגים מופיעים מספר דקות לאחר תחילת הנסיעה.

מסך כניסה למסך תפריטים:

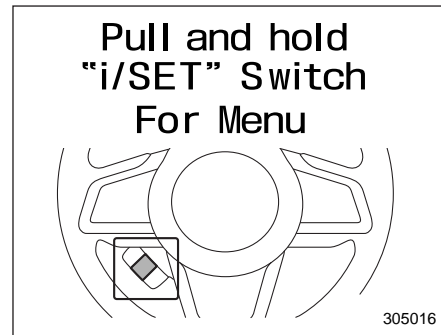

כשמסך זה נבחר, משוך והחזק את מתג "i/SET" כדי להציג את מסך התפריטים.

■ מסכי תפריטים

משוך והחזק את מתג "i/SET" כדי להיכנס למסך התפריטים כשכל התנאים הבאים מתמלאים.

- מסך הכניסה למסך התפריטים נבחר.
- התזכורת למידע "i" מנותקת.

הערה

בזמן הנסיעה, אפשרות קביעת ההגדרות לפריטים באמצעות הצג שבלוח המחוונים (צג LCD צבעוני) מוגבלת.

רשימת התפריטים היא כדלהלן:

רמה ראשונה	רמה שנייה	רמה שלישית
הגדרות תצוגה	מסך פתיחה	—
	מסך פרידה	—
	תנועה ראשונית של המחוונים	—
	יחידות מידה	—
	יחידות לחץ הניפוח של הצמיגים (אם קיים)	—
	שפות	—
עצמת הקול של צלילי האזהרה* (אם קיים)	—	—
מערכת EyeSight (בדגמים המצוידים במערכת EyeSight)	צליל גילוי רכב מלפנים	—
	צליל לציון תחילת נסיעה של רכב מלפנים	—
	מאפייני האצה של בקרת נסיעת שיוט*	—
מערכת RAB (אם קיימת)	צליל התראת סונאר	—
	בלימה אוטומטית	—
הגדרות המכונית	מערכת להפעלה ללא מפתח	מהבהבי חירום נעילה חוזרת לאבטחה (אם קיימת)
	מפסיר אדים	—
	תאורה פנימית	—
	איתות למעבר נתיב בלחיצה בודדת	—
	—	—

*: ניתן לכוון גם בזמן הנהיגה

▼ צליל התראת סונאר

כאשר מערכת הבלימה האוטומטית בנסיעה לאחור בפעולה, ניתן להפעיל או להשבית את צליל האזהרה של זיהוי מכשול מאחור.

▼ בלימה אוטומטית

להגדרת מצב פעולה או השבתה של מערכת RAB.

▼ הגדרות המכונית

לאחר כניסה לתפריט "Vehicle Setting" (הגדרות המכונית), בחר באחד מהתפריטים הבאים:

▼ מערכת להפעלה ללא מפתח

ניתן לקבוע את ההגדרות שיחולו כשמשתמשים במערכת להפעלה ללא מפתח.

• מהבהבי חירום:

ניתן לקבוע את מאפייני הפעולה של מהבהבי החירום כשנועלים דלתות או משחררים את נעילתן.

• נעילה חוזרת לאבטחה (אם קיימת):

אפשר לקבוע או להתאים אישית את פרק הזמן שאחריו מבוצעת נעילה אוטומטית. להתאמה אישית של פרק הזמן בחר במספר השניות הרצוי.

▼ מפשיר אדים

ניתן לקבוע את המאפיינים ולהתאים אישית את הפעולה של מפשיר האדים.

▼ יחידות לחץ ניפוח של הצמיגים (אם התפקוד קיים)

ניתן לשנות את יחידות המידה של המערכת לניטור לחץ האוויר בצמיגים.

▼ שפות

ניתן לשנות את שפת התצוגה של הצג בלוח המחוונים (צג LCD צבעוני) והצג הרב-תכליתי (צג LCD צבעוני).

▼ עצמת הקול של צליל ההתראה (אם קיים)

ניתן לכוונן את עצמת הקול של צליל ההתראה של מערכות EyeSight, RAB ו-SRVD.

▼ מערכת EyeSight (בדגמים המצוידים במערכת EyeSight)

הערה

לגבי דגמים המצוידים במערכת EyeSight, עיין במדריך למשתמש של מערכת EyeSight.

▼ מערכת RAB (אם קיימת)

ניתן לקבוע את הגדרות הפעלה/השבתה של צליל התראת סונאר ושל מערכת בלימה אוטומטית בנסיעה לאחור.

הערה

עבור דגמים עם מערכת בלימה אוטומטית בנסיעה לאחור, עיין בנושא "מערכת RAB (בלימה אוטומטית בנסיעה לאחור)" 7-55

בעזרת המתגים ▲ או ▼ בגלגל ההגה אפשר לבחור בתפריט. משוך את מתג "I/SET" כדי להיכנס לתפריט שנבחר.

הערה

בעקבות בחירה בתפריט "Go Back" חוזרת המערכת למסך הקודם.

▼ הגדרות תצוגה

לאחר כניסה לתפריט "Screen Settings" (הגדרות תצוגה), בחר באחד מהתפריטים הבאים:

▼ מסך כניסה

מסך הכניסה יכול להיות מופעל או מופסק.

▼ מסך פרידה

מסך הפרידה יכול להיות מופעל או מופסק.

▼ תנועה ראשונית של המחוונים

ניתן להפעיל או להפסיק את התנועה של מחוגי השעונים והמחוונים כשמעבירים את מערכת ההצתה למצב ON.

▼ יחידות מידה

ניתן לשנות את יחידות המידה המוצגות בצג שבלוח המחוונים (צג LCD צבעוני), בצג הרב-תכליתי מסוג A (שחור-לבן) ובצג הרב-תכליתי מסוג B (צג LCD צבעוני).

▽ תאורה פנימית

ניתן לקבוע את המאפיינים ולהתאים אישית את משך זמן הפעולה של התאורה הפנימית.

▽ איתות למעבר נתיב בלחיצה בודדת

ניתן להפעיל או לבטל את האיתות למעבר נתיב בלחיצה בודדת.

▼ הגדרת ברירת מחדל

בחר ב-"Yes" כדי להשתמש במסך התפריטים להחזרת ההגדרות שהותאמו להגדרות ברירת המחדל שנקבעו במפעל. בחר ב-"No" כדי לחזור למסך הקודם מבלי להחזיר את הגדרות ברירת המחדל שנקבעו במפעל.

צג רב-תכליתי (שחור-לבן) (אם קיים)

הערה

ביחס לדגמים המצוידים בצג רב-תכליתי (צג LCD צבעוני) עיין בנושא "צג רב-תכליתי מסוג B (צג LCD צבעוני)" 3-69.

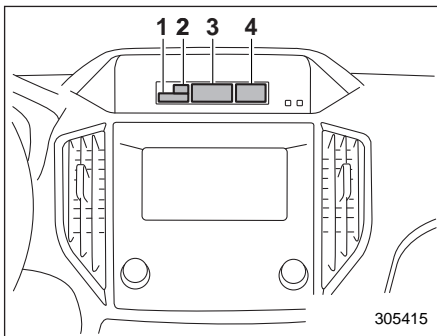

- (1) תצוגת טמפרטורה חיצונית
- (2) נורית חיווי של מצב X
- (3) חיווי מידע נסיעה
- (4) שעון

כשמתג ההתנעה במצב ACC מופיעה בצג תצוגת השעון.

כשמתג ההתנעה במצב ON מופיעים בצג הטמפרטורה החיצונית, מידע נסיעה ותצוגת השעון.

הערה

• הערכים המוצגים עשויים להשתנות בהתאם לתנאי הפעולה של המכונת. כמו כן, צריכת הדלק המוצגת עשויה להיות שונה במעט מצריכת הדלק בפועל ויש להתייחס אל הנתון המוצג כאל הנחה בלבד.

■ תצוגת מידע נסיעה

הערה

ניתן לקבוע בו-זמנית הן את יחידות המידה בצג הרב-תכליתי (שחור-לבן) והן בלוח המחוונים. לפרטים על קביעת השפה ויחידות המידה עיין בנושאים "לוח מחוונים מסוג A" 3-11 או "מסכי תפריטים" 3-43.

▼ טווח נסיעה אפשרי עם כמות הדלק שנתרה

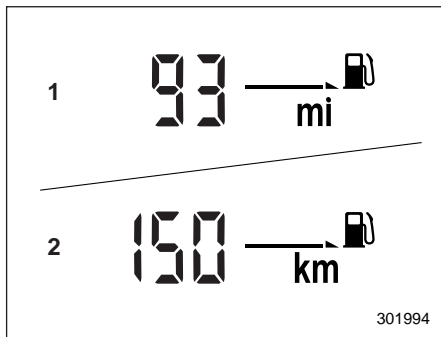

- 1) כשיחידות המידה שנקבעו הן מיילים לשעה
- 2) כשיחידות המידה שנקבעו הן קמ"ש

טווח הנסיעה מראה את המרחק אותו אפשר לנסוע בהתחשב בכמות הדלק שנתרה במיכל ובצריכת הדלק הממוצעת.

▼ טווח נסיעה אפשרי עם כמות הדלק שנתרה



- *1: בדגמים ללא צג בלוח המחוונים (צג LCD צבעוני)
 *2: אם קיים

▼ כיצד לעבור בין התצוגות

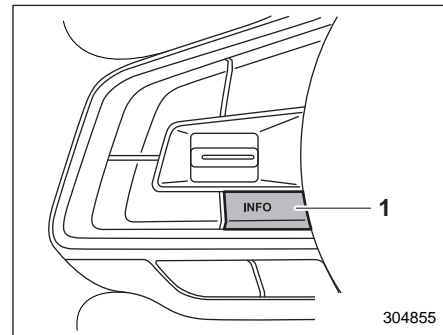

1) מתג INFO

בעקבות לחיצה על מתג INFO שבגלגל ההגה מוחלפות התצוגות לפי הסדר הבא:

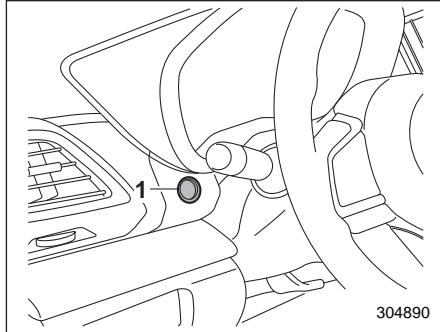

1 מתג איפוס מד מרחק הנסיעה

לחץ על מתג האיפוס של מד מרחק הנסיעה כדי לעבור בין התצוגה של צריכת הדלק הממוצעת בנסיעה A לבין התצוגה של צריכת הדלק הממוצעת בנסיעה B.

כשמאפסים את מרחק הנסיעה במד מרחק הנסיעה, מאופסת גם צריכת הדלק הממוצעת באותה נסיעה.

הערה

לאחר איפוס נתוני המרחק של אחת הנסיעות, תוצג צריכת הדלק המתאימה אליה רק לאחר שעוברים קילומטר נוסף של נסיעה.

צריכת דלק ממוצעת ▼

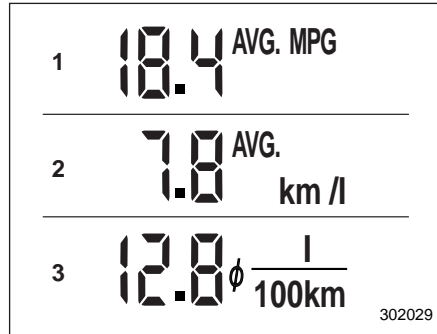

- 1 תצוגה של טווח הנסיעה לפי גלונים של דלק
- 2 תצוגה של טווח הנסיעה לפי ליטרים של דלק
- 3 תצוגה של צריכת הדלק ל-100 ק"מ

בתצוגה מופיעה צריכת הדלק הממוצעת. מאז האיפוס האחרון של מד מרחק הנסיעה.

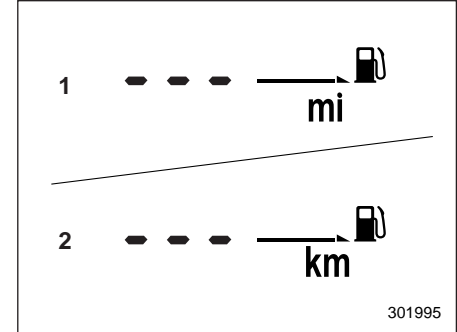

- 1 כשיחידות המידה שנקבעו הן מיילים לשעה
 - 2 כשיחידות המידה שנקבעו הן קמ"ש
- כאשר חיווי טווח הנסיעה מראה " - - - ", נותרה רק כמות מזערית של דלק במיכל.

הערה

טווח הנסיעה עם כמות הדלק שנותרה ניתן כהנחיה בלבד. הערך המופיע עשוי להיות שונה מטווח הנסיעה בפועל עם כמות הדלק שנותרה, כך שעליך למלא את המיכל מיד כאשר נורית האזהרה למחסור בדלק נדלקת.

החיווי של משך הנסיעה מהבהב בכל פעם שחולפת שעה מלאה. אם כשחולפת שעה מלאה מופיעה בצג תצוגה אחרת, מתבצע מעבר לתצוגה של משך הנסיעה, התצוגה מהבהבת במשך 5 שניות ולאחר מכן שוב מוצג החיווי המקורי.

הערה

הערך של משך הנסיעה מאופס כשמעבירים את מתג ההתנעה למצב LOCK/OFF או ACC.

מהירות נסיעה ממוצעת ▼

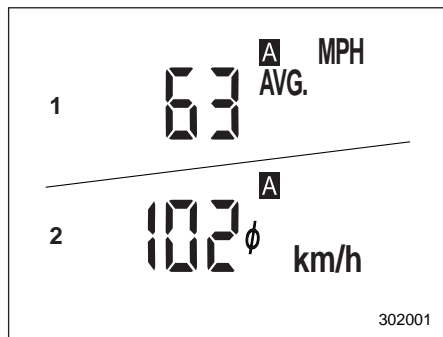

(1) כשיחידות המידה שנקבעו הן מיילים לשעה
(2) כשיחידות המידה שנקבעו הן קמ"ש

בתצוגה מצוינת מהירות הנסיעה הממוצעת מאז האיפוס האחרון של מד מרחק הנסיעה.

▼ משך נסיעה (בדגמים ללא צג בלוו המחוונים (צג LCD צבעוני))

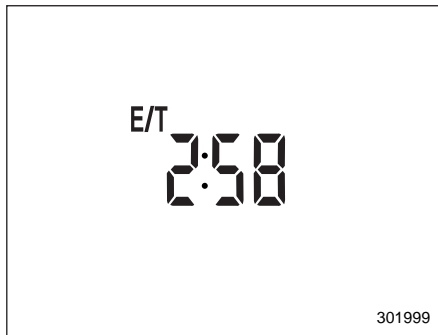

בתצוגה של משך הנסיעה מצוין הזמן שחלף מאז שמתג ההתנעה הועבר למצב START.

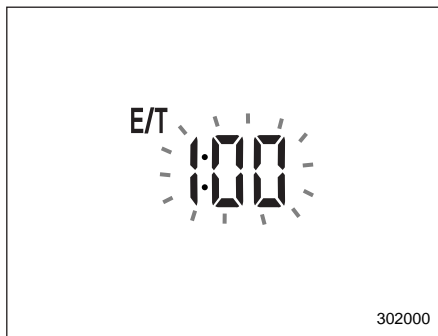

▼ צריכת דלק נוכחית

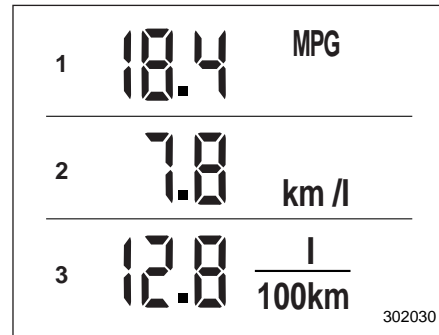

(1) תצוגה של טווח הנסיעה לפי גלונים של דלק
(2) תצוגה של טווח הנסיעה לפי ליטרים של דלק
(3) תצוגה של צריכת הדלק ל-100 ק"מ
בתצוגה מצוין השיעור הנוכחי של צריכת הדלק.

הערה

לאחר שמאפסים את נתוני המרחק של אחת הנסיעות, יוצג משך ההדממה המתייחס אליה רק לאחר שעוברים קילומטר נוסף של נסיעה.

משך ההדממה מאז העברת מתג ההתנעה למצב ON: תצוגת משך זמן ההדממה הכולל של המנוע על ידי מערכת Auto Start Stop מאז שמתג ההתנעה הועבר למצב ON ועד עתה.

▼ כיצד לעבור בין התצוגות

כדי לעבור בין תצוגת משך זמן ההדממה הכולל של המנוע מאז האיפוס של מרחק הנסיעה, לבין משך זמן ההדממה הכולל של המנוע מאז העברת מתג ההתנעה למצב ON, פעל באופן הבא.

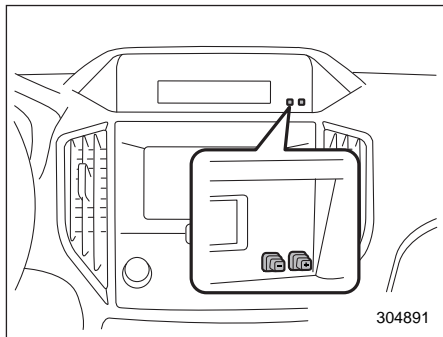

304891

▼ זמן מערכת Auto Start Stop (אם קיים)

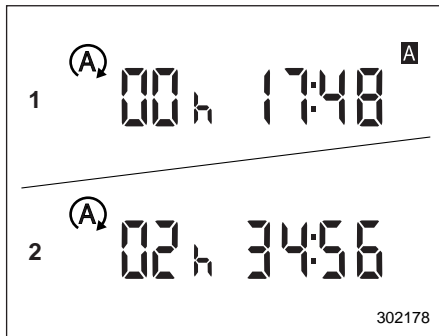

(1) משך ההדממה מאז האיפוס של מרחק הנסיעה

(2) משך ההדממה מאז העברת מתג ההתנעה למצב ON

בתצוגה מצוין משך זמן ההדממה הכולל של המנוע על ידי מערכת Auto Start Stop, לפי הפירוט שלהלן.

משך ההדממה מאז האיפוס של מרחק הנסיעה: תצוגת משך זמן ההדממה הכולל של המנוע על ידי מערכת Auto Start Stop מאז הפעם האחרונה שבה אופס מד מרחק הנסיעה ועד עתה. בעקבות לחיצה על מתג האיפוס של מד מרחק הנסיעה יוצגו לחילופין משך זמן ההדממה הכולל של המנוע בנסיעה A ומשך זמן ההדממה הכולל של המנוע בנסיעה B.

לחץ על מתג האיפוס של מד מרחק הנסיעה כדי לעבור בין התצוגה של מהירות הנסיעה הממוצעת בנסיעה A לבין התצוגה של מהירות הנסיעה הממוצעת בנסיעה B.

כשמאפסים את מרחק הנסיעה במד מרחק הנסיעה, מאופסת גם מהירות הנסיעה באותה נסיעה.

הערה

לאחר שמאפסים את נתוני המרחק של אחת הנסיעות, תוצג מהירות הנסיעה הממוצעת המתייחסת אליה רק לאחר שעוברים קילומטר נוסף של נסיעה.

▼ אזהרת קרח על הכביש

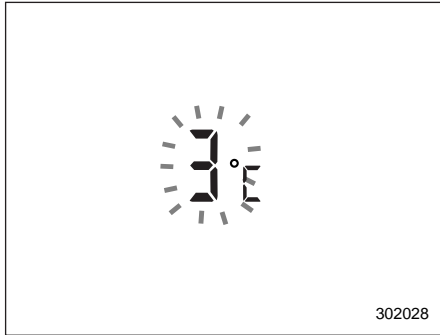

כשהטמפרטורה החיצונית יורדת לרמה מסוימת, חיווי הטמפרטורה מהבהב במשך 5 שניות כדי להזהיר מפני קרח על הכביש. אם התצוגה מציינת כבר שהטמפרטורה החיצונית נמוכה כשמעבירים את מתג ההתנעה למצב ON, התצוגה לא תהבהב.

הערה

• ייתכן שהטמפרטורה המוצגת תהיה שונה מהטמפרטורה החיצונית בפועל. יש להתייחס לאזהרת קרח על הכביש כאל אזהרה כללית בלבד. יש להקפיד לבדוק את תנאי הדרך בפועל לפני תחילת הנסיעה.

■ תצוגת הטמפרטורה החיצונית



הערה

• הטמפרטורה החיצונית המוצגת מתייחסת לסביבת החיישן בלבד. לכן, ייתכן שהטמפרטורה המוצגת תהיה שונה מהטמפרטורה החיצונית בפועל.
• לא ניתן להחליף את יחידות המידה של הטמפרטורה.

1. לחץ לחיצה ממושכת על כפתור "+" הסמוך לצג המידע. התצוגה של משך ההדממה תהבהב.

2. תוך 5 שניות מרגע שהתצוגה של משך ההדממה החלה להבהב, לחץ לחיצה ממושכת על כפתור "-" הסמוך לצג המידע. התצוגה תתחלף, תהבהב במשך 2 שניות ולאחר מכן יוצג משך ההדממה הכולל בפרק הזמן שנבחר.

3. בעקבות כל לחיצה ממושכת על כפתור "-" בתוך 3 השניות שבהן התצוגה מהבהבת, תוחלף התצוגה ותהבהב במשך 2 שניות. אם לא לוחצים לחיצה ממושכת על כפתור "-" בתוך 3 השניות שבהן התצוגה מהבהבת, תיקבע התצוגה של משך ההדממה בפרק הזמן שנבחר.

▼ ביטול התצוגה של מידע הנסיעה

בחר בשטח הריק בתפריט כדי לצאת מתצוגת הבחירה של מידע הנסיעה.

הערה

• הערכים של צריכת הדלק הממוצעת ומהירות הנסיעה הממוצעת מחושבים גם כאשר התצוגה של מידע הנסיעה בוטלה.
• אפילו אם מבטלים את התצוגה של מידע הנסיעה, בעקבות ניתוק של המצבר וחיבורו מחדש לצורכי תחזוקה או בעקבות החלפת נתיך, שבה התצוגה של מידע הנסיעה להופיע באופן אוטומטי.

■ מאפיינים

הצג הרב-תכליתי (צג LCD צבעוני) כולל את התפקודים הבאים:

עמוד	הסבר
3-54	תצוגה של הודעות שימושיות, דוגמת התראות
3-54	תצוגה של מסכים בסיסיים (דוגמת מסך של צריכת דלק)
3-66	הגדרות וכוונונים של הודעות תחזוקה

כמו כן, אפשר להשתמש בצג הרב-תכליתי (צג LCD צבעוני) כדי לכוון ולאתחל את הצג הרב-תכליתי עצמו.

הערה

- כשהמכונת בתנועה, ייתכן שתפקודים מסוימים ואפשרויות מסוימות לא יהיו זמינים.
- אפשר לקבוע את השפה ואת יחידות המידה בו-זמנית הן בצג הרב-תכליתי (צג LCD צבעוני) והן בלוח המחוונים. לפרטים על קביעת השפה ויחידות המידה עיין בנושא "הגדרות תצוגה" 3-45.
- האיורים המופיעים בספר הנהג הם דוגמאות בלבד. המראה של המסכים בפועל עשוי להשתנות בהתאם לשוק ולמפרטים.

צג רב-תכליתי (צג LCD צבעוני) (אם קיים)

הערה

ביחס לדגמים המצויזים בצג רב-תכליתי (שחור-לבן), עיין בנושא "צג רב-תכליתי (שחור-לבן)" 3-46.

אזהרה

לפני שמפעילים את הצג הרב-תכליתי (צג LCD צבעוני) במהלך הנסיעה יש לוודא שניתן לעשות זאת בצורה בטוחה. אם ההפעלה של הצג הרב-תכליתי (צג LCD צבעוני) עלולה לפגוע ביכולתך להתרכז בנהיגה, עצור את המכונת לפני השימוש בתפקודי הצג. הימנע מלהתרכז בצג בזמן הנהיגה. אחרת, תשומת הלב שלך תוסח מהנעשה בדרך והתוצאה עלולה להיות תאונה.

• לאחר שהוצגה אזהרת קרח על הכביש, היא לא תופיע פעם נוספת אפילו אם הטמפרטורה שוב יורדת ל-3°C ומטה, אלא אם הטמפרטורה החיצונית עלתה לפני כן ל-5°C ומעלה.



■ נורית חיווי של מצב X

החיווי מופיע כשמצב X פעיל. הוא נעלם כשמצב X מבוטל.

■ שעות

לפרטים על כוונן השעות, עיין בנושא "שעות" 3-67.

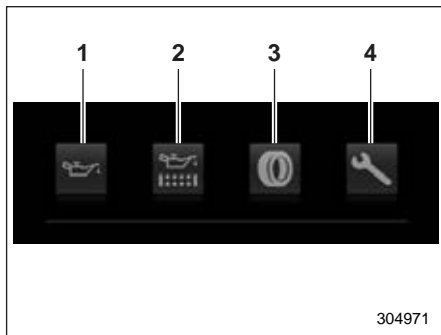

- 1) שמן מנוע: בדיקת המרווח להחלפת שמן מנוע.
- 2) מסנן שמן: בדיקת המרווח להחלפת מסנן השמן.
- 3) צמיגים: בדיקת המרווח של סבב הגלגלים.
- 4) בדיקות ותחזוקה: בדיקת המרווח לבדיקות ותחזוקה.

במהלך ביצוע הבדיקות, הסמל של הפריט הנבדק מוצג ברמה גבוהה יותר של בהירות. שינויי הבהירות מתבצעים לפי הסדר, משמאל לימין.

במקרה של התראה, תוצג הודעה. יש לנקוט בצעדים המתחייבים מההודעה.

בתום הבדיקה העצמית מוצגים התאריך של היום, יום ההולדת שנשמר או יום השנה שנשמר.

■ מסך בדיקה עצמית

הערה

כשמפעילים הגדרה זו (מצב ON), מופיע מסך הבדיקה העצמית. לפרטים על קביעת הגדרה זו עיין בנושא "הפעלה/ביטול" 3-66.

כשמעבירים את מתג ההתנעה למצב ON מבוצעת בדיקה עצמית של המכוננית.

המסכים המתייחסים לפריטים הבאים מופיעים בזה אחר זה, כאשר כל אחד מהם מוצג במשך מספר שניות.

■ מסך פתיחה

כשפותחים וסוגרים את דלת הנהג, מופיע לפרק זמן קצר מסך הפתיחה.

הערה

- אם מעבירים את מתג ההתנעה למצב ON כאשר מוצג מסך הפתיחה, מסך הפתיחה נעלם.
- אפשר לקבוע שמסך הפתיחה יוצג או לבטל את הצגתו. לפרטים עיין בנושא "הגדרות תצוגה" 3-45.
- לאחר שמסך הפתיחה הופיע ונעלם, במשך פרק זמן מסוים הוא לא יוצג פעם נוספת אפילו אם שוב פותחים וסוגרים את דלת הנהג. זו תופעה רגילה שאינה בגדר תקלה.

■ עקרונות הפעלה בסיסיים

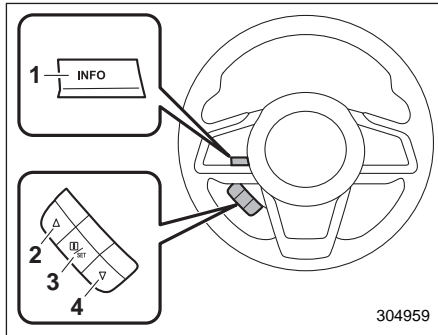

לוח בקרה

- (1) מתג INFO
- (2) ▲ (חץ מעלה)
- (3) i/SET
- (4) ▼ (חץ מטה)

לחץ על המתג INFO שבגלגל ההגה כדי לעבור בין הפריטים המוצגים במסכים הבסיסיים. כדי להפעיל את הפריטים המוצגים במסך ההגדרות היעזר במתגים "▲", "▼" ו-i/SET.

■ מסכים בסיסיים

כשמעבירים את מתג ההתנעה למצב ON, מוצג המסך הבסיסי.

■ מסך הודעה מתפרצת

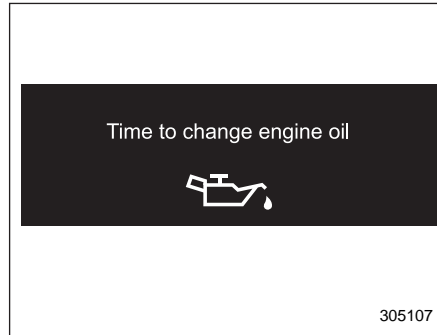

דוגמה

הודעות שימושיות דוגמת תזכורות, עשויות להתפרץ אל התצוגה הנוכחית ולהופיע על הצג בלוויית צליל. כשמופיעה הודעה כזו עליך לנקוט באמצעים המתאימים, כמתחייב מההודעה המוצגת.

לאחר שמוצגות התראות, שבה המערכת לתצוגה המקורית בתוך מספר שניות. ניתן גם לדלג על ההודעה המתפרצת בלחיצה על המתג INFO.

הערה

- לאחר שמבוצע טיפול התחזוקה יש לשנות את ההגדרה של פריט התחזוקה המתאים. לפרטים נוספים עיין בנושא "הגדרות תחזוקה" עמ' 3-66.
- המסך של הודעות התחזוקה מופיע אם מתקיים אחד מהתנאים הבאים.
 - פרק הזמן שנותר עד לתאריך הרשום שבו יש לבצע את הטיפול הוא 15 ימים או פחות.
 - מרחק הנסיעה הכולל עד למרחק הרשום שבו יש לבצע את הטיפול הוא כ-500 ק"מ או פחות.
- המסך של הודעות התחזוקה מופיע עד שמתקיים אחד מהתנאים הבאים.
 - פרק הזמן שחלף מהתאריך הרשום שבו יש לבצע את הטיפול הוא 15 ימים או יותר.
 - מרחק הנסיעה הכולל שעברה המכונת מהמרחק הרשום שבו יש לבצע את הטיפול הוא כ-500 ק"מ או יותר.

▼ מסך בקרת האקלים

המצב של בקרת האקלים מוצג בצג הרב-תכליתי (צג LCD צבעוני).

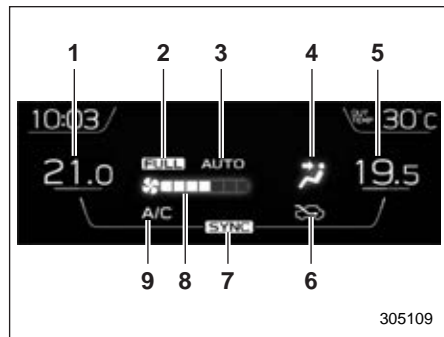

מסך בקרת האקלים

- 1 חיווי הטמפרטורה שנקבעה (בצד שמאל)^{1*}
 - 2 חיווי פעולה אוטומטית מלאה
 - 3 חיווי פעולה אוטומטית
 - 4 חיווי מצב זרימת האוויר
 - 5 חיווי הטמפרטורה שנקבעה (בצד ימין)^{1*}
 - 6 חיווי מצב כניסת האוויר
 - 7 חיווי מצב SYNC^{2*}
 - 8 חיווי מהירות המניפה
 - 9 חיווי פעולה של המזגן
- ^{1*} בדגמים שאינם מצוידים בתפקוד SYNC, חיווי מופיע רק בצד הנהג
- ^{2*} בדגמים עם תפקוד SYNC בלבד

▼ תצוגת טמפרטורה חיצונית

הטמפרטורה החיצונית מוצגת בצג הרב-תכליתי (צג LCD צבעוני).

הערה

• הטמפרטורה החיצונית המוצגת מתייחסת לסביבת החיישן בלבד. לכן, ייתכן שהטמפרטורה המוצגת תהיה שונה מהטמפרטורה החיצונית בפועל.

• לא ניתן להחליף את יחידות המידה של הטמפרטורה.

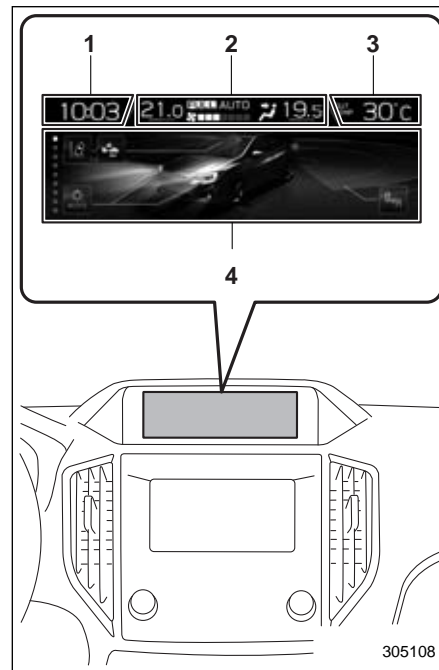

- 1 שעון
- 2 בקרת אקלים*
- 3 טמפרטורה חיצונית
- 4 מסך מידע

* פריט זה לא מופיע בצג הרב-תכליתי (צג LCD צבעוני) כשמתג ההתנעה במצב ACC.

כשמפעילים את מערכת בקרת האקלים, המסך הבסיסי מוחלף במסך של בקרת האקלים. לפרטים על הפעלת בקרת האקלים עיין בנושא "לוח בקרת האקלים" 4-2.

▼ שעות

השעה מוצגת בתצורה של 12 או 24 שעות. לפרטים על כוונון השעות עיין בנושא "שעות" 3-67.

▼ מסך המידע

כדי לעבור בין הפריטים המוצגים במסך המידע לחץ על מתג INFO שבגלגל ההגה.

עמוד	תיאור	תוכן
3-57	תצוגת מצב הפעולה של רכיבים ואביזרים חשמליים.	מסך מצב הפעולה של רכיבים חשמליים
3-57	תצוגת מצב המכונית.	מסך בטיחות מונעת
3-58	תצוגת מצב הפעולה של מערכת EyeSight.	מסך EyeSight* ¹
3-58	תצוגה של עד 3 פריטים שנבחרו.	מסך המועדפים
3-59	תצוגה של מידע הקשור למערכת הניווט.	מסך הניווט* ²
3-59	תצוגת המידע של מערכת השמע.	מסך השמע
3-60	תצוגת מידע על צריכת הדלק.	מסך צריכת דלק
3-60	תצוגת השעון.	מסך השעון
3-60	מעבר למסך ההגדרות.	מסך הנחיות

*1: בדגמים עם מערכת EyeSight

*2: בדגמים עם מערכת ניווט

▽ מסך בטיחות מונעת

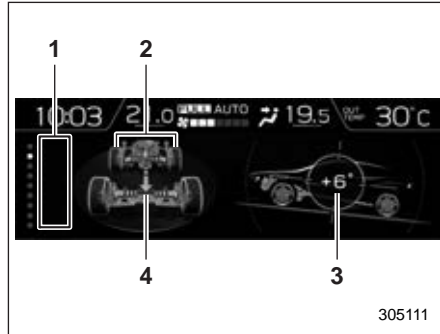

- 1 מסך חיוויים
- 2 זווית היגוי
- 3 זווית המכונית
- 4 מצב הינע

במסך זה מוצגים מצב הנסיעה של המכונית ומצב הפעולה של התפקודים. ביחס לתפקודים פעילים, החיווי מואר או מהבהב.

הערה

- לא מוצגים חיוויים ביחס לתפקודים שהמכונית אינה מצוידת בהם.
- חיוויים של תפקודים שאינם פועלים מופיעים באפור.
- בדגמים עם הפעלה/כיבוי אוטומטיים של הפנסים הראשיים, אם יחידת הצג הרב-תכליתי (צג LCD צבעוני), המצבר או הנת"ך הוסרו, חיווי ההפעלה/כיבוי האוטומטיים של הפנסים הראשיים כבה בצג הרב-תכליתי (צג LCD צבעוני). לאחר ששבים ומתקינים את יחידת הצג הרב-תכליתי (צג LCD צבעוני), המצבר או הנת"ך שהוסרו, חיווי ההפעלה/כיבוי האוטומטיים של הפנסים הראשיים שב להופיע כשמעבירים את מתג הפנסים הראשיים למצב AUTO.
- החיוויים לאור החיצוני על המסך אינם מיידעים את הנהג כשהנוריות נשרפות. החיוויים על המסך ממשיכים להאיר.

▽ מסך מצב הפעולה של מערכות חשמליות

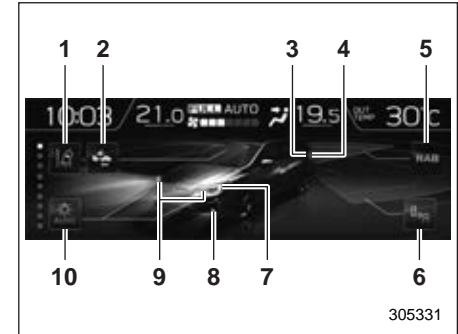

- 1 חיווי התראת סטייה מנתיב^{1*}
 - 2 חיווי המערכת לבלימת קדם-התנגשות^{1*}
 - 3 פנס ערפל אחורי^{1*}
 - 4 אורות בלימה
 - 5 מערכת בלימה אוטומטית בנסיעה לאחור (RAB)^{1*}
 - 6 מערכת SRVD^{1*}
 - 7 אורות ראשיים^{2*}
 - 8 פנסי ערפל קדמיים^{2*1*}
 - 9 מהבהבי פנייה
 - 10 הפעלה/כיבוי אוטומטיים של הפנסים הראשיים^{1*}
- 1*: אם קיים
- 2*: תאורת הנסיעה ביום אינה מוצגת.

במסך זה מוצג מצב הפעולה של הרכיבים החשמליים של המכונית.

פריט	פריט
תצוגת הטמפרטורה של נוזל הקירור של המנוע.	
תצוגת הטמפרטורה של שמן המנוע.	
תצוגה של מהירות הנסיעה הממוצעת.	
תצוגת שיעור הפתיחה של המצערת.	
תצוגת זווית המכונית.	
תצוגת השיעור הנוכחי של צריכת הדלק.	
תצוגה של כיוון המכונית.*1	
תצוגה של המהירות המרבית המותרת בדרך שבה נוסעים כעת.*1	

מסך המועדפים ▾



305113

מסך המועדפים (תצוגה לדוגמה)

במסך זה מוצגים עד שלושה פריטי מידע אופציונליים, שאותם ניתן לבחור מבין הפריטים הבאים.

הערה

- חיווי זווית המכונית עשוי להציג זווית שונה מזו שבפועל.
- כאשר מצב X-mode מופעל, תצוגת הצג הרב-תכליתי עוברת למסך בטיחות מונעת.

מסך EyeSight (במכוניות המצוידות במערכת EyeSight) ▾

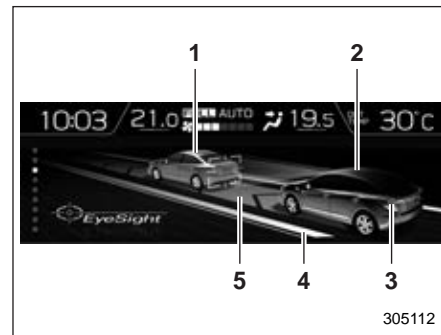

305112

- 1 חיווי רכב מלפנים
- 2 חיווי מכוניתך
- 3 אורות בלימה
- 4 חיווי קו סימון שוליים
- 5 חיווי קו סימון נתיב

במסך זה מוצג המצב של מערכת EyeSight. חיווי הרכב מלפנים נע קדימה ואחורה בהתאם למרחק מהמכונית שמלפנים. לפרטים, עיין בנספח לספר הנהג העוסק במערכת EyeSight.

מסך השמע ▾



מוצג המסך של מקור השמע שנבחר כעת.
לפרטים על הכוונון של מערכת השמע עיין בחוברת הנפרדת של מערכת הניווט/שמע.

מסך הניווט (אם קיים) ▾



המסך של מידע הניווט אל היעד מופיע בצג.

הערה

כשלא נקבע יעד במערכת הניווט, ממשיכים להופיע במסך הכיוון שעליו מורה המצפן, שם הדרך שבה נוסעת המכונית, מספר הדרך ומהירות הנסיעה המרבית המותרת בה.

פרטים	פריט
תצוגת לוח השנה.	Aug 25 Thu
תצוגה ריקה.	

*1: אם קיים.

הערה

בהתאם לדגם ולמפרטים, ייתכן שחלק מהפריטים לא יוצגו.

אפשר להחליף את הפריטים המוצגים במסך המועדפים. לפרטים עיין בנושא "קביעת המועדפים" 3-65.

מסך ההנחיות ▾



בעקבות לחיצה ממושכת על מתג INFO שבגלגל ההגה כשמוצג מסך זה, מוצג מסך ההגדרות.
לפרטים, עיין בנושא "מסך ההגדרות" 3-62.

מסך השעון/תאריך ▾



מוצגים השעה והתאריך.
ניתן לבחור את השעה והתאריך. לפרטים, עיין בנושא "שעון" 3-67.

מסך צריכת הדלק ▾

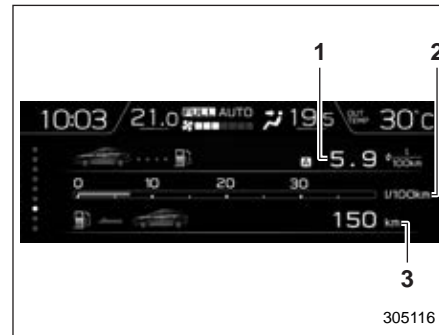

- 1 צריכת הדלק הממוצעת בהתאם למרחק הנסיעה שעליו מורה כל אחד ממדי מרחק הנסיעה
- 2 צריכת הדלק הנוכחית
- 3 טווח הנסיעה לפי כמות הדלק שנותרה במסך מופיע מידע על צריכת הדלק.

הערה

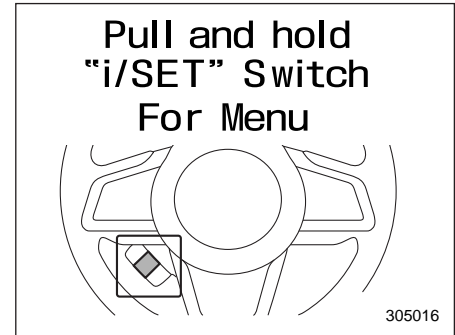

כאשר בצג בלוח המחוונים (צג LCD צבעוני) מוצג מסך הכניסה למסך התפריטים, המערכת לא תעבור למסך ההגדרות גם אם לוחצים ומחזיקים את לחצן INFO.

■ מסך ההגדרות

1. כשמוצג מסך ההנחיות, לחץ לחיצה ממושכת על לחצן INFO. יוצג התפריט הראשי.
2. בעזרת המתגים "▲" או "▼" בחר בתפריט הרצוי מהתפריט הראשי.
3. משוך את מתג i/SET כדי להיכנס לתפריט שנבחר.
4. בעזרת המתגים "▲" או "▼" בחר בתפריט הרצוי מהתפריט המשני.
5. משוך את מתג i/SET כדי להיכנס לתפריט שנבחר.

רשימת התפריטים היא כדלהלן:

עמוד	הסבר		תפריט משני	תפריט ראשי
3-64	כוונן השעון וקביעת התאריך. ניתן לבחור בתצורה של 12 או 24 שעות.		Time/Date (שעה/תאריך)*	Time/Date (שעה/תאריך)
3-64	קביעת יום הולדת.		Birthday (יום הולדת)	
3-64	קביעת יום שנה.		Anniversary (יום שנה)	
-	חזרה לתפריט הראשי.		Go Back (חזרה)	
3-64	Yes (כן) או No (לא)	הפעלת הצג או כיבוי.	Screen off (כיבוי מסך)*	Display/Beep (תצוגה/צלילים)
3-65	קביעה והתאמה אישית של המד המשולש.		Favorite (מועדפים)	
3-65	הפעלה (On) או כיבוי (Off)	הגדרות דילוג על מסכים.	Bypass Screen (מסך מעקף)	
3-65	גבוהה (High), נמוכה (Low) או ללא השמעה של צלילים (Off)	כוונן עצמת הקול של הצלילים.	Beep (צלילים)	
-	חזרה לתפריט הראשי.		Go Back (חזרה)	
3-66	קביעת המועד שבו תוצג הודעה על צורך בתחזוקה של שמן המנוע.		Engine Oil (שמן מנוע)	Maintenance (תחזוקה)
3-66	קביעת המועד שבו תוצג הודעה על צורך בתחזוקה של מסנן השמן.		Oil Filter (מסנן שמן)	
3-66	קביעת המועד שבו תוצג הודעה על צורך בתחזוקה של הצמיגים.		Tires (צמיגים)	
3-66	קביעת המועד שבו תוצג הודעה על צורך בטיפול תקופתי למכונית.		Maintenance Schedule (תכנית תחזוקה)	
3-66	הפעלה (On) או כיבוי (Off)	קביעה אם מסך הבדיקה העצמית יוצג כשמעבירים את מתג ההתנעה למצב ON או שהצגתו תבוטל.	ON/OFF (מופעל/מופסק)	
3-66	כן (Yes) או לא (No)	מחיקת כל ההגדרות של פריטי התחזוקה.	Clear All Settings (נקה את כל ההגדרות)	
-	חזרה לתפריט הראשי.		Go Back (חזרה)	
3-67	כן (Yes) או לא (No)	איפוס כל הקביעות וחזרה לברירות המחדל.	-	Initialize (אתחול)
-	חזרה למסך ההגדרות.		-	Go Back (חזרה)

*: ניתן לקבוע גם בזמן הנסיעה.

של "קביעת יום הולדת" 3-64, אלא שבצעד הראשון יש לבחור Anniversary (יום שנה).

הערה

ניתן לשמור 5 ימי שנה לכל היותר.

▼ הגדרות תצוגה/צלילים

ניתן לקבוע את הגדרות הצג ולכוון את עצמת הקול.

▼ כיבוי הצג

1. בחר באפשרות Screen Off (כיבוי המסך) מהתפריט המשני במסך ההגדרות. עיין בנושא "מסך ההגדרות" 3-62.



305122

2. בחר באפשרות Yes (כן) כדי לכבות את הצג. בחר באפשרות No (לא) כדי לשוּב למסך הקודם.



305121

3. בעזרת מתגי הבקרה הזן את התאריך ואת הטקסט.

4. בחר באפשרות Set (קביעה) כדי לצאת מההגדרות. בחר באפשרות Go Back (חזרה) כדי לשוב למסך הקודם מבלי להחיל את השינויים.

הערה

ניתן לשמור 5 ימי הולדת לכל היותר.

כשמתקרב התאריך של יום ההולדת יוצג מסך התזכורת כאשר מעבירים את מתג ההתנעה למצב ON. ניתן להפעיל תפקוד זה או לבטל אותו. לפרטים עיין בנושא "הגדרות דילוג על מסכים" 3-65.

▼ קביעת יום שנה

1. הנוהל לקביעת יום שנה זהה לנוהל

▼ קביעת תאריך וכוונון השעון

ניתן לכוונן את התאריך והשעה וגם לבחור תצורה של 12 או 24 שעות.

▼ קביעת התאריך הנוכחי וכוונון השעה הנוכחית

לפרטים על כוונון השעון עיין בנושא "שעון" 3-67.

▼ קביעת יום הולדת

1. בחר באפשרות Birthday (יום הולדת) מהתפריט המשני במסך ההגדרות. עיין בנושא "מסך ההגדרות" 3-62.



305120

2. מהרשימה בחר במספר שברצונך להזין.

3. בחר באפשרות Set (קביעה) כדי לצאת מההגדרות. בחר באפשרות Go Back (חזרה) כדי לשוב למסך הקודם מבלי להחיל את השינויים.

▽ הגדרת BEEP

1. בחר באפשרות Beep (צלילים) מהתפריט המשני במסך ההגדרות. עיין בנושא "מסך ההגדרות" 3-62.



305125

2. בעזרת מתגי הבקרה כוונן את עצמת הקול של הצלילים.

3. בחר באפשרות Set (קביעה) כדי לצאת מההגדרות. בחר באפשרות Go Back (חזרה) כדי לשוב למסך הקודם מבלי להחיל את השינויים.

3. בחר באפשרות Set (קביעה) כדי לצאת מההגדרות. בחר באפשרות Go Back (חזרה) כדי לשוב למסך הקודם מבלי להחיל את השינויים.

הערה

- ניתן להציג 3 פריטים לכל היותר.
- לא ניתן לקבוע אותו פריט יופיע משמאל, באמצע או מימין.

▽ הגדרות דילוג על מסכים

1. בחר באפשרות Bypass Screen (דילוג על מסכים) מהתפריט המשני במסך ההגדרות. עיין בנושא "מסך ההגדרות" 3-62.



305124

2. בעזרת מתגי הבקרה בחר אם להפעיל (On) או לבטל (Off) תצוגה של פריטים.

הפעלת הצג מחדש

לאחר שלוחצים על מתג INFO ומעבירים את מתג ההתנעה למצב ON או ACC, יחזור הצג לפעול. בצג יופיע המסך הבסיסי שהופיע כאשר הצג נכבה.

הערה

כשהצג כבוי, יופיע בו המסך של בקרת האקלים רק כאשר מערכת בקרת האקלים פועלת.

▽ קביעת מועדפים

1. בחר באפשרות Favorite (מועדפים) מהתפריט המשני במסך ההגדרות. עיין בנושא "מסך ההגדרות" 3-62.

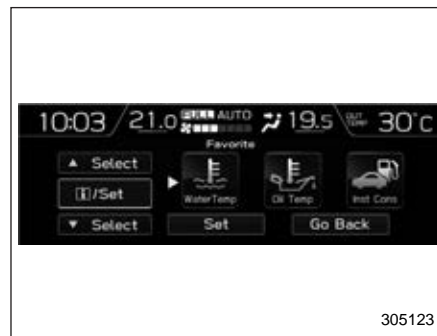

305123

2. בעזרת מתגי הבקרה בחר בפריטים הרצויים. לפרטים על הפריטים עיין בנושא "מסך המועדפים" 3-59.

▽ הפעלה/ביטול

1. בחר באפשרות On/Off (הפעלה/ביטול) מהתפריט המשני במסך ההגדרות. עיין בנושא "מסך ההגדרות" 3-62.



305127

2. בעזרת מתגי הבקרה, בחר בהפעלה (On) או בביטול (Off) במסך הפתיחה.
3. בחר באפשרות Set (קביעה) כדי לצאת מההגדרות. בחר באפשרות Go Back (חזרה) כדי לשוב למסך הקודם מבלי להחיל את השינויים.

▽ מחיקת כל ההגדרות

1. בחר באפשרות Clear All Settings (מחיקת כל ההגדרות) מהתפריט המשני במסך ההגדרות. עיין בנושא "מסך ההגדרות" 3-62.

הערה

• התזכורת מוצגת לפי תאריך או מרחק, בהתאם להגדרה שנקבעה.
• גם אם היום או המרחק מוצגים כ-"--", יקפוץ מסך תזכורת.
• התזכורת מוצגת עד שמתקיים אחד מהתנאים הבאים.
- פרק הזמן שחלף מהתאריך הרשום שבו יש לבצע את הטיפול הוא 15 ימים או יותר.
- מרחק הנסיעה הכולל שעבר הרכב מהמרחק הרשום שבו יש לבצע את הטיפול הוא כ-500 ק"מ או יותר.

▽ הגדרת מסנן שמן

פעל כמוסבר בנושא "הגדרת שמן מנוע" 3-65, אלא שבצעד 1 בחר באפשרות "Oil Filter" (מסנן שמן).

▽ הגדרת צמיגים

פעל כמוסבר בנושא "הגדרת שמן מנוע" 3-65, אלא שבצעד 1 בחר באפשרות "Tires" (צמיגים).

▽ הגדרת טיפול תקופתי

פעל כמוסבר בנושא "הגדרת שמן מנוע" 3-65, אלא שבצעד 1 בחר באפשרות "Maintenance Schedule" (תכנית תחזוקה).

▽ הגדרות תחזוקה

אפשר לקבוע תזכורות לביצוע של פעולות תחזוקה.

▽ הגדרת שמן מנוע

1. בחר באפשרות Engine Oil (שמן מנוע) מהתפריט המשני במסך ההגדרות. עיין בנושא "מסך ההגדרות" 3-62.



305126

2. בעזרת מתגי הבקרה קבע את התאריך והמרחק להצגת תזכורת.
3. בחר באפשרות Set (קביעה) כדי לצאת מההגדרות. בחר באפשרות Update (עדכן) כדי לשנות את המרחק להצגת תזכורת לערך ברירת המחדל. בחר באפשרות Go Back (חזרה) כדי לשוב למסך הקודם מבלי להחיל את השינויים.

שעון

בדגמים עם מערכת ניווט ו/או מערכת שמע מקורית של סובארו, אפשר לכוון את השעון במצב Auto או במצב Manual.

- מצב Auto: כוון אוטומטי של השעון
- מצב Manual: כוון ידני של השעון



305129

2. בעזרת מתגי הבקרה בחר באפשרות Yes (כן) או No (לא).

■ כיצד לקבל קוד מקור באמצעות קוד פתוח

מידע על קוד תוכנה חופשי/פתוח מוצר זה מכיל קוד תוכנה חופשי/פתוח (FOSS).

את מידע הרישוי ו/או קוד המקור החופשי/פתוח אפשר למצוא בכתובת הבאה:

<http://www.globaldenso.com/en/open-source/ivi/subaru/>



305128

2. בעזרת מתגי הבקרה בחר באפשרות Yes (כן) או No (לא).

▼ איפוס

ניתן לאפס פריטים שהגדרות שלהם שונו בהתאם להעדפות האישיות ולשוב ולהגדרות שנקבעו במפעל.

1. בחר באפשרות Initialize (איפוס) מהתפריט המשני במסך ההגדרות. עיין בנושא "מסך ההגדרות" 3-62.

■ הכנות לכוונן השעון

לפני שמכווננים את השעון יש לבחור במצב הרצוי - Auto (אוטומטי) או Manual (ידני). כדי לבחור במצב הרצוי פעל באופן הבא.

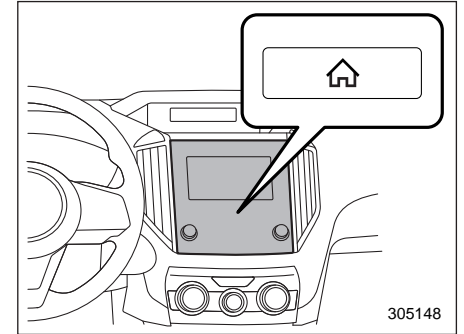

1. לחץ על הלחצן .
2. בחר באפשרות Settings (הגדרות).
3. בחר באפשרות Vehicle (מכונית).
4. בחר באפשרות Clock Adjustment (כוונן השעון) ולאחר מכן בחר Auto (אוטומטי) או Manual (ידני).

■ כוונן אוטומטי של השעון

כדי שהשעון יכוון באופן אוטומטי, יש לבחור במצב Auto (אוטומטי) כמוסבר בנושא "הכנות לכוונן השעון".

▼ בדגמים עם מערכת ניווט

השעון יכוון באופן אוטומטי כשייקלטו אותות GPS.

▼ בדגמים ללא מערכת ניווט

השעון יוגדר ויכוון באופן אוטומטי כשיחבר סמארטפון בתקשורת Bluetooth® לצורך העברת הנתונים של ספר הטלפונים.

1. רשום את הסמארטפון במערכת השמע. לפרטים עיין בנושא "הגדרות Bluetooth" בנספח לספר הנהג העוסק במערכת השמע/ניווט.

2. העבר למערכת את הנתונים של ספר הטלפונים. לפרטים עיין בנושא "הגדרות Bluetooth" בנספח לספר הנהג העוסק במערכת השמע/ניווט. השעון יכוון באופן אוטומטי.

הערה

בהתאם לדגם הסמארטפון, ייתכן שיהיה צורך לשנות את ההגדרות של הסמארטפון המחובר. (לדוגמה, עבור iOS או דגמים אחרים, ייתכן שיהיה צורך להפעיל את הגדרות ההודעות). לפרטים, עיין בהנחיות לחיבור סמארטפון.

■ כוונן ידני של השעון

כדי לכוונן את השעון באופן ידני, יש לבחור במצב Manual (ידני) כמוסבר בנושא "הכנות לכוונן השעון".

▼ צג רב-תכליתי מסוג A (שחור-לבן)

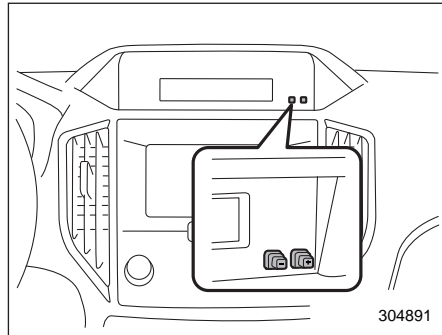

▼ כוונן השעון

1. כדי לכוונן את השעון, לחץ על הלחצן "+". או על הלחצן "-" לצד השעון.

■ מידע על פי תקנות



המונח והלוגו Bluetooth® הם סימני מסחר רשומים של Bluetooth SIG, inc.

▼ צג רב-תכליתי מסוג B (צג LCD צבעוני)



305119

▼ כוונון השעון

1. בחר באפשרות Time/Date (שעה/תאריך) מהתפריט המשני במסך ההגדרות. עיין בנושא "מסך ההגדרות" 3-62.
2. היעזר במתגי הבקרה כדי לכוונן את התאריך, השעה והתצורה של 12 שעות או 24 שעות.
3. בחר באפשרות Set (קביעה) כדי לצאת מההגדרות. בחר באפשרות Go Back (חזרה) כדי לשוב למסך הקודם מבלי להחיל את השינויים.

הערה

מערכת התזכורות לימי הולדת/ימי שנה וביצוע פעולות תחזוקה מבוססת על השעה והתאריך שעליהם מורה הצג הרב-תכליתי (צג LCD צבעוני).

▼ קביעת תצורה של 12 שעות או 24 שעות

השעון יכול להציג את השעה בתצורה של 12 שעות או בתצורה של 24 שעות. כדי להחליף את התצורה של התצורה פעל באופן הבא.

1. העבר את מתג ההתנעה למצב LOCK/OFF.
2. לחץ לחיצה ממושכת, של כ-5 שניות, על הלחצן "-" שלצד השעון. תצוגת השעון תחיל להבהב.
3. כשתצוגת השעון מהבהבת, לחץ על הלחצן "+" לחיצה ממושכת של כ-2 שניות. תצורת השעון תוחלף.
4. תצוגת השעון תמשיך להבהב במשך כ-3 שניות כדי לציין שתצורת השעון הוחלפה.

מתג בקרת אורות

זהירות 

- שימוש באורות לפרקי זמן ממושכים כשהמנוע אינו פועל עלול לגרום להתרוקנות המצבר.
- לפני עזיבת המכונית, ודא שמתג בקרת האורות נמצא במצב OFF. אם משאירים את המכונית ללא השגחה לפרק זמן ממושך כשמתג האורות אינו נמצא במצב OFF, המצבר עלול להתרוקן.

במכוניות עם "מערכת להפעלה ללא מפתח עם לחצן התנעה":

מתג בקרת האורות פועל כאשר מתג לחצן ההתנעה נמצא במצב ACC או ON.

בלי קשר למצב מתג בקרת האורות, יכבו אורות דולקים כאשר מעבירים את מתג לחצן ההתנעה למצב OFF.

במכוניות ללא "מערכת להפעלה ללא מפתח עם לחצן התנעה":

מתג בקרת האורות פועל כאשר מכניסים את המפתח למתג ההתנעה.

בלי קשר למצב מתג בקרת האורות, יכבו אורות דולקים כאשר שולפים את המפתח ממתג ההתנעה.

הערה

ניתן להפעיל את מתג בקרת האורות גם בתנאים הבאים (למעט במכוניות עם הדלקה/כיבוי אוטומטיים של האורות הראשיים).

• כשהמפתח אינו במתג ההתנעה (במכוניות ללא "מערכת להפעלה ללא מפתח עם לחצן התנעה")

• כשמתג לחצן ההתנעה במצב OFF (במכוניות עם "מערכת להפעלה ללא מפתח עם לחצן התנעה")

אם דלת הנהג נפתחת כשהפנסים מאירים בתנאים אלה, יישמע צליל המודיע לנהג שהאורות מאירים.

■ אורות ראשיים

הערה

בנהיגה בחו"ל, במדינה שבה נוסעים בצד שמאל של הדרך, כדי למנוע סנוור של הנהגים הבאים ממול, יש להסתיר חלק מעדשות הפנסים הראשיים. לפרטים, עיין בנושא "נהיגה במדינה זרה בה נתיב הנסיעה שונה מזה של המדינה שלך" 8-4.

שהמגבים פעלו מאופס אם פעולת המגבים נפסקת למשך יותר מ-10 שניות. במוסך אפשר להפעיל או לבטל את הפעולה המשולבת של המגבים והאורות הראשיים. מומלץ לפנות למוסך או למרכז שירות מורשה סובארו מטעם היבואן.

הערה

אם הרכב עובר במנהרה כשהאורות הראשיים מאירים כתוצאה מהפעולה המשולבת עם המגבים, האורות הראשיים ממשיכים להאיר במשך כ-20 שניות נוספות גם לאחר היציאה מהמנהרה. אם מעבירים את מתג בקרת האורות ממצב AUTO למצב אחר, האורות הראשיים נדלקים או כבים בהתאם למצב שאליו הועבר מתג בקרת האורות.

▼ קוצב זמן לכיבוי האורות הראשיים

קוצב הזמן לכיבוי האורות הראשיים ממשך להפעיל את התאורה כדי להקל על היציאה מהמכונית בשעות הלילה או במקומות חשוכים.

הערה

משך הפעולה של קוצב הזמן לכיבוי האורות הראשיים והתאורה החיצונית, כפי שנקבע במפעל (ברירת המחול), הוא 30 שניות. במוסך או במרכז שירות מורשה סובארו מטעם היבואן אפשר לבטל את פעולתו של קוצב הזמן או לקבוע פרקי זמן של 30

מצב AUTO: הדלקה/כיבוי אוטומטיים של האורות הראשיים (אם קיים):

כשמתג ההתנעה נמצא במצב ON, האורות הראשיים, אורות החנייה הקדמיים, תאורת לוח המכשירים, האורות האחוריים ואור לוחית הרישוי נדלקים או כבים באופן אוטומטי בהתאם לרמת האור החיצוני.

מצב OFF:

כל האורות הראשיים כבויים.

הערה

אפשר לשנות את הרגישות של תפקוד ההדלקה/הכיבוי האוטומטי של האורות הראשיים במוסך. מומלץ לפנות למרכז שרות מורשה סובארו מטעם היבואן לקבלת פרטים.

▼ פעולת התפקוד להפעלה אוטומטית של המגבים כשהפנסים הראשיים מאירים (בדגמים עם הדלקה/כיבוי אוטומטיים של האורות הראשיים)

כשמתג בקרת האורות במצב AUTO, הפנסים הראשיים נדלקים באופן אוטומטי כשמגבי השמשה הקדמית פועלים תשע פעמים לפחות. כשפעולת המגבים נפסקת, הפנסים הראשיים מכובים באופן אוטומטי.

מספר הפעמים שהמגבים פעלו נמנה מרגע שהמגבים מופעלים ומתחילים לנוע תוך 10 שניות מרגע ההפעלה. מספר הפעמים

▼ תפקוד

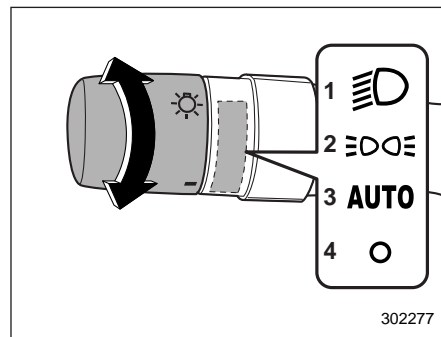

302277

- 1 מצב שני
- 2 מצב ראשון
- 3 מצב AUTO (אוטומטי) (אם קיים)
- 4 מצב OFF (מנותק)

כדי להדליק את האורות הראשיים, סובב את הכפתור בקצה ידית הפעלת מאותתי הפנייה.

מצב שני:

אורות ראשיים, אורות חנייה קדמיים, תאורת לוח המכשירים, אורות אחוריים ואור לוחית הרישוי דולקים.

מצב ראשון:

אורות חנייה קדמיים, תאורת לוח המכשירים, אורות אחוריים ואור לוחית הרישוי דולקים.

▼ **חיישן הדלקה/כיבוי אוטומטי של האורות הראשיים (חיישן תאורת גשם) (אם קיים)**

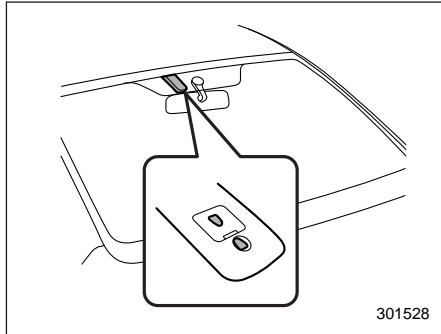

301528

החיישן נמצא על השמשה הקדמית, כמתואר באיור.

⚠ זהירות

אם מחברים חפץ כלשהו על החיישן או בקרבתו, ייתכן שהחיישן לא יזהה בצורה נכונה את רמת האור החיצוני ומערכת ההדלקה/הכיבוי של האורות הראשיים לא תפעל כיאות.

- בעקבות שתי לחיצות, בזו אחר זו, על לחצן הנעילה במפתח החכם או בשלט-רחוק.
- בעקבות שתי נגיעות, בזו אחר זו, בחיישן נעילת הדלתות שבידית הדלת (במכוניות המצוידות ב"מערכת להפעלה ללא מפתח עם לחצן התנעה").

הערה

• כשקוצב הזמן לכיבוי האורות הראשיים פועל, אם מבצעים אחת מהפעולות הבאות, כבים האורות הראשיים ופנסי התאורה החיצונית:

- מעבירים את מתג ההתנעה למצב ON.
- קובעים את מהבהב האורות הראשיים למצב "OFF".
- מעבירים את מתג בקרת התאורה למצב אחר מלבד מצב "AUTO" או "OFF".
- אם לא פותחים את דלת הנהג ולאחר מכן שבים וסוגרים אותה, כבים האורות לאחר 3 דקות.

שניות, 60 שניות או 90 שניות. לפרטים נוספים מומלץ לפנות למוסך או למרכז שירות מורשה סובארו מטעם היבואן.

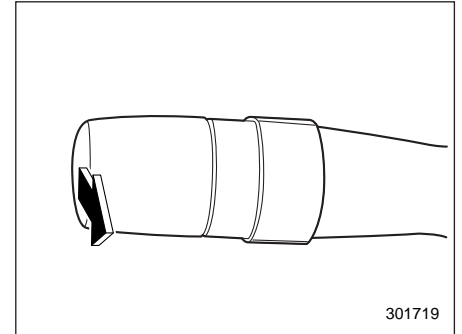

301719

האלומה הנמוכה של האורות הראשיים, וחלק מהאורות החיצוניים, יאירו בעקבות ביצוע של הפעולות הבאות:

1. העברה של מתג ההתנעה למצב OFF.
 2. העברה של מתג בקרת האורות למצב AUTO (אם קיים) או למצב OFF.
 3. משיכה של ידית הפעלת מאותתי הפנייה כלפי הנהג.
- האורות הראשיים והאורות החיצוניים יכבו בתנאים הבאים:
- לאחר שחולפות 30 שניות מרגע שנסגרה דלת הנהג.

■ תפקוד סייען האלומה הגבוהה (אם קיים)

הערה

• אין לסמוך יתר על המידה על התפקוד של סייען האלומה הגבוהה. באחריות הנהג להבין תמיד את תנאי הסביבה, לנהוג בטוחה ובמידת הצורך, להפעיל את האורות הראשיים באופן ידני. • כדי להפעיל את התפקוד של סייען האלומה הגבוהה בצורה נכונה, הקפד לפעול על פי ההנחיות הבאות:

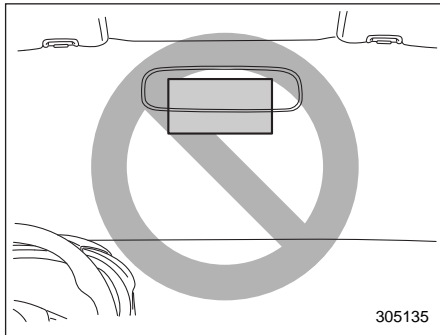

-אסור להצמיד תוויות או מדבקות לזוגיית השמשה הקדמית, סמוך למצלמה.

-אסור להצמיד אביזרים כלשהם סמוך למראה הפנימית ולמצלמה.

■ הבהוב אורות ראשיים

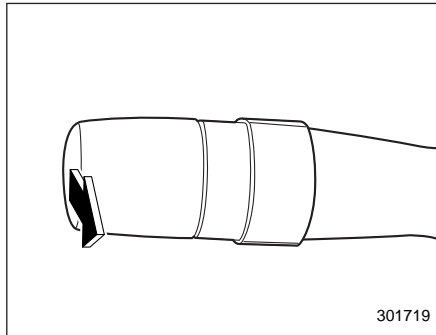

⚠ זיהירות

אסור להחזיק את הידית במצב הבהוב ליותר ממספר שניות.

כדי להבהב באורות הראשיים, משוך את הידית כלפיך ושחרר אותה. האור הגבוה ידלוק כל עוד אתה מחזיק בידית.

כאשר האורות הראשיים במצב גבוה, נדלקת גם נורית חיווי אור גבוה ●☰ בלוח המחוונים.

■ החלפת אור גבוה/נמוך (עמעם)

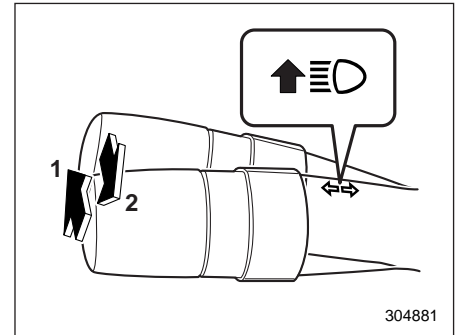

- (1) אור גבוה
- (2) אור נמוך

כדי להחליף מאור נמוך לאור גבוה, דחוף את ידית הפעלת מאותתי הפנייה קדימה. כאשר האורות הראשיים במצב גבוה, נדלקת גם נורית חיווי אור גבוה ●☰ בלוח המחוונים. כדי לחזור לאור נמוך, משוך את הידית בחזרה למצב המרכזי.

▼ כיצד משתמשים בתפקוד הסייען של האלומה הגבוהה

תפקוד הסייען של האלומה הגבוהה מופעל כשמתקיימים התנאים הבאים:

- מתג בקרת האורות נמצא במצב "AUTO" והפנסים הראשיים מאירים באופן אוטומטי באלומה הנמוכה.
- מסיטים קדימה את ידית הפעלת מאותתי הפנייה.

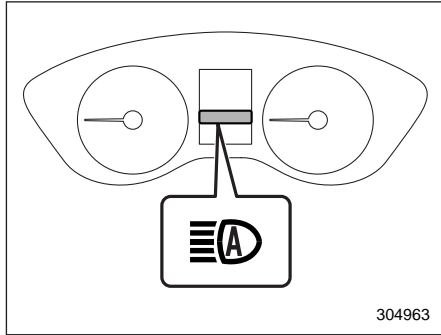

304963

נורית חיווי לסייען אלומה גבוהה (ירוקה)

כשתפקוד הסייען של האלומה הגבוהה מופעל, מאירה בלוח המחוונים נורית החיווי של סייען האלומה הגבוהה (ירוקה).

תפקוד הסייען של האלומה הגבוהה מחליף באופן אוטומטי בין האלומה הגבוהה לבין האלומה הנמוכה של האורות הראשיים (או להיפך). האורות הראשיים יאירו באלומה הגבוהה כשמתקיימים כל התנאים הבאים:

- כשהירות הנסיעה עולה על הערך שנקבע.
- כשאין רכב אחר מלפנים.
- כשהסביבה לפני הרכב חשוכה.
- האורות הראשיים יאירו באלומה הנמוכה כשמתקיים אחד מהתנאים הבאים:
- כשהירות הנסיעה נמוכה מהערך שנקבע.
- כשהסביבה לפני הרכב מוארת.
- כשיש רכב אחר מלפנים או כשרכב אחר מתקרב ממול.

הערה

- מהירות הנסיעה שנקבעה מראש משתנה בהתאם לדגם.
- כברירת מחדל, התפקוד נמצא במצב "פעיל". במוסך או במרכז שירות מורשה סובארו מטעם היבואן ניתן לנתק את התפקוד (כך שלא יפעל). לפרטים נוספים מומלץ לפנות למוסך או למרכז שירות מורשה סובארו מטעם היבואן.

- אסור להניח חפצים כלשהם על לוח המכשירים.
- אסור לגעת בעדשת המצלמה.
- אסור לגעת במצלמה.
- אסור לחבוט בחוזקה על המצלמה או על המראה הפנימית.
- אסור לפרק את המצלמה או את המראה הפנימית.
- אסור לשפוך נוזלים על המראה הפנימית והמצלמה.
- אסור להוביל מטען רב מדי.
- אסור לבצע שינויים ברכב.
- כשמחליפים את זוגית השמשה הקדמית יש להשתמש בחלקים מקוריים של סובארו (או במוצרים שווים ערך העומדים בדרישות איכות והתאמה כמוגדר בכתב האחריית).

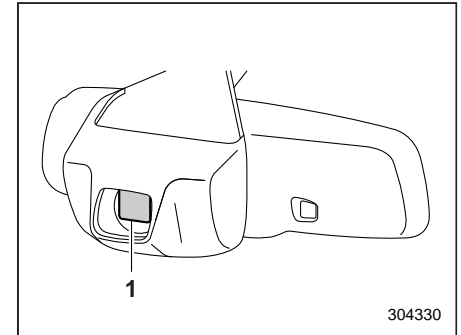

1

304330

(1) המצלמה של תפקוד הסייען של האלומה הגבוהה

הערה

לאחר שמפעילים את האלומה הגבוהה של האורות הראשיים באופן ידני, כדי להפעיל את התפקוד של סייען האלומה הגבוהה, יש להעביר את מתג בקרת האורות למצב AUTO.

▼ עצות לשימוש במערכת הסייען של האלומה הגבוהה

- תפקוד הסייען של האלומה הגבוהה מזהה את תנאי הסביבה של הרכב על פי בהירות התאורה לפני הרכב וגורמים נוספים. לפיכך, עשוי מצב האורות הראשיים להשתנות בתנאים מסוימים, גם בניגוד לשיפוטו של הנהג.
- אופניים או עגלת מטען לא יזוהו בהכרח.
- בתנאים הבאים, ייתכן שבהירות התאורה בסביבה לא תזוהה בצורה נכונה ותפקוד הסייען של האלומה הגבוהה עשוי שלא לפעול בצורה תקינה. כתוצאה מכך, ייתכן שהאלומה הגבוהה תסנוור נהגים של כלי רכב המתקרבים ממול או נוסעים מלפנים. ייתכן גם שהאורות הראשיים ימשיכו להאיר באלומה הנמוכה, למרות שאין כלי רכב שמתקרבים ממול או נוסעים מלפנים. במקרים אלה, החלף בין האלומות באופן ידני.
- בתנאים של מזג אוויר גרוע (ערפל, שלג, סופת חול, גשם כבד וכדומה)

הערה

גם אם תנאי הפעולה של תפקוד הסייען של האלומה הגבוהה מתקיימים, ייתכנו מקרים שבהם נורית החיווי של סייען האלומה הגבוהה לא תאיר ותופק התראה על תנאי חריג. במקרה זה, העבר את מערכת ההצתה למצב OFF ולאחר מכן שוב למצב ON. בדוק אם נורית החיווי של סייען האלומה הגבוהה מאירה. אם הנורית אינה מאירה, מומלץ לדאוג שהרכב ייבדק במוסך או במרכז שירות מורשה סובארו מטעם היבואן.

▼ כיצד להחליף בין האלומות באופן ידני הפעלת האלומה הנמוכה:

כשמחזירים את ידית הפעלת מאותתי הפנייה למצב המרכזי, פעולת התפקוד של סייען האלומה הגבוהה נפסקת ונורית החיווי של סייען האלומה הגבוהה נכבית.

הפעלת האלומה הגבוהה:

כשמעבירים את ידית הפעלת מאותתי הפנייה למצב ∞ , מאירים האורות הראשיים באלומה הגבוהה. פעולת התפקוד של סייען האלומה הגבוהה נפסקת, נורית החיווי של סייען האלומה הגבוהה נכבית ונורית החיווי של האורות הגבוהים מאירה.

תקלה בסייען האלומה הגבוהה:

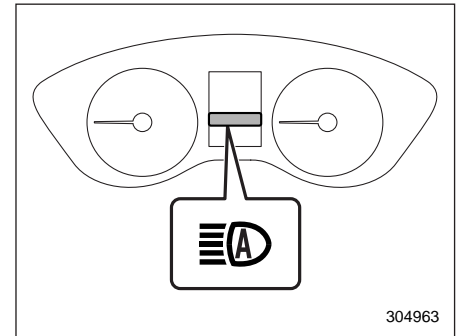

נורית אזהרה לסייען אלומה גבוהה (צהובה)

אם מתגלה תקלה בתפקוד הסייען של האלומה הגבוהה, נורית האזהרה של סייען האלומה הגבוהה מופעלת בלוח המחוונים (צהובה). במקרה זה, מומלץ לדאוג שהרכב ייבדק במוסך או במרכז שירות מורשה סובארו מטעם היבואן.

הפסקה זמנית של פעולת תפקוד הסייען של האלומה הגבוהה

אם פעולת התפקוד של סייען האלומה הגבוהה הופסקה באופן זמני בשל ראות גרועה או טמפרטורה חריגה, מופיעה הודעה בלוח המחוונים. כשתנאים אלה אינם מתקיימים עוד, פעולת המערכת מחודשת.

- כשהזוגית של השמשה הקדמית מלוכלכת או כשהצטברו עליה אדים
- כשהשמשה הקדמית סדוקה או ניזוקה
- כשהמראה הפנימית או המצלמה התעוותו או התלכלכו
- אם יש בסביבה הקרובה אורות שמזכירים אורות ראשיים או אורות אחוריים
- כשרכב מתקרב ממול או נוסע מלפנים מבלי שהנהג שלו הדליק את האורות הראשיים או האורות האחוריים
- אם האורות הראשיים של רכב שמתקרב ממול או האורות האחוריים של רכב שנוסע מלפנים מלוכלכים או דהויים, או אם הכיוון של אלומות האור אינו תקין
- בעקבות שינוי מהיר בתנאי הבהירות בזמן הנסיעה
- בנסיעה בדרך שיש בה מעלות ומורדות מרובים, או לפני השטח שלה אינם ישרים
- בנסיעה בדרך מפותלת מאוד
- כשיש בסביבה עצמים מסוימים שמחזירים אור חזק, דוגמת תמרורים או מראה של רכב מלפנים
- כשהחלק האחורי של הרכב מלפנים, דוגמת מכוּלה, מחזיר אור חזק

- כשהפנסים הראשיים של רכבך ניזוקו או התלכלכו
- כשרכבך נוטה, למשל כתוצאה מנקר בגלגל או כשהוא נגרר
- ייתכן שהאלומה הגבוהה של הפנסים הראשיים לא תוחלף אוטומטית באלומה הנמוכה בתנאים הבאים:
 - כשרכבך חולף על פני כלי רכב שמגיח ממול בצורה פתאומית, בפנייה שבה קשה להבחין בנעשה מלפנים
 - כשרכב אחר עוקף לפני רכבך
 - כשהרכב שמתקרב ממול או הרכב שנוסע מלפנים נכנסים לשדה הראייה ויוצאים ממנו בשל פניות רצופות, קווי הפרדה, עצים בצד הדרך וגורמים נוספים
- אם המצלמה מגלה את האורות של פנסי הערפל הקדמיים של רכב שמתקרב ממול, ייתכן שהאלומה הגבוהה של האורות הראשיים תוחלף באלומה הנמוכה באופן אוטומטי.

- ייתכן שהאלומה הגבוהה של האורות הראשיים תוחלף באלומה הנמוכה, או שהאלומה הנמוכה תמשיך להאיר, כתוצאה מגילוי של תאורת רחוב, רמזור, שלטי חוצות מוארים או עצמים מחזירי אור דוגמת תמרורים או שלטים.
- תזמון ההחלפה של אלומות הפנסים הראשיים עשוי להשתנות בהתאם לגורמים הבאים:
 - הצבע או עצמת התאורה של האורות הראשיים של כלי רכב שמתקרב ממול או האורות האחוריים של הרכב הנוסע מלפנים
 - כיוון הנסיעה והתנודות של הרכב המתקרב ממול או נוסע מלפנים
 - אם האורות הראשיים של הרכב המתקרב ממול או האורות האחוריים של הרכב הנוסע מלפנים מאירים רק בצד אחד
 - אם הרכב שמתקרב ממול או נוסע מלפנים הוא אופנוע
 - תנאי הדרך (שיפוע, עקומה, פני הכביש וכדומה)
 - מספר הנוסעים ומשקל המטען

פנסים ראשיים המגיבים להגה (SRH) (אם קיים)

התפקוד של הפנסים הראשיים המגיבים להגה מניע באופן אוטומטי את אלומת האורות הראשיים שמאלה או ימינה, בהתאם לזווית ההיגוי ומהירות הנסיעה. תפקוד זה מסייע לשפר את הראות בשעות החשיכה הודות לתאורה יעילה יותר בפניות ובצמתים.

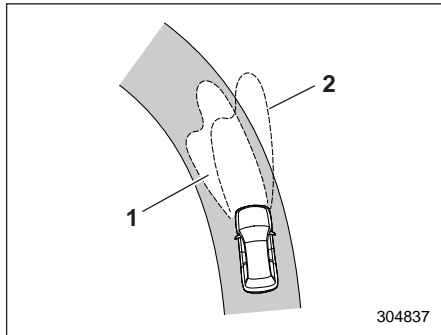

- 1) אזור היעד של התאורה כשתפקוד SRH פועל
- 2) אזור היעד של התאורה כשתפקוד SRH אינו פועל

- תאורת היום מאירה באופן אוטומטי כשמתקיימים התנאים הבאים:
- המנוע פועל.
 - בלם החנייה משוחרר במלואו.
 - מתג בקרת האורות נמצא במצב AUTO (אם קיים), OFF או $\odot/300\text{E}$.
 - ידית בורר ההילוכים אינה במצב P (חנייה).

הערה

- כשמתג בקרת האורות נמצא במצב $\odot/300\text{E}$ או מערכת תאורת היום מנותקת.
- בדגמים שמצוידים בהדלקה/כיבוי אוטומטיים של האורות הראשיים, כשמתג בקרת התאורה נמצא במצב AUTO והאורות הראשיים מופעלים באופן אוטומטי, תאורת היום מנותקת.

- טווח הזיהוי של המצלמה הוא כ-15 מעלות בשני הכיוונים (30 מעלות בסך הכל) מחזית המכונית. טווח הזיהוי משתנה בהתאם לתנאי הסביבה.
- אפשר להשבית תפקוד זה במוסך או במרכז שירות מורשה סובארו מטעם היבואן. לפרטים נוספים מומלץ לפנות למוסך או למרכז שירות מורשה סובארו מטעם היבואן.

■ תאורת נסיעה ביום (אם קיימת)

⚠ זהירות

כשתאורת הנסיעה ביום מאירה, האורות האחוריים אינם מאירים. כשמתחיל להחשיך, העבר את מתג בקרת האורות למצב $\odot/300\text{E}$ או $\odot/300\text{E}$ כדי שהפנסים הראשיים והאורות האחוריים יאירו. כך הראות תשתפר ונהגים אחרים יוכלו להבחין במכוניתך בקלות רבה יותר.

הערה

תפקוד SRH פועל רק כשהמכונית נוסעת קדימה במהירות של כ-8 קמ"ש לפחות.

■ מתג לניתוק תפקוד SRH

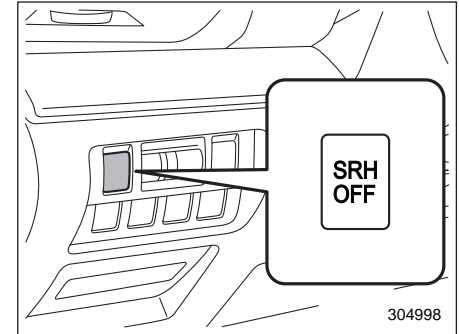

304998

ניתן להפעיל או לנתק את תפקוד SRH בלחיצה על מתג הניתוק של תפקוד SRH.

הערה

- אם תפקוד SRH היה מנותק בזמן שמתג ההתנעה הועבר למצב OFF ומעבירים את מתג ההתנעה למצב ON, התפקוד יופעל באופן אוטומטי.
- כשמעבירים את מתג ההתנעה למצב ON, נורית החיווי לניתוק של תפקוד SRH מאירה במשך מספר שניות ולאחר מכן נכבית.

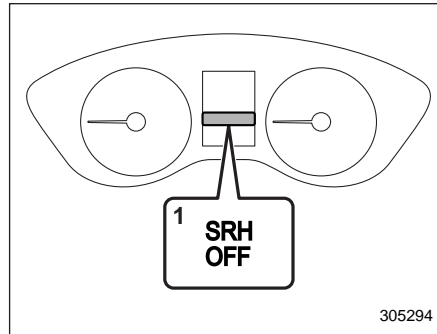

305294

(1) מתג לניתוק תפקוד SRH

נורית החיווי לניתוק של תפקוד SRH נכבית בלוח המחוונים כאשר מפעילים את תפקוד SRH.

נורית החיווי לניתוק של תפקוד SRH מאירה בלוח המחוונים כאשר מנתקים את תפקוד SRH.

כשמתגלה תקלה בתפקוד SRH, נורית החיווי לניתוק של תפקוד SRH מהבהבת בלוח המחוונים כאשר מעבירים את מתג ההתנעה למצב ON. זה מציין שתפקוד SRH נותק. יש לפנות למוסך כדי שהמערכת תיבדק. מומלץ לפנות למרכז שירות מורשה סובארו מטעם היבואן.

■ כווןון ידני של גובה אלומת הפנסים הראשיים (בדגמים ללא פנסי LED)

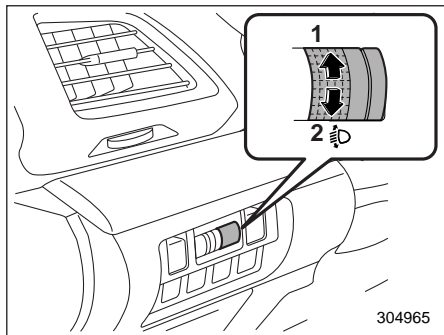

(1) הגבהת גובה האלומה של הפנסים הראשיים
(2) הנמכת גובה האלומה של הפנסים הראשיים
ניתן לכוון ידנית את גובה אלומות הפנסים הראשיים בהתאם לחלוקת העומס ברכב. סיבוב המתג מ-0 ל-5 ינמיך בהתאם את גובה אלומות הפנסים הראשיים.
כוון את גובה אלומות הפנסים הראשיים על-ידי העברת המתג למצב המתאים לפי מספר הנוסעים ותנאי העומס:

כווןון גובה אלומת הפנסים הראשיים (אם קיים)

■ כווןון אוטומטי של גובה אלומת הפנסים הראשיים (בדגמים עם פנסי LED)

הפנסים הראשיים LED מפיקים אור רב יותר מפנסי הלוגן רגילים. כשמובילים במכונית מטען כבד ואלומת הפנסים הראשיים נוטה כלפי מעלה, נהגים המגיעים ממול עלולים להסתנוור. כדי למנוע סנוור, מנגנון הכווןון האוטומטי של גובה אלומת הפנסים הראשיים מכוון את הפנסים הראשיים באופן אוטומטי לגובה אופטימלי, בהתאם למשקל שמובילים במכונית.

ממצב המתג	מספר הנוסעים במושב הקדמי	מספר הנוסעים במושב האחורי	עומס באזור המטען
0	1 או 2	0	אין
1	2	3	אין
2	2	3	מלא*
3	1	0	מלא*
4-5	השתמש במקרים מיוחדים	השתמש במקרים מיוחדים	השתמש במקרים מיוחדים

*: עד לעומס המורשה המרבי

הערה

השתמש במצב המתאים של החוגה כמפורט בטבלה לעיל. אחרת, ייתכן שהאורות של רכבך לא יאירו את הדרך לפני הרכב בצורה מספיק יעילה או יסנוורו רכבים אחרים בסביבתך.
 המצבים המסומנים כ- "השתמש במקרים מיוחדים" מיועדים לשימוש רק במקרים שבהם נוהגים בדרך משופעת ואלומות האור של האורות הראשיים של רכבך פוגעות במראה של מכוניות שנוסעות מלפנים או בשמשה הקדמית של מכוניות שמתקרבות ממול.

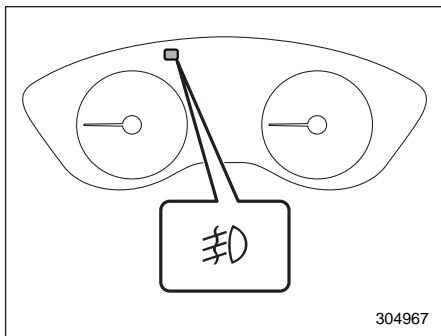

304967

נורית החיווי בלוח המחוונים מאירה כשפנסי הערפל הקדמיים דולקים.

פנסי הערפל הקדמיים פועלים כשמעבירים את מתג פנסי הערפל למצב ☁ וביחס לאורות הראשיים מתקיים אחד מבין התנאים הבאים:

- מתג בקרת האורות נמצא במצב ☁ או ☁
- במכוניות עם הדלקה/כיבוי אוטומטיים של האורות הראשיים, מתג בקרת האורות נמצא במצב AUTO והאורות הראשיים מאירים באופן אוטומטי.

כדי להפסיק את הפעולה של פנסי הערפל הקדמיים סובב את המתג בחזרה למצב ○ .

מתג פנסי ערפל

■ מתג פנסי ערפל קדמיים (אם קיים)

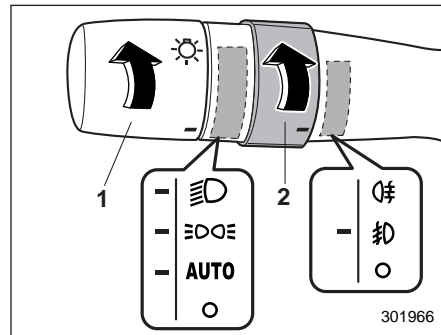

מצב הפעלה של פנסי ערפל קדמיים

- (1) מתג בקרת האורות
- (2) מתג פנסי ערפל

■ מתג פנס ערפל אחורי (אם קיים)

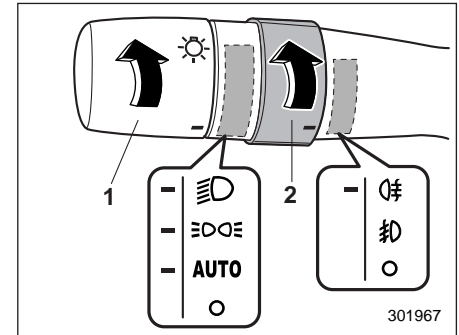

(1) מתג בקרת האורות
(2) מתג פנסי ערפל

פנס הערפל האחורי פועל כשמעבירים את מתג פנסי הערפל למצב ☁️ וביחס לאורות הראשיים מתקיים אחד מבין התנאים הבאים.

- כשמתג בקרת האורות נמצא במצב ☁️ או ☁️
 - במכוניות עם הדלקה/כיבוי אוטומטיים של האורות הראשיים, מתג בקרת האורות נמצא במצב AUTO והאורות הראשיים מאירים באופן אוטומטי.
- כשמרפים מהמתג הוא חוזר למצב ☁️ כדי לכבות את פנס הערפל האחורי, בצע אחת מהפעולות הבאות:

- סובב את מתג פנסי הערפל בחזרה למצב ☁️
- סובב את מתג פנסי הערפל בחזרה למצב ○

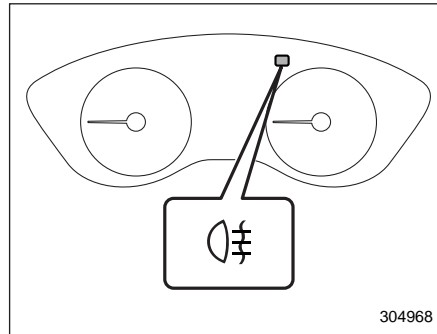

נורית החיווי בלוח המחוונים מאירה כשפנס הערפל האחורי דולק.

הערה

כדי שלא תשכח לכבות את פנס הערפל האחורי, תוכנן מעגל פנס הערפל האחורי כך שהוא יכבה כאשר מבצעים את אחת הפעולות הבאות.

- כאשר מעבירים את מתג בקרת האורות למצב ☁️ או למצב ○.
- כאשר מתג בקרת האורות נמצא במצב AUTO והאורות הראשיים כבים באופן אוטומטי (מכוניות עם הדלקה/כיבוי

אוטומטיים של האורות הראשיים).
 • כאשר מוציאים את המפתח ממתג ההתנעה (מכוניות ללא "מערכת להפעלה ללא מפתח עם לחצן התנעה").

• כאשר מעבירים את מתג ההתנעה למצב OFF (מכוניות עם "מערכת להפעלה ללא מפתח עם לחצן התנעה").

אולם אין פירוש הדבר שפנס הערפל האחורי נדלק כאשר מעבירים שוב את מתג האורות ל-☁️ או את מתג ההתנעה למצב ON. אם תרצה להדליק את פנס הערפל האחורי שוב, עליך לסובב את המתג למצב ☁️.

ידית מאותתי הפנייה

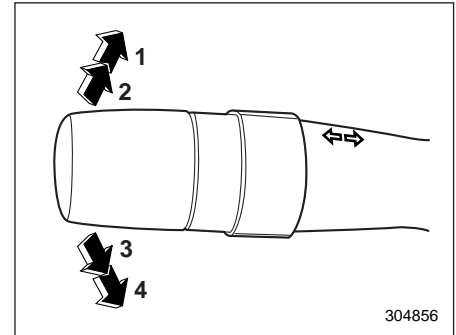

- 1 פנייה ימינה
- 2 מעבר לנתיב ימני
- 3 מעבר לנתיב שמאלי
- 4 פנייה שמאלה

אם הידית אינה חוזרת אוטומטית למקומה לאחר הפנייה, החזר אותה ידנית למצב ביניים.

כדי לאותת על החלפת נתיב, דחוף את הידית מעט בכיוון השעון או נגד כיוון השעון והחזק בה במשך החלפת הנתיב. אורות האייתות יבהבו בכיוון הפנייה או החלפת הנתיב. הידית תחזור אוטומטית למצב ביניים כאשר תשחרר אותה.

הערה

ניתן להפעיל את התפקוד של איתות על מעבר נתיב בלחיצה בודדת או לבטל את פעולתו במוסך. מומלץ לפנות למרכז שירות מורשה סובארו מטעם היבואן.

■ איתות למעבר נתיב בלחיצה בודדת

כדי לאותת על מעבר נתיב בשלושה הבהובים של מאותתי הפנייה, דחוף את ידית מאותתי הפנייה דחיפה קלה בכיוון השעון או נגד כיוון השעון והרפה ממנה מיד.

הערה

ניתן להפעיל את התפקוד של איתות על מעבר נתיב בלחיצה בודדת או לבטל את פעולתו במוסך. לקבלת פרטים, מומלץ לפנות למרכז שירות מורשה סובארו מטעם היבואן.

בדגמים עם צג בלוח המחוונים (צג LCD צבעוני) ניתן לשנות את ההגדרה גם על-ידי הפעלת הצג בלוח המחוונים (צג LCD צבעוני). לפרטים, עיין בנושא "הגדרות המכונית" 3-45.

מגבים ומתז

⚠ אזהרה

אין להשתמש במתז השטיפה בקור מקפיא לפני שהשמשה הקדמית התחממה במידה מספקת על-ידי מפשיר האדים. נוזל המתז עלול לקפוא על השמשה ולהסתיר את שדה הראייה.

⚠ זהירות

- אין להפעיל את מתז השטיפה ברציפות ליותר מעשר שניות, או כאשר מיכל נוזל המתז ריק. הפעלה כזו עלולה לגרום לחימום יתר של מנוע המתז. בדוק את גובה נוזל המתז לעתים קרובות, כגון בעת עצירה לשם תדלוק.
- אין להפעיל את המגבים כאשר השמשה הקדמית או החלון האחורי יבשים. הפעלה כזו עלולה לשרוט את הזכוכית, להזיק ללהבי המגבים ולגרום לתקלה במנוע המגבים. לפני שתפעיל את המגבים על שמשה יבשה או חלון אחורי יבש, השתמש תמיד במתז.
- בקור מקפיא, לפני הפעלת המגבים ודא כי להבי המגבים לא קפאו על השמשה הקדמית או על החלון האחורי.

הערה

• מנוע מגבי השמשה מוגן מפני עומס יתר באמצעות מפסק אוטומטי. אם המנוע יעבוד ברציפות בעומס כבד מן הרגיל, המפסק האוטומטי עלול לפעול כדי להפסיק זמנית את פעולת המנוע. אם זה קורה, החנה את מכוניתך במקום בטוח, נתק את מתג המגבים וחכה כ-10 דקות. המפסק האוטומטי יחזור למצב פעולה והמגבים יעבדו שוב כרגיל.

• נקה את להבי המגב ואת זכוכיות החלונות לעתים מזומנות עם תמיסת ניקוי כדי למנוע היווצרות "מריחות", וכדי להרחיק הצטברויות של מלחי כביש ושכבות לכלוך מן הכביש. החזק את כפתור המתז לחוץ לפחות לשנייה אחת כדי שהנוזל יותז על כל השמשה הקדמית או החלון האחורי.

• הימצאותם של גריז, שעווה, חרקים או כל חומר אחר על השמשה או על להבי המגבים תגרום לפעולת ניגוב לא-חלקה ולמריחת החומרים על השמשה. אם לא תוכל לסלק את המריחות לאחר שתפעיל את המתז, או אם פעולת המגב אינה חלקה, נקה את המשטח החיצוני של השמשה הקדמית או החלון האחורי וגם את להבי המגבים באמצעות ספוג או מטלית רכה עם דטרגנט נייטרלי או חומר ניקוי שוחק במידה מתונה. לאחר הניקוי, שטוף את הזכוכית ואת להבי המגבים

• אסור לנקות את להבי המגבים בבנזין או בחומר ממש, כמו מדלל צבע או בנזן. ניקוי כזה עלול לקלקל את להבי המגבים.

במכוניות עם חיישן גשם ומגבים בעלי הפעלה אוטומטית:

• כאשר מתג מגבי השמשה נמצא במצב AUTO, אסור לגעת בשמשה הקדמית בקרבת חיישן התאורה/גשם או להניח מטלית לחה על השמשה הקדמית בקרבת חיישן התאורה/גשם. הדבר עלול לגרום להפעלה בלתי צפויה של מגבי השמשות ולגרום לפציעה.

• בעת רחיצת המכונית, הקפד לוודא שמתג מגבי השמשות נמצא במצב OFF. אחרת, המגבים עלולים לפעול באופן בלתי צפוי ולגרום לפציעה.

• בעת רחיצת המכונית במתקן רחיצה אוטומטי, ודא שמתג מגבי השמשה נמצא במצב OFF. אחרת, עלול להיגרם נזק למגבים בעקבות הפעלה בלתי צפויה של המגבים והסתבכות המברשות של מתקן הרחיצה במגבים.

אם תנסה להפעיל את המגב כאשר הלהבים קפואים על הזכוכית של החלונות, הדבר עלול לא רק להזיק ללהבי המגבים, אלא גם לגרום לתקלה במנוע המגבים. אם להב המגב קפוא על זכוכית החלונות, אל תשכח להפעיל את מפשיר האדים, מערכת הפשרת הקרח ממגבי השמשה הקדמית (אם קיימת), או את מפשיר האדים של החלון האחורי לפני שתפעיל את המגב.

• אם המגבים מפסיקים לעבוד תוך כדי פעולתם בגלל קרח או הפרעה אחרת על החלון, עלולה להיגרם תקלה במנוע המגבים אפילו אם מתג המגבים במצב כבוי. אם הדבר יקרה, עצור את המכונית בהקדם במקום בטוח, העבר את מתג ההתנעה למצב LOCK/OFF ונקה את זכוכית החלון כדי לאפשר פעולה נאותה של המגבים.

• אם נוזל למתז שמשות אינו זמין, השתמש במים נקיים. במקומות בהם המים קופאים בחורף, השתמש בנוזל מתז של סובארו או שווה ערך העומד בדרישות איכות והתאמה, כמוגדר בכתב האחריות. עיין בנושא "נוזל מתזי השמשה הקדמית" 11-32.

כמו כן, כאשר נוהגים במכונית בתנאי טמפרטורה מקפיאיים, השתמש בלהבי מגבים מן הסוג שאינו קופא.

- המערכת כוללת גם מנגנון משולב שמתאים את משך ההשהיה במצב של פעולה לסירוגין למהירות הנסיעה. כשהמכונית במצב נייח, ההשהיה ממושכת יותר מאשר כשהמכונית נוסעת.
- בסביבה של גלי רדיו חזקים או רעש ייתכן שפעולת המערכת לא תהיה תקינה.

מגבי השמשות עלולים שלא לפעול כהלכה כשיורד גשם אם חיישן התאורה/גשם אינו מסוגל לזהות את כמות הגשם מכיוון שהשמש הקדמית מצופה בחומר דוחה מים, או כשיש הצטברות של לכלוך או קרח על החצי העליון של השמשה.

- אם תדירות הניגוב אינה משתנה בהתאם לעצמת הגשם, ייתכן שיש תקלה בחיישן התאורה/גשם. במקרה של תקלה בחיישן התאורה/גשם, סובב את המתג לאחד ממצבי הפעולה למעט AUTO. מומלץ לפנות למוסך או למרכז שירות מורשה סובארו מטעם היבואן לבדיקת המערכת בהקדם האפשרי.

- אם הטמפרטורה החיצונית נמוכה מ- 15°C המגבים מפסיקים לפעול. כאשר הטמפרטורה החיצונית עולה שוב מעל ל- 10°C , המגבים שבים לפעול. אם פעולת המגבים נחוצה, כאשר הטמפרטורה נמוכה מ- 15°C , הסט את ידית בקרת המגבים כלפי מטה, למצב של מהירות נמוכה או מהירות גבוהה.

- אם הטמפרטורה החיצונית בקרבת החיישן היא יותר מ- 80°C המגבים עשויים שלא לפעול מכיוון שהמערכת אינה מסוגלת להבחין בכמות הטיפות בטמפרטורה זו.

במים נקיים. אם לא נוצרות טיפות בעת שטיפת השמשה במים, סימן שהיא נקייה.

- אם המריחות אינן נעלמות גם לאחר נקיטת אמצעים אלה, החלף את להבי המגבים בחדשים. להוראות החלפה עיין בנושא "החלפת להבים למגבי השמשות" 11-33.

הערה

במכוניות עם חיישן גשם ומגבים בעלי הפעלה אוטומטית:

- כאשר מתג ההתנעה במצב ON ומסובבים את מתג השמשות למצב AUTO, יבצעו מגבי השמשות ניגוב חד-פעמי. פעולה זו מציינת שמתג מגבי השמשה נמצא במצב AUTO.

- כשמתג מגבי השמשה נמצא במצב AUTO, עלולים להתרחש המצבים הבאים:

- המגבים עשויים לפעול אם חיישן התאורה/גשם או השמשה הקדמית רועדים או מוסתרים על ידי חרקים, לכלוך, בוץ וכ'. סובב את מתג מגבי השמשה למצב OFF אלא אם יורד גשם או שלג.

- מגבי השמשות אינם מופעלים אם חיישן התאורה/גשם אינו מזהה גשם או שלג. במידת הצורך הסט את ידית בקרת המגבים כלפי מטה, למצב של מהירות נמוכה או מהירות גבוהה.

▽ חיישן תאורה/גשם

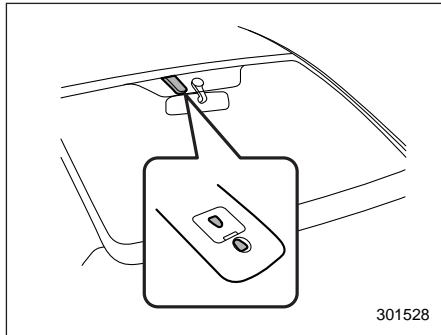

301528

חיישן התאורה/גשם נמצא על זכוכית השמשה הקדמית.

כדי להפעיל את המגבים, לחץ על ידית בקרת המגבים כלפי מטה. כשמתג מגבי השמשה נמצא במצב AUTO, המגבים פועלים באופן אוטומטי כאשר חיישן התאורה/גשם מבחין שיורד גשם. מהירות הניגוב משתנה באופן אוטומטי בהתאם לכמות הגשם.

להפסקת פעולת המגבים, החזר את הידית למצב OFF/○.

לניגוב חד-פעמי, משוך את הידית כלפי מעלה. המגבים יפעלו עד שתשחרר את הידית.

הערה

אפשר לעבור ממצב שבו הוויסות האוטומטי של מהירות הניגוב מתבצע בעזרת חיישן הגשם למצב שבו הוויסות האוטומטי נעשה לפי מהירות הנסיעה (מנגנון משולב). ניתן לבצע את המעבר בין המצבים במוסך. לפרטים נוספים מומלץ לפנות למרכז שירות מורשה סובארו מטעם היבואן.

■ מתגים של מגבי שמשה ומתז

מגבי השמשה יכולים לפעול רק כאשר מתג ההתנעה נמצא במצב ON.

▼ מגבי שמשה (מכוניות עם מגבים בעלי חיישני גשם והפעלה אוטומטית)

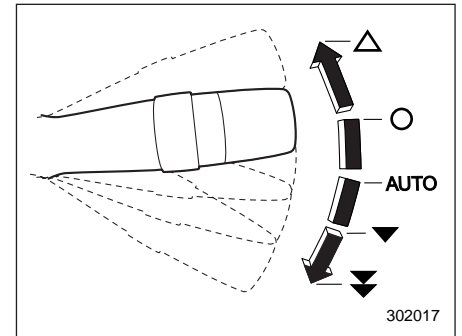

302017

▲: ניגוב חד-פעמי

○: מופסק

AUTO: הפעלה אוטומטית

▼: מהירות נמוכה

▼▼: מהירות גבוהה

בקרת זמן פעולת המגב לסירוגין ▼

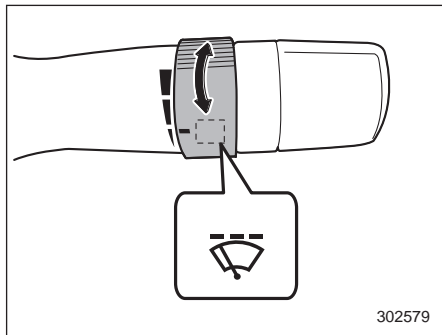

302579

כאשר ידית בקרת המגבים במצב  ניתן לכוונן את מרווח הזמן בין מחזורי הפעולה של המגבים על-ידי סיבוב החוגה. ניתן לכוון את מרווח הזמן בין מחזורי הפעולה במספר צעדים, מהמרווח הקצר ביותר ועד למרווח הארוך ביותר.

מגבי שמשות (מכוניות ללא מגבים בעלי חיישן גשם והפעלה אוטומטית) ▼

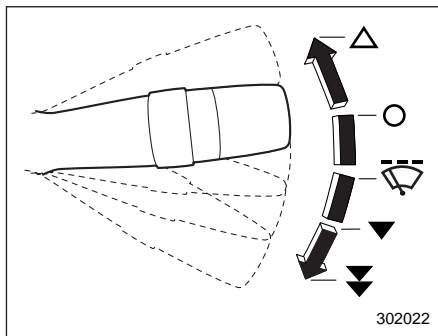

302022

- ▲: ניגוב חד-פעמי
- : מופסק
- ⊞: פעולה לסירוגין
- ▼: מהירות נמוכה
- ▼▼: מהירות גבוהה

כדי להפעיל את המגבים, לחץ על ידית בקרת המגבים כלפי מטה.

להפסקת פעולת המגבים, החזר את הידית למצב ○.

לניגוב חד-פעמי, משוך את הידית כלפי מעלה. המגבים יפעלו עד שתשחרר את הידית.

בקרת רגישות החיישן ▼

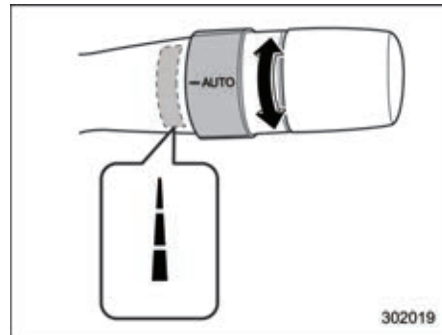

302019

סובב את החוגה כדי לווסת את הרגישות של חיישן הגשם. סובב את הכפתור כלפי מטה כדי להגביר את הרגישות. סובב את הכפתור כלפי מעלה כדי להפחית את הרגישות.

■ מתג מגב ומתז לחלון האחורי

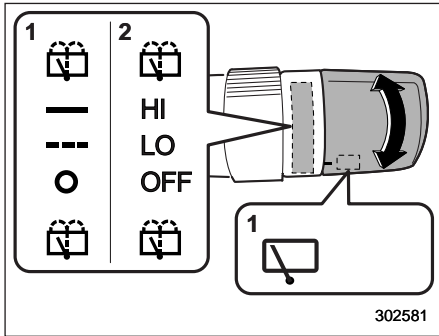

302581

☞ הפעלת המתז (מלווה בפעולת ניגוב)

— : ניגוב רציף

--- : פעולה לסירוגין

○ : מופסק

☞ הפעלת המתז (מלווה בפעולת ניגוב)

▼ מגב אחורי

כדי להפעיל את המגב האחורי, סובב את הכפתור בקצה ידית בקרת המגבים כלפי מעלה.

כדי להפסיק את פעולת המגב, החזר את הכפתור בקצה הידית למצב ○.

הערה

אם מכוניתך מצוידת בשוטפי פנסים ראשיים, משיכת הידית למשך יותר משנייה אחת מפעילה גם את שוטפי הפנסים הראשיים כאשר מתג האורות הראשיים נמצא במצב ☞. לפרטים נוספים, עיין בנושא "מתז פנסים ראשיים" 3-89.

הערה

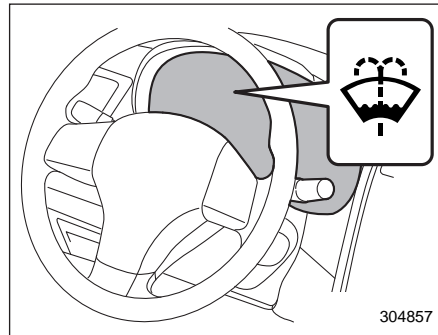

304857

נורית אזהרה למפלס נמוך של נוזל שטיפת החלון הקדמי

הנורית מאירה כשמפלס הנוזל במיכל ירד והגיע לגבול מפלס הנמוך ביותר. אם נורית האזהרה מאירה, מלא את המיכל בנוזל. לפרטים לגבי נוהל המילוי, עיין בנושא "נוזל מתזי השמשה הקדמית" 11-32.

▼ מתג מתז השמשה

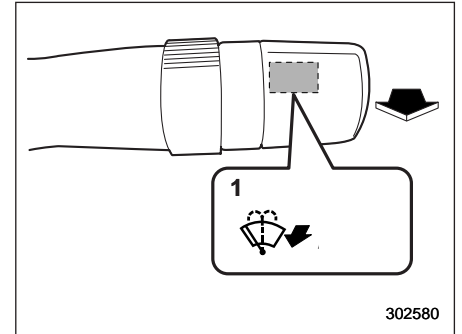

302580

כדי לרחוץ את השמשה, משוך את ידית בקרת המגבים לכיוונך. נוזל הרחיצה יותז עד שתשחרר את הידית. המגבים פועלים בזמן משיכת הידית.

מתז פנסים ראשיים (אם מותקן)

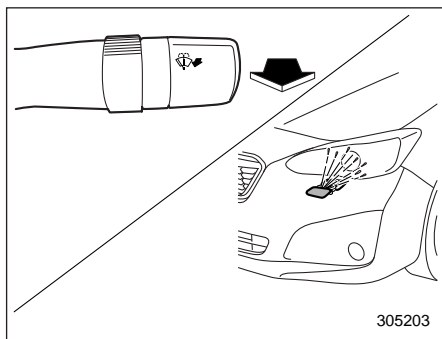

כשמתג ההתנעה במצב ON, בעקבות משיכה של ידית בקרת המגבים כלפיך והחזקתה במצב זה במשך יותר משנייה אחת, יפעלו שוטפי הפנסים הראשיים ביחד עם מתזי השמשה הקדמית בתנאים הבאים:

- כשמתג בקרת האורות נמצא במצב 
- כשמתג בקרת האורות נמצא במצב AUTO והאורות הראשיים מאירים באופן אוטומטי (מכוניות עם הדלקה/כיבוי אוטומטיים של האורות הראשיים).

התזת הנוזל על השמשה הקדמית נפסקת ברגע שמרפים מידיית בקרת המגבים. התזת הנוזל על הפנסים הראשיים נמשכת כשנייה אחת ולאחר מכן נפסקת באופן אוטומטי.

זהירות

אל תצמיד דבר כלשהו שיכול להפריע לפעולה התקינה של המגב האחורי שעל הדלת האחורית המתרוממת. פעולה זו עלולה לפגוע במגב האחורי בזמן פעולתו.

▼ מתז שטיפה

כדי לרחוץ את החלון האחורי כאשר המגב האחורי פועל, סובב את הכפתור בקצה ידית בקרת המגבים כלפי מעלה למצב . נוזל השטיפה יותז עד שתשחרר את הכפתור.

כדי לרחוץ את החלון האחורי כאשר המגב האחורי אינו פועל, סובב את הכפתור בקצה ידית בקרת המגבים כלפי מטה למצב . נוזל השטיפה יותז והמגב יפעל עד שתשחרר את הכפתור.

כשהמתג במצב --- פועל המגב האחורי לסירוגין, בתדירות מתאימה למהירות הנסיעה של המכונית. במצב זה, בעקבות העברה של ידית בורר ההילוכים למצב הילוך אחורי (R), עובר המגב האחורי למצב של ניגוב רציף. לאחר ששבים ומעבירים את ידית בורר ההילוכים מהילוך אחורי למצב אחר, שב המגב האחורי לפעול לסירוגין.

מגב אחורי בשילוב הילוך לנסיעה לאחור:

גם כשמתג המגב האחורי במצב , אם המגבים הקדמיים פועלים ברציפות, המגב האחורי פועל לסירוגין כשמעבירים את ידית בורר ההילוכים למצב הילוך אחורי (R).

כברירת מחדל נקבע במפעל שתפקוד הפעולה של המגב האחורי בשילוב הילוך לנסיעה לאחור יהיה פעיל.

ניתן לשנות את הקביעה הזו במוסך. לקבלת פרטים מומלץ לפנות למרכז שירות מורשה סובארו מטעם היבואן.

■ מראה בעלת עמעום אוטומטי
(אם קיימת)

▲ אזהרה

מטעמי בטיחות, יש להפעיל את המתג ולכוונן את המראות לפני תחילת הנסיעה. יש לבצע את ההפעלה או הניתוק של העמעום האוטומטי רק כשהדבר נחוץ. אחרת, התוצאה עלולה להיות תאונה.

▲ זהירות

- כדי לנקות את המראה יש להשתמש במגבת נייר או מטלית דומה שהוספגה בנוזל לניקוי שמשות. אסור להתיז נוזל לניקוי שמשות ישירות על המראה מפני שהנוזל עלול לחדור לבית המראה ולגרום נזק למראה.
- החיישנים שמגלים את עצמת האור מותקנים לפני המראה ומאחוריה. אסור להצמיד עצמים דוגמת מדבקות לאזור שבו מותקן החיישן או להניח על המראה חפצים כלשהם.

מראות

לפני שתחיל לנהוג, בדוק תמיד אם המראה הפנימית והמראות החיצוניות מכוונות כראוי.

■ מראה פנימית

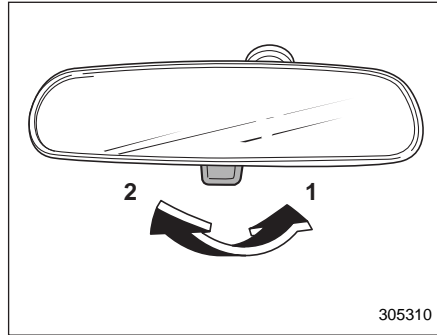

(1) מצב רגיל

(2) מצב נגד סנוור

דחוף את הלשונית שעל המראה כדי שהמראה תפעל במצב רגיל. כדי להפחית את הסנוור מאורותיו של רכב הנוסע מאחור, משוך את הלשונית למצב נגד סנוור.

▲ זהירות

אין ללחוץ על כפתור המתז כשהמיכל של נוזל המתז ריק. הפעלה כזו עלולה לגרום לחימום יתר של מנוע המתז. בדוק את מפלס נוזל המתז לעתים תכופות, למשל בכל פעם שמתדלקים את המכונית.

הערה

אם הצטבר קרח סביב נחירי ההתזה של שוטפי הפנסים הראשיים, יש להסיר אותו לפני שמפעילים את שוטפי הפנסים.

■ מראות חיצוניות

▼ מראה קמורה

▲ אזהרה

במראה קמורה נראים העצמים המשתקפים קטנים יותר ורחוקים יותר מאשר במראה שטוחה. אין להשתמש במראה הקמורה כדי להעריך את המרחק של כלי רכב הנמצאים מאחוריך בעת מעבר נתיב. השתמש במראה הפנימית (או העף מבט חטוף לאחור) כדי להעריך את הגודל והמרחק האמיתיים של עצמים הנראים במראה הקמורה.

הערה

• החיישנים מותקנים לפני המראה ומאחוריה.
 • גם כשהמראה נמצאת במצב של עמעום אוטומטי, פני השטח של המראה מתבהרים כאשר מעבירים את ידית בורר ההילוכים למצב R. זאת כדי להבטיח ראות טובה בנסיעה לאחור.

▼ כיצד משתמשים במראה בעלת העמעום האוטומטי

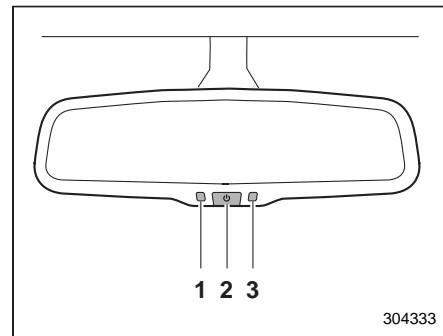

304333

- (1) נורית LED
 - (2) מתג להפעלה או ניתוק של העמעום האוטומטי
 - (3) חיישן
1. אחוז בגוף המראה בעלת העמעום האוטומטי וכוונן את מיקומה כך שתוכל לראות היטב את הנעשה מאחור.
 2. לחץ על המתג להפעלה או ניתוק של העמעום האוטומטי כדי להפעיל את העמעום האוטומטי או לבטל את פעולתו. כשהתפקוד של העמעום האוטומטי פעיל, נורית ה-LED מאירה.

▼ מתג בקרה מרוחק של המראה

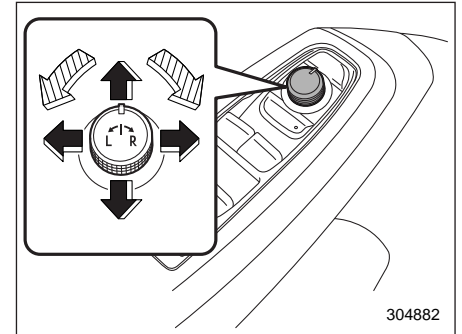

☞ : בחירת מראה לכוונון

➡ : מתג כוונון

בקרת המראות מרוחק אפשרית רק כאשר מתג ההתנעה במצב ON או ACC.

1. סובב את המתג לבחירת המראה לצד שברצונך לכוונון. שמאלה למצב "L" וימינה למצב "R".

2. הסט את מתג הכוונון לכיוון שאליו ברצונך להזיז את המראה.

3. החזר את מתג הבורר למצב הניטרלי כדי למנוע הפעלה לא מכוונת.

ניתן לכוונון את המראות גם באופן ידני.

▼ מתג קיפול מראות חיצוניות חשמליות (אם מותקנות)

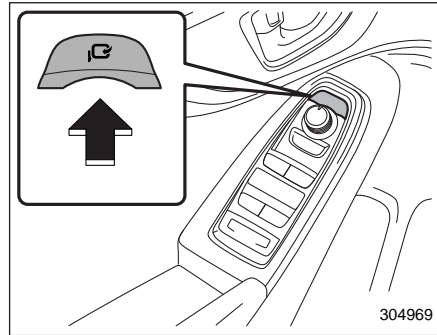

מתג קיפול מראות חיצוניות חשמליות

המתג לקיפול חשמלי של המראות יכול לפעול רק כשמתג ההתנעה במצבים ACC או ON.

כדי לקפל את המראות החיצוניות, לחץ על המתג לקיפול חשמלי של המראות החיצוניות. כדי לפתוח את המראות החיצוניות, לחץ על המתג לחיצה נוספת.

הערה

• אם המראות החיצוניות הופעלו (קופלו או נפתחו) באופן ידני, כשמשובבים את מתג ההצתה ממצב LOCK/OFF למצב ACC או למצב ON, ניתן לכוונון את המראות החיצוניות באופן אוטומטי בהתאם למצב של מתג קיפול חשמלי של המראות.

• אם המראות החיצוניות קופלו באופן ידני מעט מעבר למצב הפתוח הרגיל, כשמשובבים את מתג ההצתה ממצב LOCK/OFF למצב ACC או למצב ON, ניתן להמשיך ולקפל את המראות החיצוניות לפניכם בהתאם למצב של מתג קיפול חשמלי של המראות. במקרה זה, לחץ על מתג קיפול המראות. המראות החיצוניות שקופלו למצב הקדמי ביותר ייפתחו למצב הפתיחה הרגיל ולאחר מכן יקופלו לאחור כרגיל. כדי לפתוח את המראות, לחץ על המתג לחיצה נוספת.

• בעקבות קיפול ידני של המראות, הן עלולות להישאר משוחררות ולהתנדנד. הקפד לפתוח את המראות בלחיצה על המתג. אם המראות מוסיפות להיות משוחררות, קפל אותן פעם נוספת ושוב פתח אותן בלחיצה על המתג.

• כשהטמפרטורה החיצונית נמוכה, ייתכן שהתנועה של המראות החיצוניות תיעצר לפני תום מהלכן. במקרה זה, לחץ על המתג לחיצה נוספת. אם לא ניתן להניע את המראות החיצוניות בלחיצה על המתג, הזז אותן מספר פעמים באופן ידני. לאחר מכן ניתן יהיה להניע אותן בלחיצה על המתג.

המכונית מצוידת במפשיר אדים לחלון האחורי. חלק מהמכוניות מצוידות גם במפשיר אדים למראות החיצוניות ו/או מפשיר קרח למגבי השמשה הקדמית. המערכת להפשרת האדים והקרח פועלת רק כאשר מתג ההתנעה במצב ON.

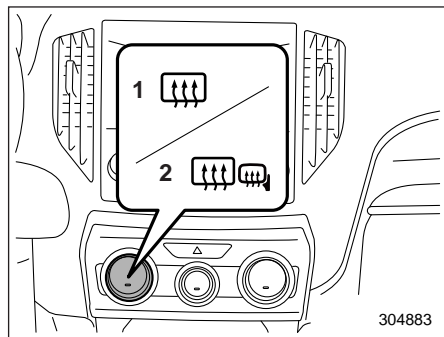

מערכות בקרת אקלים מסוג A

- (1) דגמים ללא מפשיר אדים למראות החיצוניות
- (2) דגמים עם מפשיר אדים למראות החיצוניות

מפשיר אדים ומפשיר קרח

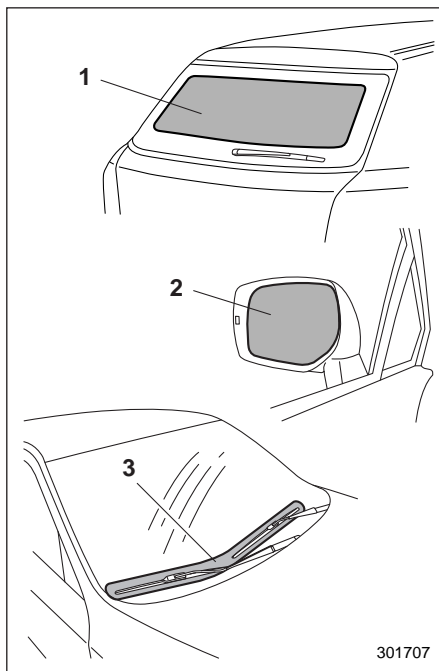

- (1) מפשיר אדים לחלון האחורי
- (2) מפשיר אדים למראות החיצוניות (אם קיים)
- (3) מפשיר קרח ממגבי השמשה הקדמית (אם קיים)

• בעקבות הפעלות רצופות ומרובות של המתג לקיפול חשמלי של המראות, ייתכן כי הוא יפסיק לפעול. זו אינה תקלה. הפעל את המתג שוב לאחר המתנה של פרק זמן מסוים.

הערה

- הפעל את מפשיר האדים ומפשיר הקרח אם מגבי השמשה קפואים על השמשה.
- אם השמשה הקדמית מכוסה בשלג, הסר את השלג על מנת שמפשיר הקרח של מגבי השמשה יוכל לפעול באופן יעיל.

- כאשר מפשיר האדים ומפשיר הקרח נמצאים במצב של פעולה רציפה:

אם המכונת נוסעת במהירות של 15 קמ"ש או פחות למשך 15 דקות, מפשיר הקרח של מגבי השמשה מפסיק לפעול באופן אוטומטי. עם זאת, מפשיר האדים בחלון האחורי ומפשיר האדים במראות החיצוניות ממשיכים בפעולה רציפה במצב זה.

כשמתחם המצבר יורד אל מתחת לרמה המותרת, פעולת המערכת של מפשיר האדים ומפשיר הקרח נפסקת.

החיצוניות נעלמים לפני פרק זמן זה והקרח על מגבי השמשה הפשיר במלואו, לחץ על המתג כדי להפסיק את פעולת ההפשרה. אם הפשרת הקרח והסרת הערפל והאדים לא הושלמו, לחץ שוב על המתג כדי להפעיל את ההפשרה מחדש.

עבור דגמים עם מערכת בקרת אקלים אוטומטית, ניתן לקבוע במוסך את אופן הפעולה של מפשיר האדים ומפשיר הקרח כך שיפעלו ברציפות. לפרטים נוספים מומלץ לפנות למרכז שירות מורשה סובארו מטעם היבואן. בנוסף, במכוניות עם צג בלוח המחוונים (צג LCD צבעוני), ניתן לקבוע את אופן הפעולה של מפשיר האדים ומפשיר הקרח כך שיפעלו ברציפות. לפרטים, עיין בנושא "הגדרות המכונית" 3-45.

⚠️ זהירות

- כדי למנוע את פריקת המצבר, אין להפעיל את מפשיר האדים ומפשיר הקרח ברציפות ליותר מהזמן הדרוש.
- אין להשתמש בחפצים חדים או בחומרי ניקוי המכילים רכיבים שוחקים כדי לנקות את המשטח הפנימי של החלון האחורי. הם עלולים להזיק למוליכים המודפסים על החלון.

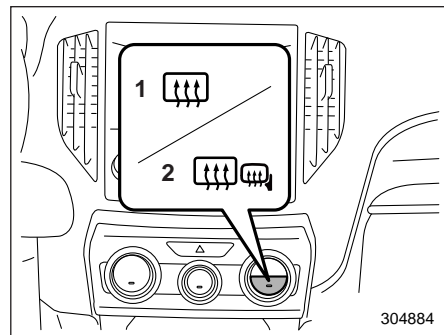

מערכות בקרת אקלים מסוגים B או C

1) דגמים ללא מפשיר אדים למראות החיצוניות
 2) דגמים עם מפשיר אדים למראות החיצוניות
 כדי להפעיל את מפשיר האדים ומפשיר הקרח, לחץ על מתג הבקרה הממוקם בלוח בקרת האקלים. מפשיר האדים של החלון האחורי, מפשיר האדים של המראות החיצוניות ומפשיר הקרח של מגבי השמשה הקדמית מופעלים בו-זמנית. נורית החיווי הנמצאת במתג מאירה כאשר המערכת להפשרת האדים והקרח פועלת.

להפסקת פעולתם, לחץ שוב על מתג הבקרה. הם כבים גם כאשר מעבירים את מתג ההתנעה למצב ACC או LOCK/OFF.

מפשיר האדים ומפשיר הקרח יפסיקו לפעול באופן אוטומטי לאחר כ-15 דקות. אם האדים על החלון האחורי והמראות

מערכת מחמם גלגל ההגה (אם קיים)

מערכת מחמם גלגל ההגה מחממת את גלגל ההגה לטמפרטורה קבועה.

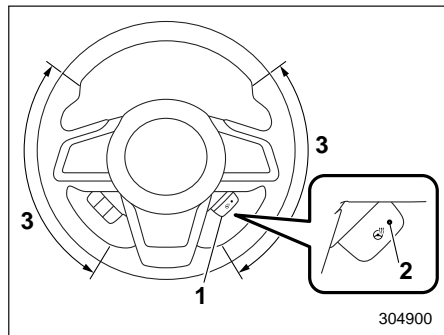

- 1 מתג מחמם גלגל ההגה
- 2 נורית חייווי
- 3 האזור המחומם

כדי להפעיל את מערכת מחמם גלגל ההגה, משוך את מתג מחמם גלגל ההגה כשמתג ההצתה במצב ON או במצב ACC. בעקבות זאת יחל חימום גלגל ההגה ונורית החיווי שבמתג תאיר. כדי להפסיק את פעולת מערכת מחמם גלגל ההגה, משוך שוב את מתג מחמם גלגל ההגה. נורית החיווי שבמתג תכבה.

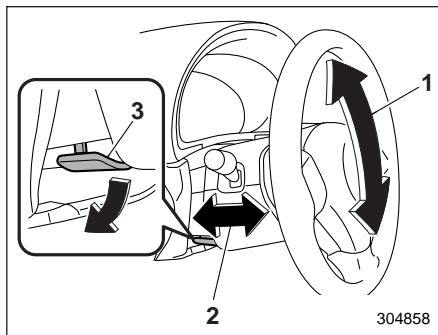

- 1 כוונון הטיה
- 2 כוונון מרחק
- 3 ידית נעילת ההטיה/מרחק

1. כוונן את מצב המושב. עיין בנושא "מושבים קדמיים" 1-5.
2. דחוף את ידית נעילת מצב הכוונון כלפי מטה.
3. הזז את גלגל ההגה לגובה הרצוי.
4. משוך את הידית כלפי מעלה כדי לנעול את ההגה במקומו.
5. ודא כי ההגה נעול בצורה בטוחה על-ידי הזזתו מעלה ומטה, קדימה/אחורה.

גלגל הגה מתכוונן לגובה ולמרחק

אזהרה

• אין לכוונן את ההגה תוך כדי נהיגה. הדבר עלול לגרום לאבדן השליטה במכונית ולהוביל לפציעה.

• אם לא ניתן להרים את הידית למצב נעילה, כוונן מחדש את גלגל ההגה. מסוכן לנהוג כשגלגל ההגה אינו נעול. נהיגה כשגלגל ההגה אינו נעול עלולה לגרום לאבדן השליטה במכונית ולהוביל לפציעה.

צופר

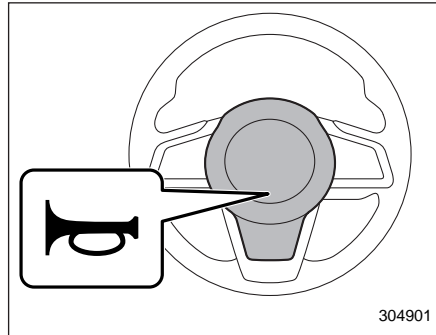

להשמעת הצופר לחץ על כרית הצופר.

זהירות

- יש להשתמש במערכת מחמם גלגל ההגה כשהמנוע פועל. אחרת, מתח המצבר עלול לרדת אל מתחת לרמה המותרת ולא ניתן יהיה להתניע את המנוע.
- כתוצאה משימוש ממושך במחמם גלגל ההגה, אנשים בעלי עור עדין עלולים לסבול מכוויות קלות גם בטמפרטורה נמוכה. יש להזהיר אנשים כאלה ביחס לשימוש במחמם גלגל ההגה.
- אין לכסות את גלגל ההגה, למשל באמצעות כיסויי הגה. גלגל ההגה המכוסה עלול להתחמם התחממות יתר כשהמחמם יופעל.

הערה

- אם הטמפרטורה של פני השטח של גלגל ההגה עולה אל מעבר ל- 40°C כשהמתג במצב פעולה, נורית החיווי מאירה אך המערכת אינה מחממת את גלגל ההגה.
- פעולת מערכת מחמם גלגל ההגה נפסקת באופן אוטומטי כשחולפות כ-30 דקות מרגע שהמערכת הופעלה.

בקרת אקלים

4-10	הפשרת אדים
4-11	עצות מעשיות לתפעול המחמם והמזגן
4-11	ניקוי שבכת האוורור
4-11	קירור יעיל לאחר חנייה בשמש
4-11	הזרמת השמן במערכת הקירור
4-11	בדיקת מערכת מיזוג האוויר לפני תחילת הקיץ
4-11	קירור וייבוש לחות בתנאי לחות גבוהה וטמפרטורה נמוכה
4-12	ניתוק מדחס מזגן האוויר בעת העמסה כבדה של המנוע
4-12	קרו למערכת בקרת האקלים
4-13	מערכת סינון אוויר
4-13	החלפת מסנן האוויר בתא הנוסעים

4-2	פתחי אוורור
4-2	פתחי אוורור מרכזיים וצדיים
4-2	לוח בקרת אקלים
4-3	סוג A
4-4	סוג B
4-5	סוג C
4-6	מערכת בקרת אקלים אוטומטית
4-6	סוג A
4-6	סוגים B ו-C
4-7	חיישנים
4-8	בקרת אקלים ידנית
4-8	בקרת זרימת האוויר
4-9	מצב MAX A/C (סוגים B ו-C)
4-9	בקרת טמפרטורה
4-9	בקרת מהירות המניפה
4-9	מתג המזגן
4-10	בורר כניסת האוויר
4-10	כדי להפסיק את הפעולה של מערכת בקרת האקלים

לוח בקרת אקלים

אזהרה ⚠

• תפקוד הקירור יכול לפעול רק כשהמנוע פועל.

• אסור להשאיר לבד במכונית ילדים או מבוגרים הזקוקים להשגחה.
 • אסור להשאיר לבד במכונית גם חיות מחמד. בימים חמים הטמפרטורה במכונית חונה עלולה לעלות במהירות עד לרמה שתגרום פגיעה קשה ואף קטלנית לבני אדם או בעלי חיים.

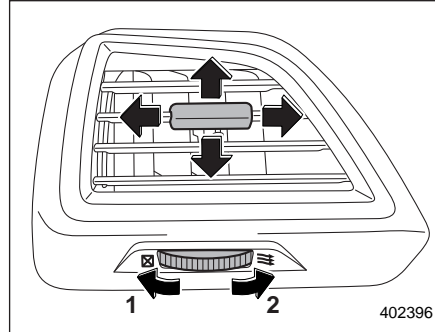

פתחי אוורור צדיים

(1) פתיחה

(2) סגירה

כדי לשלוט על כיוון הזרימה של האוויר הסט את הלשונית.

פתחי אוורור

פתחי אוורור מרכזיים וצדיים

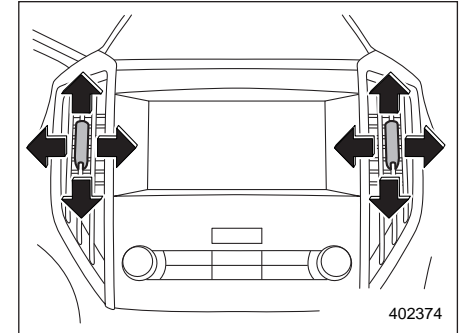

פתחי אוורור מרכזיים

כדי לשלוט על כיוון הזרימה של האוויר הסט את הלשונית. כדי לסגור את פתח האוורור, הסט את הלשונית כלפי מטה עד תום מהלכה.

4-3 בקרת אקלים/לוח בקרת אקלים

1) כפתור בקרת זרימת האוויר (עיין בנושא "מערכת בקרת אקלים אוטומטית" ע"פ 4-6 ו/או עיין בנושא "בקרת זרימת האוויר" ע"פ 4-8).

2) כפתור בקרת מהירות המניפה (עיין בנושא "מערכת בקרת אקלים אוטומטית" ע"פ 4-6 ו/או עיין בנושא "בקרת מהירות המניפה" ע"פ 4-9).

3) כפתור בקרת טמפרטורה (עיין בנושא "מערכת בקרת אקלים אוטומטית" ע"פ 4-6 ו/או עיין בנושא "בקרת טמפרטורה" ע"פ 4-9).

4) מתג המזגן (עיין בנושא "מתג המזגן" ע"פ 4-9).

5) מתג בורר כניסת האוויר (עיין בנושא "בורר כניסת האוויר" ע"פ 4-10).

6) מתג מפשיר אדים לשמשה אחורית ומראות חיצוניות (אם קיים) (עיין בנושא "מפשיר אדים ומפשיר קרח" ע"פ 3-93).

הערה

טווח הטמפרטורות שניתן לקבוע תלוי במפרט של המכוניות הנמכרות באזור.

סוג A

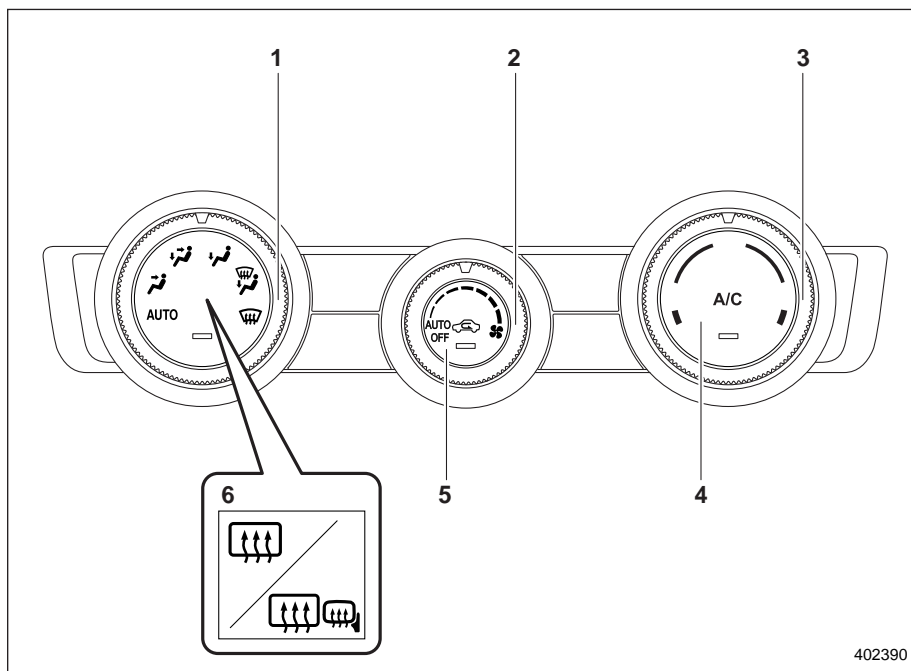

402390

- 4) מתג בורר כניסת האוויר (עיין בנושא "בורר כניסת האוויר" 4-10)
- 5) מתג MAX A/C (עיין בנושא "מצב MAX A/C (סוגים B ו-C)" 4-9)
- 6) מתג מפשיר אדים (עיין בנושא "הפשרת אדים" 4-10)
- 7) לחצן מפשיר אדים לשמשה אחורית ומראות חיצוניות (אם קיים) (עיין בנושא "מפשיר אדים ומפשיר קרח" 3-93)
- 8) כפתור בקרת זרימת האוויר (עיין בנושא "בקרת זרימת האוויר" 4-8)
- 9) כפתור בקרת מהירות המניפה (עיין בנושא "בקרת מהירות המניפה" 4-9)
- 10) מתג ON/OFF (עיין בנושא "מערכת בקרת אקלים אוטומטית" 4-6)

הערה

- מסך בקרת האקלים מופיע בצג הרב-תכליתי (צג LCD צבעוני). עיין בנושא "מסך בקרת האקלים" 3-55

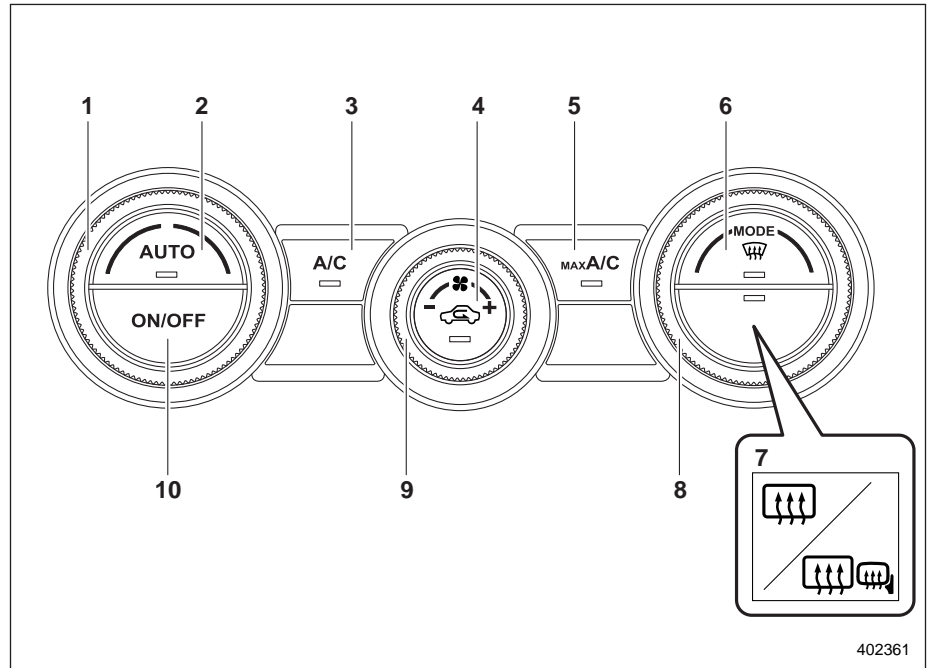

402361

- 2) מתג AUTO (עיין בנושא "מערכת בקרת אקלים אוטומטית" 4-7)
- 3) מתג המזג (עיין בנושא "מתג המזג" 4-9)
- 4) כפתור בקרת טמפרטורה (עיין בנושא "מערכת בקרת אקלים אוטומטית" 4-6 ו/או עיין בנושא "בקרת טמפרטורה" 4-9)

4-5 בקרת אקלים/לוח בקרת אקלים

- 4) מתג בורר כניסת האוויר (עיין בנושא "בורר כניסת האוויר" 4-10).
- 5) מתג MAX A/C (עיין בנושא "מצב MAX A/C (סוגים B ו-C)" 4-9).
- 6) מתג מפשיר אדים (עיין בנושא "הפשרת אדים" 4-10).
- 7) לחצן מפשיר אדים לשמשה אחורית ומראות חיצוניות (אם קיים) (עיין בנושא "מפשיר אדים ומפשיר קרח" 3-93).
- 8) כפתור בקרת טמפרטורה (צד ימין) (עיין בנושא "בקרת טמפרטורה" 4-9).
- 9) מתג SYNC (עיין בנושא "מצב SYNC (סוג C)" 4-9).
- 10) כפתור בקרת מהירות המניפה (עיין בנושא "בקרת מהירות המניפה" 4-9).
- 11) מתג בקרת זרימת האוויר (עיין בנושא "בקרת זרימת האוויר" 4-8).
- 12) מתג ON/OFF (עיין בנושא "מערכת בקרת אקלים אוטומטית" 4-6).

הערה

• מסך בקרת האקלים מופיע בצג הרב-תכליתי (צג LCD צבעוני). עיין בנושא "מסך בקרת האקלים" 3-55.

סוג C

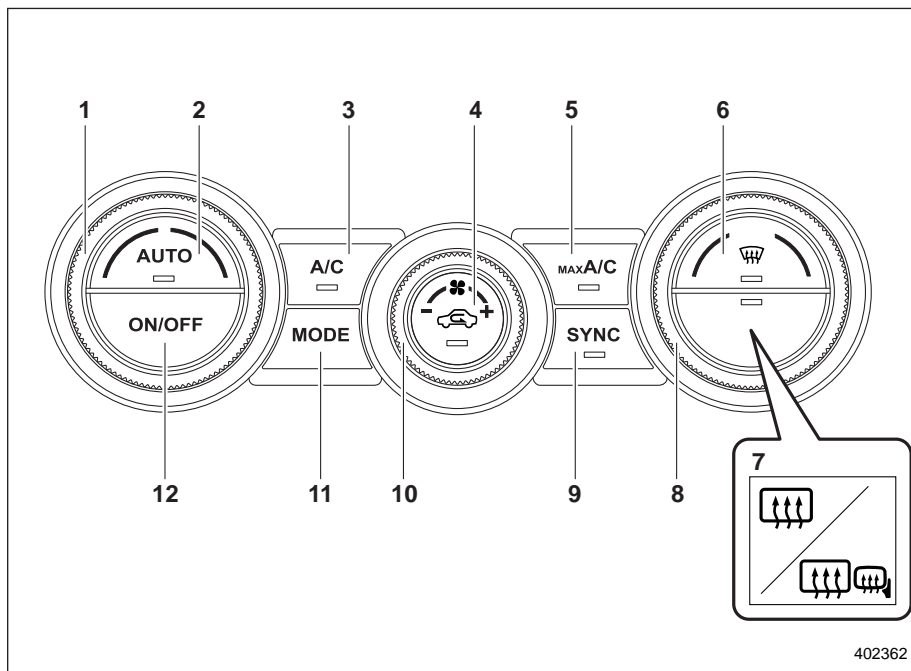

402362

- 1) כפתור בקרת טמפרטורה (עיין בנושא "מערכת בקרת אקלים אוטומטית" 4-6 ו/או עיין בנושא "בקרת טמפרטורה" 4-9).
- 2) מתג AUTO (עיין בנושא "מערכת בקרת אקלים אוטומטית" 4-7).
- 3) מתג המזגן (עיין בנושא "מתג המזגן" 4-10).

מערכת בקרת אקלים אוטומטית

כשבוחרים במצב של בקרת אקלים אוטומטית, מבוקרים באופן אוטומטי מהירות המניפה, חלוקת האוויר, בקרת כניסת האוויר והפעולה של מדחס המזגן. כדי לבחור במצב זה פעל כמוסבר להלן.

הערה

- יש להפעיל את מערכת בקרת האקלים כאשר המנוע פועל.
- אפילו כאשר אין צורך בקירור, כוונן הטמפרטורה לטמפרטורה הנמוכה בהרבה מהטמפרטורה העכשווית של האוויר בפתחי היציאה, גורם להפעלה אוטומטית של מדחס מזגן האוויר. גם במקרה זה, נורית ה-A/C בלוח הבקרה תידלק.

- ייתכן שהמזגן לא יפעל בתנאים הבאים:
- כשהטמפרטורה בתא הנוסעים נמוכה.
- כשהטמפרטורה החיצונית יורדת ומתקרבת ל-0°C
- טווח הטמפרטורות שניתן לקבוע תלוי במפרט של המכוניות הנמכרות באזור.

סוג A

1. סובב את כפתור בקרת זרימת האוויר ואת כפתור בקרת מהירות המניפה למצב AUTO.
2. בעזרת כפתור בקרת הטמפרטורה קבע את הטמפרטורה המבוקשת.

הערה

ניתן לקבוע במצב AUTO כל תפקוד בנפרד, ללא תלות בשאר התפקודים. כל תפקוד שנקבע במצב AUTO יבוקר באופן אוטומטי. על כל תפקוד שלא נקבע במצב AUTO ניתן לשלוט במידת הצורך באופן ידני.

כדי להפסיק את הפעולה של מערכת בקרת האקלים סובב את כפתור בקרת מהירות המניפה למצב OFF. בחירת כניסות האוויר תיקבע כמפורט להלן, בהתאם לקביעה שהייתה בתוקף כשפעולת המערכת הופסקה.

- כשבוחרים במצב AUTO (אוטומטי): מצב אוויר חיצוני.
- כשבוחרים במצב MANUAL (ידני): המצב שנבחר לפני הפסקת פעולת מערכת בקרת האקלים ייבחר מחדש.

סוגים B ו-C

1. לחץ על מתג AUTO. נורית החיווי FULL AUTO תאיר בצג הרב-תכליתי (צג LCD צבעוני).
2. בעזרת כפתור בקרת הטמפרטורה קבע את הטמפרטורה המבוקשת.

הערה

אם במהלך מצב FULL AUTO תלחץ על אחד המתגים והכפתורים בלוח הבקרה, פרט למתג ON/OFF, מתג מפשיר אדים לשמשה אחורית, מתג SYNC (אם קיים) וכפתור(י) בקרת הטמפרטורה, תכבה במצב זה נורית החיווי FULL AUTO בלוח הבקרה, ונורית החיווי AUTO תמשיך להאיר. ניתן לשלוט במערכת באופן ידני כרצונך בעזרת המתג או הכפתור שהפעלת. לחץ על המתג AUTO כדי להחזיר את המערכת למצב FULL AUTO.

כדי להפסיק את הפעולה של מערכת בקרת האקלים לחץ על מתג ON/OFF. לאחר מכן, בחירת כניסות האוויר תיקבע כמפורט להלן, בהתאם לקביעה שהייתה בתוקף כשפעולת המערכת הופסקה.

- כשבוחרים במצב AUTO (אוטומטי): מצב אוויר חיצוני.

4-7 בקרת אקלים/מערכת בקרת אקלים אוטומטית

מערכת בקרת האקלים האוטומטית משתמשת במספר חיישנים. חיישנים אלה עדינים. אם יטפלו בהם לא כראוי והם ייזקו, המערכת עלולה שלא לשלוט נכון בטמפרטורה של תא הנוסעים. כדי למנוע נזק לחיישנים, שמור על אמצעי הזהירות הבאים:

- אל תחשוף את החיישנים לחבטות.
- הרחק מים מהחיישנים.
- אל תכסה את החיישנים.

■ חיישנים

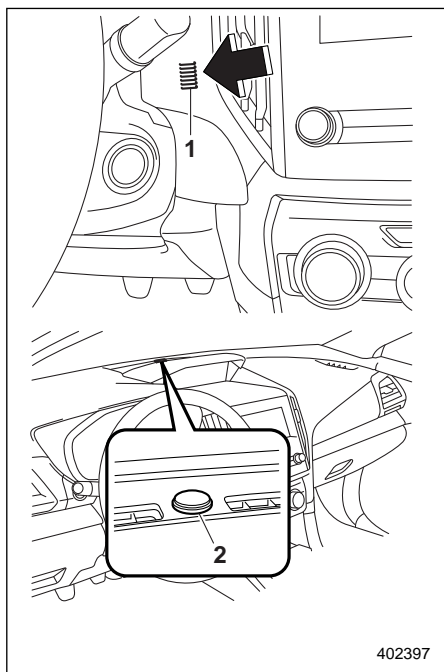

- (1) חיישן טמפרטורת אוויר פנימי
- (2) חיישן שמש

- כשבוחרים במצב MANUAL (ידני): המצב שנבחר לפני הפסקת פעולת מערכת בקרת האקלים ייבחר מחדש.

בקרת אקלים ידנית

■ בקרת זרימת האוויר

בחר במצב זרימת האוויר בעזרת כפתור בקרת זרימת האוויר (סוג A) או בעזרת מתג בקרת זרימת האוויר (סוגים B ו-C).

ניתן לבחור בין מצבי זרימת האוויר הבאים:

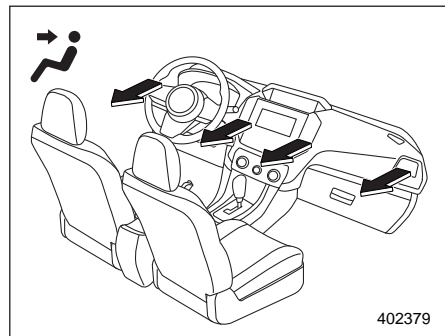

402379

אווור: פתחים בלוח המכשירים

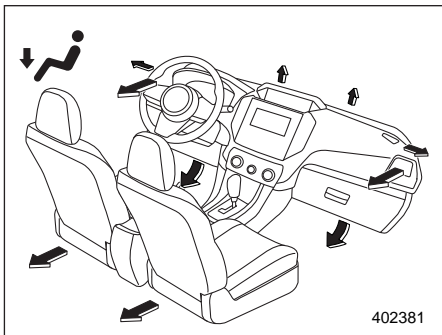

402381

חימום: רוב האוויר מוזרם לפתחים באזור הרגליים ולשני הפתחים הצדדיים בלוח המכשירים (חלק קטן מהאוויר מוזרם לעבר השמשה הקדמית וחלונות הצד למניעת הצטברות אדים).

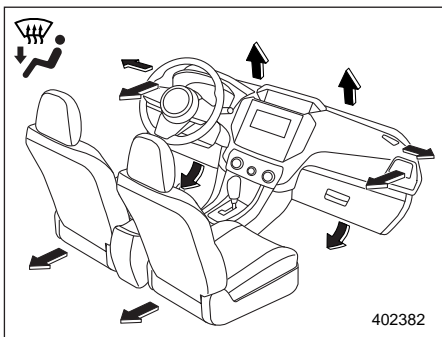

402382

חימום והפשרה: פתחים להפשרת השמשה

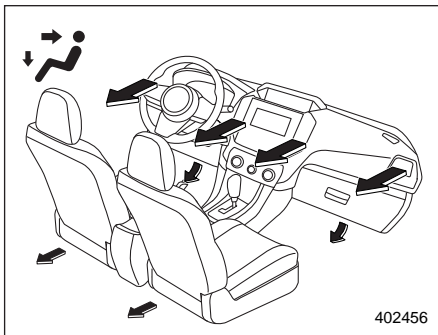

402456

מצב אוורור שני בסוגים B ו-C: פתחים בלוח המכשירים ופתחים באזור הרגליים

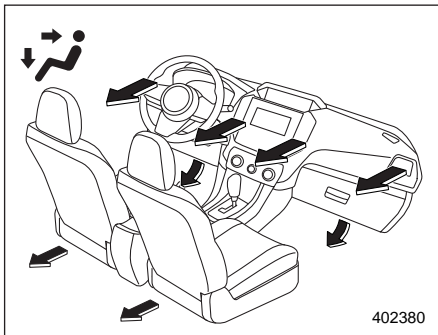

402380

דו-מפלסי: פתחים בלוח המכשירים ופתחים באזור הרגליים

ניתן לבקר את הטמפרטורה בנפרד בעזרת כפתורי בקרת הטמפרטורה בצד הנהג ובצד הנוסע.

■ בקרת מהירות המניפה

כדי לבחור את המהירות הרצויה טובב את כפתור בקרת מהירות המניפה.

■ מתג המזגן

המזגן יכול לפעול רק כשהמנוע פועל.

כשהמניפה פועלת, כדי להפעיל את מיזוג האוויר לחץ על מתג המזגן. כשהמזגן פועל מאירה נורית החיווי A/C.

כדי להפסיק את פעולת המזגן לחץ על המתג לחיצה נוספת.

הערה

כדי לשפר את הפשרת האדים והייבוש במזג אוויר קר יש להפעיל את המזגן. אולם, כשהטמפרטורה החיצונית יורדת ומתקרבת ל-0°C, ייתכן שהפעולה של מיזוג האוויר והייבוש לא תהיה תקינה.

- כניסת האוויר נקבעת במצב שחרור.
- זרימת האוויר נקבעת במצב אוורור.

כדי להפסיק את מצב MAX A/C ולשוב למצב הקודם, לחץ לחיצה נוספת על מתג MAX A/C.

■ בקרת טמפרטורה

טובב את כפתור בקרת הטמפרטורה כדי לקבוע את הטמפרטורה הרצויה בתא הנוסעים.

הערה

טווח הטמפרטורות שניתן לקבוע תלוי במפרט של המכוניות הנמכרות באזור.

▼ מצב SYNC (סוג C)

כשמפעילים את מצב SYNC, הן הטמפרטורה בצד הנהג והן הטמפרטורה בצד הנוסע מבוקרות בצורה סינכרונית, באמצעות כפתור בקרת הטמפרטורה בצד הנהג.

כדי להפעיל את מצב SYNC, לחץ על מתג SYNC. נורית החיווי הקבועה במתג SYNC תאיר.

כדי להפסיק את מצב SYNC, לחץ לחיצה נוספת על מתג SYNC או טובב את כפתור בקרת הטמפרטורה בצד הנוסע. נורית החיווי הקבועה במתג SYNC תכבה. בקרת הטמפרטורה בצד הנהג ובצד הנוסע נעשית כעת בנפרד.

הקדמית, פתחים באזור הרגליים ושני הפתחים הצדיים בלוח המכשירים. (עיין בנושא "הפשרת אדים" 4-10).

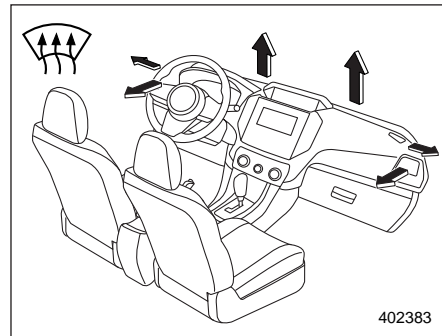

הפשרה בסוג A: פתחים להפשרת השמשה הקדמית ושני הפתחים הצדיים בלוח המכשירים. (עיין בנושא "הפשרת אדים" 4-10).

■ מצב MAX A/C (סוגים B ו-C)

לקירור מהיר יותר, לחץ על מתג MAX A/C. כשמצב MAX A/C פעיל, ההגדרות הבאות נקבעות באופן אוטומטי:

- מיזוג האוויר מופעל.
- נקבעת הטמפרטורה הנמוכה ביותר.
- המניפה מופעלת במהירות מרבית.

הפשרת אדים

בחר בתפקוד זה כדי להפשיר את השמשה הקדמית וחלונות הצד הקדמיים או להסיר מהם אדים.

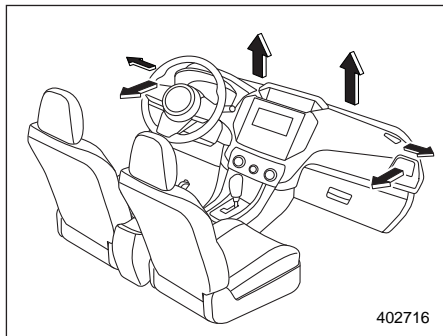

כדי להפעיל את המצב של הפשרת האדים:

- סוג A: בחר במצב "4" או במצב "4" בעזרת כפתור בקרת זרימת האוויר.
- סוג B: לחץ על מתג מפשיר האדים, או בחר במצב "4" בעזרת כפתור בקרת זרימת האוויר.
- סוג C: לחץ על מתג מפשיר האדים, או בחר במצב "4" בעזרת מתג בקרת זרימת האוויר.

הערה

- כשנורית החיווי שעל כפתור בורר כניסת האוויר מהבהבת בזמן התנעת המנוע, ייתכן שקיימת תקלה במערכת החשמל. פנה למוסך לביקורת. מומלץ לפנות למרכז שירות מורשה סובארו מטעם היבואן.
- נורית החיווי שעל כפתור בורר כניסת האוויר יכולה להבהב במקרים הבאים. אין זו תופעה המעידה על תקלה.
 - אחרי שמצבר המכונית נותק וחובר מחדש.
 - כשמתח המצבר נמוך.

כדי להפסיק את הפעולה של מערכת בקרת האקלים

- להפסקת הפעולה של מערכת בקרת האקלים:
- סוג A: בחר במצב OFF בעזרת כפתור בקרת מהירות המניפה.
 - סוגים B ו-C: לחץ על מתג ON/OFF.

בורר כניסת האוויר

- בעזרת מתג בורר כניסת האוויר בחר את מקור האוויר.
- סחרור:
 - כשנורית החיווי הקבועה במתג בורר כניסת האוויר מאירה, האוויר הפנימי מסוחרר בתוך תא הנוסעים. לחץ על מתג בורר כניסת האוויר למצב ON כדי לקרר במהירות את תא הנוסעים בעזרת המזגן או כאשר נוסעים בדרך מאובקת.
 - אוויר חיצוני:

כשנורית החיווי הקבועה במתג בורר כניסת האוויר אינה מאירה, אוויר חיצוני נשאב לתוך תא הנוסעים. לחץ על מתג בורר כניסת האוויר למצב OFF כאשר האוויר בתא הנוסעים התקרר לטמפרטורה נוחה ואין נוהגים עוד על דרך מאובקת.

אזהרה

הפעלה ממושכת במצב ON עלולה לגרום לכיסוי החלונות באדים. ברגע שאוויר הסביבה חוזר להיות נקי, החזר את מתג בורר כניסת האוויר למצב OFF.

■ קירור יעיל לאחר חנייה בשמש

לאחר חנייה בשמש, נהג עם החלונות פתוחים למשך מספר דקות כדי לאפשר לאוויר חיצוני לזרום לתוך פנים המכונית המחוממת. כניסת אוויר זו תאפשר קירור מהיר יותר על ידי מזגן האוויר. לשם יעילות קירור מרבית, שמור על חלונות סגורים במהלך הפעלתו של המזגן.

■ הזרמת השמן במערכת הקירור

בעונת החורף יש להפעיל את מדחס המזגן למספר דקות בכל חודש במהירויות מנוע נמוכות (במהירות סרק או במהירויות נסיעה נמוכות) כדי להבטיח את שימונו.

■ בדיקת מערכת מיזוג האוויר לפני תחילת הקיץ

מדי אביב בדוק את יחידת מזגן האוויר לגילוי נזילות של הקרר, לבדיקת מצב הצנרת ולפעולה תקינה של המערכת. דאג שבדיקה זו תתבצע במוסד. מומלץ לערוך את הבדיקה במרכז שירות מורשה סובארו מטעם היבואן.

עצות מעשיות לתפעול המחמם המוזן

■ ניקוי שבכת האוורור

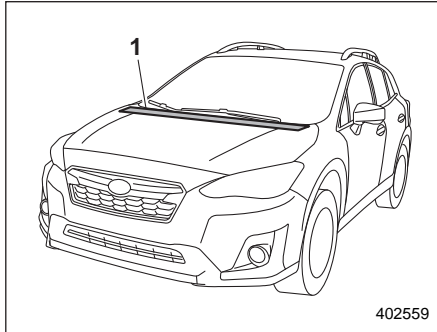

1) שבכת הכניסה של האוורור הקדמי

כדי להבטיח חימום והסרת אדים ביעילות, יש לדאוג תמיד ששבכת כניסת האוויר של מערכת האוורור תהיה חופשית משלג, עלים או עצמים אחרים. מכיוון שמעבה המזגן ממוקם לפני המקרן, חובה לשמור על ניקיון אזור זה כי הצטברות כלשהי של חרקים ועלים על המעבה תפריע לביצועי הקירור.

הערה

עבור מערכת בקרת אקלים מסוג B-C-1, אחרי הפשרת האדים מהשמשה הקדמית בלחיצה על הלחצן, לחיצה נוספת על הלחצן תחזיר את המערכת להגדרת המצב שנקבעה לפני שמפשיר האדים הופעל.

מזגן האוויר במכוניתך משתמש בקרר ידידותי לסביבה מסוג R-1234yf או R134a. לכן, שיטת הוספתו, החלפתו או בדיקתו של הקרר שונה מהשיטה עבור CFC12 (פריאון). כמו כן, שיטות הוספתו, החלפתו או בדיקתו של הקרר R-1234yf שונות מהשיטות עבור R134a. לפני הוספת הקרר, החלפתו או בדיקתו, עיין בתווית מיזוג האוויר שמיקומה מתואר באיור, כדי לבדוק מהו סוג הקרר במכוניתך. יש לפנות למוסד לצורך שירות. מומלץ לפנות למרכז שירות מורשה סובארו מטעם היבואן. תיקונים שיידרשו כתוצאה משימוש בקרר הלא נכון אינם מכוסים בכתב האחריות.

קרא למערכת בקרת האקלים

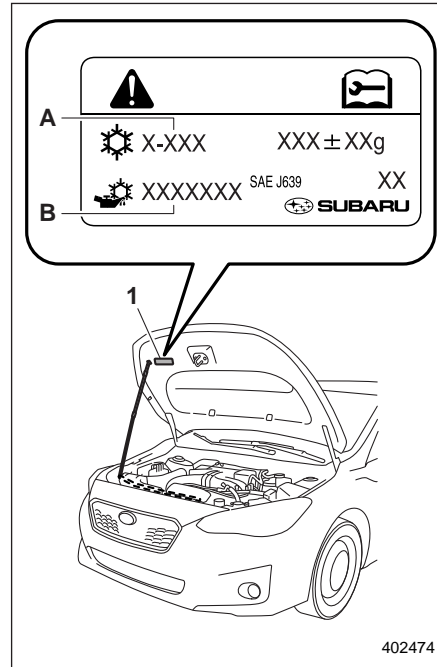

דוגמה של תווית מיזוג אוויר

(1) תווית מיזוג האוויר

(A) שם הקרר

(B) שם שמן המדחס

קירור וייבוש לחות בתנאי לחות

גבוהה וטמפרטורה נמוכה

בתנאי מזג אוויר מסוימים (לחות יחסית גבוהה, טמפרטורות נמוכות, וכו') עשויה להיפלט כמות קטנה של אדי מים מפתחי האוורור. מצב זה תקין ואינו מעיד על בעיה כלשהי במערכת מיזוג האוויר.

ניתוק מדחס מזגן האוויר בעת

העמסה כבדה של המנוע

כדי לשפר את כושר ההאצה ותצרוכת הדלק, מתוכנן מדחס המזגן להפסיק את פעולתו באופן זמני במהלך הפעולה של מיזוג האוויר, כל אימת שדווש האצה נלחצת עד סוף מהלכה, כגון בעת האצה מאומצת או כאשר נוסעים במעלה תלול.

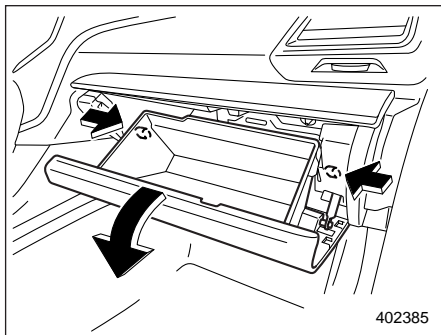

402385

(3) דחוף כלפי פנים את התפסים משני צדי תא הכפפות ולאחר מכן משוך את תא הכפפות כלפי מטה ככל האפשר.

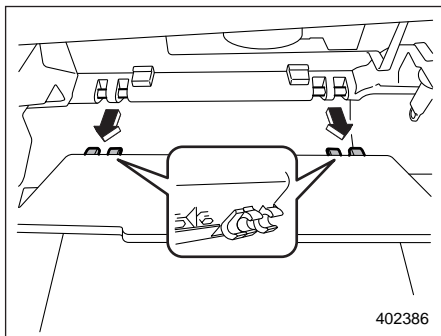

402386

(4) משוך את תא הכפפות החוצה בכיוון אופקי והוצא אותו מהצירים. היהרה שלא לגרום נזק לצירים.

■ החלפת מסנן האוויר בתא הנוסעים

1. הסר את תא הכפפות.
(1) פתח את תא הכפפות.

הערה

לפני תחילת העבודה מומלץ להצמיד סרט דביק כדי להגן על הקונסולה המרכזית ולמנוע מצב שבו תא הכפפות ישרוט אותה.

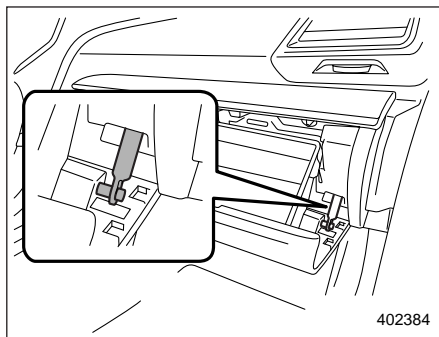

402384

(2) הסר את גל התריס מתא הכפפות.

מערכת סינון אוויר

החלף את מסנן האוויר בתא הנוסעים לפי תכנית התחזוקה. עיין בעמוד "תכנית תחזוקה" 11-3. יש להקפיד על מרווח הטיפול כדי לשמור על כושר סינונו של מסנן האבק. בתנאי אבק קיצוניים, יש להחליף את המסנן לעתים קרובות יותר. מומלץ לבדוק או להחליף את המסנן במוסך או במרכז שירות מורשה סובארו מטעם היבואן. כאשר מחליפים, מומלץ להשתמש רק בחלק מקורי או בערכת סינון אוויר העומדת בדרישות איכות והתאמה כמוגדר בכתב האחריות למכונית.

⚠ זהירות

התייעץ עם המוסך או עם מרכז שירות מורשה סובארו מטעם היבואן אם התופעות הבאות קורות, אפילו אם עדיין לא הגיע הזמן להחליף את המסנן:

- ירידה בזרימת האוויר דרך הפתחים.
- השמשה הקדמית מתכסה באדים בקלות.

הערה

המסנן עלול להשפיע לרעה על ביצועי המזגן, המחמם ומפשיר האדים אם אינו מתוחזק כראוי.

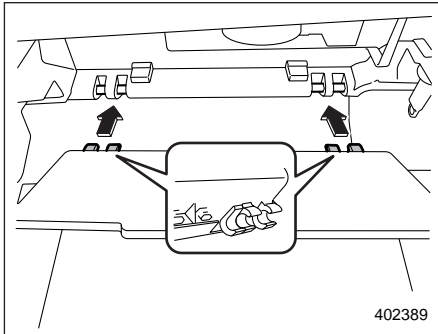

4. התקן חזרה את תא הכפפות וחבר את גל התריס.
 5. סגור את תא הכפפות.

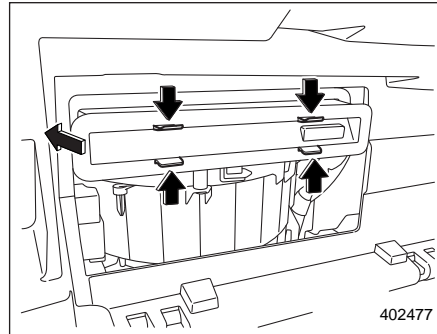

3. החלף את מסנן האוויר בתא הנוסעים במסנן חדש.

⚠ זהירות

החץ שמסומן על המסנן חייב להצביע כלפי מעלה.

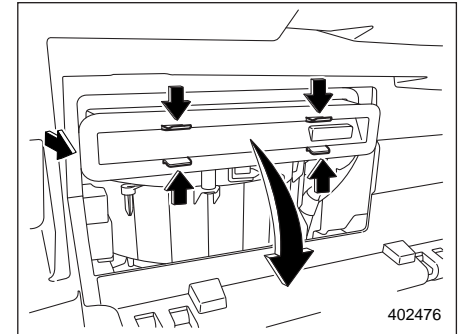

2. כדי למנוע מצב שבו האבק שנאסף במסנן האוויר יתפזר בבית המסנן, הקפד להסיר את מסנן האוויר בתא הנוסעים על פי הנוהל הבא:

- (1) לחץ על ארבעת התפסים כדי לשחרר את הנעילה, ולאחר מכן משוך את המסנן באיטיות כשיימ אחד אל מחוץ לבית המסנן.
- (2) השלם את משיכת המסנן החוצה תוך כדי הטיה קלה של חלקו הקדמי של המסנן כלפי מטה.

מערכת השמע

5-2 מערכת שמע

5-2 אנטנה

5-2 אנטנת גג

אנטנה

■ אנטנת גג

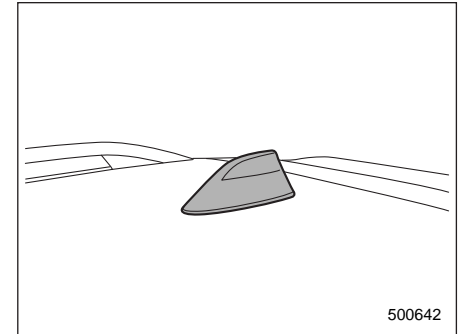

אנטנת הגג מותקנת על הגג.

מערכת שמע

⚠ זehירות

• יש להתייעץ עם מרכז שירות מורשה מטעם היבואן לפני התקנת מכשיר קשר או התקן שידור אחר במכוניתך. מכשירים אלה עלולים לגרום תקלה למערכת הבקרה האלקטרונית אם הם מותקנים בצורה לקויה או אינם מתאימים למכונית.

• למניעת פריקה של המצבר, אין להשאיר את מערכת השמע/וידאו פועלת כשהמנוע דומם.

למכוניות שמצוידות במערכת ניווט או שמע מקורית של סובארו, יש לעיין בחוברת הנפרדת של מערכת הניווט/שמע למידע נוסף.

6-9	שקע כוח USB
6-10	מאפרה (אם קיימת)
6-11	שטיח רצפה
6-12	וו לתליית מעילים
6-12	וו לתליית שקית קניות
6-13	כיסוי אזור המטען (אם קיים)
6-13	שימוש בכיסוי
6-13	הסרת בית הכיסוי
6-14	אחסון של כיסוי אזור המטען
6-14	התקנת כיסוי אזור המטען
6-15	ווים לקשירת מטען (אם קיימים)
6-15	תא אחסון מתחת לרצפה (אם קיים)

6-2	תאורה פנימית
6-2	תאורת מפות
6-2	תאורת תא נוסעים
6-3	תאורת אזור המטען
6-3	קוצב זמן ההשהיה לפני הכיבוי
6-3	סוככי שמש
6-4	מראת איפור
6-4	מראת איפור עם תאורה (אם קיימת)
6-4	תא אחסון
6-5	תא כפפות
6-5	קונסולה מרכזית
6-5	מחזיקי כוסות
6-6	מחזיקי בקבוקים
6-7	שקעי חשמל לאביזרים
6-8	מצית סיגריות (אם קיים)

תאורה פנימית

⚠️ זהירות

בעזיבתך את המכונית, דאג לכך שהתאורה כבויה כדי למנוע את פריקת המצבר.

■ תאורת מפות

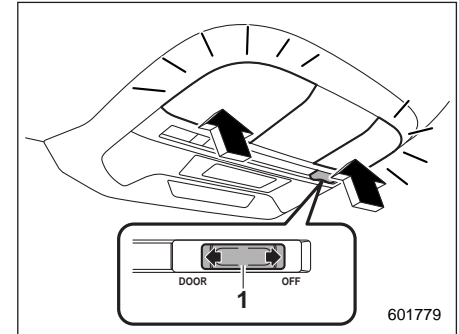

(1) מתג שולב הדלתות

כדי להדליק את תאורת המפות, לחץ על העדשה.

כדי לכבות, לחץ על העדשה לחיצה נוספת.

▼ תאורה אוטומטית

כשמתג שולב הדלתות במצב DOOR, תאורת המפות נדלקת באופן אוטומטי במצבים הבאים.

- כאשר פותחים את אחת הדלתות, למעט הדלת האחורית המתרוממת.
- כאשר משחררים את נעילת הדלתות באמצעות המערכת להפעלה ללא מפתח (אם קיימת). עיין בנושא "נעילה ושחרור באמצעות המערכת להפעלה ללא מפתח" 2-6.
- כאשר משחררים את נעילת הדלתות באמצעות השלט-רחוק. עיין בנושא "מערכת נעילה מרכזית באמצעות שלט-רחוק" 2-15.
- כאשר מעבירים את מתג ההתנעה ממצב ACC למצב LOCK/OFF.

■ תאורת תא נוסעים

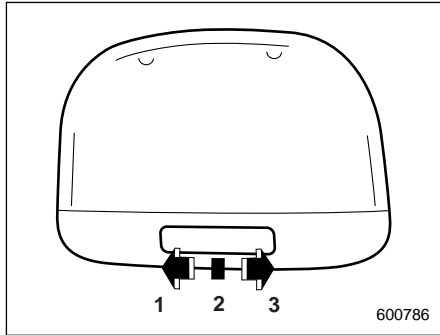

- 600786
- (1) מצב ON
 - (2) מצב DOOR
 - (3) מצב OFF

למתג תאורת התקרה המצבים הבאים.

ON: התאורה דולקת באופן רצוף.

OFF: התאורה נשארת כבויה.

DOOR: התאורה נדלקת אוטומטית באחד מהמצבים הבאים.

- כאשר דלת כלשהי או הדלת האחורית המתרוממת נפתחת.
- כאשר משחררים את נעילת הדלתות או הדלת האחורית המתרוממת באמצעות המערכת להפעלה ללא מפתח (אם קיימת). עיין בנושא "נעילה ושחרור באמצעות המערכת להפעלה ללא מפתח" 2-6.

סוככי שמש

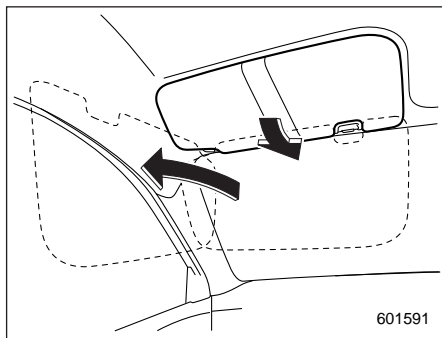

למניעת סנוור, סובב כלפי מטה את סוככי השמש. לשימוש בסוכך השמש עבור חלון צד, סובב את הסוכך כלפי מטה והזז אותו לצד.

קוצב זמן ההשהיה לפני הכיבוי

הפנסים הבאים מצוידים במנגנון של תאורה אוטומטית.

- תאורת תא נוסעים
- תאורת מפה
- תאורת אזור המטען

כאשר מתג התאורה הפנימית במצב DOOR, התאורה נדלקת ונכבית באופן אוטומטי כשנועלים את הדלתות או משחררים את נעילתן, כשפותחים דלת או סוגרים אותה, או מעבירים את מערכת ההצתה ממצב אחד למצב אחר.

הערה

ניתן לשנות את פרק הזמן בו ממשיכה התאורה להאיר (קוצב זמן ההשהיה לפני הכיבוי) במוסך. מומלץ לפנות למרכז שרות מורשה סובארו מטעם היבואן לקבלת פרטים. במכוניות שמצוידות בצג רב-תכליתי (צג LCD צבעוני) אפשר לשנות את הקביעות באמצעות הצג הרב-תכליתי (צג LCD צבעוני). לפרטים עיין בנושא "הגדרות המכונית" 3-45.

- כאשר משחררים את נעילת הדלתות או הדלת האחורית המתרוממת באמצעות השלט-רחוק. עיין בנושא "מערכת נעילה מרכזית באמצעות שלט-רחוק" 2-15.
- כאשר מעבירים את מתג ההתנעה ממצב ACC למצב LOCK/OFF.

תאורת אזור המטען

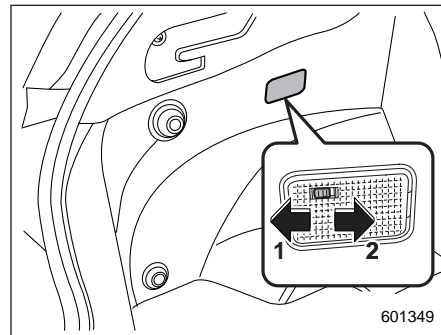

- (1) מצב DOOR
(2) מצב OFF

DOOR: התאורה נדלקת כאשר פותחים את הדלת האחורית המתרוממת. לאחר שסוגרים את הדלת האחורית המתרוממת התאורה ממשיכה להאיר במשך מספר שניות ולאחר מכן נכבית בהדרגה.

OFF: התאורה נשאר כבויה.

■ מראת איפור

▲ זיהרות

שמור את מכסה מראת האיפור סגור בזמן נהיגה על מנת למנוע סנוור על-ידי האור.

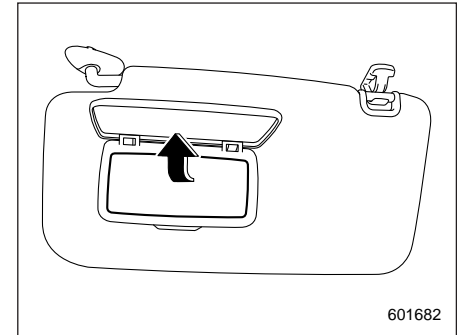

לשימוש במראת האיפור, סובב את סוכך השמש כלפי מטה ופתח את מכסה מראת האיפור.

■ מראת איפור עם תאורה (אם קיימת)

▲ זיהרות

שמור את מכסה מראת האיפור סגור בזמן נהיגה על מנת למנוע הסחת דעת כתוצאה מהפעלת התאורה.

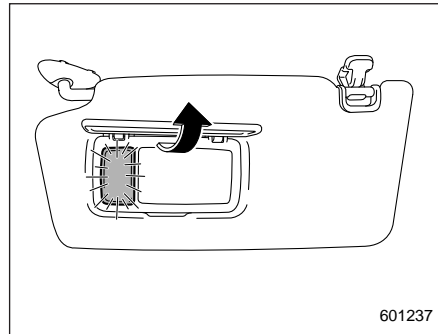

לשימוש במראת האיפור, סובב את סוכך השמש כלפי מטה ופתח את מכסה מראת האיפור.

התאורה המותקנת לצד מראת האיפור מאירה כשפותחים את מכסה מראת האיפור.

הערה

שימוש ממושך במראת האיפור כשהמנוע דומם עלול לגרום פריקה של המצבר.

תא אחסון

▲ זיהרות

- שמור תמיד את תא האחסון סגור בזמן נהיגה על מנת להפחית את סכנת הפגיעה בעת עצירת פתע או תאונה.
- אין לאחסן בתא האחסון תרסיסים, מיכלים המכילים נוזלים דליקים או גורמי שיתוך, או חפצים מסוכנים מכל סוג שהוא.

■ מחזיקי כוסות

▲ זהירות

- בזמן נהיגה, אל תוציא כוס מתוך מחזיק הכוסות ואל תכניס כוס לתוכו מכיוון שפעולה זו עלולה להסיח את דעתך ולגרום לתאונה.
- היזהר שמשקאות לא יישפכו. משקה חם שנשפך עלול לגרום לכווייה לך ולנוסעים. משקה שנשפך עלול לגרום נזק לריפוד, לשטיחים או למערכת השמע.

▼ מחזיק כוסות של הנוסע הקדמי

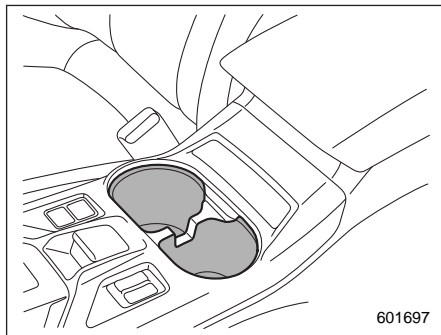

601697

בקונסולה מותקן מחזיק כוסות כפול.

■ קונסולה מרכזית

בקונסולה המרכזית קיים תא אחסון.

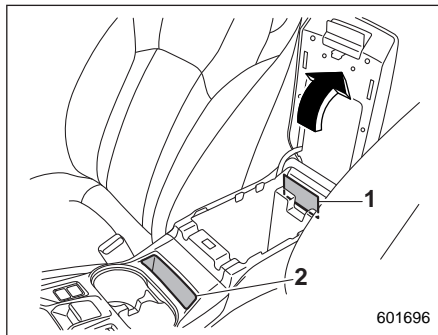

601696

- (1) מחזיק כרטיסים
 - (2) מחזיק (לסמארטפון, כרטיסים, וכד')
- אפשר להשתמש בחלק העליון של הקונסולה כבמשענת יד.

■ תא כפפות

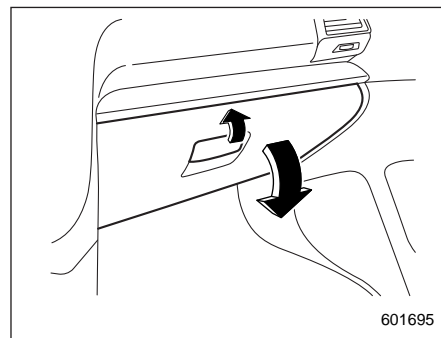

601695

כדי לפתוח את תא הכפפות, משוך בידית. כדי לסגור את תא הכפפות, דחוף את המכסה כלפי מעלה וטרוק אותו.

מחזיקי הבקבוקים הנמצאים בכל דלת יכולים לשמש לאחסנת בקבוקי משקאות ופריטים אחרים.

■ מחזיקי בקבוקים

▲ זהירות

- בזמן נהיגה, אל תוציא בקבוק מתוך מחזיק הבקבוקים ואל תכניס בקבוק לתוכו מכיוון שפעולה זו עלולה להסיח את דעתך ולגרום לתאונה.
- כשמניחים בקבוק משקה במחזיק הבקבוקים יש לוודא כי הוא סגור היטב. אחרת, המשקה עלול להישפך בעקבות פתיחה או סגירה של הדלת או במהלך הנסיעה. אם המשקה חם הוא עלול לגרום לכוויות לך ו/או לנוסעים.

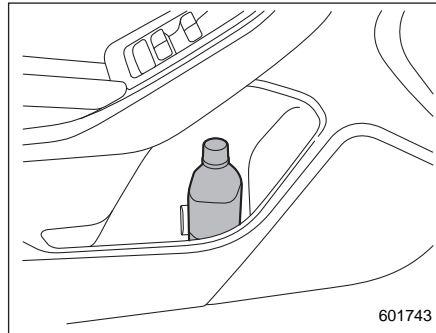

▼ מחזיקי כוסות לנוסעים מאחור (קיימים)

▲ זהירות

כשבמחזיקי הכוסות לנוסעים מאחור מונחת כוס עם משקה, אסור לקפל את גב המושב האחורי כלפי מטה. אחרת עלול המשקה להישפך ואם הוא חם עלול לגרום לכוויות לך ו/או לנוסעים.

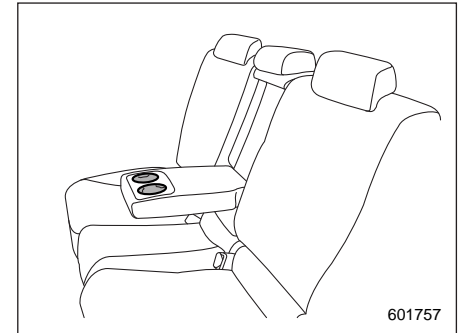

במשענת היד מותקן מחזיק כוסות כפול.

אם משתמשים במקביל בכמה מכשירים המחוברים לשני שקעים, צריכת החשמל הכוללת שלהם אינה יכולה לעלות על 120 ואט. עומס יתר על שקעי החשמל לאביזרים עלול לגרום לקצר. אסור להשתמש במתאמים כפולים או ביותר ממכשיר חשמל אחד באותו שקע.

• אם התקע של מכשיר החשמל רופף מדי או הדוק מדי בשקע החשמל לאביזרים, הדבר עלול לגרום למגע גרוע או לתקע להיתקע. השתמש רק בתקעים שנכנסים כיאות.

• שימוש במכשיר חשמל המחובר אל שקע החשמל לאביזרים לפרק זמן ממושך כאשר המנוע אינו פועל עלול לגרום להתרוקנות המצבר.

• לפני שתנהג במכונית, ודא שהתקע והכבל החשמלי של המכשיר אינם מפריעים להחליף הילוכים ולהשתמש בדוושית ההאצה ובדוושית הבלם. אם קיים חשש להפרעה אסור להשתמש במכשיר החשמלי בזמן הנהיגה.

מתח חשמלי (12V DC) מהמצבר זמין בכל אחד מהשקעים כשמטג ההתנעה במצב ACC או ON.

ניתן להשתמש במכשירי חשמל על ידי חיבורם לשקע.

צריכת החשמל המרבית של המכשירים שניתן לחבר לכל אחד מהשקעים היא 120 ואט.

⚠️ זהירות

• אסור לחבר מצית סיגריות לשקעי החשמל.

• אין לשים חפצים, במיוחד פריטי מתכת כגון מטבעות או רדידי אלומיניום, בתוך שקעי החשמל. הדבר עלול לגרום לקצר. החזר תמיד את המכסים של שקעי החשמל כאשר הם אינם בשימוש.

• השתמש אך ורק במכשירי חשמל המיועדים ל-12V DC. צריכת החשמל המרבית של המכשירים שניתן לחבר לכל אחד מהשקעים היא 120 ואט. אסור לחבר לאף שקע מכשיר שצריכת החשמל שלו עולה על הערך המצויין ביחס לאותו שקע.

שקעי חשמל לאביזרים

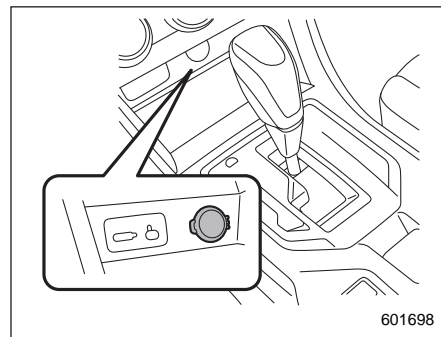

601698

שקע חשמל מתחת ללוח בקרת האקלים

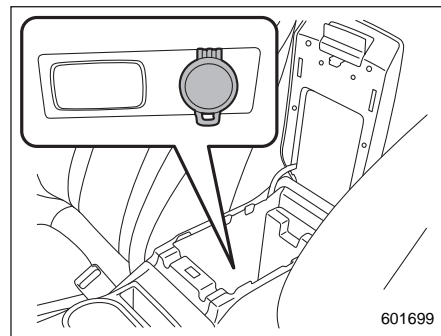

601699

שקע חשמל בקונסולה המרכזית

• אם משתמשים בשקע כבשקע חשמל לאביזרים דוגמת טלפון סלולרי, עלול להיגרם נזק למנגנון הפנימי שגורם למצית לקפוץ החוצה באופן אוטומטי כשהוא מוכן לשימוש. לפיכך, אסור להכניס את תקע מצית הסיגריות לשקע ששימש אפילו פעם אחת כשקע חשמל לאביזרים. התקע עלול להילכד, להתחמם יתר על המידה ואף לגרום לשריפה.

■ מצית סיגריות (אם קיים)

ניתן להתקין מצית סיגריות במקום שקע חשמל לאביזרים. מכלול מצית סיגריות זמין במרכז שירות מורשה סובארו מטעם היבואן. מצית הסיגריות יכול לפעול רק כשמתג ההתנעה במצב ACC או ON.

כדי להשתמש במצית הסיגריות, לחץ את הכפתור פנימה וחה מספר רגעים. המצית יקפוץ החוצה אוטומטית כשהיה מוכן לשימוש.

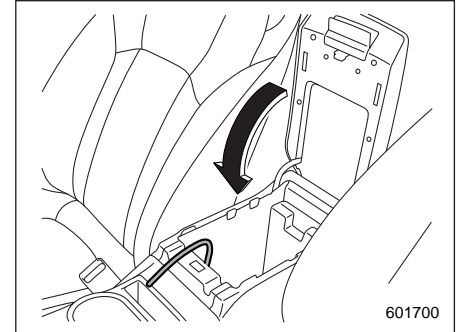

הערה

כשהמכסה של הקונסולה המרכזית סגור, נשאר פתח בין הקונסולה המרכזית לבין המכסה כדי לאפשר שימוש בשקע הכוח של הקונסולה המרכזית. העבר את הכבל של המכשיר החשמלי דרך הפתח.

⚠ אזהרה

כדי להימנע מכווייה, אל תאחז לעולם את המצית בקצה גוף החימום. אחיזה כזו עלולה לגרום לפציעה וגם לנזק לגוף החימום.

⚠ זהירות

• אסור להחזיק את כפתור המצית לחוץ פנימה, אחרת הוא עלול להתחמם יתר על המידה.

• אסור להכניס לתקע מצית סיגריות שאינו אביזר מקורי או שווה ערך העומד בדרישות איכות והתאמה, כמוגדר בכתב האחריות. התוצאה עלולה להיות קצר, התחממות יתר ושריפה.

- אם מחברים מכשיר שיוצר תקשורת עם מחשב PC, ייתכן שלא ניתן יהיה לספק לו כוח או לטעון אותו.
- כשמחברים מכשיר לטעינה, יש לנתק אותו מיד לאחר שהטעינה תושלם.

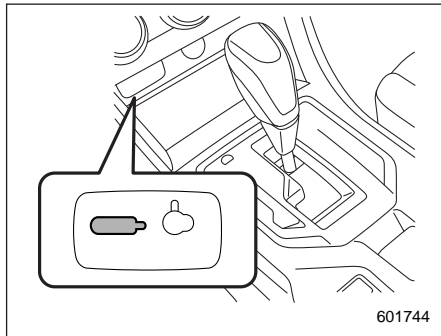

שקע כוח USB בין המושבים הקדמיים (ניתן לחבר נגן שמע ולהשתמש בו)

- אם מחברים מכשיר במשך פרק זמן ארוך כשהמנוע דומם, המצבר של הרכב עלול להיפרק. גם כשהמנוע פועל, מומלץ שלא לחבר מכשיר לפרק זמן ארוך שלא לצורך.
- אסור לחבר מכשיר שיש בו תקלה. התוצאה עלולה להיות פליטת עשן והתלקחות שריפה.

הערה

- שקע כוח USB מתוכנן לספק כוח מרבי נקוב של 5.25V/1A. לפני שמחברים מכשיר יש להקפיד ולקרוא את הוראות ההפעלה של המכשיר ולוודא שהוא תומך במפרט המתאים של שקע כוח זה. אם מחברים מכשיר שדרישות הכוח שלו עולות על הערך המרבי, ייתכן שלא ניתן יהיה לספק לו כוח או לטעון אותו. גם אם הטעינה תושלם, זמן הטעינה עלול להיות ארוך יותר בהשוואה לטעינה באמצעות המטען המקורי של המכשיר.

- בהתאם למכשיר, ייתכן שהטעינה תהיה אפשרית רק באמצעות כבל מיוחד. במקרה זה, הקפד לחבר את המכשיר באמצעות הכבל המיוחד.

שקע כוח USB

זהירות ⚠

- ניתן להשתמש במכשירי USB בעלי מפרט מסוג A. אם מחברים מכשיר במפרט שונה, ייתכן שלא ניתן יהיה לספק כוח או לטעון את המכשיר, או שתיגרם תקלה במכשיר.

- אין כל ערובה גם במקרה בו מתרחשת תקלה בהתקן המחובר או נתונים ניזוקו. חיבור מכשיר הוא על אחריותך בלבד.

- כדי למנוע התחשמלות או תקלה, הקפד לשמור על אמצעי הזהירות הבאים.

- אסור לחבר רכזת USB.
- אסור להכניס חפצים מתכתיים או עצמים זרים אחרים לשקע USB.
- אסור לשפוך מים או נוזלים אחרים על שקע USB.

- כשמחברים כבל, יש לשים לב שלא למשוך אותו בטעות עם הרגליים. אחרת, אתה עלול ליפול ולהיפגע או שתיגרם תקלה למכשיר המחובר.

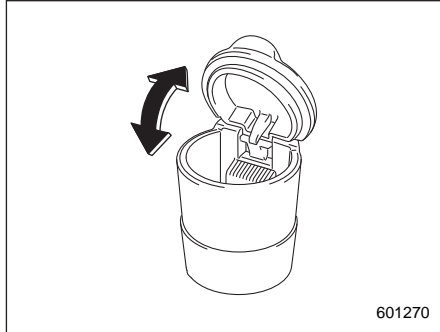

601270

את המאפרה הניידת אפשר להתקין בכל אחד ממחזיקי הכוסות או מחזיקי הבקבוקים. המקומות שבהם מותקנים מחזיקי כוסות מפורטים בנושא "מחזיקי כוסות" 5-6. המקומות שבהם מותקנים מחזיקי בקבוקים מפורטים בנושא "מחזיקי בקבוקים" 6-6. כדי להשתמש במאפרה פתח את המכסה. לאחר השימוש במאפרה הקפד לסגור היטב את המכסה כדי לצמצם את התפשטות העשן.

הערה

חלקיקי אפר וטבק מצטברים סביב הצירים של המכסה הפנימי של המאפרה. נקה אותם בעזרת מברשת שיניים או כלי אחר בעל קצה דק.

מאפרה (אם קיימת)

⚠️ זהירות

• אין להשתמש במאפרות כבפחי-אשפה ואין להשאיר סיגריה בוערת בתוך מאפרה. פעולה זו עלולה לגרום לשריפה.

• הקפד לכבות גפרורים וסיגריות לפני השלכתם למאפרה, ולאחר מכן סגור את המאפרה היטב. אם משאירים את המאפרה פתוחה עלולה האש מהסיגריה הבוערת להתפשט לבדל סיגריה נוסף ולגרום לשריפה.

• אסור להשליך למאפרה חומרים דליקים.

• אסור להשאיר במאפרה בדלי סיגריות רבים.

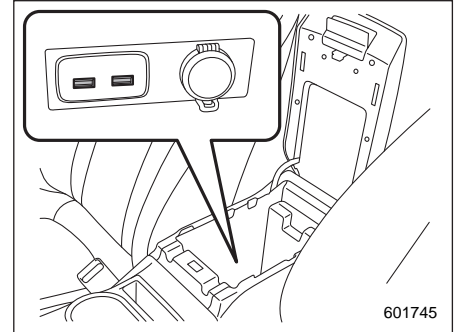

601745

שקע כוח USB בקונסולה (תפקוד של הספקת כוח בלבד) (אם קיים)

כשמערכת ההצתה במצב "ACC" או במצב "ON" ומחברים לשקע USB מכשיר USB אלקטרוני, ניתן לספק למכשיר כוח 5V DC. ניתן להיעזר בשקע USB כדי להשתמש במכשיר או לטעון אותו.

לפני השימוש יש לפתוח את מכסה הספקת הכוח של שקע USB. בתום השימוש, הקפד לסגור את מכסה הספקת הכוח של שקע USB.

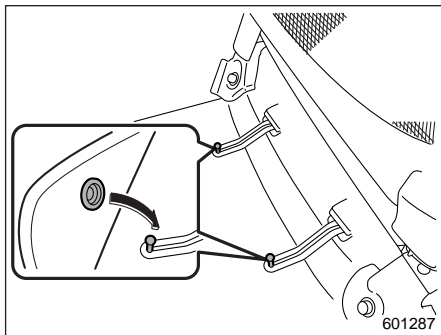

פיני אחיזה ממוקמים בצד הנהג, על רצפת המכונית.

יש לאבטח היטב את שטיח הרצפה של הנהג באמצעות הלולאות המצויות בו. הנח את הלולאות על פיני האחיזה ולחץ עליהן כלפי מטה.

זהירות ⚠

אם השטיח מחליק לפניכם ומפריע לתנועה החופשית של הדוושות במהלך הנסיעה, הוא עלול לגרום לתאונה. כדי למנוע החלקה של השטיח לפניכם הקפד לפעול בהתאם לאמצעי הזהירות הבאים.

- השתמש אך ורק בשטיח מקורי של סובארו או שווה ערך העומד בדרישות איכות והתאמה, כמוגדר בכתב האחריות, עם לולאות במקומות המתאימים.
- הקפד להצמיד את השטיח של הנהג למקום המתאים ואבטח אותו היטב בפיני האחיזה.
- אסור להשתמש ביותר משטיח אחד.

שטיח רצפה

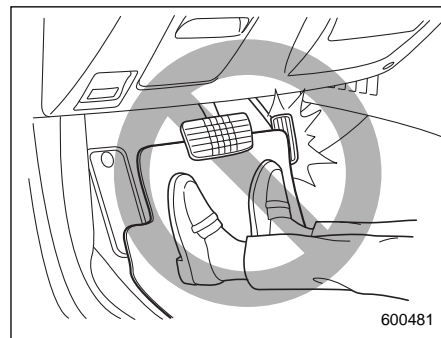

וו לתליית מעילים

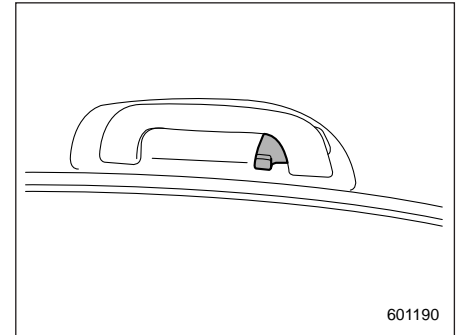

601190

ווים לתליית מעילים מותקנים בידיות האחיזה של הנוסעים מאחור.

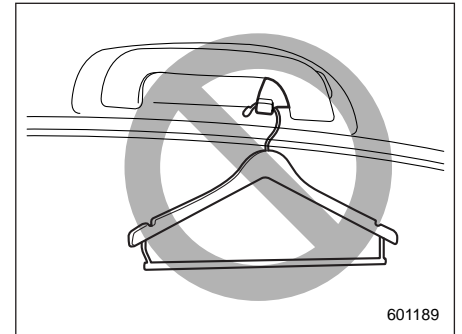

601189

אזהרה ⚠

הקפד לפעול על פי ההנחיות הבאות:

- אסור לתלות או למקם קולבים או חפצים קשיחים או חדים אחרים על ווי התלייה. תלה את הבגדים ישירות על ווי התלייה, ללא קולבים.
- לפני תליית בגדים על ווי התלייה, ודא שאין חפצים חדים בכיסים.
- אם מתעלמים מהנחיות אלה, במקרה של עצירה פתאומית או התנגשות, התוצאות עלולות להיות:
- פציעות קשות כתוצאה מהתעופפות של חפצים בתא הנוסעים.
- פריסה לקויה של הווילונות המתנפחים (בדגמים בהם קיימים וילונות מתנפחים).

זהירות ⚠

אסור בהחלט לתלות על הוו לתליית מעילים חפץ העלול להפריע לשדה הראייה של הנהג, או לגרום לפגיעה במקרה של עצירת פתע או התנגשות. כמו כן, אסור לתלות על הוו לתליית מעילים חפצים ששוקלים 5 ק"ג או יותר.

וו לתליית שקית קניות

זהירות ⚠

אסור לתלות על ווי שקית הקניות חפצים שמשקלם עולה על 3 ק"ג.

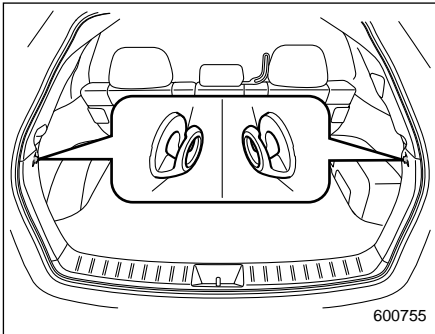

600755

ווים לתליית שקיות קניות ממוקמים בכל צד מצדי אזור המטען.

■ הסרת בית הכיסוי

1. גלול את הכיסוי.

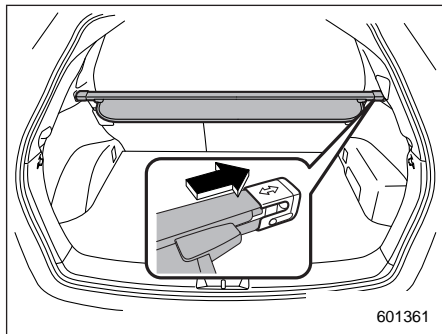

2. דחוף את בית הכיסוי ימינה וקצר אותו.
3. הסר את הכיסוי מהתפס.

▲ אזהרה

אין להניח דבר על הכיסוי הפרוס. הנחת משקל גדול מדי על הכיסוי עלולה לגרום לשבירתו. כמו-כן, חפץ הנמצא על הכיסוי עלול לעוף קדימה במקרה של עצירת פתאום או התנגשות. דבר זה עלול לגרום לפציעה חמורה.

▲ זהירות

היזהר שלא לשרוט את התמוכות (בוכנות הגז) של הדלת האחורית המתרוממת במהלך הפריסה או הגלילה של הכיסוי. שריטות בתמוכות עלולות לגרום לדליפת גז מהתמוכות, והן לא יוכלו להחזיק את הדלת האחורית המתרוממת במצב פתוח.

כיסוי אזור המטען (אם קיים)

הכיסוי מיועד להסרת אזור המטען ולהגנת תכולתו מפני קרני השמש. את הכיסוי ניתן להסיר כדי לפנות מקום למטען נוסף.

■ שימוש בכיסוי

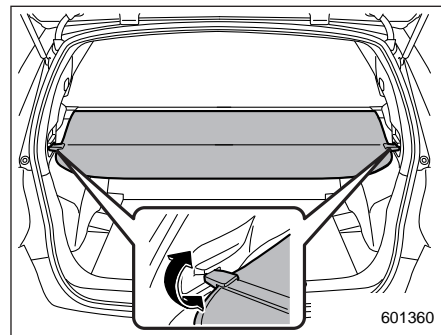

כדי לפרוס את הכיסוי, משוך את קצהו כלפי חוץ מבית הכיסוי ונעץ את הווים שלו בתפסים כמתואר באיור. כדי לגלול את הכיסוי, שחרר אותו מהתפסים והוא ייגלל חזרה אוטומטית. בזמן הגלילה חזרה, יש לאחוז בכיסוי ולכוון אותו בחזרה לתוך בית הכיסוי.

התקנת כיסוי אזור המטען

1. קצר את בית הכיסוי.

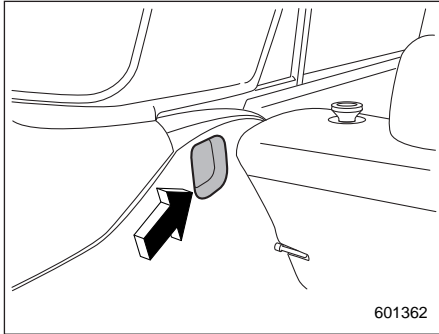

2. הכנס את שני הקצוות של בית הכיסוי אל המגרעות של העצרים.

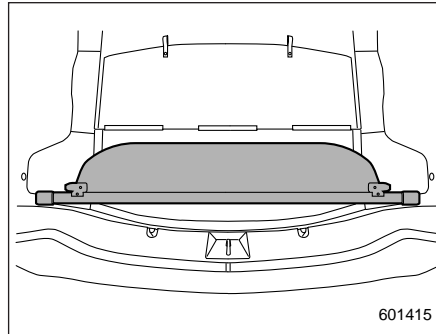

2. אחסן את בית הכיסוי בשולי אזור המטען.

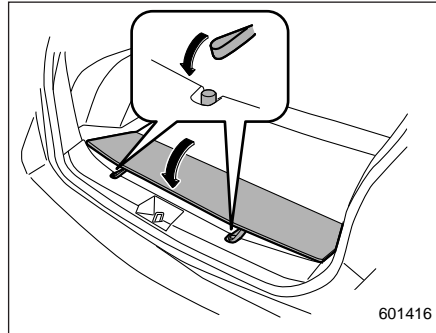

3. הנח את לוח רצפת המטען בחזרה תוך כדי תליית שתי רצועות תמיכה על הווים הממוקמים על הקיר האחורי של אזור המטען.

אחסון של כיסוי אזור המטען

עבור דגמים עם ערכת תיקון לצמיגים נקורים, את כיסוי אזור המטען אפשר לאחסן מתחת לרצפת אזור המטען כמפורט להלן.

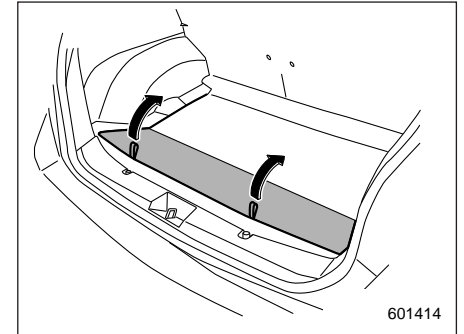

1. הרם וקפל את הקצה האחורי של לוח רצפת תא המטען.

• אין לאחסן בתא האחסון תרסיסים, מיכלים המכילים נוזלים דליקים או גורמי שיתוך, או חפצים מסוכנים מכל סוג שהוא.

תא אחסון מתחת לרצפה (אם קיים)

הערה
צורת תא האחסון עשויה להשתנות בהתאם לדגם.

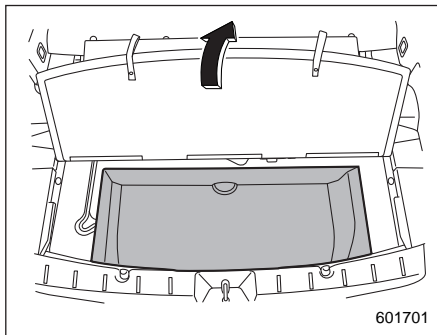

תא אחסון ממוקם מתחת לרצפת אזור המטען, ויכול לשמש לאחסון חפצים קטנים.

⚠ זהירות

• בעת נהיגה, שמור תמיד את מכסה תא האחסון סגור כדי להפחית את סכנת הפגיעה במקרה של עצירת פתע או תאונה.

וויס לקשירת מטען (אם קיימים)

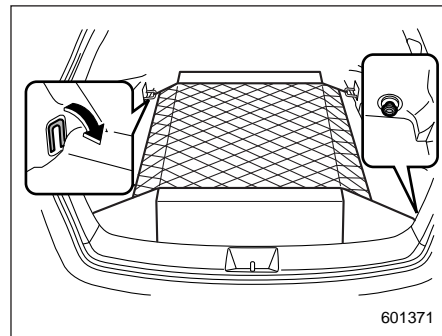

אזור המטען מצויד בשניים או בארבעה וויס קשירה המיועדים לריסון מטען באמצעות רשת מטען או חבלים.

בעת שימוש בוויס הקשירה, יש לסובב אותם כלפי מטה אל מחוץ למגרעת האחסון.

⚠ זהירות

הוויס לקשירת מטען מיועדים לאבטחת מטען קל בלבד. אסור בהחלט לקשור מטען מעבר לעומס המרבי של הוויס. העומס המרבי של הוויס הוא 10 ק"ג לוו.

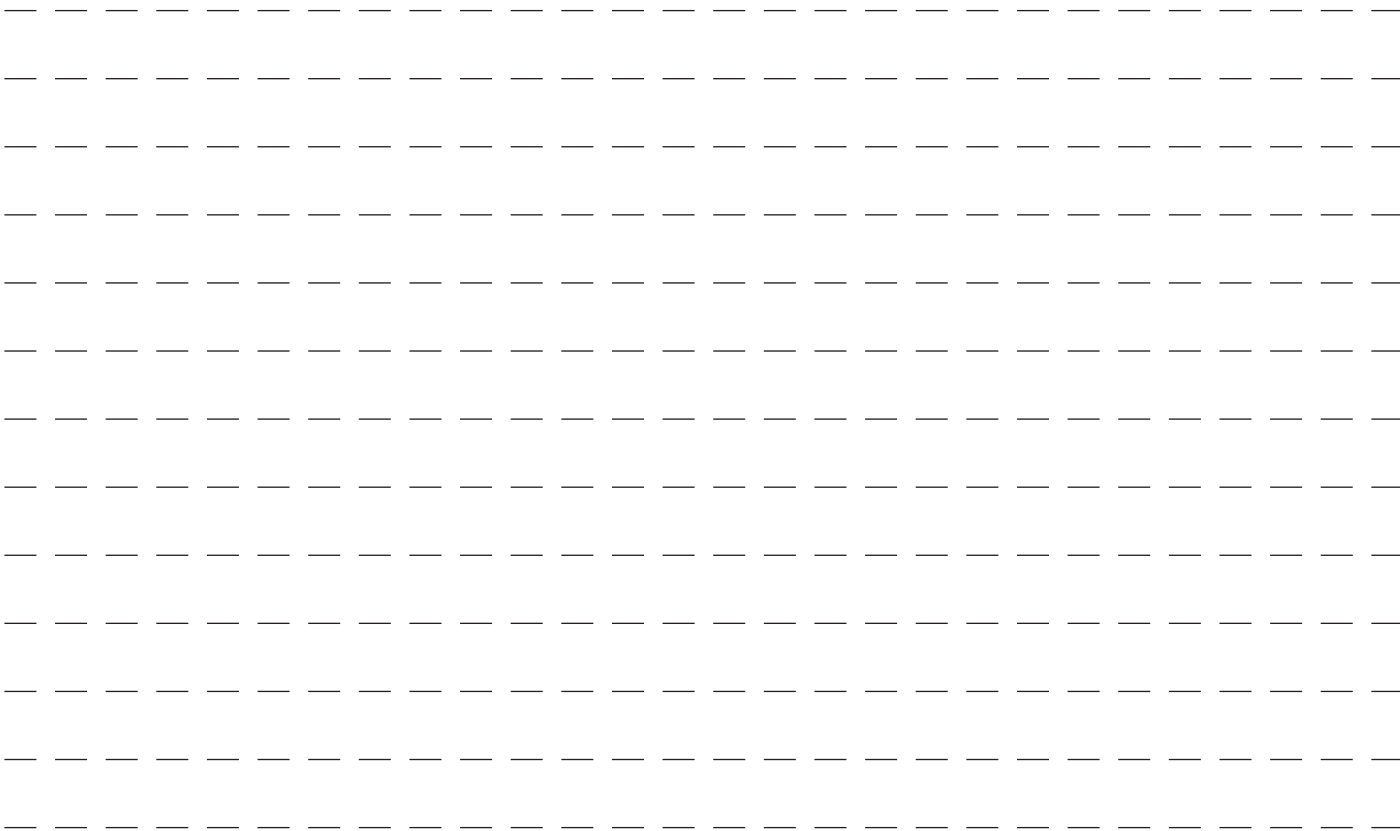

התנעה והפעלה

7-20.....	מערכת למניעת נעילת הגלגלים (ABS)
7-21.....	בדיקה עצמית של ABS
7-21.....	נורית אזהרה מערכת ABS
7-21... (EBD)	מערכת אלקטרונית לחלוקת כוח בלימה
	צעדים שיש לנקוט במקרה שמערכת ה-EBD
7-22.....	אינה פועלת
7-23.....	מערכת הבקרה הדינמית של המכונית
7-24.....	פיקוח על מערכת הבקרה הדינמית של המכונית
7-24.....	מתג ניתוק (OFF) מערכת הבקרה הדינמית של המכונית
7-25.....	מצב X
7-26.....	כדי להפעיל את מצב X או לבטל את פעולתו
7-27.....	תפקוד בקרת נסיעה במורד
7-29.....	חניית המכונית
7-29.....	בלם חנייה אלקטרוני
7-33.....	עצות לחנייה
	מערכת ניטור לחץ אוויר בצמיגים (TPMS)
7-34.....	(אם קיימת)
7-35.....	מסך TPMS (לוח מחוונים מסוג B) (אם קיים)
7-35.....	הגדרת מצב מערכת TPMS
7-38.....	בקרת שיוט (אם קיימת)
7-38.....	קביעת בקרת שיוט
7-38.....	ביטול זמני של בקרת השיוט
7-40.....	הפסקת פעולת בקרת נסיעת השיוט
7-40.....	שינוי מהירות השיוט
7-41.....	נורית חיווי לבקרת שיוט
7-41.....	נורית חיווי לקביעת מהירות שיוט

7-3.....	דלק
7-3.....	דרישות דלק למנועי בנזין
7-3.....	דלת פתח מילוי הדלק והמכסה
7-6.....	הכנה לנהיגה
	התנעת המנוע והדממתו
7-6.....	(במכוניות ללא לחצן התנעה)
7-6.....	התנעת המנוע
7-8.....	הדממת המנוע
	התנעת המנוע והדממתו
7-8.....	(במכוניות עם לחצן התנעה)
7-8.....	אמצעי בטיחות
7-8.....	טווח הפעולה של מערכת לחצן ההתנעה
7-8.....	התנעת המנוע
7-10.....	הדממת המנוע
7-11.....	כשהמפתח החכם אינו פועל היטב
7-11.....	תיבת הילוכים רציפה
7-12.....	ידית בורר הילוכים
7-14.....	בחירת מצב ידני (אם קיים)
7-15.....	בחירת מצב "L" (אם קיים)
7-16.....	מנגנון נעילת ידית בורר הילוכים
7-17.....	עצות לנהיגה
7-18.....	הגה כוח
7-18.....	בלימה
7-18.....	עצות לבלימה
7-19.....	מערכת בלמים
7-20.....	מחווני אזהרה לבלאי של רפידות בלמי דיסק

7-56..... תנאי הפעולה

7-59..... פעולת מערכת הבלימה האוטומטית בנסיעה לאחור
ביטול פעולת מערכת הבלימה האוטומטית

7-61..... בנסיעה לאחור
קביעת הפעלה/השבתה של מערכת הבלימה האוטומטית

7-62..... בנסיעה לאחור

7-63..... מחוון אזהרה RAB

7-63..... טיפול בחיישני הסונאר

7-41..... מערכת Auto Start Stop (אם קיימת)

7-41..... פעולת המערכת

7-46..... הצגת המצב של מערכת Auto Start Stop

7-46..... התרעת מערכת

מערכת של סובארו לגילוי רכב מאחור (SRVD)

7-47..... (אם קיימת)

7-47..... מאפייני המערכת

7-49..... פעולת המערכת
נורית חיווי/צליל התראה לרכב קרוב של מערכת

7-51..... SRVD

7-52..... חיווי התראה של מערכת SRVD

7-53..... מתג לניתוק מערכת SRVD

7-54..... טיפול בחיישני הרדאר

מערכת בלימה אוטומטית בנסיעה לאחור

7-55..... (אם קיימת)

7-56..... סקירה של מערכת הבלימה האוטומטית בנסיעה לאחור

■ דלת פתח מילוי הדלק והמכסה

▼ המיקום של מכסה פתח מילוי דלק
וידית שחרור המכסה

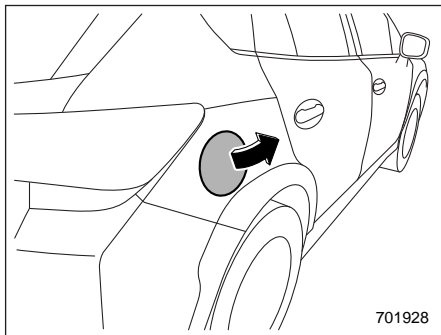

701928

דלת פתח מילוי הדלק

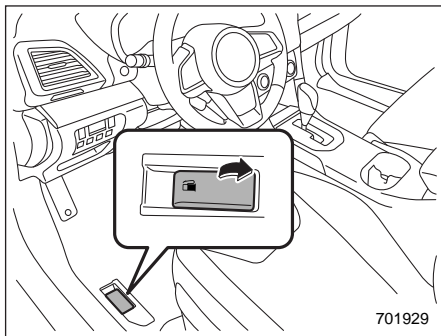

701929

ידיית שחרור דלת פתח מילוי הדלק

המנוע מיועד לפעול בדלק נטול-עופרת בלבד. מומלץ להשתמש בדלק בעל מספר אוקטן 95 ומעלה. מספר האוקטן נקבע לפי "מספר אוקטן מעבדתי" (RON).

אם דלק נטול-עופרת באוקטן 95 ומעלה אינו זמין, ניתן להשתמש בבנזין נטול-עופרת באוקטן 90 ומעלה.

▼ באזורים בהם תכולות הכלוך בדלק גבוהה

עבור דגמי 2.0 ליטר, הוסף בקבוק של תוסף דלק מקורי של סובארו מדי 15,000 ק"מ. פנה למוסך לקבלת פרטים נוספים. מומלץ לפנות למרכז שירות מורשה סובארו מטעם היבואן.

דלק

■ דרישות דלק למנועי בנזין

⚠ זהירות

- כתוצאה משימוש בדלק באיכות נמוכה או בתוסף דלק לא מתאים עלול להיגרם נזק למנוע ו/או למערכת הדלק.
- מנע טפטוף של דלק על משטחי הצבע של מרכב המכונית. דלק שנשפך עלול לגרום נזק לצבע ויש לנגב אותו מיד.
- נזק שנגרם לצבע כתוצאה מטפטוף של דלק אינו מכוסה באחריות.
- צוואר מיכל הדלק מתוכנן עבור פיית מילוי של דלק נטול-עופרת בלבד. אסור בהחלט להשתמש בדלק אחר, שכן הוא עלול לגרום נזק למערכת בקרת הפליטה ולהפחית מיעילות הנהיגה ותצרוכת הדלק. עלויות התחזוקה עלולות אף הן לגדול.

במהלך הפתיחה של המכסה, אם נשמע קול נשיפה של שחרור לחץ, המתן עד שהוא ייפסק ולאחר מכן המשך לפתוח את המכסה בתנועה אטית, כדי למנוע התזה של דלק וסכנה של התלקחות שריפה.

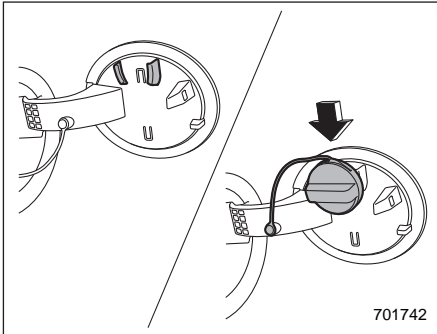

4. תלה את מכסה פתח התדלוק על הוו הנמצא בחלק הפנימי של דלת פתח התדלוק.

⚠ אזהרה

• בעת תדלוק הכנס את פיית המילוי היטב לצוואר מיכל הדלק. כשהפייה מונחת גבוה מדי או לא מוכנסת עד תום מהלכה, ייתכן שמשאבת התדלוק לא תפסיק לפעול באופן אוטומטי,

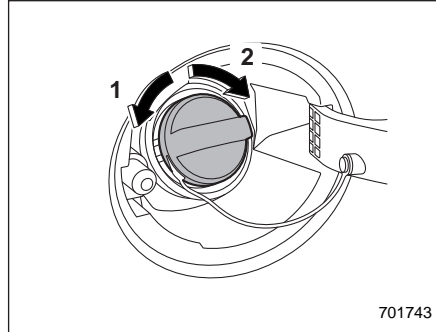

1 פתיחה
2 סגירה

3. הסר את מכסה פתח התדלוק על-ידי סיבוב אטי נגד כיוון השעון.

⚠ אזהרה

• אדי הדלק דליקים ביותר. לפני התדלוק הקפד לדומם את המנוע ולסגור את כל הדלתות והחלונות של המכונית. ודא כי אין בסביבה סיגריות בוערות, להבות גלויות או ניצוצות חשמליים. יש לטפל בדלק במקומות פתוחים בלבד. נגב מיד דלק שנשפך.

• לצורך פתיחה, אחוז היטב במכסה פתח מילוי הדלק וסובב אותו בתנועה איטית כנגד כיוון השעון. אל תסיר את המכסה במהירות. הדלק במערכת עלול להימצא תחת לחץ ולהתיז החוצה מתוך צוואר המילוי, במיוחד במזג אוויר חם.

▼ תדלוק

תדלוק המכונית חייב להיעשות על-ידי אדם אחד בלבד. אסור לאפשר לאחרים להתקרב לחלק המכונית הקרוב לפתח מילוי הדלק כאשר מתבצע תדלוק.

הקפד לפעול בהתאם לנהלי זהירות אחרים המופיעים על-גבי השילוט בתחנת הדלק.

1. עצור את המכונית והדמם את המנוע.
2. לפתיחת דלת פתח מילוי הדלק, משוך את ידית שחרור נעילת הדלת כלפי מעלה. הידית נמצאת על רצפת המכונית, סמוך למושב הנהג.

⚠ אזהרה

לפני שפותחים את המכסה של פתח מילוי הדלק יש לגעת במרכב המכונית, בחלק מתכתי של משאבת התדלוק או בחפץ דומה כדי לפרוק חשמל סטטי שאולי נאגר בגוף. ניצוץ שייוצר כתוצאה ממטען של חשמל סטטי עלול להצית את הדלק ולגרום לכוויות. כדי למנוע התפתחות מטענים נוספים של חשמל סטטי אין לשוב ולהיכנס למכונית לפני תום התדלוק.

• ברגע שנורית האזהרה למחסור בדלק מאירה יש למלא מיד דלק במיכל. כתוצאה מהתרוקנות של מיכל הדלק עלול המנוע לזייף ולהינזק. אם ממשיכים להפעיל את המכונות כשמיכל הדלק כמעט ריק, ביצועי המנוע עלולים להיפגע.

הערה

הסימון "▶" מופיע במד הדלק. הוא מציינ שמכסה פתח התדלוק נמצא בצד ימין של המכונות.

⚠ אזהרות

- אל תוסיף לעולם תכשירי ניקוי למיכל הדלק. הוספה של תכשירי ניקוי עלולה להזיק למערכת הדלק.
- בתום התדלוק סובב את המכסה בכיוון השעון עד שתישמע נקישה, כדי לוודא שהוא מהודק היטב. אם המכסה אינו מהודק היטב, עלול דלק לגלוש מהמיכל בזמן הנסיעה או לדלוף בעקבות תאונה, ותיווצר סכנה להתלקחות שריפה.
- מנע טפטוף של דלק על משטחי הצבע של מרכב המכונות. דלק שנשפך עלול לגרום נזק לצבע ויש לנגב אותו מיד. נזק שנגרם לצבע כתוצאה מטפטוף של דלק אינו מכוסה באחריות.
- מומלץ להשתמש רק במכסה מקורי של סובארו לפתח מילוי הדלק או במכסה העומד בדרישות איכות והתאמה כמוגדר בכתב האחריות למכונות. מכסה אחר עלול לא להתאים, לפגוע באוורור התקין של המיכל ולגרום נזק למערכת בקרת הפליטה של המכונות. כן תיתכן סכנה של דליפת דלק והתלקחות שריפה.

הדלק יגלוש מהמיכל ותיווצר סכנה להתלקחות שריפה.

• הפסק למלא את המיכל כאשר משאבת התדלוק נעצרת באופן אוטומטי. אם תוסיף עוד דלק, הוא עלול לגלוש מהמיכל בשל שינויי טמפרטורה או תנאים אחרים ותיווצר סכנה להתלקחות שריפה.

5. הפסק למלא את המיכל כאשר משאבת התדלוק נעצרת באופן אוטומטי. הימנע מהוספת דלק.

6. החזר למקומו את מכסה פתח התדלוק וסובב אותו בכיוון השעון עד שיישמע קול נקישה. הקפד שכבל אבטחת המכסה לא ייתפס מתחת למכסה בשעת ההידוק.

⚠ אזהרות

כדי למנוע דליפת דלק במקרה של תאונה, הקפד להדק היטב את מכסה פתח התדלוק עד שיישמע קול נקישה.

7. סגור את דלת פתח התדלוק לגמרי.

⚠ אזהרות

אם נשפך במקרה דלק על משטחים צבועים של המכונות, שטוף את האזור מיד במים נקיים. דלק שנשפך עלול לגרום נזק למשטחים צבועים.

הכנה לנהיגה

עליך לבצע את הבדיקות והכווננים הבאים כל יום לפני הנהיגה:

1. בדוק כי כל החלונות, המראות והפנסים נקיים וגלויים.
2. בדוק את המראה והמצב של הצמיגים. ודא גם כי לחץ האוויר תקין בכל הגלגלים.
3. הסתכל מתחת למכונית על מנת לגלות סימנים של נזילות, וודא שלא מסתתרים בעלי חיים קטנים מתחת למכונית.
4. ודא שבעלי חיים קטנים לא מסתתרים בתא המנוע.
5. ודא כי מכסה תא המנוע והדלת האחורית המתרוממת סגורים היטב.
6. בדוק את כוונן המושב.
7. בדוק את כוונן המראה הפנימית והמראות החיצוניות.
8. הדק את חגורת הבטיחות. ודא כי הנוסעים במכונית הידקו אף הם את חגורות הבטיחות.
9. בדוק את פעולת נוריות האזהרה והחיווי לאחר העברת מתג ההתנעה למצב ON.
10. בדוק מדים, נוריות חיווי ונוריות אזהרה לאחר התנעת המנוע.

זהירות ⚠

אם בעלי חיים קטנים יילכדו במניפה של מערכת הקירור או ברצועות ההנעה, התוצאה עלולה להיות תקלה. לפני התנעת המנוע ודא שבעלי חיים קטנים לא מסתתרים בתא המנוע או מתחת למכונית.

הערה

- יש לבדוק את מפלס שמן המנוע, נוזל קירור המנוע, נוזל הבלמים, נוזל המתזים וכן כל נוזל אחר, מדי יום, אחת לשבוע או בכל עצירה לתדלוק.
- לפני שגוררים גרור, יש לעיין בנושא "גרירת גרור" 8-15.

התנעת המנוע והדממתו (במכוניות ללא לחצן התנעה)

■ התנעת המנוע

זהירות ⚠

אין להפעיל ברציפות את המתנע למשך יותר מ-10 שניות. אם המנוע לא הותנע לאחר ניסיון בן 5 עד 10 שניות, המתן לפחות 10 שניות לפני ביצוע ניסיון התנעה חוזר.

הערה

ייתכן שתתקשה להתניע את המנוע לאחר שהמצבר נותק וחובר מחדש (לצורכי תחזוקה או מסיבה אחרת). קושי זה נובע מתפקוד האבחון העצמי של המצערת בעלת הבקרה האלקטרונית. לפני התנעת המנוע השאר את מתג ההתנעה במצב ON במשך כ-10 שניות כדי למנוע קושי זה.

5. העבר את מתג ההתנעה למצב START מבלי לחוץ על דוושת ההאצה. שחרר את המפתח מיד לאחר התנעת המנוע.

אם המנוע לא הותנע, נסה לפעול באופן המתואר להלן:

(1) העבר את מתג ההתנעה למצב LOCK והמתן במשך 10 שניות לפחות. לאחר מכן ודא שבלם החנייה מופעל והעבר פעם נוספת את מתג ההתנעה למצב START תוך לחיצה קלה על דוושת ההאצה (כרבע ממלוא מהלכה). ברגע שהמנוע מותנע הרפה מדוושת ההאצה.

(2) אם המנוע עדיין לא הותנע, העבר פעם נוספת את מתג ההתנעה למצב LOCK והמתן במשך 10 שניות לפחות. לאחר מכן לחץ על דוושת ההאצה עד תום מהלכה והעבר שוב את מתג ההתנעה למצב START. אם המנוע הותנע הרפה מיד מדוושת ההאצה.

(3) אם המנוע עדיין לא הותנע, העבר שוב את מתג ההתנעה למצב LOCK. לאחר המתנה של 10 שניות או יותר, העבר את מתג ההתנעה למצב START מבלי לחוץ על דוושת ההאצה.

(4) אם המנוע עדיין לא הותנע, פנה למוסד לקבלת סיוע. מומלץ לפנות למרכז שירות מורשה סובארו מטעם היבואן.

הערה

• מיד לאחר ההתנעה, אין להפעיל את המנוע בסל"ד גבוה או להאיץ במהירות.

• מיד לאחר ההתנעה, במשך פרק זמן קצר, פועל המנוע בסל"ד גבוה. לאחר שהמנוע יתחמם יירד הסל"ד באופן אוטומטי.

• ייתכן שבמקרים נדירים יתגלו קשיים בהתנעה, לפי סוג הדלק ותנאי השימוש (נסיעות חוזרות ונשנות למרחק שבו המנוע אינו מספיק להתחמם די הצורך). במקרים אלה מומלץ לעבור לדלק ממותג אחר.

• במקרים נדירים ולמשך פרק זמן קצר המנוע עלול "לצלצל" כאשר המכונית מאיצה במהירות או עוברת בפתאומיות לנסיעה ממצב של עמידה. זו אינה תקלה.

• קל יותר להתניע את המנוע כשהפנסים הראשיים, מיוזג האוויר ומפשיר החלון האחורי כבויים.

• אסור להעביר את ידית בורר ההילוכים בעת הפעלת המתנע.

1. הפעל את בלם החנייה.

2. כבה אורות שאין בהם צורך והפסק פעולת אביזרים שאינם דרושים.

3. העבר את ידית בורר ההילוכים למצב "P" או "N" (עדיף למצב "P").

4. העבר את מתג ההתנעה למצב ON ובדוק את פעולת נוריות האזהרה והחיווי. עיין בפרק "נוריות אזהרה וחיווי" 3-13.

▼ הנחיות זהירות כלליות בהתנעת המנוע

אזהרה ⚠

• אסור להתניע את המנוע כשנמצאים מחוץ למכונית. הדבר עלול לגרום לתאונה.

• אסור להשאיר את המנוע פועל במקומות בעלי אוורור גרוע, דוגמת חניון מקורה או מבנה סגור. גזי הפליטה עלולים לחדר למכונית או לחלל המבנה ולגרום להרעלה של חד-תחמוצת הפחמן.

• אסור להתניע את המנוע סמוך לעלים יבשים, ניירות או חומרים דליקים אחרים. צינור הפליטה והממיר הקטליטי עלולים להתחמם לטמפרטורות גבוהות ולגרום להתלקחות שריפה.

זהירות ⚠

• הדממת המנוע בזמן הנהיגה עלולה לגרום להתחממות יתר ושריפה של הממיר הקטליטי.

• הקפד לשבת במושב הנהג בזמן ההתנעה של המנוע.

6. ודא כי כל נוריות החיווי והאזהרה כבו לאחר שהמנוע הותנע. לאחר שהמנוע יתחמם תפחית מערכת הזרקת הדלק באופן אוטומטי את סל"ד המנוע בסיבובי סרק.

בזמן חימום המנוע, ודא כי ידית ההילוכים מצויה במצב "P" או "N" וכי בלם החנייה מופעל.

זהירות

אם עליך להתניע מחדש את המנוע בשעה שהמכונית בתנועה, העבר את ידית בורר ההילוכים למצב "N". אסור בהחלט לנסות ולהעביר את ידית בורר ההילוכים של מכונית הנמצאת בתנועה למצב "P".

הדממת המנוע

יש להעביר את מתג ההתנעה למצב OFF רק כאשר המכונית במצב נייח והמנוע פועל בסיבובי סרק.

אזהרה

אסור לדומם את המנוע כאשר המכונית בתנועה. הדממת המנוע תגרום לאבדן אספקת כוח למערכות ההיגוי ולמגבר הבלימה ותגרום לקושי בהפעלת ההיגוי והבלימה. כמו כן, יכול מצב LOCK של מתג ההתנעה להיות מופעל בטעות ולגרום לנעילת גלגל ההגה.

התנעת המנוע והדממתו (במכוניות עם לחצן התנעה)

לאחר שנכנסים למכונית עם המפתח החכם, אפשר להעביר את מתג ההתנעה למצב ON ולהתניע את המנוע.

אמצעי בטיחות

עיין בנושא "אמצעי בטיחות" עמ' 2-4.

טווח הפעולה של מערכת לחצן ההתנעה

עיין בנושא "טווח הפעולה של מערכת לחצן ההתנעה" עמ' 3-6.

התנעת המנוע

אזהרה

- הקפד לפעול על פי הנחיות הזהירות הכלליות להתנעת המנוע. קרא בעיון את אמצעי הזהירות המפורטים בנושא "התנעת המנוע" עמ' 7-7.
- אם נורית הפעולה שבלחצן ההתנעה מהבהבת בצבע ירוק לאחר התנעת המנוע אסור בהחלט לנסוע במכונית. ההגה נותר נעול והדבר עלול לגרום לתאונה. כדי לשחרר את נעילת ההגה לחץ לחיצה נוספת על לחצן ההתנעה תוך סיבוב של גלגל ההגה ימינה ושמאלה ולחיצה על דוושת הבלם.

כשהמצבר פרוק לא ניתן לשחרר את העיילה של ההגה. טען את המצבר.
אסור להעביר את ידית בורר ההילוכים בעת הפעלת המתנע.

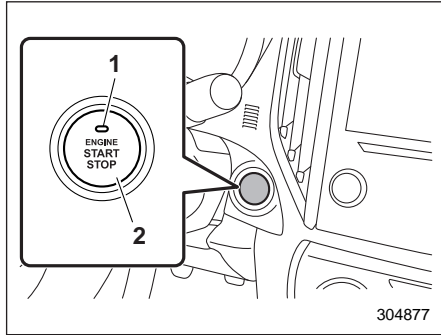

1 נורית חייווי פעולה
2 מתג לחצן התנעה

כשלוחצים על לחצן ההתנעה תוך כדי לחיצה על דוושת הבלם, המנוע מותנע. תהליך התנעת המנוע הוא כדלהלן:

1. שב במושב הנהג כשהמפתח החכם עמך.
2. הפעל את בלם החנייה.
3. ודא שידית בורר ההילוכים נמצאת במצב "P". ניתן אמנם להתניע את המנוע גם כשידית בורר ההילוכים נמצאת במצב "N", אך משיקולי בטיחות יש להתניע את המנוע כשידית בורר ההילוכים נמצאת במצב "P".

הערה

• מיד לאחר ההתנעה, במשך פרק זמן קצר, פועל המנוע בסל"ד גבוה. לאחר שהמנוע יתחמם ירד הסל"ד באופן אוטומטי.

• כשלוחצים על לחצן ההתנעה תוך כדי לחיצה על דוושת הבלם, פועל המתנע במשך 10 שניות לכל היותר ומפסיק לפעול באופן אוטומטי לאחר התנעת המנוע.

• כשלוחצים על לחצן ההתנעה תוך כדי לחיצה על דוושת הבלם, מותנע המנוע ללא תלות במצב של מתג ההתנעה.

• אם נורית החיווי של משבת המנוע מאירה במהלך ניסיון ההתנעה אך המנוע לא מותנע, העבר את מתג ההתנעה למצב OFF בלחיצה על לחצן ההתנעה ונסה להתניע פעם נוספת.

• אם לא ניתן להתניע את המנוע, לחץ על לחצן ההתנעה מבלי ללחוץ על דוושת הבלם כדי להעביר את מתג ההתנעה למצב "OFF". לאחר מכן לחץ על לחצן ההתנעה תוך כדי לחיצה איתנה על דוושת הבלם.

• במקרים מסוימים, בשל תנאים של קליטת רדיו בסביבת המכונית, ייתכן שלא ניתן יהיה להתניע את המנוע בנוהל הרגיל. במקרה זה, ראה נושא "התנעת המנוע" 9-28.

זהירות

• כשנורית הפעולה שבלחצן ההתנעה מהבהבת בצבע כתום, ייתכן שאירעה תקלה במכונית. פנה מיד למוסד. מומלץ לפנות למרכז שירות מורשה סובארו מטעם היבואן.

• אין ללחוץ על לחצן ההתנעה במשך יותר מ-10 שניות ברציפות. הדבר עלול לגרום לתקלה. אם המנוע לא הותנע, הפסק ללחוץ על לחצן ההתנעה. העבר את מתג ההתנעה למצב OFF בלחיצה על לחצן ההתנעה מבלי ללחוץ על דוושת הבלם. המתן 10 שניות ולחץ פעם נוספת על לחצן ההתנעה כדי להתניע את המנוע.

• לאחר ההתנעה יפעל המנוע בסל"ד גבוה עד שנורית חייווי טמפרטורת נוזל קירור נמוכה תכבה. עיין בנושא "נורית חייווי טמפרטורת נוזל קירור נמוכה" / נורית אזהרת טמפרטורת נוזל קירור גבוהה" 3-19.

4. לחץ על דוושת הבלם עד שנורית הפעולה שמתקנת בלחצן ההתנעה תאיר בצבע ירוק. כשמתניעים כשידית ההילוכים במצב N, צבע נורית החיווי אינו הופך לירוק.

5. תוך כדי לחיצה על דוושת הבלם, לחץ על לחצן ההתנעה.

הערה

• כשלוחצים על הכפתור של ידית בורר ההילוכים, נורית הפעולה שמתקנת בלחצן ההתנעה אינה מאירה בצבע ירוק גם אם ידית בורר ההילוכים נמצאת במצב "P".

• אם לא ניתן להתניע את המנוע בנוהל הרגיל, העבר את ידית בורר ההילוכים למצב "P" והעבר את מתג ההתנעה למצב "ACC". תוך כדי לחיצה על דוושת הבלם לחץ על לחצן ההתנעה במשך 15 שניות לפחות. ייתכן שכך ניתן יהיה להתניע את המנוע. השתמש בנוהל זה רק במקרה חירום.

• לפני התנעת המנוע ייתכן שהתחושה בלחיצה על דוושת הבלם תהיה נוקשה מהרגיל. במקרה זה יש ללחוץ על דוושת הבלם לחיצה חזקה מהרגיל. ודא שנורית הפעולה שבלחצן ההתנעה מאירה בצבע ירוק, ולחץ על לחצן ההתנעה כדי להתניע את המנוע.

■ הדממת המנוע

1. עצור את המכונית עצירה מוחלטת.
2. העבר את ידית בורר ההילוכים למצב חנייה (P).
3. לחץ על לחצן ההתנעה. המנוע ידמום ומתג ההתנעה יעבור למצב "OFF".

▲ אזהרה

• אסור לגעת בלחצן ההתנעה במהלך הנסיעה.

בעקבות הפעלה של לחצן ההתנעה כמוסבר להלן, המנוע יודמם.

- לחיצה ממושכת של 3 שניות לפחות על המתג.

- לפחות 3 לחיצות קצרות על המתג, בזו אחר זו.

מגבר הבלם אינו פועל כשהמנוע דומם. יש ללחוץ בכוח רב יותר על דוושת הבלם.

גם סיוע הכוח להגה אינו פועל. יש להפעיל כוח רב יותר כדי לשוב את גלגל ההגה, והתוצאה עלולה להיות תאונה.

• אם המנוע דמם במהלך הנסיעה, יש לעצור את המכונית במקום בטוח ואין ללחוץ על לחצן ההתנעה או לפתוח דלת לפני עצירת המכונית. המצב מסוכן משום שיתכן שההגה ננעל. עצור את המכונית במקום בטוח. פנה מיד למוסך. מומלץ לפנות למרכז שירות מורשה סובארו מטעם היבואן.

▲ זיהרות

• יש לדומם את המנוע אך ורק כשידית בורר ההילוכים נמצאת במצב "P".

• אם מדוממים את המנוע כשידית בורר ההילוכים אינה במצב "P", נותר מתג ההתנעה במצב "ACC". הותרת המכונית במצב זה עלולה לגרום לפריקת המצבר.

הערה

למרות שניתן לדומם את המנוע בהפעלה של מתג ההתנעה, אין לעשות זאת במהלך הנסיעה אלא אם מדובר במקרה חירום.

כשהמפתח החכם אינו פועל

היטב

עיין בנושא "מפתח חכם - כשהמפתח החכם אינו פועל כיאות" 9-27.

תיבת הילוכים רציפה

תיבת ההילוכים הרציפה מצוידת בבקרה אלקטרונית והיא מספקת מספר אינסופי של הילוכים לנסיעה לפנים והילוך אחד לנסיעה לאחור. חלק מהדגמים מצוידים גם במצב דינאי או במצב "L".

אזהרה

אין להעביר ממצבי "P" או "N" למצבי "D" או "R" תוך לחיצה על דוושת ההאצה. פעולה זו עלולה לגרום למכונת לזנק קדימה או אחורה.

זהירות

• העבר ל-"P" או "R" רק לאחר עצירה מלאה של המכונת. שילוב למצב "P" או "R" תוך כדי תנועה של המכונת עלול לגרום נזק לתיבת ההילוכים.

• אין להאיץ את המנוע למשך יותר מחמש שניות בכל מצב שהוא פרט ל-"N" או "P" כשהבלמים פועלים או כשהגלגלים חסומים בסדים. האצה כזו עלולה לגרום להתחממות יתר של נוזל תיבת ההילוכים.

• אסור בהחלט להניח למכונת לנוע לאחור בהשפעת האינרציה שלה כשידית בורר ההילוכים נמצאת במצב של נסיעה לפנים, או לאפשר לה לנוע קדימה בהשפעת האינרציה שלה כשידית בורר ההילוכים נמצאת במצב של נסיעה לאחור. התוצאה עלולה להיות תאונה או תקלה.

• הימנע מהעברה ממצב "D" אל "R" או להפך, לפני שהמכונת הגיעה למצב של עצירה מוחלטת. העברה כזו עלולה לגרום נזק לתיבת ההילוכים.

• כשמחנים את המכונת, יש להפעיל היטב את בלם החנייה ולאחר מכן להעביר את בורר ההילוכים למצב "P". כדי למנוע פריקה של המצבר, אין לחנות במשך פרק זמן ממושך כשבורר ההילוכים במצב אחר.

הערה

• כדי לקצר את משך ההתחממות ולשפר את יכולת הנהיגה, כשטמפרטורת נוזל הקירור של המנוע נמוכה, תיבת ההילוכים מעלה הילוך או מורידה הילוך במהירויות מנוע גבוהות יותר מאשר כשטמפרטורת הנוזל של תיבת ההילוכים מספיק גבוהה. לאחר שהמנוע יתחמם, ההילוכים יוחלפו בתזמון הרגיל.

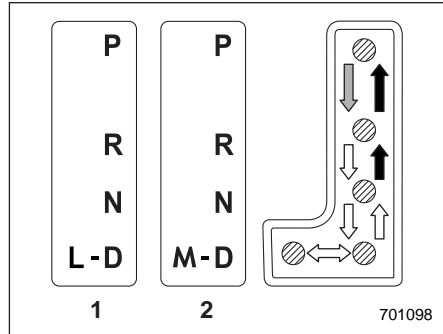

1 דגמים עם מצב "L"
2 דגמים עם מצב ידני

- ➔ לחץ על דוושת הבלם והעבר את ידית בורר ההילוכים תוך כדי לחיצה על הכפתור שבידית בורר ההילוכים.
- ➔ החלף הילוך תוך כדי לחיצה על הכפתור שבידית בורר ההילוכים.
- ➔ אפשר להחליף הילוך ללא לחיצה על הכפתור שבידית בורר ההילוכים.

בורר ההילוכים הוא בעל ארבעה מצבים: "P", "R", "N" ו-"D" וכן קיים מצב "L" או מצב "M".

הערה

בחלק מהדגמים, כדי להגן על המנוע בזמן שידיית בורר ההילוכים במצב P או במצב N, יחידת הבקרה של המנוע אינה מאפשרת להפעיל את המנוע במהירות גבוהה מדי גם אם לוחצים לחיצה חזקה על דוושת ההאצה.

ידית בורר היילוכים

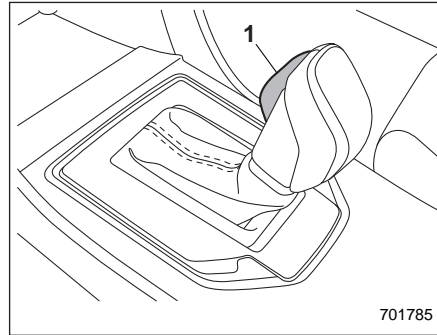

1 כפתור בידית בורר ההילוכים

מייד לאחר החלפה של נוזל תיבת ההילוכים, ייתכן שתרגיש בהפעלה שונה או חריגה של תיבת ההילוכים. חריגה זו נובעת ממחיקה או ביטול נתונים אשר נאספו ונשמרו במחשב המערכת, אשר פקדו על החלפת היילוכים בזמנים המתאימים ביותר למצבה הנוכחי של המכונת. העברת היילוכים אופטימלית תוחזר למערכת בהמשך הנסיעה במכונת.

בעת נהיגה במכונת עם תיבת היילוכים רציפה בתנאי עומס ממושכים כגון גרירת מגורון או טיפוס במעלה ארוך ותלול, מהירות המנוע או מהירות הנסיעה תופחת באופן אוטומטי. זו אינה תקלה. התופעה נובעת ממערכת בקרת המנוע, השומרת על ביצועי הקירור של המכונת. מהירות המנוע ומהירות המכונת יחזרו למצב הרגיל כאשר המנוע יהיה מסוגל שוב לשמור על ביצועי קירור אופטימליים לאחר ירידת העומס. בעת נהיגה בעומס כבד יש לנהוג בזהירות רבה. אל תנסה לעקוף מכונת הנוסעת לפניך כשאתה נוסע במעלה עם גרור.

תיבת ההילוכים הרציפה היא מערכת מטיפוס שרשרת המעניקה יעילות העברה מעולה לקבלת חיסכון מרבי בדלק, לעתים, בהתאם לתנאי הנהיגה השונים, עלול להישמע רעש של פעולת שרשרת האופייני למערכות מסוג זה.

▼ P (חנייה)

מצב זה נועד לחניית המכונית ולהתנעת המנוע. במצב זה, תיבת ההילוכים נעולה באופן מכני על מנת למנוע תזוזה של המכונית.

בשעת החנייה של המכונית, שלב תחילה את בלם החנייה באופן מלא, ואז בחר את מצב "P". אין להחזיק את המכונית במקומה רק בעזרת החיכוך המכני של תיבת ההילוכים.

כדי להוציא את בורר ההילוכים ממצב "P" לכל מצב אחר, יש ללחוץ לחיצה חזקה על דוושת הבלם ואז להזיז את בורר ההילוכים. דבר זה מונע מהמכונית לקפוץ בעת תחילת הנסיעה.

▼ R (הילוך אחורי)

מצב זה נועד להסעת המכונית לאחור. על מנת לעבור ממצב "N" למצב "R", תחילה עצור לגמרי את המכונית ואז העבר את הידית למצב "R" תוך כדי לחיצה על הכפתור שבידית בורר ההילוכים.

לאחר שמעבירים את מתג ההתנעה למצב LOCK/OFF, יהיה פרק זמן מוגבל שבו ניתן יהיה להעביר את בורר ההילוכים ממצב "N" למצב "R" תוך לחיצה על דוושת הבלם, ולאחר פרק זמן זה ההעברה לא תהיה אפשרית. לפרטים נוספים, עיין להלן בנושא "מנגנון נעילת ידית בורר ההילוכים" 7-16.

▼ N (הילוך סרק – ניוטרל)

מצב זה נועד לאפשר התנעה מחדש של מנוע שדמם. במצב זה תיבות ההילוכים במצב סרק, כלומר הגלגלים אינם משולבים אל תיבת ההילוכים. לפיכך, המכונית תתחיל לנוע אפילו בשיפוע קל, אלא אם בלם החנייה או בלם הרגל מופעלים.

יש להימנע מנסיעה כאשר תיבת ההילוכים נמצאת במצב "N". במצב זה, אין בלימת מנוע.

⚠ אזהרה

אסור לנהוג במכונית כאשר בורר ההילוכים במצב "N" (ניוטרל). בלימת מנוע אינה מופעלת במצב זה והסיכון לגרימת תאונה עולה כתוצאה מכך.

הערה

אם ידית בורר ההילוכים נמצאת במצב "N", כאשר אתה מכבה את המנוע לשם חנייה, ייתכן שלא ניתן יהיה להעביר אותה לאחור מכן למצבים "R" ו-"P". במקרה כזה, יש להעביר את מתג ההתנעה למצב ON. במצב זה תוכל להזיז את ידית בורר ההילוכים למצב "P".

▼ D (נסיעה)

מצב זה נועד לנסיעה רגילה. תיבת ההילוכים מחליפה הילוכים באופן אוטומטי ורציף עד למציאת ההילוך המתאים, על פי מהירות הנסיעה וההאצה הדרושה. בנוסף, במהלך נסיעה במעלה או במורד מסייעת תיבת ההילוכים לבקר את ביצועי הנסיעה ובלימת המנוע בהתאם לשיפוע המדרון.

כאשר דרושה האצה נוספת במצב "D", לחץ על דוושת ההאצה עד תום מהלכה והחזק במצב זה. תיבת ההילוכים תוריד הילוכים באופן אוטומטי. במצב זה, תיבת ההילוכים תתפקד כתיבת הילוכים אוטומטית רגילה. כאשר תשחרר את הדוושה, תחזור תיבת ההילוכים אל ההילוך המקורי.

במכוניות המצוידות במצב דינמי, אם מפעילים אחת מידידות השילוב שמאחורי גלגל ההגה תוך כדי נסיעה במצב "D", עוברת תיבת ההילוכים באופן זמני למצב דינמי. במצב זה אפשר לעבור לכל הילוך בעזרת ידידות השילוב. לפרטים נוספים על המצב הידני עיין בנושא "בחירת מצב דינמי (אם קיים)" 7-14. לאחר שמהירות הנסיעה מתייצבת, שבה תיבת ההילוכים מהמצב הידני למצב "D" כדי להמשיך בנסיעה רגילה.

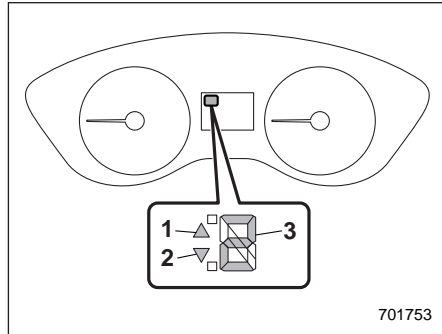

701753

סוג A

- (1) חייווי העלאת הילוך
- (2) חייווי הורדת הילוך
- (3) מחוון מצב ההילוכים

"AT OIL TEMP" בלוח המחוונים. עצור מיד את המכוננית במקום בטוח והנח למנוע לעבוד בסיבובי סרק עד שנורית האזהרה תכבה.

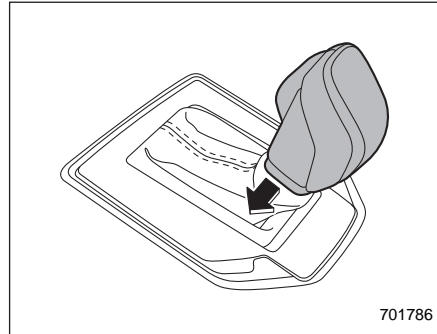

701786

כאשר המכוננית עומדת או נמצאת בתנועה, יש להעביר את ידית בורר ההילוכים ממצב "D" למצב "M" כדי לבחור במצב ידני.

בחירת מצב ידני (אם קיים)

⚠ אזהרות

אין לתלות אביזרים או פריטים שונים על ידיות השילוב. הדבר עלול לגרום להחלפת בלתי מכוונת של הילוכים.

הערה

יש לקרוא את הנקודות הבאות בעיון, ולזכור אותן בזמן שימוש במצב הידני.

- אם תנסה להחליף הילוך כלפי מטה כאשר מהירות המנוע גבוהה מדי, כלומר כאשר החלפת הילוך כלפי מטה תגרום למחוג מד סיבובי המנוע לעבור לתחום האדום, יישמעו צפצופים כדי להזהירך שהחלפת הילוך אינה אפשרית.
- אם תנסה להחליף הילוך כלפי מעלה כאשר מהירות הנסיעה נמוכה מדי, תיבת ההילוכים לא תגיב.
- ניתן להחליף הילוך תוך דילוג על הילוך (למשל, מהילוך רביעי להילוך שני) על-ידי הפעלת ידית השילוב פעמיים זו אחר זו במהירות.
- תיבת ההילוכים משתלבת בהילוך ראשון באופן אוטומטי ברגע שהמכוננית מפסיקה לנוע.
- אם טמפרטורת נוזל תיבת ההילוכים גבוהה מדי, נדלקת נורית אזהרה של

⚠️ זהירות

אין לתלות אביזרים או פריטים שונים על ידיות השילוב. הדבר עלול לגרום להחלפה בלתי מכוונת של הילוכים.

▼ כדי לצאת ממצב ידני

החזר את ידיה בורר ההילוכים ממצב "M" למצב "D".

■ בחירת מצב "L" (אם קיים)

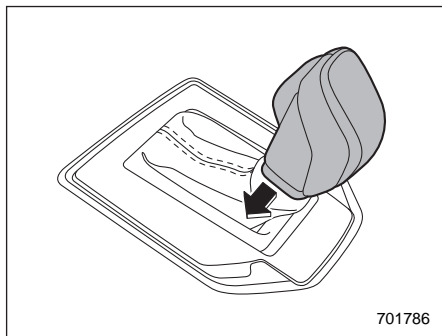

במצב "L" אפשר להסתייע בכוח הבלימה של המנוע בנסיעה במורד, למשל. כדי לבחור במצב זה, העבר את ידיה בורר ההילוכים ממצב "D" למצב "L".

הן כלפי מעלה והן כלפי מטה. כשהמכונית עוצרת (למשל ברמזור), תיבת ההילוכים מעבירה להילוך ראשון אוטומטית ומחונן החלפת הילוך כלפי מטה נכבה.

▼ חיווי החלפת הילוכים (אם קיים)

כאשר מומלץ להעלות הילוך כדי לקבל צריכת דלק טובה, חיווי העלאת הילוך מהבהב. כשמומלץ להוריד הילוך, חיווי הורדת הילוך מהבהב.

▼ העלאת/הורדת הילוך

כדי להחליף הילוכים מפעילים את ידיות השילוב המותקנות מאחורי גלגל ההגה.

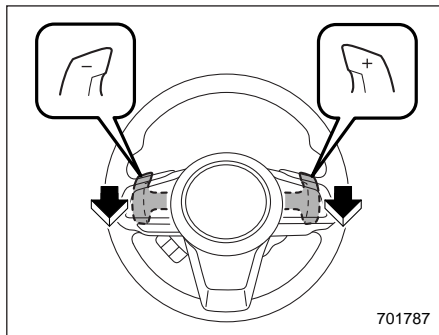

כדי להחליף הילוך כלפי מעלה משוך בידיה השילוב שעליה סימן "+". כדי להחליף הילוך כלפי מטה משוך בידיה השילוב שעליה סימן "-".

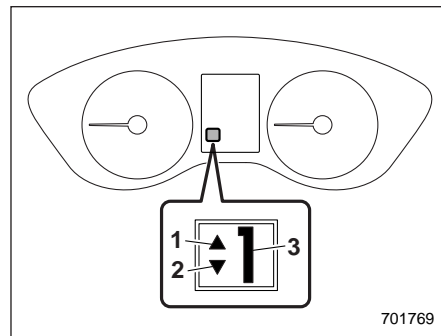

סוג B

- 1 חיווי העלאת הילוך
- 2 חיווי הורדת הילוך
- 3 מחוון מצב ההילוכים

כאשר בוחרים במצב הידני, נדלקים בלוח המחוונים מחוון מצב ההילוכים ומחווני החלפת ההילוכים כלפי מעלה ו/או כלפי מטה.

מחונן מצב ההילוכים מראה את ההילוך הנוכחי המשולב בתחום שבין ההילוך הראשון לבין ההילוך השביעי. מחווני החלפת ההילוך כלפי מעלה וכלפי מטה מופיעים כאשר יש אפשרות להחליף הילוך.

כאשר מחונן החלפת הילוך כלפי מעלה ▲ דולק, אפשר להחליף הילוך כלפי מעלה. כאשר מחונן ההילוך כלפי מטה ▼ דולק, אפשר להחליף הילוך כלפי מטה. כאשר שני המחוונים דולקים, ניתן להחליף הילוך

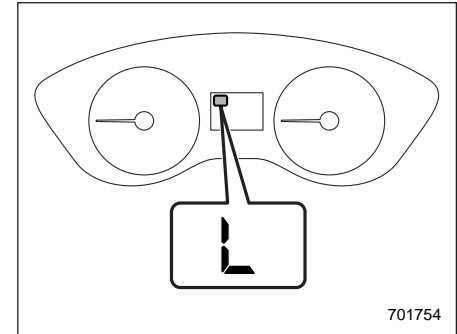

701754

סוג A

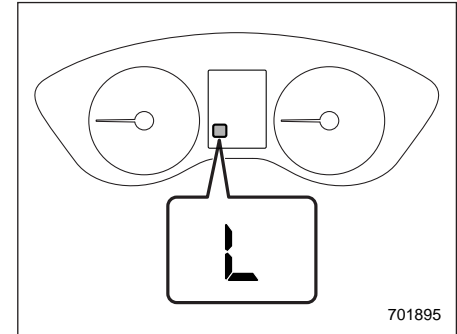

701895

סוג B

כאשר בוחרים במצב זה מאירה נורית החיווי של מצב "L" בלוח המחווים. כדי לצאת ממצב "L", החזר את ידית בורר הילוכים למצב "D".

■ מנגנון נעילת ידית בורר הילוכים

מנגנון זה מסייע למנוע פעולה לא נכונה של ידית בורר הילוכים.

ניתן להפעיל את ידית בורר הילוכים רק כאשר מתג ההתנעה במצב ON ודושת הבלם לחוצה.

לא ניתן להוציא את ידית בורר הילוכים ממצב "P" ולהעבירה למצב אחר לפני לחיצה על דושת הבלם. לחץ תחילה על דושת הבלם ואז הפעל את ידית בורר הילוכים.

רק במצב "P" ניתן להעביר את מתג ההתנעה ממצב ACC למצב LOCK/OFF ולהוציא את המפתח ממתג ההתנעה.

כאשר מסובבים את מתג ההתנעה למצב LOCK/OFF כשידית בורר הילוכים נמצאת במצב "N", לאחר פרק זמן מסוים לא ניתן יותר להעביר את ידית בורר הילוכים למצב "P". לכן, יש להעביר את ידית בורר הילוכים למצב "P" מיד אחרי שמעבירים את מתג ההתנעה למצב LOCK/OFF, תוך לחיצה על דושת הבלם.

▼ שחרור מנגנון נעילת ידית בורר הילוכים

אם לא ניתן להפעיל את ידית בורר הילוכים, העבר את מתג ההתנעה בחזרה למצב ON ואז העבר את ידית בורר הילוכים למצב "P" תוך לחיצה על הכפתור שעל ידית בורר הילוכים ועל דושת הבלם.

אם לא ניתן להזיז את ידית בורר הילוכים על-פי הנוהל המפורט לעיל, בצע את הצעדים הבאים:

• **כאשר לא ניתן להזיז את ידית בורר הילוכים ממצב "P" למצב "N":**

עיין בנושא "שחרור נעילת ידית בורר הילוכים באמצעות לחצן שחרור נעילת ידית בורר הילוכים" 7-17.

• **כאשר לא ניתן להזיז את ידית בורר הילוכים ממצב "N" למצב "R" או "P":**

תוך 60 שניות מרגע העברת מתג ההתנעה למצב "ACC", הזז את ידית בורר הילוכים למצב "P" תוך לחיצה על הכפתור שעל ידית בורר הילוכים ועל דושת הבלם.

אם יש צורך לבצע את הנהלים הללו, ייתכן שקיימת תקלה במנגנון נעילת ידית בורר הילוכים (או במערכת הבקרה של המכונית). יש לפנות בהקדם האפשרי למוסך לצורך בדיקה. מומלץ לפנות למרכז שירות מורשה סובארו מטעם היבואן.

אם לאחר ביצוע נוהל זה לא ניתן להזיז את ידית בורר הילוכים, עיין בנושא "שחרור נעילת ידית בורר הילוכים באמצעות לחצן שחרור נעילת ידית בורר הילוכים" 7-17.

אם לאחר ביצוע נוהל זה לא ניתן להזיז את ידית בורר ההילוכים, ייתכן שקיימת תקלה במנגנון נעילת ידית בורר ההילוכים. יש לפנות בהקדם האפשרי למוסד לצורך בדיקה. מומלץ לפנות למרכז שירות מורשה סובארו מטעם היבואן.

עצות לנהיגה

זהירות

אם לוחצים בו-זמנית על דוושת ההאצה ועל דוושת המצמד, מומנט המנוע מופחת. תופעה זו לא מצביעה על תקלה.

- הפעל תמיד את בלם הרגל או את בלם החנייה כאשר המכונית נייחת ומשולב מצב "D" או "R".
- הפעל תמיד את בלם החנייה בשעת חניית המכונית. אין להחזיק את המכונית במקומה רק בעזרת החיכוך המכני של תיבת ההילוכים.
- הימנע מהחזקת המכונית במצב עמידה בעלייה תוך שימוש במצב "D". השתמש בבלמים לשם כך.
- המנוע עלול, במקרים נדירים, "לצלצל" כאשר המכונית מאיצה במהירות או עוברת בפתאומיות לנסיעה ממצב של עמידה. תופעה זו לא מצביעה על תקלה.

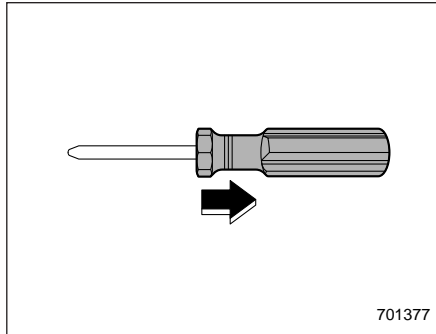

701377

3. הסר את הידית מהמברג.

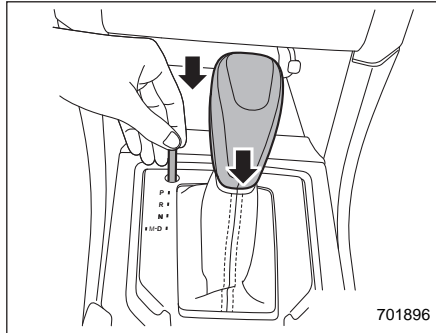

701896

4. תוך לחיצה על דוושת הבלם, הכנס את המברג לחור, לחץ באמצעותו ימינה ושמאלה על לחצן שחרור נעילת ידית בורר ההילוכים, ואז הזז את ידית בורר ההילוכים.

שחרור נעילת ידית בורר ההילוכים באמצעות לחצן שחרור נעילת ידית בורר ההילוכים

כדי לשחרר את נעילת ידית בורר ההילוכים בצע את הפעולות הבאות.
1. הפעל את בלם החנייה ודומם את המנוע.

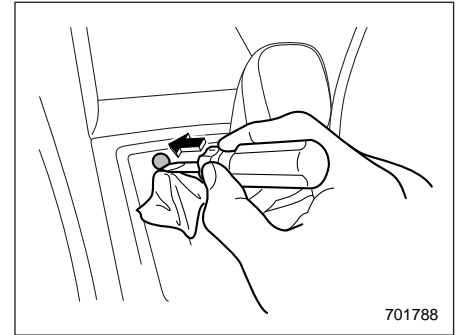

701788

2. עטוף מברג שטוח במטלית או סרט דביק והסר בעזרתו את מכסה מנגנון נעילת ידית בורר ההילוכים. לחצן שחרור נעילת ידית בורר ההילוכים מותקן מתחת למכסה מנגנון נעילת ידית בורר ההילוכים.

הגה כוח

סיוע הכוח מסופק למערכת ההיגוי על ידי מנוע חשמלי. מערכת הגה הכוח פועלת רק כאשר המנוע פועל.

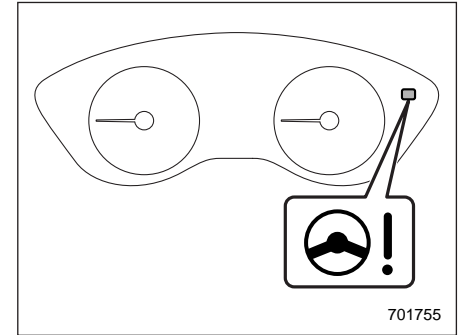

701755

נורית אזהרת הגה כוח

כשמעבירים את מתג ההתנעה למצב מחובר (ON) מאירה נורית האזהרה להגה כוח בלוח המחווניים כדי לציין לנהג שמערכת ההתראה פועלת היטב. לאחר התנעת המנוע נכבית נורית האזהרה כדי לציין לנהג שסיוע הכוח להגה פעיל.

⚠ אזהרות

כשנורית האזהרה להגה כוח מאירה, ייתכן שיהיה עליך להפעיל כוח רב יותר כדי לסובב את גלגל ההגה. מומלץ לנסוע

בלימה

■ עצות לבלימה

⚠ אזהרה

הימנע מהנחת רגלך על דוושת הבלם תוך כדי נסיעה. הלחץ על דוושת הבלם יגרום להתחממות יתר מסוכנת של הבלמים ולשחיקה מיותרת של כריות ורפידות הבלימה.

▼ במקרה של הירטבות הבלמים

בשעת נסיעה בגשם או אחרי רחיצת המכונית, הבלמים עלולים להירטב. עקב כך, יתארך מרחק הבלימה. כדי לייבש את הבלמים, נהג במכוניתך במהירות בטוחה תוך כדי לחיצה קלה על דוושת הבלמים כדי לחמם את הבלמים.

▼ השימוש בבלימת מנוע

זכור להשתמש בבלימת מנוע בנוסף לשימוש בבלמי המכונית. תוך נסיעה במורד, אם תופעל רק דוושת הבלם, עלולה להיגרם התחממות יתר של נוזל הבלמים בעקבות התחממות יתר של כריות הבלימה, אשר תגרום לפעולה בלתי תקינה של מערכת הבלימה. על מנת למנוע תופעות אלו, עבור להילוך נמוך יותר על מנת להפעיל בלימת מנוע חזקה יותר.

מיד ובזהירות למוסך, מומלץ למרכז שירות מורשה סובארו מטעם היבואן, כדי שהמכונית תיבדק.

הערה

אם מפעילים את גלגל ההגה באופנים המתוארים להלן, ייתכן שמערכת הבקרה של הגה הכוח תגביל באופן זמני את סיוע הכוח על מנת למנוע התחממות יתר של רכיבים.

• כאשר מסובבים את גלגל ההגה מצד לצד מספר רב של פעמים ולמהלכי סיבוב ארוכים כשהמכונית נוסעת במהירויות נמוכות מאוד, כמו למשל בעת תמרוני חנייה.

• כאשר משאירים את גלגל ההגה פרק זמן ממושך כשהוא מסובב עד קצה מהלכו.

במצב זה יהיה עליך להפעיל כוח רב יותר כדי לסובב את גלגל ההגה. אולם, אין מדובר בתקלה. לאחר פרק זמן מסוים שבו לא מסובבים את גלגל ההגה תתקור מערכת הבקרה של הגה הכוח ושוב יופעל סיוע הכוח כרגיל. אולם, אם מרבים להפעיל את גלגל ההגה בצורה לא נכונה, שגורמת להגבלה תכופה של סיוע הכוח, עלולה להתגלות תקלה במערכת הבקרה של הגה הכוח.

המערכת לסיוע בבלימה נועדה לסייע לנהג. המערכת מגבירה את כוח הבלימה כשהנהג אינו לוחץ די בחוזקה על דוושת הבלם וכוח הבלימה אינו מספיק.

המערכת לסיוע בבלימה מפיקה את כוח הבלימה בהתאם למהירות בה לוחץ הנהג על דוושת הבלם.

הערה

בעקבות לחיצה חזקה או פתאומית על דוושת הבלם ייתכן שתחוש בתופעות הבאות. אלו תופעות רגילות שמצביעות על פעולה תקינה של המערכת לסיוע בבלימה ואינן מעידות על תקלה.

• ייתכן שתחוש שלחיצה קלה על דוושת הבלם מעניקה כוח בלימה רב יותר.

• ייתכן שתשמע את רעשי פעולת מערכת ה-ABS מכיוון תא המנוע.

▼ איתות על עצירת חירום

התפקוד של איתות על עצירת חירום מפעיל באופן אוטומטי את מאותני החירום במרווחים קצרים בעקבות לחיצה פתאומית על דוושת הבלם. ההבהוב המהיר של מאותני החירום מזהיר את הנהגים שמאחור ומצמצם את סכנת ההתנגשות.

▼ תפקוד סיוע למגבר הבלם

כשמתג ההתנעה במצב ON והמנוע פועל, תפקוד הסיוע למגבר הבלם פועל כשביצועי מגבר הבלם יורדים עקב חוסר ואקום מספיק.

כשלוחצים על דוושת הבלם בזמן שתפקוד סיוע למגבר הבלם פועל, ייתכן שניתן יהיה לשמוע את צליל הפעולה ולחוש רעידות בדוושת הבלם. תופעה זו לא מצביעה על תקלה.

▼ מערכת לסיוע בבלימה

⚠ אזהרה

אין לשגות בביטחון מופרז בשל העובדה שבמכונית מותקנת מערכת לסיוע בבלימה. המערכת אינה מגבירה את ביצועי הבלימה של המכונית מעבר ליכולותיה של מערכת הבלמים עצמה. הקפד לנהוג בזהירות רבה, סע לאט ושמור על מרחק ביטחון.

⚠ זהירות

בבלימת חירום, על מנת להפעיל את המערכת לסיוע בבלימה, לחץ על דוושת הבלם לחיצה חזקה וממושכת.

▼ בלימה בשעת נקר בגלגל

אין ללחוץ בפתאומיות על דוושת הבלם במקרה של נקר בגלגל. בלימה פתאומית עלולה לגרום לאבדן השליטה על המכונית. המשך בנהיגה הישר לפניכם, תוך האטה הדרגתית של מהירות הנסיעה. לאחר מכן יש לרדת לאט מהכביש אל מקום בטוח.

■ מערכת בלמים

▼ שני מעגלים נפרדים

המכונית מצוידת בשני מעגלי בלימה נפרדים. כל מעגל פועל באופן אלכסוני לרוחב המכונית. במקרה של כשל במערכת אחת, ימשיך החצי השני לתפקד. במקרה של כשל במעגל אחד, תרד דוושת הבלם נמוך הרבה יותר לעבר הרצפה מהרגיל, ותצטרך להפעיל כוח רב יותר. כמו כן יידרש מרחק עצירה ארוך הרבה יותר על מנת לעצור את המכונית.

▼ מגבר בלמים

מגבר הבלם משתמש בסעפת הריק (ואקום) של המנוע על מנת להגביר את לחץ הבלימה. אל תכבה את המנוע בשעת נסיעה שכן פעולה זו תפסיק את פעולת מגבר הבלימה ותפחית את יעילות הבלימה.

הבלמים ימשיכו לפעול גם אם מגבר הבלם הפסיק את תפקודו לגמרי. במקרה זה יהיה עליך ללחוץ על דוושת הבלם חזק יותר מהרגיל ומרחק הבלימה יגדל.

מערכת למניעת נעילת הגלגלים (ABS)

מערכת ABS מונעת את תופעת נעילת הגלגלים, אשר עלולה להתרחש תוך בלימה פתאומית או תוך בלימה על כביש חלקלק. מערכת זו עוזרת למניעת איבוד יכולת ההיגוי והיציבות הכיוונית הנגרמת עקב נעילת הגלגלים.

בשעת פעולה של מערכת ה-ABS, אתה עשוי לשמוע רעשי נקישות או להרגיש רטט קל בדוושת הבלם. זהו מצב נורמלי בעת פעולת מערכת ה-ABS.

מערכת ABS אינה פועלת במהירויות נסיעה נמוכות מ-10 קמ"ש.

⚠ אזהרה

עליך להקפיד תמיד על נהיגה זהירה – ביטחון מופרז המסתמך על הימצאות מערכת ABS במכונית עלול בקלות לגרום לתאונה חמורה.

⚠ זהירות

• מערכת ABS אינה מקטינה תמיד את מרחק הבלימה. לכן עליך לשמור תמיד על מרחק בטוח מהמכונית שלפניך.

■ מחווני אזהרה לבלאי של רפידות בלמי דיסק

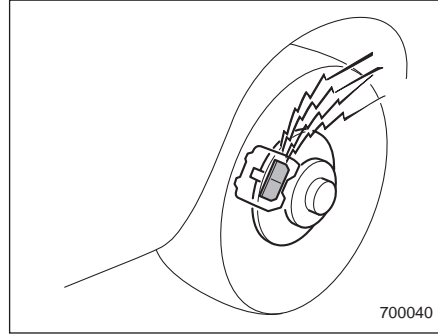

מחווני האזהרה לבלאי של רפידות בלמי הדיסק שעל בלמי הדיסק מספקים התראה קולית כשרפידות הבלמים שחוקות.

אם הנך שומע רעשי חריקה או גירוד מבלמי הדיסק בזמן הבלימה, גש מיד לבדיקה במוסך. מומלץ לפנות למרכז שירות מורשה סובארו מטעם היבואן.

⚠ זהירות

אם מהבהב הפנייה והאיתות על עצירת חירום צריכים לפעול בו-זמנית, האיתות על עצירת חירום מקבל עדיפות גבוהה יותר ומופעל.

▽ תנאי פעולה

האיתות על עצירת חירום פועל כשמתקיימים כל התנאים הבאים:

- מאותתי החירום אינם פועלים.
- מהירות הנסיעה היא 60 קמ"ש לפחות.
- המערכת קובעת כי מבוצעת עצירת חירום על סמך קצב ההאטה של הרכב בעקבות לחיצה על דוושת הבלם.

▽ ביטול אוטומטי

האיתות על עצירת חירום מבוטל בכל אחד מהמצבים הבאים:

- מפעילים את מאותתי החירום.
- מרפים מדוושת הבלם.
- המערכת קובעת, על סמך קצב ההאטה של הרכב, כי עצירת החירום הסתיימה.

במוסך או במרכז שירות מורשה סובארו מטעם היבואן ניתן להפעיל את האיתות על עצירת חירום או לבטל את פעולתו. לפרטים מומלץ לפנות למוסך או למרכז שירות מורשה סובארו מטעם היבואן.

מערכת אלקטרונית לחלוקת כוח בלימה (EBD)

מערכת ה-EBD מגדילה ככל האפשר את יעילותם של הבלמים על-ידי כך שהיא מאפשרת לבלמים האחוריים לספק חלק גדול יותר מכוח הבלימה. היא מתפקדת בהכוונת חלוקת כוח הבלימה לגלגלים האחוריים בתיאום עם תנאי העומס וההאטה של המכונית.

מערכת ה-EBD הינה חלק אינטגרלי ממערכת ה-ABS ועושה שימוש בחלק ממרכיבי מערכת ה-ABS להשגת חלוקה מיטבית של כוח הבלימה. במקרה של כשל של רכיב במערכת ABS שמשמש בתפקודה של מערכת ה-EBD, גם מערכת ה-EBD מפסיקה לפעול.

כשמערכת ה-EBD פועלת, ייתכן שתשמע רעשי נקישות או תחוש ברטט קל בדוושת הבלם. דבר זה נורמלי ואינו מצביע על תקלה.

■ נורית אזהרה מערכת ABS

עיין בנושא "נורית אזהרה מערכת ABS" עמ' 23-3.

• בזמן נהיגה על כבישים משובשים ופגומים, בדרכי חצץ, בדרכים מכוסות קרח או שלג עמוק וטרי, מרחקי הבלימה עשויים להיות ארוכים יותר במכונית המצוידת במערכת ABS מאשר בלעדיה. לכן, בשעת נסיעה במצבים אלו, הקטן את מהירות נסיעתך ושמור על מרחק בטוח מכלי רכב אחרים.

• כשמתקינים על הצמיגים שרשרות שלג, מרחקי העצירה עשויים להיות ארוכים יותר בהשוואה למכונית ללא מערכת ABS. האט את מהירות הנסיעה ושמור על מרחק בטוח מהרכב שמלפנים.

• כאשר תרגיש כי מערכת ה-ABS פועלת, שמור על לחיצה רצופה על דוושת הבלם. אין "לפמפם" בדוושת הבלימה, כלומר אין ללחוץ ולהרפות שוב ושוב, מאחר ופעולה זו עלולה לבטל את פעולת ה-ABS.

■ בדיקה עצמית של ABS

מיד לאחר התנעת המכונית ייתכן שתרגיש רטט בדוושת הבלם, הדומה לזה המורגש כשמערכת ה-ABS פועלת וכן ייתכן שתשמע את רעש הפעולה של מערכת ABS מתא המנוע. תופעות אלה נגרמות על-ידי בדיקה תפקודית אוטומטית של מערכת ה-ABS ואינן מצביעות על תקלה.

■ צעדים שיש לנקוט במקרה שמערכת ה-EBD אינה פועלת

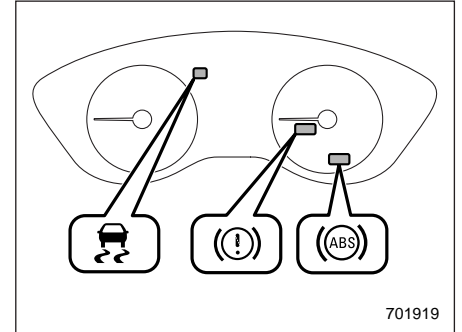

במקרה של תקלה במערכת ה-EBD, היא מפסיקה לפעול ונוריות האזהרה הבאות מאירות בו-זמנית:

- נורית האזהרה של מערכת הבלימה
 - נורית האזהרה של מערכת ABS
 - נורית האזהרה של הבקרה הדינמית של המכונית
- אם כל נוריות האזהרה מאירות בו-זמנית בזמן הנהיגה, ייתכן שאירעה תקלה במערכת EBD.
- גם בעת כשל של מערכת ה-EBD, מערכת הבלימה הרגילה של המכונית ממשיכה לתפקד כרגיל. אולם, הגלגלים האחוריים

יהיו מועדים יותר להינעל כאשר הבלמים מופעלים בעצמה חזקה מהרגיל ולפיכך ייתכן שיהיה קשה יותר לשלוט על תנועת המכונית.

אם כל נוריות האזהרה מאירות בו-זמנית, עליך לפעול באופן הבא:

1. עצור את מכוניתך במקום הבטוח והשטוח הקרוב ביותר.
2. הפעל את בלם החנייה והדמם את המנוע.
3. התנע את המנוע.
4. שחרר את בלם החנייה.

אם כל נוריות האזהרה אינן שבות להאיר:

ייתכן שמערכת EBD אינה תקינה. סע בזהירות למוסך לשם בדיקת המערכת. מומלץ לפנות למרכז שירות מורשה סובארו מטעם היבואן.

אם כל נוריות האזהרה ממשיכות להאיר או שבות להאיר לאחר כ-2 שניות:

1. הדמם שוב את המנוע.
 2. הפעל את בלם החנייה.
 3. בדוק את המפלס של נוזל הבלמים. לפרטים על בדיקת נוזל הבלמים עיין בנושא " בדיקת מפלס הנוזל" 11-22.
- אם מפלס הנוזל אינו מתחת לסימן MIN, ייתכן שמערכת ה-EBD אינה תקינה. סע בזהירות למוסך לשם בדיקת המערכת. מומלץ לפנות למרכז שירות מורשה

סובארו מטעם היבואן.

- אם מפלס נוזל הבלמים מתחת לסימן MIN, אסור להמשיך בנסיעה. יש לגרור את המכונית למוסך הקרוב ביותר לשם תיקון. מומלץ לפנות למרכז שירות מורשה סובארו מטעם היבואן.

⚠ אזהרה

- נהיגה בזמן שנורית האזהרה של מערכת הבלימה דולקת הינה מסוכנת. הדבר מצביע על כך שיתכן ומערכת הבלימה שלך אינה מתפקדת כראוי. אם הנורית ממשיכה לדלוק, בדוק את הבלמים מיידית במוסך. מומלץ לפנות למרכז שירות מורשה סובארו מטעם היבואן.
- אם יש לך ספק כלשהו לגבי תקינות פעולת הבלמים, אל תנהג במכונית. אנו ממליצים שתדאג לגרירת המכונית למוסך הקרוב ביותר לצורך תיקון. מומלץ לפנות למרכז שירות מורשה סובארו מטעם היבואן.

מערכת הבקרה הדינמית של המכונית

⚠ אזהרה

נהג תמיד בזהירות הרבה ביותר – ביטחון מופרז בשל העובדה שאתה נוהג במכונית המצוידת במערכת בקרה דינמית עלול להוביל לתאונה קשה.

⚠ זהירות

גם אם מכוניתך מצוידת במערכת בקרה דינמית, יש להרכיב צמיגי חורף או שרשרות שלג בזמן נהיגה על כבישים מכוסים בשלג או בקרח; בנוסף, יש להפחית משמעותית את מהירות הנסיעה. העובדה שבמכונית קיימת מערכת בקרה דינמית אינה מבטיחה שהמכונית תוכל להימנע מתאונה בכל מצב.

כשמורכבות במכונית שרשרות שלג, פוחתת יעילות פעולתה של מערכת הבקרה הדינמית ויש לקחת זאת בחשבון כאשר נוהגים במכונית בתנאים אלה.

• הפעלת מערכת הבקרה הדינמית מצביעה על כך שהכביש בו נוסעים הוא בעל משטח חלקלק; מכיוון שהעובדה שהמכונית מצוידת במערכת בקרה דינמית אינה מהווה ערובה לכך שהשליטה המלאה על המכונית תישמר בכל עת ובכל התנאים, יש לראות את כניסתה לפעולה כסימן לכך שיש להפחית משמעותית את מהירות המכונית.

• כאשר מפרקים מהמכונית רכיבים של מערכת המתלים או של מערכת ההיגוי, או סרן, יש לפנות למוסד לבדיקת המערכת. מומלץ לבצע את הבדיקה במרכז שירות מורשה סובארו מטעם היבואן.

• יש לנקוט באמצעי הזהירות הבאים על מנת להבטיח שמערכת הבקרה הדינמית של המכונית פועלת כראוי:

- על כל ארבעת הגלגלים יש להרכיב צמיגים זהים מבחינת הגודל, הסוג והיצרן. יתר על כן, גם על מידת הבלאי של כל ארבעת הצמיגים להיות זהה.

- יש לשמור על לחץ האוויר ברמה הנאותה, כמצוין בתווית המוצמדת לעמוד הדלת של המכונית.

- החלף גלגל נקור רק בגלגל החילוף הזמני המיוחד של המכונית. במהלך הנהיגה יש לקחת בחשבון שהיעילות של מערכת הבקרה הדינמית נפגעת כשבמכונית מותקן גלגל חילוף זמני.

• אם משתמשים בצמיגים שאינם תואמים ייתכן שמערכת הבקרה הדינמית לא תפעל כפי שהיא אמורה לפעול.

• מערכת הבקרה הדינמית של המכונית מסייעת למנוע החלקה של המכונית ולייצב אותה באמצעות שליטה בבלמים ובספק המנוע. אין לנתק את מערכת הבקרה הדינמית אלא אם אין שום ברירה אחרת. אם חייבים לנתק את מערכת הבקרה הדינמית יש לנסוע בזהירות רבה, בהתאם לתנאי הדרך ואופי המשטח.

במקרה של סחרור גלגלים ו/או החלקה על כביש חלקלק ו/או בזמן פנייה ו/או בזמן תמרון התחמקות, מערכת הבקרה הדינמית של המכונית מווסתת את הספק המנוע ואת כוחות הבלימה המתאימים של הגלגלים כדי לשמור על אחיזת הקרקע ועל שליטה כיוונית.

• פונקציית בקרת אחיזת הקרקע

פונקציית בקרת אחיזת הקרקע מתוכנתת למנוע את סחרור הגלגלים המונעים על כבישים בעלי משטחים חלקלקים, ובכך לסייע בשמירה על אחיזה ויציבות כיוונית. כניסתה לפעולה של פונקציה זו מצוינת על-ידי הבהוב של נורית החיווי של פעולת מערכת הבקרה הדינמית של המכונית.

■ מתג ניתוק (OFF) מערכת
הבקרה דינמית של המכונית

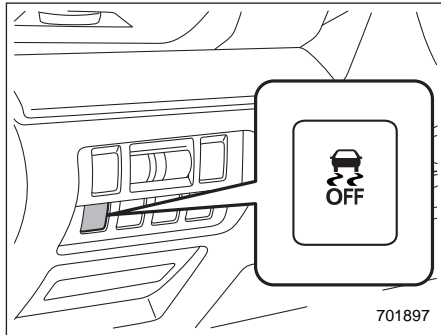

לחץ על המתג לניתוק מערכת הבקרה דינמית של המכונית כדי לנתק את המערכת לבקרה דינמית של המכונית. ניתוק של פעולת מערכת הבקרה דינמית של המכונית על מנת להשיג החלקה מתאימה של הגלגלים המונעים יכול לסייע לפעולות הבאות. השתמש במתג הניתוק של מערכת הבקרה דינמית של המכונית בעת הצורך.

- זינוק בעלייה בכביש תלול המכוסה בשלג, בחצץ או בעל משטח חלקלק מסיבה אחרת.
- חילוץ המכונית כאשר גלגליה שקעו בבוץ או בשלג עמוק.

- בכבישים בלתי סוליים
- כאשר המכונית גוררת גורר
- כאשר המכונית מצוידת בשרשרות שלג או בצמיגי חורף
- הפעלת מערכת הבקרה דינמית של המכונית תגרום לכך שתחושת הפעולה של ההגה תהיה מעט שונה בהשוואה לתנאים רגילים.

- חשוב תמיד להפחית את המהירות בעת התקרבות לפנייה, גם אם המכונית מצוידת במערכת בקרה דינמית.
- הדמם תמיד את המנוע לפני החלפת צמיג. אם לא תעשה זאת, הדבר עלול לפגוע ביכולת של מערכת הבקרה דינמית של המכונית לפעול בצורה הנכונה.

■ פיקוח על מערכת הבקרה דינמית של המכונית

עיינ בנושא "נורית אזהרה למערכת בקרה דינמית של המכונית/נורית חיווי פעולה למערכת בקרה דינמית של המכונית" 3-23 ו גם "נורית חיווי לניתוק המערכת לבקרה דינמית של הרכב" 3-25.

• פונקציית ריסון החלקה

פונקציית ריסון ההחלקה מיועדת לסייע בשמירה על יציבות כיוונית על-ידי ריסון הנטייה של הגלגלים להחליק הצידה בעת פעולת ההיגוי. כניסתה לפעולה של פונקציה זו מצוינת על-ידי הבהוב של נורית החיווי של פעולת מערכת הבקרה דינמית של המכונית.

הערה

• מערכת הבקרה דינמית של המכונית עשויה להיחשב לתקינה כשמתרחשים המצבים הבאים:

- מורגש רטט קל של דוושת הבלם.
- מורגשת רעידה קלה של המכונית או של גלגל ההגה.

- בעת התנעת המנוע ובעת התחלת נסיעה מיד לאחר התנעת המנוע, נשמע רעש פעולה קצר מכיוון תא המנוע.

- מורגשים רעידות וזעזועים של דוושת הבלם בתחילת נסיעה, לאחר התנעת המנוע.

• במצבים המתוארים להלן, המכונית עלולה להיות פחות יציבה מכפי שהנהג מרגיש. לפיכך מערכת הבקרה דינמית במכונית יכולה להיכנס לפעולה. פעולה זו אינה מורה על תקלה במערכת.

- בכבישים מכוסי חצץ או כבישים מחורצים

מצב X

⚠ אזהרה

• נהג תמיד בזהירות הרבה ביותר – ביטחון מופרז בשל העובדה שאתה נוהג במכונית המצוידת במצב X עלול בקלות להוביל לתאונה קשה.

• נהג תמיד בזהירות הרבה ביותר – ביטחון מופרז בשל העובדה שאתה נוהג במכונית המצוידת בבקרת נסיעה במורד עלול בקלות להוביל לתאונה קשה. היזהר במיוחד, ובמידת הצורך לחץ על דוושת הבלם, בנסיעה במורד מדרון תלול, בכביש שמכוסה בשכבה של קרח, או בדרך בוצית או חולית. אם לא מבקרים היטב את מהירות הנסיעה התוצאה עלולה להיות אובדן שליטה ותאונה קשה.

⚠ זהירות

• גם אם מכוניתך מצוידת במצב X, יש להרכיב צמיגי חורף או שרשרות שלג בזמן נהיגה על כבישים מכוסים בשלג או בקרח; בנוסף, יש להפחית משמעותית את מהירות הנסיעה. העובדה שבמכונית קיימת מערכת בקרה דינמית אינה מבטיחה שהמכונית תוכל להימנע מתאונה בכל מצב.

הערה

• גם אם לוחצים על המתג ומנתקים את מערכת הבקרה הדינמית של המכונית, מופעלת באופן אוטומטי בפעם הבאה שבה מעבירים את מתג ההתנעה למצב LOCK/OFF ומתניעים שוב את המנוע.

• אם המתג נלחץ למשך 30 שניות או יותר, נורית החיווי נכבית, מערכת הבקרה הדינמית של המכונית מופעלת, והמערכת מתעלמת מכל לחיצה נוספת על המתג. על מנת להחזיר את המתג למצב פעולה, יש להעביר את מתג ההתנעה למצב LOCK/OFF ולהתניע את המנוע מחדש.

• לאחר שלוחצים על המתג ומנתקים את מערכת הבקרה הדינמית של המכונית, מקבילים ביצועי הניהוג של המכונית לאלה של מכונית שאינה מצוידת במערכת בקרה דינמית. אל תנתק את מערכת הבקרה הדינמית של המכונית אלא כשהדבר הכרחי.

• גם כאשר מערכת הבקרה הדינמית של המכונית מנותקת, רכיבים של מערכת בקרת הבלמים עשויים עדיין לפעול. כאשר מערכת בקרת הבלמים מופעלת, נורית חיווי לפעולת מערכת הבקרה הדינמית של המכונית נדלקת.

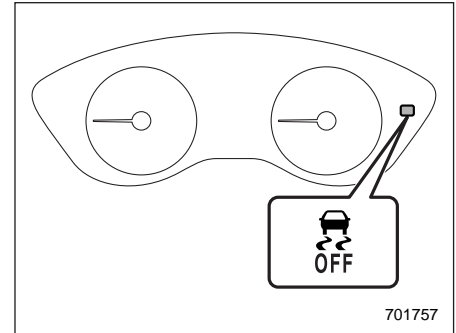

701757

נורית חיווי לניתוק המערכת לבקרה דינמית של המכונית

לחיצה על המתג כאשר המנוע פועל תגרום להדלקת נורית חיווי למצב ניתוק (OFF) של מערכת הבקרה הדינמית של המכונית. מערכת הבקרה הדינמית של המכונית לא תפעל והתנהגות המכונית תהיה דומה לזו של מכונית שאינה מצוידת במערכת בקרה דינמית. לחיצה נוספת על המתג להפעלה מחדש של מערכת הבקרה הדינמית של המכונית תגרום לכיבוי נורת החיווי.

כאשר מערכת הבקרה הדינמית מנותקת, השיפור באחיזה וביציבות המכונית שמעניקה המערכת אינו זמין. לפיכך, אין לנתק את מערכת הבקרה הדינמית של המכונית פרט למצבים שהוזכרו לעיל.

בעזרת התפקוד של בקרת הנסיעה במורד אפשר להפעיל את המכונית תוך שמירה על מהירות נסיעה קבועה במורד. אם מהירות הנסיעה נוטה לעלות, המערכת לבקרת הבלימה תופעל כדי לתקן את מהירות הנסיעה.

• בקרת יכולת נהיגה:

תפקוד זה מגביר את יכולת הטיפול במעלה ויכולת הנהיגה, וכן מאפשר יישום חלק של המומנט להפעלה קלה יותר של גלגל ההגה.

■ כדי להפעיל את מצב X או לבטל את פעולתו

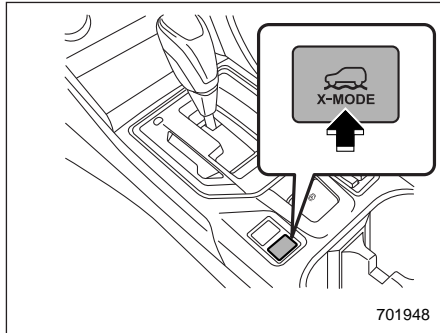

מתג מצב X

-החלף גלגל נקור רק בגלגל החילוף הזמני המיוחד של המכונית. במהלך הנהיגה יש לקחת בחשבון שהיעילות של מצב X נפוגעת כשבמכונית מותקן גלגל חילוף זמני רגיל.

• אם התפקוד של בקרת הנסיעה במורד פעל ברציפות במשך פרק זמן ארוך, ייתכן שהטמפרטורה של בלמי הדיסק עלתה וכתוצאה מכך יושבת התפקוד של בקרת הנסיעה במורד באופן זמני. במקרה זה תכבה נורית החיווי של בקרת הנסיעה במורד. כשנורית החיווי של בקרת הנסיעה במורד נכבית, התפקוד של בקרת הנסיעה במורד מושבת.

מצב X הוא מערכת בקרה משולבת של המנוע, ההנעה בכל הגלגלים (AWD), הבקרה הדינמית של המכונית ומערכות נוספות, לנהיגה בדרכים בעלות תנאים גרועים. בעזרת מצב X אפשר לנהוג בצורה נוחה יותר בדרכים חלקקות, לרבות במעלה ובמורד.

מצב X כולל את התפקודים הבאים:

• תפקוד של בקרת נסיעה במורד:

• הפעל מצב X במקרה בו אתה נוהג בכביש בעל משטח חלקלק במהירות נמוכה. העובדה שהמכונית מצוידת במצב X אינה מהווה ערובה לכך שהשליטה המלאה על המכונית תישמר בכל עת ובכל התנאים. גם אם מופעל מצב X, יש להפחית משמעותית את מהירות המכונית.

• כאשר מפרקים מהמכונית רכיבים של מערכת המתלים או של מערכת ההיגוי, או סרו, יש לפנות למוסך לבדיקת המערכת. מומלץ לבצע את הבדיקה במרכז שירות מורשה סובארו מטעם היבואן.

• יש לנקוט באמצעי הזהירות הבאים על מנת להבטיח שמצב X פועל כראוי:

-על כל ארבעת הגלגלים יש להרכיב צמיגים זהים מבחינת הגודל, הסוג והיצרן. יתר על כן, גם על מידת הבלאי של כל ארבעת הצמיגים להיות זהה.

-יש לשמור על לחץ האוויר ברמה הנאותה, כמצוין בתווית המוצמדת לעמוד הדלת של המכונית.

• כשקיים חשש להתחממות יתר של המנוע בשל עליית הטמפרטורה של נוזל הקירור, לא ניתן להפעיל את מצב X. גם כשמצב X פעיל, פעולתו תבוטל אם טמפרטורת נוזל הקירור של המנוע עולה.

■ תפקוד בקרת נסיעה במורד

התפקוד של בקרת נסיעה במורד נמצא במצב המתנה כאשר מופעל מצב X ומהירות הנסיעה נמוכה מכ-20 קמ"ש.

התפקוד ייכנס לפעולה כשמהירות הנסיעה נמוכה מכ-20 קמ"ש ושיעור הלחיצה על דוושת ההאצה קטן מ-10% לערך.

פעולת התפקוד נפסקת כשמהירות הנסיעה גבוהה מכ-20 קמ"ש ולוחצים על דוושת ההאצה.

⚠ אזהרות

כוח הבלימה של תפקוד בקרת נסיעה במורד עשוי שלא להיות מספק כאשר נדרש כוח בלימה גדול יותר (לדוגמה, בעת גרידת גרור).

כדי לבטל:

לחץ לחיצה נוספת על המתג של מצב X. כשהפעולה של מצב X מבוטלת, נורית החיווי של מצב X נכבית.

הערה

• בנסיעה במהירות של 20 קמ"ש ומעלה, מצב X אינו מופעל גם אם לוחצים על המתג של מצב X. במקרה זה יושמעו שני צלילים ע"י זמזום.

• כשמצב X פעיל, אם מהירות הנסיעה מגיעה ל-40 קמ"ש או יותר, הזמזום ישמיע צליל בודד והפעולה של מצב X תבוטל.

• במכוניות המצוידות במערכת Auto Start Stop, פעולת המערכת נפסקת כאשר מפעילים את מצב X.

• כשהמנוע פועל, אם מתקיים אחד מהתנאים הבאים, פעולתו של מצב X מבוטלת. במקרה זה לא ניתן לשוב ולהפעיל את מצב X.

- כשנורית חיווי תקלה (נורית בדוק מנוע) מאירה.

- כשנורית האזהרה "AT OIL TEMP" מהבהבת.

- כשנורית האזהרה של מערכת ABS מאירה.

- כשנורית האזהרה של מערכת הבקרה הדינמית של המכונית מאירה.

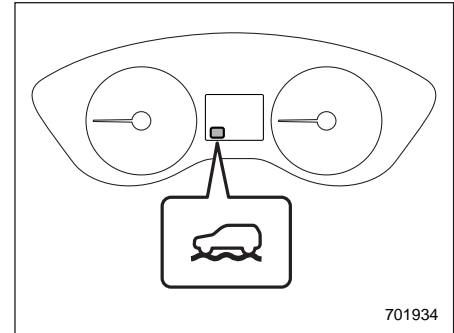

701934

נורית חיווי של מצב X (סוג A)

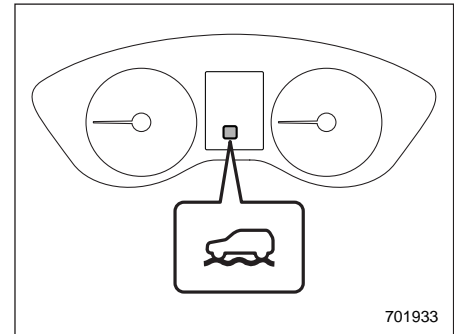

701933

נורית חיווי של מצב X (סוג B)

כדי להפעיל:

לחץ על המתג של מצב X. כשמצב X פעיל, נורית החיווי של מצב X מאירה.

נורית זו מאירה כשבקרת הנסיעה במורד נמצאת במצב המתנה. היא מהבהבת כשבקרת הנסיעה במורד פועלת. היא נכבית כשהתפקוד לבקרת נסיעה במורד אינו זמין. לאחר שהתפקוד עובר ממצב פעולה למצב לא-פעיל, הנורית נכבית כשמהירות הנסיעה עולה על כ-30 קמ"ש.

▼ נורית חיווי של בקרת נסיעה במורד

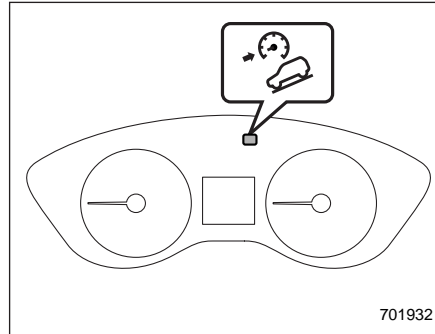

נורית חיווי של בקרת נסיעה במורד (סוג A)

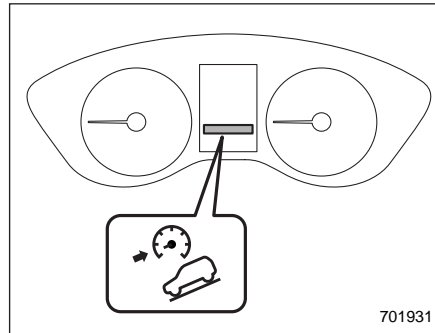

נורית חיווי של בקרת נסיעה במורד (סוג B)

הערה

- גם כשהתפקוד לבקרת נסיעה במורד פועל, אפשר לשנות את מהירות הנסיעה בלחיצה על דוושת הבלם או על דוושת ההאצה.
- כשהתפקוד לבקרת נסיעה במורד בולם את המכוננית, נורית החיווי של בקרת נסיעה במורד מהבהבת.
- פעולתו של התפקוד לבקרת נסיעה במורד אינה תלויה בשיפוע הדרך.
- התופעות הבאות מתלוות לפעולה תקינה של התפקוד לבקרת נסיעה במורד ואין לראות בהן סימן לתקלה.
- צליל הפעולה נשמע לפרק זמן קצר מתא המנוע כשהתפקוד לבקרת נסיעה במורד פועל.
- כשהתפקוד לבקרת נסיעה במורד פועל, התחושה בלחיצה על דוושת הבלם שונה מהרגיל (למשל, צריך להפעיל כוח רב יותר כדי ללחוץ על דוושת הבלם).

חניית המכונית

אזהרה ⚠

• אסור בהחלט להשאיר ילדים או בעלי חיים ללא השגחה במכונית. הם עלולים לפגוע בעצמם או באחרים בטעות בגלל הפעלה מקרית של המכונית. כמו כן, בימים חמים או בהירים, הטמפרטורה במכונית הסגורה יכולה לעלות במהירות לרמה גבוהה, שתגרום להם נזק חמור עד כדי מוות.

• לעולם אל תחנה את מכוניתך מעל עצמים דליקים כגון דשא יבש, ניירות או סמרטוטים, מכיוון שהם עלולים להתלקח בקלות אם הם מגיעים לקרבת המנוע או חלקים לוהטים של מערכת הפליטה.

• עליך להקפיד על כיבוי המנוע אם בכונתך לנמנם במכונית. אם אדי פליטה של המנוע ייכנסו לתא הנוסעים, עלולים היושבים במכונית למות מהרעלת גז חד-תחמוצת הפחמן (CO) הנמצא בגזי הפליטה.

בלם חנייה אלקטרוני

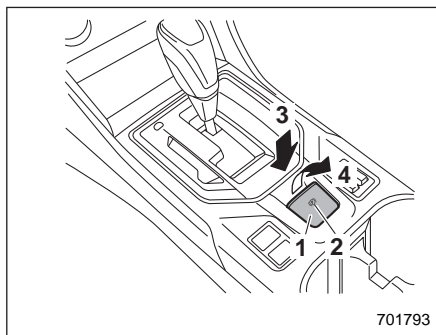

701793

- 1 מתג בלם חנייה
- 2 נורית חיוי
- 3 שחרור של בלם החנייה האלקטרוני
- 4 הפעלה של בלם החנייה האלקטרוני

אזהרה ⚠

• לפני שיוצאים מהרכב יש להקפיד ולדומם את המנוע. אחרת, ייתכן שבלם החנייה ישוחרר והתוצאה עלולה להיות תאונה.

• אם נורית האזהרה של בלם החנייה האלקטרוני מאירה, ייתכן שאירעה תקלה במערכת של בלם החנייה האלקטרוני. עצור מיד את הרכב במקום בטוח והצב סדים מתחת לגלגלים כדי למנוע תזוזה של הרכב. מומלץ

לפנות למוסך או למרכז שירות מורשה סובארו מטעם היבואן.

זהירות ⚠

• אם אירעה תקלה במערכת של בלם החנייה האלקטרוני ולא ניתן להפעיל את בלם החנייה, מומלץ לפנות מיד למוסך או למרכז שירות מורשה סובארו מטעם היבואן כדי שהמערכת תיבדק. אם חייבים להחנות את הרכב בתנאים אלה, פעל כמוסבר להלן.

- עצור את הרכב במקום שטוח ומפולס.

- ודא שידית בורר ההילוכים נמצאת במצב P. אם לא ניתן להעביר את ידית בורר ההילוכים למצב P, חובה לשחרר את הנעילה של ידית בורר ההילוכים. עיין בנושא "מנגנון נעילת ידית בורר ההילוכים" 16-7.

- השתמש בסדי גלגלים מתחת לגלגלים על מנת למנוע את תזוזת הרכב.

• אסור בהחלט לנהוג כשבלם החנייה מופעל מפני שרפידות הבלמים יישחקו שלא לצורך. לפני תחילת הנסיעה, הקפד לוודא שבלם החנייה שוחרר ושנורית החיווי של בלם החנייה האלקטרוני כבתה.

• ייתכן שכוח הבלימה של בלם החנייה האלקטרוני לא יהיה מספיק כאשר תידרש בלימה חזקה במיוחד (למשל בעת חנייה על מדרון תלול בזמן גרירת גורר).

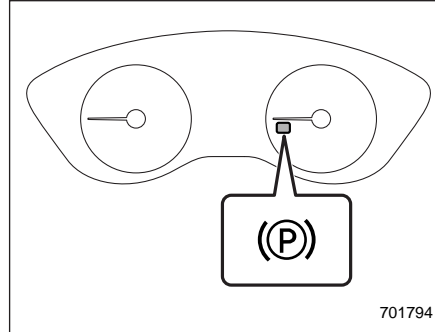

נורית החיווי של בלם החנייה האלקטרוני

כשבלם החנייה האלקטרוני מופעל ומערכת ההצתה במצב ON, מאירות נוריות החיווי הבאות:

- נורית החיווי הקבועה במתג של בלם החנייה
- נורית החיווי של בלם החנייה בלוח המחוגים (לפרטים, עיין בנושא "נורית חיווי לבלם חנייה אלקטרוני" 26-3).

הערה

• אם לוחצים על המתג של בלם החנייה האלקטרוני כשמערכת ההצתה במצב ACC או במצב LOCK/OFF, בלם החנייה לא משוחרר.

• אם לוחצים על המתג של בלם החנייה האלקטרוני מבלי ללחוץ על דוושת הבלם, בלם החנייה לא משוחרר.

• המערכת של בלם החנייה האלקטרוני מפעילה את בלם החנייה באמצעות מנועים חשמליים. לפיכך, כשמפעילים את בלם החנייה או משחררים אותו, ניתן לשמוע את קולות הפעולה של המנועים החשמליים. ודא שנשמעים קולות הפעולה של המנועים החשמליים כשמפעילים את בלם החנייה או משחררים אותו. קולות הפעולה של המנועים החשמליים נשמעים גם כשמפעילים את ידית בורר ההילוכים או לוחצים על דוושת הבלם. זו אינה תקלה. הקולות נשמעים כשהמערכת של בלם החנייה האלקטרוני מבקרת את המנועים החשמליים באופן אוטומטי.

• במקרה של תקלה במערכת של בלם החנייה האלקטרוני, או אם הפעולה של בלם החנייה האלקטרוני מושבתת באופן זמני, בעקבות הפעלת המתג של בלם החנייה האלקטרוני מושמע צליל ונורית החיווי של בלם החנייה האלקטרוני מהבהבת.

• כשמפעילים את בלם החנייה האלקטרוני בתנאים הבאים, ייתכן שניתן יהיה לשמוע את קולות הפעולה של בלם החנייה האלקטרוני במשך מספר דקות לאחר שנורית החיווי של בלם החנייה האלקטרוני נדלקה. זו תופעה רגילה שאינה מעידה על תקלה.

- התחממות יתר של בלם החנייה.

▼ תפקוד להחזקה במעלה

אזהרה 

כשעוצרים את הרכב במעלה מדרון והתפקוד להחזקה במעלה מופעל, הרפה מדוושת הבלם לאחר שנורית החיווי של בלם החנייה האלקטרוני נדלקה. אחרת, ייתכן שהתפקוד להחזקה במעלה לא יפעל כשורה והתוצאה עלולה להיות תאונה.

המערכת של בלם החנייה האלקטרוני כוללת תפקוד להחזקה במעלה. אם התפקוד להחזקה במעלה הופעל, בלם החנייה מופעל באופן אוטומטי כשעוצרים במעלה מדרון ולוחצים על דוושת הבלם. במקרה זה, נורית החיווי של בלם החנייה האלקטרוני ונורית החיווי המותקנת במתג של בלם החנייה מאירות.

תפקוד להחזקה במעלה מופעל גם בנהיגה במעלה לאחור.

הערה

• ייתכן שהתפקוד להחזקה במעלה לא יופעל במעלה מתון. במקרה זה, הפעל את בלם החנייה האלקטרוני באופן ידני.

• אם לא לוחצים מספיק חזק על דוושת הבלם, ייתכן שהתפקוד להחזקה במעלה לא יפעל כשורה. אין מדובר בתקלה. כשעוצרים את הרכב במעלה מדרון יש ללחוץ בחוזקה על דוושת הבלם ולהרפף

האלקטרוני עשויה להבהב באופן זמני. אם הנורית נכבית לאחר שבלם החנייה האלקטרוני שוחרר, זו אינה תקלה.

▼ תפקוד של שחרור אוטומטי בלחיצה על דוושת ההאצה

המערכת של בלם החנייה האלקטרוני מצוידת בתפקוד של שחרור אוטומטי. בלם החנייה האלקטרוני משוחרר באופן אוטומטי כשלוחצים על דוושת ההאצה. התפקוד של השחרור האוטומטי אינו פועל בתנאים הבאים:

- אחת הדלתות פתוחה.
- הנהג אינו חוגר את חגורת הבטיחות.
- ידית ברור ההילוכים נמצאת במצב P או במצב N.

אם בלם החנייה שוחרר באופן אוטומטי, נורית החיווי של בלם החנייה האלקטרוני ונורית החיווי הקבועה במתג של בלם החנייה כבות.

הערה

כשמושכים במתג של בלם החנייה, בלם החנייה אינו משוחרר באופן אוטומטי גם אם לוחצים על דוושת ההאצה.

- הרכב חונה במדרון תלול.
- המתג של בלם החנייה האלקטרוני הופעל לאחר שמערכת ההצתה הועברה למצב OFF.

- אם משתמשים בבלם החנייה האלקטרוני בתנאים הבאים, נורית החיווי של בלם החנייה האלקטרוני עשויה להבהב.
- התחממות יתר של בלם החנייה.
- הרכב עצר במדרון תלול.

גם במקרים אלה, בלם החנייה האלקטרוני יפעל. אולם, עליך להשתמש בסדי גלגלים מפני שהרכב עלול לנוע.

- בזמן שבלם החנייה האלקטרוני מופעל, מערכת Auto Start Stop (אם קיימת) מנותקת.

- אם מפעילים את המתג של בלם החנייה האלקטרוני בזמן שמערכת Auto Start Stop (אם קיימת) פועלת, מערכת Auto Start Stop תתנתק. בלם החנייה האלקטרוני יופעל לאחר שהמנוע יותנע מחדש. כשנורית החיווי של בלם החנייה האלקטרוני מאירה, הרפה מדוושת הבלם.

- לאחר שמתניעים את המנוע, או לאחר שמערכת Auto Start Stop (אם קיימת) מתניעה את המנוע מחדש, אם מפעילים את המתג של בלם החנייה האלקטרוני, נורית החיווי של בלם החנייה

הערה

• אם לוחצים על המתג להחזקה במעלה במשך יותר מ-30 שניות, נורית החיווי להחזקה במעלה נכבית, נורית האזהרה של בלם החנייה האלקטרוני מאירה והמערכת מתעלמת מלחיצות נוספות על המתג. כדי לשוב ולהפעיל את המתג, העבר את מערכת ההצתה למצב LOCK/OFF והתנע את המנוע מחדש.

• אם מנתקים את התפקוד להחזקה במעלה בזמן שאירעה תקלה בתפקוד להחזקה במעלה, בעקבות לחיצה על המתג להחזקה במעלה מושמע צליל.

נורית חיווי להחזקה במעלה

עיינ בנושא "נורית חיווי לבקרת מניעת גלישה לאחור" 3-27.

בלם חירום

⚠️ זהירות

מותר להשתמש בבלם החירום אך ורק במקרה חירום. בעקבות שימוש יתר בבלם החירום, יישחקו רכיבי הבלמים במהירות או שפעולת הבלמים לא תהיה מספיק יעילה עקב התחממות יתר של הבלמים האחוריים.

מתג החזקה במעלה

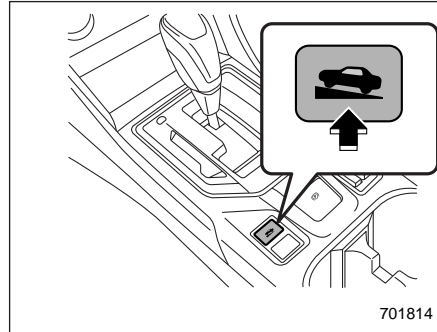

מתג החזקה במעלה

ניתן להפעיל את התפקוד להחזקה במעלה או להפסיק את פעולתו בלחיצה על המתג להחזקה במעלה.

להפעלה: לחץ על המתג להחזקה במעלה.

להפסקת פעולה: לחץ על המתג להחזקה במעלה לחיצה נוספת.

בתנאים הבאים, נתק את התפקוד להחזקה במעלה:

- בעת גרירת גרור
- כשמובילים מטען כבד
- כשלא משתמשים לעתים תכופות בבלם החנייה בעצירה במעלה

ממנה לאחר שנורית החיווי של בלם החנייה האלקטרוני נדלקה.

• בהתאם לתנאי הדרך וכוח הבלימה, ייתכן שהבלמים יופעלו באופן זמני והתחושה תהיה שונה מהרגיל.

• אם אירעה תקלה במערכת של בלם החנייה האלקטרוני בזמן שהתפקוד של ההחזקה במעלה פעיל, יושמע צליל, נורית החיווי להחזקה במעלה תכבה ונורית האזהרה של בלם החנייה האלקטרוני תאיר.

• אם בזמן חנייה משחררים את בלם החנייה האלקטרוני כשהתפקוד להחזקה במעלה פעיל, התפקוד להחזקה במעלה אינו מופעל מחדש. במידת הצורך, הפעל את בלם החנייה האלקטרוני באופן ידני.

• אם הנהג אינו חוגר את חגורת הבטיחות כשהתפקוד להחזקה במעלה פעיל, ייתכן שהרכב לא יתחיל לנוע בצורה חלקה ממצב נייח, או שיישמע רעש מרכיבי הבלמים.

■ עצות לחנייה

כשמחנים את המכונית יש להקפיד ולפעול באופן הבא.

- הפעל את בלם החנייה.
- שלב את ידית בורר ההילוכים במצב חנייה (P).

אין להחנות את המכונית ולאבטח אותה באמצעות תיבת ההילוכים בלבד.

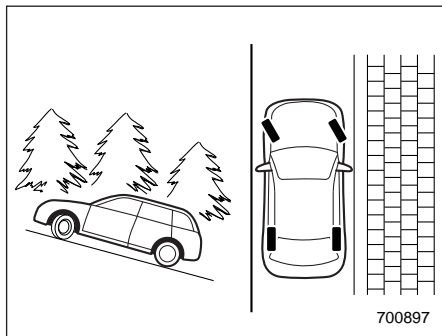

700897

בחנייה במדרון הקפד לסובב את גלגל ההגה. כשהמכונית חונה במעלה המדרון יש לסובב את הגלגלים הקדמיים הרחק מאבן השפה.

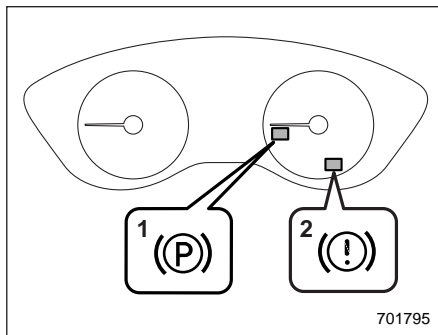

701795

- 1 נורית חיווי של בלם חנייה אלקטרוני
- 2 נורית אזהרה של בלם חנייה אלקטרוני

במקרה של תקלה במערכת של בלם החנייה האלקטרוני, נורית האזהרה של בלם החנייה האלקטרוני מאירה ו/או נורית החיווי של בלם החנייה האלקטרוני מהבהבת. עיין בנושא "נורית אזהרה לבלם חנייה אלקטרוני/נורית אזהרה למערכת ואקום (צהובה)" 3-26 ובנושא "נורית חיווי לבלם חנייה אלקטרוני" 3-26.

הערה

כשמשתמשים בבלם החירום, נורית החיווי של בלם החנייה האלקטרוני ונורית החיווי הקבועה במתג של בלם החנייה מאירות ומושמע צליל.

במקרה של תקלה בבלמי השירות, אפשר לעצור את הרכב במשיכה רצופה במתג של בלם החנייה.

כשמפעילים את בלם החירום, נורית החיווי של בלם החנייה האלקטרוני והנורית הקבועה במתג של בלם החנייה מאירות ומושמע צליל.

▼ התראת מערכת של בלם החנייה האלקטרוני

⚠ אזהרות

אם נורית החיווי של בלם החנייה האלקטרוני מהבהבת, ייתכן שאירעה תקלה במערכת של בלם החנייה האלקטרוני. עצור מיד את הרכב במקום הבטוח הקרוב ביותר. מומלץ לפנות למוסך או למרכז שירות מורשה סובארו מטעם היבואן.

אזהרה 

• אם נורית אזהרת לחץ אוויר נמוך בצמיגים מאירה בעת הנהיגה, אסור בהחלט לבלום בפתאומיות. יש לפעול על פי הנוהל הבא. אחרת, עלולה להיגרם תאונה הכוללת נזק חמור למכונית ופציעה חמורה.

- (1) יש להמשיך בנסיעה בקו ישר תוך הפחתה הדרגתית של המהירות.
- (2) יש לרדת לאט מהכביש אל מקום בטוח.

(3) יש לבדוק את לחץ האוויר בכל ארבעת הצמיגים בהתאם לערך לחץ הניפוח הקר המתאים ביותר למצב המכונית מבין שלושת המצבים (רגיל, עמוס או גרירה) המופיעים על-גבי תווית לחצי הצמיגים הממוקמת על עמוד הדלת בצד הנהג.

כל נסיעה, אפילו למרחק קצר, מחממת את הצמיגים ומעלה עקב כך את לחצי האוויר בצמיגים. אפשר לצמיגים להתקרר באופן מוחלט לפני כוונן לחץ האוויר לערכים הנקובים במדבקת לחצי הצמיגים.

מערכת ניטור לחץ אוויר בצמיגים (TPMS) (אם קיימת)

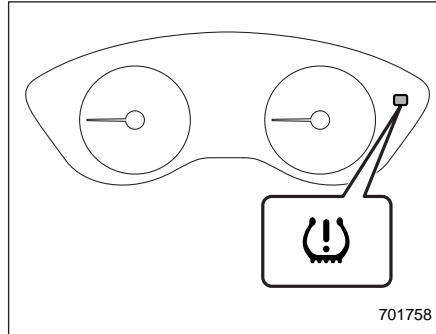

נורית אזהרת לחץ אוויר נמוך בצמיגים
מערכת ניטור לחץ אוויר בצמיגים מעניקה לנהג הודעת אזהרה, באמצעות אות שנשלח מחיישן שמתקן בכל גלגל, כאשר לחץ האוויר בגלגל נמוך מאוד ביחס למצב TPMS שנקבע. עיין בנושא "אזהרת לחץ נמוך בצמיג" 3-21.

מערכת ניטור לחץ אוויר בצמיגים פועלת רק כשהמהירות הנסיעה עולה על 40 קמ"ש. בנוסף, ייתכן שהמערכת לא תגיב באופן מידי במקרה של ירידה פתאומית בלחץ האוויר (לדוגמה, במקרה של פיצוץ בצמיג כתוצאה מפגיעה בחפץ חד).

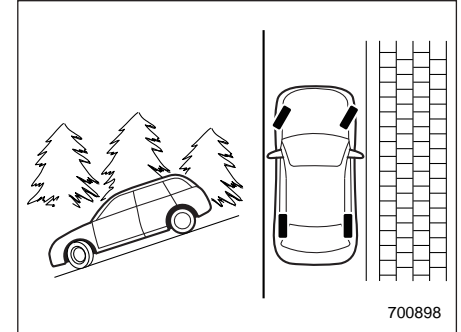

כשהמכונית חונה במורד המדרון יש לסובב את הגלגלים הקדמיים כלפי אבן השפה.

■ מסך TPMS (לוח מחוונים מסוג B) (אם קיים)

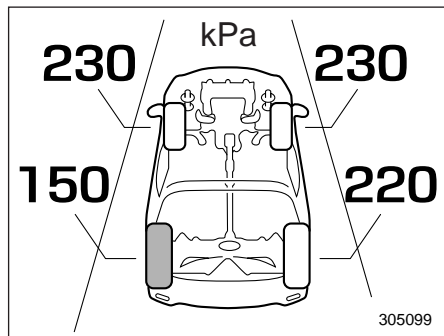

במסך זה מצוין לחץ האוויר בכל אחד מהצמיגים. עיין בנושא "מסכים בסיסיים" עמ' 3-40.

■ הגדרת מצב מערכת TPMS

לפני תחילת נסיעה במכוניתך, ודא שמערכת TPMS מכוונת למצב המתאים ביותר, בהתאם לתנאי ההעמסה של המכונית.

הגדר את המצב בתנאים הבאים:

- כשהמכונית במצב של עצירה מוחלטת.
 - כשמערכת ההצתה במצב "ON".
- בהתאם למפרטי המכונית, אפשר להגדיר במערכת TPMS שניים או שלושה מצבים.

• כאשר מתקנים צמיג באמצעות חומר איטום נוזלי, ייתכן שהשסתום והמשדר של התראת לחץ האוויר לא יפעלו כהלכה. אם נעשה שימוש בחומר איטום נוזלי, מומלץ לפנות בהקדם האפשרי למוסך או למרכז שירות מורשה סובארו מטעם היבואן. הקפד לוודא שהשסתום והמשדר של התראת לחץ האוויר מוחלפים בעת החלפת הצמיג. ניתן להשתמש שוב בגלגל אם לא נגרם לו נזק ושאריות חומר האיטום נוקו כהלכה. אם הנורית מאירה באופן קבוע לאחר שהבהבה במשך דקה אחת בקירוב, מומלץ לפנות מיד למוסך לבדיקת המערכת או למרכז שירות מורשה סובארו מטעם היבואן.

⚠️ זהירות

אסור להניח רידז מתכת או פריטים ממתכת באזור המטען. הדבר עלול לפגוע בקליטת האותות המגיעים מחיישני לחץ האוויר, ומערכת ניטור לחץ אוויר בצמיגים לא תפעל כראוי.

עיין בנושא "צמיגים וגלגלים" עמ' 11-25. מערכת ניטור לחץ אוויר בצמיגים אינה פועלת כשהמכונית במצב נייח. לאחר כוונון לחץ הניפוח לערך הנקוב, האץ את המכונית למהירות של 40 קמ"ש לפחות כדי שמערכת TPMS תבדוק שוב את לחץ האוויר בצמיגים. אם לחצי האוויר בצמיגים הם כעת מעל לסף תת-ניפוח חמור, נורית אזהרת לחץ אוויר בצמיגים אמורה לכבות כעבור מספר דקות.

אם הנורית ממשיכה להאיר בזמן הנהיגה גם לאחר שמתקנים את לחץ הניפוח, ייתכן שנגרם לצמיג נזק משמעותי והוא מאבד אוויר בקצב מהיר. במקרה של נקר בצמיג עליך להחליף את הגלגל בגלגל החלופי בהקדם האפשרי.

• כאשר מותקן צמיג חלופי או מוחלף חישוק מבלי להעביר את חיישן/משדר לחץ אוויר המקורי, נורית אזהרת לחץ אוויר נמוך בצמיגים תאיר באופן קבוע לאחר שהבהבה במשך דקה אחת בקירוב. הדבר מצוין שמערכת TPMS אינה יכולה לנטר את כל ארבעת הגלגלים המותקנים במכונית. מומלץ לפנות בהקדם האפשרי למוסך להחלפת צמיג וחיישן ו/או אתחול של המערכת. מומלץ לפנות למרכז שירות מורשה סובארו מטעם היבואן.

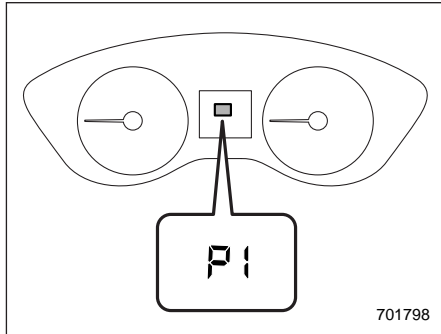

701798

תצוגת מחוון משולב מסוג A

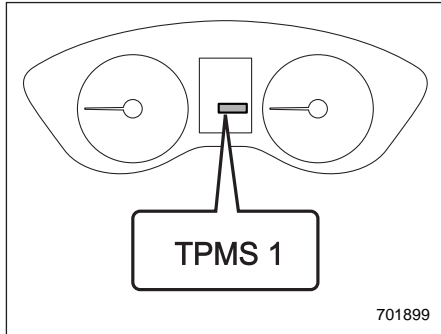

701899

תצוגת מחוון משולב מסוג B

2. כדי לשנות את המצב, לחץ לחיצה קצרה על מתג הגדרת מערכת TPMS. המצב יתחלף על פי הסדר הבא:

בחירת מצב מערכת TPMS ▼

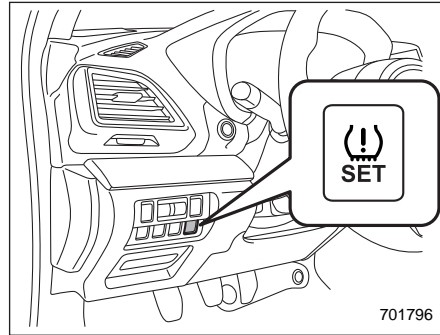

701796

1. כאשר מד מרחק הנסיעה מוצג בלוח המחוונים, לחץ לחיצה ארוכה (למשך 3 שניות בקירוב) על מתג הגדרת מערכת TPMS. המצב הנוכחי של מערכת TPMS יצוין בתצוגה של מד מרחק הנסיעה, וניתן יהיה לשנות את המצב של מערכת TPMS.

הערה

במכוניות שבהן תווית לחצי הצמיגים שבעמוד הדלת בצד הנהג כוללת שני מצבים - רגיל ועמוס - אין להשתמש בהגדרה P3 או TPMS. עיין בנושא "צמיגים וגלגלים" 11-25.

תצוגת מחוון משולב מסוג A ▼

AAA+☐	מצב רגיל	P1:
AAAAA+⊕	מצב תחת עומס	P2:
🚗⊕	מצב גרירה	P3:

תצוגת מחוון משולב מסוג B ▼

AAA+☐	מצב רגיל	TPMS1:
AAAAA+⊕	מצב תחת עומס	TPMS2:
🚗⊕	מצב גרירה	TPMS3:

הערה

אם כאשר מצב הגדרת TPMS מופעל לא מבוצעת כל פעולה, התצוגה תחזור למצב מד מרחק נסיעה כעבור 10 שניות בקירוב. הקפד לשנות את מצב TPMS בהתאם ללחץ הספציפי המופיע בתווית לחצי האוויר.

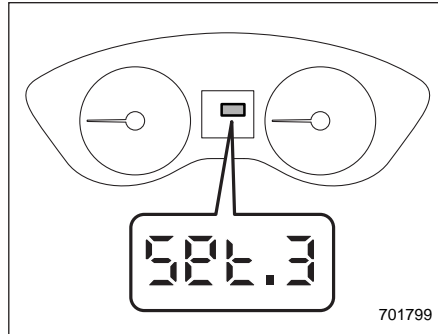

701799

תצוגת מחוון משולב מסוג A

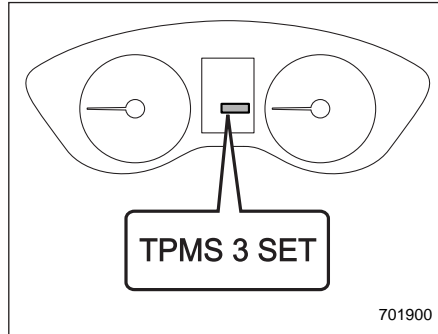

701900

תצוגת מחוון משולב מסוג B

לאחר שמצב מערכת TPMS הוצג, יופיע שוב מד מרחק הנסיעה.

תצוגת מחוון משולב מסוג A:

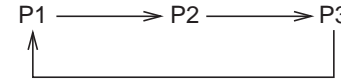

תצוגת מחוון משולב מסוג B:

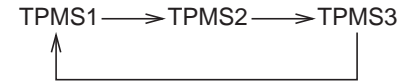

הערה

במכוניות שבהן תווית לחצי הצמיגים שבעמוד הדלת בצד הנהג כוללת שני מצבים - רגיל ועמוס - אין להשתמש בהגדרה P3 או TPMS 3. עיין בנושא "צמיגים וגלגלים" 11-25.

3. כאשר המצב הרצוי מוצג, לחץ לחיצה ארוכה על המתג (למשך 3 שניות בקירוב) כדי לאשר את ההגדרה. לאחר השלמת ההגדרה, תוצג הודעת אישור.

דוגמה

- תצוגת מחוון משולב מסוג A: אם תבחר את P3, יוצג "set.3".
- תצוגת מחוון משולב מסוג B: אם תבחר את TPMS 3, יוצג "TPMS 3 SET".

בקרת שיוט (אם קיימת)

בקרת שיוט מאפשרת שמירה על מהירות נסיעה קבועה, מבלי ללחוץ על דוושת ההאצה. בקרה זו פעילה במהירויות העולות על 30 קמ"ש.

אזהרה

אין להשתמש בבקרת השיוט בתנאי הנסיעה הבאים. הדבר עלול לגרום לאיבוד השליטה במכונית.

- נהיגה במעלה או במורד מדרון תלול
- נהיגה בדרכים חלקלקות או מפותלות
- נהיגה בעומס תנועה
- גרירת גרוו

הערה

ודא כי המתג הראשי של בקרת השיוט במצב OFF כאשר בקרת השיוט אינה בפעולה, כדי למנוע הפעלה בשוגג של בקרת השיוט.

קביעת בקרת שיוט

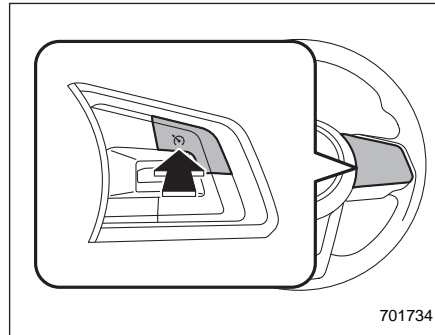

701734

המתג הראשי של בקרת השיוט

1. אחרי התנעת המנוע, לחץ על המתג הראשי של בקרת השיוט.

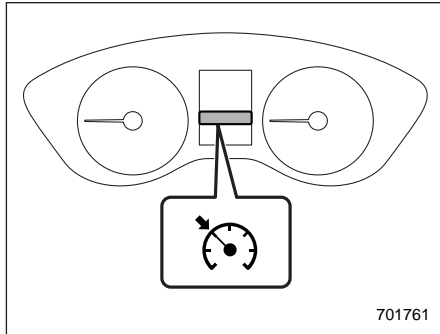

701761

נורית חיווי לבקרת שיוט (סוג B)

1. נורית חיווי לבקרת שיוט בלוח המחוונים נדלקת.
2. לחץ על דוושת ההאצה עד שהמכונית מגיעה למהירות הרצויה.

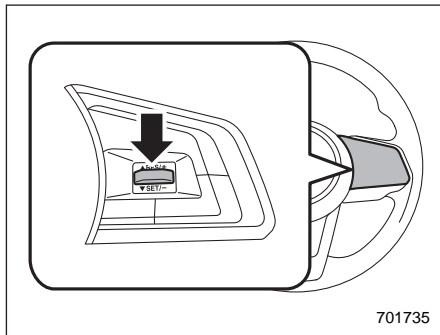

701735

3. לחץ על מתג "RES/SET" לכיוון SET

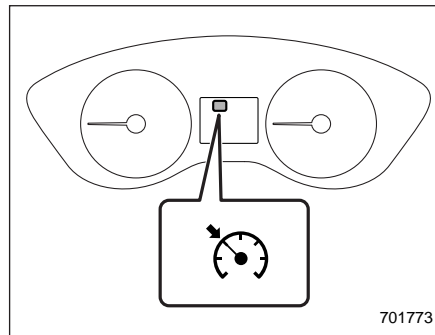

701773

נורית חיווי לבקרת שיוט (סוג A)

אפשר להגביר זמנית את מהירות הנסיעה גם כאשר מערכת בקרת השיט מופעלת. לחץ על דוושת ההאצה על מנת להגביר את המהירות. עם שחרור דוושת ההאצה, תחזור המכונית ותשמור על מהירות השיט הקודמת.

■ ביטול זמני של בקרת השיט

ניתן לבטל זמנית את בקרת נסיעת השיט בדרכים הבאות:

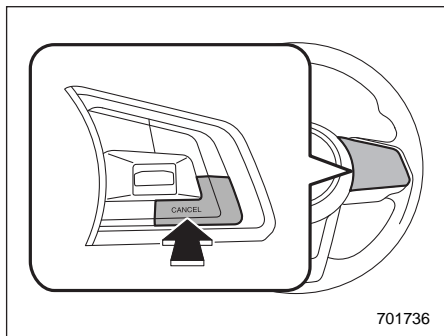

- לחץ על מתג CANCEL.
- לחץ על המתג של מצב X כדי להפעיל את מצב X.
- לחץ על דוושת הבלם.

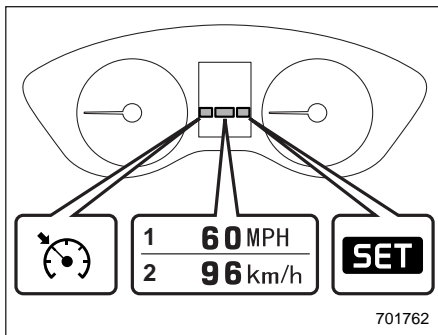

נורית חיווי קביעת פעולת בקרת השיט (סוג B)

(1) כשיחידות המידה הן מיילים לשעה
 (2) כשיחידות המידה הן קמ"ש
 במצב זה, נורית חיווי לקביעת מהירות שיט נדלקת בלוח המחוונים. המהירות שנקבעה מצוינת בלוח המחוונים. אפשר להחליף את יחידות המידה באמצעות הצג שבלוח המחוונים.

- לפרטים על לוח מחוונים מסוג A, עיין בנושא "הגדרות לוח המחוונים" 3-11.
 - לפרטים על לוח מחוונים מסוג B, עיין בנושא "מסכי תפריטים" 3-43.
- המכונית תשמור על המהירות הרצויה.

ושחרר אותו. כעת, שחרר את דוושת ההאצה.

הערה

אם מהירות הנסיעה שנקבעה לא נשמרה בזיכרון (למעט המקרים בהם היא בוטלה באופן זמני), ניתן לקבוע אותה אפילו אם מתג RES/SET מוסט בכיוון RES.

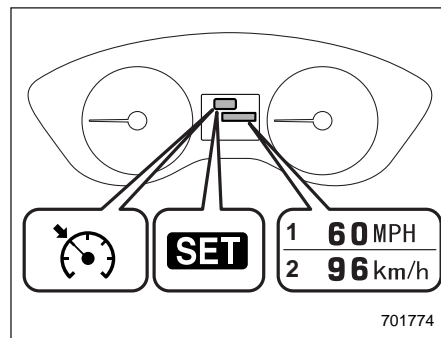

נורית חיווי קביעת פעולת בקרת השיט (סוג A)

(1) כשיחידות המידה הן מיילים לשעה
 (2) כשיחידות המידה הן קמ"ש

אזהרה

אפשר לבטל את בקרת השיט באמצעות העברה של ידית בורר ההילוכים למצב סרק (N). אולם, אין להעביר את ידית בורר ההילוכים בזמן נהיגה למצב סרק (N) אלא במקרי חירום. כשידית בורר ההילוכים נמצאת במצב סרק (N) לא ניתן להסתייע בכוח הבלימה של המנוע. התוצאה עלולה להיות תאונה.

נורית חיווי לקביעת מהירות השיט נכבית בלוח המחוונים כאשר בקרת השיט מבוטלת.

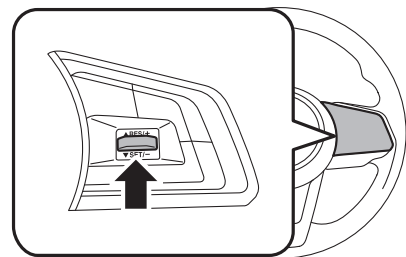

701737

על מנת לחזור למצב בקרת נסיעת השיט לאחר ביטולה הזמני, תוך נסיעה במהירות של לפחות כ-30 קמ"ש, לחץ על מתג RES/SET לכיוון RES על מנת לחזור באופן אוטומטי אל

מהירות השיט שנקבעה קודם לכן. במצב זה, נורית חיווי לקביעת מהירות השיט נדלקת בלוח המחוונים באופן אוטומטי.

הפסקת פעולת בקרת נסיעת השיט

ניתן להפסיק את פעולת בקרת נסיעת השיט באחת משתי דרכים:

- לחץ שוב על המתג הראשי של בקרת השיט.
- העבר את מתג ההתנעה למצב ACC או למצב LOCK/OFF (אבל רק לאחר שהמכונית עצרה עצירה מוחלטת).

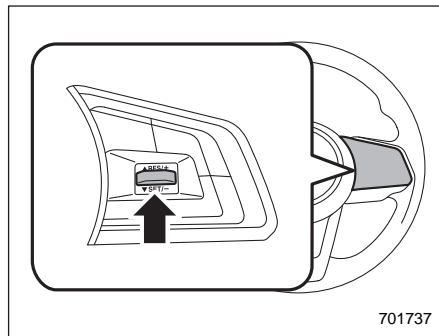
שינוי מהירות השיט**להגדלת המהירות (באמצעות מתג RES/SET)**

701737

לחץ על מתג RES/SET לכיוון RES והחזק אותו במצב זה עד שהמכונית תגיע למהירות הרצויה. אזי, שחרר את המתג. מהירות המכונית ברגע זה תישמר בזיכרון והיא תתייחס אליה כאל המהירות החדשה שנקבעה.

כשהמהירות מוצגת במיילים לשעה:

ניתן להגדיל את המהירות הנקבעת במייל אחד לשעה כל פעם על-ידי הסטה של מתג RES/SET לכיוון RES.

כשהמהירות מוצגת בקמ"ש:

ניתן להגדיל את המהירות הנקבעת ב-1 קמ"ש כל פעם על-ידי הסטה של מתג RES/SET לכיוון RES.

להגדלת המהירות (בעזרת דוושת ההאצה)

1. לחץ על דוושת ההאצה על מנת להביא את המכונית למהירות הרצויה.
2. לחץ על מתג RES/SET לחיצה אחת לכיוון SET. כעת המהירות הרצויה נקבעה והמכונית תמשיך לנסוע במהירות זו ללא צורך ללחוץ על דוושת ההאצה.

AUTO START STOP מערכת (אם קיימת)

מערכת Auto Start Stop מדוממת את המנוע ושבה ומתניעה אותו באופן אוטומטי כשהמכונית עוצרת לפרקי זמן קצרים (בהמתנה ברמזור או בפקק תנועה, למשל) לאחר שהמנוע התחמם די הצורך. המערכת פועלת על מנת לצמצם את צריכת הדלק, פליטת המזהמים והרעש של המנוע בסיבובי סרק.

פעולת המערכת

⚠️ זהירות

• מערכת Auto Start Stop נועדה לדומם את המנוע ולשוב ולהתניע אותו לפרקי זמן קצרים במהלך סיבובי סרק. אין להשתמש במערכת כאשר מחנים את המכונית באופן רגיל.

• מערכת Auto Start Stop אינה פועלת כשמחובר למכונית מחבר של גרור עם וו גרירה. אם המערכת פועלת כשמחובר למכונית גרור עם וו גרירה, מומלץ להיוועץ במוסד או במרכז שירות מורשה סובארו מטעם היבואן. המשך נסיעה במכונית כשהמערכת במצב זה עלול לגרום לנסיעה מקרטעת של המכונית במורד מזרון או הידרדרות לאחור במעלה מזרון או לנזק לתיבת ההילוכים.

כשהמהירות מוצגת בקמ"ש:

ניתן להקטין את המהירות הנקבעת ב-1 קמ"ש כל פעם על-ידי הסטה של מתג RES/SET לכיוון SET.

▼ להקטנת המהירות (בעזרת דוושת הבלם)

1. לחץ על דוושת הבלם לניתוק זמני של בקרת השיוט.
2. כאשר תרד המהירות למהירות הרצויה, לחץ פעם אחת על מתג RES/SET לכיוון SET. כעת המהירות הרצויה נקבעה והמכונית תמשיך לנסוע במהירות זו ללא צורך ללחוץ על דוושת ההאצה.

■ נורית חיווי לבקרת שיוט

עיין בנושא "נורית חיווי לבקרת שיוט" 3-35.

■ נורית חיווי לקביעת מהירות שיוט

עיין בנושא "נורית חיווי לקביעת מהירות שיוט" 3-35.

▼ להקטנת המהירות (באמצעות מתג RES/SET)

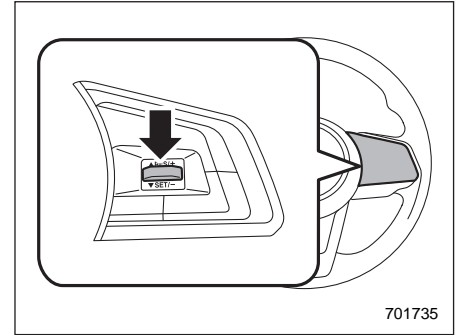

לחץ על מתג RES/SET לכיוון SET והחזק במצב זה עד שהמכונית תגיע למהירות הרצויה. אזי, שחרר את המתג. מהירות המכונית ברגע זה תישמר בזיכרון והיא תתייחס אליה כאל המהירות החדשה שנקבעה.

כשהמהירות מוצגת במיילים לשעה:

ניתן להקטין את המהירות הנקבעת במייל אחד לשעה כל פעם על-ידי הסטה של מתג RES/SET לכיוון SET.

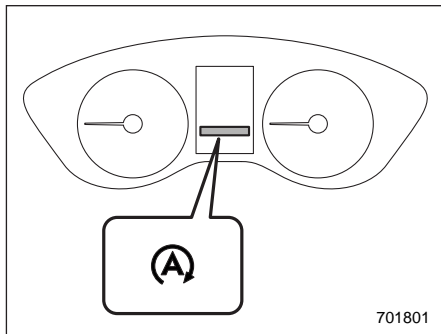

701801

נורית חיווי של מערכת Auto Start Stop (ירוקה) (סוג B)

כשהמנוע מודמם באופן זמני על ידי המערכת, מאירה בלוח המחוונים נורית החיווי של מערכת Auto Start Stop בצבע ירוק. נורית החיווי נכבית לאחר שהמערכת שבה ומתניעה את המנוע.

הערה

- לאחר התנעת המנוע, אם משאירים את הרכב במצב סיבובי סרק מבלי לנסוע, מערכת Auto Start Stop לא תפעל.
- המכונית שלך מצוידת במצבר מיוחד בעל ביצועים גבוהים. כשמחליפים את מצבר המכונית יש להקפיד ולהחליף אותו במצבר מקורי של סובארו, או שווה ערך העומד בדרישות איכות והתאמה, כמוגדר בכתב האחריות, שתוכנן במיוחד עבור מכונית שמצוידות במערכת Auto Start Stop.

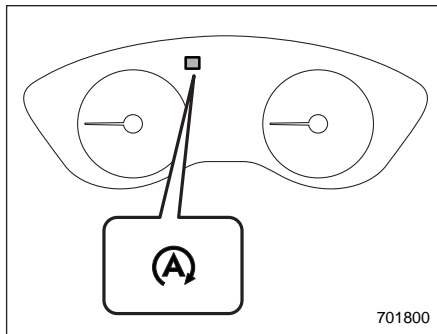

701800

נורית חיווי של מערכת Auto Start Stop (ירוקה) (סוג A)

כדי שהשימוש במערכת יהיה בטוח ונוח, מערכת Auto Start Stop מנטרת תמידית, מלבד את פעולות הנהג, גם תנאים שונים של המכונית והסביבה הפנימית והחיצונית, ומבקרת בהתאם לממצאים את הדממת המנוע והתנעתו מחדש.

לאחר שעוצרים את המכונית באופן מלא על-ידי לחיצה על דוושת הבלם וכשידית בורר ההילוכים במצב "D", המנוע מודמם באופן אוטומטי.

כשידית בורר ההילוכים במצב "D", לאחר שמרפים מדוושת הבלם, מותנע המנוע באופן אוטומטי.

- בלם החנייה האלקטרוני מופעל
- מכסה המנוע פתוח
- כאשר הרכב נמצא ברום של יותר מכ-1,500 מטר
- כאשר הטמפרטורה בחוץ נמוכה מ-10- מעלות צלזיוס
- כאשר נוזל CVT לא התחמם מספיק
- כאשר טמפרטורת נוזל CVT גבוהה בצורה חריגה
- כאשר מצבר הרכב במצב שאינו טוב
- בעת שימוש במערכת בקרת האקלים, הפרש הטמפרטורות בין הטמפרטורה שנקבעה לבין הטמפרטורה בתוך הרכב שונה באופן מהותי
- בעת שימוש במערכת בקרת האקלים, כמות זרימת האוויר היא משמעותית

הערה

מערכת Auto Start Stop עשויה שלא לפעול אם נורית חיווי תקלה (נורית בדוק מנוע) או נוריות אזהרה אחרות בלוח המחוונים מאירות או מהבהבות.

▼ תנאי הפעולה להתנעת מנוע מחדש

בכל המצבים הבאים, המנוע יותנע מחדש באופן אוטומטי אפילו אם דוושת הבלם עדיין תהיה לחוצה.

הערה

- לאחר עצירת הרכב, המנוע עשוי שלא לדמום באופן אוטומטי בתנאים הבאים.
 - הרכב נעצר בדרך בעלת שיפוע תלול.
 - הרכב נעצר בבלימה קשה.
 - הוואקום במגבר הבלם אינו מספיק.
- לאחר עצירת הרכב, המנוע עשוי שלא לדמום אם דוושת הבלם לא נלחצה עד סוף מהלכה. הקפד ללחוץ על דוושת הבלם בחוזקה בעת עצירת הרכב.
- במקרים הבאים, ייתכן שיחלוף זמן מה עד שמערכת Auto Start Stop תפעל.
 - כשהמצבר נפרק, למשל לאחר פרק זמן ארוך שבו לא נעשה שימוש במכונית.
 - כאשר טמפרטורת נוזל הקירור נמוכה
 - כאשר קוטבי המצבר מחוברים מחדש לאחר החלפת מצבר, וכו'.

▼ תנאים לאי-פעולה

- בכל אחד מהמקרים הבאים, מערכת Auto Start Stop לא תפעל.
 - כאשר נורית אזהרת /Auto Start Stop נורית מערכת Auto Start Stop מופסקת (צהובה) מאירות או מהבהבות
 - כאשר נורית חיווי תקלה (נורית בדוק מנוע) מאירה

לקבלת פרטים נוספים, מומלץ לפנות למוסך או למרכז שירות מורשה סובארו מטעם היבואן.

▼ תנאי הפעולה

מערכת Auto Start Stop יכולה לדמום באופן אוטומטי את המנוע כאשר מתמלאים כל התנאים הבאים.

- המנוע התחמם די הצורך
- מכסה תא המנוע סגור
- דלת הנהג סגורה
- הנהג חוגר את חגורת הבטיחות
- נורית חיווי תקלה (בדוק מנוע) (Check Engine) אינה מאירה.
- בורר פתחי האוויר נמצא במצב שאינו 
- מפשיר האדים של השמשה האחורית אינו בשימוש
- המכונית אינה משמשת לגרירה.
- הפעולה של מצב X (אם קיים) מבוטלת
- לאחר עצירת הרכב, המנוע יודמם באופן אוטומטי כאשר מתמלאים התנאים הבאים.
- גלגל ההגה מופנה היישר לפנים
- לא מסובבים את גלגל ההגה

▼ נורית אזהרה של Auto Start Stop

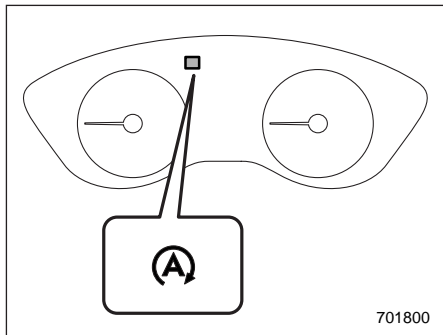

נורית אזהרה של מערכת Auto Start Stop (צהובה) (סוג A)

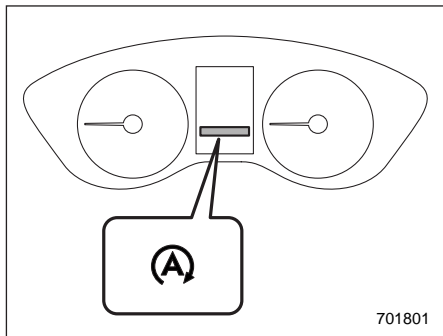

נורית אזהרה של מערכת Auto Start Stop (צהובה) (סוג B)

הערה

- כאשר מערכת Auto Start Stop פועלת, ייתכן שדוושת הבלם תהיה קשיחה. אולם, לא מדובר בתקלה.
- בתנאים הבאים, המנוע יותנע מחדש באופן אוטומטי אפילו אם תמשיך ללחוץ על דוושת הבלם.
 - כשהמצבר נפרק
 - כאשר הלחץ השלילי במגבר הבלמים הופחת
- במקרים הבאים, משך הזמן בו המנוע יודמם זמנית על-ידי מערכת Auto Start Stop עשוי להיות קצר יותר.
 - כשמערכת בקרת האקלים פעילה
 - כשהטמפרטורה החיצונית גבוהה או נמוכה (מכיוון שמערכת בקרת האקלים כבר לא יכולה לשמור על הטמפרטורה שנקבעה).
 - כשצריכת החשמל של רכיבים חשמליים גבוהה.

• כאשר המנוע הופעל מחדש באופן אוטומטי על-ידי מערכת Auto Start Stop, ההספק דרך שקע מתח האביזרים עשוי להיות מופחת. בהתאם למכשיר המחובר, המכשיר עשוי לכבות באופן זמני.

- בעת שחרור קל של דוושת הבלם בדרך בעלת שיפוע תלול והרכב מתחיל לנוע
- בעת לחיצה נוספת על דוושת הבלם
- בעת לחיצה על דוושת ההאצה
- בעת העברת ידית בורר ההילוכים למצב R
- בעת סיבוב גלגל ההגה
- בעת הפעלת מתג בלם החניה האלקטרוני
- כאשר בורר פתחי האוויר במצב  במצב
- כאשר מערכת בקרת האקלים אינה יכולה לשמור יותר על הטמפרטורה שנקבעה
- בעת שחרור חגורת הבטיחות של הנהג
- בעת פתיחת דלת הנהג
- בעת הפעלת מצב X
- בעת הפעלת מפשרי האדים בחלון האחורי

▼ תנאי לאי-פעולה של התנעת המנוע מחדש

מטעמי בטיחות, המנוע לא יותנע מחדש באופן אוטומטי בעת פתיחת מכסה תא המנוע כאשר מערכת Auto Start Stop פועלת, אפילו אם תשחרר את דוושת הבלם. במקרה זה, בדוק את האזור הסובב והתנע מחדש את המנוע בפעולה רגילה.

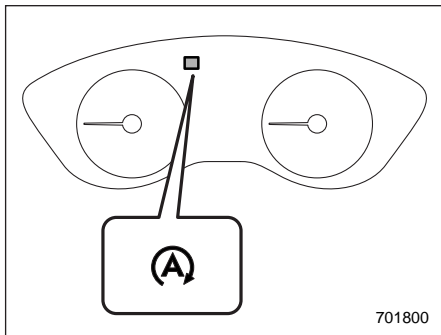

701800

נורית חיווי לניתוק של מערכת Auto Start Stop (צהובה) (סוג A)

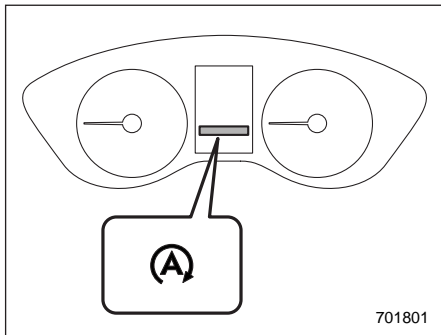

701801

נורית חיווי לניתוק של מערכת Auto Start Stop (צהובה) (סוג B)

▼ מתג לניתוק מערכת Auto Start Stop

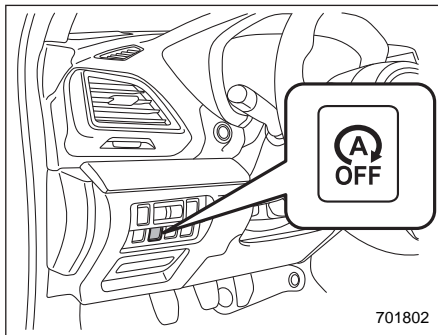

701802

נורית האזהרה של מערכת Auto Start Stop תאיר בצהוב בהעברה הראשונה של מתג כפתור ההתנעה למצב ON. הנורית תכבה לאחר התנעת המנוע.

נורית האזהרה של מערכת Auto Start Stop תהבהב כאשר קיימת תקלה במערכת Start Stop. מומלץ לדאוג שהמערכת תיבדק במוסך או במרכז שירות מורשה סובארו מטעם היבואן.

⚠ אזהרות

אם נורית האזהרה של מערכת Auto Start Stop ממשיכה להאיר לאחר התנעת המנוע, ייתכן שקיימת תקלה במערכת Auto Start Stop. מומלץ לדאוג שהמערכת תיבדק במוסך או במרכז שירות מורשה סובארו מטעם היבואן.

בעקבות לחיצה על המוג לניתוק מערכת Auto Start Stop מבוטלת פעולתה של מערכת Auto Start Stop. במקרה זה, נורית החיווי לניתוק מערכת Auto Start Stop תאיר בצהוב. בעקבות לחיצה נוספת על המתג מחודשת פעולתה של מערכת Auto Start Stop ונורית החיווי לניתוק מערכת Auto Start Stop נכבית. לאחר שהמנוע הודמם באופן זמני על ידי המערכת, בעקבות לחיצה על המתג לניתוק מערכת Auto Start Stop, יותנע המנוע מחדש אפילו אם לא מרפים מדוושת הבלם.

הערה

- כשמתניעים את המנוע מחדש, גם אם מערכת Auto Start Stop מנותקת ומתג ההתנעה במצב LOCK/OFF, שבה מערכת Auto Start Stop לפעול.
- כאשר עוזבים את המכונית יש להקפיד ולהעביר את מתג ההתנעה למצב LOCK/OFF. אחרת, עלול המצבר להיפרכ.

■ הצגת המצב של מערכת Auto Start Stop

בצג הרב-תכליתי (שחור-לבן) או בצג שבלוח המחווניים (צג LCD צבעוני) אפשר להציג הערכות מקורבות של משך הזמן שבו הודמם המנוע על ידי מערכת Auto Start Stop, ו/או כמות הדלק שנחסכה. לפרטים עיין בנושא "זמן מערכת Auto Start Stop" 3-50 או בנושא "מסכים בסיסיים" 3-41.

■ התרעת מערכת

כדי שהשימוש במערכת יהיה בטוח ונוח, מערכת Auto Start Stop מנטרת תמידית, מלבד את פעולות הנהג, גם תנאים שונים של המכונית והסביבה הפנימית והחיצונית, ומפיקה במידת הצורך התראות לנהג באמצעות תאורה או הבהוב של נורית האזהרה ו/או נורית החיווי, וכן השמעת צלילי התראה. לפרטים על נורית האזהרה ונורית החיווי עיין בנושא "נורית אזהרה של מערכת Auto Start Stop/נורית חיווי לניתוק מערכת Auto Start Stop (צהובה)" 3-36 וכן "נורית חיווי של מערכת Auto Start Stop (ירוקה)" 3-36.

▼ צלילי התראה

צלילי ההתראה מושמע כשפותחים את מכסה תא המנוע לאחר שהמנוע הודמם על ידי מערכת Auto Start Stop.

במקרים אלה, נפסקת השמעת צלילי ההתראה בעקבות ביצוע הפעולות הבאות.

- המנוע מותנע מחדש בהפעלה רגילה (עיין בנושא "הכנה לנהיגה" 6-7)
- העברת מערכת ההצתה למצב LOCK/OFF.

▼ הצגת התראות (במכוניות עם צג בלוח המחווניים (צג LCD צבעוני))

אם מוצגת התראה בצג שבלוח המחווניים (צג LCD צבעוני) בזמן הנסיעה, ייתכן שאירעה תקלה במערכת Auto Start Stop. במקרה זה מאירה או מהבהבת בצהוב נורית האזהרה של מערכת Auto Start Stop. מומלץ להביא את המכונית בהקדם האפשרי לבדיקה במוסד. מומלץ לפנות למרכז שירות מורשה סובארו מטעם היבואן.

▼ גילוי בנקודות מתות (BSD)

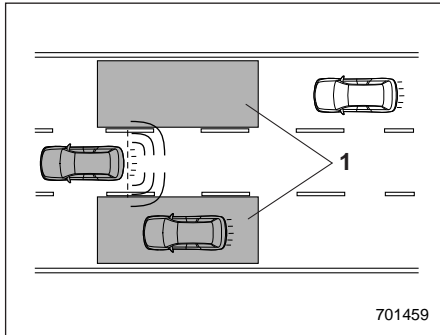

(1) טווח הפעלה

- המערכת מתריעה בפני הנהג על כלי רכב שנמצאים באזורים מתים בשדה הראייה.
- אם המערכת מגלה רכב בנקודה מתה, היא מתריעה על הסכנה בפני הנהג באמצעות הדלקה של נוריות החיווי לרכב קרוב של מערכת SRVD אשר מותקנות במראות החיצוניות.

■ מאפייני המערכת

הערה

חיישן הרדאר של מערכת SRVD אושר על פי החוקים הקשורים לגלי רדיו בכל מדינה. לפרטים, עיין בנושא "Subaru Rear Vehicle Detection (SRVD) (גילוי רכב מאחור של סובארו)" 5-13 ובנושא "מידע טכני".

מערכת SRVD כוללת את התפקודים הבאים:

- גילוי רכב בנקודות מתות בנתיב הסמוך או רכב שמתקרב במהירות גבוהה במהלך הנסיעה (גילוי נקודות מתות וסיוע במעבר נתיב)
- גילוי רכב המתקרב מימין או משמאל בנסיעה לאחור (התראה על תנועה צולבת מאחור)

המערכת עושה שימוש בחיישני רדאר עבור התפקודים הבאים:

מערכת של סובארו לגילוי רכב מאחור (SRVD) (אם קיימת)

המערכת של סובארו לגילוי רכב מאחור (SRVD) כוללת רדאר אחורי וכן מערכות לגילוי נקודות מתות, סיוע במעבר נתיב והתראה על תנועה צולבת מאחור.

תפקודים אלה מאפשרים למערכת לגלות עצמים או כלי רכב מאחור ולהתריע בפני הנהג במעבר נתיב או בנסיעה לאחור.

אזהרה ⚠

הנהג הוא האחראי לנהוג בביטחה. הקפד תמיד להפנות את המבט ולבדוק את הסביבה בעיניך לפני מעבר נתיב או נסיעה לאחור.

המערכת נועדה לסייע לנהג באמצעות ניטור האזורים מאחורי הרכב ומצדדיו במעבר נתיב או נסיעה לאחור. אולם, כשעוברים נתיב או נוסעים לאחור, אסור להסתמך רק על המערכת. הסתמכות יתר על המערכת עלולה להסתיים בתאונה, פגיעה קשה ומוות. מאחר ופעולת המערכת מוגבלת מבחינות רבות, ייתכן שנורית החיווי לרכב קרוב של מערכת SRVD תהבהב או תאיר באיחור, או לא תפעל כלל, גם אם יש רכב בנתיב הסמוך או אם רכב מתקרב מאחד הצדדים. באחריות הנהג לשים לב לנעשה מאחורי הרכב ומצדדיו.

▼ התראה על תנועה צולבת מאחור (RCTA)

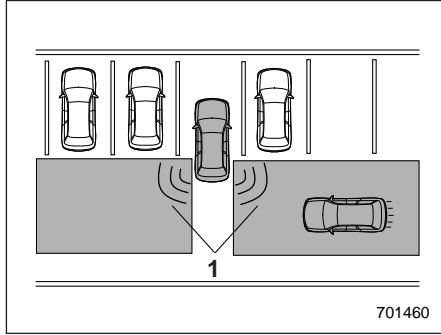

(1) טווח הפעולה

המערכת מתריעה בפני הנהג על רכב אחר שמתקרב מאחד הצדדים בנסיעה לאחור. תפקוד זה מסייע לנהג לבדוק את האזורים שמאחורי הרכב ומצדיו בנסיעה לאחור.

אם המערכת מגלה רכב שמתקרב מאחד הצדדים בנסיעה לאחור, היא מתריעה על הסכנה בפני הנהג באופן הבא:

- נוריות החיווי לרכב קרוב של מערכת SRVD מהבהבות במראות החיצוניות.
- מושמע צליל אזהרה.
- במסך של מצלמת המבט לאחור (מסך שמע/ניווט) מופיע סמל.

▼ סיוע במעבר נתיב (LCA)

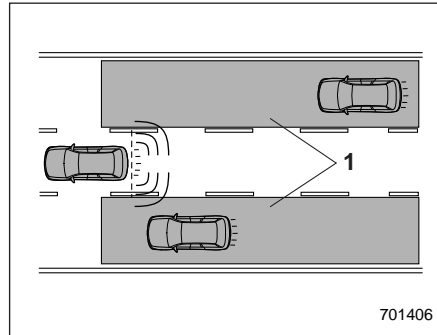

(1) טווח הפעולה

המערכת מתריעה בפני הנהג על כלי רכב שמתקרבים במהירות גבוהה בנתיבים סמוכים.

אם המערכת מגלה רכב שמתקרב במהירות גבוהה בנתיבים סמוכים, היא מתריעה על הסכנה בפני הנהג באמצעות הדלקה של נוריות החיווי לרכב קרוב של מערכת SRVD אשר מותקנות במראות החיצוניות.

אם הנהג מפעיל איתות על פנייה לצד שבו מאירה נורית החיווי לרכב קרוב של מערכת SRVD, מתריעה המערכת על הסכנה בפני הנהג באמצעות הבהוב של נורית החיווי לרכב קרוב של מערכת SRVD.

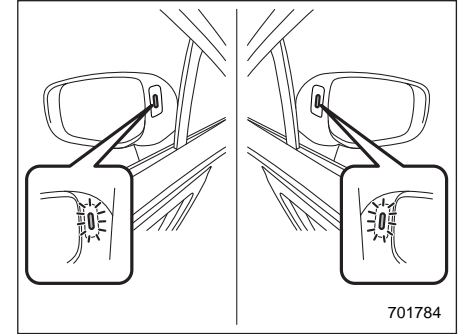

נוריות החיווי לרכב קרוב של מערכת SRVD

- אם הנהג מפעיל איתות על פנייה לצד שבו מאירה נורית החיווי לרכב קרוב של מערכת SRVD, מתריעה המערכת על הסכנה בפני הנהג באמצעות הבהוב של נורית החיווי לרכב קרוב של מערכת SRVD.

פעולת המערכת

תנאי הפעולה

מערכת SRVD פועלת כשמתקיימים כל התנאים הבאים:

- מערכת ההצתה במצב ON.
 - נורית האזהרה של מערכת SRVD ונורית החיווי לניתוק של מערכת SRVD כבויות.
 - הרכב נוסע במהירות גבוהה מ-10 קמ"ש (למעט בנסיעה לאחור).
 - ידית בורר ההילוכים נמצאת במצב R (מערכת RCTA בלבד).
- מערכת SRVD אינה פועלת בתנאים הבאים:
- נורית החיווי לניתוק של מערכת SRVD מאירה.
 - מהירות הנסיעה נמוכה מ-10 קמ"ש, גם אם נורית החיווי לניתוק של מערכת SRVD אינה מאירה (למעט בנסיעה לאחור).

הערה

- במקרה של תקלה במערכת (כולל נורית החיווי לרכב קרוב של מערכת SRVD), מערכת SRVD מפסיקה לפעול ונורית האזהרה של מערכת SRVD מאירה. אם נורית האזהרה של מערכת SRVD מאירה, מומלץ לדאוג שהרכב ייבדק בהקדם האפשרי במוסך או במרכז שירות מורשה סובארו מטעם היבואן.

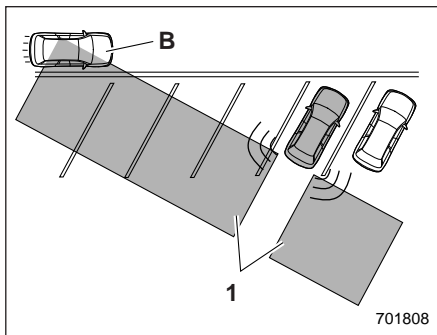

דוגמה 2

(1) טווח הגילוי של חיישני הרדאר
(B) רכב שאולי יתגלה

הערה

המערכת עשויה לגלות בחלק מהמקרים רכב שנוסע לפני הרכב (B). הקפד תמיד לבדוק את הסביבה בעיניך לפני נסיעה לאחור.

מגבלות יכולת הגילוי של מערכת RCTA

מאחר שיכולת הגילוי של מערכת RCTA מוגבלת, מערכת RCTA עלולה שלא לפעול כשורה במגרשי חנייה שבהם מקומות החנייה מסומנים באלכסון ביחס לנתיבי הנסיעה.

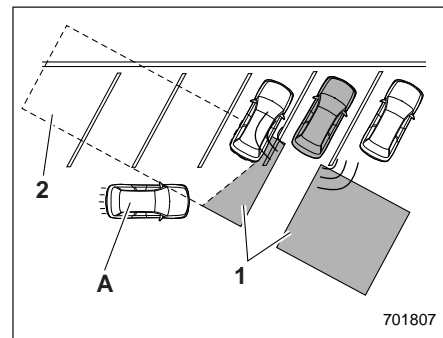

דוגמה 1

(1) טווח הגילוי של חיישני הרדאר
(2) אזור שנמצא מחוץ לטווח הגילוי של חיישני הרדאר
(A) רכב שעשוי לא להתגלות

אזהרה

הרכב המתקרב (A) עשוי שלא להתגלות מפני שאת שדה הראייה לאחור ממכונניתך חוסם רכב חונה אחר. הקפד תמיד לבדוק את הסביבה בעיניך לפני נסיעה לאחור.

• במקרים הבאים, עשויה מערכת SRVD להפסיק לפעול באופן זמני (או קבוע) ונורית האזהרה של מערכת SRVD תאיר. פעולתה של מערכת SRVD תחודש לאחר שתנאים אלה יתוקנו, ונורית האזהרה של מערכת SRVD תכבה. אולם, אם נורית האזהרה של מערכת SRVD האירה לזמן ממושך, מומלץ לדאוג שהמערכת תיבדק בהקדם האפשרי במוסך או במרכז שירות מורשה סובארו מטעם היבואן.

- כשכמות גדולה של שלג או קרח נדבקת לפני השטח של הפגוש האחורי, סביב חיישני הרדאר

- כשנוהגים ברכב בדרכים שמכוסות בשכבה של שלג או בסביבה שבה אין עצמים סביב הרכב (כמו מדבר) במשך זמן רב

- כשהטמפרטורה סביב חיישני הרדאר עולה מאוד, למשל בנהיגה ממושכת במעלה בקיץ

- כשהטמפרטורה סביב חיישני הרדאר נמוכה מאוד

- כשהמתח של מצבר הרכב יורד

- כשהמתח של מצבר הרכב עולה יתר על המידה

- כשהמיקום של חיישן הרדאר השתנה במידה משמעותית (אם הכיוון של חיישן הרדאר השתנה מסיבה כלשהי יש לשוב ולכוון אותו. אנו ממליצים שתפנה למוסך לצורך כוונון החיישן.

מומלץ לפנות למרכז שירות מורשה סובארו מטעם היבואן).

• יכולת הגילוי של חיישני הרדאר מוגבלת. יכולת הגילוי של מערכת SRVD עשויה להיפגע והמערכת לא תפעל כשורה בתנאים הבאים:

- כשהפגוש האחורי, בסביבה של חיישני הרדאר, התעוות

- כששלג, קרח או בוץ דבקו לפני השטח של הפגוש האחורי, סביב חיישני הרדאר

- כשמדבקות או פריטים דומים הוצמדו לאזורים של חיישני הרדאר על הפגוש האחורי

- בתנאים של מזג אוויר גרוע, דוגמת גשם, שלג או ערפל

- כשנוהגים בדרכים רטובות, דוגמת כבישים שמכוסים בשכבה של שלג ועוברים בשלוליות

• חיישני הרדאר עלולים שלא לגלות, או להתקשות לגלות, כלי רכב ועצמים מהסוגים הבאים:

- אופנועים קטנים, אופניים, הולכי רגל, עצמים ניחים בדרך או בצידיה וכדומה

- כלי רכב שצורת המרכב שלהם אינה מחזירה גלי רדאר (כלי רכב בעלי מרכב נמוך דוגמת גרור ללא מטען או מכוניות ספורט)

- כלי רכב שאינם מתקרבים לרכבך למרות שהם נמצאים באזור הגילוי (בנתיב הסמוך מאחורי הרכב או מצדיו בנסיעה לאחור) (המערכת קובעת נוכחות של כלי רכב מתקרבים על סמך הנתונים שמתגלים על ידי חיישני הרדאר.)

- כלי רכב שנוסעים במהירות שונה במידה משמעותית

- כלי רכב שנוסעים במקביל כמעט באותה מהירות כמו זו של רכבך במשך פרק זמן ארוך

- כלי רכב שמתקרבים ממול

- כלי רכב שנמצאים בנתיב שמעבר לנתיב הסמוך

- כלי רכב שנוסעים במהירות נמוכה במידה משמעותית שאתה מנסה לעקוף

• בדרך בעלת נתיבים צרים מאוד, המערכת עשויה לגלות כלי רכב שנוסעים בנתיב שאחרי הנתיב הסמוך.

• כשמערכת השמע/ניווט עם צג 8 אינץ' מבצעת עדכון תוכנה, ייתכן שסמלי ההתראה של מערכת RCTA לא יופיעו בצג של מערכת השמע/ניווט עד שהעדכון יושלם.

קרוב של מערכת SRVD מהבהבת כדי להתריע על סכנות בפני הנהג.

בעזרת הצג שבלוח המחוונים (צג LCD צבעוני) אפשר לשנות את הגדרות עצמת הקול של צליל ההתראה. לפרטים עיין בנושא "מסכי תפריטים" 3-43.

▼ **עצות בטיחות ביחס לנורית החיווי/ צליל ההתראה לרכב קרוב של מערכת SRVD**

- במקרים הבאים, נורית החיווי וצליל ההתראה לרכב קרוב של מערכת SRVD עלולים לפעול באיחור, או שהמערכת לא תפיק כלל את האזהרות האלה:
- כשרכב עובר לנתיב הסמוך מנתיב שנמצא מעבר לנתיב הסמוך
- בנסיעה בשיפוע תלול או בדרך מפותלת במורד או מעלה מדרון
- בנסיעה אחרי רכב עוקף
- כשרכבך וגם רכב אחר הנוסע בנתיב סמוך נמצאים בשוליים המרוחקים של כל אחד מהנתיבים.
- כשכמה כלי רכב נוסעים בשיירה במרחקים קצרים זה מזה
- בפניות בעלות רדיוס קטן (פניות חדות או פניות בצומת)

איתות לפנייה בצד שבו נדלקה הנורית, נורית החיווי מהבהבת כדי להתריע על הסכנה בפני הנהג. בנסיעה לאחור, נורית החיווי מהבהבת כשהמערכת מגלה רכב שמתקרב מאחד הצדדים.

▼ **תפקוד עמעום של נורית החיווי לרכב קרוב של מערכת SRVD**

כשהפנסים הראשיים מאירים, הבהירות של נורית החיווי לרכב קרוב של מערכת SRVD מופחתת.

הערה

• תחת קרינה ישירה של שמש, ייתכן שתתקשה להבחין בנורית החיווי לרכב קרוב של מערכת SRVD.

• כשאלומות האור של האורות הראשיים של כלי רכב הנוסעים מאחור מאירות עליה, ייתכן שתתקשה להבחין בנורית החיווי לרכב קרוב של מערכת SRVD.

• כשמסובבים את כפתור הבקרה לבהירות התאורה כלפי מעלה עד תום מהלכו, גם כשהאורות הראשיים מאירים, בהירות נורית החיווי לרכב קרוב של מערכת SRVD אינה מופחתת. לפרטים על כפתור הבקרה לבהירות התאורה, עיין בנושא "בקרת עצמת תאורה" 3-13.

▼ **צליל התראה לרכב קרוב של מערכת SRVD (רק בעת נסיעה לאחור)**

צליל התראה מושמע כשנורית החיווי לרכב

■ **נורית חיווי/צליל התראה לרכב קרוב של מערכת SRVD**

כשמערכת SRVD פעילה, מופעלים אמצעי ההתראה הבאים:

- נורית החיווי לרכב קרוב של מערכת SRVD (כשמתגלים כלי רכב בנתיבים הסמוכים)
- נורית החיווי וצליל ההתראה לרכב קרוב של מערכת SRVD (כלי רכב שמתקרבים מצד שמאל או מצד ימין בנסיעה לאחור)

▼ **נורית חיווי לרכב קרוב של מערכת SRVD**

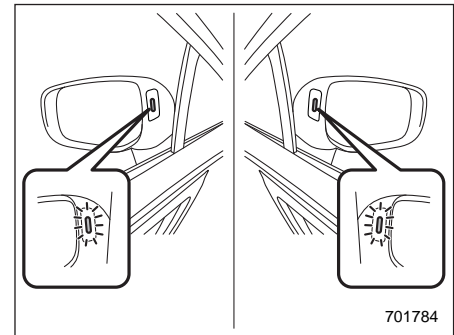

נורית חיווי לרכב קרוב של מערכת SRVD

הנורית מותקנת במראות החיצוניות משני הצדדים ומאירה כשמתגלה רכב המתקרב מאחור. אם אחת הנוריות מאירה ומפעילים

■ **חיווי התראה של מערכת SRVD**

▼ **חיווי להפסקת פעולה זמנית של המערכת**

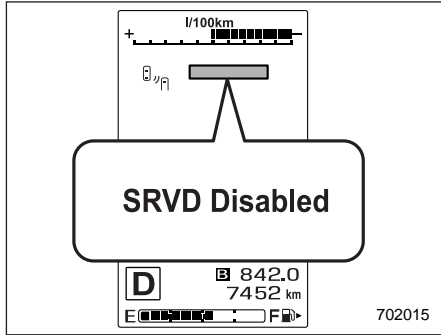

חיווי להפסקת פעולה זמנית של המערכת

חיווי זה מופיע כשמשתמשים במערכת בתנאים הבאים:

- בטמפרטורות גבוהות מאוד או נמוכות מאוד
- במקרה של מתח חריג במצבר המכונית
- כשחלה סטייה משמעותית מהכיוון הנכון של חיישן הרדאר

לאחר שתנאים אלה יתוקנו, המערכת תתאושש מהמצב שגרם להפסקת פעולה זמנית שלה והחיווי ייעלם. אם החיווי ממשיך להופיע במשך זמן רב, מומלץ לדאוג שהמערכת תיבדק במוסך או במרכז שירות מורשה סובארו מטעם היבואן.

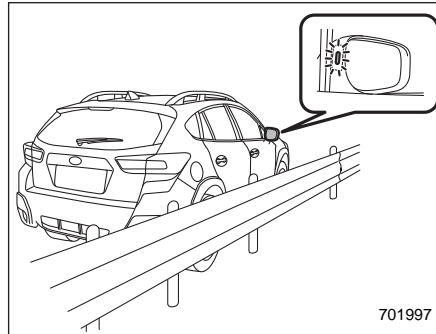

- נורית החיווי לרכב קרוב של מערכת SRVD עשויה להאיר בנסיעה סמוך לעצמים מוצקים בדרך או בצד הדרך (דוגמת מעקות בטיחות, מנהרות ודפנות צד).
- בפנייה בצומת בשטח עירוני, נורית החיווי לרכב קרוב של מערכת SRVD עשויה להבהב.
- אם יש מבנה או קיר בכיוון הנסיעה לאחור, נורית החיווי לרכב קרוב של מערכת SRVD עשויה להבהב וייתכן שצליל ההתראה יישמע.
- במקרים הבאים, המערכת עשויה לגלות רכב הנוסע במרחק של שני נתיבים מרכבך:
 - כשרכבך נוסע בצד של נתיב הנסיעה הקרוב לנתיב שבו נוסע הרכב האחר
 - כשהרכב שנמצא במרחק של שני נתיבים נוסע בצד של הנתיב הקרוב לנתיב של רכבך

- כשיש הפרשי גובה בין הנתיב בו נוסע רכבך לבין הנתיב הסמוך
- מיד לאחר שמערכת SRVD הופעלה בלחיצה על המתג לניתוק של מערכת SRVD
- מיד לאחר שמעבירים את ידית בורר ההילוכים למצב R
- כשמובילים מטען כבד מאוד באזור המטען
- בנסיעה לאחור במקרים הבאים, נורית החיווי וצליל ההתראה לרכב קרוב של מערכת SRVD עלולים לפעול באיחור, או שהמערכת לא תפיק כלל את האזהרות האלה:

- ביציאה ממקום חנייה אלכסוני
- כשרכב גדול ממדים חונה סמוך לרכבך (רכב זה חוסם את המעבר של גלי הרדאר).
- בנסיעה לאחור בדרכים משופעות
- בנסיעה מהירה לאחור

■ מתג לניתוק מערכת SRVD

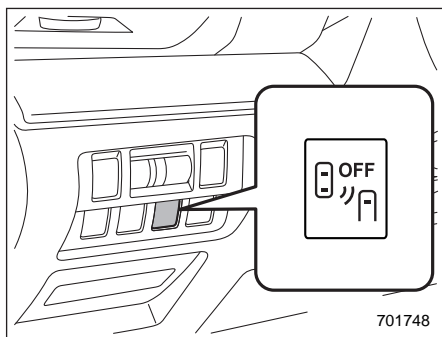

מתג לניתוק של מערכת SRVD

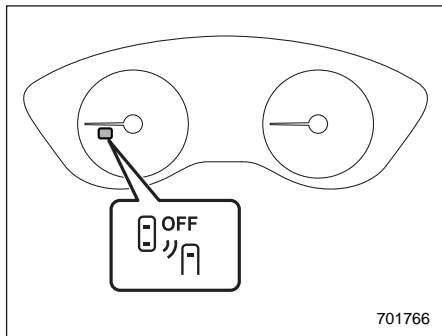

חיווי לניתוק של מערכת SRVD (סוג A)

▼ חיווי לתקלה במערכת

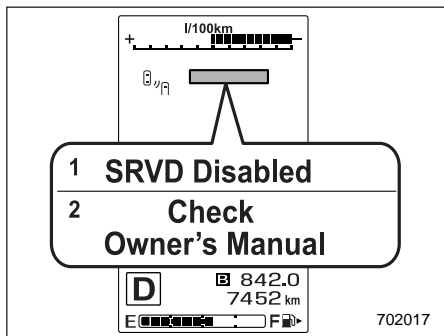

חיווי לתקלה במערכת

- 1 בתחילה, מופיעה ההודעה הזו
- 2 לאחר מכן מופיעה ההודעה הזו

החיווי מופיע כשמתגלה תקלה במערכת. מומלץ לפנות למוסד או למרכז שירות מורשה סובארו מטעם היבואן כדי שהמערכת תיבדק.

▼ חיווי להפסקת פעולה זמנית של המערכת בשל רגישות מופחתת של הרדאר

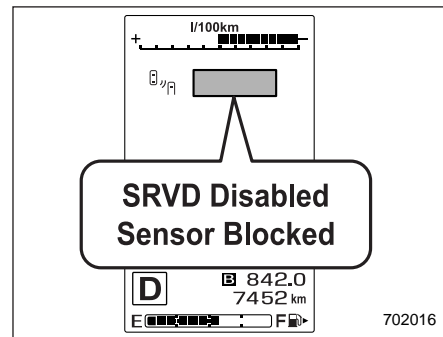

חיווי להפסקת פעולה זמנית של המערכת בשל רגישות מופחתת של הרדאר

חיווי זה מופיע כשיכולת הגילוי של חיישני הרדאר מופחתת. לאחר שתנאי זה יתוקן, המערכת תתאושש מהמצב שגרם להפסקת פעולה זמנית שלה והחיווי ייעלם. אם החיווי ממשיך להופיע במשך זמן רב, מומלץ לדאוג שהמערכת תיבדק במוסד או במרכז שירות מורשה סובארו מטעם היבואן.

■ טיפול בחיישני הרדאר

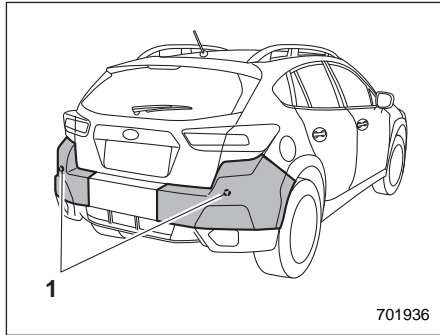

(1) חיישני רדאר

חיישני הרדאר מותקנים בחלקו הפנימי של הפגוש האחורי, אחד מכל צד של הרכב.

הערה

כדי להבטיח את תקינות פעולתה של מערכת SRVD, הקפד לשמור על אמצעי הזהירות הבאים:

- הקפד לשמור על הניקיון של פני השטח של הפגוש, סמוך לאזור שבו מותקנים החיישנים.
- אסור להצמיד מדבקות או פריטים אחרים לפגוש, סמוך לאזור שבו מותקנים החיישנים.

- בעת גרירת גרור
 - כשבחלקו האחורי של הרכב מותקן מנשא לאופניים או אביזר אחר
 - כשמשתמשים בדינמומטר שלדה או במתקן דינמומטר גלילים, וכד'
 - כשמפעילים את המנוע וגורמים לגלגלים להסתובב תוך כדי הרמה של הרכב
- כשמעבירים את מערכת ההצתה למצב LOCK/OFF נשמר המצב הידוע האחרון של המערכת. לדוגמה, אם מערכת SRVD הייתה מנותקת כשמערכת ההצתה הועברה למצב LOCK/OFF, בפעם הבאה שמעבירים את מערכת ההצתה למצב ON תישאר מערכת SRVD במצב מנותק.

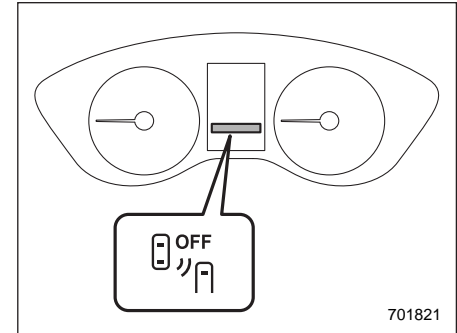

חיווי לניתוק של מערכת SRVD (סוג B)

בעקבות לחיצה על המתג לניתוק של מערכת SRVD, מופיע בלוח המחוונים החיווי לניתוק של מערכת SRVD ומערכת מנותקת.

כדי לשוב ולהפעיל את מערכת SRVD, לחץ על המתג לחיצה נוספת. החיווי לניתוק של מערכת SRVD ייעלם.

במקרה זה, נורית החיווי לרכב קרוב של מערכת SRVD תאיר במשך מספר שניות בצד של המראה החיצונית ולאחר מכן תכבה.

הערה

- במקרים הבאים, עליך ללחוץ על המתג לניתוק של מערכת SRVD כדי לנתק את המערכת. ייתכן שפעולתה של המערכת לא תהיה תקינה בשל חסימה של גלי הרדאר.

• בהתאם לתנאי המכוננית או לסביבת המכוננית, יכולת חיישן הסונאר לזהו עצמים עלולה להיפגע.

הערה

מערכת הבלימה האוטומטית בנסיעה לאחור רושמת ומאחסנת את הנתונים הבאים בעת הפעלת הבלימה האוטומטית. היא אינה מקליטה שיחות, מידע מזהה אישית או נתוני שמע אחרים.

- מרחק מהעצם
- מהירות המכוננית
- מצב ההפעלה של דוושת ההאצה
- מצב ההפעלה של דוושת הבלם
- מצב ידית הבורר
- הטמפרטורה החיצונית
- קביעת הרגישות של חיישני הסונאר
- סובארו וצדדים שלישיים שקשורים בהסכם קבלני עם סובארו עשויים לקבל את הנתונים שנרשמו ולהשתמש בהם למטרות מחקר ופיתוח של כלי רכב. סובארו וצדדים שלישיים שקשורים בהסכם קבלני עם סובארו לא יחשפו או יספקו את הנתונים שהתקבלו לצד שלישי אחר כלשהו אלא בכפוף לתנאים הבאים.
- בעלי המכוננית מסרו את הסכמתם.
- החשיפה/המסירה מבוססים על צו בית משפט או דרישה חוקית מחייבת אחרת.

מערכת בלימה אוטומטית בנסיעה לאחור (אם קיימת)

מערכת הבלימה האוטומטית בנסיעה לאחור היא מערכת המתוכננת לסייע במניעת התנגשויות או להפחית את הנזק בהתנגשויות בעת נסיעה לאחור במכוננית. אם מזהים קיר או מכשול בנסיעה לאחור, המערכת תודיע לנהג באמצעות צליל אזהרה ועשויה להפעיל אוטומטית את בלמי המכוננית.

אזהרה

- מערכת בלימה אוטומטית בנסיעה לאחור אינה מערכת הפוטר את הנהג מאחריותו לבדוק את האזורים הסובבים את המכוננית, לאיתור כלי רכב או מכשולים כדי למנוע התנגשות.
- הנהג אחראי לנסיעה בטוחה. הקפד תמיד לבחון את האזורים הסובבים בעת נסיעה לאחור במכוננית.
- מכיוון שלהפעלת המערכת קיימות מגבלות שונות, צליל האזהרה או הבלימה האוטומטית עשויים להיות מושבתים או עשויים שלא לפעול כלל גם כאשר קיים מכשול בכיוון הנסיעה לאחור.
- המערכת אינה מתוכננת לזהות אנשים (כולל ילדים), בעלי חיים או עצמים נעים אחרים.

- אסור לבצע שינויים בפגוש, סמוך לחיישני הרדאר.
- אסור לצבוע את הפגוש, סמוך לחיישני הרדאר.

- אסור לחשוף את הפגוש לזעזועים חזקים סמוך לחיישני הרדאר. אם הכיוון של החיישן השתנה עשויה להופיע תקלת מערכת, ובכלל זה חוסר יכולת לגלות כלי רכב שנכנסים לאזורי הגילוי. אם הופעל זעזוע חזק על הפגוש, מומלץ לפנות לבדיקה במוסך או במרכז שירות מורשה סובארו מטעם היבואן.

- אסור לפרק את חיישני הרדאר.
- אם יש צורך לתקן או להחליף את חיישני הרדאר, או אם יש צורך לתקן, לצבוע או להחליף את האזור שסביב חיישני הרדאר, מומלץ לפנות למוסך או למרכז שירות מורשה סובארו מטעם היבואן לקבלת סיוע.

■ תנאי הפעולה

מערכת הבלימה האוטומטית בנסיעה לאחור תפעל כאשר מתמלאים כל התנאים הבאים.

- מתג ההתנעה במצב ON
- מחוון האזהרה של EyeSight במצב מופסק
- מחוון חיווי תקלה של מערכת בלימה אוטומטית בנסיעה לאחור כבוי
- מחוון HALT במצב מופסק
- מערכת בלימה אוטומטית בנסיעה לאחור במצב מופעל
- ידית הבורר נמצאת במצב R
- מהירות המכונית בין 1.5 לבין 15 קמ"ש

הערה

• **במקרים הבאים, מערכת הבלימה האוטומטית בנסיעה לאחור לא תפעל. מומלץ לפנות מיידית למוסך או למרכז שירות מורשה סובארו מטעם היבואן על מנת לבדוק את המערכת.**

- מחוון האזהרה של EyeSight מאיר
- מחוון חיווי תקלה של מערכת בלימה אוטומטית בנסיעה לאחור מאיר
- כאשר מחוון מערכת בלימה אוטומטית בנסיעה לאחור במצב מופסק מאיר, לא ניתן להפעיל את מערכת בלימה אוטומטית בנסיעה לאחור.
- במקרים הבאים, ייתכן שהמערכת לא תוכל לזהות מכשולים כהלכה. מומלץ לפנות למוסך או למרכז שירות מורשה

▼ טווח הגילוי

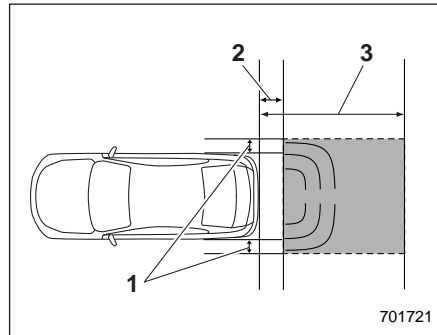

- 1) טווח הגילוי (רוחב): כ-15 ס"מ מחוץ לרוחב המכונית
- 2) הטווח בו המערכת אינה יכולה לגלות: כ-50 ס"מ מאחורי החלק האחורי של המכונית
- 3) טווח גילוי (אורך): כ-1.5 מטרים מהחלק האחורי של המכונית

⚠ אזהרה

אם המכונית לכודה במעבר פסי רכבת ואתה מנסה להימלט על-ידי נסיעה לאחור דרך המחסום, המערכת עשויה לזהות את המחסום כמכשול והבלימה תופעל. במקרה זה, שמור על קור רוח והמשך ללחוץ על דוושת ההאצה או בטל את פעולת המערכת. כדי לבטל את פעולת המערכת, עיין בנושא "ביטול פעולת המערכת של מערכת בלימה אוטומטית בנסיעה לאחור"

• נתונים ששוננו כך שלא ניתן לזהות את המשתמש והמכונית מסופקים למכון מחקר למטרות עיבוד סטטיסטי או מטרות דומות.

■ סקירה של מערכת הבלימה האוטומטית בנסיעה לאחור

המערכת מזהה עצמים באמצעות חיישני סונאר המותקנים בפגוש האחורי.

- אם המערכת קובעת שקיים סיכון להתנגשות עם עצם בכיוון הנסיעה לאחור, תופעל האטה אוטומטית. בנוסף, יושמעו צפצופים.
- אם המכונית ממשיכה בנסיעה לאחור, תופעל בלימה חזקה אוטומטית ויושמעו צפצופים רציפים.

- עצמים שהמערכת אינה מתוכננת לזהות
 - הולכי רגל
- עצמים נעים כולל כלי רכב בתנועה
- עצמים הסופגים גלי קול כגון בגדים או שלג
- עצמים שהמשטח שלהם נמצא בזווית אלכסונית
- עצמים הקרובים מאוד לקרקע כגון חסמי חניה
- עצמים הגבוהים מאוד מהקרקע כגון עצמים התלויים מעל
- המערכת עשויה שלא לגלות בצורה נאותה עצמים או עלולה לגרום לתקלת מערכת כאשר מתמלאים התנאים הבאים
 - קול בתדירות גבוהה ממקורות קרובים
 - צופר מכלי רכב אחר
 - רעש מנוע מכלי רכב אחר
 - קול של בלם אוויר
 - ציוד זיהוי כלי רכב או סונאר מכלי רכב אחר
 - גלי קול בתדירות הדומה לזו של מערכת המכוננית משודרים מקרבת מקום
 - כלי רכב המצויז במערכת זהה נוסע לאחור לעברך

- בגבעה תלולה, יכולת הבלימה של המערכת עשויה לרדת.
- המערכת מתוכננת להימנע מהתנגשויות על-ידי בלימה חזקה אוטומטית כאשר מהירות הנסיעה לאחור של המכוננית קטנה מכ-5 קמ"ש. אולם, המערכת אינה מבטיחה כי המכוננית תצליח להימנע מהתנגשויות בכל המצבים.
- אם המכוננית נוסעת לאחור במהירות נמוכה מאוד, תוענק עדיפות לפעולת הנהג. במקרה כזה, הבלימה האוטומטית לא תופעל.
- המערכת עשויה שלא לזהות את העצמים הבאים
 - עצמים דקים או חדים כגון עמודים, גדרות וחבלים שעשויים שלא להחזיק את גלי הקול שמשדר חיישן הסונאר
 - עצמים הקרובים מדי לפגוש האחורי כאשר מעבירים את ידית הבורר למצב R
 - עצמים בעלי משטחים שאינם מחזירים את גלי הקול שמשדר חיישן הסונאר, כגון גדר העשויה משרשרות.

- סובארו מטעם היבואן על מנת לבדוק את המערכת.
- מדבקה, צבע או כימיקלים יושמו על הפגוש האחורי בקרבת חיישן הסונאר
- הפגוש האחורי עבר שינוי
- הפגוש האחורי הוסר וחובר מחדש
- מרווח הגחון השתנה עקב תנאי ההעמסה של המכוננית או שינויים בו
- קרח, שלג או בוץ קיימים על הפגוש האחורי בקרבת חיישן הסונאר
- הפגוש האחורי נחשף לפגיעה חזקה, או הפגוש האחורי מעוות
- כאשר מערכת שמע/ניווט 8 אינץ' עוברת שדרוג תוכנה, מערכת בלימה אוטומטית בנסיעה לאחור עשויה שלא להציג את הפריטים הבאים במסך שמע/ניווט עד להשלמת העדכון.
- הצגת תפקוד סמל מופעל/מופסק
- תמונת מחוון המרחק
- הודעת אזהרה

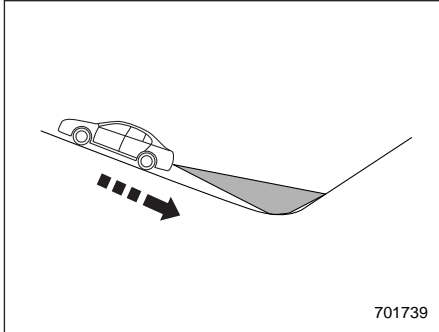

701739

- נתביב הנסיעה לאחור נטוי, כגון על גבעה תלולה
- קיימת מדרכה בכיוון הנסיעה לאחור
- בעת נסיעה לאחור במורד

תנאי סביבה

- כרזת בד, דגל, ענף תלוי או מחסומי רכבת נמצאים מאחורי המכונית
- בעת נסיעה לאחור על חצץ או אזור מכוסה בעשבייה
- בעת נסיעה לאחור באזור בו עצמים או קירות קרובים למכונית, כגון מנהרות צרות, גשרים צרים, דרכים צרות או חניונים צרים
- עקבות גלגלים או חור קיימים בקרקע בכיוון הנסיעה לאחור
- בעת נסיעה מעל פתח ניקוז (מכסה ביוב)

תנאי מזג אוויר

- טמפרטורה גבוהה במיוחד או נמוכה במיוחד באזור חיישן הסונאר מונעות את הפעולה
- הפגוש האחורי בקרבת חיישני הסונאר חשוף לגשם כבד או לכמות מים משמעותית
- ערפל, שלג או סופת חול, וכו'
- אוויר נע במהירות, כגון כאשר נושבת רוח חזקה
- חלקים המחוברים לפגוש האחורי בקרבת חיישן הסונאר
- מחוברים חלקים אלקטרוניים מסחריים (פנס ערפל, עמוד פגוש, אנטנת רדיו) או חלקי עזר מסחריים (רתם גרור, מנשא אופניים, מגן פגוש)
- מחוברים חלקים הפולטים קול בתדירות גבוהה, כגון צופר או רמקול מצב המכונית
- המכונית נמצאת בזווית משמעותית מרווח הגחון של המכונית מופחת בצורה משמעותית, כגון עקב תנאי ההעמסה וכו'
- כאשר חיישן הסונאר אינו מיושר עקב התנגשות או תאונה

הנחיות לטווח גילוי

רמת התראה	טווח עצם מזוהה*	מחווין מרחק	תבנית התראה
קרבה רחוקה (זוהה עצם)	90 ס"מ	ירוק	אין צליל אזהרה
התראת קרבה בינונית (מתקרבים לעצם)	70 עד 90 ס"מ	צהוב	צפצופים קצרים
התראת קרבה קרובה (מתקרבים עוד יותר לעצם)	50 עד 70 ס"מ	כתום	צפצופים קצרים מהירים
התראת קרבה קרובה מאוד (קרוב מדי לעצם)	50 ס"מ	אדום	צפצוף רצוף

*:טווח הגילוי עשוי להשתנות בהתאם לתנאי הסביבה

פעולת מערכת הבלימה האוטומטית בנסיעה לאחור

כאשר מערכת בלימה אוטומטית בנסיעה לאחור פועלת, הטווח בין המכונית לבין העצם המזוהה מוצג בתצוגת שמע/ניווט. בנוסף, צלילי אזהרה יופעלו בשלוש רמות כדי להתריע בפני הנהג על התנגשות אפשרית. כאשר מערכת בלימה אוטומטית בנסיעה לאחור פועלת, תוצג הודעת אזהרה בתצוגת שמע/ניווט ובתצוגת לוח המחזונים (צג LCD צבעוני)

כאשר מזוהה עצם בכיוון הנסיעה לאחור, הטורח של העצם המזוהה יוצג בתצוגת שמע/ניווט.

יושמע צליל אזהרה ובהתאם למהירות, יופעלו מומנט בלימת מנוע או בלימה אוטומטית.

▼ אזהרת עצם קרוב מאחור

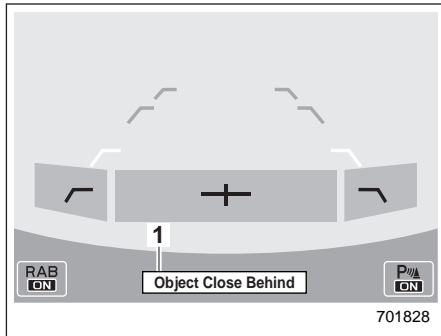

אזהרת בלימה אוטומטית
(1 הודעת אזהרה

אם המכונית ממשיכה בנסיעה לאחור, המערכת עשויה לקבוע שיש סיכון להתנגשות עם העצם. במקרה כזה, יושמעו צפצופי אזהרה קצרים או צפצוף מתמשך ותופעל בלימה אוטומטית חזקה או תופעל בקרת מומנט מנוע כדי למנוע את ההתנגשות.

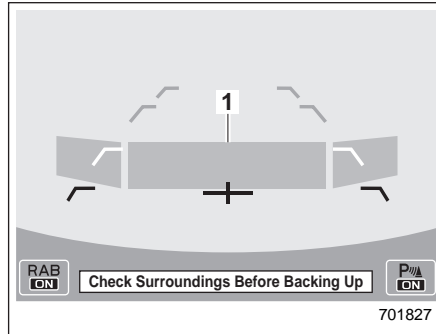

התראת קרבה קרובה (מתקרבים עוד יותר לעצם)

(1 כתום: 50 עד 70 ס"מ

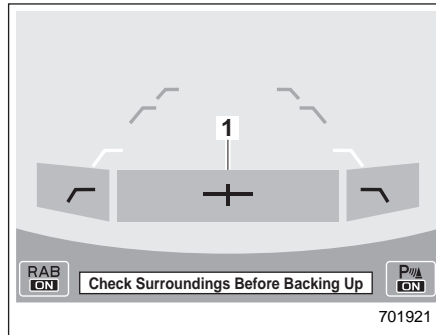

התראת קרבה קרובה מאוד (קרוב מדי לעצם)

(1 אדום: 50 ס"מ או פחות

▼ זוהה מכשול ורמת התראה

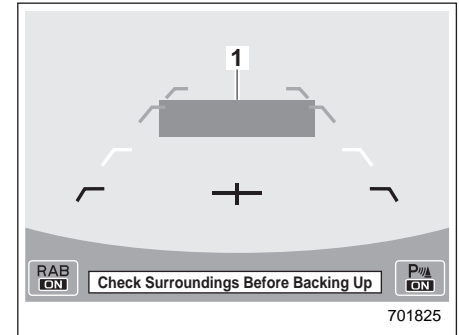

התראת קרבה רחוקה (זוהה עצם)

(1 ירוק: 90 ס"מ ויותר

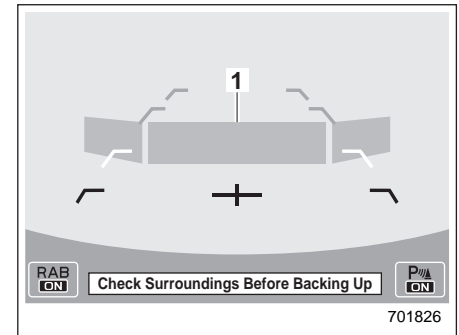

התראת קרבה בינונית (מתקרבים לעצם)

(1 צהוב: 70 עד 90 ס"מ

- לאחר שחלפו 2 דקות מעצירת המכונית בעת פתיחת דלת כלשהי
- כאשר קיימת תקלה במערכת EyeSight
- כאשר פעולת מערכת EyeSight מופסקת זמנית
- כאשר פעולת מערכת בלימה אוטומטית בנסיעה לאחור מופסקת זמנית

■ ביטול פעולת מערכת הבלימה האוטומטית בנסיעה לאחור

ניתן להפסיק זמנית את פעולת מערכת הבלימה האוטומטית בנסיעה לאחור באחת הפעולות הבאות.

- כאשר הבלימה האוטומטית עוצרת את הרכב, ובלחיצה על דוושת הבלם
- כאשר הבלימה האוטומטית עוצרת את הרכב, ובלחיצה על דוושת ההאצה
- כאשר ממשיכים ללחוץ על דוושת ההאצה (במקרה זה, תבוטל ההאצה המוגבלת והרכב ימשיך בנסיעה לאחור).
- כאשר ידית בורר ההילוכים מועברת למצב שאינו R

▼ לאחר שהמערכת עצרה את המכונית

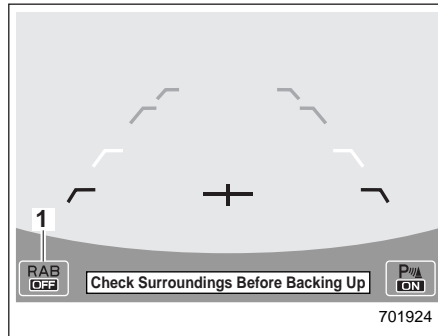

1) מחוון מערכת בלימה אוטומטית בנסיעה לאחור במצב מופסק

לאחר הלחיצה על דוושת הבלם, מחוון מערכת בלימה אוטומטית בנסיעה לאחור במצב מופסק יאיר והמערכת תפסיק לפעול באופן זמני. מחוון מערכת בלימה אוטומטית בנסיעה לאחור במצב מופסק יכבה בעת העברת ידית הבורר למצב שאינו R. המערכת תופעל שוב בפעם הבאה שידית הבורר תהיה במצב R.

הערה

• במקרים הבאים, לאחר שמערכת בלימה אוטומטית בנסיעה לאחור עצרה את המכונית, בקרת הבלמים תשתחרר ובלם החניה האלקטרוני יופעל. לפרטים על שחרור בלם החניה, עיין בנושא "בלם חניה אלקטרוני", בעמוד 7-29.

▼ כאשר המערכת עוצרת את המכונית

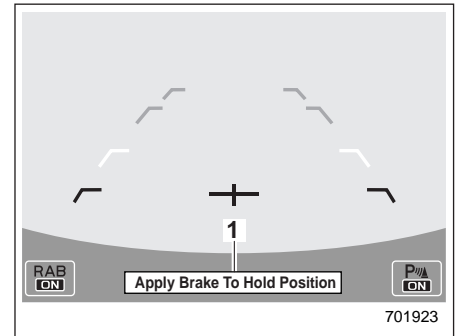

אזהרת "לחץ על דוושת הבלם" (1) הודעת אזהרה

הקפד ללחוץ על דוושת הבלם לאחר שהבלימה האוטומטית עצרה את המכונית. עד ללחיצה על דוושת הבלם, ההודעה תופיע בתצוגת שמע/ניווט וישמע צפצוף רציף. כעת, תופיע הודעת אזהרה גם בתצוגת לוח המחוונים (צג LCD צבעוני).

הערה

פעולת המערכת תופסק אם כבר לא מזוהה עצם.

קביעת הפעלה/השבתה של מערכת הבלימה האוטומטית בנסיעה לאחור

כאשר ידיית הבורר מועברת למצב R, ניתן לקבוע את התפקודים הבאים באמצעות תפעול תצוגת שמע/ניווט.

כאשר מוצג מקש קביעת OFF, הקביעה המתאימה מופסקת.

גע והחזק את מקש קביעת OFF כדי לשנות את הקביעה אל ON (הפעלה).

כאשר מערכת בלימה אוטומטית בנסיעה לאחור במצב מושבת, יאירי המחווון הבא.

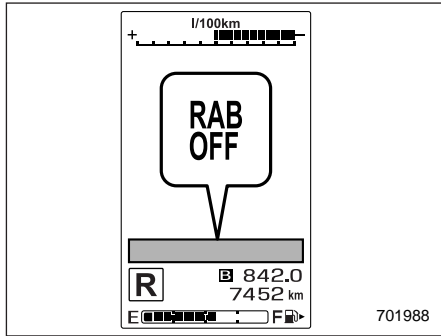

מחווון RAB OFF מאיר כאשר מערכת בלימה אוטומטית בנסיעה לאחור במצב מושבת.

מחווון RAB OFF יכבה כאשר מערכת בלימה אוטומטית בנסיעה לאחור במצב מופעל.

הערה

• כאשר לא ניתן לשנות את הקביעות, מקש קביעת ON/OFF יוצג באפור.

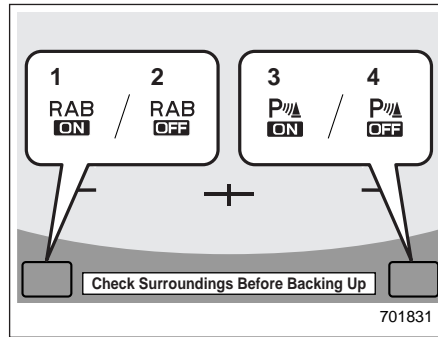

(1) מקש קביעת ON (הפעלה) של בלימה אוטומטית בנסיעה לאחור

(2) מקש קביעת OFF (השבתה) של בלימה אוטומטית בנסיעה לאחור

(3) מקש קביעת ON (הפעלה) של צליל צפצוף אזהרה על זיהוי עצם

(4) מקש קביעת OFF (השבתה) של צליל צפצוף אזהרה על זיהוי עצם

כאשר מוצג מקש קביעת ON, הקביעה המתאימה מופעלת.

גע והחזק את מקש קביעת ON כדי לשנות את הקביעה אל OFF (השבתה)

■ טיפול בחיישני הסונאר

ארבעת חיישני הסונאר ממוקמים בפגוש האחורי. כדי להבטיח פעולה נכונה של מערכת הבלימה האוטומטית בנסיעה לאחור, פעל לפי האזהרות הבאות.

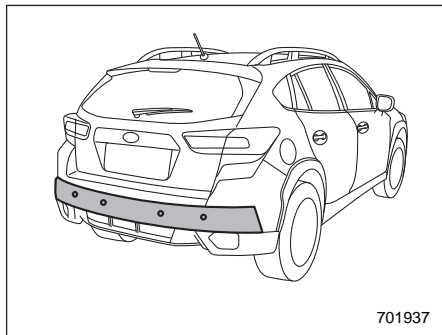

- אסור להדביק מדבקות כלשהן או פריטים אחרים על משטח הפגוש בקרבת חיישני הסונאר.
- הקפד על ניקיון משטח הפגוש האחורי בקרבת חיישני הסונאר.
- אל תבצע שינויים בפגוש האחורי.
- אל תצבע את הפגוש בקרבת חיישני הסונאר.

■ מחוון אזהרה RAB

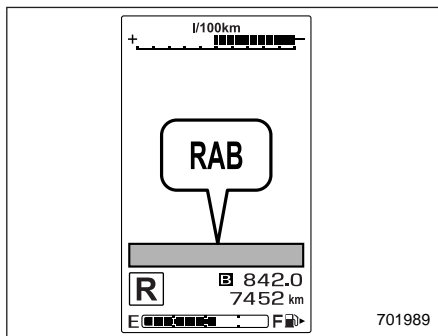

אם קיימת תקלה במערכת בלימה אוטומטית בנסיעה לאחור, המחוון לעיל יאיר בלוח המחוונים. מומלץ לפנות למוסך או למרכז שירות מורשה סובארו מטעם היבואן לקבלת פרטים.

• מקש קביעת ON/OFF עשוי להופיע באפור אם קיימת תקלה במערכת בלימה אוטומטית בנסיעה לאחור, וכו'. במקרה זה, העבר את מתג ההצתה למצב LOCK/OFF והחזר שוב למצב ON. אם לא ניתן לשנות את הקביעה אפילו לאחר החזרת מתג ההצתה למצב ON, מומלץ לפנות למוסך או למרכז שירות מורשה סובארו מטעם היבואן.

• הקביעות הבאות ישוחזרו כאשר מתג ההצתה יועבר למצב LOCK/OFF ויחזר שוב למצב ON. הקביעות נקבעות במקור בתצוגת לוח המחוונים (צג LCD צבעוני).
- קביעות מערכת בלימה אוטומטית בנסיעה לאחור

- צליל צפצוף אזהרה של זיהוי עצם

בנוסף, ניתן לשנות את הקביעות הבאות על-ידי תפעול תצוגת לוח המחוונים (צג LCD צבעוני).

• עצמת אזהרה

• הפעלה/השבתה של התראת שמע של הסונאר

• הפעלה/השבתה של RAB

לפרטים, עיין בנושא "מסכי תפריטים" בעמוד 3-43.

- אל תגרום לחבטות חזקות על הפגוש האחורי בקרבת חיישני הסונאר. אם הכוונת החיישן תשתבש, עלולה להתרחש תקלת מערכת, כולל אי-יכולת לזהות עצמים מאחורי המכונית. אם תהיה חבטה חזקה בפגוש האחורי, פנה למוסד לבדיקת המערכת. מומלץ לפנות למרכז שירות מורשה סובארו מטעם היבואן.
- אסור לפרק את חיישני הסונאר.

הערה

אם יש צורך בתיקון או בהחלפה של חיישני הסונאר, או אם האזור בפגוש האחורי בקרבת חיישני הסונאר דורש תיקון, צביעה או החלפה, פנה למוסד לקבלת סיוע. מומלץ לפנות למרכז שירות מורשה סובארו מטעם היבואן.

עצות לנהיגה

8-12	צמיגי שלג
8-12	שרשרות צמיגים
8-13	נדנוד המכונית
8-13	העמסת המכונית
8-13	אמצעי בטיחות
8-14	תושבות גג וערכה להובלת מטען (אם קיימים)
8-15	מסילות גג (אם קיימות)
8-15	גרירת גרור
8-16	תחזוקה
8-16	משקל גרירה
8-16	ווי גרירה (אופציה)
8-17	כשאין גוררים גרור
8-17	שרשרות לגרירה בטוחה
8-17	מראות צד
8-17	פנסי גרור
8-17	צמיגים
8-18	המלצות לגרירת גרור
8-21	מידע נוסף

8-2	הרצת מכונית חדשה – 1,600 הק"מ הראשונים
8-2	עצות לחיסכון בדלק
8-2	גזי הפליטה של המנוע (פחמן חד-חמצני)
8-3	ממיר קטליטי
8-4	ביקורות תקופתיות
8-4	נהיגה בארצות זרות
	נהיגה במדינה זרה שבה נתיב הנסיעה שונה מזה שבמדינה שלך
8-4	עצות לנהיגה במכונית בעלת הנעה בכל הגלגלים (AWD)
8-6	נהיגת שטח
8-7	לפני תחילת הנסיעה
8-8	במהלך הנסיעה
8-8	אחרי הנסיעה
8-9	נהיגה בתנאי חורף
8-9	הפעלת המכונית במזג אוויר קר
8-11	נהיגה בתנאי שלג וקרח
8-11	הגנה מפני שיתוך (קורוזיה)

הרצת מכונית חדשה – 1,600 הק"מ הראשונים

- ביצועי המכונית ואורך חייה ייקבעו במידה רבה על-ידי אופן הנהיגה והטיפול בה בהיותה חדשה. פעל על פי ההוראות להלן במהלך 1,600 הק"מ הראשונים:
- מנע את הגעת סיבובי המנוע מעבר ל-4,000 סל"ד, אלא במקרי חירום.
- הימנע מנסיעה בסיבובי מנוע קבועים או ממהירות נסיעה קבועה, מהירה או איטית.
- הימנע מזינוקים פתאומיים בהתחלת הנסיעה או מהאצות חדות, פרט למקרי חירום.
- הימנע מבלימות חזקות, פרט למקרי חירום.
- הוראות ההרצה שפורטו לעיל ישימות גם עבור מנוע שעבר שיפוץ, מנוע שהותקן מחדש, או לאחר החלפה של רפידות בלמים.

עצות לחיסכון בדלק

- ההצעות שלהלן יסייעו לך לחסוך בדלק:
- בחר את ההילוך המתאים ביותר למהירות בה הנך נוסע ולתנאי הדרך.
- הימנע מהאצות או האטות פתאומיות. הקפד להאיץ בצורה מתונה, עד הגיעך למהירות הרצויה. ואז, השתדל להישאר במהירות זו לאורך זמן ככל האפשר.
- הימנע מ"מפפום" דוושת ההאצה והימנע מהרצת המנוע.
- הימנע מהפעלת מנוע בסיבובי סרק שלא לצורך.
- הקפד לשמור על תיאום מנוע תקין.
- שמור על לחץ אוויר נכון בצמיגים, כמצוין על תווית הלחצים שעל עמוד הדלת בצד הנהג. לחץ אוויר נמוך יגביר את שחיקת הצמיגים ואת צריכת הדלק.
- השתמש במזגן האוויר רק בשעת הצורך.
- שמור על יישור הגלגלים הקדמיים והאחוריים.
- הימנע מנשיאת מטען מיותר במכונית.

גזי הפליטה של המנוע (פחמן חד-חמצני)

⚠ אזהרה

- אסור בהחלט לשאוף גזי פליטת מנוע. גזים אלה מכילים פחמן חד-חמצני (CO) שהינו גז חסר צבע וחסר ריח, המסוכן עד כדי גרימת מוות כאשר נשאף.
- הקפד לשמור על מערכת פליטה מתוחזקת כיאות, על מנת למנוע כניסת גזי פליטה אל המכונית.
- לעולם אל תפעיל את המנוע בתוך מקום סגור, כגון מוסך, פרט לזמן הקצר הדרוש על מנת להיכנס לתוכו או לצאת ממנו.
- הימנע מיישיבה במכונית חונה לזמן ממושך עם מנוע פועל. אם אין להימנע מכך, השתמש במאוורר המכונית על מנת לאלץ כניסה של אוויר טרי לתוך המכונית.
- הקפד לשמור על סבכת כניסת האוויר הקדמית נקייה משלג, עלים, או גופים זרים אחרים על מנת להבטיח בכל עת פעולה תקינה של מערכת האוורור.
- אם אתה חושד שגזי פליטה נכנסים לתוך המכונית, יש לבדוק ולתקן זאת בהקדם האפשרי. אם אתה חייב לנהוג במצב זה, עשה זאת כאשר כל החלונות פתוחים לגמרי.

- שמור על מנוע מתואם. אם תבחין בפעולה "משובשת" של המנוע (החטאת בעירה, אש חוזרת או בעירה לא מושלמת), הבא את מכוניתך לבדיקה ותיקון במוסך. מומלץ לפנות למרכז שירות מורשה סובארו מטעם היבואן.
- אין לצפות את מגן החום של הממיר הקטליטי ואת מערכת הפליטה בשכבת מגן תחתונה או בטיפול למניעת חלודה.
- אין לנסוע במכונית כשכמות הדלק במיכל נמוכה מאוד.

אזהרה

- הימנע מסיכוני אש. אל תסיע או תחנה את המכונית ליד חומרים דליקים (כגון עשב, נייר, סמרטוטים או עלים), מכיוון שהממיר הקטליטי פועל בטמפרטורות גבוהות מאד.
- הרחק בני אדם וחומרים דליקים מצינור הפליטה כאשר המנוע פועל. גזי הפליטה חמים מאוד.

ממיר קטליטי

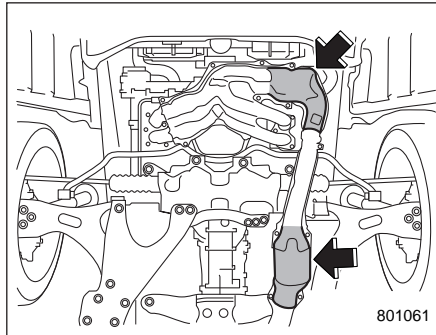

הממיר הקטליטי מותקן בתוך מערכת הפליטה. הוא משמש כרז (קטליזטור) להפחתת כמות גזי HC, CO ו-NOx שבגזי הפליטה, על מנת להשיג גזי פליטה נקיים יותר.

על מנת למנוע נזק לממיר הקטליטי:

- השתמש רק בדלק נטול-עופרת. גם כמות קטנה של דלק המכיל עופרת תגרום נזק לממיר הקטליטי.
- לעולם אל תתניע את המנוע בדחיפה או במשיכה של המכונית.
- הימנע מהאצת המנוע למהירויות גבוהות מאוד.
- לעולם אל תנתק את מתג ההתנעה כאשר המכונית נמצאת בתנועה.

• הקפד שהדלת האחורית המתרוממת תהיה סגורה בזמן הנסיעה על מנת למנוע כניסה של גזי פליטה אל תוך המכונית.

הערה

עקב התרחבות והתכווצות מתכות מהן בנויה מערכת הפליטה, ייתכן שישמעו רעשים ממערכת הפליטה למשך זמן קצר לאחר כיבוי המנוע. רעשים אלה נחשבים לנורמליים.

ביקורות תקופתיות

על מנת לשמור על מכוניתך במצב תחזוקה מיטבי בכל עת, הקפד לבצע את פעולות התחזוקה והשירות הרשומות בתכנית התחזוקה על פי מרווחי הזמן או מרחקי הנסיעה הנקובים.

נהיגה בארצות זרות

אם הנך מתכוון להשתמש במכוניתך במדינה אחרת:

- ודא כי ניתן להשיג את הדלק הדרוש למכונית. עיין בנושא "דלק" 7-3.
- הקפד למלא אחר כל ההוראות והדרישות הנהוגות בכל מדינה בה אתה נוהג.

■ נהיגה במדינה זרה שבה נתיב שלך הנסיעה שונה מזה שבמדינה שלך

בנהיגה בחו"ל, במדינה שבה נוסעים בצד שמאל של הדרך, כדי למנוע סנוור של הנהגים הבאים ממול, יש להסתיר חלק מעדשות הפנסים הראשיים.

מומלץ לפנות למוסד או למרכז שירות מורשה סובארו מטעם היבואן כדי להתייעץ ולקבוע אם מערכת הפנסים הראשיים של מכוניתך תוכננה עבור נסיעה בצד ימין או בצד שמאל של הדרך. פעל בשיטה הבאה כשעליך להצמיד את סרט המיסוך הדביק האטום לאור על עדשות הפנסים הראשיים.

▼ כשאתה נוסע במכונית שתוכננה עבור נסיעה בצד שמאל של הדרך במדינות בהן התנועה מתנהלת בצד ימין של הדרך (דגמים עם פנסי הלוגן)

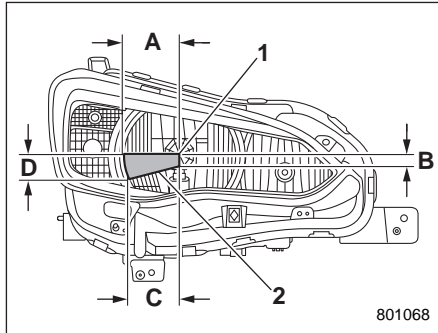

פנס ראשי ימני

- (1) מרכז הנורה
- (2) סרט מיסוך דביק אטום לאור
- (A) 72 מ"מ
- (B) 15 מ"מ
- (C) 65 מ"מ
- (D) 32.4 מ"מ

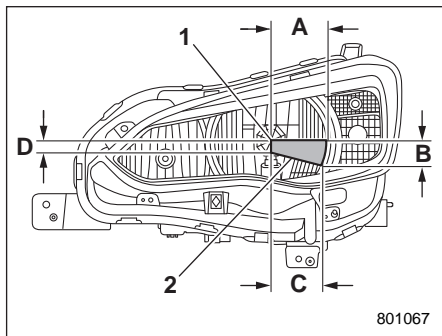

פנס ראשי שמאלי

- (1) מרכז הנורה
- (2) סרט מיסוד דביק אטום לאור
- (A) 72 מ"מ
- (B) 32.4 מ"מ
- (C) 65 מ"מ
- (D) 15 מ"מ

▼ כשאתה נוסע במכונית שתוכננה עבור נסיעה בצד ימין של הדרך במדינות בהן התנועה מתנהלת בצד שמאל של הדרך (דגמים עם פנסי הלוגן)

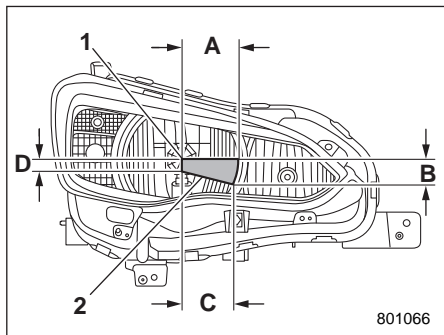

פנס ראשי ימני

- (1) מרכז הנורה
- (2) סרט מיסוד דביק אטום לאור
- (A) 72 מ"מ
- (B) 32.4 מ"מ
- (C) 65 מ"מ
- (D) 15 מ"מ

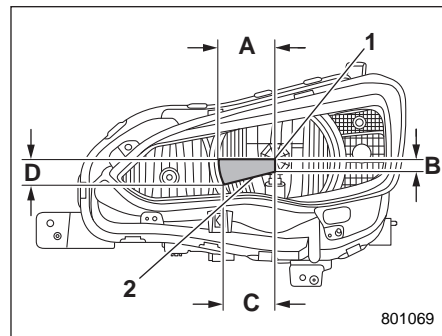

פנס ראשי שמאלי

- (1) מרכז הנורה
- (2) סרט מיסוד דביק אטום לאור
- (A) 72 מ"מ
- (B) 15 מ"מ
- (C) 65 מ"מ
- (D) 32.4 מ"מ

עצות לנהיגה במכונית בעלת הנעה בכל הגלגלים (AWD)

אזהרה ⚠

• שמור תמיד על מהירות נהיגה בטיחותית על פי תנאי הכביש ומזג האוויר, על מנת למנוע תאונה תוך פניות חדות, בלימה פתאומית או תנאי נסיעה דומים.

• נהג תמיד במרב הזהירות – ביטחון מופרז עקב נהיגה במכונית AWD עלול להוביל לתאונה חמורה.

• כשאתה מחליף או מתקין צמיגים, הפריטים הבאים חייבים להיות זהים בכל ארבעת הצמיגים.

(א) מידה

(ב) היקף

(ג) סמל מהירות

(ד) אינדקס עומס

(ה) מבנה

(ו) יצרן

(ז) מותג (דוגמת המדרך)

(ח) שיעור בלאי

בסעיפים (א) עד (ד), יש לציית למפרט המופיע בתווית הצמיגים. תווית זו ממוקמת על החלק התחתון של עמוד הדלת בצד הנהג.

הערה

אם נעשה שימוש בצמיג חילופי זמני להחלפת צמיג שיצא ממנו האוויר, חובה להשתמש בצמיג החילופי המקורי שמצוי במכונית. השימוש בגלגל בעל גודל אחר עלול לגרום נזק מכני חמור למערכת ההינע של המכונית.

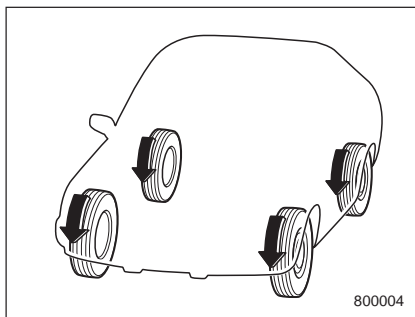

הנעת כל הגלגלים (AWD) מעבירה את כוח המנוע לארבעת גלגלי המכונית.

מכוניות AWD מספקות אחיזה טובה יותר בשעת נהיגה בדרכים חלקלקות, רטובות או מכוסות שלג, או בשעת יציאה מבויץ, חול או עפר. אולם מכוניות אלו אינן מתוכננות לשימוש בשטח. במידה ותעשה זאת, על המכונית עלול לפעול עומס רב מדי. יש לנהוג במכונית AWD באותם תנאים המתאימים למכונית בעלת הנעה קדמית רגילה.

אם כל ארבעת הצמיגים אינם זהים מבחינת הסעיפים (א) עד (ח), הדבר עלול לגרום לנזק מכני חמור למערכת ההינע של מכוניתך, ולהשפיע על הגורמים הבאים.

- נוחות הנסיעה

- אחיזה כביש

- בלימה

- כיוול מד-המהירות/מרחק

- המרווח בין גוף המכונית לבין הגלגלים
- התקנת צמיגים שאינם מתאימים אף עלולה להיות מסוכנת ולהוביל לאבדן השליטה במכונית.

נהיגת שטח

⚠ אזהרה

- שמור תמיד על מהירות נהיגה בטיחותית על פי תנאי הכביש ומזג האוויר, על מנת למנוע תאונה תוך פניות חדות, בלימה פתאומית או תנאי נסיעה דומים.
- נהג תמיד במירב הזהירות – ביטחון יתר עקב נהיגה במכונית AWD עלול בקלות להוביל לתאונה חמורה.

⚠ זהירות

- נהיגה תקופה של מכונית AWD בתנאי נהיגה קשים כגון כבישים משובשים או שטח מחייבת לבצע החלפות תקופות יותר של הפריטים הבאים מאשר פרקי הזמן המצוינים בנושא "תכנית תחזוקה" 3-11.
- שמן מנוע
- נזול בלמים

- בדוק תמיד את לחצי האוויר בגלגלים במצב קר, לפני התחלת הנסיעה. לחצי האוויר המומלצים מצוינים בתווית הלחצים, המותקנת מתחת למנועול הדלת, בצד הנהג.
- יש להתקין שרשרות לנהיגה בשלג רק על הגלגלים הקדמיים.
- נהיגה מרובה של מכונית AWD בתנאי נסיעה קשים, כגון עליות תלולות או תנאי אבק קשים, יצריכו החלפות תדירות יותר של הפריטים הבאים מאשר פרקי הזמן המצוינים ב"תכנית התחזוקה" 3-11.
- שמן מנוע
- נזול בלמים
- שמן דיפרנציאל אחורי
- נזול תיבת הילוכים רציפה
- שמן דיפרנציאל קדמי
- יש לשמור על תנאי זהירות מסוימים בשעת גרירה של המכונית. לפרטים נוספים, עיין בנושא "גרירה" 9-23.
- למטרות בטיחות, וכן על מנת למנוע גרימת נזק למערכת ה-AWD, אנה שמור על הנחיות הנהיגה הבאות:
 - בשעת נסיעה בכבישים תלולים או בתנאי שלג או החלקה, הביצועים של מכונית AWD טובים יותר משל מכונית בעלת הנעה קדמית. מאידך, קיימים רק הבדלים קטנים בפניות חדות או בבלימה פתאומית. לכן, בשעת ירידה במורד או פניות חדות, הקפד להפחית מהירות ושמור על מרחק הולם מכלי רכב אחרים.
 - לעולם אל תנסה לנהוג דרך בריכות, שלוליות או כבישים מוצפים במים. מים שנכנסים לפתח האוויר של המנוע או לצינור הפליטה או מים שניתזים על חלקים חשמליים עלולים להזיק למכוניתך ולגרום להדממת המנוע.
 - ניתן להשתמש במכונית AWD לחציית אזורים קשים המכוסים בשלג, בוץ או בוץ מימי, או חול ועפר. יחד עם זאת, היא מתוכננת כמכונית לכל סוגי הכבישים, ולא כמכונית לכל סוגי הדרכים. מסיבה זו, יש להתייחס למכונית AWD באותה זהירות כמו למכונית נוסעים רגילה.
 - בדוק תמיד את יעילות הבלמים מיד לאחר נסיעה בחול, בוץ או שלולית. עשה זאת על-ידי נהיגה איטית ולחיצה על דוושת הבלם. חזור על התהליך מספר פעמים כדי לייבש את דיסקיות ורפידות הבלמים.

הודות למאפיינים של ה-AWD ומרווח גחון גדול יותר, האאוטבק שלך מסוגלת לנסוע במספר מוגבל של סוגי דרכים שונות, מחוץ לכביש. אך אגא זכור שסובארו מסוג AWD הינה מכונית נוסעים ולא מכונית שטח קונבנציונלית או מכונית המתאימה לנסיעה בכל תנאי שטח. אם אתה בכל זאת נוהג באאוטבק שלך בשטח, מומלץ לנקוט באמצעי זהירות מסוימים שנובעים מהיגיון בריא כדוגמת הבאים:

■ לפני תחילת הנסיעה

- ודא שאתה וכל הנוסעים שאיתך חוגרים חגורות בטיחות.
- שא עימד ציוד חירום, כגון חבל או שרשרת גרירה, את חפירה, סדים לגלגלים, תיק עזרה ראשונה וטלפון נייד או מכשיר קשר אזרחי.
- קשור היטב את כל המטען בתוך המכונית וודא שהוא לא נערם לגובה שעולה על גובה גב-המושב. במהלך עצירות פתאומיות או זעזועים, מטען לא קשור היטב עלול "לעוף" בתוך המכונית ולגרום לפציעות.
- אל תעמיס מטענים כבדים על הגג. מטענים אלו מעלים את מרכז הכובד של המכונית וכך את הנטייה שלה להתהפך.
- לעולם אל תתקין במכוניתך צמיגים הגדולים מאלו המצוינים במדריך זה.

■ במהלך הנסיעה

אמצעי זהירות כלליים:

- סע בזהירות. אל תיקח סיכונים לא הכרחיים כגון נהיגה באיזורים מסוכנים או בתנאי שטח קשים.
- האט והיה זהיר במיוחד בכל עת. בזמן נהיגה מחוץ לכביש, לא תזכה לנוחיות שבנתיבי תנועה מסומנים, פניות משופעות, שלטי תנועה וכדומה.
- אל תיסע לרוחב מדרונות תלולים. במקום זאת, סע ישר למעלה או ישר למטה במדרון. כלי רכב עלול בקלות רבה יותר להתהפך על צידו מאשר לפניו או לאחור. הימנע מלנסוע ישר למעלה או ישר למטה במדרונות תלולים מדי.
- הימנע מתמרוני פניות חדות, במיוחד במהירויות גבוהות.
- אל תאחז בצדו הפנימי של ההגה או בחישורים שלו. חבטה קשה עלולה לטלטל את ההגה ולפצוע את ידיך. במקום זאת נהג כשאצבעות ידיך, כולל האגודלים, מונחות על צדו החיצוני של החישוק.
- אל תנהג או תחנה מעל או ליד חומרים דליקים כגון עשב יבש או עלים שנשרו, שכן אלה עלולים להישרף בקלות. מערכת הפליטה של המנוע חמה מאוד בזמן שהמנוע פועל ומיד לאחר שהוא כבה. דבר זה עלול ליצור סכנת שריפה.

אמצעי זהירות למצבים מסוכנים במיוחד:

- בשעת נסיעה דרך מים, כגון במעבר דרך זרמי מים רדודים:
 - בדוק תחילה את עומק המים ותחתית ערוץ הזרימה כדי לבחון את יציבותו.
 - ודא שתחתית הערוץ שטוחה.
 - סע לאט ובהירות דרך זרם המים. גובה המים צריך להיות נמוך מספיק כדי לא להגיע לתחתית המכונית.
- מים שנכנסים לפתח האוויר של המנוע או למפלט או מים שניתזים על חלקים חשמליים עלולים להזיק למכוניתך ולגרום לכיבוי מנוע.
- אסור בהחלט לנסות לנסוע דרך מים הזורמים במהירות רבה. ללא קשר לעומקם, הדבר עלול להזיז את הקרקע מתחת לצמיגים ממקומה, דבר שיכול להוביל לאיבוד אחיזת קרקע ואפילו להתהפכות המכונית.
- אם אתה חייב לנדנד את המכונית לפניו ולאחור כדי לשחרר אותה מבוץ או מחול, לחץ על דוושת ההאצה בעדינות והעבר את ידיך בורר ההילוכים/מוט ההילוכים קדימה ואחורה בין "D" ל-"R", הלוך וחזור. אל תאיץ את המנוע. למען אחיזת הכביש הטובה ביותר הימנע מלסחרר את הגלגלים בעת ניסיון לשחרר את המכונית.

נהיגה בתנאי חורף

■ הפעלת המכונית במזג אוויר קר

הצטייד בכמה פריטים של ציוד חירום, כגון שרשרות צמיגים, כלי לניקוי שמשות, שקית חול, תאורת חירום, את חפירה קטן וכבלי עזר להתנעה.

בדוק את מצב המצבר והכבלים. הטמפרטורות הנמוכות יגרמו להפחתת יכולת המצבר. המצבר חייב להיות במצב טוב על מנת לספק את הכוח הדרוש להתנעה בתנאי חורף.

כשמזג האוויר קר מאוד, צריך בדרך כלל להפעיל את המתנע במשך זמן רב יותר עד להתנעת המנוע. השתמש בשמן מנוע בעל צמיגות מתאימה לתנאי קור. השימוש בשמן המתאים לתנאי חום יגרום להתנעה קשה יותר.

הגן על מנעולי הדלתות מפני קפיאה. התז לתוכם תמיסה למניעת קיפאון או גליצרין.

הפעלת כוח בשעת פתיחה של דלת קפואה עלולה לגרום נזק לפסי האיטום שמסביב לדלת, העשויים גומי. אם הדלת קפאה במקומה, השתמש במים חמים על מנת להפשיר את הקרת, ולאחר מכן נגב את עודפי המים.

השתמש בנוזל ניקוי שמשות המכיל תמיסה למניעת קפיאה. אל תשתמש בתמיסת נוזל קירור מנוע למניעת קפיאה ואל תשתמש בתחליפים אחרים, שכן אלו עלולים לגרום נזק למשטחים צבועים של המכונית.

נוזל המתזים לשמשה הקדמית של סובארו מכיל (ביחס נפחי) 58.5% אלכוהול מתילי ו-41.5% תכשיר פעיל-שטח. טמפרטורת הקיפאון שלו משתנה בהתאם למידת דילולו במים כמפורט להלן.

ריכוז נוזל מתז	טמפרטורת קיפאון
30%	-12°C
50%	-20°C
100%	-45°C

כדי למנוע קפיאה של נוזל המתזים, בדוק את טמפרטורת הקיפאון בטבלה שלעיל והתאם את הריכוז לטמפרטורת הסביבה.

כשממלאים במיכל נוזל מתזים בריכוז שונה מזה שהיה בו קודם לכן, יש להפעיל את המתז למשך פרק זמן מסוים כדי לרוקן את הצנרת שבין המיכל למתז מהנוזל הקיים. אם יישאר בצנרת נוזל בריכוז נמוך מדי ביחס לטמפרטורת הסביבה, הוא עלול לקפוא ולסתום את נחירי המתז.

• כשפני הכביש חלקלקים במיוחד, ניתן להשיג אחיזת כביש טובה יותר על-ידי התחלת הנסיעה כשתיבת ההילוכים בהילוך שני במקום בהילוך ראשון. עיין בנושא "בחירת מצב ידני" (7-14).

■ אחרי הנסיעה

• בדוק תמיד את יעילות הבלמים שלך מיד לאחר נהיגה בחול, בוץ או מים. עשה זאת על-ידי נהיגה איטית ולחיצה על דוושת הבלם. חזור על התהליך מספר פעמים כדי לייבש את דיסקיות ורפידות הבלמים.

• לאחר נהיגה דרך עשב גבוה, בוץ, סלעים, חול, נהרות וכו', ודא שאין עשב, שיחים, נייר, סמרטוטים, אבנים, חול וכו' דבוקים או לכודים לתחתית המכונית. הסר מזהמים כאלה מן התחתית. אם משתמשים במכונית כאשר מזהמים אלו דבוקים או לכודים בתחתיתה, הדבר עלול להוביל לתקלה מכנית או לשריפה.

• שטוף את תחתית המרכב לאחר נסיעה בשטח. רכיבי מערכת המתלים רגישים במיוחד להצטברות של לכלוך, כך שיש לנקותם ביסודיות.

כאשר מחנים את המכונית לפרק זמן ארוך במזג אוויר קר, יש לפעול על פי ההנחיות הבאות.

1. העבר את ידית בורר ההילוכים למצב חנייה (P).
2. השתמש בסדי גלגלים מתחת לגלגלים על מנת למנוע את תזוזת המכונית.

▼ תדלוק בתנאי קור

על מנת למנוע הצטברות של נוזל בתוך מערכת הדלק, אשר עלול לקפוא, השתמש בתוסף המיועד למניעת קפיאה בתוך מיכל הדלק, כפי שמומלץ בתנאים של קור.

השתמש רק בתוספים המיועדים בפירוש לצורך זה. במידה והוספת תוסף מונע קפיאה, השפעתו של התוסף תתארך אם התדלוק יבוצע כאשר גובה הדלק יגיע למחצית המיכל.

אם הנך מתכוון להחנות את מכוניתך לזמן ממושך, רצוי למלא את מיכל הדלק עד הסוף.

▼ חנייה במזג אוויר קר

▲ אזהרה

השלג עלול ללכוד גזי פליטה מסוכנים מתחת למכונית. אם הנך מחנה את המכונית בשלג כשהמנוע פועל, פנה שלג מסביבת צינור הפליטה וגם מסביב למכונית.

▲ זהירות

• אין להשתמש בבלם החנייה בחנייה ממושכת של המכונית בתנאי קור עז. בלם החנייה עלול לקפוא במצב זה.

• בשעת חנייה בשלג, או כאשר שלג יורד, הרם את הלהבים של מגבי השמשות מעל לזכוכית על מנת למנוע נזק אפשרי למגבים.

• כאשר מחנים מכונית שחזרה מנסיעה בתוך שלג רב, או מכונית שחנתה בתוך סופת שלגים כבדה, ייתכן שהצטבר קרח במערכת הבלמים, אשר עלול לגרום לביצועי בלימה גרועים. בדוק מתחת למכונית לגילוי הצטברויות של שלג או קרח באזורי המתלה, בלמי הדיסק או על צינורות הבלמים. הסר כל הצטברות של שלג או קרח והיזהר שלא לפגוע בבלמי הדיסק, בצינורות הבלמים או ברתמות ה-ABS.

▲ זהירות

התאם את הריכוז של נוזל המתזים לטמפרטורת הסביבה. נוזל בריכוז לא מתאים עלול לקפוא על השמשה הקדמית ולפגוע בשדה הראייה, או לקפוא במיכל.

▼ לפני הנהיגה במכונית

לפני הכניסה למכונית, הסר מעל נעליך כל שארית שלג או קרח. אלה עלולים לגרום לדוושות להיות חלקקות ולנהיגה להיות מסוכנת.

תוך כדי חימום המנוע, לפני הנסיעה, בדוק כי דוושת ההאצה, הבלמים וכל יתר מנגנוני הבקרה פועלים באופן חלק.

פנה כל שארית שלג או קרח שהצטברה מתחת לכנפי המכונית אשר עלולה להקשות על ההיגוי. בשעת נהיגת חורף קשה, עצור מדי פעם במקום שהעצירה בו בטוחה, ובדוק לעתים מזומנות מתחת לכנפי המכונית.

קרח מהמגבים, השתמש במערכת זו. היא מסייעת להפשרת להבי המגבים. עיין בנושא "מפשיר אדים ומפשיר קרח" 3-93.

- על מנת להפשיר את מגב השמשה האחורית, השתמש במערכת הפשרת האדים לשמשה האחורית. עיין בנושא "מפשיר אדים ומפשיר קרח" 3-93.

בשעת הנהיגה בשלג, אם שלג קפוא מתחיל להידבק אל השמשה, למרות פעולת המגבים, השתמש במפשיר האדים וקבע את בקרת הטמפרטורה לחום מרבי. לאחר התחממות השמשה במידה שתספיק להפשרת השלג שעליה, השתמש במתז השמשות על מנת להסיר את השלג. עיין בנושא "מתז השמשה" 3-88.

שלג שנדבק לזרוע המגב עלול למנוע פעולה יעילה של המגבים. אם נדבק שלג לזרוע המגב, רד מהכביש למקום בטוח והסר את השלג. כשעוצרים בצד הדרך יש להפעיל את מהבהבי החירום על מנת לסמן את עובדת העצירה לנהגים אחרים. עיין בנושא "מהבהבי חירום" 3-8.

■ הגנה מפני שיתוך (קורוזיה)

עיין בנושא "הגנה מפני שיתוך (קורוזיה)" 10-4.

▲ אזהרה

בדגמים המצוידים בבקרת שיוט:

אין להשתמש בבקרת שיוט בנסיעה על כבישים חלקים, בתנאי שלג או קרח. השימוש במערכת זו עלול לגרום לאבדן השליטה במכונית.

▲ זהירות

כשמשותלות סופות שלגים יש להימנע מנסיעה ממושכת מדי. השלג עלול לחדור למערכת היניקה של המנוע ולחסום את זרימת האוויר. המנוע עלול לדמום ואף עלול להיגרם לו נזק.

▼ הפעלת מגבים בתנאי שלג

לפני נהיגה במזג אוויר קר, ודא כי מגבי השמשות לא נדבקו אל השמשה הקדמית או האחורית בגלל קפיאה.

אם מגבי השמשות נדבקו אל השמשה הקדמית או האחורית, בצע את הפעולות הבאות.

- להפשרת מגבי השמשות, השתמש במפשיר האדים כשכפתור בקרת הטמפרטורה מכון לחום מרבי, עד להפשרה מלאה של מגבי השמשות. עיין בנושא "הפשרת אדים" 4-10.

- אם המכונית מצוידת במערכת להפשרת

■ נהיגה בתנאי שלג וקרח

על מנת למנוע החלקה, הימנע מעצירות פתאום, מהאצות חדות, מנהיגה במהירויות גבוהות ומביצוע פניות חדות בשעת נהיגה בתנאי שלג או קרח.

שמור תמיד על מרווח בטיחותי בינך לבין הרכב שלפניך, על מנת למנוע את הצורך בבלימת חירום.

קצור לבלם הרגל, השתמש בבלימת המנוע ביעילות על מנת לשלוט במהירות המכונית (החלף להילוך נמוך יותר לפי הצורך).

הימנע מהחלפות הילוך פתאומיות כלפי מטה. החלפה כזו עלולה לגרום לנעילת הגלגלים, ולאבדן השליטה במכונית.

המערכת למניעת נעילת הגלגלים (ABS) משפרת את ביצועי הבלימה של המכונית בתנאי שלג או קרח. למידע על בלימה על משטחים חלקלקים עיין בנושא "ABS (מערכת למניעת נעילת גלגלים)" 7-20. גם "מערכת בקרה דינמית של המכונית" 7-23.

■ צמיגי שלג

▲ אזהרה

• בשעת החלפת צמיגים מקוריים בצמיגים המיועדים לנהיגת חורף (שלג), הפריטים הבאים חייבים להיות זהים בכל ארבעת הצמיגים.

(א) מידה

(ב) היקף

(ג) סמל מהירות

(ד) אינדקס עומס

(ה) מבנה

(ו) יצרן

(ז) מותג (דוגמת המדרך)

(ח) שיעור בלאי

בסעיפים (א) עד (ד), יש לציית למפרט המופיע בתווית הצמיגים. תווית זו ממוקמת על עמוד הדלת בצד הנהג.

אם כל ארבעת הצמיגים אינם זהים מבחינת הסעיפים (א) עד (ח), הדבר עלול לגרום לנזק מכני חמור למערכת ההינע של מכוניתך, ולהשפיע על הגורמים הבאים:

- נוחות הנסיעה

- אחיזת כביש

- בלימה

■ כיוול מד-המהירות/מרחק

- המרווח בין גוף המכונית לבין הגלגלים התקנת צמיגים שאינם מתאימים אף עלולה להיות מסוכנת ולהוביל לאבדן השליטה במכונית ולתאונה.
• אין להשתמש בשילוב של צמיגים רדיאליים עם צמיגים לא רדיאליים, שכן עלולים להתפתח מצבים מסוכנים שאף יובילו לאבדן השליטה במכונית ולתאונה.

בחורף, קיימת אפשרות לשפר את ביצועי הנהיגה על-ידי שימוש בצמיגים המיועדים באופן ספציפי לנהיגה בתנאי חורף. אם החלטת לצייד את מכוניתך בצמיגי חורף, הקפד להשתמש בצמיגים בעלי גודל וסוג נכונים. כל ארבעת הצמיגים חייבים להיות בעלי תוצר, גודל, מבנה, סוג, ואינדקס עומסים זהה, ואין לעולם לשלב צמיגים רדיאליים עם כאלה שאינם רדיאליים. שילוב כזה עלול לגרום למאפייני נהיגה מסוכנים. זכור לנהוג בזהירות בכל עת, ללא קשר לסוג הצמיגים המותקנים במכונית שלך.

בשעת שימוש בצמיגי חורף (סימול מהירות T, Q או H), אסור בהחלט לעלות על מהירות של 160 קמ"ש, 190 קמ"ש או 210 קמ"ש, בהתאמה.

■ שרשרות צמיגים

לנסיעה בתנאי שלג או קרח קשים, יש להשתמש בשרשרות צמיגים. במקרה זה:

- יש להתקין את השרשרות על הגלגלים הקדמיים בלבד.
- השתמש רק בשרשרות בעלות מידה המתאימה לצמיגים, על מנת למנוע נזק לגוף המכונית או למתלים.
- אין להרכיב שרשרת על גלגל החילוף הזמני.
- בשעת הנסיעה עם שרשרות צמיגים יש להקפיד על מהירות של פחות מ-30 קמ"ש.

הקפד על נהיגה זהירה מאוד כאשר שרשרות הגלגלים מותקנות – הביטחון העצמי הנובע מנסיעה עם שרשרות צמיגים עלול בקלות להביאך למצב של תאונה חמורה.

▼ מכוניות עם ערכה לתיקון צמיג נקר

▲ אזהרה

כאשר יש נקר באחד הצמיגים, ניתן לאטום את הצמיג באופן זמני. אולם, אל תשתמש בשרשרת צמיגים על צמיג שנאטם. אם קיים נקר באחד הצמיגים הקדמיים כאשר יש צורך להתקין שרשרות צמיגים, פנה למוסד. מומלץ לפנות למרכז שירות מורשה סובארו מטעם היבואן.

העמסת המכונית

הערה

על מנת לחסוך בדלק, הימנע מהובלת חפצים שאינם דרושים.

■ אמצעי בטיחות

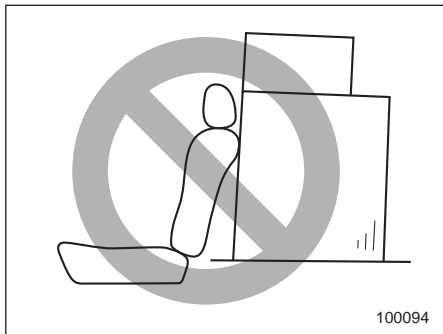

▲ אזהרה

• אסור בהחלט לערום מטען מכל סוג שהוא לגובה העולה על הקצה העליון של גב המושב, מכיוון שהמטען עלול להחליק קדימה ולפצוע נוסעים במקרה של עצירת פתאום או תאונה. הנח מזוודות או מטען במיקום נמוך ככל האפשר, קרוב לרצפה.

■ נדנוד המכונית

אם עליך לנדנד את המכונית על מנת לשחררה משלג, חול או בוץ, לחץ לחיצה קלה על דוושת ההאצה והעבר את ידית בורר ההילוכים הלוך וחזור בין "D" ל-"R". הימנע מהאצת המנוע. להשגת אחיזה מרבית אל תסחרר את הגלגלים במהלך חילוץ המכונית.

כאשר פני השטח חלקלקים ביותר, תוכל להשיג אחיזה כביש טובה יותר אם תשתמש בהילוך שני (במקום ראשון) להתחלת הנסיעה (במכוניות בעלות תיבת הילוכים רציפה עם מצב ידני).

אם מכוניתך היא בעלת תיבת הילוכים רציפה עם מצב ידני, עיין בנושא "בחירת מצב ידני" 7-14, לגבי האפשרות להחזיק את תיבת הילוכים במצב של הילוך שני.

• אל תאפשר לעולם לנוסעים לנסוע על גב המושב האחורי כשהוא מקופל, בתוך אזור המטען. מצב זה עלול לגרום לפציעה חמורה.

• הקפד ככל האפשר לקשור או לאבטח מטען הנישא בתוך המכונית כדי למנוע כל אפשרות של תזוזה במקרה של עצירות פתע, פניות חדות או במקרה של תאונה.

• הימנע מהנחת מטענים כבדים על גג המכונית. מטענים אלה גורמים לעליית מרכז הכובד של המכונית ולהגדלת סיכוני ההתהפכות.

• קשור פריטים ארוכים באופן נאות על מנת למנוע אפשרות זריקתם לפנים בשעת עצירת פתאום, תוך גרימת פגיעות חמורות.

• אל תניח חפצים כלשהם על כיסוי אזור המטען הפרוס. פריטים אלה עלולים להיזרק לפנים בשעת עצירת פתע או תאונה. דבר זה עלול לגרום לפציעה חמורה.

שהתקן הנשיאה מוצמד ומהודק כהלכה ובאופן בטוח אל הערכה להובלת מטען שעל הגג. השתמש רק בהתקני נשיאת מטען שתוכננו במיוחד עבור הערכה להובלת מטען המותקנת במכוניתך. לפני התחלת הנסיעה חובה לוודא שהמטען קשור ומאובטח היטב על התקן נשיאת המטען.

הערה

• **זכור כי מרכז הכובד של המכונית משתנה על פי משקל המטען שעל הגג, ושינוי זה משפיע על מאפייני הנהיגה של המכונית. נהג בזהירות. הימנע מזינוקים מהירים, פניות חדות ובלימות פתע. השפעתן של רוחות צד תהיה רבה יותר.**

▼ **הסרה והתקנה של הערכה להובלת מטען**

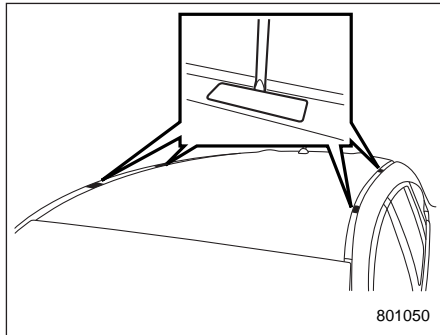

בכל אחת משתי תושבות הגג נמצאות שתי

• **כשמשתמשים בערכה להובלת מטען יש להקפיד שהמשקל הכולל של הערכה להובלת מטען, נושאי המטען והמטען עצמו לא יעלו על המשקל המותר המרבי. עומס יתר עלול לגרום נזק למכונית וליצור מצב מסוכן.**

ניתן להוביל מטען על הגג לאחר שמאבטחים את הערכה להובלת מטען לתושבות הגג ומתקינים את נושאי המטען המתאימים. להתקנת הערכה להובלת מטען, פעל על פי הוראות היצרן.

אסור שהעומס הכולל המרבי על הגג (כולל הערכה להובלת מטען, התקני נשיאת המטען והמטען) יעלה על 68 ק"ג. למידע על כושר הנשיאה המרבי של הערכה להובלת מטען עיין בהוראות ההתקנה של הערכה להובלת מטען. את פריטי המטען הכבדים ביותר יש להניח בחלק התחתון, קרוב לגג, ויש לחלק את המטען בצורה שווה. הקפד לאבטח היטב את כל פריטי המטען.

▼ **התקנת התקני נשיאת מטען על הערכה להובלת מטען**

כשמתקינים התקן נשיאת מטען כלשהו כמו למשל תיבת מטען, מנשא לאופניים, מנשא למגלשי סקי, מנשא לסירת קיאק, סל לנשיאת מטען כללי וכו' על הערכה להובלת מטען, עליך לפעול על-פי הוראות היצרן ביחס לכושר נשיאת המטען ולוודא

⚠️ זהירות

אין להוביל בתוך תא הנוסעים פחיות של תרסיסים, מיכלים המכילים נוזלים דליקים או מאכלים (קרוזיביים) או פריטים מסוכנים אחרים מכל סוג שהוא.

■ **תושבות גג וערכה להובלת מטען (אם קיימים)**

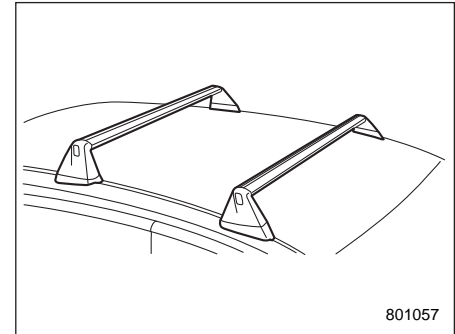

⚠️ זהירות

• **לצורכי נשיאת מטען, חובה להשתמש בתושבות הגג בשילוב עם ערכה להובלת מטען ונושאי מטען מתאימים. אחרת עלול להיגרם נזק לגג או לצבע, והמטען עלול להוות סיכון חמור עקב נפילתו מהגג.**

גרידת גרור

אזהרה

- במכוניות עם ערכה לתיקון צמיג נקור: כאשר יש נקר באחד הצמיגים, ניתן לאטום את הצמיג באופן זמני. אולם, אל תגרור גרור בעת השימוש בצמיג שנאטם. לפרטים, פנה למוסד. מומלץ לפנות למרכז שירות מורשה סובארו מטעם היבואן.
- השתמש אך ורק בתושבת תפוח המתאימה לרתם הגרור. השתמש ברתם הגרור רק לשם נשיאת משקל. אסור בהחלט להשתמש עם סוג כלשהו של רתם מחלק משקל.
- לאחר הסרת רתם הגרור יש לשוב ולהתקין את קורת הפגוש הרגילה. מומלץ לפנות למוסד או למרכז שירות מורשה סובארו מטעם היבואן לצורך רכישת קורת פגוש רגילה אם אין ברשותך את קורת הפגוש המקורית.
- כשרתם הגרור או קורת הפגוש הרגילה אינם מותקנים במכונית, רמת הבטיחות יורדת והסיכון לפציעה של הנוסעים במקרה של תאונה גבוה יותר. במכונית תמיד חייבים להיות מותקנים רתם גרור או קורת פגוש רגילה.
- כשרתם הגרור מותקן, לא ניתן להתקין וו גרירה אחורי (טבעת מתברגת).

זהירות

- בשעת שימוש בגגון המטען, ודא כי המשקל הכולל של המטען והגגון לא יעלה על המשקל המרבי המותר.
- לצורכי נשיאת מטען, חובה להשתמש במסילות הגג בשילוב עם גגון מטען. אסור בהחלט להשתמש במסילות הגג בלבד לשם נשיאת מטען מכיוון שעלול להיגרם נזק לגג ולצבע, והמטען עלול להיות סיכון חמור עקב נפילתו מהגג.

הערה

זכור כי מרכז הכובד של המכונית משתנה על פי משקל המטען שעל הגג, ושינוי זה משפיע על מאפייני הנהיגה של המכונית. נהג בזהירות. הימנע מזינוקים מהירים, פניות חדות ובלימות פתע. השפעתן של רוחות צד תהיה רבה יותר.

נקודות עיגון לחיבור הערכה להובלת מטען. כל נקודת עיגון מצוידת בכיסוי. השתמש במברג שטוח להסרת הכיסוי. בעת התקנת הערכה להובלת מטען על תושבות הגג, פעל על פי הוראות היצרן.

מסילות גג (אם קיימות)

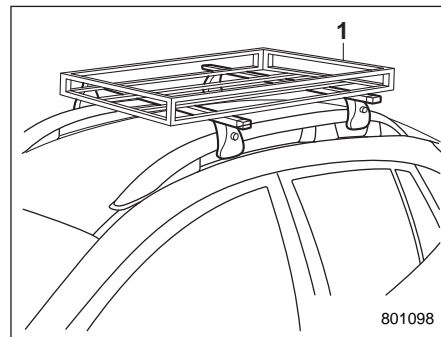

1 גגון מטען

לאחר שמאבטחים את גגון המטען למסילות הגג אפשר להוביל מטען על גג המכונית. יש להתקין את גגון המטען על מסילות הגג בהתאם להנחיות היצרן. מסילות הגג תוכננו לשאת משקל של עד 68 ק"ג (כולל המטען והגגון).

המכונית שלך מתוכננת ומיועדת בעיקר להסעת נוסעים. חיבור גרור אל המכונית מעמיס על מנוע המכונית, על מערכת ההינע, על הבלמים, הצמיגים ומערכת המתלים, וגורם לעליה בצריכת הדלק.

במדינות מסוימות, קיימות הוראות מפורשות הנוגעות לגרירת גרור. אם החלטת לחבר גרור למכונית, הבטיחות האישית שלך ורמת שביעות הרצון שלך תלויים בשימוש נכון בציוד ובנקיטת אמצעי זהירות מתאימים תוך הפעלת המכונית. התייעץ עם המוסך או עם מרכז שירות מורשה סובארו מטעם היבואן לגבי רכישה של וו גרירה וציוד נוסף אשר יתאים למכונית שלך. בנוסף, הקפד על מילוי הוראות ההתקנה והשימוש המסופקות על-ידי יצרני הגרור וציוד הגרירה הנלווה.

סובארו לא תישא באחריות לגבי פגיעות באדם או נזק למכונית שעלולים להיגרם עקב השימוש בציוד גרירה, או כתוצאה משגיאות או מחסור בהוראות הנלוות לציוד זה, או כתוצאה מאי מילוי ההוראות כנדרש.

הערה

מערכת Auto Start Stop (אם קיימת) אינה פועלת כשגוררים גרור. עיין בנושא "מערכת Auto Start Stop" 7-41.

■ תחזוקה

מכונית המשמשת לגרירה, תזדקק לתחזוקה לעתים קרובות יותר עקב העומס הנוסף המוטל על המכונית. עיין בנושא "תכנית תחזוקה" 11-3.

אסור בהחלט לבצע גרירה באמצעות מכונית חדשה או באמצעות מכונית בה הותקן רכיב חדש במערכת ההינע (מנוע, תיבת הילוכים, דיפרנציאל, מסבי גלגלים וכו') במשך 1600 הק"מ הראשונים של הנסיעה.

■ משקל גרירה

לפני ביצוע גרירה, מומלץ לבדוק את כושר הגרירה של המכונית ושל תפוח הגרירה במוסך או במרכז שירות מורשה סובארו מטעם היבואן או על-פי מסמכי הרישוי של מכוניתך ו/או הוראות ההתקנה של רתם הגרירה. ודא שהגרור נכלל בתחומים אלו.

אסור בהחלט שהמשקל הכולל של הגרור (משקל הגרור עם בלמים + משקל המטען) יעלה על משקל הגרירה המרבי המותר.

זכור כי העומס על וו הגרירה יגביר את העומס על המכונית. אסור בהחלט לחרוג מהמשקל המרבי המותר (MPW) ו/או מהמשקל הכולל

המרבי המותר של הרכב (GVM) ומהמשקל המותר על הסרן האחורי (MPAW אחורי) ו/או מכושר המשא המרבי של הסרן האחורי (GALR אחורי).

▲ אזהרה

אל תחרוג לעולם ממשקל הגרירה המרבי. כל חריגה מכלל זה עלולה לגרום לפגיעה גופנית ו/או לנזק למכונית.

■ ווי גרירה (אופציה)

מומלץ להשתמש בוו גרירה מקורי של סובארו או בחלקים העומדים בדרישות איכות והתאמה כמוגדר בכתב האחריות לרכב. לפרטים פנה למוסך או למרכז שירות מורשה סובארו מטעם היבואן.

בדוק את וו הגרירה באופן קבוע וודא את הידוק בורגי ההתקנה ואומייהם.

▲ זהירות

אין לבצע כל שינוי במערכת הפליטה של המכונית, במערכת הבלמים או במערכות אחרות בשעת התקנה של וו גרירה או ציוד גרירה אחר.

פנסי גרור

החיבור של פנסי גרור אל מערכת החשמל של המכונית דורש ביצוע שינויים במערכת החשמל על מנת להגדיל את הספק המערכת ולאפשר שינויים בחיווט. על מנת לוודא חיבור נאות של פנסי הגרור, אנא התייעץ עם המוסך או עם מרכז שירות מורשה סובארו מטעם היבואן. בדוק פעולה תקינה של מהבהבי הפנייה ושל פנסי הבלמים לאחר כל רתימה של הגרור למכונית.

זהירות

חיבור ישיר של חוטים או התקן בלתי נאות אחר של פנסי הגרור עלול לגרום נזק למערכת החשמל של המכונית ולתקלה במערכת התאורה של המכונית.

צמיגים

ודא כי כל צמיגי המכונית נופחו ללחץ אוויר המתאים לתנאי הגרידה, כמצוין בתווית לחצי האוויר שעל עמוד הדלת בצד הנהג. מצב צמיגי הגרור, מידותיהם, סיווגי העומס ולחצי האוויר חייבים להיות על פי מפרטי יצרן הגרור.

לקבלת מידע נוסף הנוגע לחיבור שרשרות הבטיחות, עיין בהוראות המסופקות עם וו הגרירה ועם הגרור.

מראות צד

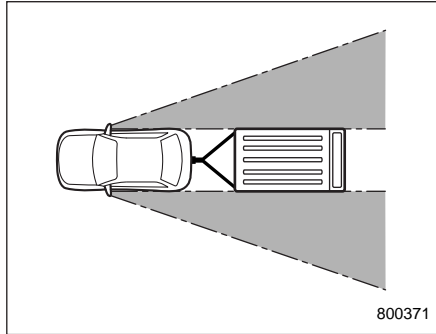

במדינות רבות קיימות הוראות הנוגעות למראות צד מיוחדות שיש להתקין בשעת גרידה. לאחר חיבור גרור אל המכונית, ודא כי מראות הצד הרגילות של המכונית מספקות שדה ראייה מספיק לאחור בלי שטחים מתים. אם במראות הסטנדרטיות קיימים שטחים מתים משמעותיים, יש לחבר מראות צד נוספות התואמות את התקנות.

כשאין גוררים גרור

זהירות

- יש לשמור על ניקיון תושבת הגרידה ולהסיר לכלוך ושיתוך בנקודות החיבור. נקה את המשטחים במטלית בלבד. אסור להשתמש בגרזן או בחומרי סיכה אחרים.
- להגנה ומניעת חדירה של לכלוך, כשהכדור אינו מותקן יש להכניס במקומו כדור זמה.

כשלא משתמשים בכדור, יש להתקין את מכסה הכדור ולאחסן בצורה בטוחה.

שרשרות לגרירה בטוחה

במקרה של שבר בו הגרירה או ניתוק הוו מהמכונית, הגרור עלול להשתחרר ולסכן את התנועה בכביש.

לצורכי בטיחות יש להקפיד תמיד על חיבור הגרור למכונית באמצעות שרשרות בטיחות. יש להשתמש בשתי שרשרות בסך הכל, ולחבר אותן ללשוניות הגרור, אחת לצד ימין ואחת לצד שמאל. על מנת למנוע את נפילת הגרור לאדמה במקרה של ניתוק היצול מוו הגרירה, העבר את השרשרות בהצלבה ביניהן, מתחת ליצול הגרירה. השאר חלקי שרשרת חופשיים על מנת לאפשר פניות חדות; מאידך, אין לאפשר את נגיעת השרשרות בקרקע.

אזהרה

אסור בהחלט לגרור גרור כאשר מותקן גלגל חלופי זמני על המכוננית. גלגל זה לא נועד לעמוד בעומסי הגרירה. השימוש בגלגל החלופי בשעת גרירה עלול לגרום לכשל הגלגל ו/או להפחתת היציבות של המכוננית, ומכאן עלול לגרום לתאונה.

המלצות לגרירת גרור

אזהרה

לעולם אל תחרוג ממהירות מרבית של 80 קמ"ש או ממהירות הגרירה המותרת על פי חוק, הנמוכה מביניהן. החריגה ממגבלת מהירות זו עלולה להוביל לאבדן יציבות המכוננית ו/או לגרום לתאונה.

בשעת ביצוע גרירה, ישתנו תכונות ההיגוי, היציבות, מרחקי העצירה וביצועי הבלימה של המכוננית. עליך להקפיד תמיד שלא לחרוג מהמהירות המותרת, אולם יש לנקוט משנה זהירות כאשר גוררים גרור. הקפד גם על מילוי ההנחיות הבאות.

זהירות

• עבור דגמים המצוידים במערכת סובארו לגילוי רכב מאחור (SRVD):

לצורך גרירת גרור לחץ על מתג הניתוק של מערכת SRVD כדי להשבית את המערכת. פעולתה של המערכת עלולה שלא להיות תקינה עקב חסימה של גלי הרדאר. לפרטים על מתג הניתוק של מערכת SRVD עיין בנושא "מתג לניתוק מערכת SRVD" 7-53.

• עבור דגמים המצוידים במערכת בלימה אוטומטית בנסיעה לאחור (RAB):

לגרירת גרור, אנו ממליצים לפנות למוסך או למרכז שירות מורשה סובארו מטעם היבואן לצורך השבתת המערכת.

לפני היציאה לדרך

• הקפד לבדוק את הוראות החוק הנוגעות למהירות הנסיעה המותרת או לכל מגבלות שהן הנוגעות לכלי רכב גוררים. אם הנך עומד לעבור דרך מספר מדינות, בדוק את ההוראות עבור כל מדינה, שכן אלה עשויות להיות שונות.

• בדוק וודא כי הרכב וכל ציוד הגרירה הם במצב תקין. אם יתגלו בעיות כלשהן, הימנע מגרירת הגרור.

• בדוק כי המכוננית שומרת על מצב מאוזן כשהגרור מחובר אליה. אם המכוננית

מצויה בזווית חדה כלפי מעלה מלפנים וכלפי מטה מאחור, ודא כי משקל היצול והמשקל על הסרן האחורי אינם עולים על המשקל המרבי המותר.

• בדוק כי לחץ האוויר בגלגלים נכון.
• בדוק כי החיבור בין המכוננית לבין הגרור תקין. ודא כי:

- יצול הגרור מחובר כראוי על כדור וו הגרירה.

- מחבר אורות הגרור מחובר כראוי, כי אורות הבלימה של הגרור נדלקים כאשר דוושת הבלמים נלחצת וכי אורות האיתות שברגור נדלקים כאשר ידית האיתות מופעלת.

- שרשרות הבטיחות מחוברות כראוי.
- כל מטען בתוך הגרור קשור ומאובטח כראוי.

- מראות הצד מספקות שדה ראייה לאחור כנדרש, ללא שטחים מתים חריגים.

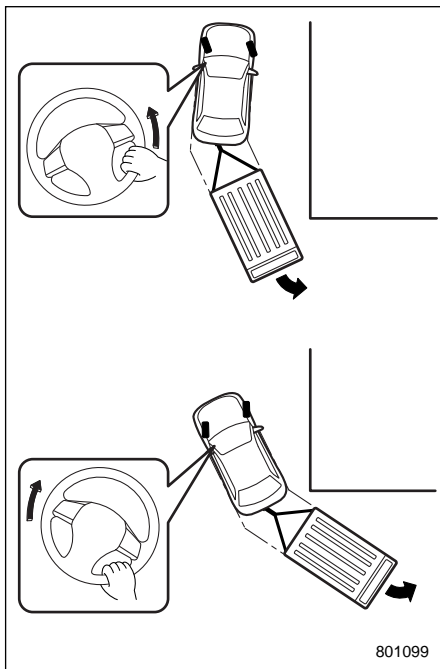

לצורך נסיעה לאחור סביב פינה, פעל כלהלן:

1. התחל לנסוע לאט לאחור, כשאתה מסובב את ההגה בכיוון הפוך לכיוון הפנייה הרצוי.
2. לאחר שהגרור מתחיל להסתובב בכיוון הרצוי, התחל ליישר את גלגל ההגה.

- הנסיעה לאחור עם גרור מחובר הנה פעולה קשה הדורשת מיומנות וניסיון. בשעת הנסיעה לאחור עם גרור לעולם אל תאיץ או תבצע פעולות היגוי במהירות. בשעת הנהיגה לאחור, אחוז את גלגל ההגה בצדו התחתון ביד אחת.

▼ נהיגה עם גרור

- יש לאפשר מרחק עצירה רב יותר בשעת גרירה. הימנע מעצירות פתע, שכן הגרור עלול להחליק או "להתקפלי" ולגרום לאבדן שליטה.
- הימנע מזינוקים ומהאצות פתאומיות.
- הימנע מביצוע פניות חדות ומשינויי נתיב מהירים.
- האט את המכונית לפני סיבוב. בצע את הסיבוב ברדיוס סיבוב ארוך יותר מהרגיל, שכן גלגלי הגרור ייכנסו קרוב יותר לתוך הסיבוב מאשר גלגלי המכונית. בסיבוב חד, הגרור עלול לפגוע במכונית.
- יש להשקיע זמן מספיק על מנת להתרגל ל"תחושה" של שילוב המכונית/הגרור לפני יציאה לטיול. באזור ללא תנועה, תרגל פניות, עצירות ונסיעות לאחור.
- רוחות צד ישפיעו לרעה על התנהגות המכונית והגרור ויגרמו לנדנד. רוחות כאלו עשויות להיגרם ממזג אוויר וכן ממעבר של משאיות כבדות או אוטובוסים. אם נגרם נדנד, אחוז חזק את גלגל ההגה והאט מיד אך בהדרגה את מהירות הנסיעה.
- בשעת עקיפת כלי רכב אחרים, זכור כי יידרש מרחק רב יותר מן הרגיל, וזאת בגלל המשקל הנוסף והאורך הנוסף של הגרור המחובר אל המכונית שלך.

▼ חנייה במעלה או במורד מדרון

⚠️ זהירות

ייתכן שכוח הבלימה של בלם החנייה החשמלי לא יספיק כשנחוץ כוח בלימה רב (למשל: כשרתום למכונית גרור ומחנים אותה במדרון תלול).

בשעת חנייה, אבטח בסדי גלגלים את גלגלי המכונית ואת גלגלי הגרור. הפעל היטב את בלם החנייה. רצוי לא להחנות על גבעה או על מדרון. אם לא ניתן להימנע מחנייה כזו, יש לנקוט את אמצעי הזהירות הבאים:

1. הפעל את הבלמים והחזק את דוושת הבלם במצב לחוץ.
2. בקש מאדם נוסף להניח סדי גלגלים מתחת לגלגלים הן של המכונית והן של הגרור.
3. כאשר סדי הגלגלים במקומם, שחרר לאט את דוושת הבלם עד שמשקל המכונית והגרור מועבר אל הסדים.
4. הפעל את הבלמים הרגילים ואז הפעל את בלם החנייה; שחרר לאט את הבלמים הרגילים.
5. שלב מצב חנייה (P) והדמם את המנוע.

AT OIL TEMP
נורית אזהרת טמפרטורת שמן תיבת ההילוכים

• אם מתקיים אחד מהתנאים הבאים, יש להפסיק מיד את פעולת המזגן ולעצור את הרכב במקום הבטוח הקרוב ביותר. עיין בנושא "החניית המכונית במקרה חירום" 9-2 ו גם "התחממות יתר של המנוע" 9-22.

- "נורית חיווי לטמפרטורה נמוכה של נוזל הקירור/נורית אזהרת טמפרטורת נוזל קירור גבוהה" 3-19

- "נורית אזהרת טמפרטורת שמן תיבת ההילוכים" 3-21.

• הימנע משימוש בדוושת ההאצה כדי לעצור את המכונית במעלה, במקום להשתמש בבלם החנייה או בדוושת הבלם. הנוזל של תיבת ההילוכים הרציפה עלול להתחמם יתר על המידה.

• הצב את ידית בורר ההילוכים כלהלן:

במעלה: במצב "D".

במורד: באחד ההילוכים הנמוכים, כדי לנצל את בלימת המנוע (בדגמים עם מצב דינ) או במצב L (בדגמים עם מצב L).

3. יישר את ההגה והתחל לסובב אותו לכיוון ההפוך לזה שסובבת בסעיף 1.

4. המשך לתמרן את הרכב כך שיתיישר עם הגרור ואז יישר שוב את ההגה.

• אם נורית האזהרה של מערכת ה-ABS נדלקת תוך כדי נסיעה, הפסק את פעולת הגרירה והבא מיד את המכונית לתיקון במוסך. מומלץ לפנות למרכז שירות מורשה סובארו מטעם היבואן.

▼ נהיגה במעלה או במורד מדרון

• במכוניות שמצוידות בתיבת הילוכים דו-תחומית מומלץ לבחור בתחום LO לתחילת נסיעה במעלה מדרון.

• לפני הירידה במורד תלול, האט את מהירות הנסיעה ועבור להילוך נמוך יותר (אם צריך, השתמש בהילוך ראשון), כדי לנצל את כוח הבלימה של המנוע ולמנוע התחממות של בלמי המכונית. הימנע מהורדה פתאומית של הילוך.

• בנסיעה במעלה כשמזג האוויר חם, המזגן עשוי להתנתק אוטומטית על מנת להגן על המנוע מפני התחממות יתר.

• בנסיעה במעלה כשמזג האוויר חם שים לב למחוננים הבאים מאחר שהמנוע ותיבת ההילוכים צפויים להתחממות יתר:

⚠️ נורית אזהרת טמפרטורת נוזל קירור גבוהה

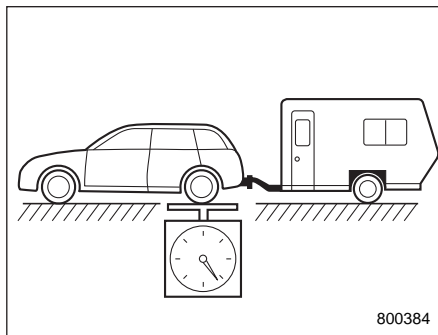

משקל מרבי מותר על הסרן האחורי (MPAW אחורי)

■ מידע נוסף

המידע להלן מתייחס לדרישות החוק האירופאיות ולתקנה EEC 1230/2010.

▼ משקל מרבי מותר של המכונית (MPW) ומשקל מרבי מותר על הסרן האחורי (MPAW אחורי) בגרירת גרור

אזהרה ⚠

אל תחרוג לעולם ממשקל הגרירה המרבי.

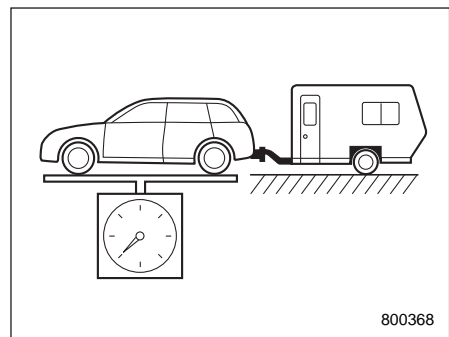

משקל מרבי מותר של המכונית (MPW)

MPAW בגרירה (ק"ג)	MPW בגרירה (ק"ג)	דגם
1,140	2,020	לי 1.6
1,140	2,020	לי 2.0

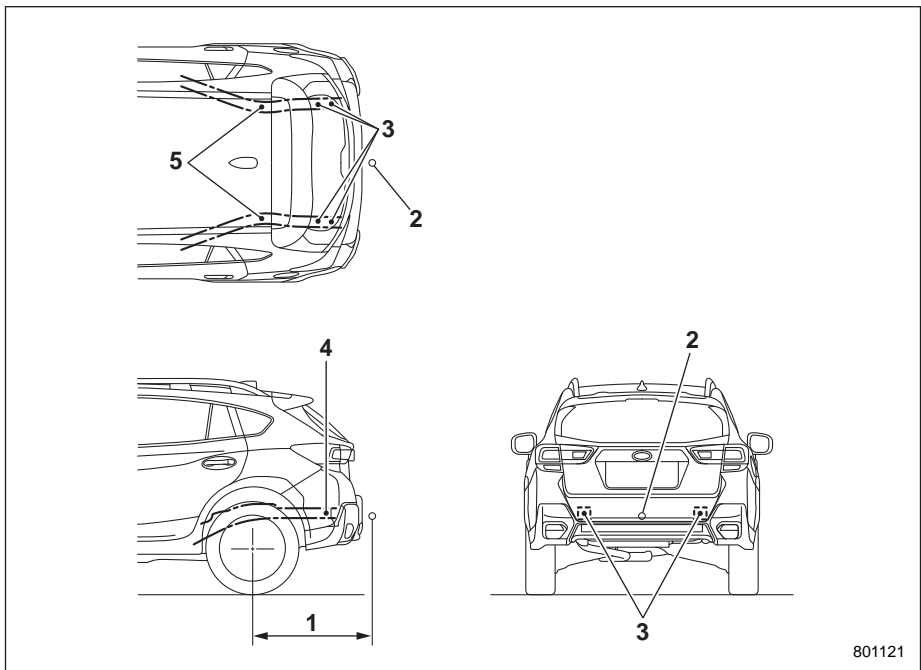

- (1) המרחק המרבי המותר של התקן הריתום ממרכז הסרן האחורי: 918 מ"מ
- (2) ריתום
- (3) נקודות חיבור: שתי נקודות מתחת למסגרת האחורית ושלוש נקודות מכל צד של החלק האחורי של המסגרת האחורית
- (4) נקודות חיבור: נקודה אחת בכל צד של המסגרת האחורית
- (5) מסגרת אחורית

▼ המשקל המרבי המותר מבחינה טכנית על נקודת הריתום (העומס על תפוח וו הגרירה)

80 ק"ג

▼ נקודות חיבור של התקן הריתום
נקודות החיבור של התקן הריתום במכונית הגוררת מתוארות בתרשים להלן:

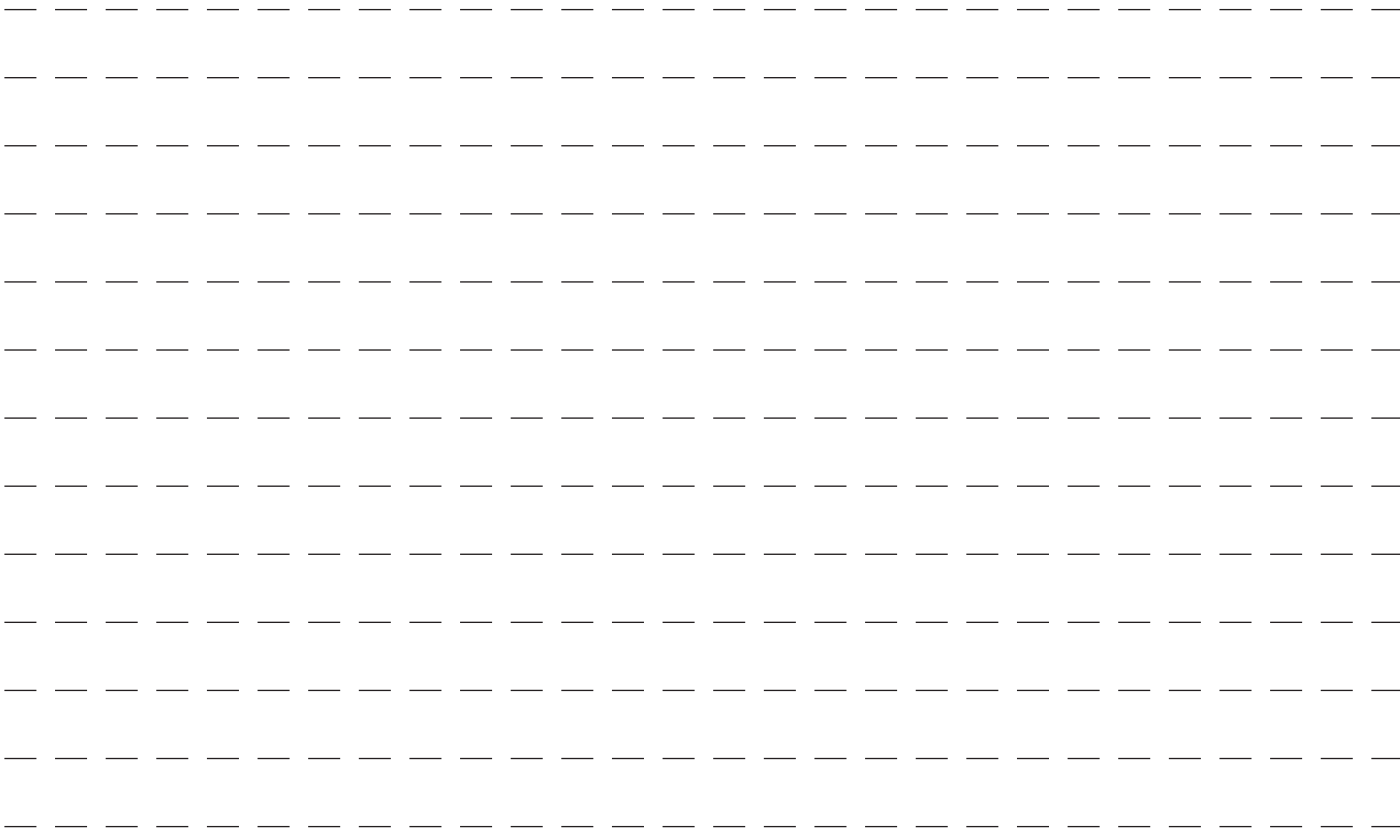

במקרה חירום

- גרירה 9-23
טבעות גרירה, טבעות עיגון וקדחים 9-23
שימוש במשאית בעלת משטח העמסה שטוח 9-26
גרירת מכונית כאשר כל הגלגלים על הקרקע 9-26
בלם חנייה חשמלי - אם לא ניתן לשחרר את בלם
החנייה החשמלי 9-27
מפתח חכם - כשהמפתח החכם אינו פועל כיאות 9-27
נעילה ושחרור 9-27
העברה של מערכת ההצתה למצב פעולה 9-28
התנעת המנוע 9-28
דלת אחורית מתרוממת - במקרה שנעילת הדלת
האחורית המתרוממת לא משתחררת 9-29
דגמים עם מערכת נעילה כפולה 9-30
גגון שמש (אם קיים) - אם גגון השמש אינו נסגר .. 9-30
מעורבות בתאונה 9-30

- החניית המכונית במקרה חירום 9-2
גלגל חילוף זמני (אם קיים) 9-2
ערכת כלים 9-3
תיק כלים 9-4
מתחת לרצפה מאחור 9-4
נקר בגלגל 9-5
החלפת גלגל עם נקר 9-5
אטימת צמיג נקור (מכוניות עם ערכה לתיקון צמיג נקור) ... 9-8
מערכת ניטור לחץ אוויר בצמיגים (TPMS) (אם קיימת) 9-17
התנעת עזר 9-18
אמצעי זהירות הקשורים למצבר! 9-18
אזהרות לגבי התנעת עזר! 9-19
איך לבצע התנעת עזר 9-20
התחממות יתר של המנוע 9-22
אם עולה קיטור מתא המנוע 9-22
אם לא עולה קיטור מתא המנוע 9-22

החניית המכונית במקרה חירום

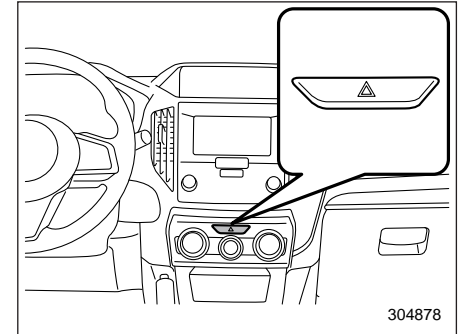

אם אתה חייב להחנות את המכונית במצב חירום, הפעל את מהבהבי החירום הן ביום והן בלילה על מנת להזהיר נהגים אחרים.

הימנע מעצירה על הכביש. השתדל לרדת מהכביש אם התעוררה בעיה כלשהי.

את מהבהבי החירום ניתן להפעיל בכל מצב של מתג ההתנעה.

הפעל את מהבהבי החירום באמצעות לחיצה על מתג מהבהבי החירום. הפסק את פעולת מהבהבי החירום באמצעות לחיצה נוספת על המתג.

הערה

כאשר מהבהבי החירום מופעלים, מהבהבי הפנייה לא יפעלו.

גלגל חלוף זמני (אם קיים)

אזהרה ⚠

- אסור בהחלט לגרור גרור כאשר מותקן גלגל חלופי זמני על המכונית. גלגל זה לא נועד לעמוד בעומסי הגרירה. השימוש בגלגל החלופי בשעת גרירה עלול לגרום לכשל הגלגל ו/או להפחתת היציבות של המכונית, ומכאן עלול לגרום לתאונה.

- כאשר מותקן צמיג חלופי או מוחלף חישוק מבלי להעביר את חיישן/משדר לחץ אוויר המקורי, נורית אזהרת לחץ אוויר נמוך בצמיגים תאיר באופן קבוע לאחר שהבהבה במשך זקה אחת בקירוב. הדבר מצביע על כך שמערכת ניטור לחץ אוויר בצמיגים (TPMS) אינה מסוגלת לנטר את כל ארבעת הגלגלים המותקנים במכונית. מומלץ לפנות בהקדם האפשרי למוסך להחלפת צמיג וחיישן ו/או אתחול של המערכת. מומלץ לפנות למרכז שירות מורשה סובארו מטעם היבואן.

ערכת כלים

מכוניתך מצוידת בכלים הבאים:

- מגבה
- ידית המגבה
- מברג
- וו גרירה (טבעת מתברגת)
- מפתח אומי גלגלים

הערה

המגבה תואם לתקנת הכלים האירופית 2006/42/EC. עותק של הצהרת התאימות המקורית אפשר למצוא בפרק 13.

- אין להשתמש ביותר מגלגל חילוף זמני אחד בו-זמנית.
- אין לעבור על מכשולים. מכיוון שהקוטר של גלגל החילוף קטן יותר, מרווח המכונית מהכביש קטן יותר.

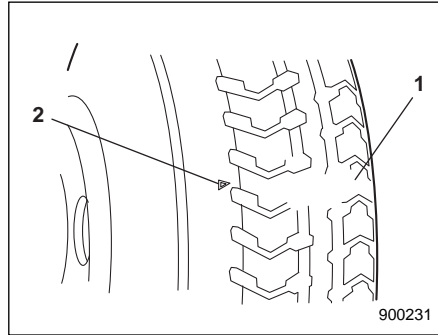

- 1 פס חיווי לשחיקת הצמיג
- 2 סימן המיקום של פס החיווי

- עם הופעת פס החיווי לשחיקת הצמיג, החלף את הצמיג.
- יש להתקין את הגלגל החלופי הזמני בסרן האחורי בלבד. במקרה של נקר בגלגל קדמי החלף את הגלגל הנקור בגלגל אחורי והתקן את גלגל החילוף הזמני במקום הגלגל האחורי שהסרת.

זהירות

לעולם אל תשתמש בגלגל חלופי זמני שאינו מקורי. השימוש בגלגל בעל גודל אחר עלול לגרום נזק מכני חמור למערכת ההינע של המכונית.

גלגל החילוף הזמני קטן יותר וקל יותר מאשר גלגל רגיל והוא נועד לשימוש במצבי חירום בלבד. הסר את גלגל החילוף הזמני והחזר למקומו את הגלגל הרגיל מוקדם ככל האפשר, שכן גלגל החילוף נועד לשימוש זמני בלבד.

בדוק לעתים מזומנות את לחץ האוויר של גלגל החילוף הזמני על מנת שיהיה זמין לשימוש בכל עת. לפרטים על לחצי הניפוח הנכונים עיין בנושא "צמיגים" 9-12.

בשעת שימוש בגלגל החילוף הזמני הקפד על מילוי התנאים הבאים:

- כשגלגל חילוף זמני מותקן במכונית, יש לנהוג בזהירות. הימנע מהאצה חריפה ובלימה עזה, ואל תפנה במהירות, אחרת אתה עלול לאבד את השליטה במכונית.
- אין לעלות על מהירות נסיעה של 80 קמ"ש.
- אין להרכיב שרשרת על גלגל החילוף הזמני. בגלל הגודל השונה של הצמיג, השרשרת לא תתאים כראוי.

תיק כלים

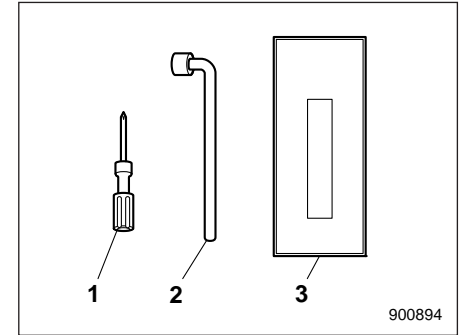

- 1 מברג
- 2 מפתח אומי גלגלים
- 3 תיק כלים

המברג ומפתח אומי הגלגלים מאוחסנים בתיק הכלים. ניתן לאחסן את הכלים גם במיכל אחסון הכלים.

מתחת לרצפה מאחור

המגבה, ידית המגבה וכן וו הגרירה מאוחסנים במקומות המצוינים באיורים הבאים.

מכוניות ללא ערכה לתיקון צמיג נקור

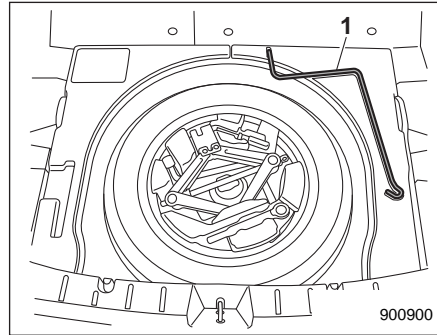

1 ידית המגבה (סוג A)

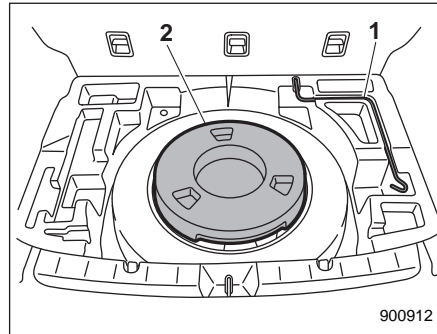

1 ידית המגבה (סוג B)
2 רכיב מרווח

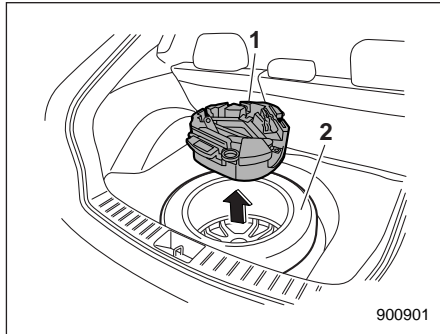

1 מיכל אחסון כלים
2 גלגל חלופי

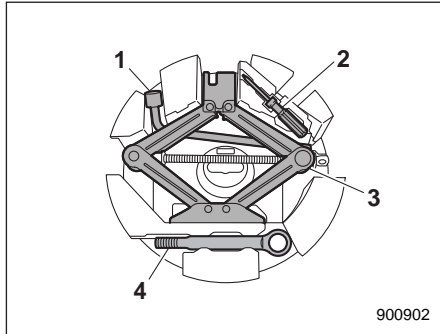

1 מפתח אומי גלגלים
2 מברג
3 מגבה
4 וו גרירה (טבעת מתברגת)

נקר בגלגל

במקרה של נקר בגלגל בעת נסיעה, אל תפעיל לעולם את הבלמים בפתאומיות. המשך בנהיגה הישר לפניכם, תוך האטה הדרגתית של מהירות הנסיעה. לאחר מכן רד לאט מהכביש אל מקום בטוח.

■ החלפת גלגל עם נקר

▼ מכוניות עם ערכה לתיקון צמיג נקר

ייתכן שתתקשה להחליף צמיג נקר. אולם, אפשר לאטום את הצמיג. לפרטים עיין בנושא "אטימת צמיג נקר (מכוניות עם ערכה לתיקון צמיג נקר)" 9-8.

▼ מכוניות ללא ערכה לתיקון צמיג נקר

⚠ אזהרה

- אין להרים את המכונית על מגבה כשהיא במדרון, או על משטח שאינו יציב. המגבה עלול להשתחרר ממקומו או לשקוע לתוך האדמה, דבר שעלול לגרום לתאונה קשה.
- השתמש רק במגבה אשר סופק עם מכוניתך. מגבה זה מיועד רק להחלפת גלגלים. לעולם אל תיכנס אל מתחת למכונית כשהיא נתמכת על מגבה זה.

▼ מכוניות עם ערכה לתיקון צמיג נקר

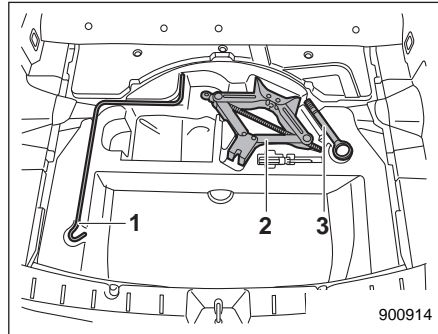

- 1 ידית המגבה
- 2 מגבה
- 3 וו גרירה (טבעת מתברגת)

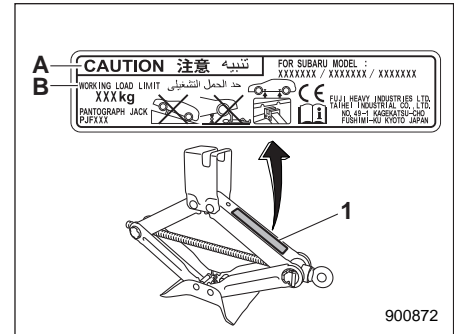

תווית מגבה לדוגמה

- 1 תווית המגבה
- A זהירות
- B עומס עבודה מרבי

הערה

- לפרטים על שימוש במגבה עיין בנושא "נקר בגלגל" 9-5.
- בחלק מהדגמים ייתכן כי:
 - הצורה של תא האחסון תהיה שונה מהמתואר באיור.
 - חלק מכלי התחזוקה יאוחסנו במקומות אחרים.

• הדמם תמיד את המנוע לפני הרמת המכונית על המגבה. לעולם אל תנענע או תדחוף את המכונית כשהיא מורמת על המגבה. המגבה עלול לזוז מנקודת התמיכה בגלל תנועת המכונית, ועלולה להיגרם תאונה קשה.

▽ נוהל

1. החנה את המכונית על משטח ישר וקשה, במידת האפשר, ואז הדמם את המנוע.
2. הפעל היטב את בלם החנייה והעבר את ידית בורר ההילוכים למצב חנייה (P).
3. הפעל את מהבהבי החירום והוצא את כל הנוסעים מהמכונית.

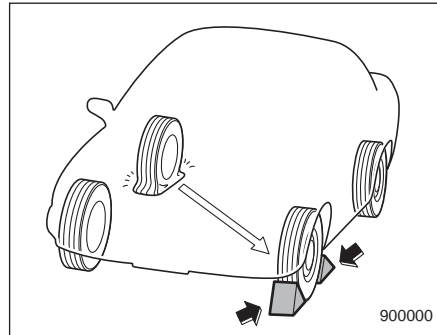

4. הצב סדי גלגלים לפני ואחרי הגלגל שנמצא ממול באלכסון לגלגל המיועד להחלפה.
5. הוצא את המגבה, ידית המגבה ומפתח אומי הגלגלים.
6. עיין בנושא "ערכת כלים" 9-3.

הערה

לפני השימוש במגבה, ודא שיש עליו משחת סיכה כנדרש.

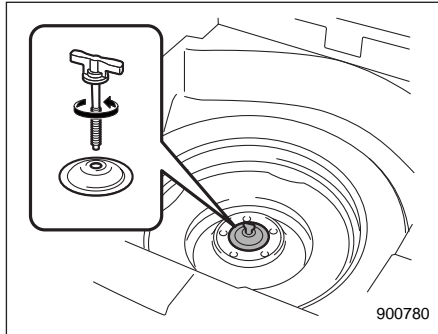

6. הוצא את מיכל אחסון הכלים, סובב את בורג הידוק הגלגל נגד כיוון השעון והוצא את הגלגל החלופי.

הערה

אם הגלגל החלופי במכוניתך הוא גלגל חילוף זמני, קרא בעיון את נושא "גלגל חילוף זמני" בעמוד 9-2 ופעל בדיוק על-פי ההוראות.

10. הסר את אומי הגלגל והסר את הגלגל הנקור.

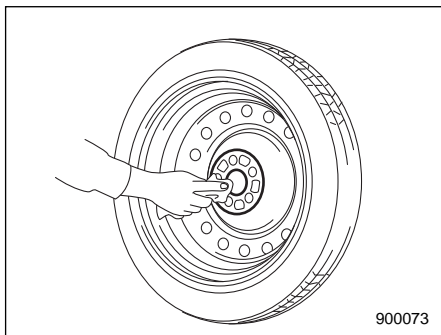
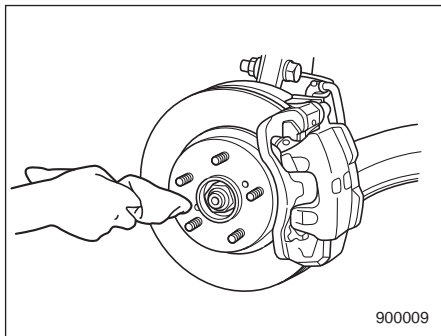

11. לפני הרכבת הגלגל החלופי, נקה במטלית את משטח ההרכבה של הגלגל ואת הטבור.

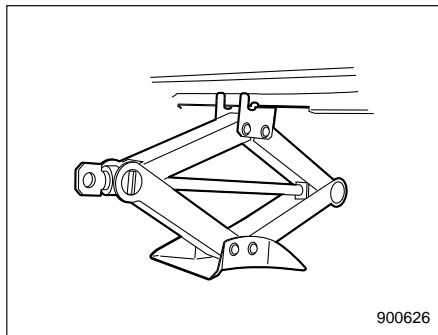

סובב את בורג המגבה ביד עד להשתלבות נאותה של ראש המגבה לתוך נקודת ההרמה.

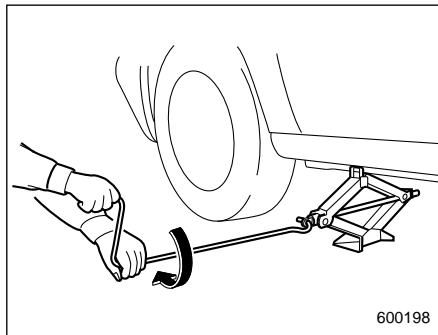

9. הכנס את ידיית המגבה לתוך בורג המגבה וסובב את הידית עד להרמת הגלגל מעל לפני הקרקע. הימנע מהרמה מעבר לדרוש.

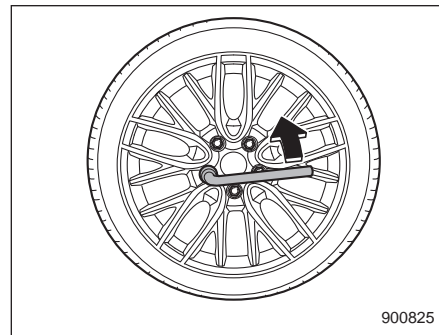

7. הרפה את הידוק אומי הגלגל באמצעות מפתח אומי הגלגלים, אך אל תסיר אותם.

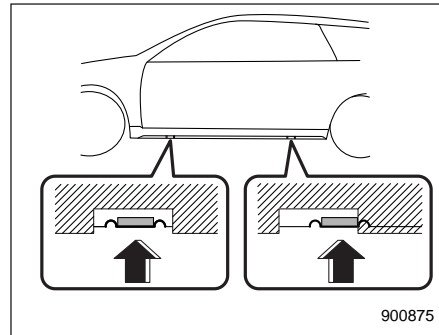

נקודות הרמה

8. הצב את המגבה מתחת לסף הצד בנקודת ההרמה הקדמית או האחורית הקרובה ביותר אל הגלגל עם הנקר.

⚠ אזהרה

אסור בהחלט להניח את הגלגל הנקור או את הכלים להחלפת הגלגל בתוך תא הנוסעים לאחר החלפת הגלגל. במצב של עצירת פתאום או התנגשות, ציוד המונח באופן חופשי עלול לפגוע בנוסעים ולגרום לפציעה. אחסן את הגלגל ואת הכלים במקומם הנכון.

■ אטימת צמיג נקור (מכוניות עם ערכה לתיקון צמיג נקור)

⚠ אזהרה

 קרא בעיון הוראות ואזהרות אלה לפני אטימת צמיג נקור.

מילוי הוראות אלה חיוני להבטחת בטיחות המכונית. אי מילוי הוראות אלו עלול לגרום נזק לצמיג, שיכול להשפיע על יציבות המכונית ולהביא לאבדן שליטה במכונית. דבר זה עלול לגרום לפציעה חמורה או מוות.

במקרה של נקר בצמיג ניתן לאטום את הצמיג באופן זמני באמצעות הערכה לתיקון צמיג נקור. ניתן לאטום צמיג שנוקב, לדוגמה, על-ידי מסמר או חפץ דומה קטן מ-4 מ"מ. אולם, במקרים מסוימים ניתן לאטום את הצמיג רק באופן חלקי או לא ניתן לאטום אותו כלל, בהתאם לסוג הנזק שנגרם לצמיג

השתמש ברגל או בצינור הארכה על מפתח האומים, שכן אתה עלול להדק יתר-על-המידה. בדוק את מומנט הידוק אומי הגלגלים בתחנת השירות לצמיגים הקרובה ביותר.

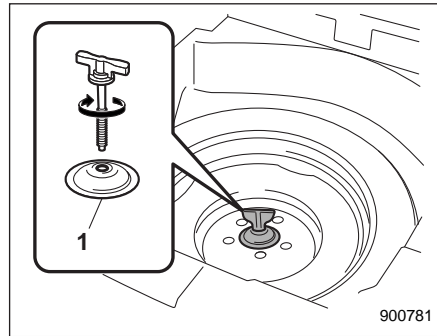

1 מחזיק גלגל

15. הכנס את הגלגל הנקור אל תוך תא הגלגל החלופי. התקן עם מחזיק הגלגל כשהוא פונה כלפי מעלה ואבטח את הגלגל הנקור היטב על-ידי הידוק של בורג החיבור.

הערה

אם אינך יכול לקבע את הגלגל הנקור היטב, נסה לסובב ולהפוך את מחזיק הגלגל כך שיפנה כלפי מטה.

16. אחסן במקומם את המגבה, ידית המגבה ומפתח אומי הגלגלים.

12. הרכב את הגלגל החלופי. התקן את אומי הגלגל. הדק אותן ביד.

⚠ אזהרה

אין להשתמש בשמן או במשחת סיכה על בורגי או אומי הגלגל בשעת ההתקנה של הגלגל החלופי. חומרי סיכה אלה עלולים לגרום להשתחררות האומים, ובכך לתאונה.

13. סובב את ידית המגבה נגד כיוון השעון כדי להוריד את המכונית לקרקע.

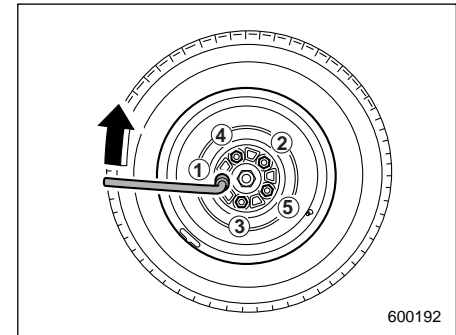

14. השתמש במפתח אומי הגלגלים על מנת להדק היטב את אומי הגלגלים לכוח הפיתול הדרוש, על פי סדר ההידוק המתואר באיור.

לפרטים על מומנט הידוק אומי הגלגלים עיין בנושא "צמיגים" 9-12. אסור בהחלט

- כאשר נגרם נזק לחישוק או לשסתום של הצמיג הנקור.

- כאשר שני צמיגים או יותר נקורים.

- כאשר תאריך התפוגה של חומר האיטום עבר.

- כאשר עצם מחודד, דוגמת מסמר, בגודל 4 מ"מ ומעלה, חדר לצמיג וגרם לנקר.

• בעת ניפוח הצמיג הנקור, אם לחץ הניפוח אינו מגיע לגזרה הירוקה במד לחץ האוויר תוך 10 דקות, אל תמשיך לאטום את הצמיג. יש לפנות למוסך, מומלץ למרכז שירות מורשה סובארו מטעם היבואן.

• נהג בזהירות והימנע מתמרוני היגוי או נהיגה פתאומיים.

• אל תחרוג ממהירות מרבית של 80 קמ"ש.

• אל תחרוג ממרחק נסיעה של 200 ק"מ.

• אסור להשתמש בשרשרות צמיגים על צמיג שנאטם.

• אסור לגרור גרור.

• אם משתמשים בערכה לתיקון צמיג נקור למטרה אחרת מאשר איטמת צמיג נקור, הדבר עלול לגרום לתאונה חמורה או פציעה מכיוון שהאוויר הדחוס עלול לפעול כמו חומר נפץ או חומר הדף.

▼ **אמצעי בטיחות בעת איטמת צמיג נקור**
בעת איטמת צמיג נקור, הקפד למלא אחר הכללים הבאים:

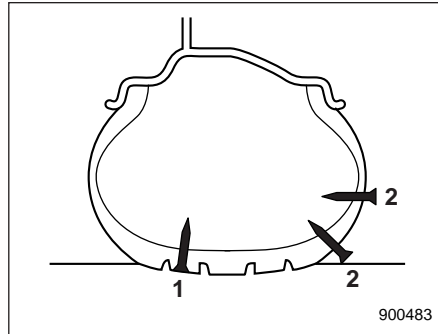

(1) ניתן לאטום
(2) לא ניתן לאטום

⚠ אזהרה

• אסור להשתמש בערכה לתיקון צמיג נקור במקרים הבאים:

- כאשר נגרם נזק לצמיג כתוצאה מנסיעה במצב של תת-ניפוח.

- כאשר הנזק לצמיג אינו ממוקם בחלק הנראה לעין של מדרך הצמיג.

- כאשר הנזק נמצא בדופן הצמיג.

- כאשר הצמיג נפרד מהחישוק.

ולחייקפו. מצב זה עלול לגרום לאבדן לחץ אוויר, שיכול להשפיע על יציבות המכונית ולהוביל לאבדן השליטה במכונית.

לאחר איטמת הצמיג הנקור באופן זמני, יש להחליף אותו בצמיג חדש בהקדם האפשרי. מומלץ להחליפו במוסך או לפנות למרכז שירות מורשה סובארו מטעם היבואן. ניתן להשתמש שוב בצמיג זה לאחר ניגוב חומר האיטום שנדבק אליו, אולם חובה להחליף את השסתום בשסתום חדש. שימוש חוזר בצמיג ללא החלפת השסתום עלול לגרום לדליפת אוויר מהשסתום.

לפרטים לגבי החלפת הגלגל, עיין בנושא "החלפת צמיגים" 11-30.

זהירות

• אסור להשתמש באף מדחס אוויר מלבד זה שנכלל בערכה לתיקון צמיג נקור. שימוש במדחס אוויר שונה מזה שנכלל בערכה לתיקון צמיג נקור עלול לגרום נזק לצמיג.

• אסור לפרק את מדחס האוויר או לבצע בו שינויים על מנת לאפשר שימוש בספק כוח או מצבר בערך שונה מ-DC12V.

• לאחר שמתקנים צמיג באופן זמני באמצעות ערכת התיקון, ייתכן שפעולתה של המערכת לניטור לחץ האוויר בצמיגים (TPMS) לא תהיה תקינה.

• זכור כי הערכה לתיקון צמיג נקור מעניקה ניידות זמנית בלבד. התקנות לגבי תיקון צמיג לאחר השימוש בערכה לתיקון צמיג נקור משתנות ממדינה למדינה. מומלץ להתיעץ עם מוסך או מתקין צמיגים. מומלץ לפנות גם למרכז שירות מורשה סובארו מטעם היבואן.

• אחסן את הערכה לתיקון צמיג נקור בצורה בטוחה ומאובטחת בתא המטען. אנו ממליצים שלא לאחסן את הערכה במקום כלשהו בתא הנוסעים, מכיוון שבמקרה של עצירה פתאומית או התנגשות היא עלולה לפגוע באחד מיושבי המכונית ולפצוע אותו.

• השתמש בערכה לתיקון צמיג נקור רק עבור צמיגים מקוריים.

• אל תשאיר את המדחס פועל למשך יותר מ-10 דקות, אחרת קיימת סכנה של התחממות יתר.

• מדחס האוויר עלול להתחמם במהלך פעולתו. היזהר שלא להיכוות.

• אם יורד גשם, יש להיזהר שמדחס האוויר לא יבוא במגע ישיר עם המים. חשיפה למים עלולה לגרום תקלה.

• החנה בבטחה את המכונית בצד הדרך כך שלא תפריע לתנועה ותוכל לאטום את הצמיג הנקור מבלי לסכן את עצמך.

• גם אם המכונית חונה על משטח אופקי, הפעל את בלם החנייה כדי לוודא שהמכונית לא תזוז.

• כבה את המנוע לפני איטום הצמיג הנקור.

• הפעל את מהבהבי החירום בעת אטימת הצמיג הנקור.

• אל תנסה לשלוף פריטים כגון מסמרים או ברגים שחדרו לצמיג. השאר אותם במקומם.

• לעולם אל תשאיר את הערכה לתיקון צמיג נקור ללא השגחה בשעת השימוש.

• הבקבוק מכיל חומר איטום בכמות שמספיקה לצמיג אחד בלבד.

• ניתן לאטום את הצמיג כשהטמפרטורה החיצונית היא 30°C- ומעלה.

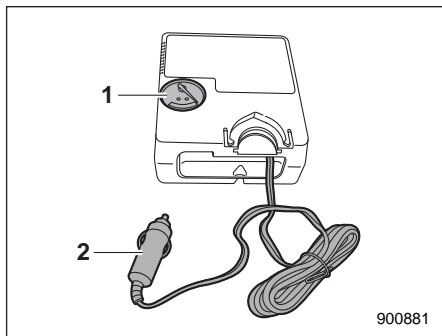

900881

מדחס אוויר (מבט מהחזית)

- (1) מד לחץ אוויר
- (2) תקע כוח

▼ תכולת הערכה לתיקון צמיג נקור

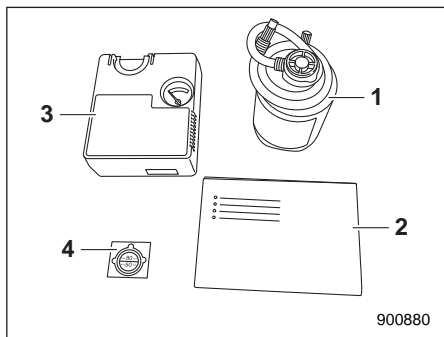

900880

- (1) בקבוק חומר איטום
- (2) מדריך לשימוש מהיר
- (3) מדחס אוויר
- (4) מדבקת הגבלת מהירות

רכיבי הערכה שפורטו לעיל מאוחסנים בשקית פלסטיק. החזר אותם לשקית בתום השימוש.

▼ מיקום הערכה לתיקון צמיג נקור

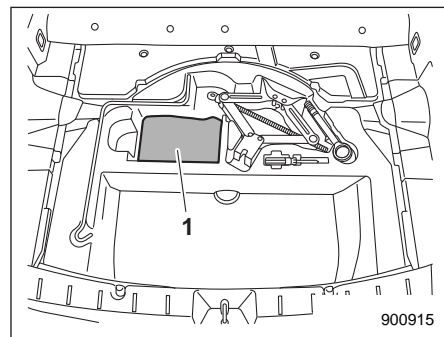

900915

- (1) ערכה לתיקון צמיג נקור

הערכה לתיקון צמיג נקור מאוחסנת מתחת לרצפת תא המטען.

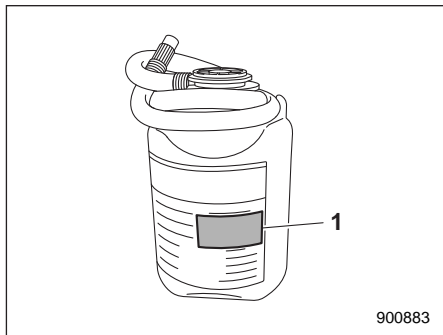

(1) תאריך תפוגה

⚠️ זהירות

החלף את בקבוק נוזל האטימה בבקבוק חדש לפני הגעת תאריך התפוגה.

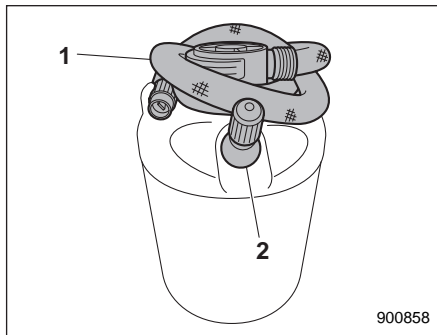

בקבוק חומר איטום

- (1) צינורית
- (2) שסתום

⚠️ אזהרה

- אסור לשתות את נוזל האטימה. במקרה של בליעה בשוגג של נוזל אטימה, פנה מיד לקבלת עזרה רפואית.
- אם יותז נוזל אטימה על עורך או עיניך, שטוף אותו מיד בכמות גדולה של מים.
- אם יש צורך, יש לגשת מיד לטיפול רפואי.
- שמור את הערכה לתיקון צמיג נקור הרחק מהישג ידם של ילדים.
- אם אדם אלרגי לגומי טבעי בא במגע עם נוזל האטימה, עשויים להופיע תסמיני אלרגיה.

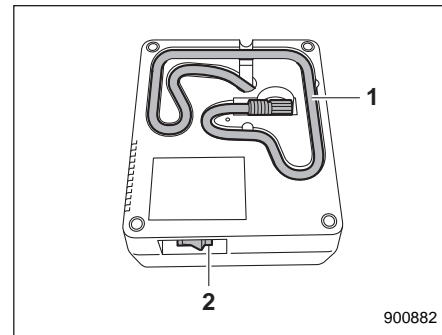

מדחס אוויר (מבט מאחור)

- (1) צינורית
- (2) מתג המדחס

⚠️ זהירות

- ודא שהמתג של מדחס האוויר נמצא במצב OFF.
- אם לא מהדקים את ההתקן די הצורך עלול נוזל האטימה לדלוף.

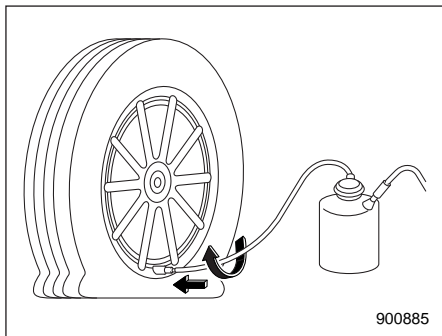

900885

חבר את הצינורית מהבקבוק לקנה השסתום של הצמיג והדק היטב.

⚠️ זהירות

- אם לא מהדקים את ההתקן די הצורך עלול נוזל האטימה לדלוף.

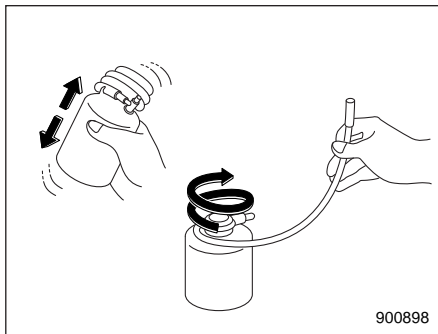

900898

1. נער היטב את הבקבוק של חומר האטימה. שחרר את הצינורית.

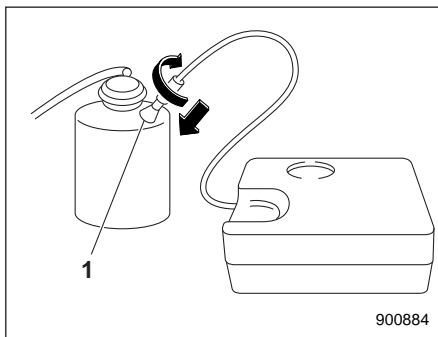

900884

1) שסתום

2. חבר את הצינורית של מדחס האוויר לשסתום של הבקבוק.

▼ איך לבצע אטימת צמיג נקור

כדי לאטום צמיג נקור בצע את הצעדים הבאים:

- ראשית, הזרם פנימה נוזל אטימה ואוויר. נהג במכונית בערך כעשר דקות או כ-5 ק"מ כדי שנוזל האטימה יאטום את האזור הפגוע.
- עצור שוב את המכונית, בדוק את לחץ האוויר של הצמיג הפגום ובמידת הצורך כוונן אותו.
- לאחר מכן, תוכל לנהוג בזהירות, במהירות שאינה עולה על 80 קמ"ש, למרחק מרבי של עד 200 ק"מ.

הודע לכל המשתמשים האחרים במכונית שהצמיג נאטם באופן זמני באמצעות הערכה לתיקון צמיג נקור, והקפד לוודא שהם מודעים לתנאי הנהיגה המיוחדים במצב זה.

⚠️ זהירות

- אל תשאיר את המדחס פועל למשך יותר מ-10 דקות, אחרת קיימת סכנה של התחממות. היזהר שלא להיכוות.
- אם לחץ הניפוח אינו מגיע לגזרה הירוקה במד לחץ האוויר תוך 10 דקות, לא תוכל לאטום את הצמיג עם ערכה זו. לקבלת עזרה יש לפנות למוסד, מומלץ למרכז שירות מורשה סובארו מטעם היבואן.

הערה

- לאחר שמתחילים להפעיל את המדחס, לחץ האוויר עולה באופן זמני לרמה של 300 kPa (30 ק"ג/סמ"ר, 45 psi) ואף למעלה מכך. לאחר כ-30 שניות, כשכל חומר האיטום הוחדר לצמיג, קריאת לחץ האוויר יורדת לערך בפועל.
- בטמפרטורות נמוכות במיוחד של -30°C עד -20°C , הצמיגות של חומר האיטום עולה וקצב הזרימה שלו איטי יותר.
- בטמפרטורות אלה יש להכניס את חומר האיטום למכונת כדי לחמם אותו לפני השימוש.
- במהלך התיקון של הצמיג, אם קשה להבחין בערך שעליו מורה מד לחץ האוויר, יש להפסיק לרגע את פעולתו של מדחס האוויר כדי לקבל קריאה מדויקת.

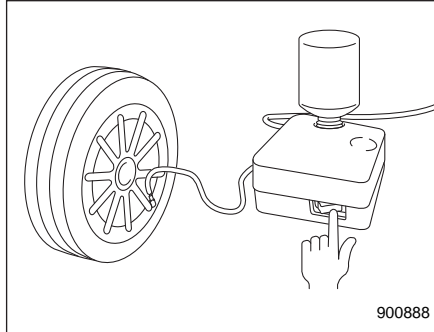

900888

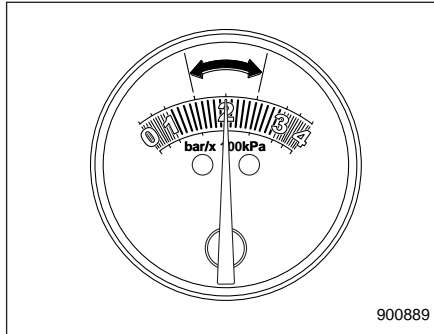

900889

הפעל את בלם החנייה והעבר את מערכת ההצתה למצב ACC. העבר את המתג של מדחס האוויר למצב ON ונפח את הצמיג לרמה תקינה (הגזרה הירוקה במד לחץ האוויר).

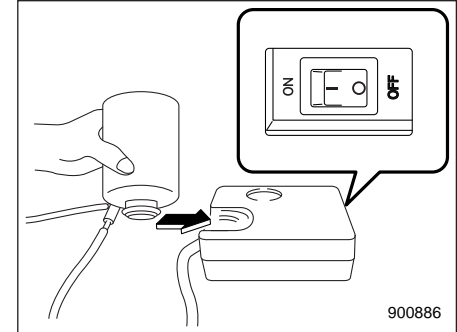

900886

3. הפוך את הבקבוק והצמד את הפקק של הבקבוק למחזיק הבקבוק של מדחס האוויר. ודא שהמתג של מדחס האוויר נמצא במצב OFF.

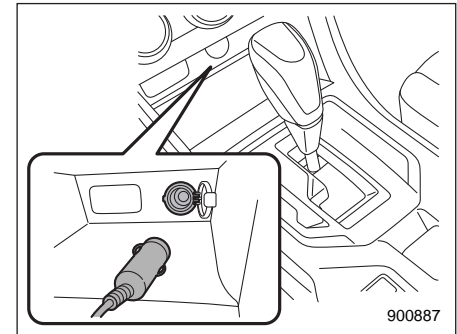

900887

4. חבר את תקע הכוח של מדחס האוויר לשקע הכוח להפעלת אביזרים. הפעל את בלם החנייה והעבר את מערכת ההצתה למצב ACC.

מכסה השסתום.

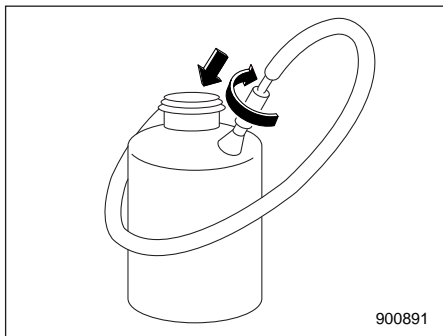

900891

כדי למנוע דליפה של שיירי חומר האיטום, חבר את הצינורית של הבקבוק לשסתום של הבקבוק בתנועה סיבובית.

⚠️ זהירות

חומר האיטום עלול להכתים בגדים.

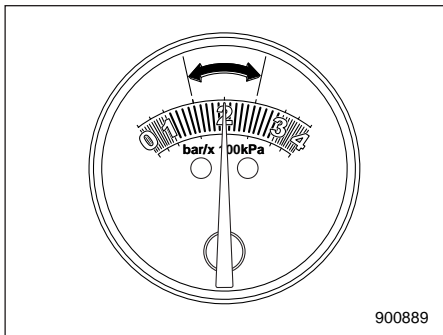

900889

6. כשלחץ האוויר מגיע לגזרה הירוקה של מד לחץ האוויר, הפסק את הפעולה של מדחם האוויר בעזרת המתג.

הסר את תקע הכוח משקע הכוח להפעלת אביזרים.

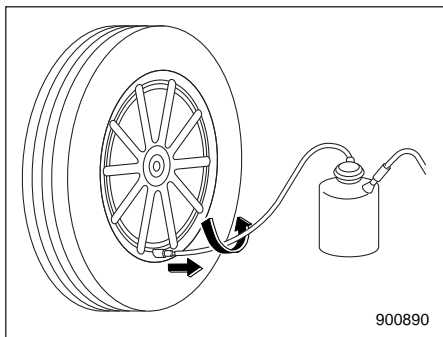

900890

בתום הניפוח הסר את הצינורית והדק את

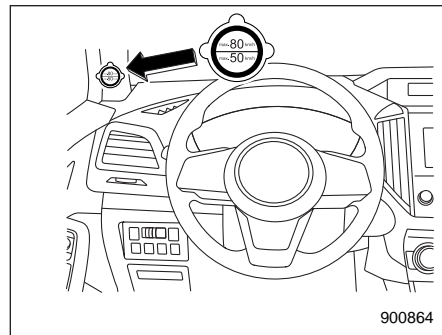

900864

5. במהלך הניפוח של הצמיג יש להצמיד את המדבקה של הגבלת המהירות במקום המסומן באיור.

⚠️ אזהרה

אין להצמיד את המדבקה של הגבלת המהירות במקום שבו היא עלולה להסתיר נוריות אזהרה וגם לא על גלגל ההגה. היא עלולה להפריע לפעולה התקינה של כרית האוויר ואף לגרום תקלה חמורה.

הערה

חבר את מדחס האוויר רק לשסתום הצמיג.

זהירות

- אם לחץ האוויר מגיע לגזרה האדומה של מד לחץ האוויר, אטימת הצמיג הנקור בעזרת הערכה לא הושלמה בהצלחה. במקרה זה אין להמשיך לנהוג במכונית ויש לפנות למוסך, מומלץ למרכז שירות מורשה סובארו מטעם היבואן, או לחברה המספקת שירותי דרך.
- אם לחץ האוויר מגיע לגזרה האדומה של מד לחץ האוויר, אטימת הצמיג הנקור בעזרת הערכה לא הושלמה בהצלחה. במקרה זה אין להמשיך לנהוג במכונית ויש לפנות למוסך, מומלץ למרכז שירות מורשה סובארו מטעם היבואן, לקבלת עזרה.
- אסור לנהוג במכונית עם הצמיג שנאטם למרחק של יותר מ-200 ק"מ. אם לא מחליפים את קנה השסתום עלול לדלוף ממנו אוויר.

לפני הסרת הצמיג מהחישוק, הודע למרכז שירות מורשה סובארו או למתקן צמיגים אחר שהצמיג מכיל חומר אטימה.

בגזרה האדומה של מד לחץ האוויר או אם נראים סדקים, בליטות או נזקים אחרים, לא ניתן לתקן את הצמיג באופן זמני בעזרת הערכה. יש לפנות למוסך, מומלץ למרכז שירות מורשה סובארו מטעם היבואן, או לחברה המספקת שירותי דרך.

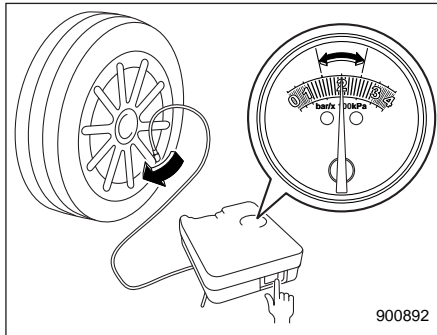

900892

8. לאחר נהיגה של כ-10 דקות או 5 ק"מ - הקודם מבין השניים - עצור את המכונית במקום בטוח ובדוק פעם נוספת את לחץ האוויר (כמוסבר בצעד 4).

במידת הצורך, נפח את הצמיג פעם נוספת לערך התקין של לחץ האוויר וסע בזהירות למוסך הקרוב ביותר, מומלץ למרכז שירות מורשה סובארו מטעם היבואן, כדי שהצמיג, קנה השסתום והבקבוק של חומר האיטום יוחלפו.

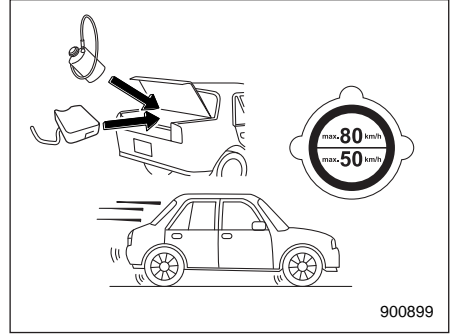

900899

7. אחסן את הערכה בחזרה במכונית והתחל מיד לנסוע במכונית במשך כ-10 דקות, או למרחק של 5 ק"מ.

אזהרה

- סע בזהירות. אסור לחרוג ממהירות של 80 קמ"ש. נהיגה מהירה יותר עלולה לגרום רעידות במכונית.
- אסור להשתמש בשרשרות צמיגים על צמיג שנאטם.
- אסור לגרור גרור.
- אם במהלך הנסיעה מורגשים רעידות חזקות, התנהגות היגוי בלתי יציבה או רעשים, הפחת את מהירות הנסיעה ונהג בזהירות למקום בו ניתן לעצור את המכונית בבטחה. בדוק שוב את הצמיג ואת לחץ האוויר. אם לחץ האוויר נמצא

אזהרה ⚠

אם נורית התראת לחץ אוויר נמוך בצמיגים מאירה בעת הנהיגה, אסור בהחלט לבלום בפתאומיות, ויש להמשיך בנסיעה בקו ישר תוך הפחתה הדרגתית של המהירות. לאחר מכן רד לאט מהכביש אל מקום בטוח. אחרת עלולה להיגרם תאונה הכוללת נזק חמור למכונית ופציעה חמורה.

בדוק את לחץ האוויר בכל ארבעת הצמיגים בהתאם לערך לחץ הניפוח הקר המתאים ביותר למצב המכונית מבין שלושת המצבים (רגיל, עמוס או גרירה) המופיעים על-גבי מדבקת לחצי הצמיגים המותקנת על עמוד הדלת, בצד הנהג. אם הנורית ממשיכה להאיר בזמן הנהיגה גם לאחר שמתאימים את לחץ הניפוח, ייתכן שנגרם לצמיג נזק משמעותי והוא מאבד אוויר בקצב מהיר. במקרה של נקר בצמיג עליך להחליף את הגלגל בגלגל החלופי בהקדם האפשרי.

מערכת ניטור לחץ אוויר בצמיגים (TPMS) (אם קיימת)

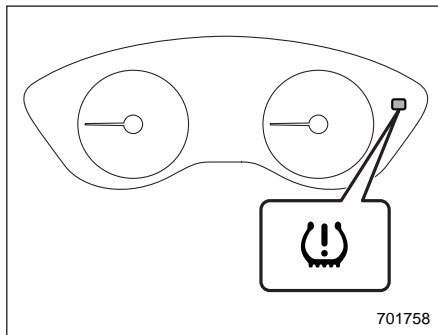

נורית אזהרת לחץ אוויר נמוך בצמיגים

מערכת ניטור לחץ אוויר בצמיגים מעניקה לנהג הודעת אזהרה, באמצעות אות שנשלח מחיישן שמוקן בכל גלגל, כאשר לחץ האוויר בגלגל נמוך מאוד ביחס למצב TPMS שנקבע. עיין בנושא "נורית אזהרת לחץ אוויר נמוך בצמיגים" 3-21.

מערכת ניטור לחץ אוויר בצמיגים פועלת רק כשמהירות הנסיעה עולה על 40 קמ"ש. בנוסף, ייתכן שהמערכת לא תגיב באופן מידי במקרה של ירידה פתאומית בלחץ האוויר (לדוגמה, במקרה של פיצוץ בצמיג כתוצאה מפגיעה בחפץ חד).

זהירות ⚠

יש להחליף הן את בקבוק נוזל האטימה והן את המדבקה של הגבלת המהירות לאחר שימוש בערכה לתיקון צמיג נקר.

הערה

מומלץ לרכוש חומר אטימה חדש וחלקי חילוף ממרכז שירות מורשה סובארו, והתקנתם בערכה חייבת להיעשות על-ידי מומחה. חובה להחזיר את בקבוקי נוזל האטימה וחלקי החילוף המשומשים למרכז שירות מורשה סובארו מטעם היבואן, או לסלקם בהתאם להוראות החוק או התקנות המקומיות הישימות לסילוק אשפה מסוג זה.

▼ הנתונים הטכניים של מדחס האוויר

מתח הזנה	DC 12V
מתח פעולה	15V עד 10 DC
צריכת זרם	מקסי' 10A

התנעת עזר

■ אמצעי זהירות הקשורים
למצבר!

⚠ אזהרה

📖 קרא הוראות אלה בעיון:

כדי להבטיח טיפול בטוח ונכון במצבר, קרא את ההוראות הבאות בעיון לפני השימוש במצבר או בדיקתו.

👤 הרכב משקפי הגנה לעיניים:

הרכב תמיד משקפי הגנה לעיניים כאשר תעבוד בסביבת המצבר של מכוניתך. הנזל שבמצבר מכיל חומצה גופריתית, העלולה לגרום לעיוורון אם תינתז לעיניים. זאת ועוד, מצברים פולטים גז מימן שהוא דליק מאוד ונפיץ. ההגנה על העיניים חיונית במקרה הצתתו של גז זה.

⚠ נזל מצבר מכיל חומצה גופריתית:

מכיוון שנזל מצבר מכיל חומצה גופריתית, הקפד להרכיב משקפי הגנה לעיניים וללבוש כפפות מגן כאשר תבדוק את מצבר מכוניתך. הימנע מהטיית המצבר או מחשיפתו לזעזועים מכיוון שהנזל עלול להישפך.

▼ מסך TPMS (בלוח מחוונים מסוג B) (אם קיים)

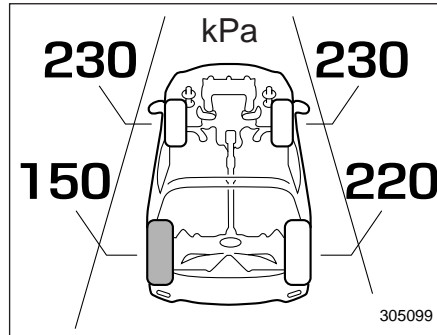

במסך זה מוצג לחץ האוויר בכל אחד מהצמיגים. עיין בנושא "מסכים בסיסיים" 3-41 📖

כאשר מותקן צמיג חלופי או מוחלף חישוק מבלי להעביר את חיישן/משדר לחץ אוויר המקורי, נורית אזהרת לחץ אוויר נמוך בצמיגים תאיר באופן קבוע לאחר שהבהבה במשך דקה אחת בקירוב. הדבר מצוין שמערכת TPMS אינה יכולה לנטר את כל ארבעת הגלגלים המותקנים במכונית. מומלץ לפנות בהקדם האפשרי למסך החלפת צמיג וחיישן / או אתחול של המערכת. מומלץ לפנות למרכז שירות מורשה סובארו מטעם היבואן.

כאשר מתקנים צמיג באמצעות חומר איטום נזולי, ייתכן שהשסתום והמשדר של התראת לחץ האוויר לא יפעלו כהלכה. אם נעשה שימוש בחומר איטום נזולי, מומלץ לפנות בהקדם האפשרי למסך או למרכז שירות מורשה סובארו מטעם היבואן. הקפד לוודא שהשסתום והמשדר של התראת לחץ האוויר מוחלפים בעת החלפת הצמיג. ניתן להשתמש שוב בגלגל אם לא נגרם לו נזק ושאריות חומר האיטום נוקו כהלכה.

אם הנורית מאירה באופן קבוע לאחר שהבהבה במשך דקה אחת בקירוב, יש לפנות מיד למסך לבדיקת המערכת. מומלץ לפנות למרכז שירות מורשה סובארו מטעם היבואן.

■ אזהרות לגבי התנעת עזר!

אזהרה ⚠

- אל תנסה לעולם לבצע התנעת עזר כאשר המצבר הריק קפוא. ניסיון ההתנעה עלול לגרום להתבקעות או התפוצצות המצבר.
- ודא כי אין בכבלי ההתנעה או בהדקים שעל כבלים אלה בידוד פגום או חסר.
- הימנע מהתנעת עזר כשהכבלים במצב לא תקין.
- מנוע פועל עלול להיות מסוכן. הרחק אצבעות, ידיים, בגדים, שיער וכלי עבודה ממאוורר הקירור, מהרצועות ומכל חלקים נעים אחרים של המנוע. מומלץ להסיר טבעות, שעונים ועניבות בזמן ביצוע העבודה.
- התנעת עזר היא מסוכנת אם היא אינה מבוצעת כהלכה. אם יש לך ספקות לגבי הנהל הנכון לביצוע התנעת העזר, התייעץ במכונאי מיומן.

בזמן עבודה בקרבת מצבר מכוניתך, דאג שכלי מתכת לא יקצרו את ההדק החיובי (+) והשלילי (-) של המצבר ושלא יחברו את ההדק החיובי (+) למרכב (גוף) המכונית. קצר חשמלי עלול לגרום ניצוצות ולהתפוצצות.

כדי למנוע ניצוצות חשמליים, הסר טבעות, שעוני יד ואביזרים מתכתיים אחרים לפני שתתחיל לעבוד על המצבר או בקרבתו.

מנע התפוצצויות: 

במהלך הטעינה, המצבר פולט גז מימן דליק מאוד ונפיץ. כדי למנוע התפוצצות, טען את מצבר מכוניתך במקום מאוורר היטב והרחק להבות.

אסור בהחלט לאפשר מגע של נוזל המצבר עם העור, העיניים או הבגדים מכיוון שעלולים להיגרם עיוורון וכוויות.

אם יותז נוזל מצבר על עורך, עיניך או בגדיך, שטוף אותו מיד בכמות גדולה של מים. אם יותז נוזל מצבר לתוך עיניך, פנה מיד לקבלת עזרה רפואית.

אם בולעים בטעות נוזל מצבר, יש לשתות מיד כמות גדולה של חלב או מים ולפנות מיד לקבלת עזרה רפואית.

נוזל מצבר הוא חומר משתך. אם יינתז על משטח צבוע או על הריפוד במכוניתך, שטוף אותו מיד בכמות גדולה של מים.

 הרחק ילדים:

במצברים רשאי לטפל רק מי שמודע לסכנות הפוטנציאליות. הקפד במיוחד להרחיק ילדים ממצבר מכוניתך. טיפול לא נכון עלול לגרום לעיוורון ולכוויות.

 הרחק להבות:

לפני שתעבוד על מצבר מכוניתך או בקרבתו, כבה סיגריות, גפרורים ומציתים. הרחק מהמצבר חפצים דליקים ומקורות של ניצוצות חשמליים. מאחר שמצברים פולטים גז מימן דליק מאוד ונפיץ, כל להבה או ניצוץ בסביבה עלולים לגרום להתפוצצות.

זהירות

מצבר העזר חייב להיות מצבר 12V. הימנע מהתנעת עזר ללא מצבר מהסוג הנכון.

אם לא הצלחת להתניע את המכונית בגלל שהמצבר שלה פרוק, ניתן לבצע התנעת עזר של המכונית תוך חיבור מצבר המכונית אל מצבר אחר (המכונה מצבר העזר) באמצעות כבלי התנעה.

■ איך לבצע התנעת עזר

1. ודא כי מצבר העזר הוא מצבר 12 וולט וכי ההדק השלילי שלו מוארק (מחובר לגוף המכונית).
2. אם מצבר העזר נמצא בכלי רכב אחר, מנע מגע בין שני כלי הרכב.
3. כבה את כל האורות והאביזרים שאינם נחוצים.
4. חבר את כבלי ההתנעה בדיוק על פי הסדר המתואר.

במקרה חירום/התנעת עזר 9-21

(1) חבר קצה אחד של כבל ההתנעה אל ההדק החיובי (+) של המצבר הפרוק.

(2) חבר את הקצה האחר של כבל ההתנעה אל ההדק החיובי (+) של מצבר העזר.

(3) חבר קצה אחד של הכבל השני אל ההדק השלילי (-) של מצבר העזר.

(4) חבר את הקצה האחר של הכבל אל אום תושבת תמוכת המתלה.

ודא שהכבלים אינם עוברים סמוך לחלקים נעים ושהדקי הכבלים אינם נוגעים בחלקים מתכתיים אחרים.

5. התנע את המנוע של הרכב בו מותקן מצבר העזר והפעל את המנוע במהירות בינונית. עתה, התנע את המנוע של הרכב בו נמצא המצבר הפרוק.

6. לאחר גמר הפעולה, נתק בזהירות את כבלי ההתנעה בדיוק בסדר הפוך לסדר חיבורם.

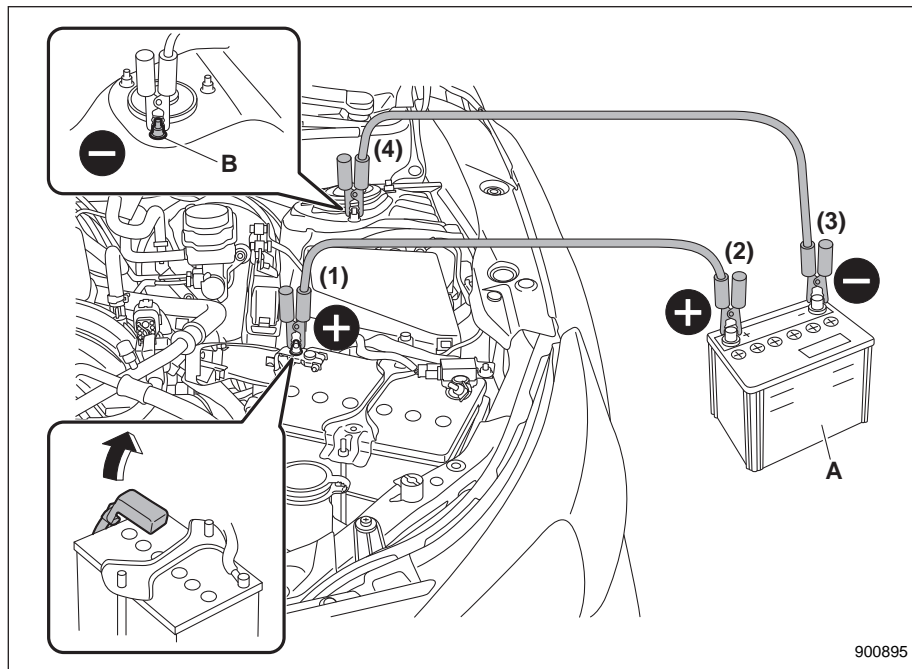

(A) מצבר עזר
(B) אום תושבת תמוכת המתלה

התחממות יתר של המנוע

אזהרה

לעולם אל תפתח את מכסה הרדיאטור לפני כיווי המנוע ולפני קירורו המוחלט. במנוע חם, נוזל הקירור מצוי בלחץ. פתיחת מכסה הרדיאטור כל עוד המנוע חם עלולה לשחרר ולהתיז נוזל קירור רותח, אשר עלול לגרום לכוויות חמורות.

במקרה של התחממות יתר של המנוע, רד מהכביש ועצור את המכונית במקום בטוח.

■ אם עולה קיטור מתא המנוע

- הדמם את המנוע והרחק את כל הנוסעים מהמכונית עד לקירור המנוע.
- יש לפנות למוסד. מומלץ לפנות למרכז שירות מורשה סובארו מטעם היבואן.

■ אם לא עולה קיטור מתא המנוע

1. המשך להפעיל את המנוע במהירות סרק.
2. פתח את מכסה המנוע על מנת לאוורר את תא המנוע. עיין בנושא "מכסה תא המנוע" 11-11.

ודא כי מאוורר הקירור של המנוע פועל. אם המאוורר אינו פועל, כבה מיד את המנוע ופנה למוסד לביצוע תיקון. מומלץ לפנות למרכז שירות מורשה סובארו מטעם היבואן.

3. לאחר שנורית אזהרת טמפרטורת נוזל קירור גבוהה מסיימת להבהב או להאיר בצבע אדום, הדמם את המנוע. לפרטים על נורית האזהרה עיין בנושא "נורית חיווי טמפרטורת נוזל קירור נמוכה/נורית אזהרה טמפרטורת נוזל קירור גבוהה" 19-3.

4. לאחר התקררות מלאה של המנוע, בדוק את מפלס נוזל הקירור במיכל העודפים. אם מפלס נוזל הקירור נמוך מהסימון LOW, הוסף נוזל קירור עד לסימון FULL.

הערה

לפרטים לגבי אופן בדיקת מפלס נוזל הקירור או הוספת נוזל קירור, עיין בנושא "נוזל קירור המנוע" 11-17.

5. אם אין כל נוזל קירור בתוך מיכל העודפים, הוסף נוזל לתוך מיכל זה. לאחר מכן, הסר את מכסה הרדיאטור ומלא את הרדיאטור בנוזל קירור.

אם חייבים להסיר את מכסה הרדיאטור כאשר הרדיאטור עדיין חם, כרוך תחילה מטלית עבה מסביב למכסה ואז סובב לאט את המכסה נגד כיוון השעון ומבלי ללחוץ כלפי מטה, עד שהמכסה נעצר. שחרר לחץ מתוך הרדיאטור. לאחר שחרור כל הלחץ, פתח את המכסה תוך לחיצה כלפי מטה וסיבובו.

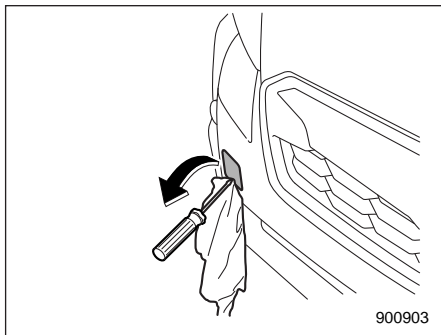

2. עטוף את קצהו של המברג השטוח בסרט דביק או מטלית כדי שלא לשרוט את הפגוש. תחוב את המברג השטוח העטוף לשולי המכסה וחלוצך את המכסה.

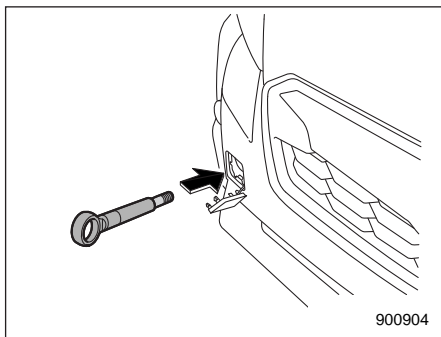

3. הברג את טבעת הגרירה למקומה עד שתבריק טבעת הגרירה לא נראה עוד.

■ טבעות גרירה, טבעות עיגון וקדחים

יש להשתמש בטבעות הגרירה רק במצבי חירום (כגון על מנת לשחרר מכונית ששקעה בתוך בוץ, חול או שלג).

⚠️ זהירות

- השתמש רק בטבעות הגרירה, טבעות העיגון והקדחים המפורטים. אסור בהחלט להשתמש בחלקי מתלה או חלקים אחרים של המרכב לביצוע גרירה או עיגון של המכונית.
- למניעת עיוות של הפגוש הקדמי ושל טבעת הגרירה, אין להפעיל על טבעות הגרירה כוחות צדיים מופרזים.

▼ טבעת גרירה קדמית

1. הוצא את טבעת הגרירה, המברג וידית המגבה. המקומות שבהם מותקנים כלים אלה מפורטים בנושא "ערכת כלים" 9-3.

גרירה

אם יש צורך לבצע גרירה, רצוי שהגרירה תבוצע על-ידי גורר מוסמך או באמצעות מרכז שירות מורשה סובארו מטעם היבואן. נקוט את אמצעי הבטיחות המפורטים להלן.

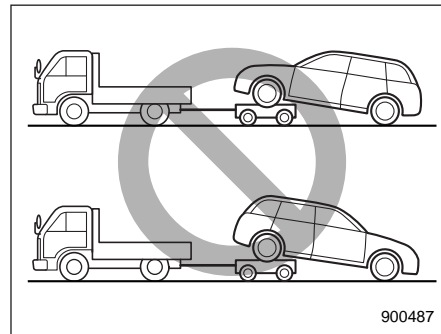

⚠️ אזהרה

אסור לגרור מכוניות עם הינע בכל הגלגלים (AWD) כשהגלגלים הקדמיים מורמים והגלגלים האחוריים על הקרקע, או כשהגלגלים האחוריים מורמים והגלגלים הקדמיים על הקרקע. גרירה כזו תגרום למכונית לסטות לצדה בגלל הפעלתו או קלקולו של הדיפרנציאל המרכזי.

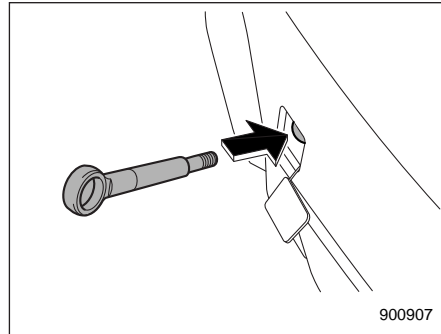

3. הברג את טבעת הגרירה למקומה עד שתבריג טבעת הגרירה לא נראה עוד.

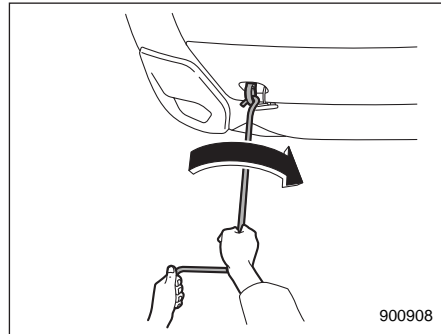

4. הדק את טבעת הגרירה בחוזקה במקומה בעזרת ידית המגבה.

▼ טבעת גרירה אחורית

1. הוצא את טבעת הגרירה, המברג וידית המגבה. המקומות שבהם מותקנים כלים אלה מפורטים בנושא "ערכת כלים" 9-3.

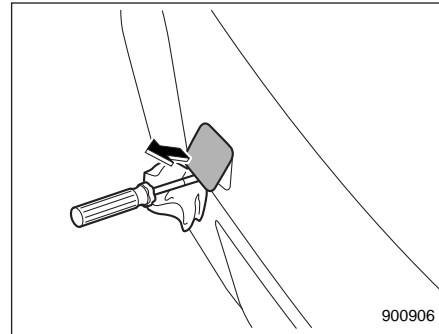

2. כדי שהפגוש לא יישרט, עטוף מברג שטוח בסרט דביק או מטלית. הסר את המכסה שבפגוש האחורי בעזרת המברג השטוח כדי לחשוף את הקדח המתוברג המיועד לחיבור טבעת הגרירה.

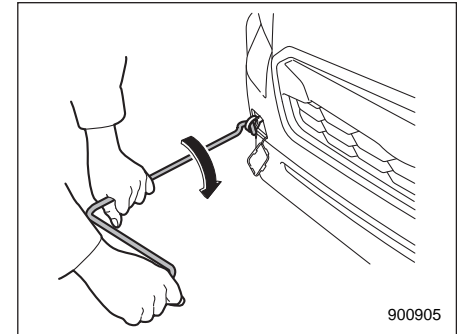

4. הדק את טבעת הגרירה בחוזקה במקומה בעזרת ידית המגבה.

לאחר הגרירה, הוצא את טבעת הגרירה מהפגוש ואחסן אותה במקומה.

החזר את מכסה טבעת הגרירה למקומו בפגוש.

⚠ אזהרה

- אין להשתמש בטבעת הגרירה אלא לשם גרירת מכוניתך.
- ודא כי הנך מסיר את טבעת הגרירה לאחר גרירת המכונית. השארת טבעת הגרירה מותקנת על המכונית עשויה להפריע לפעולה התקינה של מערכת כריות האוויר במקרה של התנגשות.

▼ קדחי עיגון אחוריים

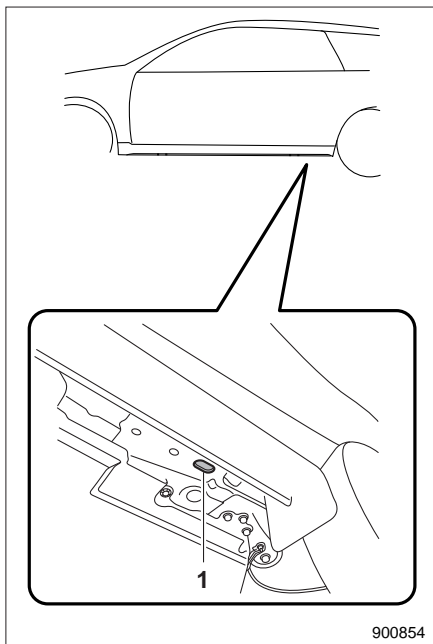

1) קדח עיגון אחורי

קדחי העיגון האחוריים נמצאים סמוך לנקודות ההרמה של המכוננית. בכל אחד מקדחי העיגון האחוריים מותקן מכסה. כדי להשתמש בקדחי העיגון, הסר את המכסים. בתום השימוש בקדחי העיגון האחוריים, התקן את המכסים בחזרה במקומותיהם.

▼ טבעות עיגון קדמיות

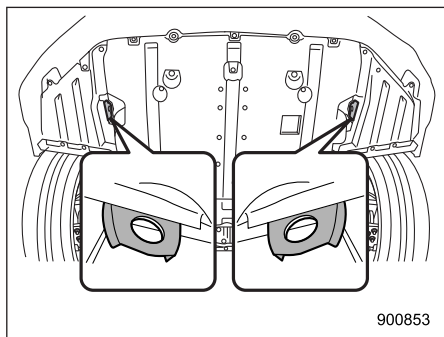

טבעות העיגון הקדמיות מותקנות בין הצמיגים הקדמיים לבין הפגוש הקדמי.

לאחר הגרירה, הסר את טבעת הגרירה מהמכוננית ואחסן אותה במקומה. החזר את מכסה טבעת הגרירה למקומו בפגוש.

אזהרה ⚠

- אין להשתמש בטבעת הגרירה אלא לשם גרירת מכוניתך.
- בתום הגרירה, הקפד להסיר את טבעת הגרירה. אם משאירים אותה מחוברת למכוננית, הדבר עלול להפריע לפעולת המנגנון שמנתק את משאבת הדלק כשהמכוננית סוכגת פגיעה מאחור.

אזהרה ⚠

- אל תעביר לעולם את מתג ההתנעה למצב LOCK/OFF כאשר גוררים את המכונית. במצב זה יהיו גלגל ההגה וכיוון הגלגלים במצב נעול.
- זכור כי מגבר הבלמים והגה הכוח אינם פועלים כאשר המנוע אינו פועל. מכיוון שהמנוע כבוי, יידרש מאמץ רב יותר על מנת להפעיל את דוושת הבלם ולסובב את ההגה.

זהירות ⚠

- במקרה של תקלה במערכת תיבת ההילוכים, הובל את המכונית על משאית בעלת משטח העמסה.
- יש להגביל את מהירות הגרירה לפחות מ-30 קמ"ש, ואת מרחק הגרירה לפחות מ-50 ק"מ. אם דרושים מהירות גבוהה יותר, או הובלה למרחק ארוך יותר, הובל את המכונית על משאית בעלת משטח העמסה.

2. הפעל היטב את בלם החנייה.

3. אבטח את המכונית כראוי על משטח ההעמסה בעזרת שרשרות בטיחות. יש למתוח את כל השרשרות במידה שווה, ויש להיזהר שלא לבצע מתיחת יתר על מנת לא לבטל את החופש במערכת המתלים.

■ גרירת מכונית כאשר כל הגלגלים על הקרקע

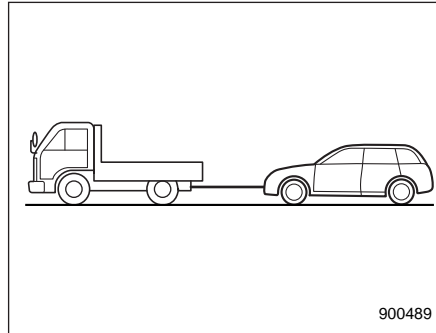

1. שחרר את בלם החנייה והעבר את תיבת ההילוכים למצב סרק (ניוטרל).
2. מתג ההתנעה חייב להיות במצב "ON" (הפעלה) בשעת גרירת המכונית.
3. מתח את כבל הגרירה לאט, כדי למנוע נזק למכונית.

אזהרה ⚠

השתמש בקדחי העיגון האחוריים רק למטרת ריתוק המכונית ועיגונה בכוח הפועל כלפי מטה. הפעלת כוח בכיוונים אחרים עלולה לגרום למצב מסוכן בעקבות החלקה של הכבלים מהקדחים.

■ שימוש במשאית בעלת משטח העמסה שטוח

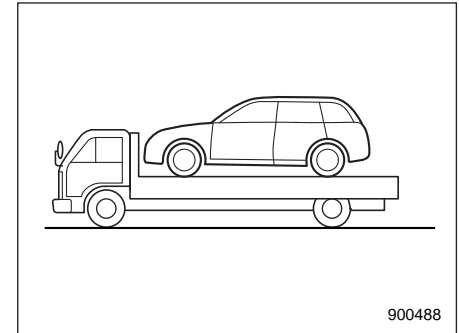

- דרך זו היא הטובה ביותר להובלת המכונית. פעל על פי הנהלים הבאים על מנת להבטיח הובלה נאותה.
1. העבר את ידית בורר ההילוכים למצב "P".

■ נעילה ושחרור

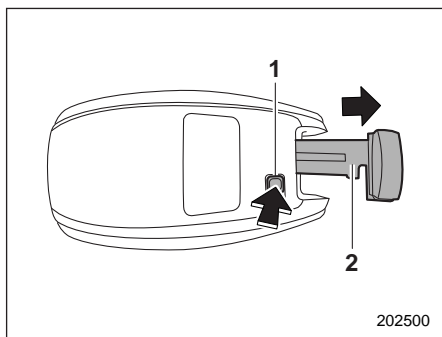

- (1) כפתור שחרור
- (2) מפתח חירום

תוך כדי לחיצה על כפתור השחרור של המפתח החכם, שלוף את מפתח החירום.

נעל את דלת הנהג או שחרר את נעילתה בעזרת מפתח החירום לפי הנוהל המפורט בנושא "נעילה ושחרור מבחוך" 18-2.

הערה

לאחר הנעילה או השחרור הקפד לשוב ולהתקין את מפתח החירום במפתח החכם.

מפתח חכם - כשהמפתח החכם אינו פועל כיאות

⚠️ זהירות

הרחק חפצים מתכתיים, מקורות לשדות מגנטיים ואמצעי שידור מהאזור שבין המפתח החכם לבין מתג ההתנעה. הם עלולים להפריע לתקשורת בין המפתח החכם לבין מתג ההתנעה.

אם לא ניתן לנעול את המכונית או לשחרר את נעילתה, להפעיל את מתג ההתנעה או להתניע את המנוע בשל גלי רדיו חזקים בסביבה, או משום שהסוללה של המפתח החכם התרוקנה, פעל בהתאם להנחיות הבאות. אם הסוללה של המפתח החכם התרוקנה החלף אותה בחדשה. עיין בנושא "החלפת סוללה של מפתח חכם" 11-53.

בלם חנייה חשמלי - אם לא ניתן לשחרר את בלם החנייה החשמלי

לצורך שחרור של בלם החנייה החשמלי יש לפנות למוסד, מומלץ למרכז שירות מורשה סובארו מטעם היבואן.

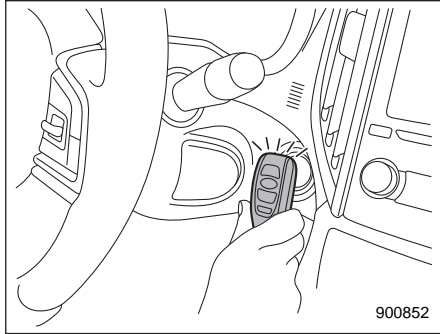

4. אחוז במפתח החכם כאשר הלחצנים כלפיך וגע עמו במתג ההתנעה.
- כשתושלם התקשורת בין המפתח החכם לבין המכונית יושמע צליל ונורית הפעולה שבמתג ההתנעה תאיר בצבע ירוק. במקביל יעבור מתג ההתנעה למצב ACC או למצב ON.
5. תוך 5 שניות מרגע שנורית הפעולה החלה להאיר בצבע ירוק, תוך כדי לחיצה על דוושת הבלם, לחץ על לחצן ההתנעה.

- כשהמערכת להפעלה ללא מפתח עם לחצן התנעה מנותקת: מצב "ACC"
 - בכל שאר המקרים: מצב "ON"
5. כשהמערכת להפעלה ללא מפתח עם לחצן התנעה מנותקת, לחץ על לחצן ההתנעה מבלי ללחוץ על דוושת הבלם. מערכת ההצתה תעבור למצב ON.

הערה

אם מתג ההתנעה אינו עובר למצב ON למרות שפועלים בהתאם להנחיות שפורטו לעיל יש לפנות למוסך. מומלץ לפנות למרכז שירות מורשה סובארו מטעם היבואן.

■ התנעת המנוע

1. הפעל את בלם החנייה.
2. העבר את ידית בורר ההילוכים למצב חנייה (P).
3. לחץ על דוושת הבלם.

■ העברה של מערכת ההצתה למצב פעולה

1. הפעל את בלם החנייה.
2. העבר את ידית בורר ההילוכים למצב חנייה (P).
3. לחץ על דוושת הבלם.

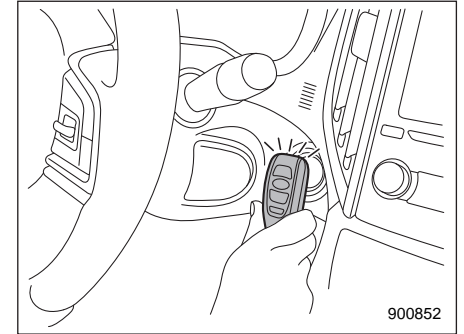

4. אחוז במפתח החכם כאשר הלחצנים כלפיך וגע עמו במתג ההתנעה.
- כשתושלם התקשורת בין המפתח החכם לבין המכונית יושמע צליל ונורית הפעולה שבמתג ההתנעה תאיר בצבע ירוק. במקביל יעבור מתג ההתנעה לאחד המצבים הבאים:

⚠️ זהירות

לעולם אין להפעיל את ידית שחרור הנעילה של הדלת האחורית המתרוממת באמצעות אצבעותיך, מכיוון שהדבר עלול לגרום לפציעה. השתמש תמיד במברג בעל ראש שטוח או בכלי דומה.



900878

3. כדי לפתוח את הדלת האחורית המתרוממת, סובב את הידית למצב הימני בעזרת מברג בעל ראש שטוח או כלי דומה.

דלת אחורית מתרוממת – במקרה שנעילת הדלת האחורית המתרוממת לא משתחררת

אם אינך מצליח לשחרר את הנעילה של הדלת האחורית המתרוממת בעזרת לחצן פתיחת הדלת האחורית המתרוממת, ניתן לשחרר את נעילתה מתוך אזור המטען.

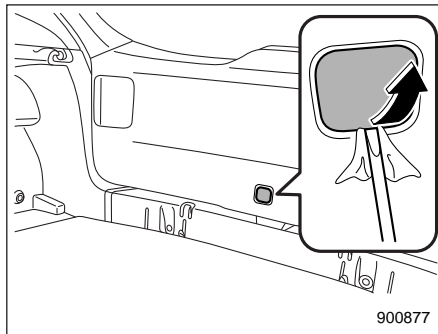

900877

1. בעזרת מברג שטוח שנעטף בסרט דביק או במטלית, הסר את מכסה הגישה שמותקן במרכז החלק התחתון של החיפוי הפנימי של הדלת האחורית המתרוממת.
2. אתר את ידית שחרור הנעילה של הדלת האחורית המתרוממת מאחורי חיפוי הדלת האחורית המתרוממת.

הערה

אם המנוע לא הותנע למרות שפעלת בהתאם להנחיות שפורטו לעיל יש לפנות למוסך. מומלץ לפנות למרכז שירות מורשה סובארו מטעם היבואן.

■ דגמים עם מערכת נעילה כפולה

הערה

אחרי הסרת כיסוי הגישה, ידית הפתיחה של הדלת האחורית המתרוממת עדיין מוגנת על-ידי הכיסוי למניעת גניבה. לפיכך, הסר את הכיסוי למניעת גניבה באמצעות מברג פיליפס כדי להגיע לידיית שחרור נעילת הדלת האחורית המתרוממת.

גגון שמש (אם קיים) - אם גגון השמש אינו נסגר

אם גגון השמש אינו נסגר יש לפנות למוסך. מומלץ לפנות לבדיקה במרכז שירות מורשה סובארו מטעם היבואן.

מעורבות בתאונה

⚠ זירות

אם מכוניתך מעורבת בתאונה, הקפד לבדוק את הקרקע שמתחת למכונית לפני התנעת המנוע מחדש. במידה ואתה מגלה שדלק נזל לקרקע, אל תנסה להתניע את המנוע. מערכת הדלק ניזוקה ויש לתקן אותה. פנה מיד למוסך הקרוב ביותר. אנו ממליצים לפנות למרכז שירות מורשה סובארו מטעם היבואן.

מכוניתך מצוידת במערכת לניתוק משאבת הדלק. כשהמכונית נפגעת בתאונה וכו', מערכת ניתוק משאבת הדלק מפסיקה את אספקת הדלק כדי לצמצם את נזילת הדלק. עם זאת, בתנאים מסוימים ייתכן שהמערכת לניתוק משאבת הדלק לא תפעל.

לאחר שהמערכת הופעלה, בצע את הפעולות הבאות כדי להתניע את המנוע:

במכוניות ללא "מערכת להפעלה ללא מפתח עם לחצן התנעה":

1. העבר את מערכת ההצתה למצב "LOCK" או "ACC".
2. התנע את המנוע.

במכוניות עם "מערכת להפעלה ללא מפתח עם לחצן התנעה":

1. העבר את מערכת ההצתה למצב "ACC" או "OFF".
2. התנע את המנוע.

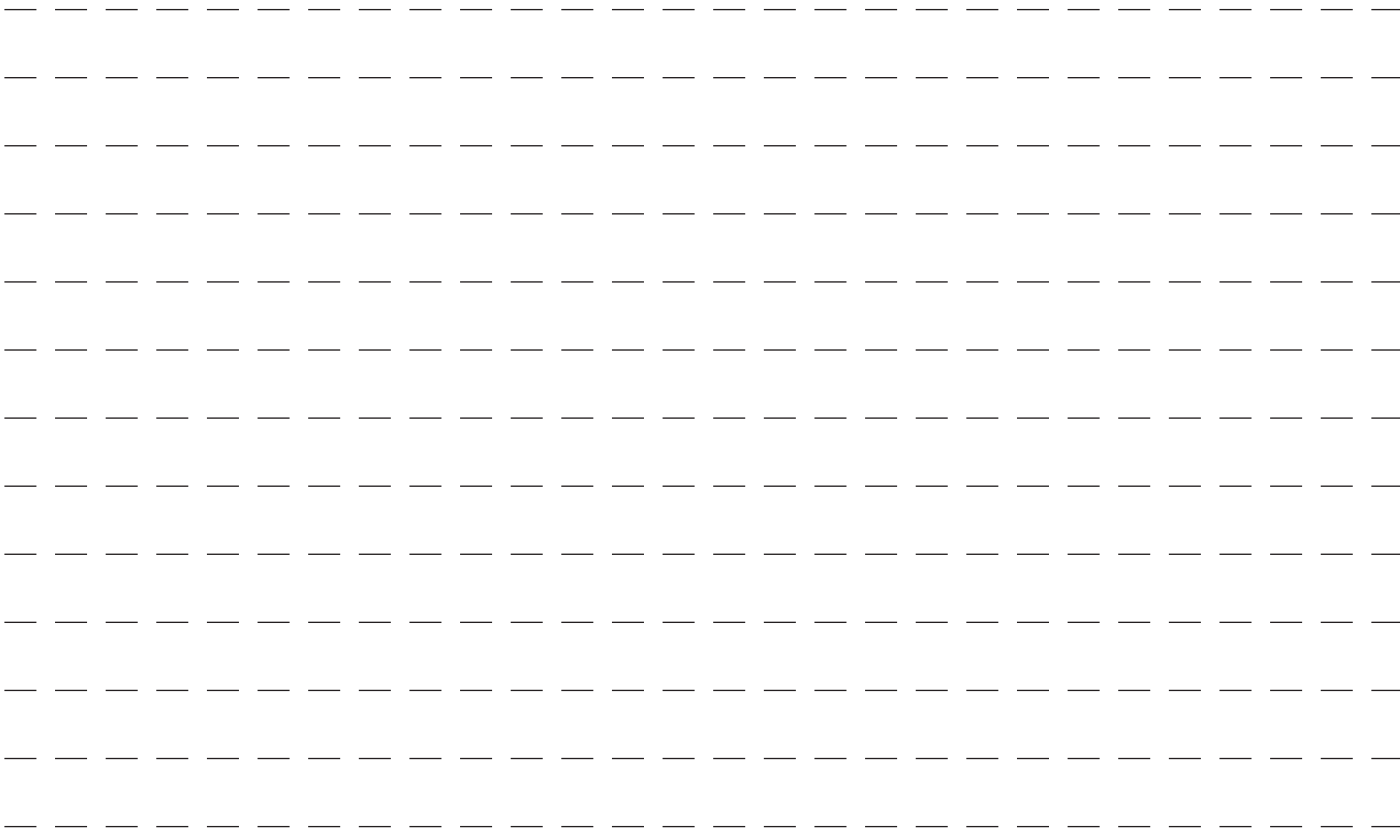

טיפוח המכוננית

10-5	ניקוי פנים המכוננית
10-5	ריפודי המושבים
10-6	ריפוד עור למושבים
10-6	ריפוד עור סינתטי
10-6	חגורות בטיחות
	לוח בקרת האקלים, לוח מערכת השמע, לוח המכשירים, לוח הקונסולה, מתגים, לוח מחוונים ומשטחי פלסטיק אחרים
10-6	
10-7	צג

10-2	טיפוח חיצוני
10-2	רחיצה
10-3	מריחת שעווה (וקס) והברקה (פוליש)
10-4	ניקוי גלגלי אלומיניום
10-4	הגנה מפני שיתוך (קורוזיה)
10-4	הגורמים השכיחים ביותר לשיתוך (קורוזיה)
10-5	פעולות למניעת שיתוך (קורוזיה)

טיפוח היצוני

רחיצה

זהירות

• כאשר רוחצים את המכונית, הבלמים עלולים להירטב. כתוצאה מכך, מרחק העצירה של הבלמים יתארך. כדי לייבש את הבלמים, נהג במכוניתך במהירות בטוחה תוך כדי לחיצה קלה על דוושת הבלמים כדי לחמם את הבלמים.

• אין לרחוץ את תא המנוע והאזור מסביבו. אם ייכנסו מים לכונס האוויר של המנוע או לחלקים חשמליים, ייגרמו בעיות במנוע או בהגה כוח.

• כששוטפים את החלק הפנימי של הכנפיים, הגחון, הפגושים וחלקים בולטים דוגמת צינורות הפליטה וקצותיהם, יש להיזהר שלא להיפצע כתוצאה ממגע בקצוות חדים.

• אין להשתמש בממסים אורגניים לניקוי הכיסויים של מכלולי הפנסים. אם נעשה בכל זאת שימוש בחומרי ניקוי שמכילים ממסים אורגניים לניקוי של משטחים אלה, יש לשטוף היטב את חומר הניקוי במים. אחרת עלול להיגרם נזק למשטחי הכיסוי.

• במכוניות עם מגבים בעלי הפעלה אוטומטית באמצעות חיישני גשם: בעת רחיצת המכונית, העבר את מתג מגבי השמשה למצב OFF. אם מתג מגבי השמשה נמצא במצב AUTO, המגבים עלולים לפעול בצורה בלתי צפויה בעת רחיצת המכונית ולגרום לפציעה.

• מכיוון שמכוניתך מצוידת במגב אחורי, המברשות של מתקן שטיפה אוטומטי עלולות להיתפס בו ולגרום נזק לזרוע המגב ורכיבים אחרים. לכן, בקש ממפעיל מתקן השטיפה לא לאפשר למברשות לגעת במגב האחורי או לקבע את זרוע המגב אל שמשת החלון האחורי באמצעות סרט דביק לפני הכנסת המכונית למתקן השטיפה.

הערה

בעת רחיצת מכוניתך במתקן רחיצה אוטומטי:

• ודא לפני כן כי המתקן מתאים לסוג המכונית.

• בעת רחיצת מכונית המצוידת במגבים בעלי הפעלה אוטומטית באמצעות חיישן גשם, הקפד לוודא שמתג מגבי השמשה נמצא במצב OFF. אם מתג מגבי השמשה נמצא במצב AUTO, המגבים עלולים לפעול בצורה בלתי צפויה בעת רחיצת המכונית ונזק עלול להיגרם ללהבי המגבים.

• עדשת המצלמה האחורית מצופה בציפוי קשיח להגנה מפני שריטות. כששוטפים את המכונית או מנקים את עדשת המצלמה, יש להיזהר שעדשת המצלמה לא תישרט. אין להבריש את עדשת המצלמה ישירות במברשת. איכות התמונה של המצלמה האחורית עלולה להיפגע.

הדרך הטובה ביותר לשמר את יופי מכוניתך היא רחיצה תדירה. רחץ את מכוניתך לפחות פעם בחודש כדי למנוע לכלוך מזיהום הכביש.

רחץ והסר את הכלוך באמצעות ספוג רחצה והרבה מים פושרים או קרים. אל תרחץ את מכוניתך במים חמים או תחת שמש ישירה.

■ מריחת שעווה (וקס) והברקה (פוליש)

תמיד לפני מריחת שעווה והברקה, שטוף יבש את מכוניתך.

השתמש בשעווה ובחומר הברקה מדרגת איכות טובה ופעל על פי הוראות היצרן. מרח שעווה והברק את המשטח כאשר המשטח הצבוע קר.

דאג למרוח שעווה ולהבריק את חלקי הקישוט מכרום, וגם את המשטחים הצבועים. אבדן שכבת השעווה המגינה על המשטחים הצבועים יגרום לאבדן הברק המקורי וגם יזרז את הבלאי של המשטח. מומלץ למרוח שכבת שעווה לפחות פעם בחודש, או כאשר המשטח כבר אינו דוחה מים.

אם מראה הצבע דהה עד כדי שלא ניתן לשחזר את הברק או את הגוון המקוריים, הברק קלות את המשטח באמצעות תכשיר הברקה (פוליש) עדין. אל תבריק לעולם רק את האזור הפגוע, אלא גם את האזור מסביב. יש להבריק תמיד רק בכיוון אחד. מומלץ להשתמש בתכשיר הברקה בדרגת גרגירים שוחקים מסי 2000. אין להשתמש לעולם בתכשיר מברקה גס. תכשירי הברקה הגסים יותר הם מאיכות נמוכה יותר ועלולים להזיק לצבע. לאחר הברקה עם תכשיר הברקה, כסה את המשטח בשכבת שעווה כדי להחזיר את הברק המקורי. הברקות תכופות עם

שטוף היטב את חלקי המתלים והסרנים, כיוון שהם רגישים במיוחד להצטברות של בוץ וחול. אל תשתמש בכלי חד להסרת בוץ שהתקשה.

▲ זהירות

• **היזהר שלא לפגוע בצינורות בלמים, בצמות החיווט של חיישנים ובחלקים אחרים בעת שטיפת רכיבי מערכת המתלים.**

• **היזהר שלא לשטוף את החלק התחתון של המנוע זמן רב מדי. הדבר עלול לגרום נזק לחלקי חשמל מסוימים.**

▼ שימוש במתקן מים חמים

- שמור על מרחק של 30 ס"מ או יותר בין פיית המתקן לבין המכונית.
- אין לרחוץ את אותו האזור באופן ממושך.
- אם כתם אינו מוסר בקלות, רחץ ביד.
- חלק ממתקני המים החמים הם בעלי טמפרטורה ולחץ גבוהים, ועלולים לגרום נזק או עיוותים לחלקי שרף, כגון פסי קישוט, או להחדרת מים לתוך המכונית.

יש לנקות מלח, כימיקלים, חרקים, זפת, פיח, שרף עצים ולשלשת ציפורים על-ידי רחיצה עם תמיסת דטרגנט קל, כנדרש. אם תשתמש בדטרגנט קל, ודא שהוא נייטרלי. אין להשתמש בסבון חזק או בדטרגנט כימי. יש לשטוף מיד את כל חומרי הניקוי ממשטחי המכונית, אין לאפשר להם להתייבש על המכונית. שטוף את המכונית ביסודיות עם הרבה מים פושרים. נגב את המים הנותרים במטלית עור או מטלית רכה. כדי להסיר בעילות בוץ ולכלוך מהגחון, החלק הפנימי של הכנפיים והמתלים יש ללבוש כפפות גומי ולשטוף אותם במברשת ידנית.

▼ רחיצת תחתית המכונית

כימיקלים, מלחים וחצץ המשמשים להפשרת משטחי הכביש הם גורמי שיתוך (קורוזיה) חזקים המאיצים את שיתוכם של רכיבים המותקנים בתחתית המכונית, כגון מערכת הפליטה, צינורות הדלק והבלמים, כבלי בלמים, הרצפה, הכנפיים והמתלים.

שטוף ביסודיות את תחתית המכונית ובתוך הכנפיים לעתים קרובות במים פושרים או קרים כדי להפחית את הנזק מגורמים אלה.

בוץ או חול הנדבקים לחלקי המרכב התחתונים עלולים להאיץ את השיתוך שלהם.

לאחר נהיגה בשטח או בכבישים מכוסים בבוץ או בחול, שטוף את הבוץ והחול מחלק המרכב התחתון.

הגנה מפני שיתוך (קורוזיה)

מכונית הסובארו תוכננה ונבנתה לעמוד בפני שיתוך. כדי לשמור על צורה נאה, עמידות ותפעול אמין, נעשה שימוש ברוב חלקי המכונית בחומרים מיוחדים ושכבות גימור המגנים על המכונית.

■ הגורמים השכיחים ביותר לשיתוך (קורוזיה)

הגורמים השכיחים ביותר לשיתוך הם:

- הצטברות של לכלוך הכולל לחות במקטעי לוחות מרכב, בחללים ובמקומות אחרים.
- נזק לצבע ולשכבות מגן אחרות הנגרם על-ידי חצץ ושברי אבנים או תאונות קלות.
- התפשטות השיתוך מואצת במכונית:
- כאשר המכונית נחשפת למלח מן הכביש או לכימיקלים המשמשים לבקרה על אבק, או כשמשמשים במכונית באזורים סמוך לחוף ים, שם יש יותר מלח באוויר, או באזורים בעלי זיהום תעשייתי רב.
- כאשר נוהגים במכונית באזורים של לחות גבוהה, במיוחד כאשר הטמפרטורות רק מעט מעל נקודות הקפיאה.
- כאשר נותרת לחות בחלקים מסוימים של המכונית לאורך זמן, למרות ששאר חלקי המכונית עשויים להיות יבשים.
- בטמפרטורות גבוהות, כאשר חלקי המכונית אינם מסוגלים להתייבש מהר

במגע עם המצלמה, הסר את השעווה באמצעות ניגוב במטלית נקייה ספוגה בתכשיר ניקוי ניטרלי ומדולל.

■ ניקוי גלגלי אלומיניום

- נקה לעתים קרובות את גלגלי האלומיניום כדי להסיר כל סוג של לכלוך. אם הלכלוך נשאר יותר מדי זמן, עלול להיות קשה להורידו.
- כאשר מנקים את הגלגלים, אין להשתמש בסבון המכיל גרגרים שוחקים. דאג להשתמש בחומר ניקוי ניטרלי, ולאחר מכן שטוף ביסודיות עם מים. אין לנקות את הגלגלים במברשת קשה ואין לחשוף אותם למתקני רחיצה בעלי מהירות גבוהה.
- נקה את המכונית (כולל את גלגלי האלומיניום) במים בהקדם האפשרי לאחר שהותזו עליה מי ים, שנחשפה לרוחות מן הים או שנהגו בה על כבישים שטופלו במלח או בתכשירים אחרים.

תרכובת או שימוש בתכשיר הברקה לא מתאים או הברקה בשיטה לא נכונה עלולים לגרום להסרת הצבע וחשיפת צבע היסוד. במקרה של ספק, מוטב תמיד להתייעץ עם המוסך או מומחה לצבע של רכב. מומלץ להתיעץ עם מרכז שירות מורשה סובארו מטעם היבואן.

▲ זהירות

אין להשתמש בממסים אורגניים לניקוי הכיסויים של מכלולי הפנסים. אם נעשה בכל זאת שימוש בתכשיר ניקוי שמכיל ממסים אורגניים יש לשטוף היטב במים את כל שאריות התכשיר. אחרת עלול להיגרם נזק למשטחי הכיסוי.

הערה

- היזהר לא לחסום את פתחי היציאה של מתז השמשה הקדמית עם וקס (שעווה) בעת מריחת שעווה על המכונית.
- אין לנקות את מצלמת המבט לאחור באלכוהול, בנזין או מדלל צבע. אחרת היא עלולה לדהות. כדי להסיר כתמים נקה את המצלמה במטלית ספוגה בתכשיר ניקוי ניטרלי ומדולל ולאחר מכן נגב אותה במטלית רכה ויבשה.
- כשמבריקים את הרכב בשעווה, יש להיזהר שלא למרוח את השעווה על מצלמת המבט לאחור. אם השעווה באה

ניקוי פנים המכונית

נקה את לוח בקרת האקלים, לוח מערכת השמע, לוח המכשירים, הקונסולה המרכזית, לוח המחוגנים והמתגים בעזרת מטלית רכה ולחה. (אין להשתמש בממסים אורגניים.)

⚠️ זהירות

אין להשתמש בחפצים חדים או בחומרי ניקוי המכילים רכיבים שוחקים כדי לנקות את המשטח הפנימי של החלון האחורי. חומרים אלו עלולים להזיק למוליכים המודפסים על החלון.

■ ריפודי המושבים

הסר לכלוך, אבק או שיירים באמצעות שואב אבק. אם הלכלוך דבוק לאריג או שקשה להסירו בשואב אבק, השתמש במברשת רכה ואחר כך בשואב אבק.

נגב את משטח הריפוד במטלית לחה סחוטה היטב ויבש את הריפוד ביסודיות. אם הריפוד עדיין מלוכלך, נגב בתמיסה של סבון עדין ומים פושרים ולאחר מכן יבש ביסודיות.

אם אי-אפשר להסיר את הכתם, נסה חומר ניקוי מסחרי. תחילה יש לנסות את חומר הניקוי בפינה סמויה של הריפוד כדי לוודא שאינו פוגע באריג. השתמש בחומר הניקוי לפי הוראות היצרן.

אם הנך מחנה את מכוניתך במקום סגור, ודא כי הוא יבש. אל תחנה את מכוניתך במקום לח שהאוורור בו לקוי. במקום כזה עלול להיגרם שיתוך כתוצאה מהלחות. לחות יכולה להיגרם אם תרחץ את מכוניתך בחנייה סגורה או תכניס את מכוניתך לחנייה סגורה כאשר היא רטובה או מכוסה בשלג.

אם אתה משתמש במכוניתך במזג אוויר קר ו/או באזורים בהם משתמשים במלח על הכביש או בחומרים גורמי שיתוך אחרים, יש לבדוק ולשמן לעתים מזומנות את צירי הדלתות ומנעוליהן, ואת תופסן מכסה תא המנוע.

בגלל היעדר אוורור נאות.

■ פעולות למניעת שיתוך (קרוזיה)

רחץ את המכונית באופן סדיר כדי למנוע שיתוך ברכיבי המרכב והמתלים. כמו-כן, רחץ את המכונית מיד אחרי נסיעה על המשטחים הבאים:

- דרכים שפוזר בהן מלח למניעת קפיאה בחורף
 - בוך, חול או חצץ
 - כבישים קרובים מאוד לחוף הים
- לאחר סיום עונת החורף, מומלץ לרחוץ ביסודיות את תחתית המכונית.

לפני תחילת החורף, בדוק את מצב רכיבי תחתית המכונית, כגון מערכת הפליטה, צינורות דלק ובלמים, כבלי בלמים, מתלים, מערכת היגוי, רצפה וכנפיים. אם מתגלה בהם חלודה יש לטפל בהם למניעת חלודה או להחליפם. אם הנך זקוק לעזרה, פנה למוסד כדי לבצע סוג זה של תחזוקה וטיפול. מומלץ לפנות למרכז שירות מורשה סובארו מטעם היבואן.

תקן פגיעות ושריטות בצבע מיד כשאתה מגלה אותן.

בדוק את פנים המכונית לגילוי הצטברויות של מים ולכלוך מתחת לשטיחי הרצפה מכיוון שהן עלולות לגרום לשיתוך. בדוק מדי פעם מתחת לשטיחים כדי לוודא שהאזור יבש.

⚠️ זהירות

אין להשתמש בבנזין, מדללי צבע או חומרי ניקוי דומים לניקוי המושבים. אחרת עלול להיגרם נזק למשטחים וצבעם עלול לדהות.

■ ריפוד עור למושבים

חברת סובארו משתמשת בעור טבעי משובח אשר בטיפול נכון ישמור על צורתו הייחודית והמרקם שלו למשך שנים רבות.

הצטברות אבק או לכלוך דרכים על פני משטחי העור עלולה לגרום לחומר להפוך לפריך ולהתבלותו המוקדמת. יש לבצע ניקוי תקופתי כל חודש במטלית רכה ולחה מסיבים טבעיים, תוך זהירות שלא להרטיב את העור יתר-על-המידה ושלא לאפשר חדירת מים דרך התפרים.

ניתן להשתמש בדטרגנט עדין המתאים לניקוי בדי צמר כדי להסיר כתמי לכלוך קשים, ואחר כך לשפשף במטלית רכה ויבשה, כדי להחזיר את הברק. אם נוהגים להחנות את המכונית זמן רב תחת שמש ישירה, מומלץ לכסות את המושבים ואת משענות הראש, או להצל את החלונות כדי למנוע דהייה או התכווצות הריפוד.

לפני הפעלת הרכב יש להסיר כיסויי מושבים וכיסויים למשענות ראש.

ניתן לטפל בפגמים שטחיים זעירים או באזורים עם כתמים בתרסיס לכה מסחרי המיועד לעור. העור במושב יפתח קפלים או קמטים רכים, תופעה זו אופיינית לעור אמיתי.

■ ריפוד עור סינתטי

ניתן לנקות את חומר הריפוד הסינתטי במכוניתך באמצעות מים וסבון או דטרגנט עדינים, לאחר שמסלקים לכלוך לא דביק באמצעות מברשת או שואב אבק. אפשר לסבון להיספג כמה דקות ולאחר מכן נגב במטלית לחה ונקייה. במקרה הצורך, ניתן להשתמש בחומרי ניקוי מקציפים מסחריים המתאימים לעור סינתטי.

⚠️ זהירות

אסור בהחלט להשתמש בחומרי ניקוי חזקים כגון ממסים, מדללי צבע, חומרי ניקוי לחלונות או בנזין כדי לנקות ריפודי עור או אריג סינתטי. הדבר עלול לגרום נזק למשטחים וצבעם עלול לדהות.

■ חגורות בטיחות

למידע על אופן ניקוי חגורות הבטיחות, עיין בנושא "תחזוקת חגורת הבטיחות" 1-20.

■ לוח בקרת האקלים, לוח מערכת

השמע, לוח המכשירים, לוח

הקונסולה, מתגים, לוח מחוונים

ומשטחי פלסטיק אחרים

נקה את לוח בקרת האקלים, לוח מערכת השמע, לוח המכשירים, הקונסולה המרכזית, לוח המחוונים והמתגים בעזרת מטלית רכה ולחה.

⚠️ זהירות

• אין להשתמש בממסים אורגניים כגון מדללי צבע או בנזין, או חומרי ניקוי חזקים המכילים ממסים אלה. הדבר עלול לגרום נזק למשטחים וצבעם עלול לדהות.

• אסור להשתמש בממסים כימיים שמכילים סיליקון כדי לנקות את מערכת השמע של המכונית, רכיבים חשמליים של מערכת מיזוג האוויר או מתגים כלשהם. אם הסיליקון יבוא במגע עם חלקים אלה אזי נזק עלול להיגרם לרכיבים החשמליים.

צג ■

כדי לנקות את צג מערכת השמע, צג מערכת הניווט או הצג הרב-תכליתי, נגב אותו במטלית סיליקון או במטלית רכה. אם הצג מלוכלך מאוד, נקה אותו במטלית רכה המורטבת בדטרגנט ניטרלי ולאחר מכן נגב בזהירות את שאריות הדטרגנט.

⚠ זהירות

- אין לרסס את הדטרגנט הניטרלי ישירות על הצג. דבר זה עלול לפגוע ברכיבי הצג.
- אין לנגב את הצג עם מטלית קשה. דבר זה עלול לשרוט את הצג.
- אין להשתמש בנוזל ניקוי המכיל מדלל, בנזין או כל חומר נדיף אחר. חומרי ניקוי כאלה עלולים למחוק את האותיות שעל המתגים הנמצאים בתחתית הצג.

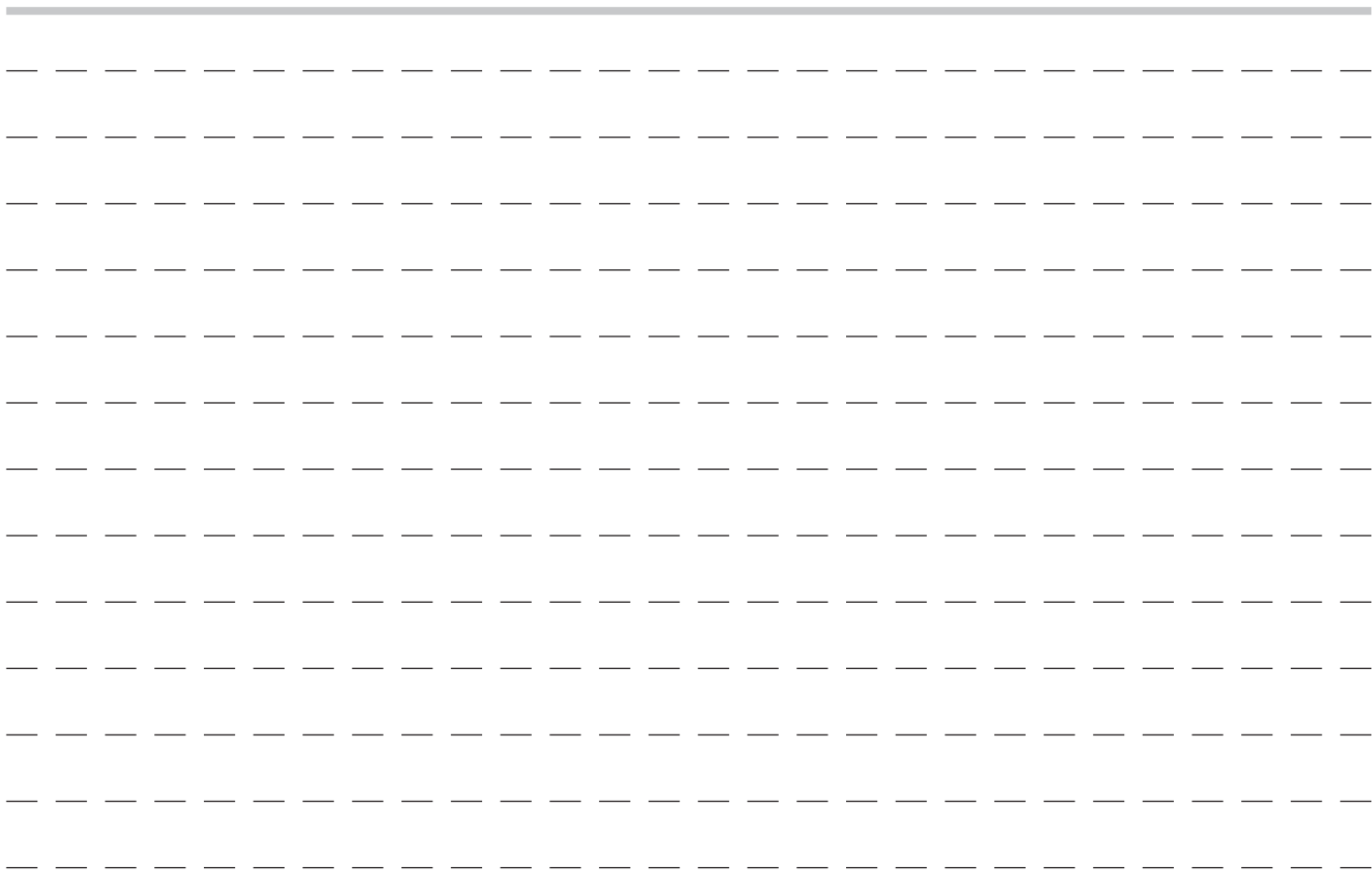

תחזוקה ושירות

שמן דיפרנציאל קדמי (בכל הדגמים) ושמון דיפרנציאל אחורי (במכוניות עם הינע לכל הגלגלים).....	11-22
דירוג וצמיגות מומלצים.....	11-22
נוזל בלמים.....	11-22
בדיקת מפלס הנוזל.....	11-22
נוזל בלמים מומלץ.....	11-23
מגבר בלמים.....	11-23
דוושת בלם.....	11-23
בדיקת חופש מהלך דוושת הבלם.....	11-23
בדיקת המרווח בין דוושת הבלם לבין הרצפה.....	11-24
החלפת רפידות הבלמים.....	11-24
הרצת רפידות בלמים חדשות.....	11-24
צמיגים וגלגלים.....	11-25
סוגי צמיגים.....	11-25
מערכת ניטור לחץ אוויר בצמיגים (TPMS) (אם קיימת).....	11-25
בדיקת צמיגים.....	11-26
לחץ אוויר ובלאי.....	11-27
איזון גלגלים.....	11-28
מחווני בלאי.....	11-29
סימן כיוון הסיבוב של הצמיגים.....	11-29
סבב צמיגים.....	11-29
החלפת צמיגים.....	11-30
החלפת חישוקים (ג'נטים).....	11-31
חישוקי אלומיניום (אם קיימים).....	11-31

תכנית תחזוקה.....	11-3
אמצעי זהירות הקשורים לתחזוקה.....	11-7
לפני שתבדוק או שתבצע שירות בתוך תא המנוע.....	11-8
כאשר בודקים או מבצעים טיפול בתוך תא המנוע.....	11-8
כאשר בודקים או מבצעים טיפול בתוך תא המנוע כשהמנוע פועל.....	11-8
עצות לתחזוקה.....	11-9
בעת החלפת חלקים.....	11-9
הסרה והתקנה מחדש של תפסים.....	11-9
מכסה תא המנוע.....	11-11
מבט כללי על תא המנוע.....	11-13
שמון מנוע.....	11-14
צריכת השמן של המנוע.....	11-14
בדיקת מפלס השמן.....	11-14
החלפת שמון מנוע ומסנן שמון מנוע.....	11-15
דירוג וצמיגות מומלצים.....	11-15
שמון סינתטי.....	11-16
מערכת הקירור.....	11-16
מניפת קירור, צנרת וחיבורים.....	11-17
נוזל קירור מנוע.....	11-17
קרב הסינון של מסנן האוויר.....	11-19
החלפת קרב מסנן האוויר.....	11-20
מצתים.....	11-21
רצועות הנעה.....	11-21
נוזל תיבת הילוכים רציפה.....	11-21

11-41	החלפת נורות
11-41	פנס ראשי (בדגמים עם פנסי LED)
11-42	פנס ראשי (מכוניות עם פנסי הלוגן)
11-43	מהבהב פנייה קדמי (בדגמים עם פנסי LED) פנסי איתות קדמיים ופנסי חנייה (בדגמים עם פנסי הלוגן)
11-44	פנס ערפל קדמי ותאורת יום (אם קיימים)
11-47	מהבהב פנייה צדי (אם קיים)
11-47	מכלול אורות אחורי משולב
11-49	תאורת נסיעה לאחור (אם קיימת)
11-50	אור לוחית הרישוי
11-50	פנס ערפל אחורי (אם קיים)
11-51	תאורת מפה
11-51	תאורת מראת איפור (אם קיימת)
11-51	תאורת תקרה ותאורת אזור המטען
11-51	שאר פנסי המכונית
11-52	החלפת סוללת המפתח
11-52	אמצעי זהירות
11-52	החלפת סוללה של מפתח חכם
11-53	החלפת סוללה של שלט רחוק

11-32	נוזל מתזי השמשה הקדמית
11-32	בדיקת מפלס הנוזל של מתזי השמשה הקדמית
11-32	הוספת נוזל מתזי השמשה הקדמית
11-33	נוזל מתזי השמשה הקדמית
11-33	החלפת להבים למגבי השמשות
11-34	מכלול להב המגב של השמשה הקדמית
11-35	פס הגומי של להב המגב של השמשה הקדמית
11-36	מכלול להב המגב של החלון האחורי (דגמי 5 דלתות)
11-36	להב הגומי של מגב החלון האחורי
11-38	מצבר
11-38	אמצעי זהירות הקשורים למצבר!
11-39	נתיכים
11-41	התקנת אביזרים

תכנית תחזוקה

על-מנת לשמור את מכוניתך במצב פעולה נאות ולהבטיח ביצועים מקסימליים בכל עת, יש לבצע שירות לפי לוח-זמנים של התחזוקה.

הערה

• תדירות הטיפולים והביקורות התקופתיות המובאות להלן היא מינימלית. ייתכן ויהיה צורך לבצע את הטיפולים והביקורות לעתים קרובות יותר בהתחשב בתנאי הכביש, מזג אוויר, תנאים אטמוספריים ושימוש במכונית. תנאים אלה עשויים להשתנות מארץ לארץ. לכן, ייתכן והיו דרישות מיוחדות בארצך. לפרטים על התדירות הישימה למכוניתך מומלץ לפנות למוסך או למוסך מורשה סובארו מטעם היבואן.

• במכוניות שמצוידות בצג רב-תכליתי (צג LCD צבעוני), אפשר לקבוע תזכורות שיוצגו כשמתקרב המועד לביצוע טיפולים בפרטים מסוימים. לפרטים נוספים עיין בנושא "הגדרות תחזוקה" עמ' 3-66.

להמשך התחזוקה התקופתית מעבר ל-120,000 ק"מ או 96 חודשים, חזור לעמודה השלישית בלוח התחזוקה והוסף 120,000 ק"מ או 96 חודשים לכתורת העמודות.

מפתח לסימנים:

ה: החלף

ב: בדוק ואז כוון, תקן או החלף לפי הצורך.

בצ: בצע

(מ): טיפול מומלץ לתפעול בטוח של הרכב

הערות	מועדי התחזוקה (מס' החודשים או ק"מ, הקודם מביניהם)								הפריט	
	96	84	72	60	48	36	24	12		חודשים
	120	105	90	75	60	45	30	15		1,000 X ק"מ
ראה הערה 1)	ה	ה	ה	ה	ה	ה	ה	ה	שמן מנוע	1
ראה הערה 1)	ה	ה	ה	ה	ה	ה	ה	ה	מסנן שמן מנוע	2
החלף כל 160,000 ק"מ	(מ)	(מ)	(מ)	(מ)	(מ)	(מ)	(מ)	(מ)	רצועה(ות) הנעה	3

הערות	מועדי התחזוקה (מס' החודשים או ק"מ, הקודם מביניהם)									הפריט	
	96	84	72	60	48	36	24	12	חודשים		
	120	105	90	75	60	45	30	15	1,000 X ק"מ		
	ב		ב		ב		ב			מערכת הקירור, צינורות וחיבורים	4
	החלפה ראשונה: 132 חודשים (11 שנה)/220,000 ק"מ החל מההחלפה השנייה: 72 חודשים (6 שנים)/120,000 ק"מ									החלפת נוזל קירור מנוע SUBARU Super Coolant או שווה-ערך)	5
ראה הערה 2)	ב		ב		ב		ב			מערכת דלק, צינורות וחיבורים	6
החלף כל 90,000 ק"מ			ה							מסנן דלק	7
החלף כל 45,000 ק"מ	ב	ב	ה	ב	ב	ה	ב	ב		קרב הסינון של מסנן האוויר	8
החלף כל 105,000 ק"מ		ה								מצתים	9
ראה הערה 3)	ה		ב		ה		ב			חומרי סיכה לדיפרנציאל הקדמי ולדיפרנציאל האחורי (שמן תמסורת)	10

11-5 תחזוקה ושירות/תכנית תחזוקה

הערות	מועדי התחזוקה (מס' החודשים או ק"מ, הקודם מביניהם)									הפריט	
	96	84	72	60	48	36	24	12	חודשים		
	120	105	90	75	60	45	30	15	1,000 X ק"מ		
ראה הערה 4	ב		ב		ב		ב			נוול תיבת הילוכים רציפה	11
ראה הערה 5	ה		ה		ה		ה			נוול בלמים	12
ראה הערה 2	ב	ב	ב	ב	ב	ב	ב	ב		רפידות ודיסקיות הבלמים/גומיות גל ההינע הקדמי והאחורי וחלקי מפרק הסרן	13
ראה הערה 2	ב		ב		ב		ב			רפידות ותופי בלמים (כולל רפידות ותופי בלם חנייה)	14
ראה הערה 2	בצ		בצ		בצ		בצ			בדוק צנרת בלמים ובדוק פעולת בלמי החנייה והשירות	15
ראה הערה 2	ב		ב		ב		ב			מערכת היגוי ומתלים	16
	(מ)									מסבי הגלגלים הקדמיים והאחוריים	17
ראה הערה 6	החלף כל 12 חודשים או 12,000 ק"מ, הקודם מביניהם									קרב סינון אוויר של מערכת בקרת האקלים	18
ראה הערה 7	הוסף בקבוק של תוסף למיכל הדלק בכל 15,000 ק"מ.									תוסף דלק מקורי של סובארו (לאזורים בהם תכולת המזהמים בדלק גבוהה)	19

הערה

- (1) כאשר המכוננית נוסעת בתנאי נהיגה קשים כמפורט מטה*, יש להחליף את שמן המנוע ואת מסנן השמן לעתים תכופות יותר.
- (2) כאשר המכוננית נוסעת בתנאי נהיגה קשים כמפורט מטה*, יש לבצע את הבדיקה כל 15,000 ק"מ או כל 12 חודשים, הקודם מביניהם.
- (3) כאשר מפעילים את המכוננית לעתים קרובות בתנאים קשים, כגון גרירת גרור, יש להחליף את השמן של הדיפרנציאל (קדמי ואחורי) לעתים תכופות יותר.
- (4) כאשר המכוננית נוסעת בתנאי נהיגה קשים כמפורט מטה*, יש להחליף את הנוזל של תיבת ההילוכים הרציפה מדי 45,000 ק"מ.
- (5) כאשר משתמשים במכוננית באזורים המפורטים להלן, החלף את נוזל הבלמים כל 15,000 ק"מ או כל 12 חודשים, הקודם מביניהם.
- (1) אזורי לחות גבוהה
- (2) אזורים הרריים
- (6) כאשר המכוננית נוסעת בתנאי נהיגה קשים כמפורט מטה*, יש להחליף את קרב הסינון של מסנן האוויר ואת מסנן האוויר לעתים תכופות יותר.
- (7) דגמי 2.0 ליטר באזורים בהם תכולת המזהמים בדלק גבוהה.

* דוגמאות לתנאי נהיגה קשים:

- (1) הפעלה במזג אוויר קר באופן קיצוני (סעיפים 1, 2 ו-16 בלבד)
- (2) גרירת גרור (סעיפים 1, 2, 10, 11, 13 ו-15 בלבד)
- (3) נסיעות קצרות תכופות (סעיפים 1, 2, 13 ו-14 בלבד)
- (4) נהיגה בדרכים מאובקות (סעיפים 8, 13, 14, 16, 18 ו-19 בלבד)
- (5) נהיגה בדרכים משובשות ו/או בוציות (סעיפים 13, 14, 16, 18 ו-19 בלבד)
- (6) נהיגה באזורים בהם משתמשים במלח כביש או בחומרים משתכים אחרים (סעיפים 6, 13, 14, 15 ו-16 בלבד)
- (7) מגורים ליד חוף הים (סעיפים 6, 13, 14, 15 ו-16 בלבד)

במקרה שכריות האוויר או מותחני- הקדם של חגורות הבטיחות יהיו זקוקים לשירות, פנה אל המוסך. מומלץ לפנות למרכז שירות מורשה סובארו מטעם היבואן.

הערה

חברת סובארו אינה מאשרת שימוש בתכשירי שטיפה שלא אושרו על-ידי סובארו וממליצה שלא לבצע טיפול מסוג זה על כלי הרכב של סובארו. תכשירי השטיפה שלא אושרו על-ידי סובארו משתמשים בכימיקלים ו/או בממסים שלא נבחנו או אושרו על-ידי סובארו. האחריות של סובארו אינה מכסה חלק כלשהו של הרכב שניזוק בעקבות הוספה או שימוש בכימיקלים ו/או ממסים, למעט אלה שאושרו או הומלצו על-ידי סובארו.

- יש להשתמש תמיד בכלים מתאימים ולדאוג שהם מתוחזקים כראוי.
- אסור בהחלט להיכנס מתחת למכונית הנתמכת על-ידי מגבה בלבד. השתמש תמיד במעמדי בטיחות לתמיכת המכונית.
- אסור בהחלט להפעיל את המנוע במקום לא מאוורר היטב, כגון מוסך או אזור סגור אחר.
- אל תעשן ואל תאפשר אש גלויה בסביבת הדלק או המצבר. הדבר יגרום לשריפה.
- מכיוון שבמערכת הדלק קיים לחץ, אנו ממליצים שהחלפת מסנן הדלק תבוצע על-ידי מוסך. מומלץ לבצע זאת במרכז שירות מורשה סובארו מטעם היבואן.
- השתמש באמצעי הגנה מתאים לעיניים כדי לשמור עליהן מפני חדירת שמן ונוזלים. אם משהו נכנס לעיניך, שטוף אותן היטב במים נקיים.
- אין לטפל בחיווט של מערכת כריות האוויר או של מערכת מותחני-קדם לחגורות הבטיחות; כמו כן אין לנסות לפרק את מחברי מערכות אלה. ניסיון כזה עלול להפעיל את המערכת, או לגרום לה שלא לפעול כשצריך. אסור בהחלט להשתמש בצויד בדיקה למעגלים חשמליים עבור החיווט והמחברים האלו.

אמצעי זהירות הקשורים לתחזוקה

כאשר יש צורך בתחזוקה ושירות, מומלץ לבצע את כל העבודות במוסך. מומלץ לעשות זאת במרכז שירות מורשה סובארו מטעם היבואן.

במקרה ותבצע את התחזוקה והשירות בעצמך, עליך להיות בקיא במידע הנכלל בפרק זה לגבי תחזוקה ושירות למכוניתך.

טיפול שגוי או חלקי עלול לגרום לביצועים פגומים או לא-בטיחותיים של מכוניתך. כל בעיה שתתעורר בעקבות טיפולים ותיקונים שביצעת בעצמך לא תהיה מכוסה על-ידי האחריות.

⚠ אזהרה

- בחר תמיד במקום בטוח לביצוע עבודות תחזוקה למכוניתך.
- היזהר תמיד לבל תיפצע בזמן העבודה על מכוניתך. זכור שחלק מהחומרים במכונית עלולים להיות מסוכנים אם לא משתמשים או לא מטפלים בהם בצורה נכונה, כמו למשל, חומצת המצבר.
- את התחזוקה יבצע אך ורק אדם הבקיא בביצוע עבודות אלה. פגיעה חמורה עלולה להיגרם למי שאינו בקיא בביצוע שירות למכוניות.

לפני שתבדוק או שתבצע שירות בתוך תא המנוע

אזהרה ⚠

• כבה תמיד את המנוע והפעל היטב את בלם החנייה כדי למנוע את תזוזת המכונית.

• אפשר תמיד למנוע להתקרר. חלקי המנוע מתחממים מאוד כאשר המנוע פועל ונשארים חמים זמן מה לאחר שהמנוע כבה.

• אין לשפוך שמן מנוע, נוזל קירור למנוע, נוזל בלמים או כל נוזל אחר על חלקי מנוע חמים. מצב כזה עלול לגרום לשריפה.

• כאשר מתג ההתנעה במצב מחובר (ON), מניפת הקירור עלולה לפעול בפתאומיות אפילו כאשר המנוע אינו מופעל. אם גופך או פריטי לבוש באים במגע עם מניפה סובבת, הדבר עלול לגרום לפציעה קשה. כדי למנוע סכנת פציעה, הקפד על אמצעי הזהירות הבאים:

- בדגמים עם מערכת לחצן התנעה: יש להקפיד תמיד להעביר את מערכת ההצתה למצב "OFF" בלחיצה על לחצן ההתנעה ולוודא שנורית חיווי הפעולה הקבועה בלחצן ההתנעה כבתה. לאחר מכן, הוצא את המפתח החכם מהמכונית.

- בדגמים ללא מערכת לחצן התנעה: הוצא תמיד את המפתח ממתג ההתנעה.

כאשר בודקים או מבצעים טיפול בתוך תא המנוע

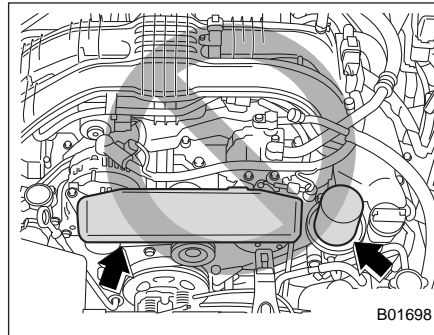

זהירות ⚠

• במכוניות המצוידות בכיסוי של רצועות ההינע, בעת בדיקת רכיבים בתא המנוע, הקפד שלא לגעת בכיסוי של רצועות ההינע. אם לא תקפיד על כך, ידך עלולה להחליק מכיסוי הרצועות ותיגרם לה פציעה.

• אסור לגעת במסנן השמן לפני שהמנוע התקרר לחלוטין. אחרת התוצאה עלולה להיות כווייה או פציעה. כשהמנוע פועל מסנן השמן מתחמם לטמפרטורות גבוהות מאוד והוא נותר חם גם זמן מה לאחר שהמנוע הודמם.

כאשר בודקים או מבצעים טיפול בתוך תא המנוע כשהמנוע פועל

אזהרה ⚠

מנוע פועל עלול להיות מסוכן. הרחק את אצבעותיך, ידיך, בגדיך, שערך וכליך ממניפת הקירור, רצועות ההינע וכל חלקי מנוע נעים אחרים. מומלץ להסיר טבעות, שעונים ועניבות בזמן ביצוע העבודה.

▼ תפסים מטיפוס A

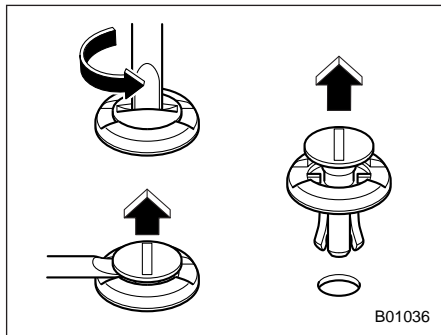

1. טובב את התפס נגד כיוון השעון באמצעות מברג בעל להב שטוח, עד שהחלק המרכזי של התפס מתרומם.
2. הסר את התפסים באמצעות מברג בעל להב שטוח, תוך שימוש בתנופה.
3. הסר את התפס בשלמותו במשיכה כלפי מעלה.

עצות לתחזוקה

■ בעת החלפת חלקים

למידע על אודות החלפת חלקים לשם תחזוקה יש לפנות למוסד או לאיש מקצוע מיומן. מומלץ לפנות למרכז שירות מורשה סובארו מטעם היבואן.

■ הסרה והתקנה מחדש של תפסים

כדי לאפשר החלפת רכיבים של מסנן האוויר או נורות מסוימות יש להסיר תחילה כמה תפסים וחיופיים מהכנפיים.

▼ הסרת התפסים

במכוניתך קיימים תפסים מטיפוסים שונים.

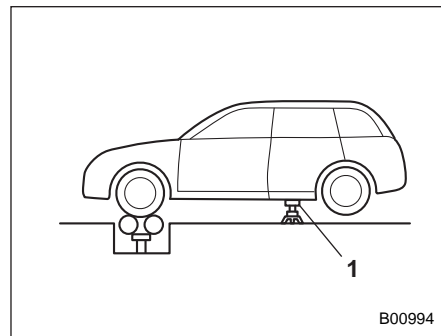

(1) מעמד בטיחותי

במכונית בעלת הינע בכל הגלגלים (AWD), כאשר מבצעים תחזוקה ובדיקות הדורשות את פעולת המנוע ואת סיבוב ארבעת הגלגלים, הרים את כל ארבעת הגלגלים על מגבה או השתמש בגלילים חופשיים כדי למנוע את תזוזת המכונית. אסור בהחלט להאיץ את המנוע או לבלום בפתאומיות.

▼ התקנה מחדש של התפסים

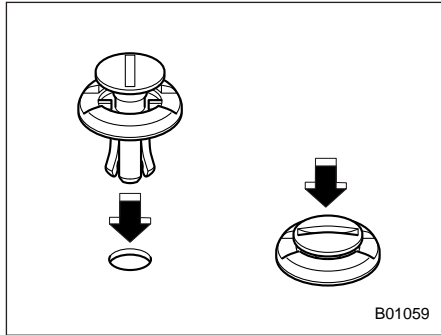

תפסים מטיפוס A

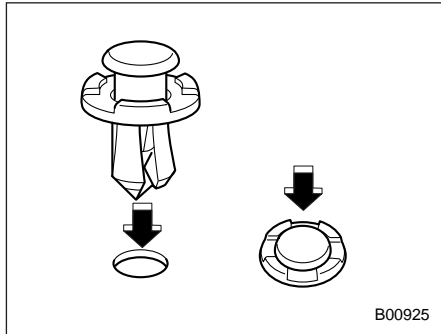

תפסים מטיפוס B

▼ תפסים מטיפוס C

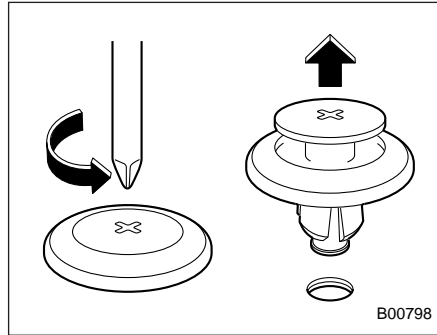

1. סובב את התפס נגד כיוון השעון באמצעות מברג פיליפס, עד שהחלק המרכזי של התפס מתרומם.
2. הסר את התפס בשלמותו במשיכה כלפי מעלה.

▼ תפסים מטיפוס B

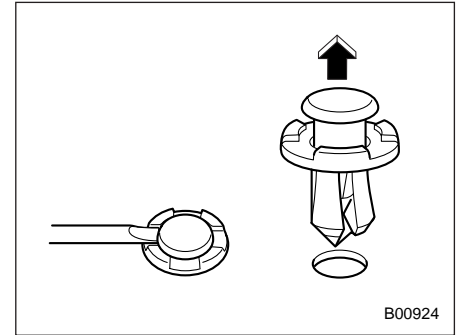

1. משוך החוצה את החלק המרכזי של התפס באמצעות מברג בעל להב שטוח, כמתואר באיור.
2. משוך את החלק המרכזי הבולט כדי להסיר את התפס בשלמותו.

כדי לפתוח את המכסה:

1. אם להבי המגבים הורמו מעל לשמשה, החזר אותם למקום המקורי.

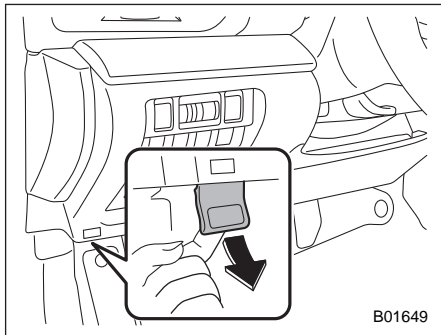

B01649

2. משוך את ידית שחרור מכסה תא המנוע שמתחת ללוח המכשירים.

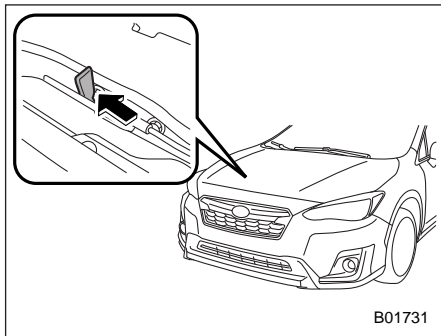

B01731

מכסה תא המנוע

זהירות ⚠

• לפני שפותחים את מכסה תא המנוע יש לוודא שלהבי המגבים אינם במצב זקוף. כמו כן, אין להפעיל את מגבי השמשה הקדמית כשמכסה תא המנוע פתוח. אם לא מקפידים על הנחיות אלה, עלול להיגרם נזק למכסה תא המנוע וללהבי המגבים.

• כשסוגרים את מכסה תא המנוע יש להיזהר מאוד שהאצבעות או חפצים כלשהם לא יילכדו.

• אל תלחץ בכוח על המכסה כדי לסגור אותו. לחיצה כזו עלולה לעוות את המתכת.

• אם פותחים את מכסה תא המנוע בזמן שנושבת רוח חזקה יש לפעול בזהירות רבה. מכסה תא המנוע עלול להיסגר באופן פתאומי, ולגרום לפציעה בעקבות טריקתו.

• אסור להתקין על מכסה תא המנוע אביזרים כלשהם מלבד אביזרים מקוריים של סובארו או שווי ערך, העומדים בדרישות איכות והתאמה, כמוגדר בכתב האחריות. אם מכסה תא המנוע יהיה כבד מדי, ייתכן שהתומכים שלו לא יוכלו להחזיק אותו במצב פתוח.

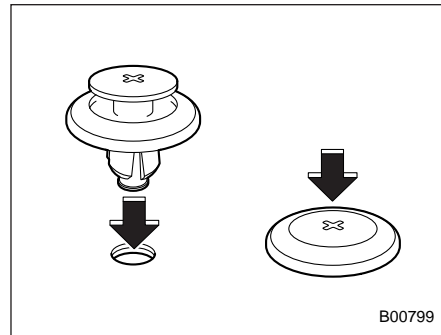

B00799

תפסים מטיפוס C

הכנס תחילה את התפס ללא החלק המרכזי ואז דחוף את החלק המרכזי של התפס לתוך החור.

אם מכסה תא המנוע אינו נסגר כהלכה, שחרר אותו מנקודה מעט יותר גבוהה.

⚠ אזהרה

ודא תמיד כי מכסה תא המנוע נעול כיאות לפני תחילת הנסיעה. אם הוא אינו נעול, הוא עלול להיפתח פתאום כאשר המכונית נוסעת ולחסום את שדה ראייתך, דבר העלול לגרום לתאונה ולפציעה חמורה.

3. שחרר את נעילת הביטחון המשנית של המכסה על-ידי הזזת המנוף הממוקם בין הסבכה הקדמית לבין מכסה תא המנוע לכיוון שמאל.

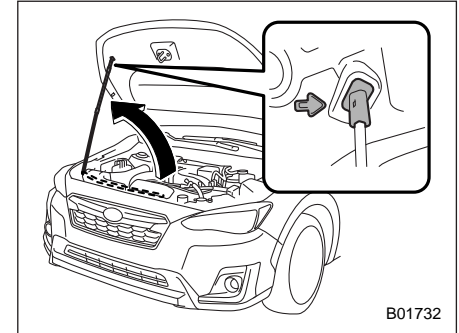

4. הרם את מכסה תא המנוע, שחרר את המוט התומך מהתפס שלו והכנס את קצהו של המוט התומך לחריץ שבמכסה תא המנוע.

כדי לסגור את המכסה:

1. הרם מעט את מכסה תא המנוע, שחרר את המוט התומך מהחריץ שבמכסה תא המנוע והחזר את המוט התומך לתפס שלו.
2. הורד את המכסה עד שהוא מגיע לכ-15 ס"מ ממצבו הסגור ותן לו ליפול כלפי מטה.
3. לאחר שהמכסה סגור, ודא כי הוא נעול במקומו.

- (1) מיכל נוזל בלמים (עמוד 11-22)
- (2) תיבת נתיכים (עמוד 11-39)
- (3) מצבר (עמוד 11-38)
- (4) מיכל נוזל מתז לשמשה הקדמית (עמוד 11-32)
- (5) מכסה רדיאטור (עמוד 11-17)
- (6) מכסה פתח מילוי שמן מנוע (עמוד 11-14)
- (7) מיכל נוזל קירור מנוע (עמוד 11-17)
- (8) מסנן שמן מנוע (עמוד 11-15)
- (9) מד מפלס שמן מנוע (עמוד 11-14)
- (10) מכסה צינורית נוזל הקירור (עמוד 11-18)
- (11) תיבת מסנן אוויר (עמוד 11-19)

מבט כללי על תא המנוע

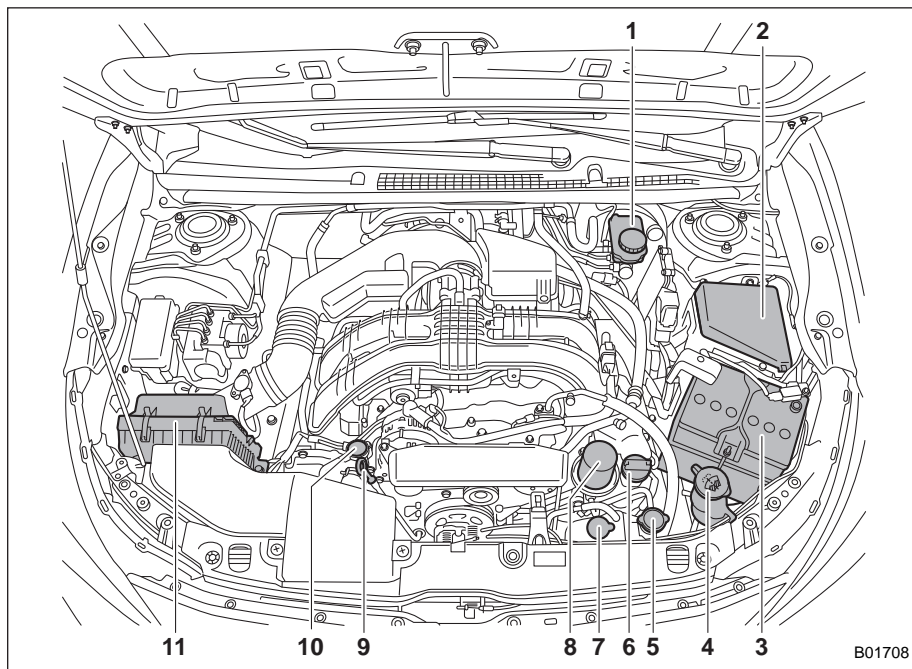

B01708

שמן מנוע

⚠️ זהירות

- אם מדיד השמן אינו נשלף בקלות, סובב אותו מעט ימינה ושמאלה ולאחר מכן משוך אותו בעדינות החוצה. אחרת אתה עלול להיפצע או להתלכלך.
- השתמש אך ורק בשמן מנוע מדרגת האיכות המומלצת ובצמיגות המומלצת.
- היזהר שלא להתיז שמן מנוע תוך כדי הוספתו. אם השמן יבוא במגע עם צינור הפליטה, הוא עלול לגרום לריח רע, עשן ו/או שריפה. הקפד לנגב שמן שנתיז על צינור הפליטה.

■ צריכת השמן של המנוע

כמות מסוימת של שמן מנוע נצרכת במהלך הנהיגה. בתנאים הבאים, צריכת השמן של המנוע עשויה לגדול וכתוצאה מכך תידרש הוספת שמן בין מרווחי הטיפולים:

- כשהמנוע חדש ובמהלך תקופת ההרצה
- כששמן המנוע הוא מאיכות נמוכה יותר
- כששתמשים בשמן בעל דרגת צמיגות לא מתאימה
- כששתמשים בבלימת המנוע
- כשהמנוע פועל במהירויות מנוע גבוהות
- כשהמנוע פועל בתנאים של עומס רב

- בעת גרירת גרוו
- כשהמנוע פועל למשך פרקי זמן ארוכים בסיבובי סרק
- כשהמכוננית פועלת בצורת נסיעה של עצור וסע ו/או בתנועה צפופה.
- כשהמכוננית פועלת בתנאי חום קשים
- כשהמכוננית מאיצה ומאטה לעתים תכופות.

בתנאים אלה ותנאים דומים להם, רצוי לבדוק את מפלס השמן לפחות אחת לשתי עצירות תדלוק ולהחליף שמן מנוע בתדירות גבוהה יותר. אם צריכת השמן של מכונניתך גבוהה יותר מאשר ליטר אחד לכל 2,000 ק"מ, פנה למוסד לביצוע בדיקה בתנאים מבוקרים. מומלץ לפנות למרכז שירות מורשה סובארו מטעם היבואן.

■ בדיקת מפלס השמן

1. החנה את המכוננית על משטח ישר והדמם את המנוע. אם הבדיקה של מפלס השמן מתבצעת מיד לאחר שהמנוע הודמם, יש להמתין מספר דקות עד שהשמן ישוב ויתנקז לאגן השמן לפני שבודקים את המפלס.

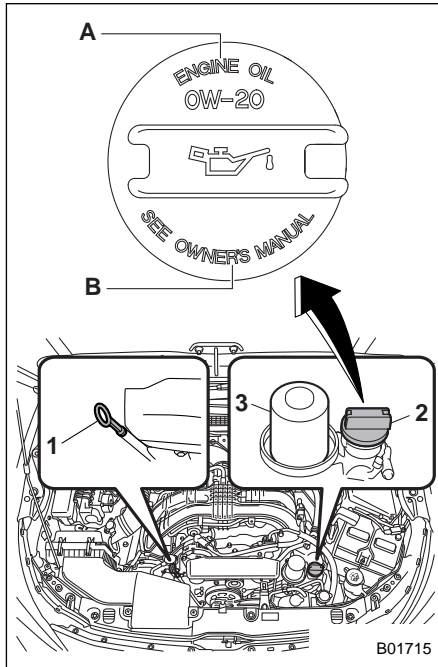

- 1) מדיד שמן
 - 2) מכסה פתח מילוי שמן
 - 3) מסנן שמן
- (A) שמן מנוע
(B) עיין בספר הנהג

■ החלפת שמן מנוע ומסנן שמן מנוע

החלף את השמן ואת מסנן השמן בהתאם לתכנית התחזוקה.

את שמן המנוע ואת מסנן השמן חייבים להחליף לעתים תכופות יותר מאשר רשום בתכנית התחזוקה, כאשר מבצעים נסיעות קצרות לעתים קרובות, כאשר גוררים גרור או כאשר נוסעים במזג אוויר קר מאוד.

הערה

החלפת שמן מנוע ומסנן שמן מנוע חייבת להיעשות על ידי מומחה מיומן ובעל הכשרה מתאימה. מומלץ לפנות למוסד או למרכז שירות מורשה סובארו מטעם היבואן לצורך החלפת שמן מנוע ומסנן שמן מנוע. מכונאים מיומנים ממתנינים במרכז שירות מורשה סובארו מטעם היבואן ומשתמשים בכלים מיוחדים, בחלקי החילוף ובשמן המנוע המומלצים לעבודה זו. בנוסף, הם דואגים לסלק כיאות את השמן המשומש.

■ דירוג וצמיגות מומלצים

⚠ זהירות

השתמש אך ורק בשמן מנוע מדרגת האיכות המומלצת ובצמיגות המומלצת.

עיין בנושא "שמן מנוע" ☞ 4-12.

הקריאה המחייבת היא זו של המפלט הנמוך יותר מבין השניים. אם מפלט השמן מתחת לסימון המפלט התחתון, הוסף שמן כדי להגיע לסימון המפלט העליון.

⚠ זהירות

הקפד שלא לגעת במסנן שמן המנוע במהלך ההסרה של מכסה פתח מילוי השמן. זאת כדי למנוע כווייה, לכידה של אצבע או פציעה אחרת.

כדי להוסיף שמן מנוע, הסר את מכסה פתח מילוי שמן המנוע והוסף בזהירות שמן מנוע דרך צוואר פתח המילוי. לאחר הוספת השמן למנוע, חובה לבדוק בעזרת המדיד שמפלט השמן תקין.

הערה

• כדי למנוע מילוי יתר של שמן המנוע, אין להוסיף שמן מעל לסימון המפלט העליון כאשר המנוע קר.

• נורית האזהרה למפלט נמוך של שמן המנוע עשויה להמשיך להאיר לאחר שמתניעים את המנוע מיד בתום ההוספה או החלפה של שמן המנוע. במקרים אלה, החנה את המכונית על קרקע ישרה והמתן דקה לפחות עד שמפלט השמן יתייבב, ולאחר מכן הנורית אמורה לכבות.

עיין בנושא "נורית אזהרה למפלט שמן מנוע נמוך" ☞ 20-3.

⚠ זהירות

אם מדיד השמן אינו נשלף בקלות, סובב את מדיד השמן ימינה ושמאלה ולאחר מכן נסה לשלוף אותו פעם נוספת. אם לא פועלים על פי הנחיה זו, התוצאה עלולה להיות מתיחת שריר או פציעה.

2. הוצא את מדיד השמן, נגב אותו והכנס אותו שוב.
3. ודא כי המדיד מוכנס כיאות עד לסוף מהלכו.

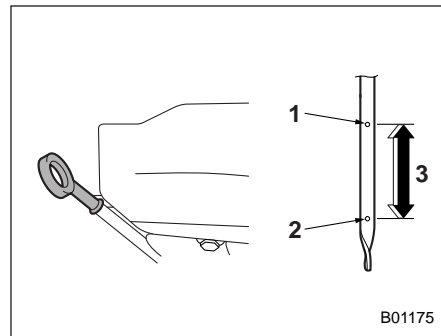

B01175

1. סימון מפלט עליון
2. סימון מפלט תחתון
3. בערך 1.0 ליטר מסימון המפלט התחתון לסימון המפלט העליון
4. הוצא את המדיד שוב.
5. בדוק את מפלט השמן משני צדי המדיד.

הערה

צמיגותו של שמן המנוע משפיעה על החיסכון בדלק. שמנים בעלי צמיגות נמוכה יותר חסכוניים יותר. אולם במזג אוויר חם נדרשת צמיגות גבוהה יותר כדי להשיג סיכה נאותה של המנוע.

■ שמן סינתטי

מותר להשתמש בשמן מנוע סינתטי שעומד באותן דרישות שהוגדרו לגבי שמן המנוע הרגיל. כאשר משתמשים בשמן מנוע סינתטי יש לבחור בשמן מאותו סוג, באותה צמיגות ובאותה דרגת איכות שצוינו בספר נהג זה. עיין בנושא "שמן מנוע" 4-12. יש להקפיד גם על מרווחי החלפת השמן ומסנן השמן שצוינו בתוכנית התחזוקה. עיין בנושא "תכנית תחזוקה" 3-11.

הערה

כדי שהמנוע יעניק את הביצועים הטובים ביותר מומלץ להשתמש בשמן מנוע סינתטי מדרגת האיכות ובצמיגות שצוינו בפרק 12. מותר להשתמש גם בשמן מנוע רגיל והדבר לא יפגע בעמידות המנוע ובביצועיו.

מערכת הקירור

⚠ אזהרות

- במפעל בו יוצרה מכוניתך, מולאה מערכת הקירור בנוזל המתאים לכל עונות השנה בעל איכות גבוהה ומונע שיתוך, המספק הגנה מפני קפיאה עד לטמפרטורה של -36°C . הקפד להשתמש בנוזל קירור SUBARU Super Coolant או שווה ערך (שאינו מסוג אמני).
- אם יש צורך לדלל את נוזל הקירור במים, הקפד להשתמש במים רכים (או במי שתייה צלולים) ודלל בהתאם לריכוז המומלץ.
- ערבוב של נוזלי קירור שונים ו/או מים קשים עלול לגרום בין השאר לקיצור חיי השירות של חלקי מנוע שונים, סתימות במערכת הקירור, דליפות נוזל קירור ונזק למנוע כתוצאה מהתחממות יתר. לכן, הקפד להימנע מערבוב של סוגים שונים של נוזל קירור ו/או מים קשים, גם אם טמפרטורות קפיאה אינן צפויות.
- אל תתיז נוזל קירור על משטחים צבועים. הכוהל שבנוזל הקירור עלול לגרום נזק למשטחי צבע.

▼ בדיקת מפלס נוזל הקירור

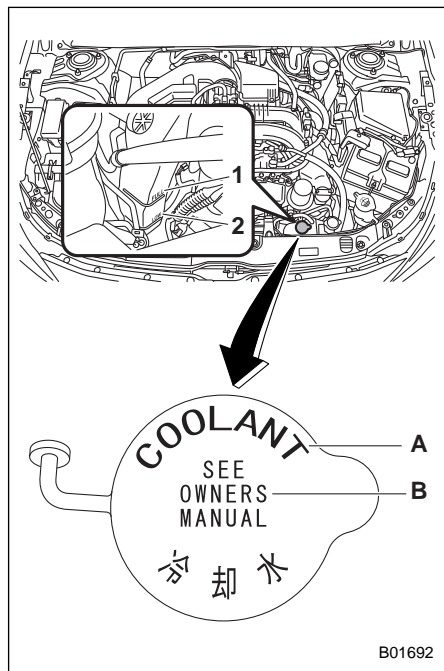

- (1) סימון FULL (מלא)
- (2) סימון LOW (מפלס נמוך)
- (A) נוזל קירור מנוע
- (B) עיין בספר הנהג

בדוק את מפלס נוזל הקירור בכל תדלוק.

■ נוזל קירור מנוע

▲ אזהרה

אסור בהחלט להסיר את מכסה הרדיאטור לפני שהמנוע כובה והתקרר לגמרי. מאחר שבמערכת הקירור שורר לחץ, אתה עלול להיכוות באופן חמור מהתזת נוזל קירור רותח כאשר המכסה יוסר.

■ מניפת קירור, צנרת וחיבורים

במכוניתך מותקנת מניפת קירור חשמלית מפוקחת תרמוסטט, הפועלת כאשר נוזל קירור המנוע מגיע לטמפרטורה מסוימת.

ייתכן שקיימת תקלה במעגל מניפת הקירור אם מניפת קירור הרדיאטור אינה פועלת אפילו כשנורית האזהרה לטמפרטורה גבוהה של נוזל הקירור מהבהבת או מאירה בצבע אדום. עיין בנושא "נורית חיווי טמפרטורת נוזל קירור נמוכה / נורית אזהרת טמפרטורת נוזל קירור גבוהה" 19-3.

בדוק את הנתיד ובמידת הצורך החלף אותו. ראה נושא "נתיכים" 11-39 וכן "לוח נתיכים הממוקם בתא המנוע" 12-12.

אם הנתיד לא נשרף, פנה למוסד לבדיקת מערכת הקירור. מומלץ לפנות למרכז שירות מורשה סובארו מטעם היבואן.

אם נחוצה הוספת נוזל קירור לעתים קרובות, ייתכן שיש נזילה במערכת הקירור. מומלץ לבדוק את המערכת והחיבורים שלה לנזילות, נזקים או חלקים משוחררים.

1. בדוק את מפלס נוזל הקירור מחוץ למיכל כאשר המנוע קר.
2. אם המפלס קרוב לסימון LOW או נמוך ממנו, הוסף נוזל קירור עד לסימון FULL.

3. אם מיכל העודפים ריק, הסר את מכסה הרדיאטור ומלא נוזל קירור עד מעט מתחת לשפת הפייה, כמתואר באיור הבא.

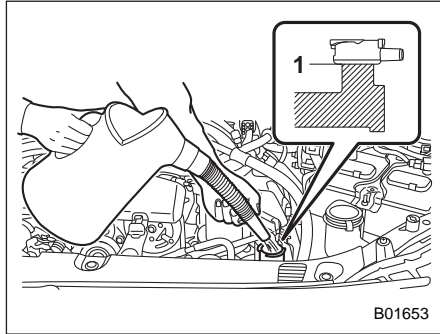

(1) מלא עד כאן

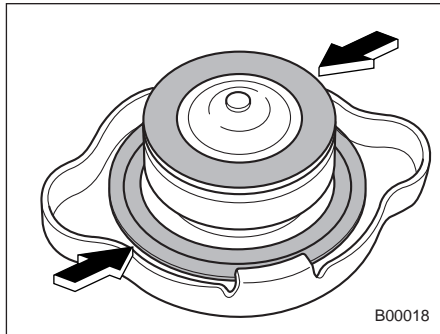

B00018

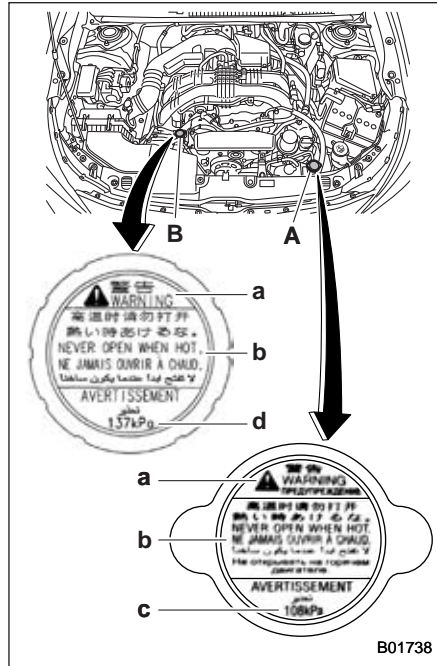

(A) מכסה רדיאטור
 (B) מכסה צינורית נוזל הקירור
תווית על המכסה

- (a) אזהרה
 (b) אסור בהחלט לפתוח כשהנוזל חם.
 (c) 108 kPa
 (d) 137 kPa

קרב הסינון של מסנן האוויר

קרב הסינון של מסנן האוויר פועל כרשת מסנן. אם קרב הסינון מנוקב או מוסר, יגבר בלאי המנוע וחייב יתקצרו. אין צורך לנקות או לשטוף את קרב הסינון.

אזהרה

אין להפעיל את המנוע כאשר קרב מסנן האוויר אינו מותקן. קרב הסינון לא רק מסנן אוויר שמוכנס למנוע אלא גם חוסם בעד פריצת להבות במקרה של להבה חוזרת במנוע. אם קרב מסנן האוויר אינו מורכב אזי במקרה של להבה חוזרת, אתה עלול להיכוות.

זהירות

מומלץ להחליף את קרב הסינון של מסנן האוויר בקרב סינון מקורי של סובארו או בחלק העומד בדרישות איכות והתאמה, כמוגדר בכתב האחריות למכונית. שימוש בקרב סינון אחר עלול לפגוע במנוע.

▼ החלפת נוזל הקירור

ייתכן שתיתקל בקשיים בעת החלפה של נוזל הקירור. לכן, אנו ממליצים שתפנה למוסד לביצוע עבודה זו. מומלץ לפנות למרכז שירות מורשה סובארו מטעם היבואן.

תדירות ההחלפה של נוזל הקירור מפורטת בנושא "תכנית תחזוקה" 11-3.

הערה

אין צורך להסיר את מכסה צינורית נוזל הקירור (ללא לשוניות). כדי להוסיף נוזל קירור, הסר מהרדיאטור את מכסה הרדיאטור (עם לשוניות).

4. אחרי מילוי מיכל העודפים והרדיאטור, התקן את המכסה ובדוק שאטמי הגומי שבמכסה הרדיאטור ממוקמים כהלכה.

זהירות

• פעל בזהירות והקפד שלא לשפוך נוזל קירור בזמן מילוי המערכת. אם נוזל קירור בא במגע עם צינור הפליטה הוא עלול ליצור ריח רע, עשן ו/או להתלקח. הקפד לנגב נוזל קירור שניתז על צינור הפליטה.

• אל תתיז נוזל קירור על משטחים צבועים. הכוהל שבנוזל הקירור עלול לגרום נזק למשטחי צבע.

בית מסנן האוויר (מאחור) לחריצים של בית מסנן האוויר (מלפנים).
 6. התקן בסדר פעולות הפוך לזה של הניתוק.

הערה

יש להתקין את קרב מסנן האוויר כך שהצד שעליו מופיע הכיתוב "UPR" יפנה כלפי מעלה.

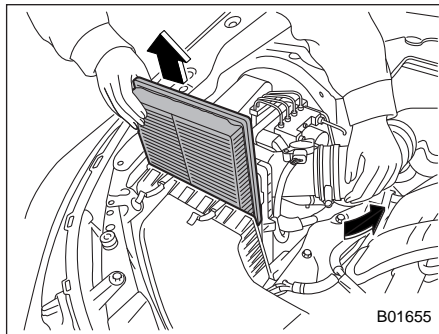

3. הוצא את קרב מסנן האוויר.

4. נקה את הצד הפנימי של בית מסנן האוויר (הן מלפנים והן מאחור) באמצעות מטלית לחה והכנס קרב מסנן אוויר חדש.

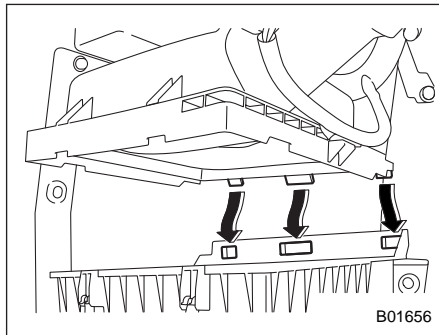

5. כדי להרכיב את בית מסנן האוויר (מאחור) הכנס את שלוש הבליטות של

■ החלפת קרב מסנן האוויר

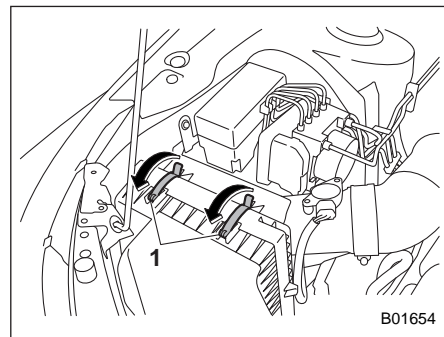

(1 תפסים

1. פתח את שני התפסים המחזיקים את מכסה בית מסנן האוויר (מאחור).
2. פתח את בית מסנן האוויר, הרם את המכסה כלפי מעלה ומשוך אותו לאחור.

נוזל תיבת הילוכים רציפה

לא קיים מדיד מפלס. אין צורך לבדוק את מפלס הנוזל בתיבת הילוכים רציפה. עם זאת, במידת הצורך, יש לפנות למוסך לבדיקה. מומלץ לפנות למרכז שירות מורשה סובארו מטעם היבואן.

רצועות הנעה

אין צורך לבדוק את שקיעת הרצועה אחת לתקופה משום שהמנוע מצויד במותחן רצועה אוטומטי. אולם, יש להחליף את הרצועות על-פי המפורט בתכנית. עיין בנושא "תוכנית תחזוקה" 11-3. לצורך ההחלפה, אנו ממליצים לפנות למוסך. מומלץ לפנות למרכז שירות מורשה סובארו מטעם היבואן. אם רצועת ההנעה רפויה, סדוקה או בלויה, יש לפנות למוסך. מומלץ לפנות למרכז שירות מורשה סובארו מטעם היבואן.

מצתים

ייתכן שתיתקל בקשיים בעת החלפת המצתים. לכן, אנו ממליצים שתפנה למוסך לביצוע עבודה זו. מומלץ לפנות למרכז שירות מורשה סובארו מטעם היבואן.

יש להחליף את המצתים על-פי המפורט בתכנית התחזוקה. עיין בנושא "תכנית תחזוקה" 11-3.

הערה

לפרטים על המצתים המומלצים עיין בנושא " מערכת חשמל" 12-9.

שמן דיפרנציאל קדמי (בכל הדגמים) ושמן דיפרנציאל אחורי (במכוניות עם הינע לכל הגלגלים)

אין מדיד לשמן הדיפרנציאל. כדי לבדוק את מפלס השמן בדיפרנציאל הקדמי והאחורי יש לפנות למוסך. מומלץ לפנות למרכז שירות מורשה סובארו מטעם היבואן.

דירוג וצמיגות מומלצים

לכל יצרן שמן קיימים שמנים בסיסיים ותוספות משלו. אסור לעולם לערבב שמנים ממותגים שונים. לפרטים עיין בנושא "שמן דיפרנציאל קדמי ושמן דיפרנציאל אחורי" 6-12.

זהירות

שימוש בשמן תמסורת שונה מהשמן הנקוב עלול לגרום ירידה בביצועי המכונית.

נוזל בלמים

בדיקת מפלס הנוזל

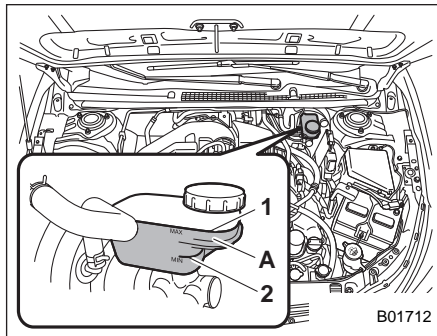

- 1 סימון מפלס עליון MAX
- 2 יש לבדוק את מפלס הנוזל באזור זה.
- 3 סימון מפלס תחתון MIN

בדוק את מפלס הנוזל אחת לחודש.

בדוק את מפלס הנוזל על דופן המיכל. הקפד לבדוק את מפלס הנוזל של מערכת הבלמים באזור האפור באיור. אם המפלס מתחת ל-MIN, הוסף נוזל בלמים מסוג מומלץ כדי להביאו ל-MAX.

השתמש אך ורק בנוזל בלמים ממיכל סגור וחתום.

אזהרה

- למניעת נזק לעיניים, אסור בהחלט להניח לנוזל הבלמים לבוא עמן במגע. אם ניתז נוזל בלמים לעיניים יש לשטוף אותן מיד ובצורה יסודית במים נקיים. למען הבטיחות יש להרכיב משקפי מגן כשמבצעים עבודה זו.

- נוזל בלמים קולט לחות מהאוויר. הדבר עלול לגרום לירידה מסוכנת של ביצועי הבלמים.

- אם נדרש למלא נוזל בלמים לעתים קרובות, ייתכן שקיימת נזילה. במקרה כזה, פנה לבדיקה במוסך. מומלץ לפנות למרכז שירות מורשה סובארו מטעם היבואן.

זהירות

- כאשר מוסיפים נוזל בלמים, היזהר לבל ייכנס לכלוך למיכל.

- אל תתיז לעולם את נוזל הבלמים על משטחים מצופים צבע או על חלקי גומי. הכולה שבנוזל הבלמים עלול לפגוע בהם.

- היזהר שלא להתיז נוזל בלמים תוך כדי הוספתו. אם הנוזל יבוא במגע עם צינור הפליטה, הוא עלול לגרום לריח רע, עשן ו/או שריפה. הקפד לנגב נוזל שניתז על צינור הפליטה.

דוושת בלם

בדוק את חופש המהלך של דוושת הבלם ואת המרווח בין הדוושה לבין הרצפה לפי תוכנית התחזוקה.

בדיקת חופש מהלך דוושת הבלם

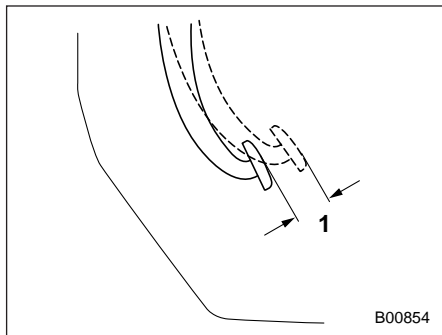

1) 0.5 - 2.7 מ"מ

הדמם את המנוע ולחץ על דוושת הבלם בחוזקה מספר פעמים. משוך את הדוושה כלפי מעלה בכוח של פחות מ-10 ניוטון (1 ק"ג), כדי לבדוק את חופש המהלך הדוושה. אם חופש המהלך אינו בטווח המפורט, פנה למוסך. מומלץ לפנות למרכז שירות מורשה סובארו מטעם היבואן.

מגבר בלמים

אם מגבר הבלמים אינו פועל כמתואר להלן, פנה למוסך לשם בדיקתו. מומלץ לבצע את הבדיקה במרכז שירות מורשה סובארו מטעם היבואן.

1. כאשר המנוע דומם, לחץ על דוושת הבלם מספר פעמים כשאתה מפעיל אותו כוח כל פעם. אסור שישתנה טווח מהלך הדוושה.
2. כאשר דוושת הבלם לחוצה, התנע את המנוע. הדוושה אמורה לרדת מעט בכיוון הרצפה.
3. כאשר דוושת הבלם לחוצה, הדמם את המנוע והמשך ללחוץ על הדוושה למשך 30 שניות. גובה הדוושה לא אמור להשתנות.
4. התנע שוב, תן למנוע לפעול כדקה אחת ואז כבה את המנוע. לחץ על דוושת הבלם מספר פעמים כדי לבדוק את מגבר הבלמים. מגבר הבלמים פועל כהלכה אם מהלך הדוושה מתקצר בכל לחיצה.

נוזל בלמים מומלץ

עיין בנושא "נוזלים" עמ' 8-12.

זהירות

אסור בהחלט לערבב נוזלי בלמים של יצרנים שונים. אין לערבב נוזלי בלמים DOT3 ו-DOT4, אפילו של אותו יצרן ומאותו מותג.

• לפני שמחליפים את רפידות הבלמים מומלץ לנתק את מצבר המכונית. אולם, ניתוק של מצבר המכונית הוא פעולה מסוכנת. להחלפת רפידות הבלמים מומלץ לפנות למוסך או למרכז שירות מורשה סובארו מטעם היבואן.

■ הרצת רפידות בלמים חדשות

כאשר תחליף רפידות בלמים, מומלץ להשתמש בחלק מקורי של סובארו או בחלקים העומדים בדרישות איכות והתאמה כמפורט בכתב האחריית למכונית. לאחר ההחלפה, יש להריץ את החלקים החדשים כדלקמן:

▼ רפידות בלמים

סע במהירות של 50 עד 65 קמ"ש, לחץ קלות על דוושת הבלם. חזור על תהליך זה חמש פעמים או יותר.

⚠ אזהרה

יש לבחור מקום ומצב בטוחים כדי לבצע את נסיעת ההרצה.

החלפת רפידות הבלמים

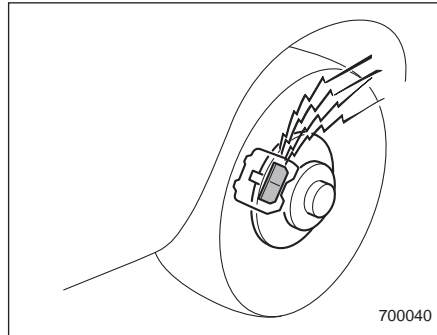

700040

בלמי הדיסק מחוונים קוליים לציון הבלאי של רפידות הבלמים. כשרפידות הבלמים מתקרבות לגבול שחיקתן, משמיע מחוון הבלאי קול חריקה שנשמע בצורה ברורה ביותר כאשר מפעילים את הבלמים.

כשקול החריקה נשמע בכל פעם שלוחצים על דוושת הבלם, פנה למוסך בהקדם האפשרי. מומלץ לפנות למרכז שירות מורשה סובארו מטעם היבואן.

⚠ זהירות

• אם תמשיך לנסוע על אף קול החריקה של מחוון בלאי רפידות הבלמים, יידרש תיקון יקר כתוצאה מהצורך להחליף או לתקן את דיסק הבלם.

■ בדיקת המרווח בין דוושת הבלם לבין הרצפה

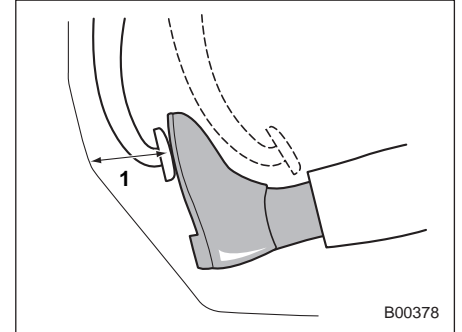

B00378

(1 יותר מ-65 מ"מ)

לחץ על הדוושה בכוח של 294 ניוטון (30 ק"ג) בקירוב ומדוד את המרחק בין המשטח העליון של כרית הדוושה לבין הרצפה.

כאשר המרחק הנמדד הוא פחות מהמפורט או כאשר הדוושה אינה נעה בצורה חלקה, פנה אל המוסך. מומלץ לפנות למרכז שירות מורשה סובארו מטעם היבואן.

צמיגים וגלגלים

סוגי צמיגים

עליך להכיר את סוגי הצמיגים הנמצאים במכוניתך.

צמיגי כל העונות

צמיגי כל העונות מיועדים לספק מידה מספקת של אחיזת כביש, שליטה ובלימה בנהיגה כל השנה, כולל על כבישים מושלגים ומכוסים קרח. אולם צמיגי כל העונות אינם מספקים אחיזת כביש באותה מידה כמו צמיגי חורף (שלג) בשלג כבד או דליל או על כביש מכוסה קרח.

צמיגי כל העונות מזהים על-ידי הציון ALL SEASON ו/או M+S (בוץ ושלג) על צדם.

צמיגי קיץ

צמיגי קיץ הם צמיגים המתאימים לנסיעה במהירויות גבוהות בתנאים יבשים.

צמיגי קיץ אינם מספקים בנהיגה על משטחים חלקלקים כגון כבישים מכוסים שלג או קרח.

אם אתה נוהג על כבישים מכוסים שלג או קרח, אנו ממליצים מאוד שתשתמש בצמיגי חורף (שלג).

כאשר תתקין צמיגי חורף, דאג להחליף את כל ארבעת הצמיגים.

צמיגי חורף (שלג)

צמיגי חורף מתאימים ביותר לנהיגה בכבישים מכוסים שלג או קרח. אולם לצמיגי חורף ביצועים נחותים לעומת צמיגי קיץ וצמיגי כל העונות בכבישים שאינם מכוסים שלג או קרח.

מערכת ניטור לחץ אוויר

בצמיגים (TPMS) (אם קיימת)

מערכת ניטור לחץ אוויר בצמיגים מעניקה לנהג הודעת אזהרה, באמצעות אות שנשלח מחיישן שמותקן בכל גלגל, כאשר לחץ האוויר בגלגל נמוך בצורה חמורה. מערכת ניטור לחץ אוויר בצמיגים פועלת רק כשהמכונית נוסעת. בנוסף, ייתכן שהמערכת לא תגיב באופן מידי במקרה של ירידה פתאומית בלחץ האוויר (לדוגמה, במקרה של פיצוץ בצמיג כתוצאה מפגיעה בחפץ חד).

אם מכוונים את לחץ הניפוח בחנייה מחוממת ואז נוהגים במכונית באוויר הקר שבחוץ, הירידה בלחץ האוויר בגלגלים שנובעת מכך עשויה לגרום לנורית האזהרה להאיר. כדי למנוע בעיה זו בעת כוונן לחץ הניפוח בחנייה מחוממת, נפח את הצמיגים ללחץ גבוה יותר מזה הנקוב בתווית הצמיגים. ליתר דיוק, נפח אותם ב-6.9 kPa נוספים (1 psi) עבור כל הפרש של 5.6°C בין הטמפרטורה בחנייה והטמפרטורה החיצונית. הטבלה הבאה מביאה דוגמה של לחצי הניפוח הדרושים המתאימים לטמפרטורות חיצוניות שונות כשהטמפרטורה בחנייה היא 15.5°C.

דוגמה:

מידות הצמיגים: 225/60R17 99H

לחץ ניפוח רגיל:

גלגלים קדמיים: 33 psi (2.3 בר, 230 kPa)

גלגלים אחוריים: 32 psi (2.2 בר, 220 kPa)

הטמפרטורה בחנייה: 15.5°C

לחץ מכוון [kPa (kgf/cm ² , psi)]		טמפרטורת הסביבה:
גלגלים קדמיים	גלגלים אחוריים	
250 (2.5, 36)	240 (2.4, 35)	-1°C
265 (2.65, 38)	255 (2.55, 37)	-12°C
280 (2.8, 40)	270 (2.7, 39)	-23°C

אם נורית אזהרת לחץ אוויר נמוך מאירה כשאתה נוהג במכונית באוויר החיצוני הקר לאחר כוונן לחצי הניפוח בחנייה מחוממת, כוונן מחדש את לחצי הניפוח של הצמיגים לפי השיטה המתוארת לעיל. ואז, האץ את המכונית למהירות של 40 קמ"ש לפחות ובדוק שנורית אזהרת לחץ אוויר נמוך נכבית תוך מספר דקות. אם נורית אזהרת לחץ אוויר נמוך אינה נכבית, ייתכן שמערכת ניטור לחץ האוויר בצמיגים אינה מתפקדת כראוי. במקרה זה, יש לפנות למוסך. מומלץ לפנות למרכז שירות מורשה סובארו מטעם היבואן לבדיקת המערכת בהקדם האפשרי.

TPMS אינה יכולה לנטר את כל ארבעת הגלגלים המותקנים במכונית. מומלץ לפנות בהקדם האפשרי למוסך החלפת צמיג וחיישן ו/או אתחול של המערכת. מומלץ לפנות למרכז שירות מורשה סובארו מטעם היבואן. אם הנורית מאירה באופן קבוע לאחר שהבהבה במשך זקה אחת בקירוב, מומלץ לפנות מיד למוסך לבדיקת המערכת. מומלץ לפנות למרכז שירות מורשה סובארו מטעם היבואן.

■ בדיקת צמיגים

בדוק את הצמיגים כל יום כדי לוודא שאין בהם נזק רציני, מסמרים ואבנים. באותה הזדמנות ודא שאין בלאי חריג.

התייעץ מיד עם המוסך אם התגלתה בעיה כלשהי. מומלץ לפנות למרכז שירות מורשה סובארו מטעם היבואן.

▲ אזהרה

אם הנורית אינה מאירה לפרק זמן קצר לאחר העברת מערכת ההצתה למצב ON, או מאירה באופן קבוע לאחר שהבהבה במשך זקה אחת בקירוב, אנו ממליצים לפנות בהקדם האפשרי למוסך לבדיקת מערכת ניטור לחץ האוויר בצמיגים. מומלץ לפנות למרכז שירות מורשה סובארו מטעם היבואן.

אם הנורית מאירה במהלך הנסיעה, אסור בהחלט לבלום בפתאומיות, ויש להמשיך בנסיעה בקו ישר תוך הפחתה הדרגתית של המהירות. לאחר מכן רד לאט מהכביש אל מקום בטוח. אחרת עלולה להיגרם תאונה הכוללת נזק חמור למכונית ופציעה חמורה.

אם הנורית ממשיכה להאיר בזמן הנהיגה גם לאחר שמתקנים את לחץ הניפוח, ייתכן שנגרם לצמיג נזק משמעותי והוא מאבד אוויר בקצב מהיר. במקרה של נזק בצמיג עליך להחליף את הגלגל בגלגל החלופי בהקדם האפשרי.

כאשר מותקן צמיג חלופי או מוחלף חישוב מבלי להעביר את חיישן/משדר לחץ אוויר המקורי, נורית אזהרת לחץ אוויר נמוך בצמיגים תאיר באופן קבוע לאחר שהבהבה במשך זקה אחת בקירוב. הדבר מציינ שמערכת

כשהמכונית בנסיעה, חיכוך בין הצמיגים לבין משטח הכביש גורם לצמיגים להתחמם. לאחר שנורית אזהרת לחץ אוויר נמוך מאירה, כל עלייה בלחץ האוויר בצמיגים כתוצאה מעלייה בטמפרטורה החיצונית או עלייה בטמפרטורה של הצמיגים עלולה לגרום לנורית אזהרת לחץ אוויר נמוך להיכבות.

יש צורך לאתחל את המערכת לאחר החלפת גלגלים (לדוגמה, מעבר לצמיגי שלג), ולאחר שהותקנו שסתומי TPMS חדשים בגלגלים החדשים שהותקנו. לאחר החלפת גלגלים מומלץ לבצע עבודה זו על-ידי מוסך או מרכז שירות מורשה סובארו מטעם היבואן.

ייתכן שלא ניתן יהיה להתקין שסתומי TPMS בגלגלים מסוימים המצויים בשוק. לפיכך, אם אתה מחליף גלגלים (לדוגמה, מעבר לצמיגי שלג), השתמש בגלגלים שהם בעלי מספר חלק זהה לזה של הצמיגים הכוללים כזיוד סטנדרטי. ללא ארבעה שסתומי/חיישני TPMS פעילים בגלגלים, מערכת TPMS אינה מסוגלת לתפקד בתפקוד מלא ונורית האזהרה בלוח המחוונים תאיר באופן קבוע לאחר שהבהבה במשך זקה בקירוב.

בעת החלפת צמיג, דרושים כוונונים כדי להבטיח המשך תפקוד רגיל של מערכת ניטור לחץ אוויר בצמיגים. כמו במקרה של החלפת גלגלים, מומלץ לבצע עבודה זו במוסך או על-ידי מרכז שירות מורשה סובארו מטעם היבואן.

הערה

• לחץ האוויר של הצמיג עולה ב-30 kPa (0.3 בר או 4.3 psi) בקירוב כאשר הצמיג מתחמם.

• הצמיגים נחשבים כקרים כאשר המכוננית חונה לפחות שלוש שעות או אם נסעה פחות מ-1.6 ק"מ.

אזהרה

אסור להוציא אוויר מצמיגים חמים כדי לכוון את הלחץ. שחרור האוויר יגרום ללחץ אוויר נמוך בצמיגים.

לחץ אוויר לא נכון מוריד מכוסר השליטה במכוננית ומנוחות הנסיעה, וגם גורם לבלאי חריג של הצמיגים.

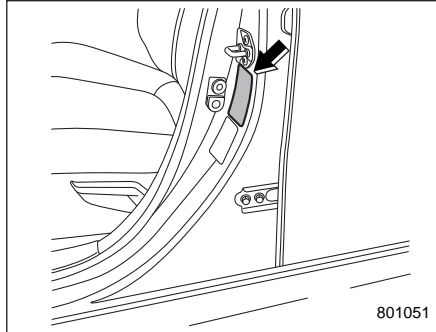

תווית הצמיגים

בדוק את לחצי האוויר כאשר הצמיגים קרים. השתמש במד לחץ אוויר כדי לכוון את הלחצים לערכים המוגדרים בתווית הצמיגים. תווית זו ממוקמת על עמוד הדלת בצד הנהג.

כל נהיגה, אפילו למרחק קצר, מחממת את הצמיגים ומעלה את לחצי האוויר. כמו כן הלחצים מושפעים גם מטמפרטורת הסביבה. רצוי לבדוק את לחץ האוויר בצמיגים בחוץ לפני התחלת הנסיעה.

כאשר צמיג מתחמם, האוויר בתוכו מתפשט, וזה גורם ללחץ האוויר לעלות. אסור לשחרר אוויר בטעות מצמיג חם כדי להוריד את הלחץ שלו.

הערה

• כאשר הגלגלים והצמיגים פוגעים במדרכות או חשופים לתנאים קשים כגון נהיגה במכוננית בדרכים משובשות, הם עלולים להיזק בצורה שאינה נראית לעין הבלתי מזוינת. סוג זה של נזק אינו נראה לפני שעובר זמן. נסה שלא לפגוע במדרכות, בחורים בכביש ולא לנסוע בדרכים משובשות. אם זה בלתי נמנע, שמור את מהירות המכוננית במהירות של הליכה או פחות, והתקרב למדרכות בניצב ככל האפשר. כמו כן, ודא שהצמיגים אינם לחוצים כנגד המדרכה כאשר תחנה את מכונניתך.

• אם תוך כדי נהיגה אתה מרגיש רעידות לא רגילות או שקשה לך להחזיק את המכוננית בקו ישר, ייתכן שאחד הגלגלים ו/או הצמיגים ניזוקו. נהג באטיות למוסך לצורך בדיקת מכונניתך. מומלץ לפנות למרכז שירות מורשה סובארו מטעם היבואן.

לחץ אוויר ובלאי

לחצי ניפוח נכונים עוזרים להאריך את חיי השירות של הצמיגים וחשובים לביצועים טובים. בדוק את לחץ האוויר בכל צמיג (כולל הצמיג החלופי - אם קיים) לפחות פעם בחודש (לדוגמה, בעצירות לתדלוק) ולפני כל נסיעה ארוכה.

מורשה סובארו מטעם היבואן. כמו כן, און את הגלגלים לאחר תיקונים לצמיגים ולאחר ביצוע סבב צמיגים.

⚠️ זהירות

איבוד כיוון גלגלים נכון גורם לצמיגים להתבלות בצד אחד וגורע מיציבות הנסיעה של המכונית. אם אתה שם לב לבלאי חריג בצמיגים, אנא בדוק אותם במוסך. מומלץ לפנות למרכז שירות מורשה סובארו מטעם היבואן.

הערה

מערכת המתלים מתוכננת להחזיק כל גלגל בכיוון מסוים (יחסית לגלגלים האחרים ולכביש) למען יציבות כיוונית וביצועי פנייה אופטימליים.

3) לחץ אוויר גבוה בצורה חריגה (מדרך הצמיג נשחק במרכז).

נוחות הנסיעה גרועה. כמו-כן, הצמיג מגביר את ההשפעה של בליטות ושקעים בכביש, דבר העלול לגרום לנזקים למכונית.

אם תווית הצמיגים מציגה לחצי אוויר עבור מכונית טעונה במלואה ולגרירת גרור, כוונן את לחצי האוויר לערכים המתאימים לתנאי המטען בפועל.

⚠️ אזהרה

נהיגה במהירויות גבוהות עם לחץ אוויר נמוך מאוד עלולה לגרום לעיוותים קשים בצמיגים ולהתחממותם המהירה. עלייה חדה בטמפרטורה עלולה לגרום להפרדת שכבות המבנה והריסת הצמיגים. איבוד השליטה במכונית כתוצאה מכך עלול לגרום תאונה.

■ איזון גלגלים

כל גלגל היה מאוזן כנדרש כאשר מכוניתך היתה חדשה, אך הגלגלים ייצאו מאיזון כאשר הצמיגים מתבלים תוך כדי שימוש.

חוסר איזון בגלגלים גורם להגה לרעוד מעט במהירויות מסוימות וגורע מיציבות הנסיעה של המכונית. הוא גם עלול לגרום לבעיות בהגה ובמערכת המתלים ואף בלאי חריג בצמיגים. אם אתה חושד שהגלגלים אינם מאוזנים, הבא את מכוניתך למוסך לשם בדיקה ואיזון. מומלץ לפנות למרכז שירות

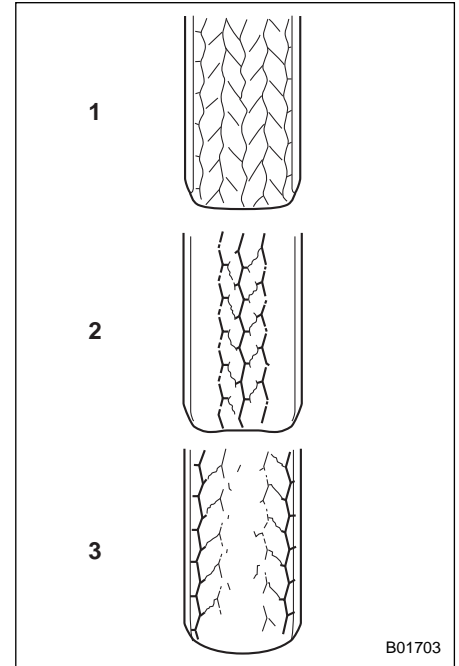

B01703

1) לחץ אוויר נכון (מדרך הצמיג נשחק ומתבלה בצורה אחידה) אחיזת הכביש טובה וההיגוי מגיב טוב. ההתנגדות לגלגול נמוכה ולכן צריכת הדלק גם כן נמוכה.

2) לחץ אוויר נמוך בצורה חריגה (מדרך הצמיג נשחק משני צדיו).

ההתנגדות לגלגול גבוהה ולכן צריכת הדלק גבוהה יותר.

■ סבב צמיגים

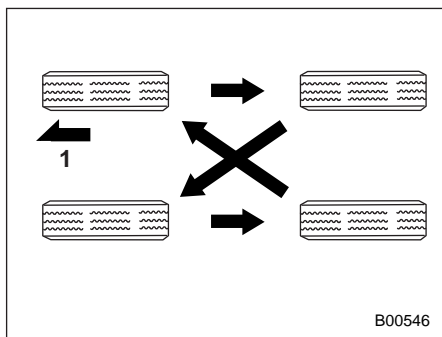

B00546

מכוניות עם 4 צמיגים לא-כיווניים
(1) חזית

הערה

למען בטיחותך, בדוק את מדרכי הצמיגים לעתים מזומנות והחלף את הצמיגים לפני שמחוניי הבלאי שלהם הופכים לנראים.

■ סימן כיוון הסיבוב של הצמיגים

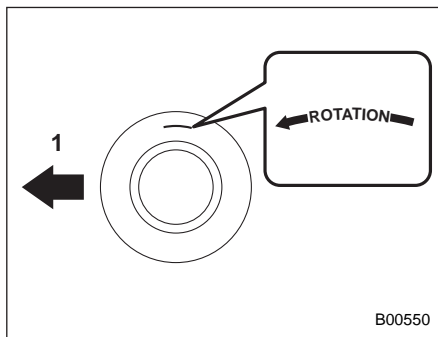

B00550

דוגמה לסימן לכיוון הסיבוב של הצמיגים
(1) חזית

על דופן הצד של צמיגים כיווניים מוטבע סימון שמציין את כיוון הסיבוב של הצמיגים. כשמתקינים צמיגים שמוטבע עליהם סימון כיוון הסיבוב, יש להקפיד שהוא יפנה לעבר חזית המכונית.

■ מחוויי בלאי

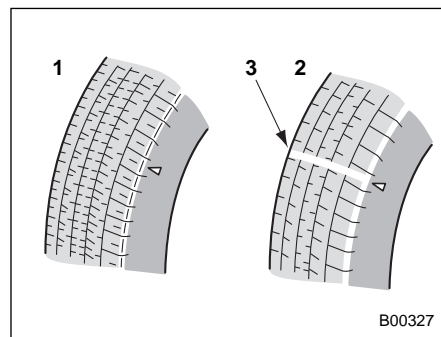

B00327

(1) מדרך חדש
(2) מדרך בלוי
(3) מחוויי בלאי המדרך

כל צמיג כולל מחוויי בלאי שנראה כאשר עומקם של חריצי המדרך יורד ל-1.6 מ"מ. חייבים להחליף את הצמיג כאשר המחוויי נראה כפס רצוף לרוחב המדרך.

אזהרה ⚠

כאשר מחוויי הבלאי של צמיג הופך לנראה, הצמיג בלוי מעבר למגבלת הבלאי שלו ויש להחליפו מיד. נהיגה במהירות גבוהה במזג אוויר רטוב עם צמיג כזה עלולה לגרום למכונית לגלוש על פני המים. איבוד השליטה במכונית הנובע מכך עלול לגרום לתאונה.

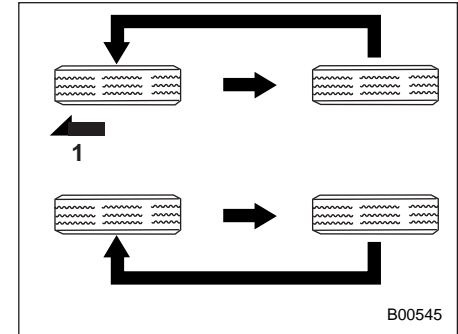

B00545

מכוניות עם צמיגים כיווניים
1) חזית

בלאי הצמיגים שונה בכל גלגל. כדי להאריך את חיי הצמיגים ולשמור על בלאי אחיד, הטוב ביותר הוא להחליף את מקומם כל 10,000 ק"מ. בסבב הצמיגים יש להחליף את מקומם של הצמיגים כמתואר באיור לעיל.

החלף כל צמיג בעל בלאי לא אחיד או פגום במסגרת סביב הצמיגים. לאחר החלפת מיקום הצמיגים, כוון את לחץ האוויר בצמיגים וודא כי אומי הגלגלים מהודקים היטב.

לאחר שנסעת 1,000 ק"מ בקירוב, בדוק שוב את אומי הגלגלים והדק אותם מחדש לפי הצורך.

לטיפול בחישוקי אלומיניום עיין בנושא "חישוקי אלומיניום" 11-31.

▼ מכוניות עם ערכה לתיקון צמיג נקור הערה

ייתכן שיהיה קשה לבצע את סבב הצמיגים. מומלץ לבצע את סבב הצמיגים במוסך, מומלץ לפנות למרכז שירות מורשה סובארו מטעם היבואן.

■ החלפת צמיגים

הגלגלים והצמיגים הם חלק חשוב ואינטגרלי של תכנון מכוניתך; אין להחליפם באופן שרירותי. הצמיגים שהורכבו כציד סטנדרטי הותאמו באופן אופטימלי למאפייני המכונית ונבחרו כדי לתת את הצירוף הטוב ביותר של ביצועי המכונית, נוחות נסיעה ואורך חיים. חיוני שכל צמיג יהיה במידה ובמבנה המתאימים לאלה המופיעים בתווית הצמיגים וכן שיהיו לו סמל מהירות ואינדקס עומס המתאימים לאלה המופיעים בתווית הצמיגים.

שימוש בצמיגים שאינם בגודל הרשום גורע מיכולת השליטה במכונית, נוחות הנסיעה, כושר הבלימה, דיוק מד המהירות ודיוק מד המרחק. הוא גם יוצר מרווחים לא נכונים בין המרכב לבין הצמיגים ומשנה שלא בצורה מתאימה את מרווח הגחון של המכונית.

כל ארבעת הצמיגים חייבים להיות זהים מבחינת היצרן, המותג (דוגמת המדרך), מבנה ומידה. הנך מתבקש להחליף את הצמיגים בחדשים שהם זהים לאלה שהורכבו כציד סטנדרטי.

לפעולה בטוחה של המכונית, סובארו ממליצה להחליף את כל ארבעת הצמיגים בו-זמנית.

⚠ אזהרה

• כשאתה מחליף או מתקין צמיגים, הפריטים הבאים חייבים להיות זהים בכל ארבעת הצמיגים.

(א) מידה

(ב) היקף

(ג) סמל מהירות

(ד) אינדקס עומס

(ה) מבנה

(ו) יצרן

(ז) מותג (דוגמת המדרך)

(ח) שיעור בלאי

בסעיפים (א) עד (ד), יש לציית למפרט המופיע בתווית הצמיגים. תווית זו ממוקמת על עמוד הדלת בצד הנהג.

אם כל ארבעת הצמיגים אינם זהים מבחינת הסעיפים (א) עד (ח), הדבר עלול לגרום לנזק מכני חמור למערכת ההינע של מכוניתך ולהשפיע על הגורמים הבאים:

- נוחות הנסיעה

- אחיזת כביש

- בלימה

- כיוול מד-המהירות/מרחק

- המרווח בין גוף המכונית לבין הגלגלים

חישוקי אלומיניום (אם קיימים)

חישוקי אלומיניום עלולים להישרט ולהינזק בקלות. טפל בהם בזהירות כדי לשמור על צורתם, על הביצועים שלהם ועל הבטיחות.

- כאשר אחד הגלגלים מוסר או מוחלף לצורך ביצוע סבב גלגלים או תיקון תקר, יש לבדוק תמיד את הידוק האומים של הגלגל אחרי נהיגה של כ-1,000 ק"מ. אם אחד האומים משוחרר, הדק אותו למומנט המוגדר.
- אסור לסוך בשמן את החלקים המוברגים, אומי הגלגל או המשטח הקוני של החישוק.
- אסור לאפשר לגלגל להתחכך בעצמים בולטים או בשפת המדרכה.
- ודא את הידוק שרשרת הצמיג באופן אחיד ומסביב לצמיג כולו, אחרת השרשרת עלולה לשרוט את החישוק.
- בעת החלפת אומי הגלגל, משקולות איזון או המכסה המרכזי, מומלץ להחליפם בחלקים מקוריים של סובארו או בחלקים המיועדים לחישוקי אלומיניום העומדים בדרישות האיכות וההתאמה כמוגדר בכתב האחריות למכונית.
- כשעורמים גלגלים שהוסרו זה על גבי זה לצורך אחסון, יש להניח חומר סופג זעזועים בין הגלגלים כדי להגן על החישוקים מפני שריטות.

אזהרה ⚠

השתמש רק בחישוקים המוגדרים עבור מכוניתך. חישוקים שאינם עומדים במפרטים עלולים להפריע לפעולתם של אוכפי הבלמים (קליפר) וגם עלולים לגרום לצמיגים להשתפשף בבתי הגלגלים בפניות. איבוד השליטה במכונית כתוצאה מכך עלול לגרום תאונה.

הערה

כאשר אחד הגלגלים מוסר או מוחלף לצורך ביצוע סבב גלגלים או תיקון תקר, יש לבדוק תמיד את הידוק האומים של הגלגל אחרי נהיגה של כ-1,000 ק"מ. אם אחד האומים משוחרר, הדק אותו למומנט המוגדר.

התקנת צמיגים שאינם מתאימים אף עלולה להיות מסוכנת ולהוביל לאבדן השליטה במכונית.

• השתמש רק בצמיגים רדיאליים. אין להשתמש בצמיגים רדיאליים ביחד עם צמיגים לא רדיאליים. זה עלול לגרום מכוסר השליטה במכונית בצורה מסוכנת ולגרום לתאונה.

■ החלפת חישוקים (ג'נטים)

כאשר מחליפים חישוקים, עקב נזק למשל, ודא שהחישוקים החדשים מתאימים למפרטי החישוקים שהורכבו כציווד סטנדרטי. ניתן לרכוש חישוקים חלופיים במוסך או במרכז שירות מורשה סובארו מטעם היבואן.

נוזל מתזי השמשה הקדמית

■ בדיקת מפלס הנוזל של מתזי השמשה הקדמית

▼ בדיקה בעזרת נורית האזהרה למפלס נמוך של נוזל מתזי השמשה הקדמית (אם קיימת)

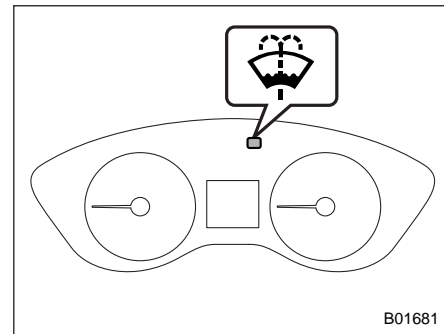

נורית אזהרה למפלס נמוך של נוזל מתזי השמשה (סוג A)

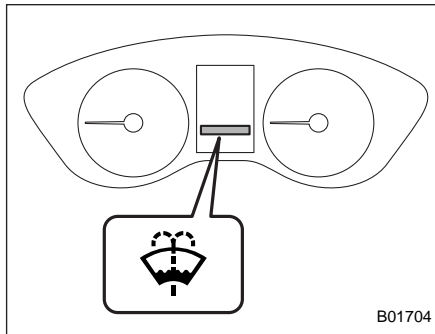

נורית אזהרה למפלס נמוך של נוזל מתזי השמשה (סוג B)

בדוק את נורית האזהרה למפלס נמוך של נוזל מתזי השמשה הקדמית. כשהנורית מאירה, נותרה במיכל רק כמות קטנה של נוזל שטיפה. במקרה זה, מלא את המיכל בנוזל שטיפה.

■ הוספת נוזל מתזי השמשה הקדמית

⚠ **זהירות**

אל תשתמש לעולם בנוזל קירור מנוע כנוזל לרחיצת שמשות שכן הוא עלול לגרום לנזק לצבע.

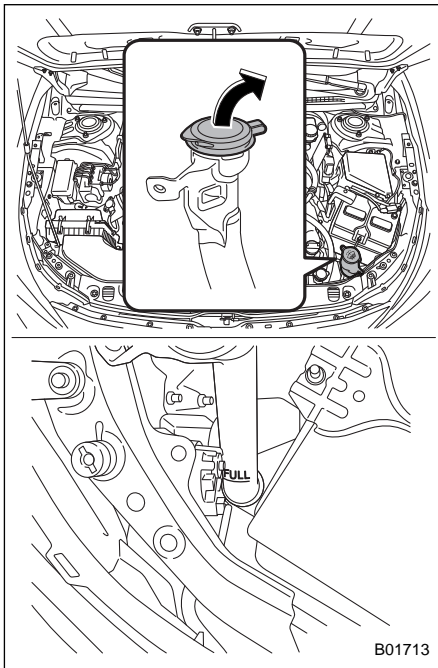

הסר את מכסה צוואר נוזל המתז והוסף נוזל עד לסימון FULL (מלא) על המיכל.

החלפת להבים למגבי השמשות

גריז, שעווה, חרקים או חומרים אחרים הנדבקים לשמשה הקדמית או ללהבי המגבים, גורמים לפעולה לא רצופה של המגבים ולמריחת לכלוך על הזכוכית. אם הפעלת מתז השמשה הקדמית אינה מספיקה לסילוק הלכלוך מהשמשה, או אם פעולת המגבים אינה רציפה, יש לנקות את המשטח החיצוני של השמשה הקדמית (או החלון האחורי) ואת להבי המגבים בספוג או במטלית רכה, טבולים בדטרגנט נייטרלי או חומר ניקוי עדין. לאחר הניקוי יש לשטוף את השמשה הקדמית ואת להבי המגבים במים נקיים. אם לא נוצרות טיפות על השמשה הקדמית כאשר שוטפים אותה במים, סימן שהשמשה נקייה.

זהירות

- אסור לנקות את להבי המגבים בבנזין או בחומר ממס, כמו מדלל צבע או בנזן. ניקוי כזה עלול לקלקל את להבי המגבים.
- בעת הסרת להבי המגב מזרועות המגב, אל תחזיר את זרועות המגב למצבן המקורי. אחרת, הן עלולות לשרוט את השמשה.

זהירות

התאם את הריכוז של נוזל המתזים לטמפרטורת הסביבה. נוזל בריכוז נמוך מדי עלול לקפוא על השמשה הקדמית ולפגוע בשדה הראייה, או לקפוא במיכל.

נוזל מתזי השמשה הקדמית

השתמש בנוזל למתז שמשה קדמית. אם לא ניתן להשיג נוזל זה, השתמש במים נקיים.

באזורים בהם קופאים המים בחורף, השתמש בנוזל המתזים נגד קפיאה. נוזל המתזים לשמשה הקדמית של סובארו מכיל (ביחס נפחי) 58.5% אלכוהול מתילי ו-41.5% תכשיר פעיל-שטח. טמפרטורת הקיפאון שלו משתנה בהתאם למידת דילולו במים מפורט להלן.

ריכוז נוזל מתז	טמפרטורת קיפאון
30%	-12°C
50%	-20°C
100%	-45°C

כדי למנוע קפיאה של נוזל המתזים, בדוק את טמפרטורת הקיפאון בטבלה שלעיל והתאם את הריכוז לטמפרטורת הסביבה.

כשממלאים במיכל נוזל מתזים בריכוז שונה מזה שהיה בו קודם לכן, יש להפעיל את המתז למשך פרק זמן מסוים כדי לרוקן את הצנרת שבין המיכל למתז מהנוזל הקיים. אם יישאר בצנרת נוזל בריכוז נמוך מדי יחסית לטמפרטורת הסביבה, הוא עלול לקפוא ולסתום את נחירי המתז.

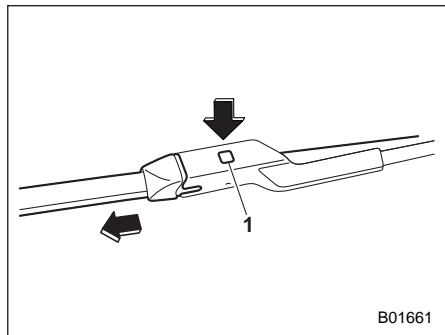

B01661

(1) כפתור נעילה

2. אחוז בידך בחיבור של המגב, לחץ על כפתור הנעילה כדי לשחרר את הנעילה ומשוך החוצה את מכלול להב המגב.

הערה

אין ללחוץ על כפתור הנעילה בחפץ קשיח. כפתור הנעילה עלול להישרט.

■ מכלול להב המגב של השמשה הקדמית

הערה

אסור להניח את זרוע המגב על השמשה הקדמית כשמכלול הלהב מוסר.

1. הרם את זרוע המגב מהשמשה הקדמית.

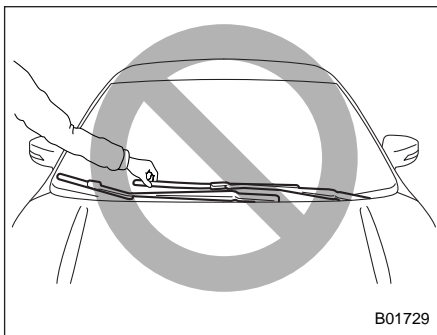

B01729

⚠ זהירות

כשמחליפים את להב המגב יש לאחוז בזרוע המגב. אם אוחזים בלהב המגב, הלהב עלול להתעוות.

• בעת החזרת זרועות המגב המורמות למצבן המקורי, הקפד להחזיר אותן כשאתה אחוז אותן בידך. אסור לתת להן לחזור לשמשה בכוח הקפיץ בלבד. אחרת, הזרועות עלולות להתעוות ו/או לשרוט את השמשה.

אם סימני הלכלוך אינם נעלמים גם לאחר טיפול זה, יש להחליף את להבי המגבים כמוסבר להלן.

ימצא בצד ההסרה, כמתואר באיור, וניתן יהיה להסיר אותו.

2. משוך את הקצה של פס הגומי של להב המגב דרך החרוץ כדי להסיר אותו.

3. כדי להתקין פס גומי חדש ללהב המגב, בצע את נוהל ההסרה בסדר פעולות הפוך. בתום ההתקנה ודא שהקצה של פס הגומי של להב המגב הגיע לקצה המכסה.

הערה

ייתכן שיהיה קשה להחליף את פס הגומי של להב המגב. במידת הצורך, בקש מהמוסך להחליף את פס הגומי של להב המגב. מומלץ לפנות למרכז שירות מורשה סובארו מטעם היבואן.

פס הגומי של להב המגב של השמשה הקדמית

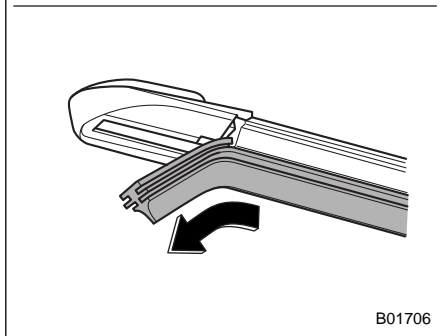
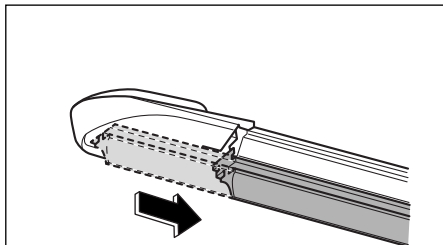

יש להחליף את פסי הגומי של להב המגב על פי הנוהל הבא.

1. משוך את פס הגומי של להב המגב עד שהחרוץ שבחלק התחתון של להב המגב

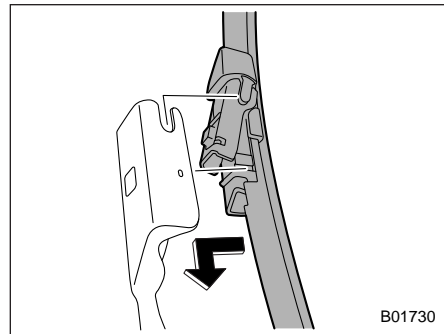

3. כשמתקינים את מכלול להב המגב, יש להציב אותו מול המחבר של זרוע המגב ולאחר מכן, כדי להתקין את המכלול, יש להחליק אותו בכיוון ההפוך להסרה. לאחר שמתקינים את מכלול להב המגב, יש לוודא שהמחבר נעול היטב.

4. החזק את זרוע המגב ביד והנמדך אותו לאט למקומו.

■ להב הגומי של מגב החלון האחורי

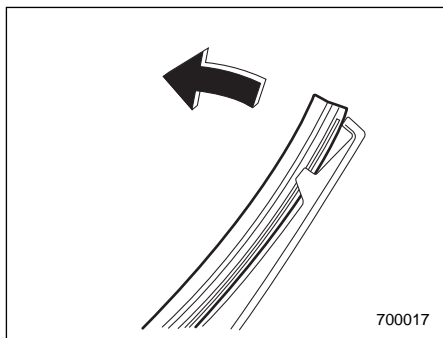

700017

1. משוך החוצה את קצה מכלול להב הגומי כדי לשחררו מהתומך הפלסטי.

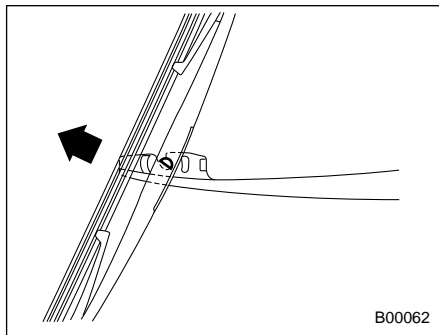

B00062

3. משוך את מכלול להב המגב כלפיך כדי לנתקו מזרוע המגב.
4. הרכב את מכלול להב המגב לזרוע המגב. ודא כי הוא ננעל במקומו.
5. החזק את זרוע המגב ביד והנמך אותו לאט למקומו.

■ מכלול להב המגב של החלון האחורי (דגמי 5 דלתות)

1. הרם את זרוע המגב מהחלון האחורי.

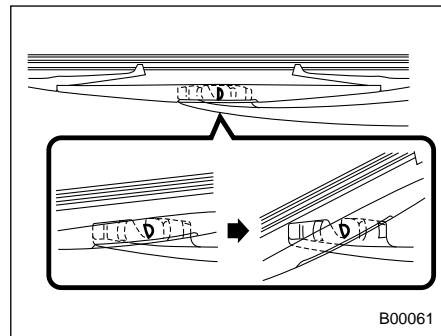

B00061

2. סובב את מכלול להב המגב נגד כיוון השעון.

11-37 תחזוקה ושירות/החלפת להבים למגבי השמשות

הפלסטי. אם להב הגומי אינו תפוס כראות, עלול הלהב לשרוט את זכוכית החלון האחורי.

5. הרכב את מכלול להב המגב לזרוע המגב. ודא כי הוא ננעל במקומו.

6. החזק את זרוע המגב ביד והנמך אותו לאט למקומו.

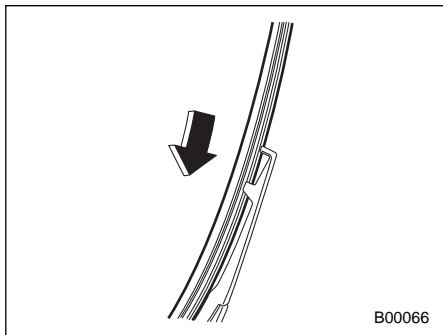

B00066

4. כוון את תפסי התומך הפלסטי מול החריצים שבגומי של להב המגב והחלק את הגומי של מכלול הלהב לתוך התומך הפלסטי עד שהוא ננעל.

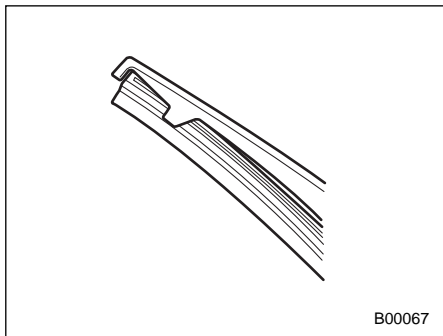

B00067

ודא ששני קצוות להב הגומי של המגב מאובטחים בעצרים שבשני קצוות התומך

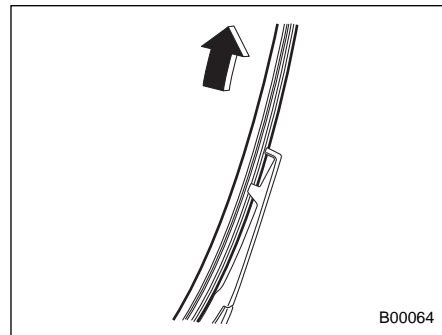

B00064

2. משוך את מכלול להב המגב אל מחוץ לתומך הפלסטי.

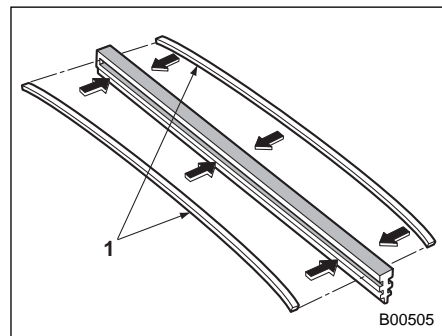

B00505

(1) פסי מתכת

3. אם הלהב החדש אינו כולל את שני פסי המתכת, הוצא את פסי המתכת מהלהב הישן והרכב אותם בגומי הלהב החדש.

מצבר

■ אמצעי זהירות הקשורים למצבר!

▲ אזהרה

 קרא הוראות אלה בעיון:

כדי להבטיח טיפול בטוח ונכון במצבר, קרא את ההוראות הבאות בעיון לפני השימוש במצבר או בדיקתו.

 הרכב משקפי הגנה לעיניים:

הרכב תמיד משקפי הגנה לעיניים בזמן עבודה בסביבת המצבר של מכוניתך. הנוזל שבמצבר מכיל חומצה גופריתית, העלולה לגרום לעיוורון אם תינתז לעיניים. זאת ועוד, מצברים פולטים גז מימן שהוא דליק מאוד ונפיץ. ההגנה על העיניים חיונית במקרה הצתתו של גז זה.

 נוזל מצבר מכיל חומצה גופריתית:

מכיוון שנוזל מצבר מכיל חומצה גופריתית, הקפד להרכיב משקפי הגנה

לעיניים וללבוש כפפות מגן כאשר תבדוק את מצבר מכוניתך. הימנע מהטיית המצבר או מחשיפתו לזעזועים מכיוון שהנוזל עלול להישפך. אסור בהחלט לאפשר מגע של נוזל המצבר עם העור, העיניים או הבגדים מכיוון שעלולים להיגרם עיוורון וכוויות. אם יותז נוזל מצבר על עורך, עיניך או בגדיך, שטוף אותו מיד בכמות גדולה של מים. אם יותז נוזל מצבר לתוך עיניך, פנה מיד לקבלת עזרה רפואית. אם בולעים בטעות נוזל מצבר, יש לשתות מיד כמות גדולה של חלב או מים ולפנות מיד לקבלת עזרה רפואית. נוזל מצבר הוא חומר משתך. אם יינתז על משטח צבוע או על הריפוד במכוניתך, שטוף אותו מיד בכמות גדולה של מים.

 הרחק ילדים:

במצברים רשאי לטפל רק מי שמודע לסכנות הפוטנציאליות. הקפד במיוחד להרחיק ילדים ממצבר מכוניתך. טיפול לא נכון עלול לגרום לעיוורון ולכוויות.

 הרחק להבות:

לפני שתעבוד על מצבר מכוניתך או בקרבתו, כבה סיגריות, גפרורים.

ומציתים. הרחק מהמצבר חפצים דליקים ומקורות של ניצוצות חשמליים מאחר שמצברים פולטים גז מימן דליק מאוד ונפיץ, כל להבה או ניצוץ בסביבה עלולים לגרום להתפוצצות. בזמן עבודה בקרבת מצבר מכוניתך, דאג שכלי מתכת לא יקצרו את ההדק החיובי (+) והשלילי (-) של המצבר ושללא יחברו את ההדק החיובי (+) למרכב המכונית. קצר חשמלי עלול לגרום ניצוצות ולהתפוצצות. כדי למנוע ניצוצות חשמליים, הסר טבעות, שעוני יד ואביזרים מתכתיים אחרים לפני שתתחיל לעבוד על המצבר או בקרבתו.

 מנע התפוצצויות:

במהלך הטעינה, המצבר פולט גז מימן דליק מאוד ונפיץ. כדי למנוע התפוצצות, טען את מצבר מכוניתך במקום מאוורר היטב והרחק להבות.

נתיכים

זהירות ⚠

אסור בהחלט להחליף נתיך בנתיך בעל ערך גבוה יותר או בחומר שאינו נתיך מכיוון שעלול להיגרם נזק רציני או שריפה.

הנתיכים מתוכננים "להישרף" במקרה של עומס יתר כדי למנוע נזק לרתמת החיווט ולציוד חשמלי. הנתיכים ממוקמים בשתי קופסאות נתיכים.

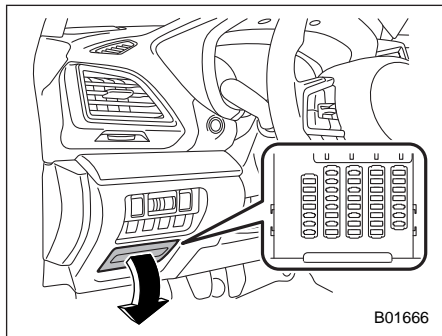

B01666

הקופסה הראשונה ממוקמת מתחת ללוח המכשירים, מאחורי כיסוי קופסת הנתיכים בצד הנהג. להסרת הכיסוי, משוך אותו כלפי חוץ.

זהירות ⚠

אל תשתמש בזרם העולה על 10 אמפר בזמן טעינת המצבר משום שחיי המצבר עלולים להתקצר.

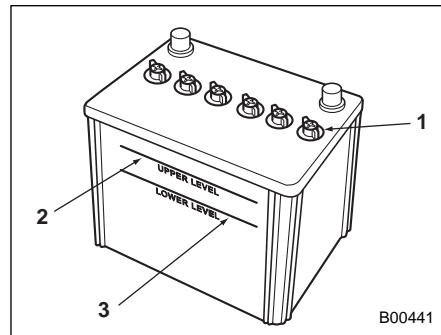

- 1 מכסה
- 2 מפלס עליון
- 3 מפלס תחתון

אין צורך לבדוק תקופתית את מפלס הנוזל או למלא מים מזוקקים.

אולם כאשר מפלס הנוזל נמצא מתחת למפלס התחתון, הסר את המכסה. מלא במים מזוקקים עד למפלס העליון.

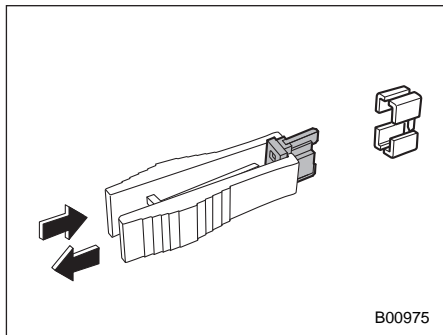

B00975

4. שלוף את הנתיך בעזרת חולץ הנתיכים.
5. בדוק את הנתיך. אם הוא שרוף החלף אותו בנתיך חלופי בעל אותו ערך.
6. אם אותו נתיך נשרף שוב, קיימת תקלה. פנה למוסד לשם תיקון. מומלץ לפנות למרכז שירות מורשה סובארו מטעם היבואן.

כדי לשלוף את חולץ הנתיכים מקופסת הנתיכים הראשית, לחץ על החלק העליון של שתי זרועותיו וכווץ אותן זו כלפי זו.

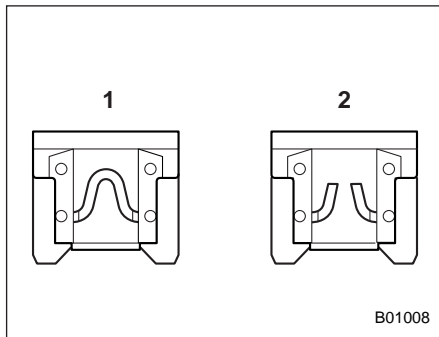

B01008

- 1) תקין
- 2) שרוף

אם פנסים, אביזרים או בקרים חשמליים אחרים אינם פועלים, בדוק את הנתיך המתאים. אם נתיך נשרף, החלף אותו.

1. העבר את מתג ההתנעה למצב LOCK/OFF ונתק את כל האביזרים החשמליים.
2. הסר את המכסה.
3. ברו איזה נתיך נשרף. המעגל של כל נתיך רשום בגב המכסה של כל קופסת נתיכים. עיין בנושא "נתיכים ומעגלים" 10-12.

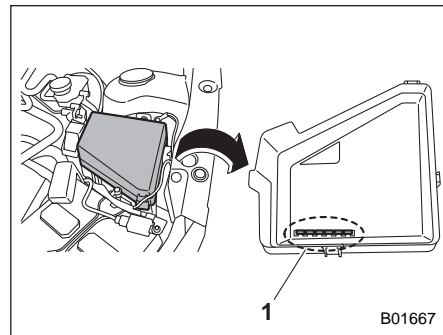

B01667

1) נתיכים רוזרביים

הקופסה השנייה (קופסת נתיכים ראשית) ממוקמת בתא המנוע. הנתיכים הרוזרביים מאוחסנים במכסה קופסת הנתיכים.

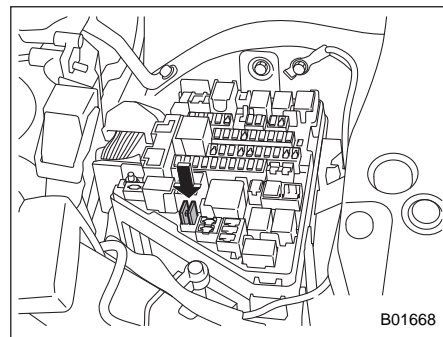

B01668

חולץ הנתיכים ממוקם בקופסת הנתיכים הראשית בתא המנוע.

■ פנס ראשי

(בדגמים עם פנסי LED)

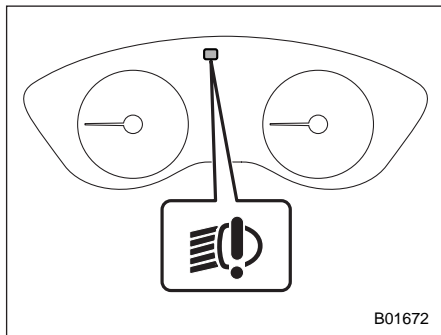

נורית אזהרה לפנסי LED (סוג A)

החלפת נורות

ייתכן שיהיה קשה להחליף את הנורות. במידת הצורך, בקש מהמוסך להחליף את הנורות. מומלץ לפנות למרכז שירות מורשה סובארו מטעם היבואן.

⚠ אזהרה

נורות עלולות להתחמם מאוד בזמן פעולתן. לפני החלפת נורות, כבה את האורות והמתן עד שהנורות מתקררות. אחרת, קיימת סכנה של כווייה.

⚠ זהירות

החלף כל נורה בנורה חדשה באותו הספק. שימוש בנורות בעלות הספק שונה עלול לגרום לשריפה. לפרטים לגבי הספק הנורות, עיין בנושא "טבלת הנורות" 12-14.

אסור לגעת באגס הזכוכית של הנורה בידיים חשופות. אם אין שום ברירה אחרת וחייבים לגעת באגס הזכוכית, יש לאחוז בו במטלית נקייה ויבשה כדי למנוע סימני לחות ושמן. אם נותרו על פני השטח של הנורה טביעות אצבעות או כתמי שמן, נגב אותם במטלית רכה שהוספגה באלכוהול. כמו כן, אם הנורה נשרטה או נפלה, היא עלולה להתפוצץ או להיסדק.

התקנת אביזרים

התייעץ תמיד עם מוסך, מומלץ מרכז שירות מורשה סובארו מטעם היבואן, לפני שתתקין במכוניתך פנסי ערפל או ציוד חשמלי אחר. אביזרים אלה עלולים לגרום לתקלות במערכת החשמל של מכוניתך אם הם מותקנים בצורה לא נכונה או אינם מתאימים למכוניתך. מומלץ להתקין במכוניתך אביזרים מקוריים של סובארו, או אביזרים העומדים בדרישות איכות והתאמה כמוגדר בכתב האחריות למכונית.

כמו-כן אנו ממליצים שתתייעץ תמיד עם מוסך או עם מרכז שירות מורשה סובארו מטעם היבואן לפני התקנת מקלט רדיו במכוניתך.

▼ נורות אלומה גבוהה ואלומה נמוכה

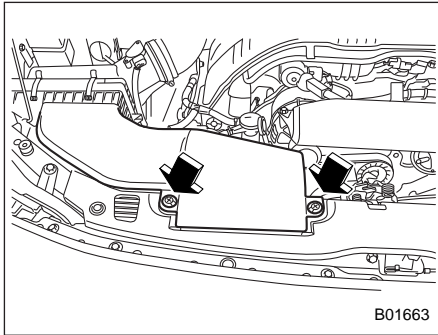

צד ימין

1. בעזרת מברג, שחרר את התפסים של צינור יניקת האוויר והסר את צינור יניקת האוויר.

הערה

- אם נדרש כוונון אורות, פנה למוסך לשם כוונון נכון של אלומות הפנסים הראשיים. מומלץ לפנות למרכז שירות מורשה סובארו מטעם היבואן.
- ייתכן ויהיה קשה להחליף את הנורות. במידת הצורך, בקש מהמוסך להחליף את הנורות. מומלץ לפנות למרכז שירות מורשה סובארו מטעם היבואן.

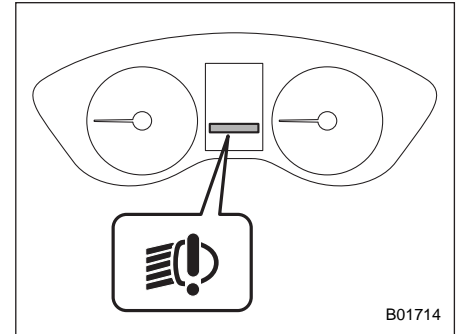

נורת אזהרה לפנסי LED (סוג B)

נורת האזהרה לפנסי LED מאירה במקרה של תקלה בפנסים הראשיים מסוג LED. יש לדאוג שהמכוננית תיבדק בהקדם האפשרי. מומלץ שהבדיקה תיעשה במרכז שירות מורשה סובארו מטעם היבואן.

■ פנס ראשי (מכונניות עם פנסי הלוגן)

⚠ אזהרות

נורות פנס ראשי מסוג הלוגן מתחממות מאוד בזמן פעולתן. אם נוגעים במשטח הנורה בידיים חשופות או עם כפפות מגורזות, טביעת האצבעות או הגריז שעל משטח הנורה הופכים לנקודות חמות העלולות לגרום לשבירת הנורה. אם יש טביעות אצבעות או גריז על משטח הנורה, נגב אותם באמצעות מטלית רכה טבולה בכוהל.

■ **מהבהב פנייה קדמי**
(בדגמים עם פנסי LED)

הערה

ייתכן ויהיה קשה להחליף את הנורות. במידת הצורך, בקש מהמוסך להחליף את הנורה. מומלץ לפנות למרכז שירות מורשה סובארו מטעם היבואן.

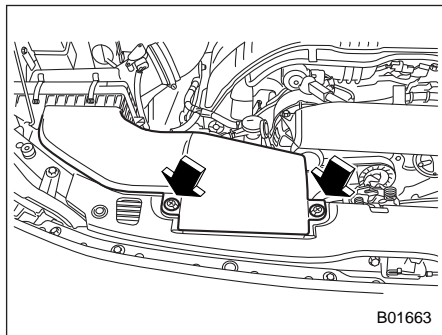

צד ימין

1. בעזרת מברג, שחרר את התפסים של צינור יניקת האוויר והסר את צינור יניקת האוויר.

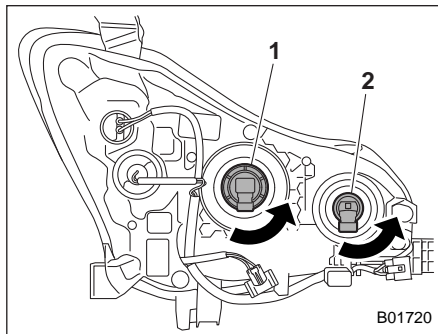

- 1) נורת אלומה נמוכה
- 2) נורת אלומה גבוהה

3. נתק את המחבר החשמלי מהנורה והסר את הנורה ממכלול הפנסים הראשיים על-ידי סיבוב נגד כיוון השעון.
4. החלף את הנורה בחדשה. היזהר שלא לגעת בפני הנורה.
5. להתקנת הנורה במכלול הפנסים הראשיים סובב אותה בכיוון השעון עד שתגיע למקומה בנקישה.
6. חבר חזרה את מחבר החשמל.
7. התקן את צינור יניקת האוויר בעזרת התפסים.
8. החזר את מיכל נוזל המתזים למקומו המקורי ואבטח אותו באמצעות התפסים.

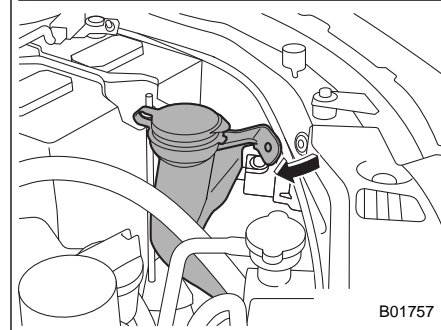
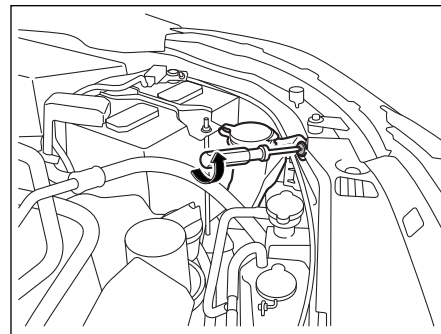

צד שמאל

2. בעזרת מברג הסר את תפס הביטחון ממכל נוזל המתזים. כדי להקל על הגישה אל הנורה, סובב את צוואר צינור המילוי של נוזל השטיפה, כפי שמוצג באיור.

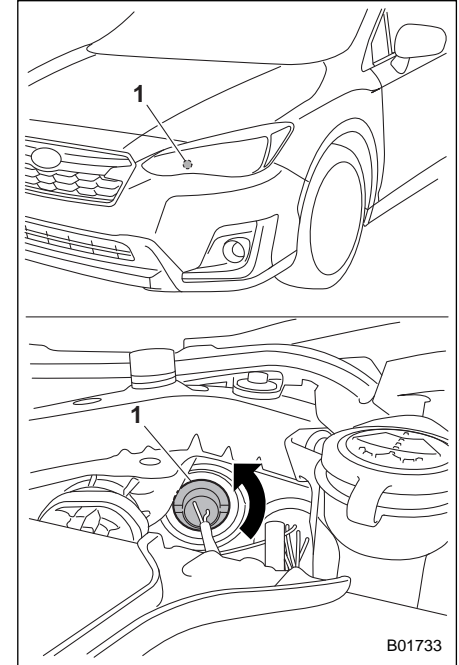

B01733

1. מבהבה פנייה
2. הסר את בית הנורה על-ידי סיבוב נגד כיוון השעון.
3. משוך את הנורה אל מחוץ לבית הנורה והחלף אותה בנורה חדשה.

4. הכנס את בית הנורה למכלול הפנס הראשי וסובב אותו בכיוון השעון עד שיינעל במקומו.
5. התקן את צינור יניקת האוויר בעזרת התפסים.

■ פנסי איתות קדמיים ופנסי חנייה (בדגמים עם פנסי הלוגן)

הערה

- ייתכן ויהיה קשה להחליף את הנורות. במידת הצורך, בקש מהמוסך להחליף את הנורות. מומלץ לפנות למרכז שירות מורשה סובארו מטעם היבואן.
- הנורות של פנסי החנייה מאירות באור לבן מהרגיל. כשמגיעה העת להחליף אותן, יש להיוועץ במוסך. מומלץ לפנות למרכז שירות מורשה סובארו מטעם היבואן.
- 1. התנע את המנוע וסובב את גלגל ההגה עד תום מהלכו בכיוון הנגדי לצד שבו יש להחליף נורה.
- 2. הדמם את המנוע.

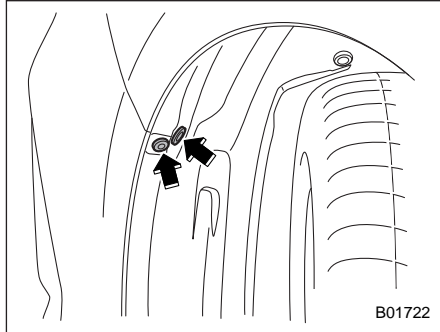

B01722

3. הסר את 2 התפסים מחיפוי הכנף.

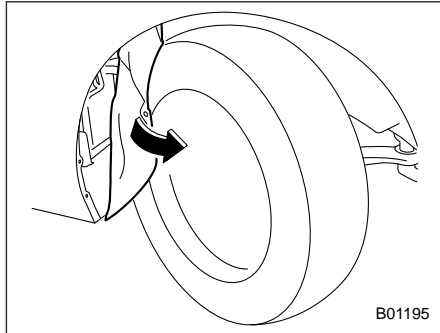

B01195

4. משוך והסר את חיפוי הכנף.

■ פנס ערפל קדמי ותאורת יום
(אם קיימים)

הערה

ייתכן ויהיה קשה להחליף את הנורות. במידת הצורך, בקש מהמוסך להחליף את הנורות. מומלץ לפנות למרכז שירות מורשה סובארו מטעם היבואן.

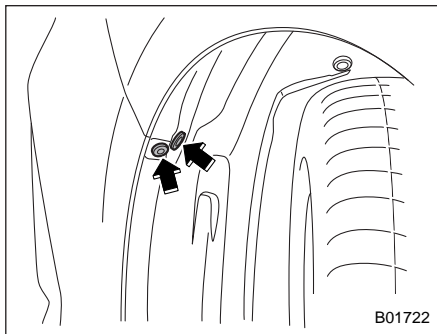

B01722

7. לאחר החלפת הנורה, התקן את חיפוי הכנף בחזרה במקומו.

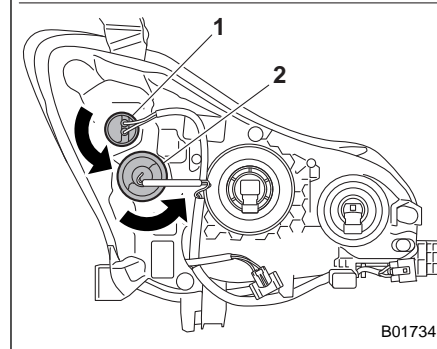
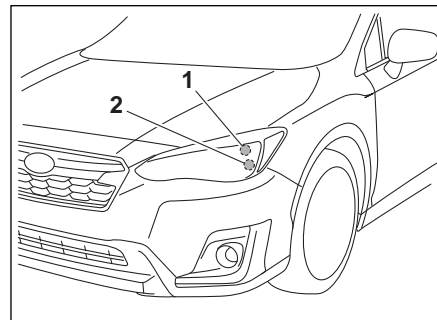

B01734

- (1) אורות חנייה
- (2) פנס איתות

- 5. הסר את בית הנורה על-ידי סיבוב נגד כיוון השעון.
- 6. משוך את הנורה אל מחוץ לבית הנורה והחלף אותה בנורה חדשה.

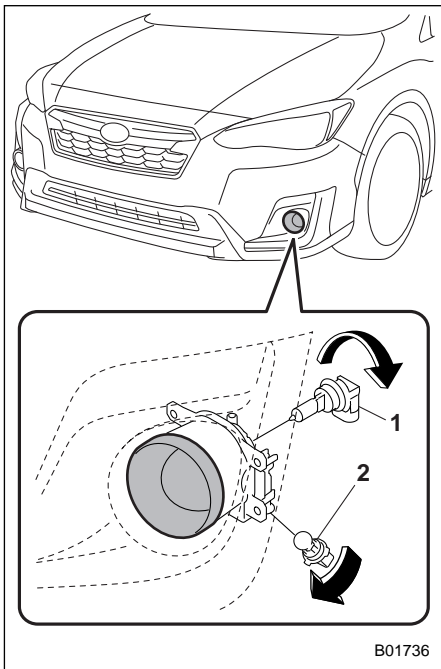

סוג B
 (1) פנס ערפל
 (2) תאורת יום

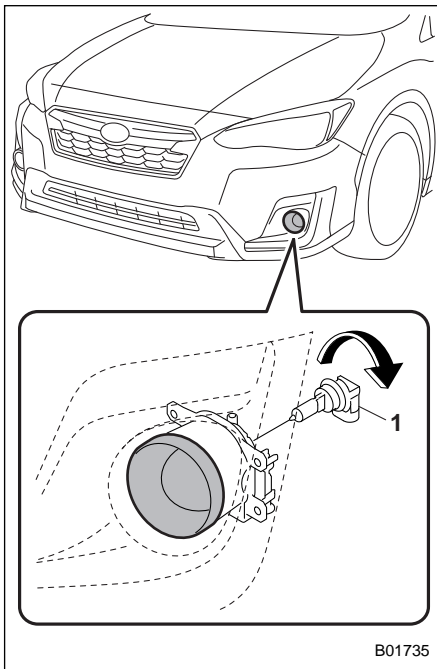

סוג A
 (1) פנס ערפל

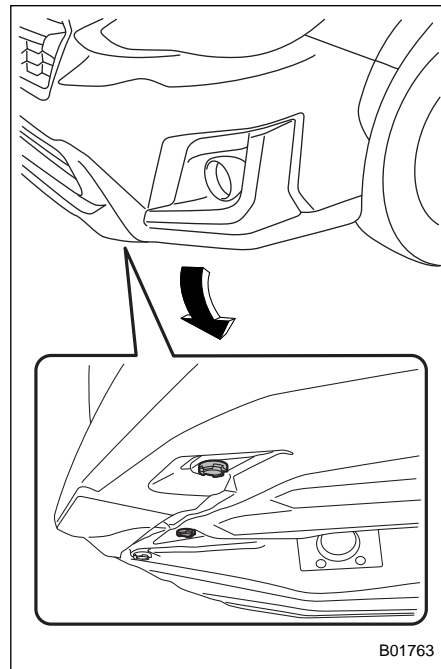

1. הסר את שני התפסים ופתח את מגן הבוץ.
 2. נתק את המחבר החשמלי מהנורה.

■ מכלול אורות אחורי משולב

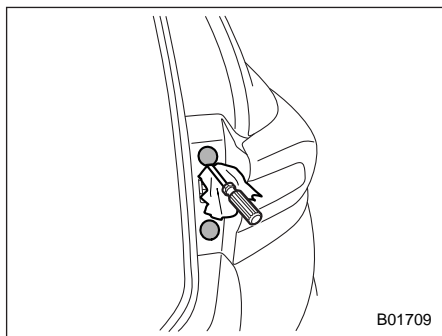

1. הסר את המכסים.

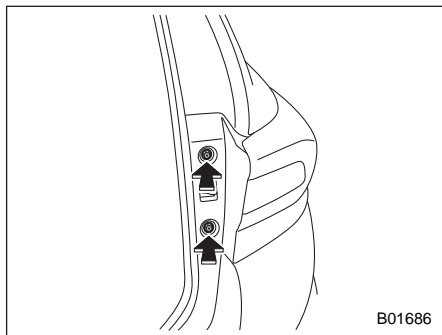

2. בעזרת מברג פיליפס הסר את הבורג העליון והבורג התחתון שמאבטחים את מכלול האורות האחורי המשולב.

■ מהבהב פנייה צדי (אם קיים)

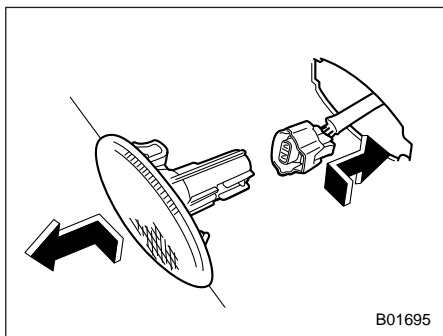

1. דחוף את העדשה של פנס האיתות הצדדי כלפי חזית המכונית והסר אותה.
2. משוך את המחבר החשמלי ונתק אותו מבית הנורה.

הערה

הנורה מותקנת במכלול פנס האיתות הצדדי כחלק בלתי נפרד ממנו. אם הנורה נשרפת יש להחליף את כל מכלול פנס האיתות הצדדי.

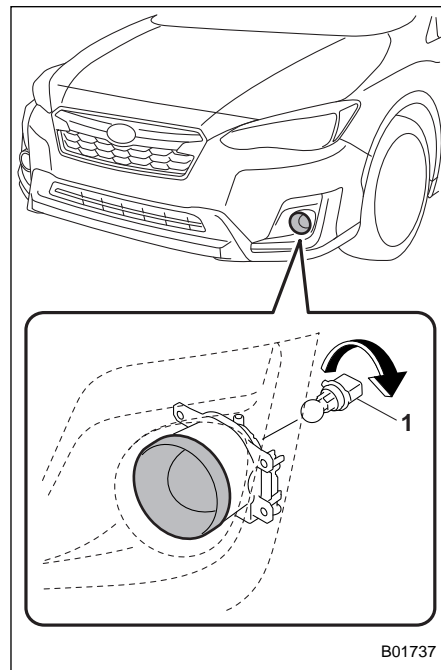

B01737

סוג C

1. תאורת יום
3. הסר את הנורה.
4. החלף את הנורה בחדשה.
5. לאחר החלפת הנורה, התקן חזרה את מגן הבוץ.

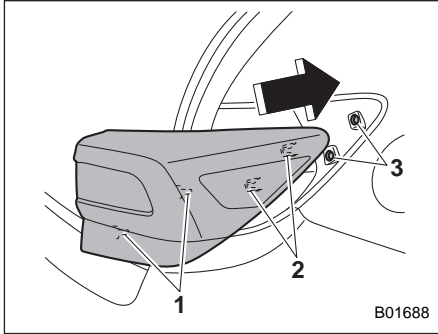

- 1 פינים מוליכים
- 2 תופסן
- 2 תפס

7. כדי להתקין מחדש את מכלול הפנס האחורי המשולב, הצב את 2 הפינים המוליכים והתפס מול הקדחים המוליכים והתפס שבמכונית.

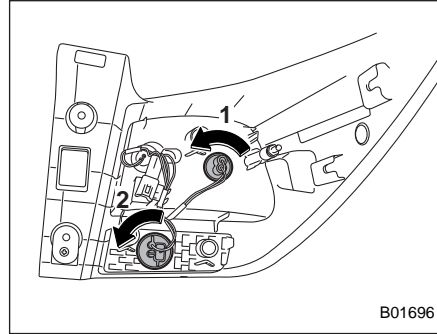

- 1 אור אחורי
 - 2 תאורת נסיעה לאחור
4. הסר את בית הנורה ממכלול האורות האחורי המשולב על-ידי סיבובו נגד כיוון השעון.
5. הוצא את הנורה מהשקע והכנס נורה חדשה.
6. הכנס את בית הנורה לתוך מכלול האורות האחורי המשולב וסיבב אותו בכיוון השעון עד שהוא ננעל.

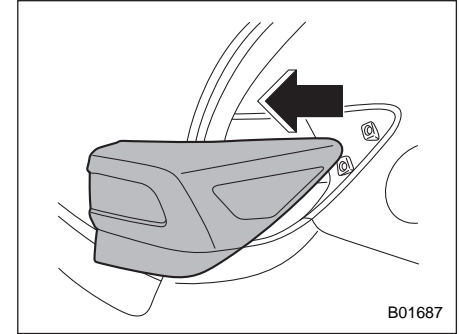

3. החלק את מכלול האורות האחורי המשולב לאחור והסר אותו מהמכונית.

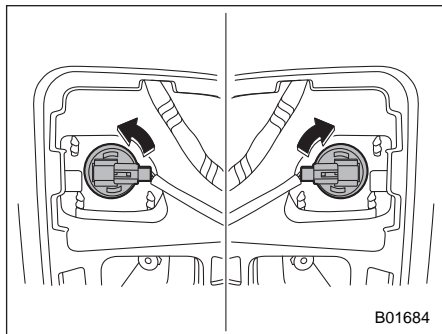

2. להחלפת נורה בצד שמאל, הסר את בית הנורה על-ידי סיבוב בכיוון השעון. להחלפת נורה בצד ימין, הסר את בית הנורה על-ידי סיבוב נגד כיוון השעון.

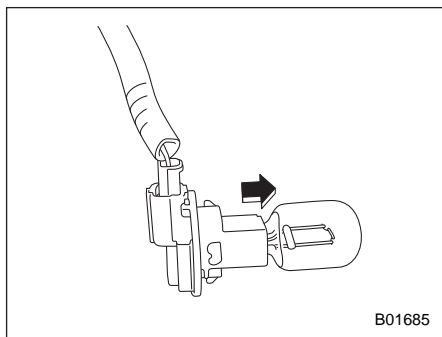

3. הוצא את הנורה מהשקע והכנס נורה חדשה.

■ תאורת נסיעה לאחור (אם קיימת)

הערה

ייתכן ויהיה קשה להחליף את הנורות. במידת הצורך, בקש מהמוסך להחליף את הנורות. מומלץ לפנות למרכז שירות מורשה סובארו מטעם היבואן.

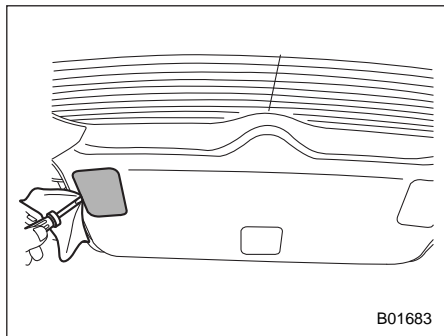

1. החדר את הלהב של מברג שטוח מתחת לכיסוי הפנס כמתואר באיור, והסר את כיסוי הפנס מחיפוי הדלת האחורית המתרוממת.

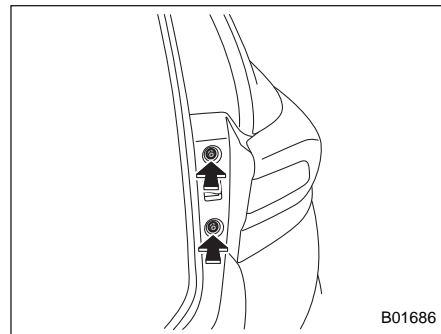

8. הדק את הבורג העליון והבורג התחתון.
9. התקן את המכסים בחזרה במקומם.

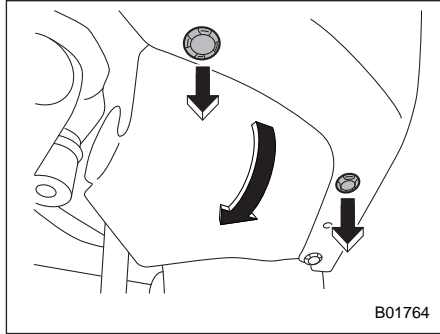

1. הסר את שני התפסים והפוך את מגן הבוץ.

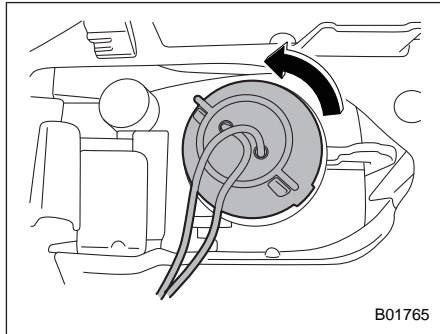

2. סובב את בית הנורה נגד כיוון השעון ומשוך את בית הנורה החוצה.
3. הסר את הנורה.
4. החלף את הנורה בחדשה.

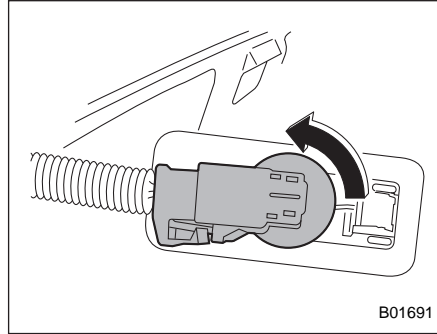

2. סובב את בית הנורה נגד כיוון השעון ומשוך את בית הנורה החוצה.
3. משוך את הנורה מבית הנורה.
4. התקן נורה חדשה.
5. התקן מחדש את בית הנורה ואת הכיסוי של אור לוחית הרישוי.

■ פנס ערפל אחורי (אם קיים)

הערה

ייתכן ויהיה קשה להחליף את הנורות. במידת הצורך, בקש מהמוסך להחליף את הנורות. מומלץ לפנות למרכז שירות מורשה סובארו מטעם היבואן.

4. החזר את בית הנורה למקומו על-ידי סיבובו בכיוון השעון.
5. חבר חזרה את כיסוי הפנס לדלת האחורית המתרוממת.

■ אור לוחית הרישוי

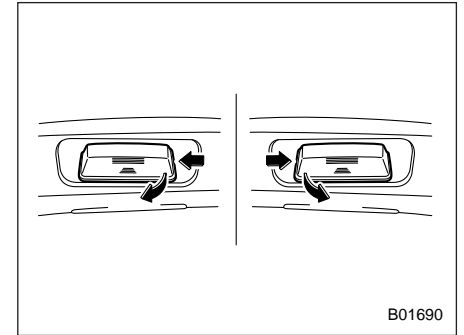

1. כדי להסיר את פנס לוחית הרישוי, יש לדחוף אותו כלפי חוץ ולאחר מכן למשוך אותו החוצה.

2. משוך את הנורה מבית הנורה.
3. התקן נורה חדשה.
4. התקן מחדש את העדשה.

■ שאר פנסי המכונית

ייתכן ויהיה קשה להחליף את הנורות. במידת הצורך, בקש מהמוסך להחליף את הנורות. מומלץ לפנות למרכז שירות מורשה סובארו מטעם היבואן.

■ תאורת תקרה ותאורת אזור המטען

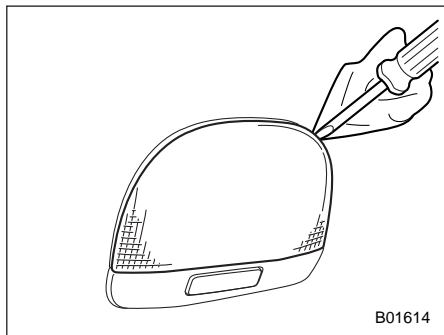

תאורת תקרה

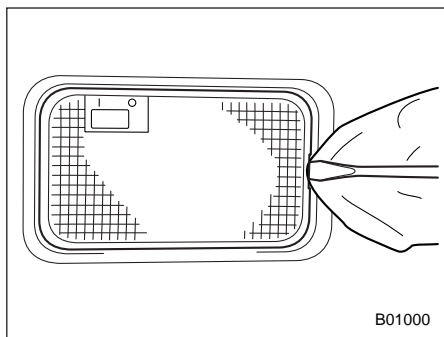

תאורת אזור מטען

1. הסר את העדשה על-ידי הרמת הקצה שלה באמצעות מברג שטוח.

5. לאחר החלפת הנורה חבר מחדש את מגן הבוץ.

■ תאורת מפה

▲ זהירות

הנורה עלולה להיות חמה מאוד וכתוצאה מהחלפתה עלולות להיגרם כוויות. יש להחליף את הנורה במוסך. מומלץ לפנות למרכז שירות מורשה סובארו מטעם היבואן.

■ תאורת מראת איפור (אם קיימת)

▲ זהירות

הנורה עלולה להיות חמה מאוד וכתוצאה מהחלפתה עלולות להיגרם כוויות. יש להחליף את הנורה במוסך. מומלץ לפנות למרכז שירות מורשה סובארו מטעם היבואן.

■ החלפת סוללה של מפתח חכם

⚠ זהירות

כשמסירים את הכיסוי של המפתח החכם או מתקינים אותו, יש להיזהר שהחלק הפלסטי לא ישתחרר או יזוז.

סוללה: סוללת כפתור CR2032

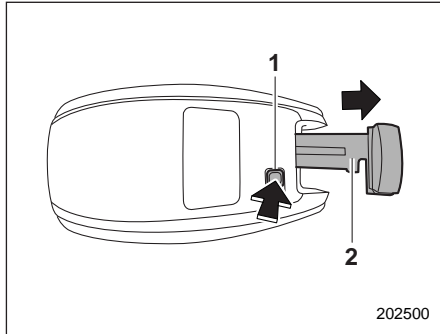

(1) כפתור שחרור
(2) מפתח חירום

1. שלוף את מפתח החירום.

⚠ זהירות

• התקנה לא נכונה של סוללה עלולה לגרום לפיצוץ. החלף אך ורק בסוללה זהה או שוות ערך, העומדת בדרישות איכות והתאמה, כמוגדר בכתב האחריות.

• אסור לחשוף סוללות לחום גבוה מדי, למשל תחת קרינה ישירה של שמש, סמוך לאש וכד'.

הערה

• החלף אך ורק בסוללה זהה או שוות ערך בהתאם להמלצות היצרן, כמוגדר בכתב האחריות.

• סלק סוללות משומשות בהתאם לתקנות התקפות.

• כדי למנוע דליפה של נוזל התקן את הסוללה בכיוון הנכון. הקפד שלא לכופף את המגעים. הפעולה עלולה לגרום לתקלה.

• להחלפת סוללה מומלץ לפנות למוסך. מומלץ לפנות למרכז שירות מורשה סובארו מטעם היבואן.

• התקן סוללה חדשה בלבד.

• לאחר החלפת הסוללה ודא שהמפתח החכם/שלט-רחוק פועל היטב.

החלפת סוללת המפתח

סביר להניח שהסוללה של המפתח החכם/שלט-רחוק התרוקנה בתנאים הבאים:

- המפתח החכם פועל בצורה משובשת
 - טווח הפעולה של השלט-רחוק מתקצר
 - השלט-רחוק אינו פועל היטב בטווח הרגיל
- החלף את הסוללה בחדשה.

■ אמצעי זהירות

⚠ זהירות

• מנע חדירה של אבק, שמן או מים למפתח החכם/שלט-רחוק במהלך החלפת הסוללה.

• לפני החלפת הסוללה, הקפד לפרוק כל חשמל סטטי.

• היזהר שלא לגעת או לפגוע במעגל המודפס של המפתח החכם/שלט-רחוק במהלך החלפת הסוללה.

• אסור להניח ילדים לגעת בסוללה או בחלקים אחרים שהוסרו; ילדים עלולים לבלוע אותם.

■ החלפת סוללה של שלט רחוק

סוללה: סוללת כפתור CR1620

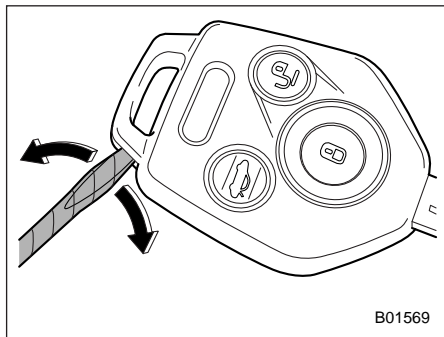

B01569

1. לפתיחת ראש המפתח, עטוף מברג שטוח בסרט דביק או מטלית והכנס אותו לחריץ.

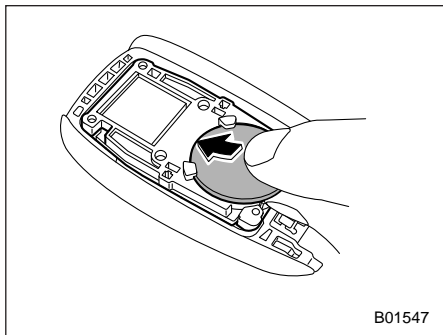

B01547

4. הכנס סוללה חדשה כאשר הצד החיובי (+) פונה כלפי מעלה כמתואר באיור.

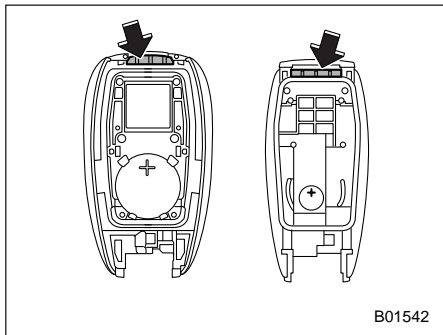

B01542

5. הרכב את הכיסוי של המפתח החכם תוך התאמה בין הבליטות לחריצים.

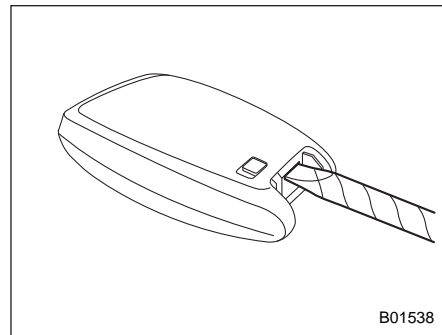

B01538

2. להסרת המכסה, עטוף מברג שטוח בסרט דביק או מטלית והכנס אותו לחריץ.

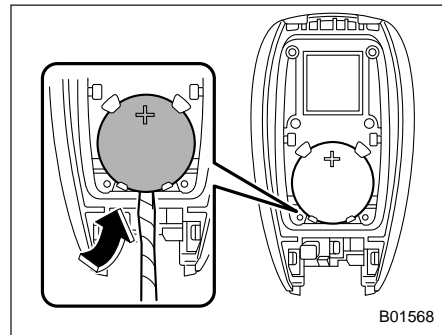

B01568

3. הסר את הסוללה בעזרת מברג שטוח עטוף בסרט דביק או מטלית.

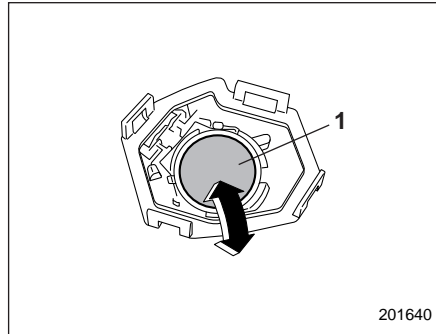

1 הצד השלילי (-) כלפי מעלה

4. החלף את הסוללה הישנה בסוללה חדשה (מסוג CR1620 או שווה ערך), והקפד להתקין את הסוללה החדשה כשהצד השלילי (-) פונה כלפי מעלה.

5. חבר חזרה את בית המשדר באמצעות התאמתו ושילוב התפסים אל בית המשדר.

6. החזר את בית המשדר לתוך ראש המפתח.

7. חבר בחזרה את שני החצאים של ראש המפתח.

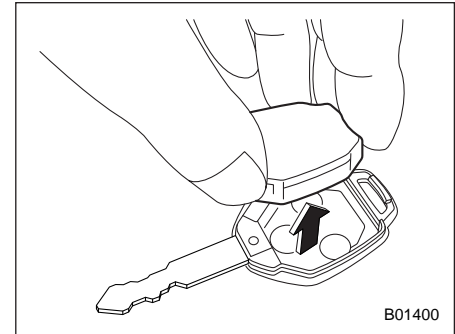

2. שלוף את בית המשדר מתוך ראש המפתח.

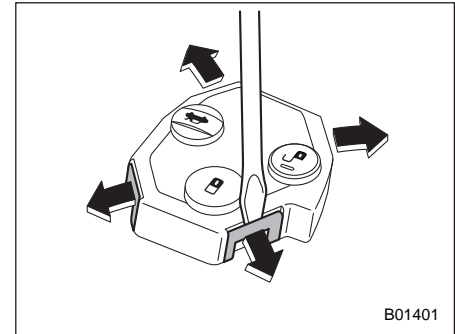

3. פתח את בית המשדר על-ידי שחרור התפסים.

מפרטים

12-10	נתיכים ומעגלים
12-10	לוח נתיכים הממוקם בתא הנוסעים
12-12	לוח נתיכים הממוקם בתא המנוע
12-14	טבלת נורות
12-14	אמצעי בטיחות
12-15	טבלת נורות
12-18	זיהוי המכוננית
12-18	זיהוי המרכב

12-2	מפרטים
12-2	מידות
12-3	מנוע
12-3	דלק
12-4	שמן מנוע
12-6	שמן דיפרנציאל קדמי ושמן דיפרנציאל אחורי
12-8	נוזלים
12-8	נוזל קירור מנוע
12-9	מערכת חשמל
12-9	צמיגים
12-9	גלגלי חילוף זמניים
12-9	דיסקת בלם

מפרטים

מפרטים אלה עשויים להשתנות ללא הודעה מוקדמת.

■ מידות

הפריט	
4,465	אורך כללי
1,800	רוחב כללי
1,615 ^{*1}	גובה כללי
1,595 ^{*2}	
2,665	רוחק סרנים
1,550	מפסק
1,555	
220	מרווח גחון ^{*3}

*1: דגמים עם פסי מטען

*2: דגמים ללא פסי מטען

*3: נמדד כאשר המכונית ריקה

■ מנוע

FB20 (2.0 L, DOHC, ללא מגדש טורבו)	FB16 (1.6 L, DOHC, ללא מגדש טורבו)	דגם מנוע
מנוע בנזין 4 פעימות, 4 צילינדרים, אופקי נגדי, מקורר מים		סוג המנוע
1,995	1,600	נפח (סמ"ק)
84.0 x 90.0	78.8 x 82.0	קדח צילינדר x מהלך הבוכנה (מ"מ)
12.5 : 1	11.0 : 1	יחס דחיסה
1 - 3 - 2 - 4		סדר הצתה

■ זלק

קיבול מיכל הדלק	דלק דרוש
63 ליטר	בנזין נטול עופרת עם מספר אוקטן 95 או גבוה יותר ^{1*}

*1: אם לא ניתן להשיג את הדלק העומד במפרט המפורט, עיין בנושא "דלק" 7-3.

■ שמן מנוע

למידע ולפרטים נוספים על אודות נוהלי הבדיקה, ההוספה וההחלפה של שמן המנוע, עיין בנושא "שמן מנוע" 11-14.

הערה

החלפת שמן המנוע ומסנן שמן המנוע צריכה להתבצע בידי עובד בעל הכשרה מתאימה. מומלץ ששירות זה יבוצע במרכז שירות מורשה סובארו מטעם היבואן.

▼ שמן מנוע מאושר לשימוש



הקפד להשתמש בשמן מנוע המאושר על-ידי חברת סובארו. לפרטים נוספים, ניתן לפנות למרכז שירות מורשה סובארו מטעם היבואן. אם שמן המנוע המאושר אינו זמין, יש להשתמש בשמן החלופי, כמפורט בעמוד הבא.

▼ שמן מנוע חלופי

אם שמן המנוע המאושר אינו זמין, ניתן להשתמש בשמן החלופי, כלהלן.

הערה

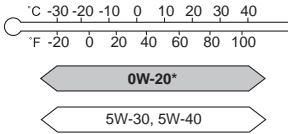
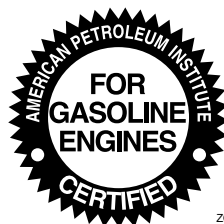
כל נתון כמותי המצוין להלן מהווה ערך מנחה בסיסי בלבד. הכמות הדרושה בפועל לצורך ההחלפה עשויה להיות שונה במקצת, בהשפעת הטמפרטורה וגורמים אחרים.

קיבול שמן	דרגת צמיגות SAE והטמפרטורה הישימה	דירוג השמן
<p>- הוספת שמן ממפלס L עד למפלס F: 1.0 ליטר</p> <p>- החלפת שמן ומסנן שמן: 4.4 ליטר</p>	<p>0W-20*</p> <p>5W-30</p> <p>5W-40</p>  <p>ZOM0333</p> <p>*: שווה-ערך לשמן שמולא במפעל</p>	 <p>ZOM0293</p> <p>או</p>  <p>ZOM0377</p> <p>סיווג API (מכון הנפט האמריקאי) SN עם המילים "RESOURCE CONSERVING"</p> <p>ILSAC (הוועדה הבינלאומית המייעצת בנושא מפרטי חומרי סיכה) GF-5, שניתן לזיהוי באמצעות סימן האישור של ILSAC (סמל הכוכב המתפוצץ)</p> <p>או</p> <p>ACEA (איגוד יצרני הרכב האירופאיים) מפרט A3 או A5</p>

■ שמן דיפרנציאל קדמי ושמן דיפרנציאל אחורי

שמן דיפרנציאל קדמי	שמן
	דירוג השמן
	<ul style="list-style-type: none"> • SUBARU Extra MT*3 • סיווג (75W-90) API GL-5
1.3 ליטר	קיבול השמן*1
"שמן דיפרנציאל קדמי (כל הדגמים)" ו-"שמן דיפרנציאל אחורי (במכוניות עם הינע לכל הגלגלים)" 11-22	הערות*2

*1: כל נתוני כמות השמן המצויינים לעיל מהווים ערכים מנחים בלבד. הכמות הדרושה בפועל לצורך ההחלפה עשויה להיות שונה במקצת, בהשפעת הטמפרטורה וגורמים אחרים. לאחר מילוי שמן בתיבת ההילוכים, יש לבדוק את מפלס השמן ולוודא שהוא תקין.

*2: לפרטים נוספים על אודות השירות והתחזוקה, ראה את הנושא המצוין.

*3: שווה-ערך לשמן שמולא במפעל

שמן דיפרנציאל אחורי (במכוניות עם הינע לכל הגלגלים)	שמן
SUBARU Extra MT*1 • סיווג API GL-5	דירוג השמן
-	דרגת צמיגות SAE והטמפרטורה הישימה
0.8 ליטר	קיבול השמן*2
"שמן דיפרנציאל קדמי (כל הדגמים)" ו-"שמן דיפרנציאל אחורי (במכוניות עם הינע לכל הגלגלים)" 11-22	הערות*3

*1: שווה-ערך לשמן שמולא במפעל

*2: כל נתוני כמות השמן המצוינים לעיל מהווים ערכים מנחים בלבד. הכמות הדרושה בפועל לצורך ההחלפה עשויה להיות שונה במקצת, בהשפעת הטמפרטורה וגורמים אחרים. לאחר מילוי שמן בתיבת ההילוכים, יש לבדוק את מפלס השמן ולוודא שהוא תקין.

*3: לפרטים נוספים על אודות השירות והתחזוקה, ראה את הנושא המצוין.

■ נוזלים

הערות *3	קיבול הנוזל *2	סוג הנוזל *1	נוזל
"נוזל תיבת הילוכים רציפה" 11-21	דגמים ללא מערכת Auto Start Stop: 10.7 ליטר דגמים עם מערכת Auto Start Stop: 10.8 ליטר	אנו ממליצים לפנות למוסך או למרכז שירות מורשה סובארו מטעם היבואן.	נוזל תיבת הילוכים רציפה
"נוזל בלמים" 11-22	-	נוזל בלמים FMVSS No. 116, בדירוג DOT 3 או DOT 4	נוזל בלמים

*1: השתמש באחד מסוגי השמנים המצוינים.

*2: כל נתוני כמות השמן המצוינים לעיל מהווים ערכים מנחים בלבד. הכמות הדרושה בפועל לצורך ההחלפה עשויה להיות שונה במקצת, בהשפעת הטמפרטורה וגורמים אחרים.

*3: לפרטים נוספים על אודות השירות והתחזוקה, ראה את הנושא המצוין.

■ נוזל קירור מנוע

סוג נוזל קירור	קיבול נוזל הקירור	דגם הרכב
SUBARU Super Coolant	7.8 ליטר	דגמי 1.6 ליטר
SUBARU Super Coolant	7.8 ליטר	דגמי 2.0 ליטר

כל נתוני כמות השמן המצוינים לעיל מהווים ערכים מנחים בלבד. הכמות הדרושה בפועל לצורך ההחלפה עשויה להיות שונה במקצת, בהשפעת הטמפרטורה וגורמים אחרים. לפרטים נוספים על אודות השירות והתחזוקה, ראה את "מערכת הקירור" 11-16.

מערכת חשמל

55D23L	דגמים ללא מערכת Auto Start Stop	סוג מצבר וקיבולת (5HR)
Q-85	דגמים עם מערכת Auto Start Stop	
12V-130A		אלטרנטור
(NGK) DILZKAR7B11	דגמי 1.6 ליטר	מצתים
(NGK) DILKAR7B8	דגמי 2.0 ליטר	

צמיגים

מפרטי הצמיגים מפורטים במדבקת לחצי הצמיגים המותקנת על עמוד הדלת, בצד הנהג. בעת גרירה, הקפד תמיד על לחץ הצמיגים המומלץ במפרטים המפורטים במדבקה זו.

לתשומת לבך: 1 bar = 14.7 psi

גלגלי חילוף זמניים

185/65R17	המידות של גלגלי חילוף זמניים
290 kPa (2.9 kgf/cm ² , 42 psi)	לחץ הניפוח של גלגל חילוף זמני (לחץ ניפוח מומלץ כשהצמיגים קרים)
120 N·m (12 kgf·m)*1 *2	מומנט הידוק אומי הגלגלים

*1: מומנט זה שווה ערך להפעלת כוח של כ-40 עד 50 ק"ג בקצה מפתח הגלגלים. אם הידקת בעצמך את אומי הגלגלים, יש לבדוק בהקדם האפשרי את מומנט ההידוק שלהם במתקן השירות לרכב הקרוב ביותר.

*2: לפרטים על נוהל ההידוק של אומי הגלגלים עיין בנושא "החלפת גלגל עם נקר" 9-5.

זיסקת בלם

אם אתה זקוק למידע לגבי ערכי גבולות השימוש בדיסקיות בלמים והשיטה למדידתם, מומלץ לפנות למוסך או למרכז שירות מורשה סובאר. מטעם היבואן.

נתיכים ומעגלים

לוח נתיכים הממוקם בתא הנוסעים

מעגל	ערך נתיך	לוח נתיכים
	ריק	1
CIGAR SEAT/H	20A	2
IG A-1	7.5A	3
AUDIO NAVI	15A	4
IG B-2	15A	5
METER IG (DCDC)	7.5A	6
12V SOCKET	15A	7
A/C IG	15A	8
ACC	7.5A	9
IG B-1	7.5A	10
EYE SIGHT (DCDC)	7.5A	11
	ריק	12
IG A-3	7.5A	13
UNIT +B	7.5A	14
METER IG	7.5A	15
SRVD (DCDC)	7.5A	16
MIRROR	7.5A	17
LAMP IG	7.5A	18
IG A-2	10A	19
SRS AIR BAG	10A	20
A/C IG (DCDC)	7.5A	21
STRG/H	15A	22

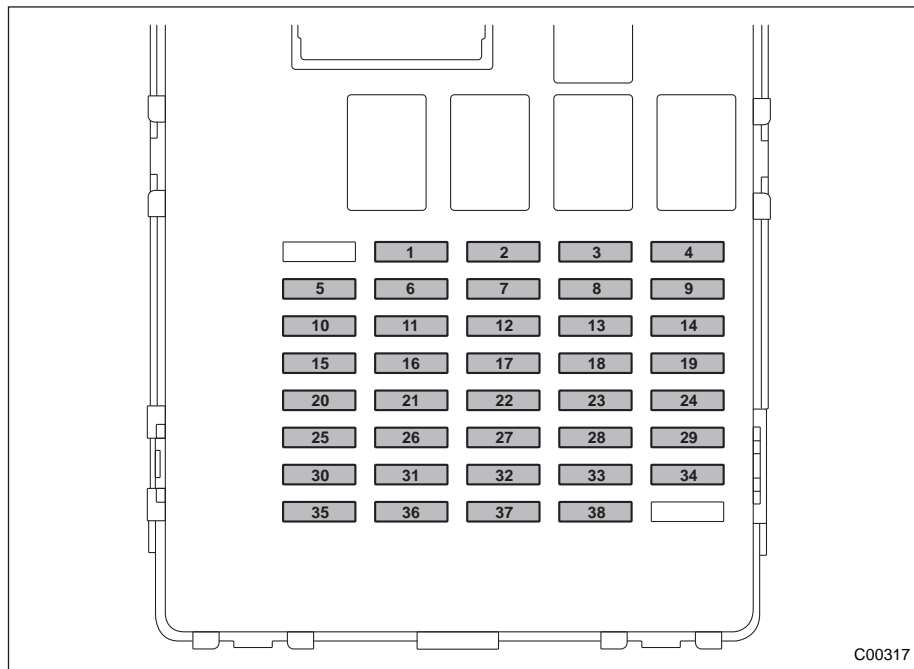

מעגל	ערך נתיך	לוח נתיכים
DRL	10A	23
A/C ACC (DCDC)	7.5A	24
UNIT +B (DCDC)	7.5A	25
BACK UP	10A	26
	ריק	27
TRAIL R.FOG	20A	28
AUDIO ACC (DCDC)	7.5A	29
BACK UP (DCDC)	7.5A	30
SMT (DCDC)	7.5A	31
ILLUMI	7.5A	32
KEY SW A	7.5A	33
	ריק	34
ILLUMI (DCDC)	7.5A	35
KEY SW B	7.5A	36
STOP	7.5A	37
EYE SIGHT	7.5A	38

לוח נתיכים הממוקם בתא המנוע

מעגל	ערך נתיך	לוח נתיכים
HORN 2	7.5A	1
HORN 1	7.5A	2
H/L LO RH	15A	3
H/L LO LH	15A	4
ACTGS	7.5A	5
H/L HI RH	10A	6
H/L HI LH	10A	7
TAIL	10A	8
ODS	10A	9
OBD	7.5A	10
PU B/UP	7.5A	11
JB-B	30A	12
HAZARD	15A	13
FUEL	20A	14
D-OP+B	7.5A	15
MB-B	10A	16
D/L	15A	17
DCM	10A	18
TCU	20A	19
CVT SSR	7.5A	20
IG COIL	15A	21
AVCS	10A	22

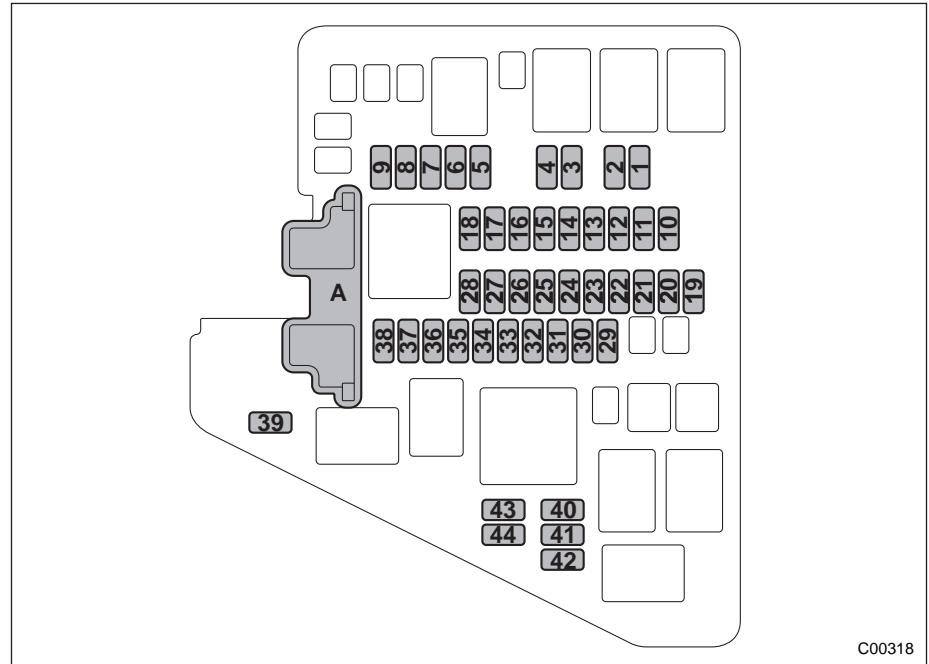

C00318

(A) נתיך ראשי

מעגל	ערך נתיך	לוח נתיכים
E/G2	10A	23
	ריק	24
	ריק	25
O2 HTR	20A	26
E/G1	15A	27
	ריק	28
BACKUP	30A	29
R. DEF	25A	30
AUDIO	20A	31
VDC SOL	30A	32
MAIN FAN	25A	33
SUB FAN	25A	34
DEICER	10A	35
F. FOG	15A	36
BLOWER	15A	37
BLOWER	15A	38
	ריק	39
F. WIPER	30A	40
F. WASH	15A	41
R. WIPER	15A	42
	ריק	43
	ריק	44

טבלת נורות

■ אמצעי בטיחות

אזהרה 

נורות עלולות להתחמם מאוד בזמן פעולתן. לפני החלפת נורות, כבה את האורות והמתן עד שהנורות מתקררות. אחרת, קיימת סכנה של כווייה.

זהירות 

החלף כל נורה בנורה חדשה באותו הספק. שימוש בנורות בעלות הספק שונה עלול לגרום לשריפה.

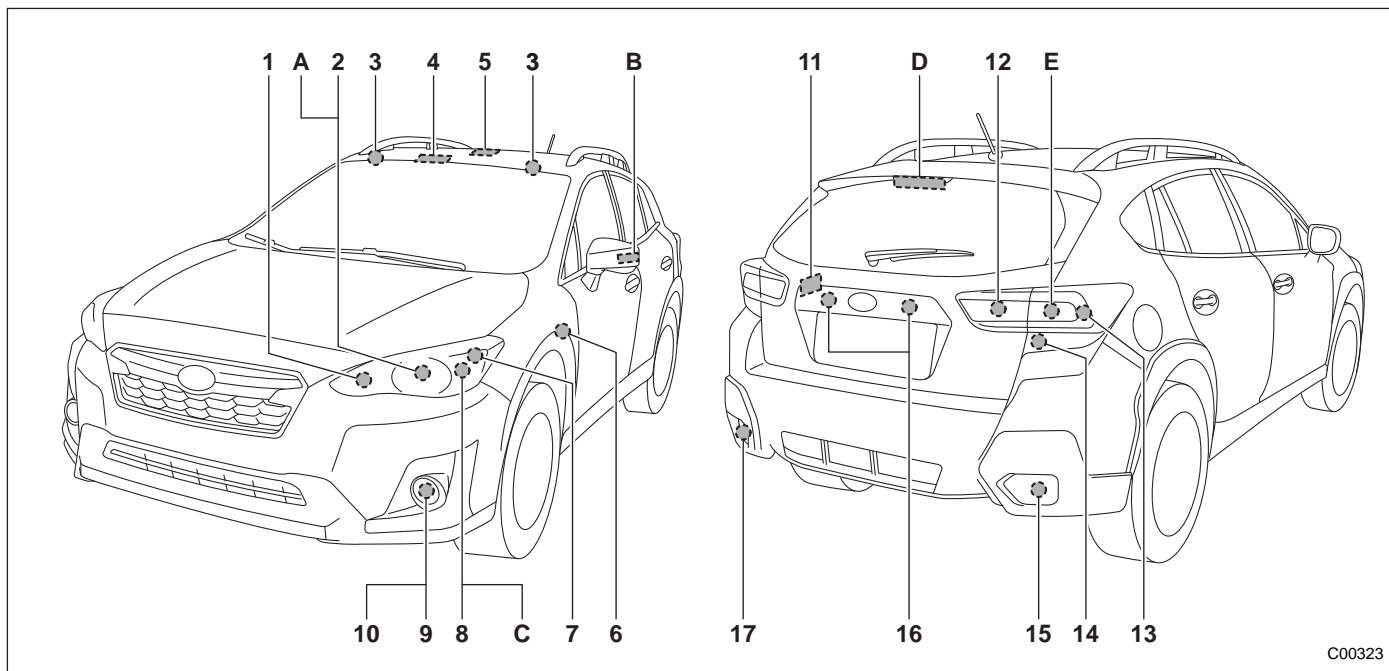

הערה

בפנסים A, B, C, D ו-E מותקנות נורות LED (דיודה פולטת אור). לצורך ההחלפה, אנו ממליצים לפנות למוסך. מומלץ לפנות למרכז שירות מורשה סובארו מטעם היבואן.

מספר הנורה*1	הספק		
HB3	12V-60W	פנס ראשי אלומה גבוהה (דגמים המצוידים בפנסים ראשיים מסוג הלוגן)	(1)
WY21W	12V-21W	מהבהב פנייה קדמי (דגמים המצוידים בפנסים ראשיים מסוג LED)	
H11	12V-55W	פנס ראשי אלומה נמוכה (דגמים המצוידים בפנסים ראשיים מסוג הלוגן)	(2)
-	12V-2W	תאורת מראת איפור (אם קיימת)	(3)
-	12V-8W	תאורת מפה	(4)
-	12V-8W	תאורת תא נוסעים	(5)
W5W	12V-5W	מהבהב פנייה צדי (אם קיים) ^{2*}	(6)
W5W	12V-5W	פנס חנייה קדמי (דגמים המצוידים בפנסים ראשיים מסוג הלוגן)	(7)
WY21W	12V-21W	מהבהב פנייה קדמי (דגמים המצוידים בפנסים ראשיים מסוג הלוגן)	(8)
P13W	12V-13W	תאורת נסיעה ביום (אם קיימת)	(9)
H16	12V-19W	פנסי ערפל קדמיים (אם קיימים)	(10)
H8	12V-35W	סוג A	
-	12V-5W	סוג B	
-	12V-5W	תאורת אזור מטען	(11)
W21W	12V-21W	פנס נסיעה לאחור	(12)
W5W	12V-5W	אור אחורי	(13)
WY21W	12V-21W	פנס מהבהב פנייה אחורי	(14)

מספר הנורה ^{1*}	הספק	
		(15) לא ישים לישראל
W5W	12V-5W	(16) תאורת לוחית רישוי
W21W	12V-21W	(17) פנס ערפל אחורי (אם קיים)
-	-	(A) פנס ראשי אלומה נמוכה וגבוהה (דגמים המצוידים בפנסים ראשיים מסוג LED)
-	-	(B) מהבהב פנייה צדי (אם קיים)
-	-	(C) פנס חנייה קדמי/תאורת נסיעה ביום (דגמים המצוידים בפנסים ראשיים מסוג LED)
-	-	(D) אור בלימה עילי
-	-	(E) פנס בלימה

1*: מפרט ECE

2*: הנורה היא חלק בלתי נפרד ממכלל מהבהב הפנייה הצדי. במקרה של כשל של הנורה, יש להחליף את מכלל מהבהב הפנייה הצדי בשלמותו.

זיהוי המכונית

זיהוי המרכב

- (1) מספר הזיהוי של המכונית מתחת לשטיח הרצפה של המושב הקדמי הימני
- (2) לוחית זיהוי של המכונית
- (3) תווית לחצי אוויר בגלגלים
- (5) לוחית מספר הדגם
- (8) תווית דלק
- (9) תווית מזגן האוויר
- (10) לוחית מספר זיהוי המכונית

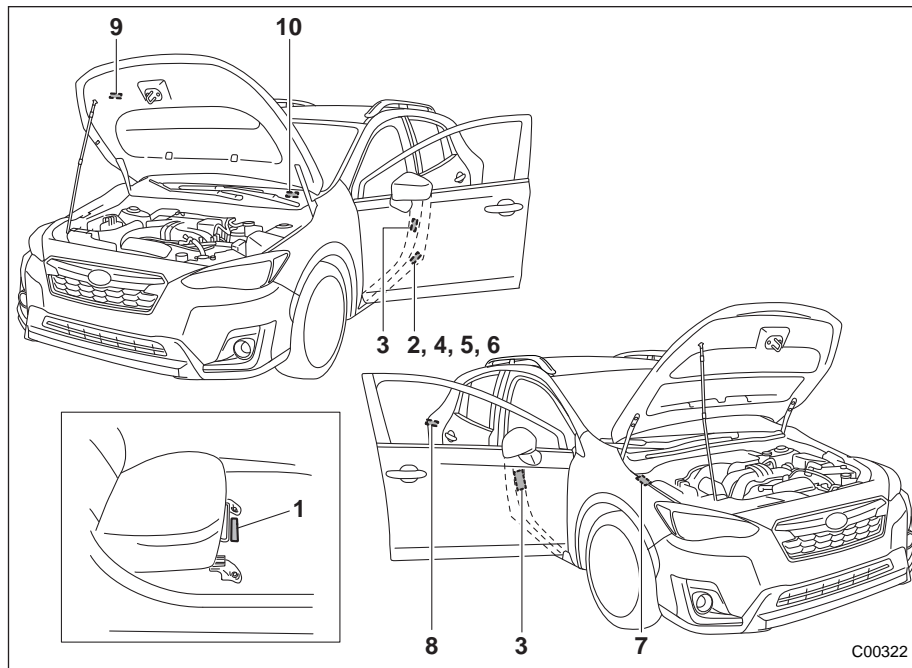

C00322

הצהרת תאימות לפי הנחיה 1999/5/EC

- 13-2..... לציוד מסוף רדיו ותקשורת
- 13-2..... משדר למערכת כניסה ללא מפתח
- 13-3..... מקלט למערכת כניסה ללא מפתח
- 13-4..... משבת מנוע (אימוביליזר)
- 13-5..... מערכת להפעלה ללא מפתח עם לחצן התנעה
- 13-5..... של סובארו) (SRVD) Subaru Rear Vehicle Detection (גילוי רכב מאחור
- 13-5..... משדר למערכת לניטור לחץ האוויר בצמיגים

הצהרת תאימות לפי הנחיית ECM

- 13-6..... מס' 2014/30/EC
- 13-6..... מדחס

הצהרת תאימות לפי הנחיית המכונות

- 13-7..... מס' 2006/42/EC
- 13-7..... מגבה
- 13-8..... מידע טכני
- 13-8..... מערכת ניטור לחץ האוויר בצמיגים
- 13-9..... מערכת כניסה ללא מפתח

ALPS

ALPS ELECTRIC CO., LTD. Engineering Headquarters
6-3-36, Nakazato, Fumkawa, Osaka-city, Miyagi-pref. 989-6181, Japan
Phone: 011 229-23511 Fax: 011 229-23529

DECLARATION of CONFORMITY For



Product: KEYLESS ENTRY SYSTEM
Model: TB1G077

Supplied by
ALPS ELECTRIC CO., LTD.
6-3-36, Nakazato, Fumkawa, Osaka-city,
Miyagi-pref. 989-6181, JAPAN

Technical File held by
ALPS ELECTRIC CO., LTD.
6-3-36, Nakazato, Fumkawa, Osaka-city,
Miyagi-pref. 989-6181, JAPAN

R&TTE Directive
(Article 3.1(a) Safety)

Standard used for comply
EN 60965: 2002 + Amd.1; 2006 + Amd.1.1; 2008 + Amd.2;
2010 + Amd.12; 2011

R&TTE Directive
(Article 3.1(b) EMC)

EN 301 489-1 V1.9.2
EN 301 489-3 V1.6.1

R&TTE Directive
(Article 3.2 Spectrum)

EN 300 220-1 V2.4.1
EN 300 220-2 V2.4.1

Means of Conformity

We declare under our sole responsibility that the Product (s) is conformity with the essential requirements and other relevant requirements of the

Radio and Telecommunication Terminal Equipment (R&TTE) Directive (1999/5/EC).

Date of issue: August 19, 2015

Signature of Responsible Person:



Toshiya Ikarashi
Group Leader
GROUP ENGINEERING DEPT. M5

D00419

הצהרת תאימות לפי הנחיה EC/1999/5 לציווד מסוף רדיו ותקשורת

משדר למערכת כניסה ללא מפתח

ALPS

ALPS ELECTRIC CO., LTD. Engineering Headquarters
6-3-36, Nakazato, Furuoka, Osaki-city, Miyagi-pref, 989-6181, Japan
A Phone: +81 225-23-5111 Fax: +81 225-23-5129

DECLARATION of CONFORMITY For



Product: TPMS/KEYLESS TUNER
Model: TD1G049

Supplied by
ALPS ELECTRIC CO., LTD.
6-3-36, Nakazato, Furuoka, Osaki-city,
Miyagi-pref. 989-6181, JAPAN

Technical file held by
ALPS ELECTRIC CO., LTD.
6-3-36, Nakazato, Furuoka, Osaki-city,
Miyagi-pref. 989-6181, JAPAN

R&TTE Directive
(Article 3.1(a) Safety)

Standard used for comply
EN 60065: 2002 + Amd.1: 2006 + Amd.11: 2008 + Amd.2:
2010 + Amd.12: 2011

R&TTE Directive
(Article 3.1(b) EMC)

EN 301 489-1 V1.9.2
EN 301 489-3 V1.6.1

R&TTE Directive
(Article 3.2 Spectrum)

EN 300 220-1 V2.4.1
EN 300 220-2 V2.4.1

Means of Conformity

We declare under our sole responsibility that the Product (s) is conformity with the essential requirements and other relevant requirements of the

Radio and Telecommunication Terminal Equipment (R&TTE) Directive (1999/5/EC).

Date of issue: August 19, 2015

Signature of Responsible Person:

Yoshiya Ikarashi
Group Leader
GROUP 1 ENGINEERING DEPT. M5

D00420

מקלט למערכת כניסה ללא מפתח

■ משבת מנוע (אימובילייזר)

▼ מכוניות עם "מערכת הפעלה ללא מפתח עם לחצן התנעה"



FUJI HEAVY INDUSTRIES LTD.
SUBARU ENGINEERING DIVISION
1-1 SUBARU-CHO OTA-SHI GUNMA 373-8555 JAPAN
Phone: +81 276-262771 Fax: +81 276-262680

R&TTE Declaration of Conformity

We,

Manufacturer's Name: Fuji Heavy Industries Ltd.
Manufacturer's Address: 1-1, Subaru-cho, Ota-shi, Gunma 373-8555 JAPAN

heretby declare under our sole responsibility that the product:

Product Name: Immobilizer
Product Model: SSPIMB02

to which this declaration relates is in conformity with the essential requirements and other relevant requirements of the R&TTE Directive (1999/5/EC). This product is compliant with the following standards and/or other normative documents:

- Health & safety requirements: EN60950-1
- EMC requirements EN301 489-1 & EN301 489-3
- Effective uses of radio spectrum: EN300 330 2

Supplementary information:

* CE mark



EU and EFTA

* Member states intended for use

Date:

May 13, 2015

Signature:

Takashi Nishida

D00379

חברת פוגיי (Fuji Heavy Industries Ltd.) מצהירה שמשבת מנוע זה SSPIMB02 עומד בכל הדרישות החיוניות והישימות של הנחיה EC/1999/5.

Subaru Rear Vehicle Detection ■ (גילוי רכב מאחור של סובארו)

ניתן לקבל את הגרסה המעודכנת ביותר של
"הצהרת התאימות" (DoC) בכתובת הבאה:
כתובת Doc:

[http://continental.automotive-approvals.de/
index.php?produkt=SRR2-A](http://continental.automotive-approvals.de/index.php?produkt=SRR2-A)

חברת CONTINENTAL מצהירה שמערכת
SRR3-A עומדת בכל הדרישות החיוניות
והישימות של הנחיה 1999/5/EC.

CE 0700

כתובת Doc:

<http://continental.automotive-approvals.com/>

■ משדר למערכת לניטור לחץ האוויר בצמיגים

חברת Schrader Electronics Ltd. מצהירה
שמשדר זה למערכת לניטור לחץ האוויר
בצמיגים עומד בכל הדרישות החיוניות
והישימות של הנחיה 1999/5/EC. ניתן לקבל
את הצהרת התאימות בכתובת הבאה:

emcteam@schrader.co.uk

CE

■ מערכת להפעלה ללא מפתח עם לחצן התנעה

- החלף אך ורק בסוג זהה או שווה ערך
בהתאם להמלצות היצרן.
- סלק סוללות משומשות בהתאם לתקנות
התקפות.

ניתן לקבל את הגרסה המעודכנת ביותר של
"הצהרת התאימות" (DoC) בכתובת הבאה:

[http://www.globaldenso.com/en/products/
oem/index.html](http://www.globaldenso.com/en/products/oem/index.html)

CE

חברת DENSO COPORATION מצהירה
שמערכת להפעלה ללא מפתח עם לחצן
התנעה זו 14AHK עומדת בכל הדרישות
החיוניות והישימות של הנחיה 1999/5/EC.

▼ במכוניות ללא "מערכת להפעלה ללא מפתח עם לחצן התנעה"

▽ בדגמים עם משבת מנוע ECU

חברת Tokai Rika Co. Ltd. מצהירה שמשבת
מנוע זה RI-56BFH עומד בכל הדרישות
החיוניות והישימות של הנחיה 1999/5/EC.

ניתן לקבל את "הצהרת התאימות" (DoC)
בכתובת הבאה:

<http://www.tokai-rika.co.jp/pc/>

CE

▽ בדגמים ללא משבת מנוע ECU

ניתן לקבל את הגרסה המעודכנת ביותר של
"הצהרת התאימות" (DoC) בכתובת הבאה:

[http://www.globaldenso.com/en/products/
oem/index.html](http://www.globaldenso.com/en/products/oem/index.html)

CE

חברת FUJI HEAVY INDUSTRIES LTD. מצהירה
שמשבת מנוע זה FJ16-2 עומד בכל
הדרישות החיוניות והישימות של הנחיה
1999/5/EC.

הצהרת תאימות לפי הנחיית ECM מס' 2014/30/EC

מדחס ■



M0D&C-Y04

EC Declaration of Conformity

Manufacturer: THE YOKOHAMA RUBBER CO., LTD.
Address: 2-1, Oiwake, Hiratsuka city, Kanagawa, Japan

Object of declaration

Product: Compressor
Model No.: C53H-08

conforms with the essential requirements of the EMC Directive 2014/30/EC, based on the following specifications applied;

EU Harmonized standards
EN 61000-6-2:2005
EN 61000-6-4:2007 + A1:2007

Authorized representative in Europe:
YOKOHAMA EUROPE GmbH
Manschauerstrasse 12, D-40549 Düsseldorf, GERMANY

Signed for and on behalf of: THE YOKOHAMA RUBBER CO., LTD.

Signature: Y. Seita
Yasuhiko Seita
General Manager
Tire Quality Assurance Department

Date of issue: 1st August, 2016

D00509

DECLARATION OF CONFORMITY



For

Pantograph Car Jack

Models: PJF900 & PJF1000

Manufactured by

Taihei Industrial Co., Ltd
No.49-1, Kaekatsui-Cho,
Fushimi-ku,
Kyoto 612-8307
Japan

Means of Conformity

The Product is in conformity with EU law as approximated by the following directive:
Machinery Directive 2006/42/EC based on Technical Documentation File No. 2182 Issue 1, Revision 1,
January 2016

Standards used as guidance

EN ISO 12100: 2010
Limited reference to EN 1494:2000/A1: 2008
Refer to complete listing in TF

Technical File compiled from manufacturer's documentation and held in the EU,
on behalf of the manufacturer by:

Element Materials Technology Warwick Ltd.
100 Freshley Business Park,
Leigh Sinton Road, Malvern,
Worcestershire, WR14 1BX
United Kingdom

Signature of Responsible Person:

Mr. Masato Nasu
President

Date: 27th January 2016

Declaration No. TRA-015417-01 DoFC Issue 2

מערכת כניסה ללא מפתח

- א. השימוש במכשיר הינו על בסיס "משני" ופטור מרשיון הפעלה אלחוטי.
 כלומר – לא מוגן מהפרעות וללא הפרעה למערכות אחרות הפועלות כדין.
 ב. רק "בפעולת בזק" לשימוש עצמי של הלקוח בלבד, הציוד פטור מרשיון הפעלה אלחוטי.
 מתן "שרות בזק" לצד ג' מחייב רשיון מיוחד ממשרד התקשורת.
 ג. אסור להחליף את האנטנה המקורית של המכשיר, ולא לעשות בו כל שינוי טכני אחר.

• Transmitter

ALPS ELECTRIC CO., LTD.
 MODEL: TB1G077
 JAPAN, MEXICO

• Receiver

ALPS ELECTRIC CO., LTD.
 MODEL: TD1G049
 JAPAN, MEXICO

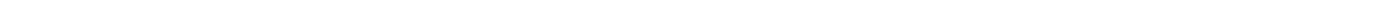
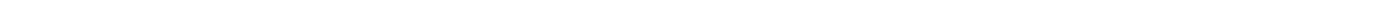

נורית חייווי לקביעת מהירות שיוט. 7-41
 קביעת בקרת שיוט. 7-38
 שינוי מהירות השיוט. 7-40

ג

גגון שמש (אם קיים). 2-27
 אם גגון השמש אינו נסגר. 9-30
 וילונות שמש. 2-29
 מתגי גגון השמש. 2-28
 גזי הפליטה של המנוע (פחמן חד-חמצני). 8-2
 גלגל הגה מתכוונן לגובה ולמרחק. 3-95
 גלגל חילוף זמני (אם קיים). 9-2
 גרירה. 9-23
 גרירת מכונית כאשר כל הגלגלים על הקרקע. 9-26
 טבעות גרירה, טבעות עיגון וקדחים. 9-23
 שימוש במשאית בעלת משטח העמסה שטוח. 9-26
 גרירת גרור. 8-15
 המלצות לגרירת גרור. 8-18
 ווי גרירה (אופציה). 8-16
 כשאין גוררים גרור. 8-17
 מידע נוסף. 8-21
 מראות צד. 8-17
 משקל גרירה. 8-16
 פנסי גרור. 8-17
 צמיגים. 8-17
 שרשרות לגרירה בטוחה. 8-17
 תחזוקה. 8-16

א

אמצעי זהירות הקשורים לתחזוקה. 11-7
 כאשר בודקים או מבצעים טיפול בתוך תא המנוע. 11-8
 כאשר בודקים או מבצעים טיפול בתוך תא המנוע
 כשהמנוע פועל. 11-8
 לפני שתבדוק או שתבצע שירות בתוך תא המנוע. 11-8

ב

ביקורות תקופתיות. 8-4
 בלימה. 7-18
 מחוויי אזהרה לבלאי של רפידות בלמי דיסק. 7-20
 מערכת בלמים. 7-19
 עצות לבלימה. 7-18
 בלם חנייה חשמלי - אם לא ניתן לשחרר את בלם החנייה
 החשמלי. 9-27
 בקרת אקלים ידנית. 4-8
 בורר כניסת האוויר. 4-10
 בקרת זרימת האוויר. 4-8
 בקרת טמפרטורה. 4-9
 בקרת מהירות המניפה. 4-9
 כדי להפסיק את הפעולה של מערכת בקרת האקלים. 4-10
 מצב MAX A/C (סוגים B ו-C). 4-9
 מתג המזגן. 4-9
 בקרת עצמת תאורה. 3-13
 ביטול הפעולה של העמסום האוטומטי (אם קיים). 3-13
 בקרת שיוט (אם קיימת). 7-38
 ביטול זמני של בקרת השיוט. 7-38
 הפסקת פעולת בקרת נסיעת השיוט. 7-40
 נורית חייווי לבקרת שיוט. 7-41

פנסי איתות קדמיים ופנסי חנייה (בדגמים עם פנסי הלוגן)...	11-44
פנס ערפל אחורי (אם קיים).....	11-50
פנס ערפל קדמי (אם קיים).....	11-45
פנס ראשי (בדגמים עם פנסי LED).....	11-41
פנס ראשי (מכוניות עם פנסי הלוגן).....	11-42
שאר פנסי המכונית.....	11-51
תאורת אזור המטען.....	11-51
תאורת יום (אם קיימת).....	11-45
תאורת מפה.....	11-51
תאורת מראת איפור (אם קיימת).....	11-51
תאורת נסיעה לאחור (אם קיימת).....	11-49
תאורת תקרה.....	11-51
החלפת סוללת המפתח.....	11-52
אמצעי זהירות.....	11-52
החלפת סוללה של מפתח חכם.....	11-52
החלפת סוללה של שלט רחוק.....	11-53
החלפת רפידות הבלמים.....	11-24
הרצת רפידות בלמים חדשות.....	11-24
החניית המכונית במקרה חירום.....	9-2
הכנה לנהיגה.....	7-6
העמסת המכונית.....	8-13
אמצעי בטיחות.....	8-13
מסילות גג (אם קיימות).....	8-15
תושבות גג וערכה להובלת מטען (אם קיימים).....	8-14
הפשרת אדים.....	4-10
הצהרת תאימות לפי הנחיה EC/1999/5 לציוד מסוף רדיו	
ותקשורת.....	13-2
(SRVD) Vehicle Detection Subaru Rear (גילוי רכב מאחור	
של סובארן).....	13-5

ד

דוושת בלם.....	11-23
בדיקת חופש מהלך דוושת הבלם.....	11-23
בדיקת מרווח בין דוושת הבלם לבין הרצפה.....	11-24
דלק.....	7-3
דלת פתח מילוי הדלק והמכסה.....	7-3
דרישות דלק למנועי בנזין.....	7-3
דלת אחורית מתרוממת.....	2-26
נעילה/שחרור נעילה.....	2-26
פתיחה/סגירה.....	2-27
דלת אחורית מתרוממת – במקרה שנעילת הדלת האחורית	
המתרוממת לא משתחררת.....	9-29
דגמים עם מערכת נעילה כפולה.....	9-30

ה

הגה כוח.....	7-18
הגנה מפני שיתוך (קורוזיה).....	10-4
הגורמים השכיחים ביותר לשיתוך (קורוזיה).....	10-4
פעולות למניעת שיתוך (קורוזיה).....	10-5
החלפת הבלים למגבי השמשות.....	11-33
להב הגומי של מגב החלון האחורי.....	11-36
מכלול להב המגב של החלון האחורי (דגמי 5 דלתות).....	11-36
מכלול להב המגב של השמשה הקדמית.....	11-34
פס הגומי של להב המגב של השמשה הקדמית.....	11-35
החלפת נורות.....	11-41
אור לוחית הרישוי.....	11-50
מהבהב פנייה צדי (אם קיים).....	11-47
מהבהב פנייה קדמי (בדגמים עם פנסי LED).....	11-43
מכלול אורות אחורי משולב.....	11-47

ה (המשך)

מערכת להפעלה ללא מפתח עם לחצן התנעה	13-5
מקלט למערכת כניסה ללא מפתח	13-3
משבת מנוע (אימוביליזר)	13-4
משדר למערכת כניסה ללא מפתח	13-2
משדר למערכת לניטור לחץ האוויר בצמיגים	13-5
הצהרת תאימות לפי הנחיית ECM מס' EC/2014/30	13-6
מדחס	13-6
הצהרת תאימות לפי הנחיית המכוונות מס' EC/2006/42	13-7
מגבה	13-7
הרצת מכונית חדשה – 1,600 הק"מ הראשונים	8-2
התחממות יתר של המנוע	9-22
אם לא עולה קיטור מתא המנוע	9-22
אם עולה קיטור מתא המנוע	9-22
התנעת המנוע והדממתו (במכוניות ללא לחצן התנעה)	7-6
הדממת המנוע	7-8
התנעת המנוע	7-6
התנעת המנוע והדממתו (במכוניות עם לחצן התנעה)	7-8
אמצעי בטיחות	7-8
הדממת המנוע	7-10
התנעת המנוע	7-8
טווח הפעולה של מערכת לחצן ההתנעה	7-8
כשהמפתח החכם אינו פועל היטב	7-11
התנעת עזר	9-18
אזהרות לגבי התנעת עזר!	9-19
איך לבצע התנעת עזר	9-20
אמצעי זהירות הקשורים למצבר!	9-18
התקנת אביזרים	11-41

ו

וו לתליית מעילים	6-12
וו לתליית שקית קניות	6-12
ווים לקשירת מטען (אם קיימים)	6-15

ז

זיהוי המכונית	12-18
זיהוי המרכב	12-18

ח

חגורות בטיחות	1-12
המלצות בטיחות לגבי חגורות הבטיחות	1-12
חגירת חגורת הבטיחות	1-15
מנגנון לנעילת חירום (ELR)	1-14
נורית אזהרה של חגורת הבטיחות	1-14
צליל אזהרה של חגורת הבטיחות	1-14
תחזוקת חגורת הבטיחות	1-20
חישוקי אלומיניום (אם קיימים)	11-31
חלונות	2-23
אתחול החלונות החשמליים עם אפשרות להעלאה והורדה אוטומטיות של החלון בנגיעה אחת	2-26
הפעלת החלונות החשמליים	2-24
חניית המכונית	7-29
בלם חנייה אלקטרוני	7-29
עצות לחנייה	7-33

ט

טבלת נורות	12-14
אמצעי בטיחות	12-14
טבלת נורות	12-15

ל

4-2 לוח בקרת אקלים
 4-3 סוג A
 4-4 סוג B
 4-5 סוג C

מ

6-10 מאפרה (אם קיימת)
 11-13 מבט כללי על תא המנוע
 3-83 מגבים ומתז
 3-86 מתגים של מגבי שמשה ומתז
 3-88 מתג מגב ומתז לחלון האחורי
 11-23 מגבר בלמים
 3-8 מהבהבי חירום
 1-2 מושבים
 1-6 מושבים אחוריים
 1-5 מושבים קדמיים
 1-8 משענות ראש
 1-2 עצות לבטיחות
 1-21 מותחני-הקדם של חגורות הבטיחות
 1-25 אמצעי זהירות לגבי שינויים במכונית
 1-24 בקרות המערכת
 חגורות בטיחות של מקומות הישיבה שליד חלונות הצד
 1-23 האחוריים עם מותחני-קדם לרצועות הכתף (אם קיימים)
 חגורת בטיחות קדמית עם מותחני-קדם לרצועות הכתף והמותן
 1-21 הכתף והמותן
 1-24 עצות בטיחות ביחס למותחני-הקדם של חגורות הבטיחות
 1-24 שירות למערכת
 1-11 מחמם מושב (אם קיים)

10-2 טיפוח חיצוני
 10-3 מריחת שעווה (וקס) והברקה (פוליש)
 10-4 ניקוי גלגלי אלומיניום
 10-2 רחיצה

י

3-83 ידית מאותתי הפנייה
 3-83 איתות למעבר נתיב בלחיצה בודדת

כ

3-79 כוונון גובה אלומת הפנסים הראשיים (אם קיים)
 3-79 כוונון אוטומטי (בדגמים עם פנסי LED)
 3-79 כוונון ידני (בדגמים ללא פנסי LED)
 6-13 כיסוי אזור המטען (אם קיים)
 6-14 אחסון של כיסוי אזור המטען
 6-13 הסרת בית הכיסוי
 6-14 התקנת כיסוי אזור המטען
 6-13 שימוש בכיסוי
 1-49 כריות אוויר SRS (מערכת ריסון משלימה)
 1-49 אזהרות כלליות בנוגע לשימוש במערכת כריות אוויר (SRS)
 אמצעי זהירות כלליים ביחס למערכת כריות האוויר:
 1-51 אביזרים וחפצים שונים
 1-53 אמצעי זהירות כלליים למערכת כריות האוויר ביחס לילדים
 1-74 אמצעי זהירות לגבי שינויים במכונית
 1-72 בקרי מערכת כריות האוויר
 1-58 כריות אוויר SRS
 1-63 פעולת המערכת
 1-56 רכיבים
 1-73 שירות למערכת כריות האוויר

7-41	מערכת Auto Start Stop (אם קיימת).....
7-46	הצגת המצב של מערכת Auto Start Stop.....
7-46	התרעת מערכת.....
7-41	פעולת המערכת.....
7-21	מערכת אלקטרונית לחלוקת כוח בלימה (EBD).....
7-22	צעדים שיש לנקוט במקרה שמערכת ה-EBD אינה פועלת.....
7-55	מערכת בלימה אוטומטית בנסיעה לאחור (אם קיימת).....
7-61	ביטול פעולת מערכת הבלימה האוטומטית בנסיעה לאחור..
7-63	טיפול בחיישני הסונאר.....
7-63	מחונן אזהרה RAB.....
7-56	סקירה של מערכת הבלימה האוטומטית בנסיעה לאחור.....
7-59	פעולת מערכת הבלימה האוטומטית בנסיעה לאחור.....
	קביעת הפעלה/השבתה של מערכת הבלימה האוטומטית
7-62	בנסיעה לאחור.....
7-56	תנאי הפעולה.....
7-23	מערכת בקרה דינמית של המכונית.....
7-24	מתג ניתוק (OFF) מערכת הבקרה הדינמית של המכונית.....
7-24	פיקוח על מערכת הבקרה הדינמית של המכונית.....
4-6	מערכת בקרת אקלים אוטומטית.....
4-7	חיישנים.....
4-6	סוג A.....
4-6	סוגים B ו-C.....
2-3	מערכת להפעלה ללא מפתח עם לחצן התנעה (אם קיימת).....
2-4	אמצעי בטיחות.....
2-12	ביטול הפעולה של המערכת להפעלה ללא מפתח.....
2-14	החלפת סוללה של מפתח חכם.....
2-14	כשהמפתח החכם אינו פועל היטב.....
2-14	מידע טכני.....
2-3	מפתח חכם.....

מ (המשך)

13-8	מידע טכני.....
13-9	מערכת כניסה ללא מפתח.....
13-8	מערכת ניטור לחץ האוויר בצמיגים.....
11-11	מכסה תא המנוע.....
8-3	ממיר קטליטי.....
2-18	מנועולי דלתות.....
2-20	מניעת התרוקנות המצבר.....
2-18	נעילה ושחרור מבחוך.....
2-19	נעילה ושחרור מבפנים.....
	תפקוד למניעת נעילה של המפתח במכונית
2-20	(מכונית ללא מערכת נעילה כפולה).....
9-30	מעורבות בתאונה.....
1-25	מערכות ריסון לילדים.....
1-25	אמצעי בטיחות.....
1-29	בחירת מערכת ריסון לילדים.....
1-27	היכן להתקין מושב בטיחות לילדים.....
1-44	התקנת מושב הגבהה.....
	התקנת מערכות ריסון לילדים באמצעות מוטות
1-45	עיגון ISOFIX.....
1-39	התקנת מערכת ריסון לילד עם חגורת בטיחות.....
1-48	עיגון רצועת אבטחה עליונה.....
1-27	עצות בטיחות להתקנה של מושבי בטיחות לילדים.....
	רק בדגמים שאינם מצוידים בנורית חיווי לפעולה/ניתוק של
	כרית האוויר הקדמית של הנוסע הקדמי - כשמתקינים
1-37	מושב בטיחות לילדים במושב הנוסע הקדמי.....
	רק בדגמים שמצוידים בנורית חיווי לפעולה/ניתוק של כרית
	האוויר הקדמית של הנוסע הקדמי - כשמתקינים מושב
1-34	בטיחות לילדים במושב הנוסע הקדמי.....

11-16.....	מערכת קירור.....
11-17.....	מניפת קירור, צנרת וחיבורים
11-17.....	נוזל קירור מנוע.....
7-47 ..	מערכת של סובארו לגילוי רכב מאחור (SRVD) (אם קיימת)
7-52.....	חיווי התראה של מערכת SRVD.....
7-54.....	טיפול בחיישני הרדאר.....
7-47.....	מאפייני המערכת.....
7-53.....	מתג לניתוק מערכת SRVD.....
7-51.....	נורית חיווי/צליל התראה לרכב קרוב של מערכת SRVD.....
7-49.....	פעולת המערכת.....
12-2.....	מפרטים.....
12-9.....	גלגלי חילוף זמניים.....
12-9.....	דיסקת בלם.....
12-3.....	דלק.....
12-2.....	מידות.....
12-3.....	מנוע.....
12-9.....	מערכת חשמל.....
12-8.....	נוזלים.....
12-8.....	נוזל קירור מנוע.....
12-9.....	צמיגים.....
12-6.....	שמן דיפרנציאל קדמי ושמן דיפרנציאל אחורי.....
12-4.....	שמן מנוע.....
3-93.....	מפשיר אדים ומפשיר קרח.....
2-2.....	מפתחות.....
2-2.....	תווית מספר המפתח.....
9-27.....	מפתח חכם - כשהמפתח החכם אינו פועל כיאות.....
9-28.....	העברה של מערכת ההצתה למצב פעולה.....
9-28.....	התנתעת המנוע.....
9-27.....	נעילה ושחרור.....

2-13.....	נורית אזהרה.....
2-6.....	נעילה ושחרור באמצעות המערכת להפעלה ללא מפתח.....
2-13.....	צלילי התראה.....
2-10.....	שחרור נעילה באמצעות קוד גישה סודי.....
2-11.....	תפקוד לחיסכון בחשמל.....
2-12.....	תפקוד לחיסכון בחשמל של המפתח החכם.....
7-20.....	מערכת למניעת נעילת הגלגלים (ABS).....
7-21.....	בדיקה עצמית של ABS.....
7-21.....	נורית אזהרה מערכת ABS.....
3-95.....	מערכת מחמם גלגל ההגה (אם קיים).....
7-34.....	מערכת ניטור לחץ אוויר בצמיגים (TPMS) (אם קיימת).....
7-35.....	הגדרת מצב מערכת TPMS.....
7-35.....	מסך TPMS (לוח מחוונים מסוג B) (אם קיים).....
2-21.....	מערכת נעילה כפולה (אם קיימת).....
2-23.....	אם הסוללה מתרוקנת.....
2-23.....	אתחול של מערכת הנעילה הכפולה.....
2-22.....	ביטול מערכת הנעילה הכפולה.....
2-22.....	במקרה חירום.....
2-21.....	הפעלת מערכת הנעילה הכפולה.....
2-15.....	מערכת נעילה מרכזית באמצעות שלט-רחוק.....
2-17.....	החלפת סוללה.....
2-18.....	מידע טכני.....
2-17.....	נעילה אוטומטית (מכוניות ללא מערכת נעילה כפולה).....
2-16.....	נעילה של הדלתות.....
2-17.....	פתיחה/סגירה של החלונות הקדמיים.....
2-17.....	שחרור נעילה של הדלת האחורית המתרוממת.....
2-17.....	שחרור של הדלתות.....
4-13.....	מערכת סינון אוויר.....
4-13.....	החלפת מסנן האוויר בתא הנוסעים.....

3-6	טווח הפעולה של מערכת לחצן התנעה.....
3-8	כשהמפתח החכם אינו פועל היטב.....
3-7	מיקום המתג.....
3-81	מתג פנסי ערפל.....
3-81	מתג פנסי ערפל קדמיים (אם קיים).....
3-82	מתג פנס ערפל אחורי (אם קיים).....
3-89	מתז פנסים ראשיים (אם מותקן).....

נ

8-4	נהיגה בארצות זרות.....
8-4	נהיגה במדינה זרה שבה נתיב הנסיעה שונה מזה שבמדינתך.....
8-9	נהיגה בתנאי חורף.....
8-11	הגנה מפני שיתוך (קורוזיה).....
8-9	הפעלת המכוננית במזג אוויר קר.....
8-13	נדנד המכוננית.....
8-11	נהיגה בתנאי שלג וקרח.....
8-12	צמיגי שלג.....
8-12	שרשרות צמיגים.....
8-7	נהיגת שטח.....
8-9	אחרי הנסיעה.....
8-8	במהלך הנסיעה.....
8-8	לפני תחילת הנסיעה.....
11-22	נוזל בלמים.....
11-22	בדיקת מפלס הנוזל.....
11-23	נוזל בלמים מומלץ.....
11-32	נוזל מתזי השמשה הקדמית.....
11-32	בדיקת מפלס הנוזל של מתזי השמשה הקדמית.....
11-32	הוספת נוזל מתזי השמשה הקדמית.....
11-33	נוזל מתזי השמשה הקדמית.....
11-21	נוזל תיבת הילוכים רציפה.....

מ (המשך)

7-25	מצב X.....
7-26	כדי להפעיל את מצב X או לבטל את פעולתו.....
7-27	תפקוד בקרת נסיעה במורד.....
11-38	מצבר.....
11-38	אמצעי זהירות הקשורים למצבר!.....
11-21	מצתים.....
3-90	מראות.....
3-90	מראה בעלת עמעום אוטומטי (אם קיימת).....
3-90	מראה פנימית.....
3-91	מראות חיצוניות.....
2-14	משבת מנוע (אימוביליזר).....
2-15	מידע טכני על פי התקנות של גלי רדיו.....
2-14	מפתחות חלופיים.....
2-14	נורית חיווי למשבת מנוע.....
3-70	מתג בקרת אורות.....
3-70	אורות ראשיים.....
3-73	הבהוב אורות ראשיים.....
3-73	החלפת אור גבוה/נמוך (עמעם).....
3-77	תאורת נסיעה ביום (אם קיימת).....
3-73	תפקוד סייען האלומה הגבוהה (אם קיים).....
3-4	מתג התנעה (בדגמים ללא לחצן התנעה).....
3-4	מצבי המפתח.....
3-5	צליל התראת מפתח (אם קיים).....
3-5	תאורת מתג ההתנעה (אם קיימת).....
	מתג התנעה עם לחצן התנעה (בדגמים עם מערכת הפעלה ללא
3-6	מפתח עם לחצן התנעה).....
3-6	אמצעי בטיחות.....
3-7	העברת מתג ההתנעה למצב ON.....

נוריות חיווי 3-13

אור ערפל אחורי (אם קיים) 3-35

אורות גבוהים 3-34

בלם חנייה אלקטרוני 3-26

בקרת מניעת גלישה לאחור 3-27

בקרת נסיעה במורד 3-36

בקרת שיוט (אם קיימת) 3-35

חיווי מצב ידיית בורר ההילוכים 3-34

טמפרטורת נוזל קירור נמוכה/נורית אזהרת טמפרטורת נוזל קירור גבוהה 3-19

מאותתי פנייה 3-34

מערכת Auto Start Stop (ירוקה) (אם קיימת) 3-36

מערכת RAB (אם קיימת) 3-37

מערכת RAB מנותקת (אם קיימת) 3-37

משבת מנוע 3-33

נוריות חיווי וצלילים של חגורות הבטיחות האחוריות (אם קיים) 3-16

ניתוק מערכת Auto Start Stop (צהובה) (אם קיימת) 3-36

ניתוק מערכת לבקרה דינמית של המכונית 3-25

ניתוק מערכת של סובארו לגילוי רכב מאחור (אם קיימת) ... 3-36

ניתוק פנסים ראשיים המגיבים להגה (אם המערכת קיימת) . 3-28

סייען אלומה גבוהה (ירוק) (אם קיים) 3-35

פנסי ערפל קדמיים (אם קיימים) 3-35

פנסים ראשיים 3-35

פעולה וניתוק של כרית האוויר הקדמית של הנוסע הקדמי (אם קיימת) 3-17

קביעת מהירות שיוט (אם קיימת) 3-35

תפקוד X-mode 3-36

תקלה (נורית בודק מנוע) 3-18

נוריות אזהרה 3-13

אזהרת לחץ נמוך בצמיג (אם קיימת) 3-21

אורות ראשיים LED (בדגמים עם אורות ראשיים LED) 3-28

בלם חנייה אלקטרוני/נורית אזהרה למערכת ואקום (צהובה) .. 3-26

דלת פתוחה 3-27

הגבלת מהירות (אם קיימת) 3-29

הגה כוח 3-28

טמפרטורת שמן תיבת ההילוכים 3-21

טעינת מצבר 3-20

כוונון אוטומטי של גובה אלומת הפנסים הראשיים (בדגמים עם אורות ראשיים LED) 3-28

לחץ שמן 3-20

מערכת ABS 3-23

מערכת Auto Start Stop (אם קיימת) 3-36

מערכת בלמים (אדומה) 3-25

מערכת בקרה דינמית של המכונית/נורית חיווי פעולה למערכת בקרה דינמית של המכונית 3-23

מערכת הינע לכל הגלגלים (מכוניות עם הינע לכל הגלגלים) .. 3-27

מערכת כריות אוויר 3-17

מערכת של סובארו לגילוי רכב מאחור (אם קיימת) 3-36

מפלט דלק נמוך 3-27

מפלט נמוך של נוזל שטיפת החלון הקדמי 3-27

מפלט שמן מנוע נמוך 3-20

נורית אזהרה וצליל אזהרה של חגורת הבטיחות 3-14

סייען אלומה גבוהה (צהוב) (אם קיים) 3-35

פנסים ראשיים המגיבים להגה (אם המערכת קיימת) 3-28

צלילי התראה ונורית אזהרה של המערכת להפעלה ללא מפתח עם לחצן התנעה (אם קיימת) 3-29

קרח על הכביש (אם קיימת) 3-37

11-9..... בעת החלפת חלקים.....

11-9..... הסרה והתקנה מחדש של תפסים.....

4-11..... עצות מעשיות לתפעול המחמם והמזגן.....

4-11..... בדיקת מערכת מיזוג האוויר לפני תחילת הקיץ.....

4-11..... הזרמת השמן במערכת הקירור.....

4-11..... ניקוי שבכת האוורור.....

4-12..... ניקוי מדחס מזגן האוויר בעת העמסה כבדה של המנוע.....

4-12..... קירור וייבוש לחות בתנאי לחות גבוהה וטמפרטורה נמוכה.....

4-11..... קירור יעיל לאחר חנייה בשמש.....

4-12..... קרר למערכת בקרת האקלים.....

9-3..... ערכת כלים.....

9-4..... מתחת לרצפה מאחור.....

9-4..... תיק כלים.....

פ

3-77..... פנסים ראשיים המגיבים להגה (SRH) (אם קיים).....

3-78..... מתג לניתוק תפקוד SRH.....

4-2..... פתחי אוורור.....

4-2..... פתחי אוורור מרכזיים וצדיים.....

צ

3-37..... צג בלוח המחוננים (צג LCD צבעוני) (אם קיים).....

3-38..... הפעלה בסיסית.....

3-39..... מסך אזהרה.....

3-40..... מסך חיוויים.....

3-39..... מסך כניסה ומסך פרידה.....

3-43..... מסכי תפריטים.....

3-41..... מסכים בסיסיים.....

3-52..... צג רב-תכליתי (צג LCD צבעוני) (אם קיים).....

3-67..... כיצד לקבל קוד מקור באמצעות קוד פתוח.....

3-13..... תאורה ראשונית לבדיקת המערכת.....

נ (המשך)

10-5..... ניקוי פנים המכונית.....

10-6..... חגורות בטיחות.....

לוח בקרת האקלים, לוח מערכת שמע, לוח מכשירים, לוח קונסולה, מתגים, לוח מחוונים ומשטחי פלסטיק אחרים.. 10-6

10-7..... צג.....

10-6..... ריפוד עור למושבים.....

10-6..... ריפוד עור סינתטי.....

10-5..... ריפודי המושבים.....

2-23..... נעילת בטיחות לילדים.....

9-5..... נקר בגלגל.....

9-8..... אטימת צמיג נקור (מכוניות עם ערכה לתיקון צמיג נקור).....

9-5..... החלפת גלגל עם נקר.....

9-17..... מערכת ניטור לחץ אוויר בצמיגים (TPMS) (אם קיימת).....

11-39..... נתיכים.....

12-10..... נתיכים ומעגלים.....

12-12..... לוח נתיכים הממוקם בתא המנוע.....

12-10..... לוח נתיכים הממוקם בתא הנוסעים.....

ס

6-3..... סוככי שמש.....

6-4..... מראת איפור.....

6-4..... מראת איפור עם תאורה (אם קיימת).....

ע

8-2..... עצות לחיסכון בדלק.....

8-6..... עצות לנהיגה במכונית בעלת הנעה בכל הגלגלים (AWD).....

11-9..... עצות לתחזוקה.....

11-21.....	רצועות הנעה.....
	ש
6-11.....	שטיח רצפה.....
	שמן דיפרנציאל קדמי (בכל הדגמים) ושמן דיפרנציאל אחורי
11-22.....	(במכוניות עם הינע לכל הגלגלים).....
11-22.....	דירוג וצמיגות מומלצים.....
11-14.....	שמן מנוע.....
11-14.....	בדיקת מפלס השמן.....
11-15.....	דירוג וצמיגות מומלצים.....
11-15.....	החלפת שמן מנוע ומסנן שמן מנוע.....
11-14.....	צריכת השמן של המנוע.....
11-16.....	שמן סינתטי.....
3-67.....	שעון.....
3-68.....	הכנות לכוונן השעון.....
3-68.....	כוונן אוטומטי של השעון.....
3-68.....	כוונן ידני של השעון.....
3-69.....	מידע על פי תקנות.....
3-9.....	שעונים ומחווניים.....
3-11.....	הגדרות לוח המחווניים.....
3-10.....	מד דלק.....
3-9.....	מד-מהירות.....
3-9.....	מד מרחק.....
3-10.....	מד מרחק נסיעה כפול.....
3-9.....	מד סלייד.....
3-11.....	מחווני חיסכון (ECO) (אם מותקן).....
6-7.....	שקעי חשמל לאביזרים.....
6-8.....	מצית סיגריות (אם קיים).....
6-9.....	שקע כוח USB.....

3-52.....	מאפיינים.....
3-53.....	מסך בדיקה עצמית.....
3-62.....	מסך הגדרות.....
3-54.....	מסך הודעה מתפרצת.....
3-53.....	מסך פתיחה.....
3-54.....	מסכים בסיסיים.....
3-54.....	עקרונות הפעלה בסיסיים.....
3-46.....	צג רב-תכליתי (שחור-לבן) (אם קיים).....
3-52.....	נורית חיווי של מצב X.....
3-52.....	שעון.....
3-51.....	תצוגת הטמפרטורה החיצונית.....
3-46.....	תצוגת מידע נסיעה.....
3-96.....	צופר.....
11-25.....	צמיגים וגלגלים.....
11-28.....	איזון גלגלים.....
11-26.....	בדיקת צמיגים.....
11-31.....	החלפת חישובים (גינטיס).....
11-30.....	החלפת צמיגים.....
11-27.....	לחץ אוויר ובלאי.....
11-29.....	מחווני בלאי.....
11-25.....	מערכת ניטור לחץ אוויר בצמיגים (TPMS) (אם קיימת).....
11-29.....	סבב צמיגים.....
11-25.....	סוגי צמיגים.....
11-29.....	סימן כיוון הסיבוב של הצמיגים.....

ק

11-19.....	קרב הסינון של מסנן האוויר.....
11-20.....	החלפת קרב מסנן האוויר.....

ר

ת

6-4	תא אחסון.....
6-6	מחזיקי בקבוקים.....
6-5	מחזיקי כוסות.....
6-5	קונסולה מרכזית.....
6-5	תא כפפות.....
6-15	תא אחסון מתחת לרצפה (אם קיים).....
6-2	תאורה פנימית.....
6-3	קוצב זמן ההשהיה לפני הכיבוי.....
6-3	תאורת אזור המטען.....
6-2	תאורת מפות.....
6-2	תאורת תא נוסעים.....
7-11	תיבת הילוכים רציפה.....
7-15	בחירת מצב "L" (אם קיים).....
7-14	בחירת מצב ידני (אם קיים).....
7-12	ידית בורר הילוכים.....
7-16	מנגנון נעילת ידית בורר ההילוכים.....
7-17	עצות לנהיגה.....
11-3	תכנית תחזוקה.....

מידע שימושי

■ דלק:

השתמש אך ורק בבנזין נטול עופרת. מומלץ להשתמש בבנזין נטול עופרת בעל מספר אוקטן של 95 ומעלה. מספר האוקטן שצוין הוא לפי שיטת המחקר (RON).

■ קיבול דלק:

63 ליטר

■ שמן מנוע:

- השתמש רק בשמנים שלהלן.
- סיווג API SN עם המילים "RESOURCE CONSERVING"
 - או ILSAC GF-5 הניתן לזיהוי על-פי סימון הזיהוי של ILSAC (סמל העיגול המשונן)
 - או מפרט ACEA A3 או A5.
- למידע מפורט על דרישות הצמיגות, עיין בנושא "שמן מנוע" ☞ 4-12.

■ קיבול שמן מנוע:

4.4 ליטר

כל נתוני כמות השמן המצוינים לעיל מהווים ערכים מנחים בסיסיים בלבד ומתבססים על מצב שבו מחליפים יחד את שמן המנוע ומסנן השמן. לאחר מילוי שמן במנוע, יש לבדוק את מפלס השמן באמצעות מדיד השמן. לפרטים נוספים על אודות התחזוקה והטיפולים, עיין בנושא "שמן מנוע" ☞ 11-14.

■ לחץ ניפוח כשהצמיגים קרים:

עיין בתווית המוטבעת מתחת למנעול של דלת הנהג.

(1 BAR = 14.7 PSI)

SUBARU XV



צריכת הדלק בפועל עשויה להיות שונה מנתוני המעבדה (לולו), היות ורואי מושפעת מאופי הנהיגה והשימוש ברכב. תמי הדרך, סוג האוויר ומטרימים נוספים היצרן והחברה שומרים לעצמם את הזכות לתקן או לשנות את הנתונים השונים בכל עת ללא הודעה מוקדמת. תמונות לזמחשה מלבד טל"ר.

רמת האבזור הבטיחותי

רמת בטיחות נמוכה	0	1	2	3	4	5	6	7	8	רמת בטיחות גבוהה
רמת בטיחות נמוכה	0	1	2	3	4	5	6	7	8	רמת בטיחות גבוהה
רמת בטיחות נמוכה	0	1	2	3	4	5	6	7	8	רמת בטיחות גבוהה
רמת בטיחות נמוכה	0	1	2	3	4	5	6	7	8	רמת בטיחות גבוהה

תיאור דגם	קוד דגם
XV 1.6 CLASSIC CVT	413, 433
XV 1.6 EYESIGHT CVT	429

- ### מקרא
- מערכת מותקנת בדגם הרכב
 - מערכת אופציונאלית להתקנה
 - x מערכת שאינה מותקנת בדגם הרכב

- ### פירוט מערכות הבטיחות המותקנות ברכב ברמת גימור XV 1.6 EYESIGHT CVT
- x חיישני חגורת בטיחות
 - x מערכת אקטיבית למניעת סטייה מנתיב
 - x מערכת בלימה אוטומטית בעת חירום
 - x בקרת שיוט אדפטיבית
 - x מערכת זיהוי הולכי רגל
 - x מערכת זיהוי רכב אופניים ואופנועים
 - x מערכת זיהוי כלי רכב ב"שטח מת"
 - x מערכת למניעת שכחת ילד ברכב
 - x מצלמת חורט

- ### פירוט מערכות הבטיחות המותקנות ברכב ברמת גימור XV 1.6 CLASSIC CVT
- 7 כריות אוויר
 - מערכת אקטיבית למניעת סטייה מנתיב
 - מערכת בלימה אוטומטית בעת חירום
 - בקרת שיוט אדפטיבית
 - מערכת זיהוי הולכי רגל
 - מערכת זיהוי רכב אופניים ואופנועים
 - מערכת זיהוי כלי רכב ב"שטח מת"
 - מצלמת חורט
 - x חיישני חגורת בטיחות
 - x שליטה אוטומטית באותות גבוהים
 - x מערכת זיהוי תמזרי תנועה
 - x בקרת סטייה מנתיב
 - x כנסור מרחק מלפנים
 - x בלימה אוטומטית בנסיעה לאחור
 - x התרעה במצב של עייפות או חוסר ריכוז
 - x מערכת למניעת שכחת ילד ברכב

דרגת זיהום אוויר לרכב מנועי**

דרגת זיהום מזערי	1	2	3	4	5	6	7	8	9	10	11	12	13	14	15	דרגת זיהום אוויר
דרגת זיהום מזערי	1	2	3	4	5	6	7	8	9	10	11	12	13	14	15	דרגת זיהום אוויר
דרגת זיהום מזערי	1	2	3	4	5	6	7	8	9	10	11	12	13	14	15	דרגת זיהום אוויר
דרגת זיהום מזערי	1	2	3	4	5	6	7	8	9	10	11	12	13	14	15	דרגת זיהום אוויר

דגם	צריכת דלק משולבת בליטרים ל-100 ק"מ
XV 1.6 CLASSIC CVT EYESIGHT	8.0
דרגת זיהום מזערי	14

* נתוני היצרן, על פי בדיקת מעבדה. תקן (תקן 2017/115) EU
 ** הדרגה מחושבת לפי תקנות אוויר נקי (גילוי נתוני זיהום אוויר מרכב מנועי בפרסומות), התשס"ט 2009.



SUBARU



| www.subaru.co.il | *8545 | סמלת

התמונות להמחשה בלבד. החברה שומרת לעצמה את הזכות לשנות ואו לשפר את מפרטי ואו אביזרי הרכב ללא הודעה מוקדמת.
5 שנות אחריות בכפוף לתנאי חוברת האחריות המלאה של הרכב. ט.ל.ח.