

SUBARU
FORESTER
מדריך תפעול רכב



לקוח יקר,

ברכותינו לרגל בחירתך ברכב **סובארו**.

במדריך זה ניתן למצוא מידע חיוני לנסיעה בטוחה, לטיפול ולתחזוקה לאורך זמן, עצות ואזהרות חשובות, וכיצד להגיע לביצועים הטובים ביותר על סמך המאפיינים הטכניים המיוחדים של הרכב.

המדריך כולל את כל המידע הדרוש על מנת לשמור את רכבך במצב מעולה, ולתחזק בצורה מיטבית את כל מערכות הרכב.

אנו ממליצים לקרוא אותו בעיון כדי להכיר את רכבך ואת דרכי פעולתו. לקבלת מידע אשר אינו נכלל במדריך זה, כגון פירוט תיקונים וכוונונים, ניתן לפנות למרכז שירות. האגף הטכני של סמלת ממליץ לפנות למרכז שירות מורשה **סובארו** מטעם היבואן לשם קבלת המידע.

בנוסף, מדריך זה מתייחס לכל הדגמים, ומכיל את כל הציוד, כולל הציוד האופציונלי, המותקן בבית החרושת. משום כך, ייתכן כי חלק מההסברים מתייחסים לציוד אשר אינו מותקן ברכבך.

המידע, המפרטים והאיורים הנמצאים במדריך תקפים בעת ההדפסה. יצרן הרכב שומר לעצמו את הזכות לשנות מפרטים ותכנונים בכל עת, ללא התראה מראש, וללא מחויבות כלשהי לבצע שינויים אלה או דומים בכלי רכב שנמכרו בעבר.

אנו בטוחים שהספרות ומרכזי השירות המורשים של סמלת מוטורס יעזרו לך ליהנות מרכבך החדש, ומהשירות שמספקת חברת סמלת במרכזי השירות שלה.

נא להשאיר מדריך זה ברכב בעת מכירתו. בעל הרכב הבא יהיה זקוק למידע הכלול בו.

אנו מאחלים לך קריאה מהנה ונסיעה בטוחה.

סמלת מוטורס בע"מ

סוגי הרכב

מדריך זה מתאר את סוגי הרכב הבאים.

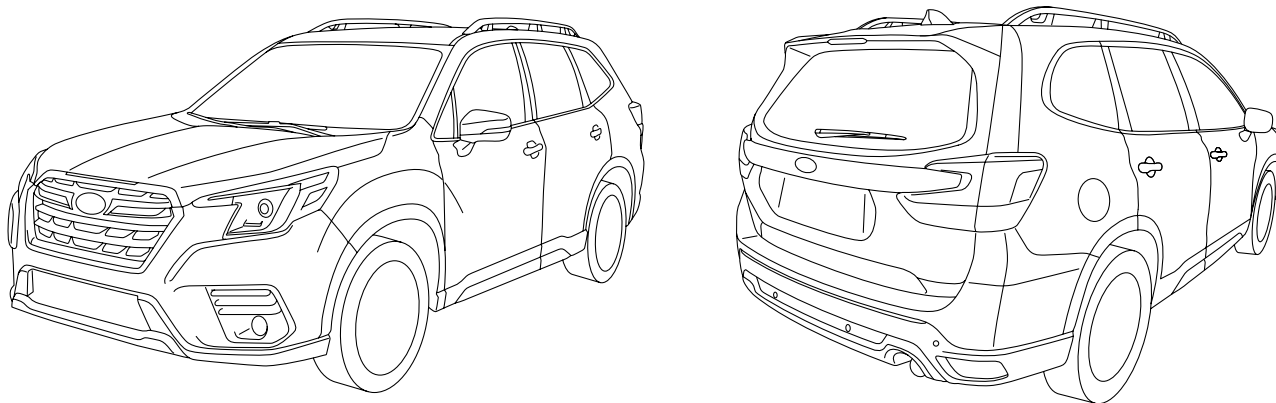

002049

פרק 4: בקרת אקלים

פרק זה מסביר כיצד מפעילים את בקרת האקלים.

פרק 5: מערכת השמע

פרק זה מסביר על מערכת השמע.

פרק 6: ציוד פנימי

פרק זה מסביר כיצד מפעילים את הציוד הפנימי.

פרק 7: התנעה והפעלה

פרק זה מסביר כיצד מתניעים ומפעילים את הסובארו שלך.

פרק 8: עצות לנהיגה

פרק זה מסביר איך לנהוג ברכבך במצבים שונים וגם מכיל המלצות לנהיגה בטוחה.

פרק 9: במקרה חירום

פרק זה מסביר מה לעשות במקרה של תקלה במהלך הנסיעה, כגון נקר או התחממות מנוע.

פרק 10: טיפוח הרכב

פרק זה מסביר איך לשמור על המראה הנאה של הסובארו שלך לאורך זמן.

פרק 11: תחזוקה ושירות

פרק זה מנחה מתי עליך לקחת את רכבך למוסד לשם תחזוקה שוטפת וכן כיצד לשמור על הפעולה התקינה של רכבך.

כיצד להשתמש במדריך זה**■ השימוש במדריך לתפעול הרכב**

לפני שתפעיל את רכבך, קרא בעיון מדריך זה. מלא אחר ההוראות שבמדריך על מנת להגן על עצמך ולהאריך את חיי השרות של רכבך. אי-מילוי אחר ההוראות עלול לגרום לפגיעה גופנית קשה ולנזק לרכבך.

מדריך זה מורכב מארבעה עשר פרקים. כל פרק מתחיל בתוכן עניינים קצר, כך שתוכל לגלות במבט קצר אם הפרק מכיל את המידע אותו אתה מחפש.

פרק 1: מושבים, חגורות בטיחות וכריות אוויר

פרק זה מסביר כיצד להשתמש במושבים ובחגורות הבטיחות, כולל אזהרות לגבי כריות האוויר.

פרק 2: מפתחות ודלתות

פרק זה מסביר איך להפעיל את המפתחות, המנעולים והחלונות.

פרק 3: מכשירים ובקרות

פרק זה מסביר את פעולתם של מחווני לוח המכשירים וכיצד להשתמש במכשירים ובמתגים אחרים.

אחריות

כל המידע לגבי האחריות, כולל פרטי הכיסויים וההחרגות, מפורט ב"חוברת אחריות". נא לקרוא את המידע לגבי האחריות בעיון.

▲ אזהרה

אזהרה מציינת מצב בו עלולות להיגרם פציעה קשה או מוות במקרה של התעלמות מהאזהרה.

▲ זהירות

זהירות מציינת מצב בו עלולים להיגרם פציעה או נזק לרכב, או שניהם, במקרה של התעלמות מהאזהרה.

הערה

הערה נותנת מידע או מציעה כיצד להשתמש טוב יותר ברכבך.

■ אזהרות בטיחות

במדריך זה תמצא מספר קטעים הנושאים כותרת "אזהרה", "זהירות" או "הערה". קטעים אלה מזהירים אותך מפני סיכונים אפשריים היכולים לגרום לפציעה לך או לאחרים.

אנא קרא אזהרות בטיחות אלו וגם חלקים אחרים של מדריך זה בעיון כדי להבין טוב יותר כיצד להשתמש ברכב הסובארו שלך בבטחה.

פרק 12: מפרטים

בפרק זה רשומות המידות והקיבולות של הסובארו שלך.

פרק 13: אינדקס

פרק זה מכיל רשימה אלפביתית של כל המושגים במדריך זה. ניתן להשתמש בו כדי לאתר במהירות נושאים עליהם תרצה לקרוא.

בדגמים עם מערכת EyeSight:

לפרטים על מערכת EyeSight, עיין בנספח למדריך לנהג העוסק במערכת EyeSight.

בהתאם למפרטים, הרכב המופיע באיורים עשוי להיות שונה מהרכב שלך מבחינת האבזור.

משמעות	קיצור
Electronic Brake force Distribution (חלוקה אלקטרונית של כוחות הבלימה)	EBD
Emergency Locking Retractor (מערכת איסוף ונעילה במצב חירום)	ELR
Gross axle weight (משקל כולל על הסרן)	GAW
Gross axle weight rating (ערך משקל כולל מרבי מותר על הסרן)	GAWR
Global positioning system (מערכת GPS)	GPS
Gross vehicle weight (משקל כולל של הרכב)	GVW
Gross vehicle weight rating (ערך משקל כולל מרבי מותר של הרכב)	GVWR
Intermittent (פעולה לסירוגין)	INT
Lower anchors and tethers for children (עוגניים תחתונים ורצועות לאבטחת מושבי בטיחות לילדים)	LATCH
Light Emitting Diode (דיודה פולטת אור) (נורית LED)	LED
Malfunction indicator light (נורית חיווי תקלה)	MIL

■ רשימת קיצורים

מדריך זה עשוי להכיל קיצורים לועזיים. משמעותם של קיצורים אלה מופיעה ברשימה הבאה.

משמעות	קיצור
Air conditioner (מזגן)	A/C
Anti-lock Brake System (מערכת למניעת נעילת גלגלים)	ABS
Anti knock index (ערך מניעת נקישות [צלצולים])	AKI
Automatic locking retractor (מערכת איסוף ונעילה אוטומטית)	ALR
/ Automatic locking retractor Emergency locking retractor (מערכת איסוף ונעילה אוטומטית/מערכת איסוף ונעילה במקרה חירום)	ALR/ELR
All-Wheel Drive (הנעה לכל הגלגלים)	AWD
Blind Spot Detection/Subaru Rear Vehicle Detection (גילוי רכב בנקודות מתות בשדה הראייה/מערכת של סובארו לגילוי רכב מאחור)	BSD/SRVD
Continuously variable transmission (תיבת הילוכים רציפה)	CVT
Daytime running light (תאורת נסיעה ביום)	DRL

■ סימן בטיחות

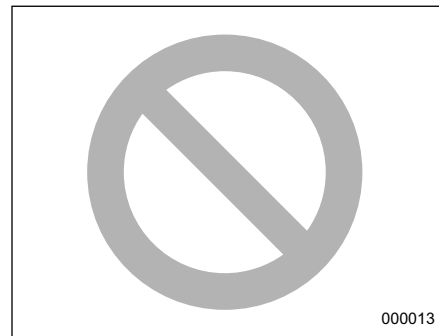

במדריך זה יופיע ליד טקסטים מסוימים סמל של עיגול עם לוכסן. המשמעות של סמל זה היא "אסור", "אל תעשה זאת", או "אל תאפשר לזה לקרות", בהתאם להקשר.

אמצעי זהירות בזמן נהיגה

■ חגורות בטיחות וכריות אוויר

▲ אזהרה

- על כל נוסעי הרכב לחגור חגורות בטיחות לפני תחילת הנסיעה. אחרת, תגדל סכנת הפגיעה הקשה בעת עצירה פתאומית או תאונה.
- כדי להבטיח הגנה מרבית במקרה של תאונה, על הנהג וכל הנוסעים ברכב לחגור חגורת בטיחות כל זמן שהרכב בתנועה. כרית האוויר SRS (Supplemental Restraint System) אינה מבטלת את הצורך בחגירת חגורות הבטיחות. ביחד עם חגורות הבטיחות, היא מספקת את ההגנה המשולבת הטובה ביותר במקרה של תאונה קשה. אי-חגירת חגורת בטיחות מגדילה את הסיכון לפציעה חמורה או למוות, אפילו אם מותקנת ברכב כרית אוויר.

סמלים ברכב

להלן חלק מן הסמלים שעשויים להופיע ברכב.

למידע על אודות נוריות האזהרה והחיווי, עיין בנושא "נוריות אזהרה וחיווי" עמ' 22.

שם	סימן
אזהרה	
זהירות	
קרא הוראות אלה בעיון	
הרכב משקפי הגנה	
נזל המצבר מכיל חומצה גופרתית	
הרחק ילדים	
הרחק אש	
מנע פיצוצים	

משמעות	קיצור
Methylcyclopentadienyl manganese tricarbonyl	MMT
On-Board Diagnostics (מערכת דיאגנוסטיקה ברכב)	OBD
Reverse Automatic Braking system (מערכת בלימה אוטומטית בנסיעה לאחור)	RAB
Research Octane Number (מספר אוקטן מחקר)	RON
SUBARU Intelligent Drive (מערכת לנהיגה חכמה של סובארו)	SI-DRIVE
Steering Responsive Headlight (פנסים ראשיים המגיבים לסיבוב ההגה)	SRH
Supplemental restraint system (מערכת כריות אוויר)	SRS
Tire identification number (מספר זיהוי הצמיג)	TIN
Tire pressure monitoring system (מערכת לניטור לחץ האוויר בצמיגים)	TPMS

- בכל נסיעה שבה ילד יושב במושב האחורי חובה להפעיל את נעילת הבטיחות בדלתות האחוריות. נעילה זו תמנע פגיעה חמורה העלולה להיגרם אם הילד יפתח את הדלת בטעות ויפול החוצה. עיין בנושא "נעילת בטיחות לילדים" ☞ 134.
- חובה לנעול את חלונות הנוסעים באמצעות מתג הנעילה כאשר ילדים נוסעים ברכב. אי-מילוי הנחיה זו עלול לגרום לפגיעה בילד שיפעיל את החלון החשמלי. עיין בנושא "חלונות" ☞ 134.
- אסור בהחלט להשאיר ילדים, מבוגרים, או בעלי חיים ללא השגחה ברכב. הם עלולים לפגוע בעצמם או באחרים בטעות בגלל הפעלה מקרית של הרכב. כמו כן, במזג אוויר חם או בימי שמש עלולה הטמפרטורה ברכב סגור לעלות במהירות עד כדי פגיעה חמורה או מוות.
- לפני עזיבת הרכב הקפד לסגור את כל החלונות ולנעול את כל הדלתות.

קרא בעיין את הקטעים הבאים לגבי הוראות ואמצעי זהירות.

- לגבי מערכת חגורות הבטיחות, עיין בנושא "חגורות בטיחות" ☞ 48.
- לגבי מערכת הריסון לילדים, עיין בנושא "מערכות ריסון לילדים" ☞ 60.

- כאשר הרכב בתנועה, חובה להושיב תינוקות וילדים קטנים במושב האחורי כשהם רתומים במושב בטיחות לתינוק או לילד, המתאים לגיל הילד, לגובהו ולמשקלו. אם הילד גדול מדי עבור מערכת ריסון לילדים, יש להושיבו במושב האחורי ולרתום אותו באמצעות חגורת בטיחות. לפי הסטטיסטיקה של תאונות דרכים, ילדים בטוחים יותר כאשר הם רתומים בצורה נכונה במקומות ישיבה אחוריים מאשר במקומות ישיבה קדמיים. אסור בהחלט להרשות לילד לעמוד או לכרוע על המושב בזמן נסיעה.
- יש להושיב ילדים במושב האחורי תמיד כשהם רתומים כהלכה במערכת ריסון לילדים או בחגורת בטיחות. כרית האוויר מתנפחת במהירות ובעצמה גבוהה ויכולה לפצוע או אפילו להרוג ילדים, במיוחד אם אינם רתומים או אם הם רתומים בצורה לא נכונה. מכיוון שילדים קלי-משקל וחלשים יחסית למבוגרים, הסיכון שלהם להיפצע מהתנפחות כרית האוויר גדול יותר.
- אסור בהחלט להתקין מושב בטיחות לילדים במושב הנוסע הקדמי. התקנה כזו עלולה לגרום לפגיעה קשה או מוות של הילד בזמן תאונה, כיוון שראשו יהיה קרוב מדי לכרית האוויר.

- כריות האוויר מתנפחות במהירות ובכוח רב. נוסעים שאינם יושבים כראוי כאשר כרית האוויר מתנפחת עלולים להיפצע קשות. מכיוון שכרית האוויר תופסת חלל רב כאשר היא מתנפחת, על הנהג לשבת תמיד זקוף במושב ורוחק ככל האפשר מגלגל ההגה תוך שמירה על שליטה מלאה ברכב, ועל הנוסע במושב הקדמי להזיז את המושב לאחור ככל שניתן ולשבת זקוף בתוך המושב.

קרא בעיין את הקטעים הבאים לגבי הוראות ואמצעי זהירות.

- לגבי מערכת חגורות הבטיחות, עיין בנושא "חגורות בטיחות" ☞ 48.
- לגבי מערכת כריות האוויר, עיין בנושא "כריות אוויר SRS (מערכת ריסון נוספת)" ☞ 76.

■ אמצעי בטיחות לילדים

▲ אזהרה

- אין להושיב ילד על הברכיים או להחזיקו בזרועות הנוסעים כאשר הרכב בתנועה. במקרה של התנגשות הנוסע לא יוכל להגן על הילד מפגיעה כי הילד יילכד בין הנוסע לבין עצמים בתוך הרכב.

- לגבי מערכת כריות האוויר, עיין בנושא "כריות אוויר SRS (מערכת ריסון נוספת)" עמ' 76.

■ גזי הפליטה של המנוע (פחמן חד-חמצני)

▲ אזהרה

- אסור בהחלט לשאוף את גזי הפליטה של המנוע. גזים אלה מכילים פחמן חד-חמצני (CO) שהינו גז חסר צבע וחסר ריח, המסוכן עד כדי גרימת מוות כאשר נשאף.
- הקפד לשמור על מערכת פליטה מתוחזקת כיאות, על מנת למנוע כניסת גזי פליטה אל תא הנוסעים.
- לעולם אל תפעיל את המנוע בתוך מקום סגור, כגון מוסך, פרט לזמן הקצר הדרוש על מנת להיכנס לתוכו או לצאת ממנו עם הרכב.
- הימנע משיבה ברכב חונה לזמן ממושך עם מנוע פועל. אם אין להימנע מכך, השתמש במניפת האורור על מנת להזרים אוויר טרי לתוך הרכב.
- הקפד לשמור על סבכת כניסת האוויר הקדמית נקייה משלג, עלים, לכלוך או גופים זרים על מנת לאפשר פעולה תקינה של מערכת האורור.

- אם אתה חושד שגזי פליטה נכנסים לתוך הרכב, יש לבדוק ולתקן זאת בהקדם האפשרי. אם אתה חייב לנהוג במצב זה, עשה זאת כאשר כל החלונות פתוחים לגמרי.
- הקפד שהדלת האחורית המתרוממת תהיה סגורה במהלך הנסיעה, על מנת למנוע חדירה של גזי פליטה אל תא הנוסעים.

■ שתיית אלכוהול ונהיגה

▲ אזהרה

נהיגה לאחר שתיית אלכוהול היא מאוד מסוכנת. אלכוהול במערכת הדם מאט את זמן התגובה שלך ומגביל את תפיסתך, את שיפוטך ואת תשומת לבך. אם תנהג אחרי שתייה – אפילו אם שתית רק מעט – הדבר יגדיל את סכנת מעורבותך בתאונה קשה או קטלנית העלולה להסתיים בפציעה קשה או מוות שלך, של נוסעיו, או של אחרים. בנוסף, אם תיפצע בתאונה, האלכוהול עלול להחמיר את הפציעה.

אנא אל תשתה אלכוהול ותנהג.

נהיגה בעת שכרות היא אחת הסיבות השכיחות ביותר לתאונות. מאחר שאלכוהול משפיע בצורה שונה על אנשים שונים, ייתכן שצרכת יותר מדי אלכוהול מכדי לנהוג בצורה

בטוחה אפילו אם רמת האלכוהול בדמך מתחת לגבול החוקי. הדבר הבטוח ביותר שתוכל לעשות הוא לעולם לא לנהוג אחרי שתיית אלכוהול. אם אין שום ברירה אחרי ואתה חייב לנהוג, הפסק לשתות והמתן עד שתתפכח לחלוטין לפני שתחיל בנהיגה.

■ תרופות ונהיגה

▲ אזהרה

יש תרופות (הן שחייבות מרשם רופא והן שאינן חייבות) העלולות להאט את זמן התגובה שלך ולפגום בכושר התפיסה, השיפוט ותשומת הלב שלך. אם תנהג לאחר לקיחתן, הדבר עלול להגדיל את הסכנה שאתה, נוסעיו או אחרים יהיו מעורבים בתאונה חמורה או קטלנית.

אם הנך צורך תרופות כלשהן, בדוק עם הרופא או הרוקח או קרא את ההוראות המצורפות לתרופה על מנת לקבוע אם התרופה שאתה צורך יכולה לפגום בכושר הנהיגה שלך. אל תנהג לאחר לקיחת תרופה העלולה לגרום לנמנום או להשפיע בצורה אחרת על יכולתך להפעיל רכב מנועי בצורה בטוחה. אם מצבך הרפואי מחייב אותך לקחת תרופות, אנא התייעץ עם רופא.

אסור בהחלט לנהוג תחת ההשפעה של סמים אסורים. למען בריאותך ושלומך, אנו מבקשים שלא תצרוך סמים לא-חוקיים

■ שימוש בטלפונים סלולריים / התכתבות בזמן הנהיגה

▲ זהירות

בזמן נהיגה אסור לאחוז בטלפון קבוע או נייד ולא להשתמש בהם ברכב אלא באמצעות דיבורית וכמו כן, אסור לשלוח ו/או לקרוא מסרונים.

שימוש כזה עלול להסב את תשומת ליבך מהנהיגה ולגרום לתאונה. באחריותך להקפיד להכיר את כל החוקים הישימים העשויים להשפיע על השימוש בטלפון ובמכשירים אלקטרוניים אחרים בזמן הנהיגה.

■ נהיגה ברכב המצויד במערכת ניווט

▲ אזהרה

אין להסיח את הדעת מהנהיגה בשל צפייה בצג. בנוסף, אל תפעיל את בקרות מערכת הניווט בעת הנהיגה. אבדן תשומת הלב לנהיגה עלול לגרום לתאונה. אם ברצונך להפעיל את הבקרות של מערכת הניווט, ראשית עליך לעצור בצד הדרך ולחנות במקום בטוח.

• בחלק מהדגמים המצוידים במערכת לבלימה אוטומטית בנסיעה לאחור (RAB), גם אם המערכת לבלימה אוטומטית בנסיעה לאחור (RAB) והתראת גילוי העצמים הופעלו, ההתראה החזותית של המערכת לבלימה אוטומטית בנסיעה לאחור (RAB) לא תוצג. אולם, ההתראה הקולית והתפקוד שלה יפעלו.

▲ זהירות

אסור בהחלט לבצע ברכב שינויים כלשהם שלא באמצעות חלקים ואביזרים מקוריים של סובארו או חלקים שאושרו לשימוש על ידי חברת יפנאוטו. שינויים מסוגים אחרים עלולים להשפיע לרעה על הביצועים, רמת הבטיחות והעמידות של הרכב ועלולים אפילו להפר את חוקי התעבורה. בנוסף לכך, נזק או בעיות בביצועי הרכב שנגרמו בעקבות השינויים עלולים שלא להיות מכוסים במסגרת האחריות.

בכלל ולפנות לטיפול אם הנך מכור לסמים אלו.

■ נהיגה בזמן עייפות או מנונם

▲ אזהרה

אם הנך עייף או מנומנם, זמן התגובה שלך יהיה איטי יותר וייפגמו כושר התפיסה, השיפוט ותשומת הלב שלך. אם תנהג כאשר אתה עייף או מנומנם, הדבר עלול להגדיל את הסכנה שאתה, נוסעך או אחרים יהיו מעורבים בתאונה חמורה או קטלנית.

אם הנך עייף או מנומנם, אנא אל תמשיך לנהוג אלא מצא מקום בטוח למנוחה. בנסיעות ארוכות עליך לעשות הפסקות מנוחה מדי פעם כדי להתרענן לפני שתמשיך בנסיעה. אם ניתן, התחלף בנהיגה עם אחרים.

■ ביצוע שינויים ברכבך

▲ אזהרה

• אסור להסיר את מערכת הניווט ו/או מערכת השמע המקוריות של סובארו. אם מערכת הניווט ו/או מערכת השמע המקוריות של סובארו הוסרו, התמונה וקווי העזר (סמן המרחק, קווי ההנחיה הדינמיים וקווי הרוחב של הרכב) לא יוצגו יותר.

■ נהיגה עם חיות מחמד

חיות מחמד שאינן רתומות כהלכה עלולות להפריע לנהיגה ולהסיט את תשומת לבך מהנהיגה. במקרה של תאונה או עצירה פתאומית, חיות או כלובים שאינם רתומים עלולים להיזרק בתוך הרכב ולפגוע בך או בנוסעים. בנוסף לכך, עלולות חיות המחמד להיפגע במצבים כאלה. למען הבטיחות עדיף שחיות המחמד תהיינה רתומות כהלכה ברכבך. רתום את חיות המחמד בעזרת רתמה מיוחדת שיכולה להיות מעוגנת למושב האחורי באמצעות חגורת בטיחות, או השתמש במנשא לחיות מחמד שניתן לעגן אותו למושב האחורי על-ידי העברת חגורת בטיחות דרך הידית שלו.

לעולם אל תרתום חיות מחמד או מנשאי חיות מחמד במושב הקדמי שליד הנהג. למידע נוסף התייעץ עם וטררינר, ארגון מקומי להגנת חיות או חנות לחיות מחמד.

■ לחץ אוויר בצמיגים

בדוק את לחץ האוויר בכל צמיג ובצמיג החלופי (אם קיים) לפחות פעם בחודש ולפני כל נסיעה ארוכה, וכוונן את הלחץ אם צריך. בדוק את הלחץ כאשר הצמיגים קרים. השתמש במד לחץ אוויר כדי לכוונן את הלחצים לערכים המוגדרים בתווית לחצי האוויר בגלגלים. לפרטים עיין בנושא "צמיגים וגלגלים" ☞ 455.

▲ אזהרה

נהיגה במהירויות גבוהות עם לחץ אוויר נמוך מאוד עלולה לגרום לעיוותים קשים בצמיגים ולהתחממותם המהירה. עלייה חדה בטמפרטורה עלולה לגרום להפרדת שכבות המבנה והריסת הצמיגים. איבוד השליטה ברכב כתוצאה מכך עלול לגרום תאונה.

■ התקנת אביזרים

▲ אזהרה

- אסור להתקין על השמשה הקדמית אביזרים כלשהם, תוויות או מדבקות (מלבד מדבקות מבחן רישוי שנתי ותו חניה המודבקים במקום המתאים).
- פריטים כאלה עלולים לפגוע בראות. אם חייבים להתקין על השמשה הקדמית אביזר כלשהו (דוגמת התקן לתשלום אלקטרוני בכבישי אגרה או למעבר בעמדות אבטחה), יש לפנות למוסד לקבלת פריטים על המקום המתאים להתקנה. מומלץ לפנות למרכז שירות מורשה סובארו מטעם היבואן.

- אסור לחבר אביזרים או התקנים לא מאושרים כלשהם אל מחבר האבחון (שקע OBDII). מחבר זה מיועד אך ורק לחיבור של התקני אבחון תואמים, לצורך ביקורת ותחזוקה על ידי טכנאי שירות מוסמך שמתמש בכלים מאושרים לביצוע הטיפול. חיבור של התקנים לא מאושרים, דוגמת התקן למעקב אחר התנהגות הנהג, עלול לפגוע במערכות הרכב, ובכלל זה מערכות בטיחות, או לאפשר לאנשים אחרים לגשת למידע המאוחסן ברכב. השימוש בהתקני בדיקה לא מאושרים עלול לגרום גם לתקלות בלתי צפויות, דוגמת פריקה של המצבר, או לגרום נזק למערכות הרכב. האחריות שמעניק היצרן אינה מכסה שום חלק שנפגם, ניזוק או התקלקל כתוצאה משימוש בהתקן לא מאושר שחובר למחבר האבחון.

מידע כללי

■ רעש מגחון הרכב

הערה

ייתכן שניתן יהיה לשמוע רעש מגחון הרכב במשך 5 עד 10 דקות מרגע שמערכת ההצתה הועברה למצב "OFF"/"LOCK". זו תופעה רגילה שאינה מעידה על תקלה. מקור הרעש הוא בפעולתה התקינה של המערכת לבדיקת דליפות של אדי זלק. הרעש ייפסק לאחר כ-15 דקות.

■ תיעוד נתוני אירועים

הרכב מצויד במערכת לתיעוד נתוני אירועים (EDR). המטרה העיקרית של מערכת EDR היא לתעד, במצבים מסוימים של התנגשות, כמעט-התנגשות או כמו-התנגשות, למשל כשכרית אוויר מתנפחת או כשהרכב פוגע במכשול בדרך, נתונים שיעזרו להבין כיצד פעלו מערכות הרכב. מערכת EDR תוכננה לתעד נתונים שקשורים לדינמיקה של הרכב ולמערכות הבטיחות שלו, במשך פרק זמן קצר - בדרך כלל עד 30 שניות. מערכת EDR המותקנת ברכב תוכננה לתעד נתונים דוגמת:

- אופן הפעולה של מערכות שונות ברכב;
- אם הנהג והנוסע חגרו את הגורות הבטיחות;
- עד כמה (אם בכלל) לחץ הנהג על דוושת ההאצה ו/או על דוושת הבלם; וגם,
- מה הייתה מהירות הנסיעה.

נתונים אלה מסייעים להבין טוב יותר את הנסיבות של התאונה והפציעה. הערה: נתוני EDR מתועדים ברכב רק במקרה של התנגשות, ולא במצבים רגילים; מערכת EDR אינה מתעדת נתונים בתנאי נהיגה רגילים, ונתונים אישיים (דוגמת שם, מגדר, גיל ומיקום ההתנגשות) אינם מתועדים. אולם, גורמים אחרים, דוגמת רשויות החוק, יכולים להצליב בין נתוני EDR לבין נתונים אישיים מזהים מסוגים אחרים, שנאספים באופן שגרתי על ידי חוקרי התנגשויות.

כדי לקרוא את הנתונים שתועדו על ידי מערכת EDR, נחוצים ציוד מיוחד וגישה לרכב או למערכת EDR. בנוסף ליצרן הרכב, גם גורמים אחרים שהציוד המיוחד נמצא ברשותם, דוגמת רשויות החוק, יוכלו לקרוא את המידע אם הם ייגשו לרכב או למערכת EDR.

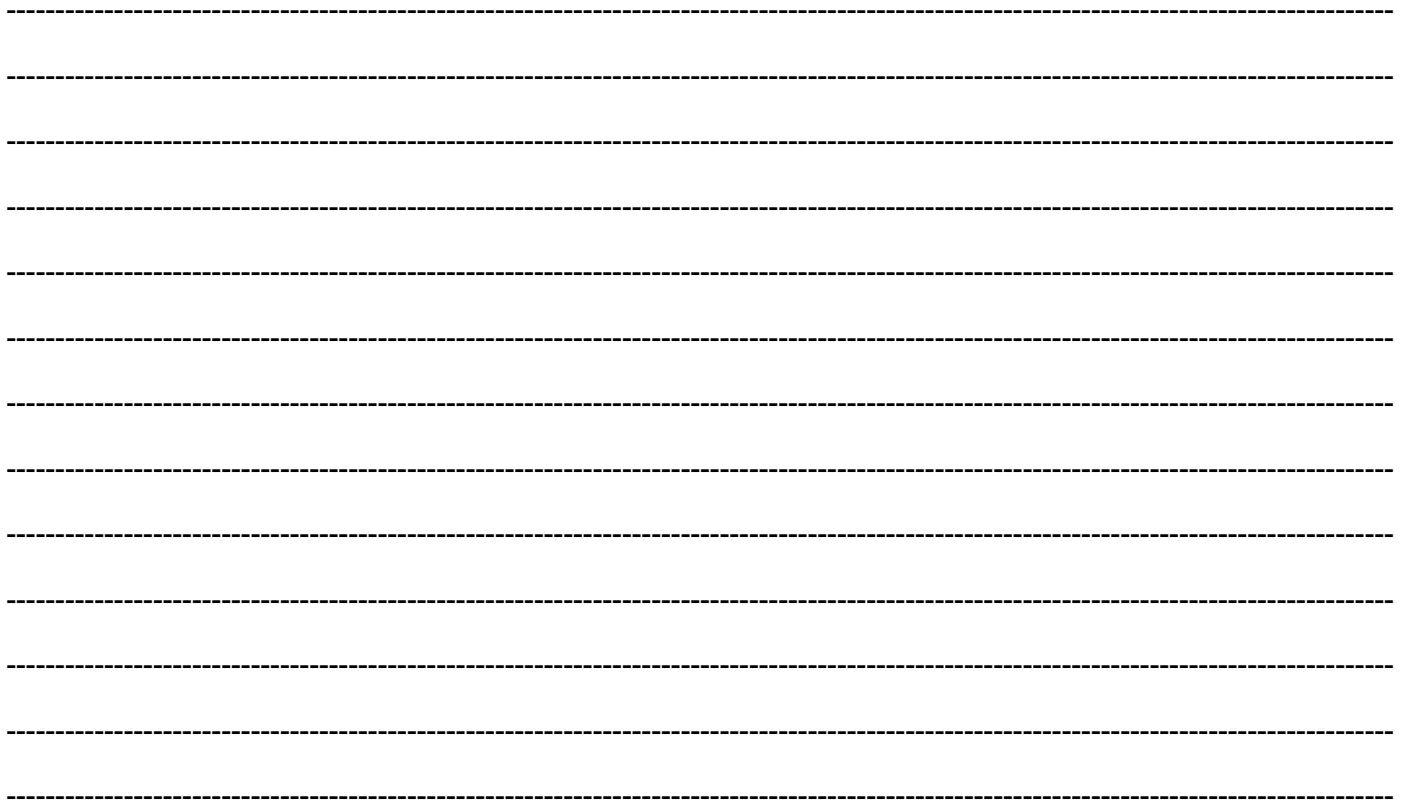

תוכן העניינים

1	מושבים, חגורות בטיחות וכריות אוויר
2	מפתחות ודלתות
3	מכשירים ובקרות
4	בקרת אקלים
5	מערכת השמע
6	ציוד פנימי
7	התנעה והפעלה
8	עצות לנהיגה
9	במקרה חירום
10	טיפוח הרכב
11	תחזוקה ושירות
12	מפרטים
13	אינדקס

- (1) מכסה תא המנוע (עמוד 443)
- (2) מגבי שמשה קדמית (עמוד 238)
- (3) החלפת נורות (עמוד 473)
- (4) מתג אורות ראשיים (עמוד 228)
- (5) גגון שמש (עמוד 146)
- (6) מסילות לגגון מטען (עמוד 393)
- (7) מראות חיצוניות (עמוד 241)
- (8) נעילת דלתות (עמוד 130)
- (9) לחץ אוויר בגלגלים (עמוד 458)
- (10) נקר בגלגל (עמוד 406)
- (11) צמיגי שלג (עמוד 389)
- (12) פנסי ערפל (עמוד 235)
- (13) טבעות עיגון (עמוד 415)
- (14) וו גרירה (עמוד 415)

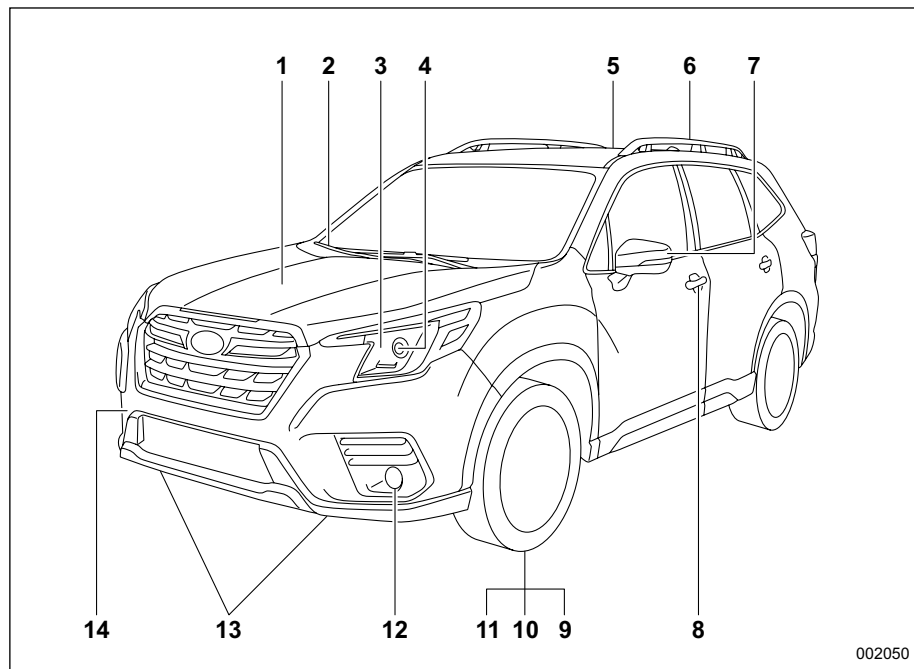

- (1) מפשיר אדים לשמשה אחורית (עמוד 243)
- (2) מכסה ודלת לפתח מילוי הדלק (עמוד 293)
- (3) נעילת בטיחות לילדים (עמוד 134)
- (4) פתח עיגון (עמוד 415)
- (5) החלפת נורות (עמוד 473)
- (6) מגב השמשה האחורית (עמוד 240)
- (7) דלת אחורית מתרוממת (עמוד 137)
- (8) וו גרירה (עמוד 415)

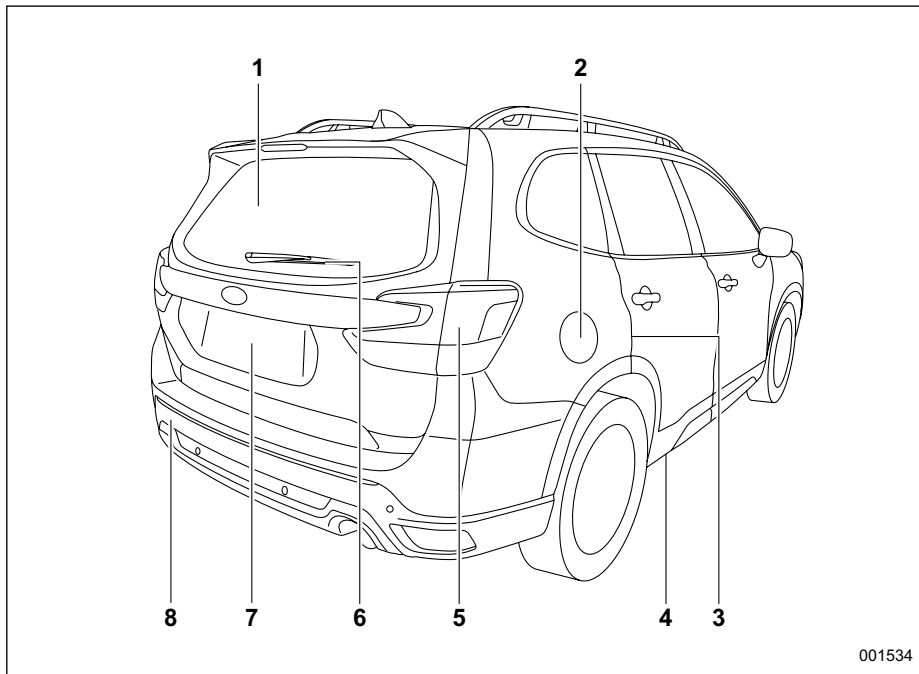

פנים הרכב

אזור תא הנוסעים

- (1) נקודות עיגון תחתונות למערכת ריסון לילדים (עמוד 71)
- (2) חגורות בטיחות (עמוד 48)
- (3) מושבים קדמיים (עמוד 30)
- (4) מושבים אחוריים (עמוד 39)

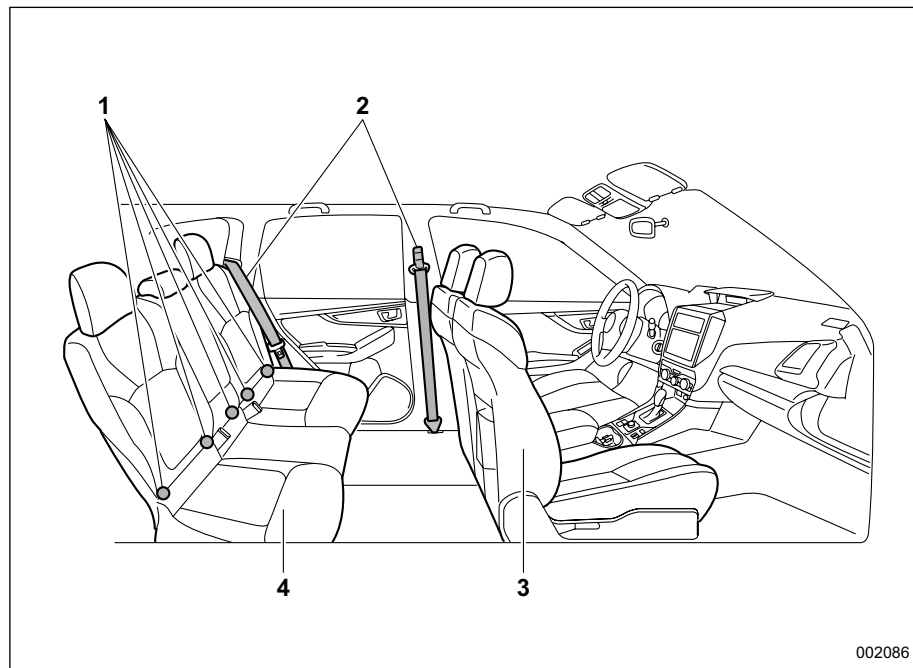

- (1) מתגי חלונות חשמליים (עמוד 134)
- (2) נעילת דלתות (עמוד 130)
- (3) ידית בורר הילוכים (עמוד 303)
- (4) שקע כוח USB (עמוד 274)
- (5) שקע חשמל קדמי לאביזרים (עמוד 272)
- (6) תא כפפות (עמוד 270)
- (7) מחזיק ספלים (עמוד 271)
- (8) קונסולה מרכזית (עמוד 271)

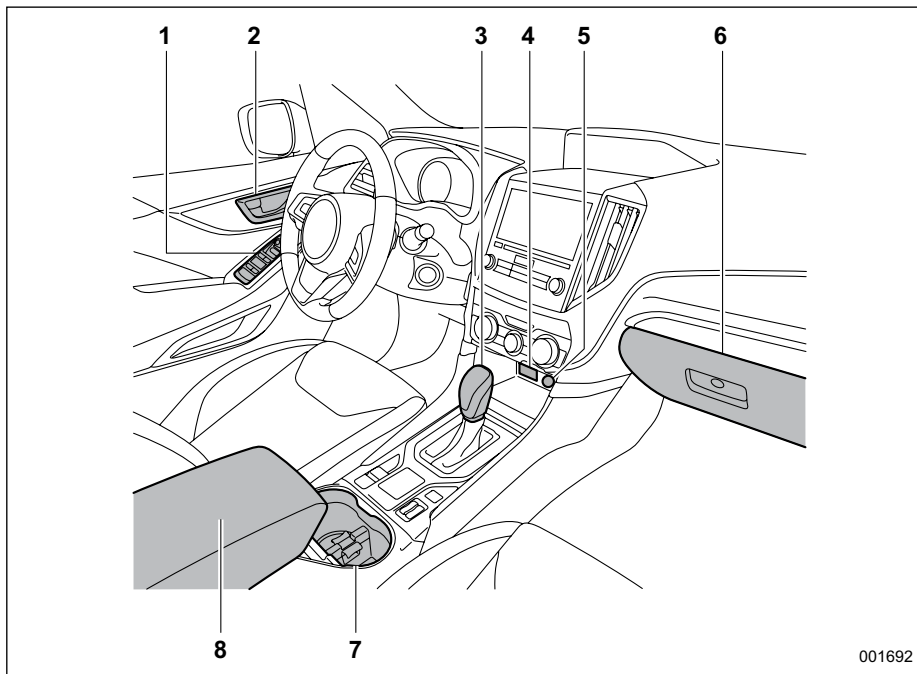

- (1) לחצן מערכת SUBARU STARLINK
- (2) מתג גגון השמש (עמוד 146)
- (3) מתג בלם חנייה חשמלי (עמוד 327)
- (4) מתג התפקוד להחזקה אוטומטית של הרכב (עמוד 329)
- (5) מתג מערכת X-MODE (עמוד 320) / מתג ניתוק (OFF) מערכת הבקרה הדינמית של הרכב (עמוד 318)
- (6) מתגי חימום המושבים הקדמיים (עמוד 46)
- (7) מתג צג מבט לפניים (עמוד 283)
- (8) שקע כוח USB (עמוד 274)
- (9) מתגי חימום המושבים האחוריים (עמוד 47)

הערה

בדגמים עם מערכת EyeSight: עיין בנספח למדריך תפעול הרכב העוסק במערכת EyeSight.

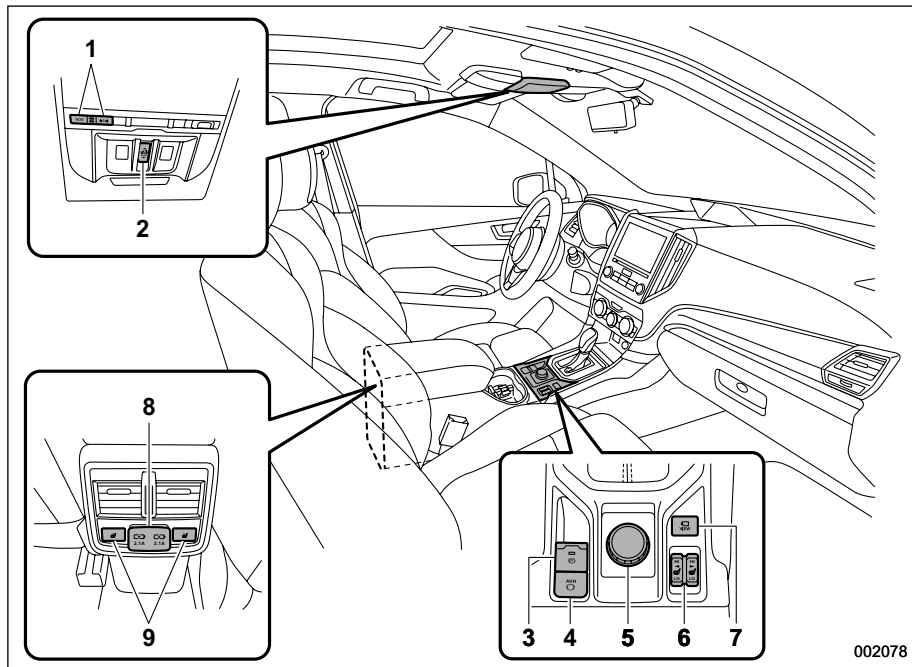

- (1 לחצן זיכרון למצב המושב (עמוד 35)
 - (2 לחצן הדלת האחורית המתרוממת החשמלית (עמוד 138)
 - (3 מתג לניתוק המערכת של הפנסים הראשיים המגיבים לסיבוב ההגה (עמוד 234)
 - (4 לחצן זיכרון (עמוד 143)
 - (5 כפתור בקרת עצמת התאורה (עמוד 160)
 - (6 לוח מחוונים (עמוד 156)
 - (7 צג רב-תכליתי מסוג A (שחור-לבן) (עמוד 194)/צג רב-תכליתי מסוג B (LCD צבעוני) (עמוד 200)
 - (8 שמע*
 - (9 מתג מבהבי חירום (עמוד 156)
 - (10 לוח בקרה לבקרת אקלים (עמוד 249)
 - (11 כוונן מרחק/הטיה של גלגל ההגה (עמוד 245)
 - (12 מתג לניתוק המערכת לניטור הנהג (עמוד 374)
 - (13 תיבת נתיכים (עמוד 471)
 - (14 מתג לניתוק מערכת BSD/SRVD (עמוד 344)
 - (15 מתג לניתוק מערכת Auto Start Stop (עמוד 333)
 - (16 ידית שחרור מכסה תא המנוע (עמוד 443)
 - (17 מתג לניתוק מערכת הבקרה הדינמית של הרכב (עמוד 318)
- * לפרטים על השימוש במערכת השמע והניווט (אם קיימת), עיין בחוברת הנפרדת של מערכת הניווט/שמע.

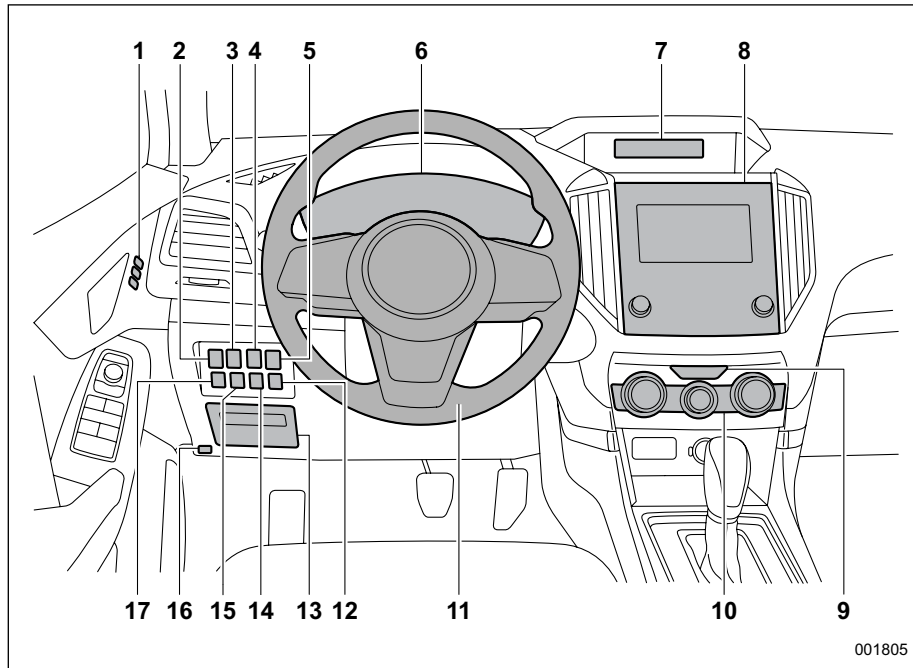

001805

- (1) מתגי בקרת מערכת השמע*
 - (2) לחצן INFO לצג רב-תכליתי מסוג A (שחור-לבן) (עמוד 195) / לחצן INFO לצג רב-תכליתי מסוג B (LCD צבעוני) (עמוד 202)
 - (3) מתגי בקרת שיוט (עמוד 340)
 - (4) ידיות שילוב הילוכים (עמוד 306)
 - (5) מתגים של מערכת SI-DRIVE (עמוד 311)
 - (6) מתג מחמם גלגל ההגה (עמוד 245)
 - (7) כרית אוויר (עמוד 76)
 - (8) צופר (עמוד 246)
 - (9) מתגים לבקרת הצג בלוח המחוונים (עמוד 186)
 - (10) מתג דיבור למערכת הפיקוד הקולי*/ מתגי דיבורית לטלפון*
- *: לפרטים על השימוש במתגים אלה, עיין בחוברת הנפרדת של מערכת הניווט/שמע.

הערה

בדגמים עם מערכת EyeSight: עיין בנספח למדריך לנהג העוסק במערכת EyeSight.

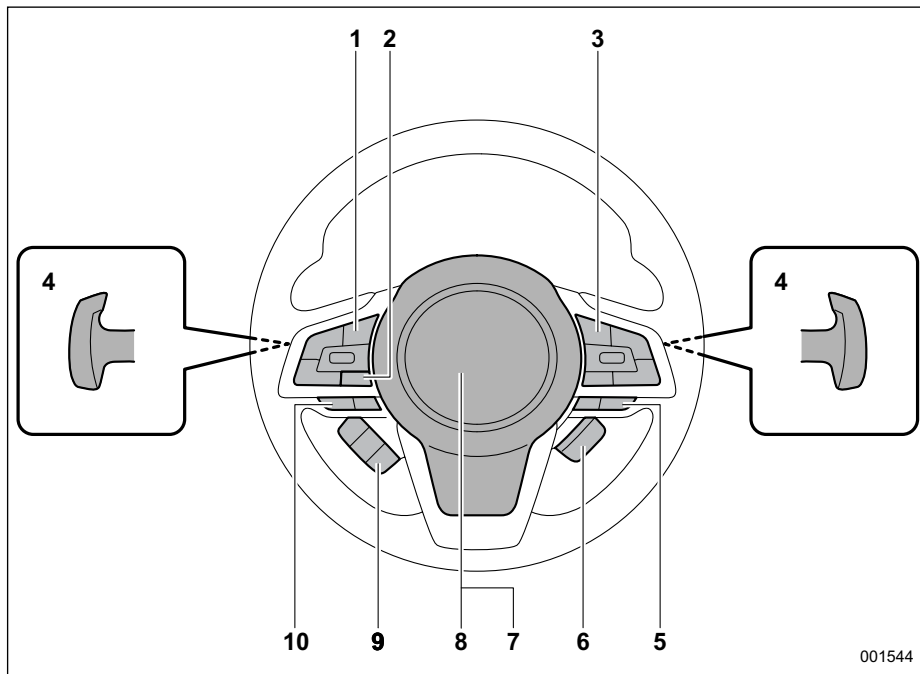

ידיעות/מתגים לבקרת פנסים ומגבים

- (1) מגבי שמשה קדמית (עמוד 237)
- (2) ניגוב חד-פעמי (עמוד 238)
- (3) מתז שמשה קדמית (עמוד 239)
- (4) מתג מגב ומתז שמשה אחורית (עמוד 240)
- (5) מתג בקרת זמן הניגוב לסירוגין (עמוד 239)
- (6) מתגי מגבי השמשה הקדמית והמתזים (עמוד 238)
- (7) מתג בקרת תאורה (עמוד 227)
- (8) מתג פנסי ערפל (עמוד 235)
- (9) הדלקה/כיבוי/מצב AUTO של אורות ראשיים (עמוד 228)
- (10) הבהוב באורות ראשיים והחלפת אור גבוה/נמוך (עמוד 230)
- (11) ידית מאותתי הפנייה (עמוד 236)

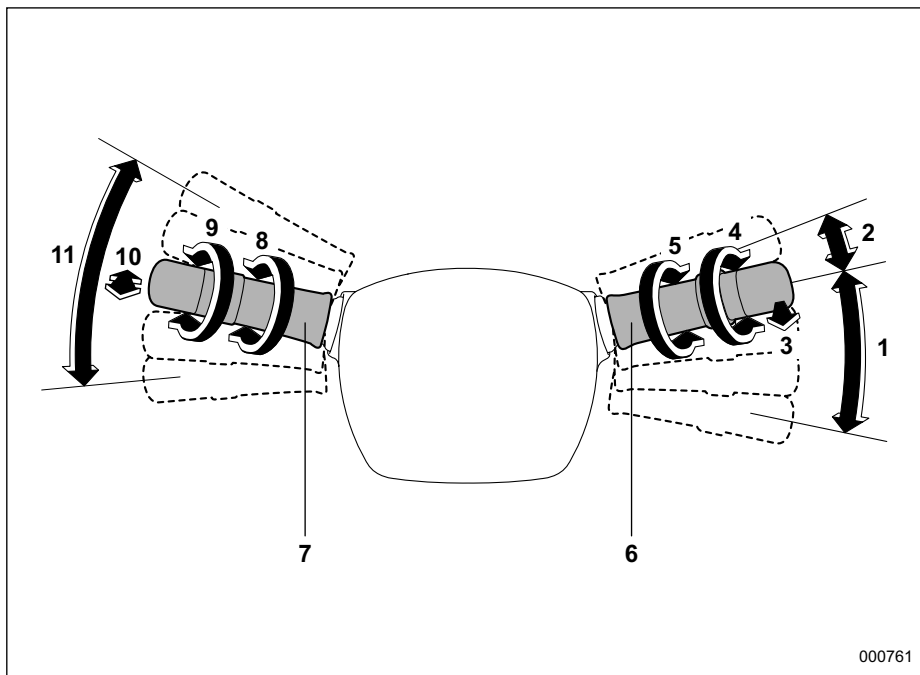

לוח מחוונים

- (1) מד סיבובי מנוע (עמוד 156)
- (2) חיווי מצב ידית בורר ההילוכים (עמוד 181)
- (3) צג בלוח המחוונים (LCD צבעוני) (עמוד 186)
- (4) מד מרחק נסיעה ומד מרחק כולל (עמוד 157)
- (5) מד מהירות (עמוד 156)
- (6) מד דלק (עמוד 158)

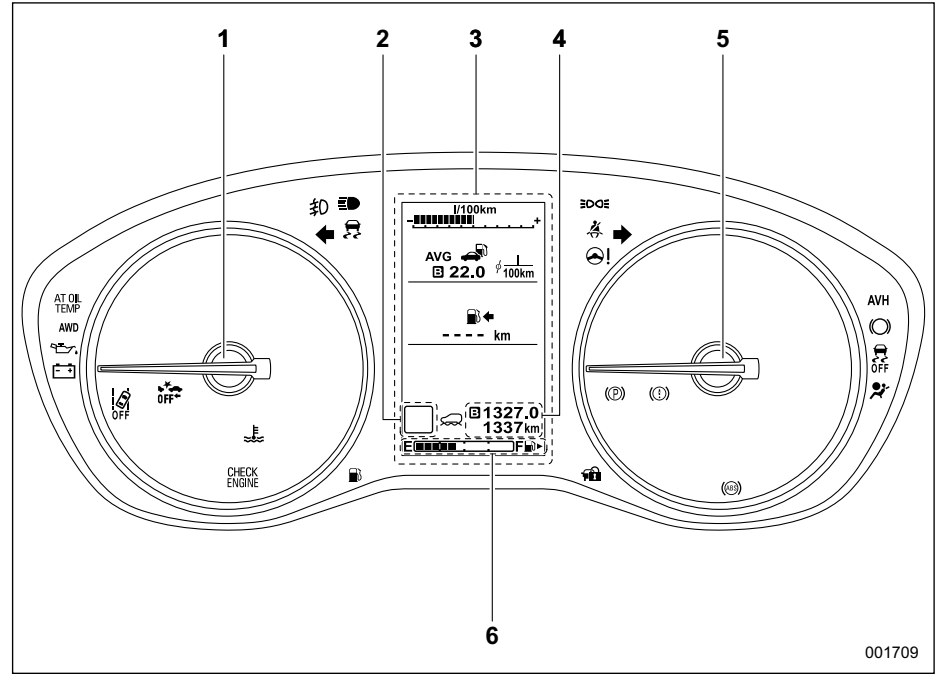

001709



האיור המופיע לעיל הוא דוגמה אופיינית. בדגמים מסוימים, לוח המחוונים עשוי להיות מעט שונה מזה המופיע באיור.

■ נוריות אזהרה וחיווי

עמוד	שם	סימן
161	נורית אזהרה של חגורת הבטיחות/נורית אזהרה לחגורת הבטיחות של הנוסע הקדמי	
163	נורית אזהרה של חגורת הבטיחות במושב האחורי	
164	נורית אזהרה של מערכת כריות אוויר	
164	נורית חיווי לפעולה של כרית האוויר הקדמית של הנוסע הקדמי	
164	נורית חיווי לניתוק של כרית האוויר הקדמית של הנוסע הקדמי	
165	נורית אזהרה 'בדוק מנוע' / נורית חיווי תקלה	
166	נורית חיווי לטמפרטורת נוזל קירור נמוכה/נורית אזהרה לטמפרטורת נוזל קירור גבוהה	
167	נורית אזהרה לטעינת המצבר	
167	נורית אזהרה ללחץ שמן	
167	נורית אזהרה למפלס שמן מנוע נמוך	

עמוד	שם	סימן
167	נורית אזהרה לטמפרטורת שמן תיבת ההילוכים האוטומטית	
168	נורית אזהרה לטמפרטורת שמן דיפרנציאל אחורי (אם התפקוד קיים)	
169	נורית אזהרה למערכת ABS	
170	נורית אזהרה למערכת הבלמים (אדומה)	
171	נורית חיווי לבלם חנייה	
173	נורית אזהרה לדלת פתוחה	
173	נורית אזהרה למכסה תא מנוע פתוח	
173	נורית אזהרה למערכת AWD	
174	נורית אזהרה להגה כוח	
172	נורית חיווי להחזקת רכב אוטומטית מופעלת	
173	נורית חיווי לפעולת החזקת רכב אוטומטית	
173	נורית חיווי ללחיצה על דוושת הבלם (אם התפקוד קיים)	

עמוד	שם	סימן
174	נורית אזהרה למערכת בקרה דינמית של הרכב/נורית חיווי פעולה למערכת בקרה דינמית של הרכב	
175	נורית חיווי לניתוק מערכת בקרה דינמית של הרכב	
182	נוריות חיווי למאותתי פנייה	
183	נורית אזהרה של אורות ראשיים עם נורות LED	
182	נורית חיווי לאורות גבוהים	
182	נורית חיווי לסייען אלומה גבוהה (אם התפקוד קיים)	
183	נורית אזהרה לכוונון אוטומטי של גובה אלומת הפנסים הראשיים	
183	נורית אזהרה לפנסים ראשיים המגיבים לסיבוב ההגה/נורית חיווי לניתוק הפנסים הראשיים המגיבים לסיבוב ההגה	
183	נורית חיווי לפנסי ערפל קדמיים (אם התפקוד קיים)	
176	נורית אזהרה למפתח חכם (אם התפקוד קיים)	
180	נורית חיווי ביטחון	

עמוד	שם	סימן
186	נורית חיווי להפסקת פעולה זמנית של המערכת לניטור הנהג (אם התפקוד קיים)	
186	נורית אזהרה לקרח על הכביש (אם התפקוד קיים)	

עמוד	שם	סימן
183	נורית אזהרה של מערכת לניתוק מערכת Auto Start / נורית חיווי לניתוק מערכת Auto Start (צהובה) Stop	
184	נורית חיווי של מערכת Auto Start Stop (ירוקה)	
184	נורית חיווי 'לא התגלטה פעילות' של מערכת Auto Start Stop	
185	נורית אזהרה למערכת BSD/SRVD (אם התפקוד קיים)	
185	נורית חיווי לניתוק של מערכת BSD/SRVD (אם התפקוד קיים)	
185	נורית אזהרה למערכת RAB (אם התפקוד קיים)	RAB
185	נורית חיווי לניתוק מערכת RAB (אם התפקוד קיים)	RAB OFF
185	נורית לחיווי פעולה של המערכת לניטור הנהג (ירוקה) (אם התפקוד קיים)	
185	נורית אזהרה של המערכת לניטור הנהג (צהובה) (אם התפקוד קיים)	
185	נורית חיווי לניתוק של המערכת לניטור הנהג (אם התפקוד קיים)	

עמוד	שם	סימן
181	נורית חיווי למצב ספורט (S) (אם התפקוד קיים)	[S]
181	נורית חיווי למצב חכם (I) (I)	[I]
181	נורית חיווי למצב ספורטיבי-נמרץ (S#) (אם התפקוד קיים)	S#
183	נורית חיווי לפנסים ראשיים (אם התפקוד קיים)	
182	נורית חיווי לבקרת שיט (אם התפקוד קיים)	
183	נורית חיווי לקביעת מהירות שיט (אם התפקוד קיים)	SET
184	נורית חיווי למערכת X-MODE (אם התפקוד קיים)	
185	נורית חיווי לבקרת נסיעה במורד (אם התפקוד קיים)	
173	נורית אזהרה למפלט דלק נמוך	
168	נורית אזהרה לחץ אוויר נמוך בצמיגים (בדגמים בעלי מפרט אמריקני)	
167	נורית אזהרה למפלט נוזל השטיפה של השמשה הקדמית	

קביעת פונקציות

■ הגדרות וכוונונים של פונקציות בצג שבלוח המחוונים (LCD צבעוני)

אם רכבך מצויד בצג בלוח המחוונים (LCD צבעוני), ניתן לשנות בצג באופן ידני את הכוונונים וההגדרות של הפריטים הבאים, בהתאם לדרישות האישיות.

הערה

- אם רכבך אינו מצויד בצג בלוח המחוונים (LCD צבעוני), ניתן לשנות את הכוונונים וההגדרות של הפריטים הבאים במוסך. מומלץ לפנות למרכז שירות מורשה סובארו מטעם היבואן. עיין בנושא "כוונונים והגדרות של פונקציות במוסך" ע"פ 27.
- לצורך ביצוע ההגדרות של הפריטים הבאים, עיין בעמוד המתאים.

העמוד שבו מוסברת הפעלת המערכת ברכב	הגדרת ברירת מחדל שנקבעה במפעל	הגדרות זמינות	הפריט		
			תפריט ראשון/ מערכת ברכב	תפריט שני/הגדרה וכוונון של המערכת ברכב	תפריט שלישי/בחירת ההגדרה למערכת ברכב
188	הפעלה	הפעלה/ביטול	—	מסך פתיחה	הגדרות תצוגה
188	הפעלה	הפעלה/ביטול	—	מסך פרידה	
159	הפעלה	הפעלה/ביטול	—	תנועה ראשונית של המחוונים	
194 ו-201	ק"מ, קמ"ש, ליטר	ק"מ, קמ"ש, ליטר למייל, מיילים לשעה, גלון	—	יחידות	
190	PSi	kPa/PSi	—	יחידות לחץ האוויר בצמיגים*1	
201	צרפתית	אנגלית/ספרדית/צרפתית	—	שפות	

העמוד שבו מוסברת הפעלת המערכת ברכב	הגדרת ברירת מחדל שנקבעה במפעל	הגדרות זמינות	הפריט		
			תפריט ראשון/ מערכת ברכב	תפריט שני/הגדרה וכוונון של המערכת ברכב	תפריט שלישי/בחירת ההגדרה למערכת ברכב
349 ו-361 לפרטים על מערכת EyeSight, עיין בנספח למדריך תפעול הרכב העוסק במערכת EyeSight.	בינונית	מקסימלית/בינונית/מינימלית	—	—	עוצמת צליל האזהרה ^{2*}
60	הפעלה	הפעלה/ביטול	—	—	תזכורת למושב האחורי ^{3*}
עיין בנספח למדריך תפעול הרכב העוסק במערכת EyeSight.	הפעלה	הפעלה/ביטול	—	צליל זיהוי רכב מלפנים	EyeSight ^{3*}
	הפעלה	הפעלה/ביטול	—	תפקוד ניטור תנועת הרכב שלפנים	
	רמה 3 (רגילה)	רמה 4 (דינמית)/רמה 3 (רגילה)/ רמה 2 (נוחה)/רמה 1 (חסכונית)	—	מאפייני האצה של בקרת שיוט ^{2*}	
	הפעלה	הפעלה/ביטול	—	מרכזו בנתיב	
	נסיעה בצד ימין	נסיעה בצד שמאל/נסיעה בצד ימין	—	בחירת נסיעה בצד שמאל/ נסיעה בצד ימין	
361	הפעלה	הפעלה/ביטול	—	התרעה קולית של סונאר	RAB ^{3*}

העמוד שבו מוסברת הפעלת המערכת ברכב	הגדרת ברירת מחדל שנקבעה במפעל	הגדרות זמינות	הפריט		
			תפריט שני/הגדרה וכוונון של המערכת ברכב	תפריט שלישי/בחירת ההגדרה למערכת ברכב	תפריט ראשון/ מערכת ברכב
124	הפעלה	הפעלה/ביטול	אותות קוליים ^{3*}	מערכת מפתח חכם	
115	הפעלה	הפעלה/ביטול	מהבהבי חירום		
118	דלת הנהג בלבד	דלת הנהג בלבד/כל הדלתות	שחרור נעילה של דלת הנהג ^{3*}		
118	דלת אחורית מתרוממת/ תא מטען בלבד	דלת אחורית מתרוממת/תא מטען בלבד/הכל	שחרור הנעילה של הדלת האחורית המתרוממת/תא המטען ^{3*}		
243	15 דקות	15 דקות/פעולה רציפה	—	מפשיר אדים	
268	30 שניות	10 שניות/20 שניות/ 30 שניות/ התפקוד מנותק	—	תאורה פנימית	
132	מהירות הנסיעה	מהירות הנסיעה/שילוב מצב חנייה, או שילוב ממצב חנייה למצב אחר/ביטול	נעילה אוטומטית של הדלתות	נעילה ושחרור אוטומטיים של הדלתות	הגדרות הרכב
132	פתיחה של דלת הנהג	שילוב מצב חנייה, או שילוב ממצב חנייה למצב אחר/הצתה במצב OFF/פתיחה של דלת הנהג/ביטול	שחרור אוטומטי של נעילת הדלתות		
229	בינוני	מקסי/בינוני/מנוך/מיני	-	חיישן תאורה אוטומטית	
229	30 שניות	30 שניות/60 שניות/ 90 שניות/ התפקוד מנותק	קביעת זמן ההגעה	תאורת קבלת פנים	
229	30 שניות	30 שניות/60 שניות/ 90 שניות/ התפקוד מנותק	קביעת זמן העזיבה		
237	הפעלה	הפעלה/ביטול	—	איתות למעבר נתיב בלחיצה בודדת	
192	הפעלה	הפעלה/ביטול	הטיית המראות כלפי מטה לצורך נסיעה לאחור	כוונון המראות החיצוניות ^{3*}	
192	—	כן/לא	—	—	הגדרת ברירת מחדל

*1: בדגמים בעלי מפרט אמריקני

*2: ניתן לקבוע גם בנהיגה.

*3: אם התפקוד קיים

■ הגדרות וכוונונים נפרדים, למעט עבור צג בלוח המחוונים (LCD צבעוני)

לצורך ביצוע ההגדרות של הפריטים הבאים, עיין בעמוד המתאים.

הפריט	התפקוד	הגדרות זמינות	הגדרת ברירת מחדל שנקבעה במפעל	עמוד
מערכת שלט-רחוק	אות קולי	הפעלה/ביטול	הפעולה	128

■ כוונונים והגדרות של פונקציות במוסך

במוסך ניתן לשנות את ההגדרות והכוונונים של הפריטים הבאים כדי להתאימם לדרישות האישיות שלך. לקבלת פרטים, מומלץ לפנות למרכז שירות מורשה סובארו מטעם היבואן.

הפריט	התפקוד	הגדרות זמינות	הגדרת ברירת מחדל שנקבעה במפעל
מערכת האזעקה	משך ההשהיה לתחילת הניטור (לאחר סגירת הדלתות)	0 שניות/30 שניות	30 שניות
מערכת להפעלה ללא מפתח (אם התפקוד קיים)	עצמת הקול של האות הקולי	רמה 1 עד 7	רמה 5
מערכת שלט-רחוק	מהבהבי חירום	הפעלה/ביטול	הפעלה
	עצמת הקול של האות הקולי	רמה 1 עד 7	רמה 5
מניעת נעילה של המפתח ברכב	מניעת נעילה של המפתח ברכב	הפעלה/ביטול	הפעלה
מניעת התרוקנות המצבר	מניעת התרוקנות המצבר	הפעלה/ביטול	הפעלה
התראת חגורת בטיחות	השמעת צליל בזמן הנהיגה	הפעלה/ביטול	הפעלה
פנסים ראשיים עם הפעלה/כיבוי אוטומטיים	הדלקה/כיבוי אוטומטיים של הפנסים הראשיים בהתאם לפעולת המגבים	הפעלה/ביטול	הפעלה
פעולה משולבת של מגב השמשה האחורית בנסיעה לאחור	פעולה משולבת של מגב השמשה האחורית בנסיעה לאחור	הפעלה/ביטול	הפעלה
ביטול העמעום האוטומטי	רגישות הפעולה של ביטול העמעום האוטומטי	התפקוד מנותק/מיימלית/נמוכה/ בינונית/גבוהה/מקסימלית	בינונית
תפקוד סייען האלומה הגבוהה (אם התפקוד קיים)	תפקוד סייען האלומה הגבוהה	הפעלה/ביטול	הפעלה

הגדרת ברירת מחדל שנקבעה במפעל	הגדרות זמינות	התפקוד	הפריט
לחיצה והחזקה	ביטול/לחיצה פעמיים/לחיצה והחזקה	פתיחה וסגירה של דלת אחורית מתרוממת חשמלית באמצעות מפתח שלט-רחוק/מפתח חכם	תפקוד הפתיחה והסגירה של הדלת האחורית המתרוממת החשמלית (אם התפקוד קיים)
מראה ימנית	מראה שמאלית ומראה ימנית/מראה ימנית	התאמת תפקוד שולב פעולת המראות החיצוניות למראות הנבחרות	הטיה כלפי מטה של המראות החיצוניות בנסיעה לאחור (אם התפקוד קיים)
התפקוד לא פעיל	הפעלה/ביטול	התאמת תפקוד שולב פעולת המראות החיצוניות למצב האחרון השמור בזיכרון	

מושבים, חגורות בטיחות וכריות אוויר

59..... שירות למערכת

59..... אמצעי זהירות לגבי שינויים ברכב

1-7. תזכורת למושב האחורי (בדגמים עם צג בלוח המחוננים (LCD צבעוני))..... 60

1-8. מערכות ריסון לילדים..... 60

60..... אמצעי בטיחות.....

62..... המלצות בטיחות להתקנה של מערכות ריסון לילדים.....

63..... היכן להתקין מערכת ריסון לילדים.....

65..... בחירת מערכת ריסון לילדים.....

התקנת מערכות ריסון לילדים עם חגורת בטיחות

65..... ALR/ELR.....

69..... התקנה של מושב הגבהה או כרית הגבהה.....

התקנת מערכות ריסון לילדים באמצעות נקודות עיגון

71..... תחתונות.....

75..... נקודות עיגון לרצועת עיגון עליונה.....

1-9. כריות אוויר SRS (מערכת ריסון משלימה)..... 76

76..... אמצעי זהירות כלליים בנוגע למערכת כריות האוויר.....

אמצעי זהירות כלליים ביחס לשימוש באביזרים

78..... וחפצים כלשהם עם מערכת כריות האוויר.....

אמצעי זהירות כלליים ביחס לילדים ומערכת כריות האוויר..... 80

83..... רכיבים.....

85..... מערכת מתקדמת של כריות אוויר קדמיות של סובארו.....

97..... כריות אוויר צדיות ווילונות צד מתנפחים.....

104..... בקרי מערכת כריות האוויר.....

105..... שירות למערכת כריות האוויר.....

106..... אמצעי זהירות לגבי שינויים ברכב.....

1-1. מושבים..... 30

המלצות בטיחות..... 30

מושב בעל כוונון ידני (אם קיים)..... 33

מושב בעל כוונון חשמלי (אם קיים)..... 34

1-2. מושבים אחוריים..... 39

משענת יד (אם קיימת)..... 40

קיפול גב המושב האחורי כלפי מטה..... 40

הטיית גב המושב (אם התפקוד קיים)..... 42

1-3. משענות ראש..... 43

מושבים קדמיים..... 44

מושבים אחוריים..... 45

1-4. מחמם מושב (אם קיים)..... 46

אמצעי בטיחות..... 46

מחמם המושב הקדמי..... 47

מחמם המושב האחורי (אם קיים)..... 47

1-5. חגורות בטיחות..... 48

המלצות בטיחות לגבי חגורות הבטיחות..... 48

מנגנון לנעילת חירום (ELR)..... 50

מנגנון נעילה אוטומטית/מנגנון לנעילת חירום

50..... (ALR/ELR).....

נורית אזהרה וצליל אזהרה של חגורת הבטיחות..... 50

חגירת חגורת הבטיחות..... 50

תחזוקת חגורת הבטיחות..... 56

1-6. מותחני-קדם של חגורות הבטיחות..... 57

חגורת בטיחות עם מותחן-קדם לרצועת הכתף..... 57

חגורת בטיחות עם מותחני-קדם לרצועת הכתף

ולרצועת המותן..... 58

58..... בקרות המערכת.....

1-1. מושבים

■ המלצות בטיחות

▼ המלצות בטיחות לגבי המושבים

▲ אזהרה

- אסור בהחלט לכוונן את המושבים בזמן הנהיגה, מפני שהתוצאות עלולות להיות פציעה או אובדן שליטה על הרכב.
- לפני שמכווננים את המושב, יש לוודא ששום דבר אינו חוסם את מנגנון הכוונון.
- לאחר שמכווננים את המושב יש לנסות לטלטל אותו לאחור ולפנים, כדי לוודא שהמושב נעל היטב במקומו. אם הוא לא נעל, הוא עלול לנוע פתאום, או שחגורת הבטיחות לא תפעל כראוי.
- אסור להניח חפצים מתחת למושבים הקדמיים. הם עלולים להפריע למנגנון הנעילה של המושבים הקדמיים וכתוצאה מכך עלולה להיגרם תאונה.

- חגורות הבטיחות מספקות ריסון מרבי כאשר הנוסע נשען היטב לאחור ויושב זקוף במושב. כדי למנוע סכנת החלקה מתחת לחגורת הבטיחות בזמן התנגשות, משענות המושבים הקדמיים חייבות תמיד להיות במצב זקוף כאשר הרכב בתנועה. אם משענות המושבים הקדמיים אינן במצב זקוף בזמן התנגשות, תגדל הסכנה של החלקת היושב במושב מתחת לחגורת המותן והחלקת חגורת המותן מעל לבטן. מצב זה עלול לגרום לפציעה קשה ואף למוות.
- כריות האוויר מתנפחות במהירות ובכוח רב. נוסעים שאינם נשענים היטב לאחור ויושבים זקוף כאשר כרית האוויר מתנפחת עלולים להיפצע פציעה קשה. מכיוון שכרית האוויר תופסת חלל רב כאשר היא מתנפחת, על הנהג לשבת תמיד זקוף במושב ורחוק ככל האפשר מן ההגה מבלי לאבד שליטה על הרכב, ועל הנוסע במושב הקדמי להזיז את המושב לאחור ככל שניתן ולשבת זקוף בתוך המושב.

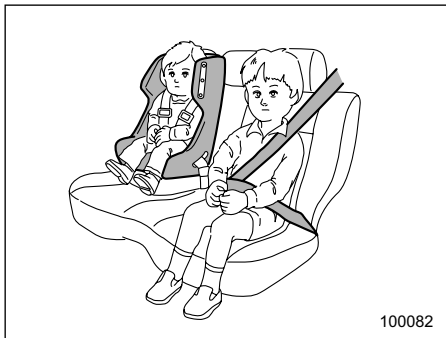

100082

▲ אזהרה

יש לרתום ילדים באמצעי ריסון מתאים במושב האחורי, בכל עת. כרית האוויר מתנפחת במהירות ובעצמה גבוהה ויכולה לפצוע או אפילו להרוג ילדים, במיוחד אם אינם רתומים או אם הם רתומים בצורה לא נכונה. מכיוון שילדים קלי-משקל וחלשים יחסית למבוגרים, הסיכון שלהם להיפצע מהתנפחות כרית האוויר גדול יותר. מסיבה זו, אנו ממליצים מאוד שכל הילדים (אלה שזקוקים עדיין למערכות ריסון לילדים וגם ילדים גדולים יותר שכבר אינם זקוקים להן) ישבו במושב האחורי כשהם רתומים היטב בכל עת - באמצעות מערכת ריסון לילדים או חגורת הבטיחות של הרכב, בהתאם לגיל הילד, גובהו ומשקלו.

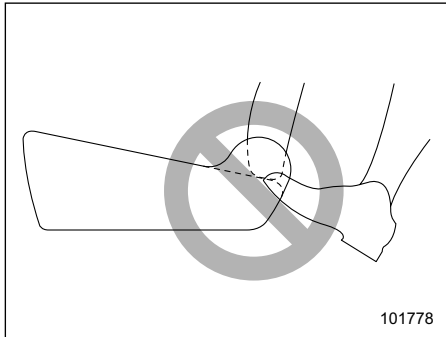

101778

▲ אזהרה

אין לאפשר לנוסעים מאחור להניח את רגליהם בין גב המושב הקדמי לבין כרית המושב הקדמי. הפעולה התקינה של המערכות הבאות עלולה להיפגע והתוצאה עלולה להיות פגיעה קשה.

- מערכת חישת תפוסה
- כרית אוויר צדית
- מחמם מושב (אם קיים)
- מושב בעל כונוון חשמלי (אם קיים)

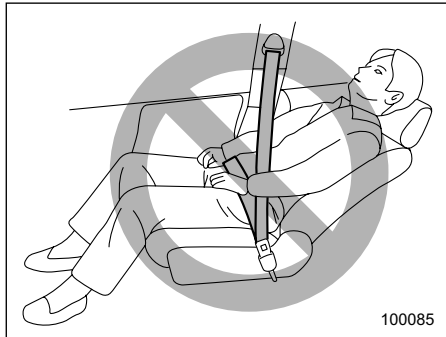

100085

▲ אזהרה

כדי למנוע החלקה של הנוסע מתחת לחגורת הבטיחות במקרה של התנגשות, תמיד יש לכוונן את גב המושב למצב זקוף בזמן שהרכב בתנועה. כמו כן, אין להניח חפצים כגון כריות בין הנוסע לבין גב המושב. הדבר מגביר את הסיכון להחלקה מתחת לחגורת המותן והחלקת חגורת המותן מעל לבטן. מצב זה עלול לגרום לפגיעה פנימית חמורה ואף למוות.

חובה תמיד להתקין את כל סוגי מערכות הבטיחות לילדים (כולל מערכת ריסון לילדים הפונה לפנים) במושבים האחוריים.

אסור בהחלט להתקין מושב בטיחות לילדים במושב הקדמי. התקנה כזו עלולה לגרום לפגיעה קשה או מוות של הילד בזמן תאונה, כיוון שראשו יהיה קרוב מדי לכרית האוויר.

לפי הסטטיסטיקה של תאונות דרכים, ילדים בטוחים יותר כאשר הם רתומים בצורה נכונה במקומות ישיבה אחוריים מאשר במקומות ישיבה קדמיים. הוראות ואזהרות לגבי מערכות ריסון לילדים מופיעות בנושא "מערכות ריסון לילדים" 60.

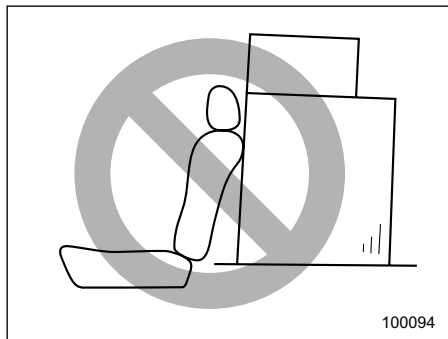

100094

אזהרה ⚠

אסור בהחלט לערום מטען מכל סוג שהוא לגובה העולה על הקצה העליון של גב המושב, מכיוון שהמטען עלול להחליק קדימה ולפצוע נוסעים במקרה של עצירת פתאום או תאונה.

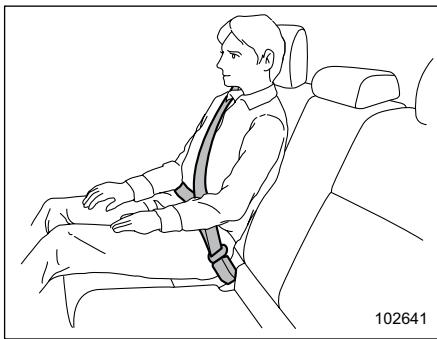

102641

אזהרה ⚠

חגורות הבטיחות מספקות ריסון מרבי כאשר הנוסע יושב זקוף במושב. אין לשים כריות או חפצים אחרים בין הנוסע לבין גב המושב או כרית המושב. הדבר מגביר את הסיכון להחלקה מתחת לחגורת המותן והחלקת חגורת המותן מעל לבטן. מצב זה עלול לגרום לפגיעה פנימית חמורה ואף למוות.

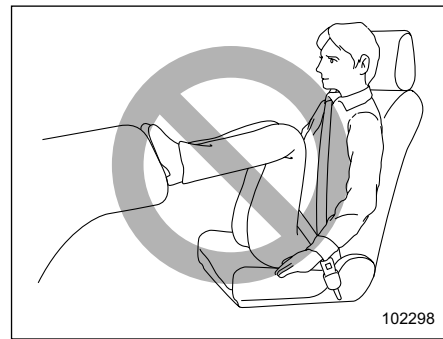

102298

אזהרה ⚠

אסור ללחוץ את כף הרגל אל לוח המכשירים. פעולה זו עשויה למנוע פעולה תקינה של התפקוד זיהוי הנוסע של מערכת כריות האוויר, והתוצאה עלולה להיות פגיעה חמורה או מוות במקרה של תאונה.

▼ הטיית גב המושב

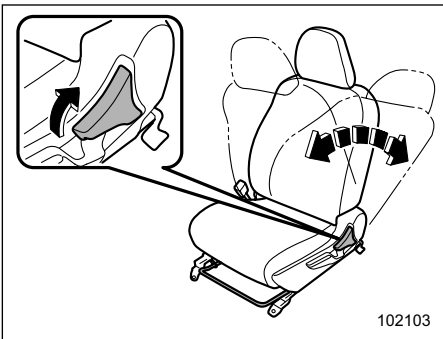

102103

הרם את ידית ההטיה וכוונון את גב המושב למצב המבוקש. לאחר מכן שחרר את הידית ונסה להזיז את גב המושב לפניים ולאחור כדי לוודא שהוא נעול ומאובטח במקומו.

כאשר גב המושב במצב נטוי לאחור הוא עלול לקפוץ כלפי מעלה בכוח בעקבות משיכת הידית. כאשר מפעילים את ידית ההטיה כדי להחזיר את גב המושב למצב זקוף, החזק את גב המושב בקלות כדי שיזדקף בהדרגה.

■ מושב בעל כונון ידני (אם קיים)

▼ הזזה לפניים ולאחור

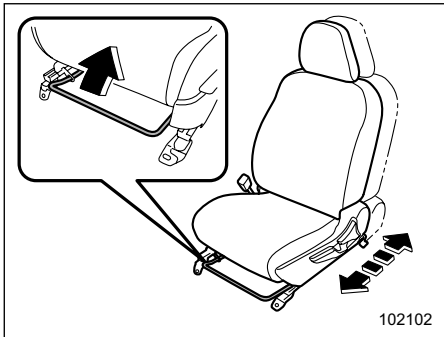

102102

משוך את הידית כלפי מעלה והזז את המושב למצב המבוקש. לאחר מכן שחרר את הידית ונסה להזיז את המושב לפניים ולאחור כדי לוודא שהוא נעול ומאובטח במקומו.

▼ המלצות בטיחות לגבי משענות הראש

▲ אזהרה

- אין לנהוג ברכב ללא משענות הראש מכיוון שהן מתוכננות להקטין את הסיכון לפגיעת צוואר חמורה במקרה של חבטה (התנגשות) מאחור. כמו כן, אסור בהחלט להתקין את משענות הראש בכיוון ההפוך. בצורה זו משענות הראש לא יוכלו להעניק את ההגנה הנדרשת. לאחר הסרת משענות הראש הקפד תמיד לשוב ולהתקין אותן בצורה הנכונה כדי להבטיח הגנה מיטבית ליושבים ברכב.
- כדי להקטין את הסיכון לפגיעה בצוואר במקרה של חבטה מאחור, לפני תחילת הפעלת הרכב או לפני שמתיישבים במושב, כל היושבים ברכב (כולל הנהג) חייבים לוודא שמשענות הראש מותקנות ומכווננות כראוי.

▼ כוונון גובה המושב (במושב הנהג)

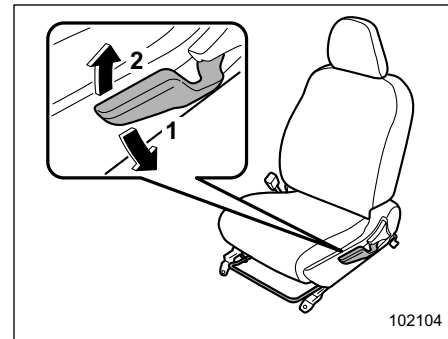

102104

- 1 לחיצה על הידית כלפי מטה ממניחה את המושב.
- 2 משיכה של הידית כלפי מעלה מגביהה את המושב.

ניתן לכוונן את גובה המושב על-ידי הזזה מעלה ומטה של ידית הכוונון של המושב.

■ מושב בעל כוונון חשמלי (אם קיים)

▼ מושב הנהג

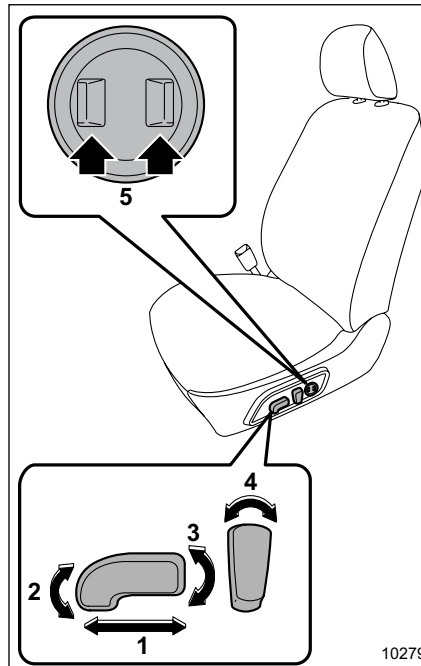

102791

1 מתג הזזת המושב לפני או לאחור

כדי להזיז את המושב לפני או לאחור, הזז את מתג הבקרה לפני או לאחור. בזמן כוונון מיקום המושב לפני או לאחור, לא ניתן לכוונן את זווית כרית המושב או את גובה המושב.

- 2 מתג כוונון זווית כרית המושב
כדי לכוונן את זווית כרית המושב, משוך כלפי מעלה או דחוף כלפי מטה את קצהו הקדמי של מתג הבקרה.
- 3 מתג כוונון גובה המושב
כדי לכוונן את גובה המושב, משוך כלפי מעלה או דחוף כלפי מטה את קצהו האחורי של מתג הבקרה.
- 4 מתג כוונון זווית (הטיה) גב המושב
כדי לכוונן את זווית גב המושב, הזז את מתג הבקרה.
- 5 מתג כוונון תמיכת לגב התחתון
כדי להגביר את התמיכה לגב התחתון, לחץ על צידו הקדמי של המתג. כדי להפחית את התמיכה לגב התחתון, לחץ על צידו האחורי של המתג.

- הפעלה של אחד ממתגי הכוונון החשמלי של המושב.
- לחיצה על הלחצן SET.
- לחיצה על הלחצן 1 או על הלחצן 2.
- הפעלת מתג הבקרה של המראות החיצוניות.

ניתן לשמור חלק ממצבי הכוונון של המושב את מצבי הכוונון אפשר לשמור בלחצן 1, בלחצן 2 או בכל אחת מהיחידות של תפס המפתח, ולהפעיל אותם מהזיכרון.

אפשר לשמור את מצבי הכוונון הבאים.

- מיקום המושב בציר לפני/אחור
- זווית גב המושב
- זווית כרית המושב
- גובה המושב
- זווית המראות החיצוניות
- זווית המראות החיצוניות כשמופעלת ההטיה כלפי מטה בעת נסיעה לאחור.

הערה

ניתן להפעיל את מצב הכוונון שנשמר בזיכרון מערכת ניטור הנהג. לשם כך, יש לבצע את רישום המשתמש בהגדרות של מערכת ניטור הנהג. עיין בנושא "הגדרות המערכת לניטור הנהג" ☞ 213.

▼ תפקוד זיכרון (במושב הנהג - אם קיים)

▲ אזהרה

- כדי למנוע אובדן שליטה על הרכב ופציעה, אסור בהחלט לבצע את הפעולות הבאות בזמן הנהיגה.
- כוונון המושב
- הפעלת מצבי הכוונון של המושב שנשמרו בזיכרון
- לפני כוונון המושב, ודא שידיהם ורגליהם של נוסעי המושב האחורי וכן פריטי מטען רחוקים ממנגנון הכוונון.
- את מצבי הכוונון של המושב שנשמרו בזיכרון יש להפעיל לפני הנהיגה.
- לפני כוונון המושב, הקפד לוודא שידית בורר ההילוכים נמצאת במצב P ושבלם החנייה מופעל. אין להתחיל בנהיגה עד שההפעלה של מצבי הכוונון של המושב תושלם.
- לפני שמפעילים את מצבי הכוונון של המושב שנשמרו בזיכרון, יש לוודא שידיהם, רגליהם וחפציהם של נוסעי המושב האחורי רחוקים ממנגנון הכוונון של המושב.
- אם אירעו תנאים חריגים או תקלות במהלך ההפעלה של מצבי הכוונון של המושב שנשמרו בזיכרון, הפסק את ההפעלה של מצבי הכוונון באמצעות ביצוע של אחת מהפעולות הבאות.

▼ מושב הנוסע הקדמי

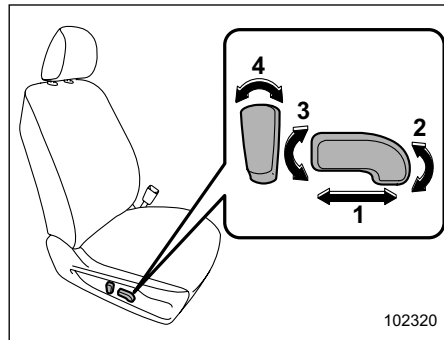

- (1) מתג הזזת המושב לפני/אחור או לאחור, כדי להזיז את המושב לפני/אחור, הזז את מתג הבקרה לפני/אחור.
- (2) מתג כוונון זווית כרית המושב כדי לכוונן את זווית כרית המושב, משוך כלפי מעלה או דחוף כלפי מטה את קצהו הקדמי של מתג הבקרה.
- (3) מתג כוונון גובה המושב כדי לכוונן את גובה המושב, משוך כלפי מעלה או דחוף כלפי מטה את קצהו האחורי של מתג הבקרה.
- (4) מתג כוונון זווית (הטיה) גב המושב כדי לכוונן את זווית גב המושב, הזז את מתג הבקרה.

▼ **שמירת מצבי הכוונון בזיכרון בלחצן 1 או בלחצן 2**

1. כוונן את המושב כשמתקיימים התנאים הבאים.

- בלם החנייה מופעל.
- מערכת ההצתה במצב ON.
- ידית בורר ההילוכים במצב P.

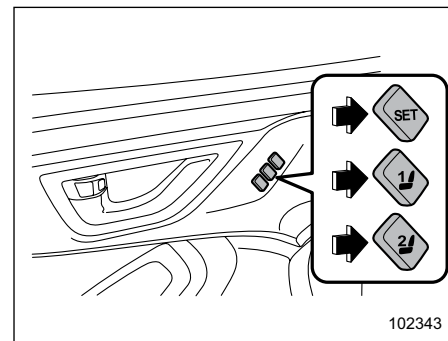

2. שמור את המצבים שקבעת באחת מהדרכים הבאות.

- לחץ על הלחצן SET, ולאחר מכן לחץ על הלחצן 1 או על הלחצן 2 עד שיישמע צליל תוך 5 שניות.
- תוך כדי לחיצה ממושכת על הלחצן SET, לחץ על הלחצן 1 או על הלחצן 2 עד שיישמע צליל תוך 5 שניות.

יושמע צליל בודד, ומצבי הכוונון של המושב ושל המראה החיצונית בצד הנוסע יישמרו בזיכרון.

הערה

אם שומרים מצבי כוונון חדשים באותו לחצן, נתוני הכוונון של המושב שנשמרו קודם לכן יימחקו מהזיכרון.

▼ **שמירת הזווית של המראה בהטיה בעת נסיעה לאחור בלחצן 1 או בלחצן 2**

▲ זהירות

כששומרים בזיכרון את הזווית של המראה בהטיה בעת נסיעה לאחור, יש ללחוץ על דוושת הבלם.

1. העבר את ידית בורר ההילוכים למצב R והמראה החיצונית תנוע לזווית שבה היא נוטה כלפי מטה בעת נסיעה לאחור.

2. כוונן את הזווית של המראה החיצונית. לפרטים על ההגדרות, עיין בנושא "מתג בקרה מרוחק של המראה" ☞ 241.

3. העבר את ידית בורר ההילוכים למצב P והמראה החיצונית תשוב לזווית הרגילה שלה.

4. שמור את המצבים שקבעת באחת מהדרכים הבאות.

• לחץ על הלחצן SET, ולאחר מכן לחץ על הלחצן 1 או על הלחצן 2 עד שיישמע צליל תוך 5 שניות.

• תוך כדי לחיצה ממושכת על הלחצן SET, לחץ על הלחצן 1 או על הלחצן 2 עד שיישמע צליל תוך 5 שניות.

יושמע צליל בודד, ומצבי הכוונון של המושב ושל המראה החיצונית יישמרו בזיכרון.

הערה

כברירת מחדל, תפקוד זה מוגדר ביחס למראה שבצד הנוסע הקדמי. אפשר לשנות במוסך את ההגדרה ולקבוע אם התפקוד יפעל ביחס למראה הימנית ולמראה השמאלית גם יחד, או ביחס למראה שבצד הנוסע הקדמי בלבד. לקבלת פרטים, מומלץ לפנות למרכז שירות מורשה סובארו מטעם היבואן.

▼ **שמירת מצבי הכוונון בזיכרון בתפס המפתח**

1. כוונן את המושב כשמתקיימים התנאים הבאים.

- בלם החנייה מופעל.
- מערכת ההצתה במצב LOCK/OFF
- ידית בורר ההילוכים במצב P.

הערה

• כבירת מחדל, תפקוד זה מוגדר ביחס למראה שבצד הנוסע הקדמי. אפשר לשנות במוסך את ההגדרה ולקבוע אם התפקוד יפעל ביחס למראה הימנית ולמראה השמאלית גם יחד, או ביחס למראה שבצד הנוסע הקדמי בלבד. לקבלת פרטים, מומלץ לפנות למרכז שירות מורשה סובארו מטעם היבואן.

• לאחר שמעבירים את מערכת ההצתה למצב OFF, המערכת יכולה לשמור את זווית המראה שכווננה במשך כ-45 שניות. שמור את מצב המראה כאשר תפקוד הזיכרון פעיל.

▽ הפעלה של מצבי הכוונון של המושב שנשמרו בלחצן 1 או בלחצן 2

אזהרה

הקפד לחוץ על הלחצן המתאים להפעלה של מצבי הכוונון ששמרת בזיכרון. אם המושב יכוון למצבים שאינם אופטימליים עבורך, יכולתך לנהוג עלולה להיפגע והפעולה של חגורת הבטיחות תהיה פחות יעילה. התוצאה עלולה להיות תאונה, פציעה קשה ואף מוות.

▽ שמירה בתפס המפתח החכם של זווית המראה בהטיה בעת נסיעה לאחור

זהירות

כששומרים בזיכרון את הזווית של המראה בהטיה בעת נסיעה לאחור, יש לחוץ על דוושת הבלם.

1. העבר את ידית בורר ההילוכים למצב R והמראה החיצונית תנוע לזווית שבה היא נוטה כלפי מטה בעת נסיעה לאחור.

2. כוונן את הזווית של המראה החיצונית. לפרטים על ההגדרות, עיין בנושא "מתג בקרה מרחוק של המראה" 241.

3. העבר את ידית בורר ההילוכים למצב P והמראה החיצונית תשוב לזווית הרגילה שלה.

4. העבר את מערכת ההצתה למצב LOCK או OFF.

5. אחוז בתפס המפתח החכם, לחץ לחיצה ממושכת על הלחצן SET ולאחר מכן לחץ על הלחצן "🔒" שבתפס המפתח החכם.

יושמע צליל בודד, וזווית ההטיה של המראות החיצוניות כלפי מטה בנסיעה לאחור תישמר בזיכרון.

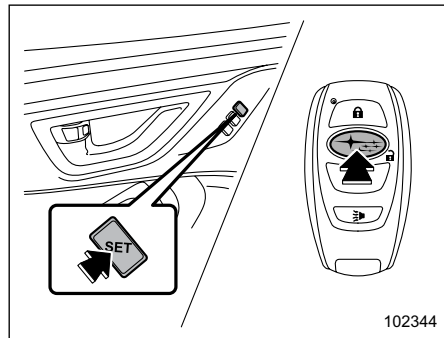

2. אחוז בתפס המפתח החכם, לחץ לחיצה ממושכת על הלחצן SET ולאחר מכן לחץ על הלחצן "🔒" שבתפס המפתח החכם.

יושמע צליל בודד ומצבי הכוונון של המושב יישמרו בזיכרון.

הערה

במהלך השמירה בזיכרון של כוונון המושב, המפתח החכם שברצונך לשמור בו את מצבי הכוונון צריך להיות ברשותך. אם אתה נושא 2 מפתחות גישה או יותר, ייתכן שלא תתאפשר השמירה בזיכרון.

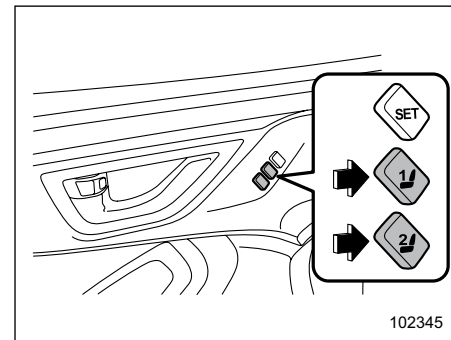

1. העבר את מערכת ההצתה למצב ON.
 2. העבר את ידידת בורר ההילוכים למצב P, הפעל את בלם החנייה ולחץ על הלחצן 1 או על הלחצן 2.
- יושמעו צליל ומצבי הכוונון של המושב והמראות החיצוניות יופעלו מהזיכרון. כשמעבירים את ידידת בורר ההילוכים למצב R, המראה החיצונית תנוע לזווית שבה היא נוטה כלפי מטה בעת נסיעה לאחור.

הערה

- נתוני הכוונון של המושב אינם נמחקים מהזיכרון גם אם מסירים את מצבר הרכב.
- אם לוחצים על הלחצן 1 או על הלחצן 2 תוך 45 שניות מרגע שדלת הנהג נפתחה, אפשר להפעיל את מצבי הכוונון שנשמרו בזיכרון גם אם מערכת ההצתה נמצאת במצב LOCK או במצב OFF.

- אם הלחצנים 1 ו-2 נלחצים בו-זמנית, ייתכן שלא ניתן יהיה להפעיל את מצב כוונון המושב שנשמר בזיכרון.
 - אם המושב נמצא כבר במצב שנשמר בזיכרון, יושמעו שני צלילים.
- ▽ הפעלה של מצבי הכוונון שנשמרו בזיכרון של תפס המפתח החכם

1. אחוז בתפס המפתח החכם שבו נשמרו מצבי הכוונון הרצויים.

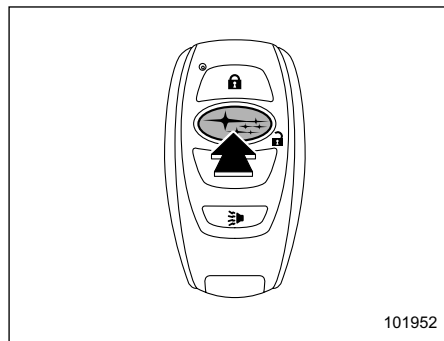

2. שחרר את הנעילה של דלת הנהג בלחיצה על הלחצן "🔒" או בנגיעה בחיישן שמאחורי ידידת הדלת.
 3. פתח את דלת הנהג.
- יושמעו צליל ומצבי הכוונון של המושב וזווית המראות החיצוניות יופעלו מהזיכרון. כשמעבירים את ידידת בורר ההילוכים למצב R, המראה החיצונית תנוע לזווית שבה היא נוטה כלפי מטה בעת נסיעה לאחור.

הערה

- במשך הזמן ובעקבות השימוש בתפקוד, הכוונון בפועל של המושב עשוי להיות שונה מעט מהמצב שנשמר בזיכרון.
- לאחר שהמושב הגיע לתום מהלך הכוונון בכיוון כלשהו, אם מנסים להמשיך ולהפעיל את המושב באותו כיוון, עשויה לחול סטייה ממצב הכוונון שנשמר בזיכרון ביחס לאותו מושב.
- אם מצבי הכוונון שנשמרו בזיכרון אינם מופעלים למרות שמבצעים את הנהלים שתוארו לעיל, אפשר לנסות את הנהלים הבאים:
 1. לחץ על הלחצן SET בדלת הנהג.
 2. לחץ על הלחצן "🔒" בתפס המפתח החכם או על לחצן הנעילה של הדלת כדי לנעול את הדלתות.
 3. בצע את הנהלים הקודמים פעם נוספת.
- אם פעולת התפקוד להפעלה ללא מפתח בוטלה, לא ניתן להפעיל את מצבי הכוונון של המושב בנגיעה בחיישן שמאחורי ידידת הדלת של הנהג. עם זאת, ניתן להמשיך ולהפעיל את מצבי הכוונון שנשמרו בזיכרון בלחיצה על הלחצן "🔒" שבתפס המפתח החכם. לקבלת מידע על אופן הפעלה/השבתה של תפקוד הפעלה ללא מפתח, עיין בנושא "ביטול הפעולה של המערכת להפעלה ללא מפתח" 📖 121.

1-2. מושבים אחוריים

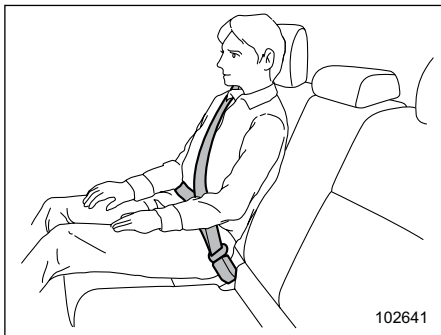

▲ אזהרה

חגורות הבטיחות מספקות אחיזה מיטבית כאשר הנוסע נשען היטב לאחור ויושב זקוף במושב. אין לשים כריות או חפצים אחרים בין הנוסע לבין גב המושב או כרית המושב. הדבר מגביר את הסיכון להחלקה מתחת לחגורת המותן והחלקת חגורת המותן מעל לבטן. שתיהן עלולות לגרום לפציעה קשה ואף למוות.

▽ מחיקת מצבי הכוונון של המושב מהזיכרון של תפס המפתח החכם

1. סגור את דלת הנהג.
2. אחוז בתפס המפתח החכם, לחץ לחיצה ממושכת על הלחצן SET ולאחר מכן לחץ על הלחצן "🔑" שבתפס המפתח החכם. יושמע צליל בודד, ומצבי הכוונון של המושב ושל המראה החיצונית בצד הנוסע יימחקו מהזיכרון.

הערה

לאחר מחיקת מצב המושב, המתן מספר רגעים לפני שמירה בזיכרון של מצב מושב חדש.

- אם שומרים מצבי כוונון חדשים באותו תפס מפתח חכם, נתוני הכוונון של המושב שנשמרו קודם לכן יימחקו מהזיכרון.
- אם אתה נושא 2 מפתחות גישה או יותר, ייתכן שלא ניתן יהיה להפעיל את מצבי הכוונון שנשמרו בזיכרון.
- אם, במהלך נשיאת מפתח חכם, חלפו 45 שניות מהכניסה לטווח הפעולה של תפקוד הפעלה ללא מפתח, ייתכן שלא יהיה ניתן להפעיל את מצב הכוונון שנשמר בזיכרון אפילו אם דלת נפתחה. לטווחי פעולה של תפקוד הפעלה ללא מפתח, עיין בנושא "נעילה ושחרור כשנושאים את תפס המפתח החכם" 114 📖.

■ קיפול גב המושב האחורי כלפי מטה

▲ אזהרה

- לפני שמקפלים את גב המושב כלפי מטה יש לוודא שאף נוסע אינו יושב ואף חפץ אינו מונח על המושב האחורי. אם לא פועלים כך, קיימת סכנה של פציעה או נזק לרכוש כתוצאה מקיפול פתאומי של גב המושב כלפי מטה.
- אסור בהחלט להניח לנוסעים לשבת בזמן הנסיעה על גב המושב האחורי המקופל או באזור המטען. אי ציות לאזהרה זו עלול לגרום לפגיעה חמורה או למוות.
- יש לאבטח את כל פריטי המטען, ובמיוחד חפצים ארוכים, בצורה הולמת, על מנת למנוע מהם להתעופף קדימה ברכב ולגרום פציעה קשה במקרה של בלימה פתאומית, סיבוב חד או האצה חריפה.
- לאחר שמחזירים את גב המושב למצבו המקורי, יש לנסות ולטלטל אותו מעט כדי לוודא שהוא ננעל היטב במקומו. אם הוא לא ננעל היטב במקומו, הוא עלול להתקפל כלפי מטה במקרה של בלימה פתאומית, או שחפצים יתעופפו מאזור המטען לחלל הרכב. בשני המקרים, התוצאה עלולה להיות פציעה קשה ואף מוות.

■ משענת יד (אם קיימת)

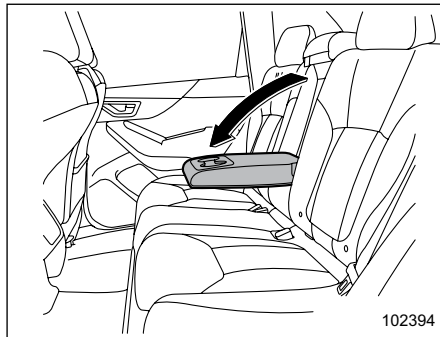

כדי לפתוח את המשענת, משוך את הקצה העליון שלה כלפי מטה.

▲ אזהרה

- כדי למנוע סכנה של פציעה קשה, אסור בהחלט להניח לנוסעים לשבת על משענת היד המרכזית.
- כשחוגרים את חגורות הבטיחות, יש להיזהר שהן לא יסתבכו במשענת היד. במקרה חירום, חגורת הבטיחות לא תוכל לבצע את הפעולה שלשמה נועדה והתוצאה עלולה להיות פציעה קשה.

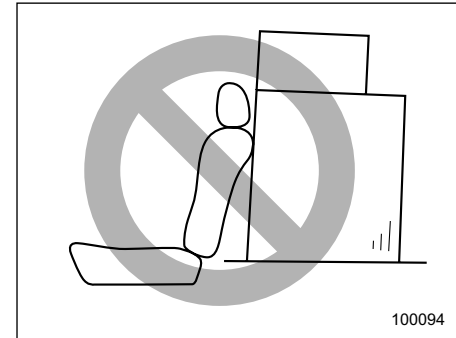

100094

▲ אזהרה

אסור בהחלט לערום מטען מכל סוג שהוא מעל גובה הקצה העליון של גב המושב, מכיוון שהמטען עלול להחליק קדימה ולפצוע נוסעים במקרה של עצירת פתאום או תאונה.

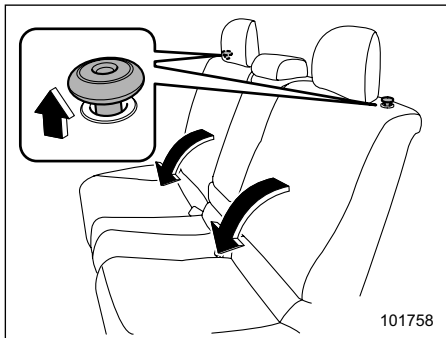

101758

כפתור שחרור

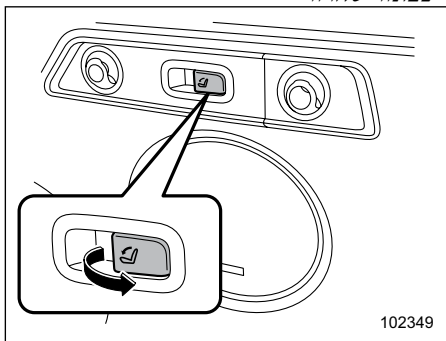

102349

ידיית שחרור בשני צדי אזור המטען (אם קיימת)

2. שחרר את נעילת גב המושב על-ידי משיכת כפתור שחרור הנעילה או ידיית השחרור (אם קיימת), וקפל את גב המושב כלפי מטה.

⚠ אזהרה

כששבים ומחזירים את גב המושב למצבו המקורי, יש להקפיד על אמצעי הזהירות הבאים. אם לא נוקטים בהם התוצאה עלולה להיות פציעה קשה במקרה של תאונה, משום שחגורת הבטיחות לא תוכל לפעול ביעילות.

- יש להיזהר שחגורת הבטיחות לא תילכד בגב המושב ועליה להיות גלויה במלואה.
- אסור שחגורת הבטיחות תעבור מאחורי וו האבטחה של גב המושב.

⚠ זהירות

- אסור לתלות על וו האבטחה פריטי מטען וכד'. גב המושב עלול שלא להינעל היטב במקומו. התוצאה עלולה להיות תאונה.
- במהלך הנסיעה, אם חפץ כלשהו יפגע בידיית השחרור, גב המושב עלול להתקפל כלפי מטה. היזהר שפריטי מטען כלשהם לא יפגעו בידיית.

1. הנמך את משענת הראש של מקום הישיבה האחורי-מרכזי.

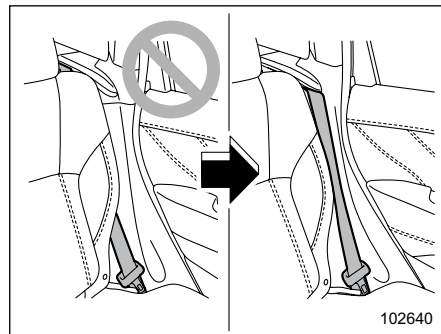

102640

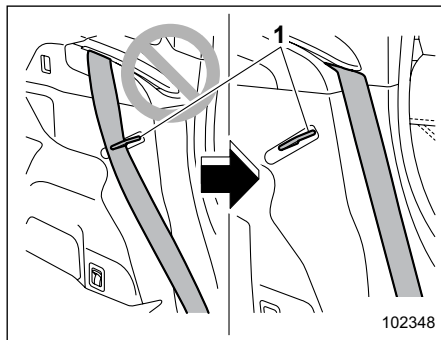

102348

(I) וו אבטחה

כלפי מטה במקרה של בלימה עזה, או שחפצים יושלכו מאזור המטען, דבר שעלול לגרום לפציעה קשה ואף למוות.

■ הטיית גב המושב (אם התפקוד קיים)

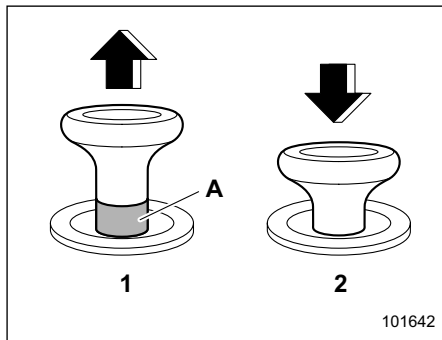
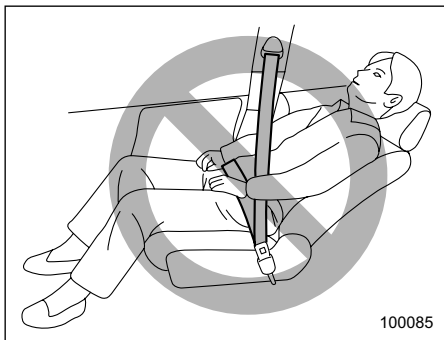

כפתור שחרור נעילה

(1) משוחרר

(2) נעול

(A) סימן אדום שמציין כי הנעילה משוחררת

על מנת להחזיר את גב המושב למצבו המקורי, הרם את גב המושב עד שהוא ננעל היטב במקומו וודא שלא ניתן עוד להבחין בסימן האדום על כפתור שחרור הנעילה, אשר מציין כי הנעילה משוחררת.

▲ אזהרה

כששבים ומחזירים את גב המושב למצב זקוף יש לוודא שהסימן האדום על כפתור שחרור הנעילה אינו גלוי לעין. כמו כן, נסה לטלטל מעט את גב המושב כדי לוודא שהוא מאובטח היטב למקומו. אם גב המושב אינו מאובטח היטב למקומו, עלול גב המושב להתקפל בצורה פתאומית

▼ החזרת גב המושב האחורי למצב זקוף

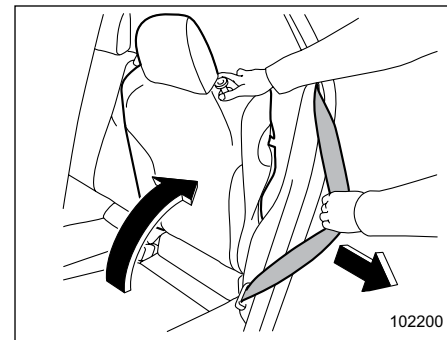

▲ אזהרה

- כששבים ומחזירים את גב המושב למצבו המקורי, יש להקפיד על אמצעי הזהירות הבא. אם לא מקפידים לשמור על אמצעי הזהירות הזה, עלול להיגרם נזק לחגורת הבטיחות, יעילותה תיפגע והתוצאה עלולה להיות פציעה קשה.
- כשמחזירים את גב המושב למצבו המקורי, יש למשוך את חגורת הבטיחות כלפי צידו החיצוני של הרכב, כדי שלא תילכד בין גב המושב לבין החיפוי.

1-3. משענות ראש

⚠ אזהרה

משענות הראש הקדמיות תוכננו להתקנה במושבים הקדמיים בלבד. משענות הראש האחוריות תוכננו להתקנה במושבים האחוריים בלבד. אסור לנסות ולהתקין את משענות הראש הקדמיות במושבים האחוריים, או את משענות הראש האחוריות במושבים הקדמיים.

הערה

אפשר לכוונן רק את הזווית של משענות הראש הקדמיות. כשמתקינים את משענות הראש של המושבים הקדמיים, יש לוודא שניתן לכוונן את הזווית שלהן.

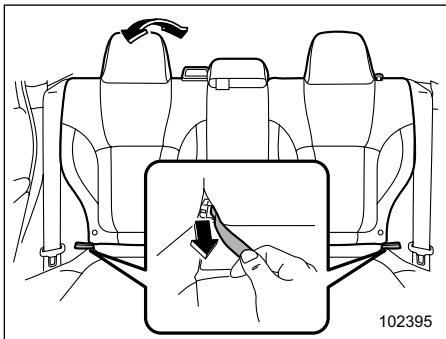

משוך ברצועה וכוון את גב המושב למצב הרצוי.

לאחר מכן שחרר את הרצועה ונסה להזיז את גב המושב לפנים ולאחור כדי לוודא שהוא נעול ומאובטח במקומו.

⚠ אזהרה

כדי למנוע החלקה של הנוסע מתחת לחגורת הבטיחות במקרה של התנגשות, הקפד לפעול על פי ההנחיות הבאות:

- בזמן הנסיעה, גב המושב צריך להיות במצב זקוף.
 - אין להניח חפצים, כגון כריות, בין הנוסע לבין גב המושב.
- אחרת, יגבר הסיכון להחלקה מתחת לחגורת המותן והחלקת חגורת המותן מעל לבטן. מצב זה עלול לגרום לפגיעה פנימית חמורה ואף למוות.

⚠ זהירות

אם הרכב מצויד בכיסוי לאזור המטען, הקפד על הנחיות הזהירות להלן:

- היזהר שלא לצבוט את אצבעותיך בין משענת הראש לבין כיסוי אזור המטען בזמן הטיית המושב האחורי.
- הזז לאחור את החלק הקדמי של כיסוי אזור המטען, כדי שהכיסוי לא ייפגע במהלך הטיית גב המושב. עיין בנושא "כיסוי אזור המטען" ☞ 279.

■ מושבים קדמיים

הן מושב הנהג והן מושב הנוסע הקדמי מצוידים במשענות ראש. שתי משענות הראש מתכווננות באופנים הבאים:

▼ כוונן גובה

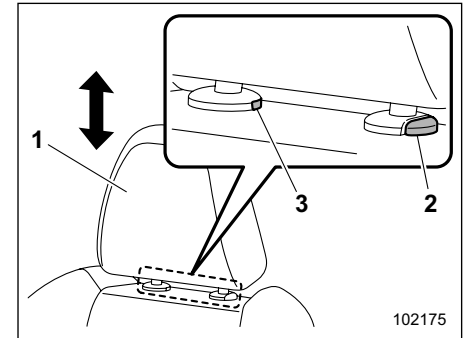

- 1 משענת ראש
- 2 כפתור שחרור
- 3 כפתור הסרה

לשחרור:

- כדי להעביר את משענת הראש מהמצב הנמוך ביותר לשלב הראשון
- משוך את משענת הראש כלפי מעלה, לשלב הראשון.

להגבהה:

- כדי להעביר את משענת הראש מהשלב הראשון לשלב השלישי
- משוך את משענת הראש כלפי מעלה תוך כדי

הערה

אם לא ניתן למשוך את משענת הראש החוצה או להתקין אותה מפני שהמרווח קטן מדי, הטה את המושב לפני ביצוע הנהל של ההתקנה וההסרה.

▼ כוונן זווית

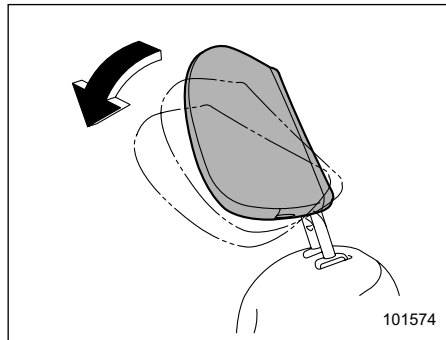

אפשר לכוונן את הזווית של משענת הראש במספר צעדים. כוונן את משענת הראש לזווית שבה תוכל ליהנות מתנוחת נהיגה מתאימה, כאשר עורפך קרוב ככל האפשר למשענת הראש.

כדי להטות:

הטה את משענת הראש בידך למצב הרצוי. משענת הראש תינעל במקומה בנקישה.

להחזרה:

הטה את משענת הראש עד תום מהלכה. משענת הראש תשוב באופן אוטומטי למצב הזקוף ביותר.

לחיצה על כפתור השחרור שבחלקו העליון של גב המושב.

להנמכה:

דחוף את משענת הראש כלפי מטה תוך כדי לחיצה על כפתור השחרור הנמצא על הצד העליון של גב המושב.

להסרה:

היעזר במפתח או בחפץ אחר, קשיח וחד, כדי ללחוץ על כפתור ההסרה, ולאחר מכן שלוף החוצה את משענת הראש.

להתקנה:

דחוף את משענת הראש לפתחים שבחלק העליון של גב המושב, עד שתינעל.

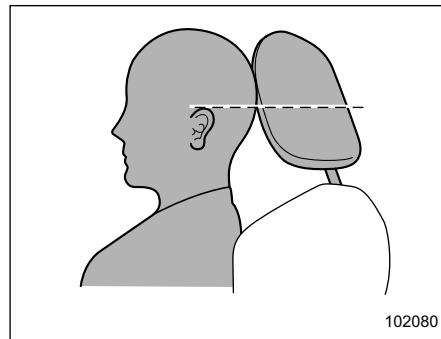

יש לכוונן כל אחת ממשענות הראש כך שמרכזיה יהיה קרוב ביותר לקצה העליון של אוזניו של היושב באותו מושב.

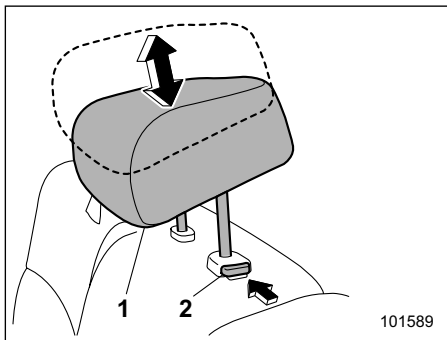

(1) משענת ראש
(2) כפתור שחרור

כדי להגביה:

משוך את משענת הראש כלפי מעלה.

להנמכה:

תוך כדי לחיצה על כפתור השחרור, דחוף את משענת הראש כלפי מטה.

להסרה:

תוך כדי לחיצה על כפתור השחרור, משוך והוצא את משענת הראש.

להתקנה:

דחוף את משענת הראש לפתחים שבחלק העליון של גב המושב, עד שתינעל. לחץ והחזק את כפתור השחרור כדי להנמיך את משענת הראש.

כשיושבים במקום הישיבה המרכזי מאחור, יש להגביה את משענת הראש למצב הפתוח.

לאחר שמתקינים את משענת הראש יש לוודא שהיא ננעלה היטב במקומה.

▼ מקום הישיבה המרכזי

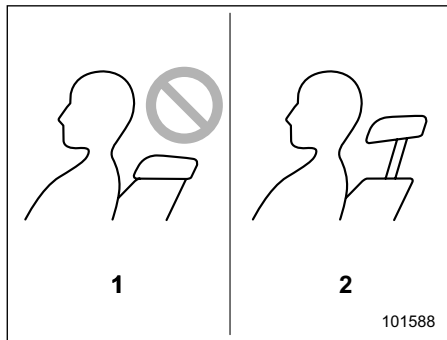

(1) משענת הראש לא בשימוש (מצב נמוך)
(2) משענת הראש בשימוש (מצב מוגבה)

▲ זהירות

משענת הראש אינה מיועדת לשימוש במצבה המכונס. לפני שיושבים במושב, יש להגביה את משענת הראש למצבה הפתוח.

לאחר מכן, כוונן את משענת הראש לזווית הרצויה.

■ מושבים אחוריים

בכל מושבי השורה השנייה מותקנות משענות ראש, וניתן לכוונן אותן כמוסבר להלן.

▼ מקומות הישיבה הקיצוניים

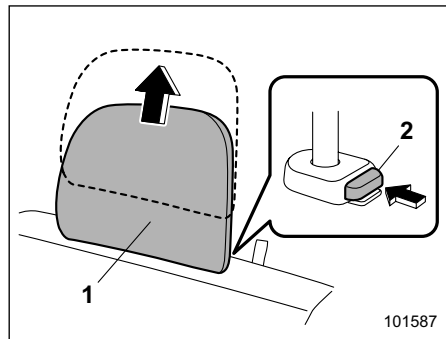

(1) משענת ראש
(2) כפתור שחרור

להסרה:

תוך כדי לחיצה על כפתור השחרור, משוך והוצא את משענת הראש.

להתקנה:

דחוף את משענת הראש לפתחים שבחלק העליון של גב המושב, עד שתינעל. לחץ והחזק את כפתור השחרור כדי להנמיך את משענת הראש.

כשמקום הישיבה פנוי, הנמדך את משענות הראש כדי לשפר את הראות אחורה.

1-4. מחמם מושב (אם קיים)

יחידות החימום מותקנות במושבים הקדמיים או במושבים האחוריים (הקיצוניים).

חימום המושב אפשרי רק כשמערכת ההצתה במצב ACC או במצב ON.

■ אמצעי בטיחות

▲ זהירות

- אנשים בעלי עור עדין עלולים לסבול מכוויות קלות, אפילו בטמפרטורות נמוכות, כאשר ישתמשו במחמם המושב לפרק זמן ארוך. כאשר משתמשים במחמם, הקפד להזהיר את האנשים הנוגעים בדבר.
- אין לשים על המושב חפצים המבודדים מפני חום, כגון שמיות, כריות או דברים דומים. מצב זה עלול לגרום לחימום יתר של מחמם המושב.
- הקפד לכבות את מחמם המושב כאשר המושב הגיע לדרגת חום מספקת, או לפני שאתה עוזב את הרכב.

הערה

שימוש במחמם המושב לפרק זמן ארוך כאשר המנוע אינו פועל עלול לגרום לפריקת המצבר.

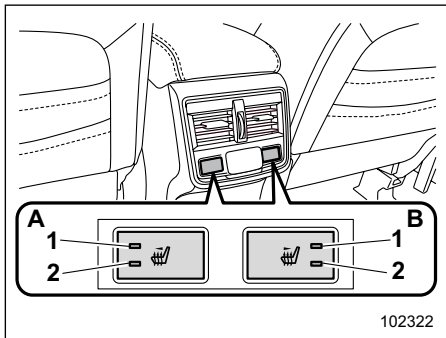

מתג מחמם המושב האחורי

(1) חייווי בעצמה גבוהה

(2) חייווי בעצמה נמוכה

(A) צד שמאל

(B) צד ימין

לחץ על מתג המחמם של המושב האחורי. בעקבות כל לחיצה על הלחצן, יוחלף מצב החימום לפי הסדר הבא.

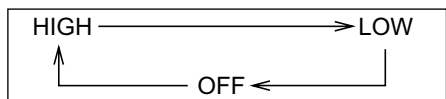

כשבחרים בחימום בעצמה נמוכה, מאירה במתג המחמם של המושב האחורי נורית החיווי לחימום בעצמה נמוכה. כשבחרים בחימום בעצמה גבוהה, מאירות הן נורית החיווי לחימום בעצמה נמוכה והן נורית החיווי לחימום בעצמה גבוהה. כשמכבים את החימום, כבות שתי נוריות החיווי.

כדי להפעיל את מחמם המושב, יש ללחוץ על מצב LO או HI במתג, בהתאם לטמפרטורה הרצויה.

במצב HI חימום המושב מהיר יותר.

כדי לכבות את מחמם המושב, יש ללחוץ קלות על המתג, בצד הנגדי לצד הלחוך.

נורית החיווי הקבועה במתג נדלקת כשמחמם המושב פועל.

מחמם המושב האחורי (אם קיים)

⚠️ זהירות

כשמפעילים את מתג המחמם של המושב האחורי, אין לפתוח ולסגור את מכסה הקונסולה המרכזית. האצבעות עלולות להילכד במכסה.

חימום המושב אפשרי רק כשמערכת ההצתה במצב ON.

■ מחמם המושב הקדמי

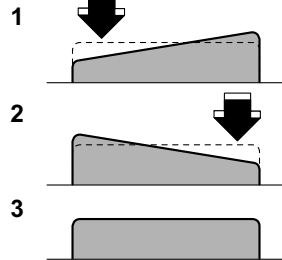
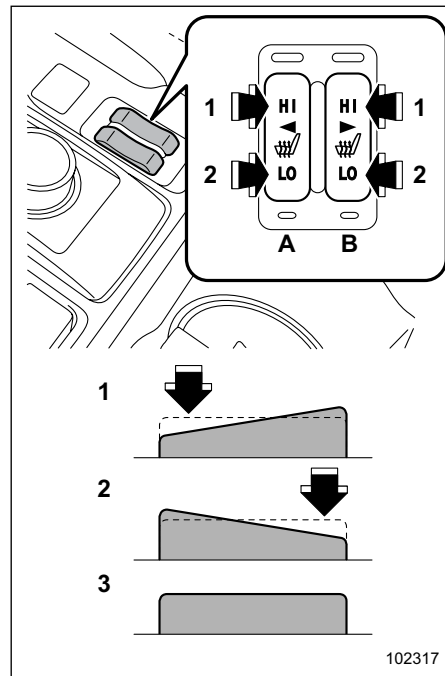

מושב קדמיים

(1) HI - חימום מהיר

(2) LO - חימום רגיל

(3) מנותק

(A) צד שמאל

(B) צד ימין

כשבוחרים בחימום בעצמה גבוהה, המושב מתחמם מהר יותר.

הערה

לאחר ששבים ומתניעים את הרכב, נשמרים רק המצבים שנקבעו במתגי המחמם של המושב הקדמי. המצב שנקבע במתגי המחמם של המושב האחורי מאופס.

1-5. חגורות בטיחות

■ המלצות בטיחות לגבי חגורות הבטיחות

▲ אזהרה

- על כל נוסעי הרכב לחגור חגורות בטיחות לפני תחילת הנסיעה. אחרת, תגדל סכנת הפגיעה הקשה בעת עצירה פתאומית או תאונה.
- על כל החגורות להיות מהודקות לגוף כדי לספק הגנה מרבית. חגורות המונחות בצורה רופפת אינן יעילות באותה מידה במניעה או הפחתה של חומרת הפציעות.
- כל חגורת בטיחות מיועדת לתמוך באדם אחד בלבד. אסור בהחלט להשתמש בחגורה אחת עבור שני אנשים או יותר – אפילו אם הם ילדים. אחרת, במקרה של תאונה, עלולים להיגרם פציעה חמורה או מוות.
- החלף את כל מכללי החגורות, כולל מנגנוני האיסוף ואבזרי החיבור של הרכב, אם הוא היה מעורב בתאונה קשה. יש להחליף את כל המכלל אפילו אם אין נזק נראה לעין.
- אסור בהחלט לחגור את חגורת הבטיחות כשהיא מפותלת או הפוכה. במקרה של תאונה, חגורה במצב כזה עלולה להגדיל את סכנת הפגיעה או את חומרתה.

- העבר את חגורת המותן נמוך ככל האפשר על הירכיים. במצב זה, הכוח הנוצר בחגורת המותן בעקבות התנגשות יתחלק על עצמות הירך, שהן חזקות יותר מאשר חלקי הבטן הרכים יותר.
- חגורות הבטיחות מספקות ריסון מרבי כאשר הנוסע יושב זקוף במושב. כדי למנוע סכנת החלקה מתחת לחגורת הבטיחות בזמן התנגשות, גב המושבים הקדמיים חייב תמיד להיות במצב זקוף כאשר הרכב בתנועה. אם גב המושבים הקדמיים אינו במצב זקוף בזמן התנגשות, תגדל הסכנה של החלקת היושב במושב מתחת לחגורת המותן והחלקת חגורת המותן מעל לבטן. מצב זה עלול לגרום לפגיעה פנימית חמורה ואף למוות.
- אין לשים כריות או חפצים אחרים בין הנוסע לבין גב המושב או כרית המושב. הדבר מגביר את הסיכון להחלקה מתחת לחגורת המותן והחלקת חגורת המותן מעל לבטן. מצב זה עלול לגרום לפגיעה פנימית חמורה ואף למוות.

אסור בהחלט להתקין מושב בטיחות לילדים במושב הקדמי. התקנה כזו עלולה לגרום לפגיעה קשה או מוות של הילד בזמן תאונה, כיוון שראשו יהיה קרוב מדי לכרית האוויר.

לפי הסטטיסטיקה של תאונות דרכים, ילדים בטוחים יותר כאשר הם רתומים בצורה נכונה במקומות ישיבה אחוריים מאשר במקומות ישיבה קדמיים. להוראות ואמצעי זהירות לגבי מערכות ריסון לילדים, עיין בנושא "מערכות ריסון לילדים" 60.

אם הילד גדול מדי עבור מערכת ריסון לילדים, יש להושיבו במושב האחורי ולרתום אותו באמצעות חגורת בטיחות. לפי הסטטיסטיקה של תאונות דרכים, ילדים בטוחים יותר כאשר הם רתומים בצורה נכונה במקומות ישיבה אחוריים מאשר במקומות ישיבה קדמיים. אסור בהחלט להרשות לילד לעמוד או לכרוע על המושב בזמן נסיעה.

אם רצועת הכתף של חגורת הבטיחות עוברת על הפנים או הצוואר של הילד, הזז את הילד קרוב יותר לאבזם החגורה כדי לספק התאמה טובה יותר באזור הכתף. יש להקפיד ולהעביר את רצועת המותן של חגורת הבטיחות נמוך ככל האפשר על הירכיים, ולא על מותני הילד. אם לא ניתן למקם כיאות את רצועת הכתף, יש להשתמש

בתנפחות של כרית האוויר הקדמית, כרית האוויר הצדית וכן וילונות הצד המתנפחים.

▼ תינוקות וילדים קטנים

השתמש במערכת ריסון לילדים המתאימה לרכבך. עיין בנושא "מערכות ריסון לילדים" 60.

▼ ילדים

▲ אזהרה

יש לרתום ילדים באמצעי ריסון מתאים במושב האחורי, בכל עת. כרית האוויר מתנפחת במהירות ובעצמה גבוהה ויכולה לפצוע או אפילו להרוג ילדים, במיוחד אם אינם רתומים או אם הם רתומים בצורה לא נכונה. מכיוון שילדים קלי-משקל וחלשים יחסית למבוגרים, הסיכון שלהם להיפצע מהתנפחות כרית האוויר גדול יותר. מסיבה זו, אנו ממליצים מאוד שכל הילדים (אלה שזקוקים עדיין למערכות ריסון לילדים וגם ילדים גדולים יותר שכבר אינם זקוקים להן) ישבו במושב האחורי כשהם רתומים היטב בכל עת - באמצעות מערכת ריסון לילדים או חגורת הבטיחות של הרכב, בהתאם לגובה הילד ומשקלו.

חובה תמיד להתקין את כל סוגי מערכות הבטיחות לילדים (כולל מערכת ריסון לילדים הפונה לפנים) במושבים האחוריים.

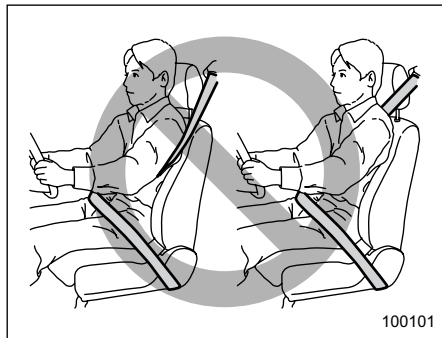

100101

▲ אזהרה

אסור בהחלט להעביר את חגורת הכתף מתחת לזרוע או מאחורי הגב. במקרה של תאונה מצב זה עלול להגדיל את הסכנה לפגיעה או להגדיל את חומרתה.

▲ זהירות

חלקי מתכת של חגורת הבטיחות עלולים להתחמם מאוד ברכב שעומד סגור בשמש ועלולים לגרום לכוויות; הם עלולים לגרום לכווייה לנוסע. אין לגעת בחלקים חמים אלו עד שיתקררו.

הרכב מצויד ביחידה לחישת התנגשות ואבחון, אשר מתעדת את השימוש בחגורת הבטיחות על ידי הנוסע הקדמי במקרה

במערכת ריסון לילדים. אסור בהחלט למקם את רצועת הכתף מתחת לזרועו של הילד או מאחורי גבו.

▼ נשים בהריון

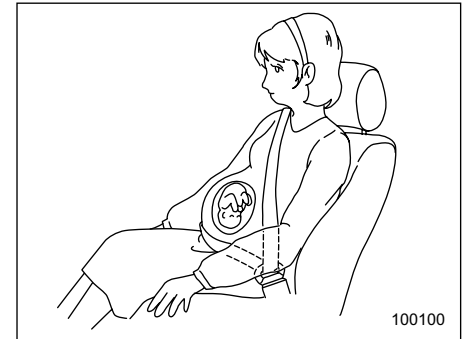

גם נשים בהריון חייבות להשתמש בחגורות הבטיחות. עליהן להתייעץ עם רופאן לגבי המלצות ספציפיות. יש להעביר את חגורת המותן נמוך ככל האפשר על הירכיים ולא על המותניים.

■ מנגנון לנעילת חירום (ELR)

לחגורת הבטיחות של הנהג מנגנון איסוף ננעל בחירום (ELR).

מנגנון איסוף זה מאפשר תנועות גוף רגילות, אך מנגנון האיסוף ננעל באופן אוטומטי בעת עצירת פתאום או התנגשות, וכן כאשר מושכים את החגורה מהר מאוד ממנגנון האיסוף.

■ מנגנון נעילה אוטומטית/מנגנון לנעילת חירום (ALR/ELR)

לכל אחת מחגורות הבטיחות של מושבי הנוסעים יש מנגנון נעילה אוטומטית/מנגנון לנעילת חירום (ALR/ELR). באופן רגיל, מנגנון הנעילה האוטומטית/המנגנון לנעילת חירום מתפקד כמנגנון איסוף ננעל בחירום (ELR). למנגנוני ALR /ELR יש מצב נעילה נוסף, מצב של 'מנגנון איסוף לנעילה אוטומטית', שמיועד לאבטחה של מערכות ריסון לילדים. כאשר מושכים את חגורת הבטיחות החוצה עד לסוף ולאחר מכן היא נאספת אפילו במעט, מנגנון האיסוף נועל את החגורה במצב זה ואי-אפשר להאריך אותה. כאשר החגורה נאספת נשמעות נקישות, כדי לסמן שמנגנון האיסוף מתפקד כ-ALR. כאשר החגורה נאספת בשלמותה, מצב ALR מתבטל.

כאשר מתקינים מושב בטיחות לילד על המושב האחורי באמצעות חגורת בטיחות,

חייבים להסב את חגורת הבטיחות למצב של מנגנון איסוף לנעילה אוטומטית (ALR).

כאשר מסירים את מערכת הריסון לילדים, יש לדאוג לכך שחגורת הבטיחות נאספת במלואה ושמנגנון האיסוף חוזר למצב מנגנון איסוף ננעל בחירום (ELR).

להנחיות העברה של מנגנון האיסוף למצב ALR והחזרתו שוב למצב ELR, עיין בנושא "התקנת מערכות ריסון לילדים עם חגורת בטיחות ALR/ELR" ☞ 65.



■ נורית אזהרה וצליל אזהרה של חגורת הבטיחות

עיין בנושא "נורית אזהרה וצליל אזהרה של חגורת הבטיחות" ☞ 161.

■ חגירת חגורת הבטיחות

▼ חגורות בטיחות קדמיות

1. כוון את מיקום המושב כמוסבר להלן.

מושב הנהג: כוון את גב המושב למצב זקוף. הרחק את המושב ככל האפשר מגלגל ההגה, תוך שמירה על יכולת שליטה מלאה ברכב.

מושב הנוסע הקדמי: כוון את גב המושב למצב זקוף. הזז את המושב לאחור ככל האפשר.

▽ כוונון גובה נקודת העיגון של רצועת הכתף במושב הקדמי

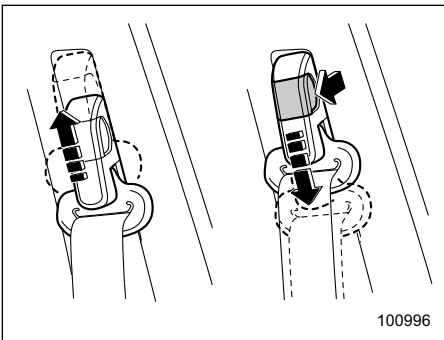

100996

יש לכוון את גובה נקודת העיגון של רצועת הכתף למצב המתאים ביותר לנהג או לנוסע הקדמי. כוון את גובה נקודת העיגון תמיד כך שרצועת הכתף תעבור מעל למרכז הכתף מבלי לגעת בצוואר.

כדי להגביה:

הזז את נקודת העיגון כלפי מעלה.

כדי להנמיך:

משוך את כפתור השחרור והזז את נקודת העיגון כלפי מטה.

משוך את נקודת העיגון כלפי מטה כדי לוודא שהיא נעולה ומאובטחת היטב.

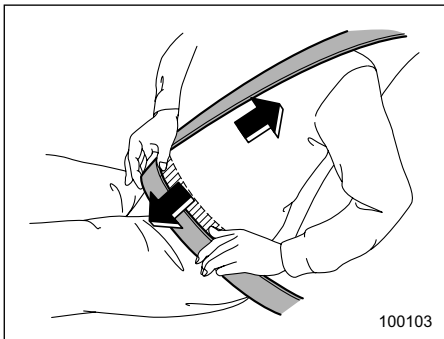

100103

5. כדי להדק היטב את רצועת המותן, משוך את רצועת הכתף כלפי מעלה.

6. העבר את רצועת המותן נמוך ככל האפשר על הירכיים, ולא על המותניים.

2. התיישב כשגבך צמוד אל המושב.
3. אחוז בלשונית ומשוך את החגורה החוצה באטיות. אין להניח לה להתפתל.

- אם החגורה נעצרת לפני שהיא מגיעה לאבזם, החזר אותה מעט ומשוך אותה החוצה לאט יותר.

- אם עדיין אי-אפשר לבטל את נעילת החגורה, תן לחגורה להיאסף מעט לאחר משיכה חזקה ואז משוך אותה החוצה לאט שוב.

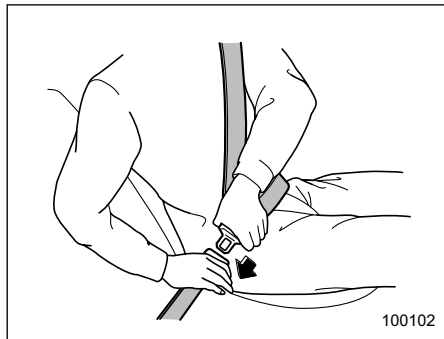

100102

4. הכנס את הלשונית לתוך האבזם עד שתשמע נקישה.

▲ אזהרה

כאשר תחגור את חגורת הבטיחות, דאג לכך שהרצועה אינה עוברת מול הצוואר. אם כן, כוונן את נקודת העיגון של הרצועה למצב נמוך יותר. העברת רצועת הכתף על הצוואר עלולה לגרום לפציעה לצוואר במצב של בלימת פתע או התנגשות.

▽ שחרור חגורת הבטיחות

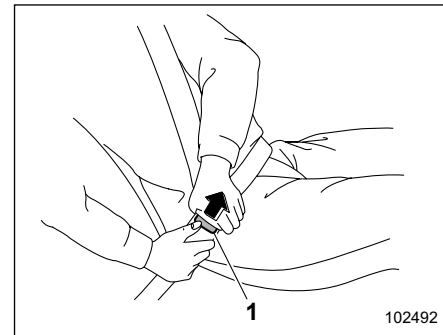

(1) כפתור

1. לחץ על הכפתור שעל האבזם.
2. הנח לחגורת הבטיחות להיאסף באיטיות, כדי למנוע הסתבכויות ופיתולים.

לפני שתסגור את הדלת, ודא שהחגורות נאספו כיאות כדי למנוע את תפיסת הרצועה בדלת.

▼ חגורות בטיחות אחוריות (פרט לחגורה האחורית-מרכזית)

1. התיישב כשגבך צמוד אל המושב.
 2. אחוז בלשונית ומשוך את החגורה החוצה באטיות. אין להניח לה להתפתל.
- אם החגורה נעצרת לפני שהיא מגיעה לאבזם, החזר אותה מעט ומשוך אותה החוצה לאט יותר.
 - אם עדיין אי-אפשר לבטל את נעילת החגורה, תן לחגורה להיאסף מעט לאחר משיכה חזקה ואז משוך אותה החוצה לאט שוב.

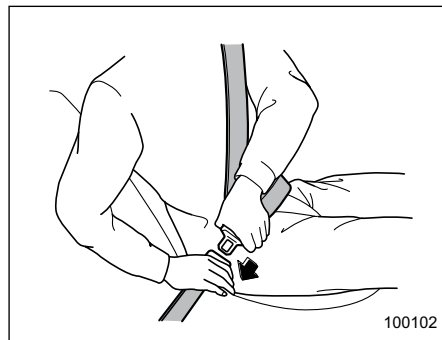

3. הכנס את הלשונית לתוך האבזם עד שתשמע נקישה.

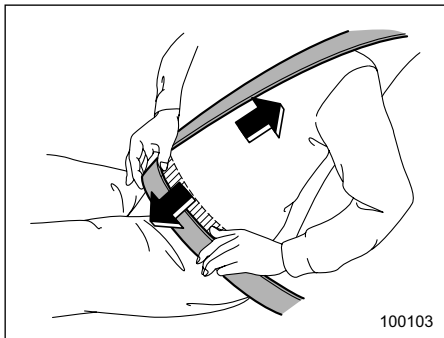

4. כדי להדק היטב את רצועת המותן, משוך את רצועת הכתף כלפי מעלה.
5. העבר את רצועת המותן נמוך ככל האפשר על הירכיים, ולא על המותניים.

אזהרה ⚠

חגירת חגורת הבטיחות כאשר הרצועה מפותלת עלולה להגביר את הסיכון לפגיעה בתאונה או להגדיל את חומרתה. בזמן חגירת החגורה לאחר שנמשכה מתוך מנגנון האיסוף, ובמיוחד כאשר מכניסים את לשונית העיגון לתוך האבזם המתאים (בצד ימין), ודא תמיד כי הרצועה אינה מפותלת.



100109

▼ מושב אחורי-מרכזי

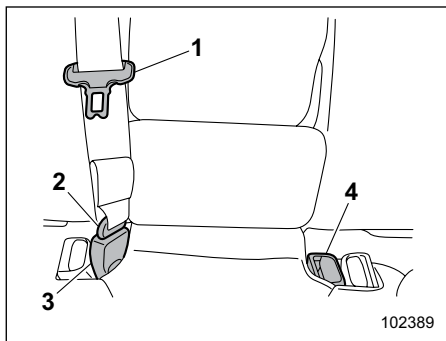

102389

- 1 לשונית חגורת הבטיחות המרכזית
- 2 לשונית עיגון
- 3 אבזם עיגון
- 4 אבזם חגורת הבטיחות המרכזית

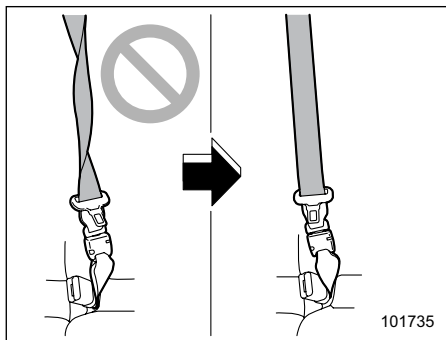

101735

▼ שחרור חגורת הבטיחות

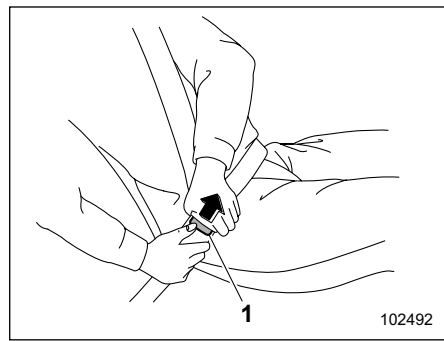

102492

(1) כפתור

1. לחץ על הכפתור שעל האבזם.
 2. הנח לחגורת הבטיחות להיאסף באיטיות, כדי למנוע הסתבכויות ופיתולים.
- לפני שתסגור את הדלת, ודא שהחגורות נאספו כראות כדי למנוע את תפיסת הרצועה בדלת.

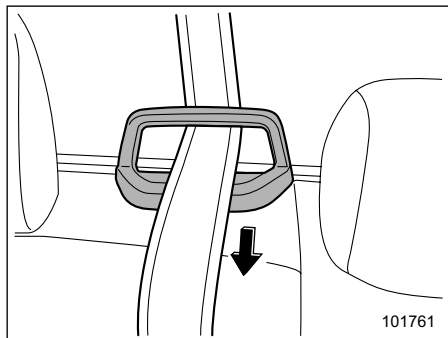

2. העבר את חגורת הבטיחות דרך המוליך.

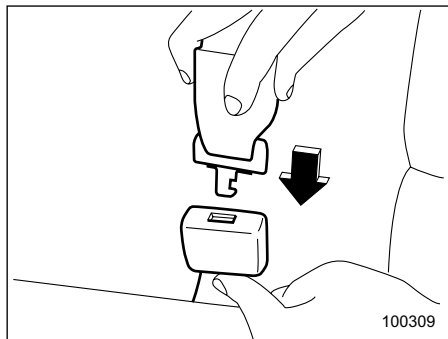

3. לאחר שווידאת שהרצועה אינה מפותלת, הכנס את לשונית העיגון בקצה החגורה לתוך האבזם בצד ימין עד שנסמעת נקישה.

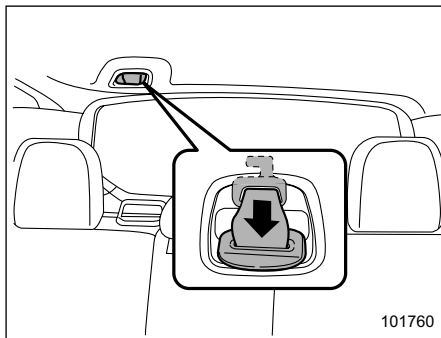

חגורת הבטיחות המרכזית-אחורית מאוחסנת בגומחה בתקרה.

1. הוצא את לשונית העיגון מהחריץ שבגומחה על-ידי משיכת לשונית העיגון ומשיכת חגורת הבטיחות באיטיות החוצה.

אזהרה

- דאג לחבר את שתי הלשוניות לאבזמים שלהן בהתאמה. אם משתמשים בחגורת הבטיחות כחגורת כתף בלבד (כאשר לשונית העיגון אינה מחוברת לאבזם המחבר בצד ימין), היא אינה מסוגלת לרסן את הנוסע במקומו. כיאות במקרה של תאונה, ומצב זה עלול לגרום לפגיעה חמורה או למוות.
- משענת הראש אינה מיועדת לשימוש במצבה הנמוך ביותר. לפני שיושבים במושב, יש להגביה את משענת הראש למצבה הפתוח. אחרת, במקרה של תאונה, עלולים להיגרם פציעה חמורה או מוות.

▼ שחרור חגורת הבטיחות

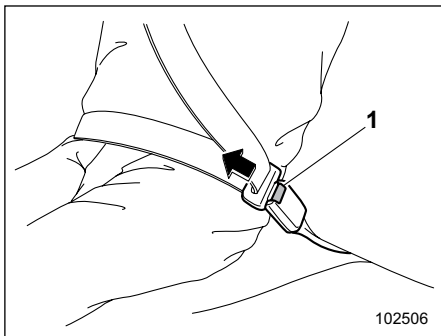

(1) כפתור

1. לחץ על כפתור השחרור של אבזם החגורה המרכזית (בצד שמאל) כדי לשחרר את חגורת הבטיחות.

הערה

לפני שמקפלים את גב המושב כלפי מטה, חובה לנתק את המחבר (אבזם).

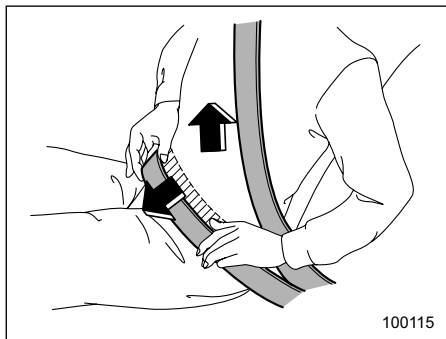

5. כדי להדק היטב את רצועת המותן, משוך את רצועת הכתף כלפי מעלה.
6. העבר את רצועת המותן נמוך ככל האפשר על הירכיים, ולא על המותניים.

- אם החגורה נעצרת לפני שהיא מגיעה לאבזם, החזר אותה מעט ומשוך אותה החוצה לאט יותר.
- אם לא ניתן לשחרר את הנעילה של חגורת הבטיחות, משוך אותה בחוזקה, הנח לה להיאסף מעט ואחר כך שוב ומשוך אותה באיטיות.

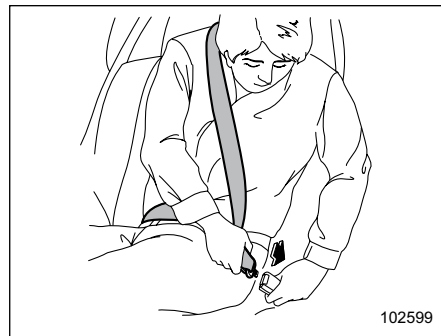

4. הכנס את לשונית חגורת הבטיחות המרכזית לתוך אבזם חגורת הבטיחות המרכזי עליו מסומן CENTER בצד שמאל, עד לנקישת הנעילה.

■ תחזוקת חגורת הבטיחות

כדי לנקות את חגורות הבטיחות, השתמש בסבון עדין ומים פושרים. אסור בהחלט להלבין או לצבוע את החגורות, מכיוון שפעולה זו עלולה לפגום בחוזק החגורות באופן חמור.

בדוק את חגורות הבטיחות וחיבוריהן לעתים מזומנות, כולל את האריג ואת כל החלקים המתכתיים; בדוק אם אין סדקים, חתכים, שריטות, קרעים, פגמים, ברגים משוחררים או אזורים משופשפים. החלף את חגורות הבטיחות אפילו אם נמצא נזק מזערי בלבד.

▲ זהירות

- שמור את החגורות נקיות מתכשירי הברקה, שמנים, כימיקלים ובמיוחד חומצת מצבר.
- אל תנסה אף פעם לבצע תיקונים או שינויים העלולים למנוע מחגורת הבטיחות לפעול כראות.

הבטיחות בידך והנח למנגנון האיסוף לגלול את החגורה באיטיות. החזק את קצה הרצועה והנחה אותה חזרה לתוך מנגנון האיסוף תוך כדי הגלילה. אחסן את הלשונית בצורה מסודרת בגומחה שבתקרה והכנס את לשונית העיגון לתוך החריץ שבחלקה הקדמי של הגומחה.

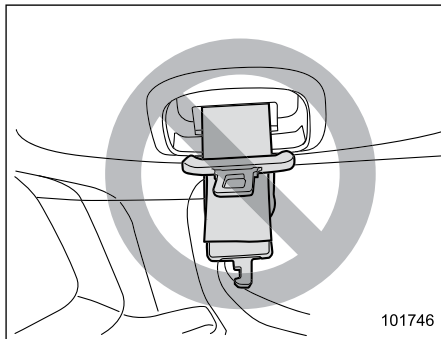

101746

▲ זהירות

- אל תאפשר למנגנון האיסוף לגלול את החגורה מהר מדי. אחרת הלשוניות המתכתיות עלולות לפגוע בגימור ולגרום לו נזקים.
- דאג לכך שחגורת הבטיחות נגללת במלואה כך שהלשוניות מאוחסנות בצורה מסודרת. לשונית תלויה עלולה להתנדנד ולפגוע בגימור בזמן הנסיעה, וכך לגרום לו נזק.

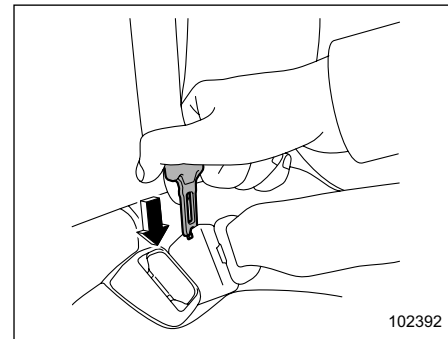

102392

2. הכנס לשונית של חגורת בטיחות או חפץ אחר בעל חוד קשה לתוך החריץ שבאבזם העיגון בצד ימין ודחוף אותו פנימה. לשונית העיגון תשתחרר מן האבזם.

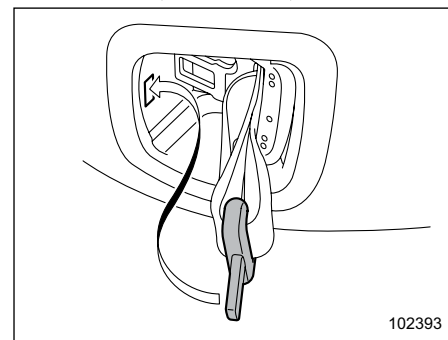

102393

3. אחוז את חגרת הבטיחות בידך והנח למנגנון האיסוף לגלול את החגורה באיטיות. החזק את קצה הרצועה והנחה אחוז את חגרת

מותחן-הקדם, פנה בהקדם האפשרי למוסך. מומלץ לפנות למרכז שירות מורשה סובארו מטעם היבואן.

- אם נגרם נזק למכלול של מנגנון האיסוף של חגורת בטיחות או לסביבה הקרובה, פנה בהקדם האפשרי למוסך. מומלץ לפנות למרכז שירות מורשה סובארו מטעם היבואן.
- כשתמכור את רכבך, אנא הסבר לקונה שהרכב מצויד במותחני-קדם לחגורות הבטיחות. הסב את תשומת ליבו של הקונה לתוכן נושא זה.

■ חגורת בטיחות עם מותחן-קדם לרצועת הכתף

הערה

- התוכן של נושא זה חל על הרכיבים הבאים: חגורות בטיחות אחוריות (קיצוניות)

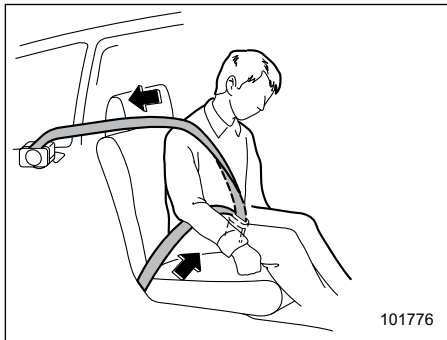

101776

החלפה על-ידי המשתמש. אם נדרש שירות עבור מנגנוני האיסוף של חגורות בטיחות המצוידות במותחני-קדם, יש להתייעץ עם מוסך. מומלץ לפנות למרכז שירות מורשה סובארו מטעם היבואן.

- כאשר משליכים מכלולים של מנגנוני איסוף של חגורות בטיחות המצוידות במותחן-קדם או כשגורטים את כל הרכב עקב נזק בתאונה או מסיבות אחרות, יש להתייעץ עם מוסך. מומלץ לפנות למרכז שירות מורשה סובארו מטעם היבואן.

הערה

- מותחני-הקדם של חגורות הבטיחות אינם מתוכננים לפעול בהתנגשויות קלות או בפגיעות מאחור.
- מותחני-הקדם מתוכננים לפעול באופן חד-פעמי בלבד. במקרה שמותחן-קדם הופעל, יש להחליף במוסך הן את מכלול מנגנון האיסוף של חגורת הבטיחות של הנהג והן את זה של הנוסע הקדמי. מומלץ לפנות למרכז שירות מורשה סובארו מטעם היבואן. כשמחליפים מכלולים של מנגנוני איסוף של חגורות בטיחות, יש להשתמש אך ורק בחלקים מקוריים של סובארו.
- אם חגורת בטיחות המצוידת במותחן-קדם אינה נגללת או לא ניתנת למשיכה החוצה עקב תקלה או הפעלה של

1-6. מותחני-קדם של חגורות הבטיחות

חגורות הבטיחות הבאות מצוידות במותחן-קדם.

- חגורת הבטיחות של הנהג
 - חגורת הבטיחות של הנוסע הקדמי
 - חגורות הבטיחות האחוריות (הקיצוניות)
- מותחני-הקדם של חגורות הבטיחות מתוכננים לפעול במקרים של התנגשות חזיתית או צדית בינונית עד קשה, ובמקרה של התהפכות.

▲ אזהרה

- למען הגנה מרבית על יושבי הרכב עליהם לשבת בצורה זקופה כאשר חגורות הבטיחות שלהם חגורות כיאות. עיין בנושא "חגורות בטיחות" 48.
- אין לשנות את מנגנוני האיסוף של חגורות הבטיחות המצוידות במותחן-קדם או את הסביבה הקרובה. אין להסיר רכיבים ואין לחשוף אזור זה לחבטות. אי ציות להנחיות אלה עלול לגרום להפעלה פתאומית ובלתי מבוקרת של מותחני-הקדם או לגרום לכך שהמערכת לא תוכל לפעול במקרה חירום ובכך תגרום לפציעה קשה. למותחני-הקדם של חגורות הבטיחות אין חלקים הניתנים לתיקון, טיפול או

החיישן של מותחן-הקדם משמש גם בתפקידים הבאים:

- חיישן פגיעה קדמי של מערכת כריות האוויר
- חיישן פגיעה צדית
- חיישן התהפכות

כאשר החיישן מגלה עצמת כוח מסוימת המוגדרת מראש בעת התנגשות חזיתית או צדית, או בהתהפכות, כל חגורת בטיחות הכוללת מותחן-קדם נמשכת לאחור במהירות על-ידי מנגנון האיסוף כדי לבטל את רפיון החגורה וכך לרסן בצורה יעילה יותר את היושב במושב.

מותחני-הקדם של חגורות הבטיחות של הנוסעים מאחור (במקומות הישיבה הקיצוניים) כוללים התקן להפחתת מתח שמגביל את כוחות השיא המופעלים על ידי חגורת הבטיחות על הנוסע במקרה של התנגשות.

כאשר מופעל מותחן-הקדם של חגורת הבטיחות, יישמע רעש הפעלה ותשתחרר כמות קטנה של עשן. אירועים אלה הם רגילים ואינם מזיקים. העשן אינו מצביע על שריפה בתוך הרכב.

לאחר שמותחן-הקדם מופעל, מנגנון האיסוף של חגורת הבטיחות נשאר נעול. כתוצאה מכך, אי-אפשר למשוך את חגורת הבטיחות החוצה או לגלול אותה, ולכן חובה להחליף את חגורת הבטיחות.

■ חגורת בטיחות עם מותחני-קדם לרצועות הכתף ולרצועות המותן

הערה

התוכן של נושא זה חל על חגורות הבטיחות הקדמיות:

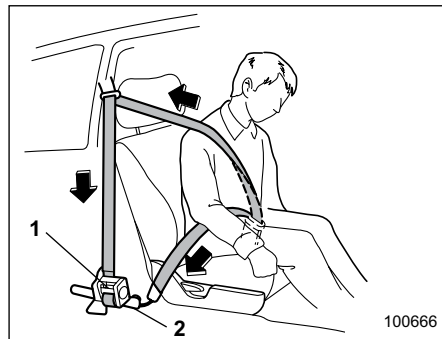

1) מכלול מנגנון איסוף של חגורת הבטיחות (מותחן-קדם של רצועת כתף ומגביל עומס מסתגל)

2) מותחן-קדם של רצועת מותן

את מותחן-הקדם של רצועת הכתף משלים מותחן-קדם של רצועת מותן, אשר מותקן בבסיס של העמוד המרכזי. בדומה למותחן-הקדם של רצועת הכתף, מותחן-הקדם של רצועת המותן מושך באופן מיידי את חגורת הבטיחות על מנת למנוע רפיון כאשר מתגלה התנגשות חזיתית בעצמה מסוימת. כך נשארת חגורת הבטיחות מהודקת בצורה יעילה יותר על גופם של הנוסעים מלפנים.

מותחני-הקדם של חגורות הבטיחות הקדמיות כוללים התקן להפחתת מתח שמגביל את כוחות השיא המופעלים על ידי חגורת הבטיחות על הגוף במקרה של התנגשות.

מגביל העומס המסתגל בוחר כוח הפחתה מתאים לממדי הגוף של הנוסע כפי שמתגלים על ידי החיישנים של מערכת חישת התפוסה.

כאשר מופעל מותחן-הקדם של חגורת הבטיחות, יישמע רעש הפעלה ותשתחרר כמות קטנה של עשן. אירועים אלה הם רגילים ואינם מזיקים. העשן אינו מצביע על שריפה בתוך הרכב.

לאחר שמותחן-הקדם של חגורת הבטיחות מופעל, מנגנון האיסוף של חגורת הבטיחות נשאר נעול. כתוצאה מכך, אי-אפשר למשוך את החגורה החוצה או לגלול אותה ולכן חובה להחליף את חגורת הבטיחות.

■ בקורות המערכת

מערכת אבחון מבקרת בריציפות את מוכנותו של מותחן-הקדם של חגורת הבטיחות כאשר מערכת ההצתה במצב ON. יחידת הבקרה משותפת למותחני-הקדם של חגורות הבטיחות ולמערכת כריות האוויר. לכן, במקרה של תקלה במותחן-קדם של חגורת הבטיחות, תידלק נורית האזהרה של מערכת כריות האוויר. לפרטים עיין בנושא "בקרי מערכת כריות האוויר" 104.

■ אמצעי זהירות לגבי שינויים ברכב

לפני התקנת אבזרי עזר כלשהם ברכבך, הקפד לפנות למוסך. מומלץ לפנות למרכז שירות מורשה סובארו מטעם היבואן.

▲ זהירות

- אין לבצע שינוי כלשהו מבין השינויים הרשומים מטה. שינויים אלה עלולים להפריע לפעולתם התקינה של מותחני-הקדם של חגורות הבטיחות.
- חיבור ציוד כלשהו (מגן חזירים, כננות, מפנה שלג, מגן גחון וכדומה) שאינו אבזר מקורי של סובארו או העומד בדרישות איכות והתאמה כמוגדר בכתב האחריות לרכב, לחזית הרכב.
- שינויים במערכת המתלים או במבנה חזית הרכב.
- התקנת צמיג בגודל ומבנה שונים מהצמיגים הרשומים על תווית הרכב המוצמדת לעמוד דלת הנהג או מהצמיגים המצוינים במדריך זה כמתאימים עבור דגמי הרכב הספציפיים.

▲ זהירות

לפריטים על מיקומם של החיישנים ויחידות הבקרה, עיין בנושא "רכיבים" 83.

אם תזדקק לשירות או לתיקון בחלקים אלו או ליד מותחני-הקדם של חגורות הבטיחות הקדמיות, יש לפנות למוסך. מומלץ לפנות למרכז שירות מורשה סובארו מטעם היבואן.

הערה

אם החלק הקדמי או הצדי של הרכב ניזוק בתאונה כך שמותחן-הקדם של חגורת הבטיחות אינו פועל, יש לפנות בהקדם האפשרי למוסך. מומלץ לפנות למרכז שירות מורשה סובארו מטעם היבואן.

■ שירות למערכת

▲ אזהרה

- כאשר משליכים מכלול מותחני-קדם של חגורת בטיחות או כשגורטים את הרכב עקב נזק בתאונה, יש להתייעץ עם המוסך. מומלץ לפנות למרכז שירות מורשה סובארו מטעם היבואן.
- טיפול בלתי מורשה בחיווט המערכת או ניתוקו עלול לגרום להפעלה מקרית של מותחן-קדם של חגורת הבטיחות ו/או של כרית האוויר, או לגרום לכך שלא יפעלו במקרה חירום, ולסכנת פציעה קשה. אין להשתמש בציוד בדיקה חשמלי בכל מעגל הקשור למערכות מותחן-קדם חגורת הבטיחות וכרית האוויר. כאשר יש צורך בשירות למותחן-קדם של חגורת הבטיחות, פנה למוסך. מומלץ לפנות למרכז שירות מורשה סובארו מטעם היבואן.

1-8. מערכות ריסון לילדים

■ אמצעי בטיחות

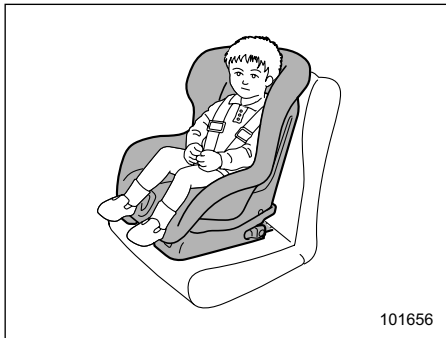

101656

חובה להושיב תינוקות וילדים קטנים במערכות ריסון המיועדות עבור תינוקות או ילדים כאשר הם נוסעים ברכב.

יש להשתמש במושב בטיחות העומד בדרישות החוק הישימות, מתאים לרכב והולם לגילו ולגודלו של הילד.

כל מערכות הריסון לילדים תוכננו להתקנה במושב הרכב באמצעות חגורות מותן, או רצועות מותן של חגורות בטיחות מותן/ כתף (מלבד אלו המתוארות בנושא "התקנה של מערכות ריסון לילדים באמצעות שימוש בנקודות עיגון תחתונות ורצועת עיגון עליונה (LATCH) (" (71).

הערה

- הפעולה של התפקוד אינה מבוססת על גילוי ישיר של נוסעים או פריטי מטען במושב האחורי.
- התפקוד מגלה פתיחה וסגירה של הדלתות האחוריות. עקב כך, ייתכנו התופעות הבאות.
 - התפקוד עשוי להתריע בפני הנהג גם אם אין במושב האחורי נוסעים או פריטי מטען.
 - התפקוד עשוי שלא להתריע גם אם יש במושב האחורי נוסעים או פריטי מטען.
- אפשר להפעיל את התפקוד או לנתק אותו בעזרת תפקוד ההתאמה האישית שבלוח המחוונים. עיין בנושא "הגדרות וכוונונים של פונקציות בצג שבלוח המחוונים (LCD צבעוני)" 24.
- המצב שנקבע - הפעלה או ניתוק - אינו משתנה גם כשמעבירים את מערכת ההצתה למצב OFF.
- המצב שנקבע - הפעלה או ניתוק - ישוב לברירת המחדל אם המצבר הוסר.

1-7. תזכורת למושב האחורי (בדגמים עם צג בלוח המחוונים (LCD צבעוני))

תפקוד זה מזכיר לנהג לבדוק אם נותרו מאחור נוסעים או פריטי מטען.

תפקוד זה מופעל בעקבות פתיחה וסגירה של הדלתות האחוריות.

הוא מתריע בפני הנהג באמצעות הודעות אזהרה שמופיעות בצג שבלוח המחוונים (LCD צבעוני) וצלילים שמושמעים בעקבות העברה של מערכת ההצתה למצב OFF.

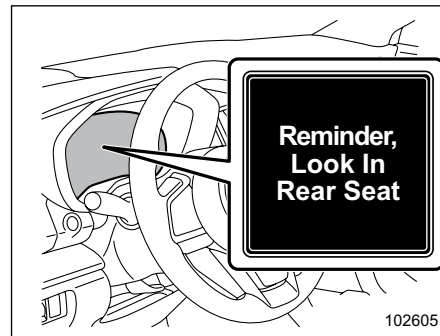

102605

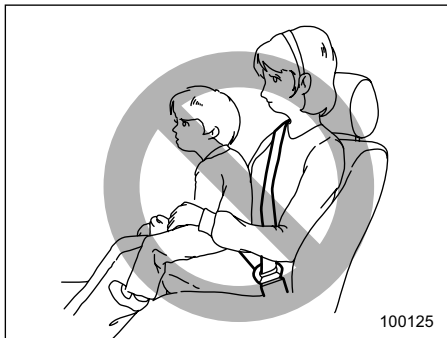

100125

⚠ אזהרה

אל תאפשר לעולם לנוסע לאחוז ילד על ברכיו או בזרועותיו כשהרכב בנסיעה. במקרה של התנגשות הנוסע לא יוכל להגן על הילד מפגיעה, כי הילד יילכד בין הנוסע לבין עצמים בתוך הרכב.

כמו כן, החזקת ילד על הברכיים או בזרועות במושב קדמי חושפת את הילד לסכנה חמורה נוספת. מאחר שכרית האוויר מתנפחת במהירות רבה ובעצמה גבוהה, הילד עלול להיפצע או אף להיהרג.

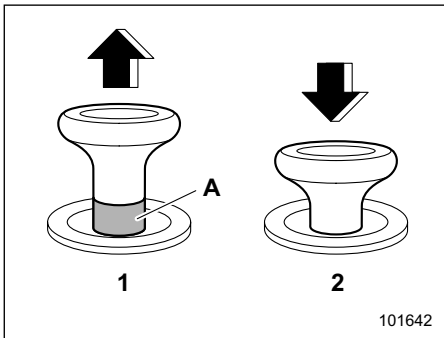

101642

כפתור שחרור נעילה

(1) משוחרר

(2) נעול

(A) סימן אדום שמציין כי הנעילה משוחררת

⚠ אזהרה

- לפני שמתקינים מערכת ריסון לילדים יש לוודא שגב המושב נעול ומאובטח היטב במקומו. אחרת, במקרה של תאונה, עלולים להיגרם פגיעה חמורה או מוות.

- אסור להשאיר ילדים ברכב ללא השגחה. הטמפרטורות הגבוהות בתא הנוסעים עלולות לגרום למכת חום והתייבשות, והתוצאה עלולה להיות פגיעה קשה או מוות.

ילדים עלולים להיות בסיכון במקרה תאונה אם מערכות ריסון לילדים שלהם אינן מאובטחות כראות בתוך הרכב. כשתתקין מושב בטיחות לילדים, יש לציית במדויק להוראות היצרן.

לפי הסטטיסטיקה של תאונות דרכים, ילדים בטוחים יותר כאשר הם רתומים בצורה נכונה במקומות ישיבה אחוריים מאשר במקומות ישיבה קדמיים.

הוראות החוק מחייבות שילדים יהיו רתומים במערכות ריסון מתאימות לילדים במשך כל זמן הנסיעה.

■ המלצות בטיחות להתקנה של מערכות ריסון לילדים

▲ אזהרה

- אסור להשתמש במאריך לחגורת הבטיחות. אם משתמשים במאריך לחגורת הבטיחות בזמן שמתקינים מערכת ריסון לילדים, חגורת הבטיחות לא תאבטח היטב את מערכת הריסון לילד. שימוש במאריך לחגורת הבטיחות עלול לגרום לילד או לנוסעים אחרים פציעה קשה ואף מוות במקרה של בלימה פתאומית, פנייה חדה או תאונה.
- חבר היטב את מערכת הריסון לילדים לנקודות העיגון. לפני שמתמשים בנקודות העיגון של מערכת LATCH, יש להקפיד ולוודא שאין עצמים זרים סביב נקודות העיגון. ודא שמערכת הריסון לילדים מעוגנת ומאובטחת היטב. אחרת, במקרה של בלימה פתאומית, פנייה חדה או תאונה, הילד או נוסעים אחרים עלולים להיפצע קשה ואף להיהרג.

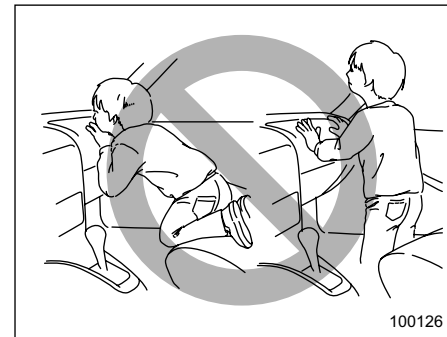

▲ אזהרה

ילדים חייבים להיות רתומים היטב באמצעי ריסון מתאימים בכל עת. אסור בהחלט לאפשר לילד לעמוד או לכרוע על מושב. ילדים לא רתומים ייזרקו קדימה בעצירה פתאומית או בתאונה ועלולים להיפצע קשות.

כמו כן, ילדים שעומדים או כורעים על המושב הקדמי או לפניו חשופים לסכנה חמורה נוספת. מאחר שכרית האוויר מתנפחת במהירות רבה ובעצמה גבוהה, הילד עלול להיפצע או אף להיהרג.

- מערכות ריסון לילדים וחגורות בטיחות עלולות להתחמם ברכב סגור החונה בשמש; הן עלולות לגרום לכווייה לילד קטן. בדוק את מערכת הריסון לילדים לפני שתושיב בה ילד.
- אין להשאיר מערכת ריסון לילדים לא מעוגנת בתוך רכבך. מערכות ריסון לילדים לא מעוגנות עלולות להיזרק בתוך חלל הרכב במקרה של עצירת פתע, פנייה חדה או תאונה; וכך הן עלולות לפגוע ביושבי הרכב ולפצוע אותם, וכן לגרום לפציעות חמורות או מוות לילד.

▲ זהירות

כשתתקין מערכת ריסון לילדים, פעל לפי הוראות היצרן המצורפות לה. לאחר שתתקין את המערכת, ודא כי היא מעוגנת היטב במקומה. אם מערכת הריסון אינה מעוגנת היטב, הסכנה שילדך ייפצע במקרה של תאונה גדלה.

ייתכן ולא ניתן לעגן היטב מערכות ריסון לילדים מסוימות במקום זה בגלל בליטת כרית המושב.

במקום ישיבה זה יש להתקין אך ורק מערכת ריסון לילדים שחלקה התחתון מתאים היטב למבנה הכרית של מושב הרכב ואשר ניתן לעגן אותה בצורה מאובטחת בעזרת חגורת הבטיחות.

C: מושב אחורי, מקום הישיבה המרכזי

מקום הישיבה הזה מצויד בפריטי הציוד הבאים, המיועדים להתקנה של מערכת ריסון לילדים.

- חגורת בטיחות ALR/ELR
- נקודות עיגון תחתונות (מוטות)
- נקודות עיגון לרצועת עיגון עליונה

ייתכן ולא ניתן לעגן היטב מערכות ריסון לילדים מסוימות במקום זה בגלל בליטת כרית המושב.

במקום ישיבה זה יש להתקין אך ורק מערכת ריסון לילדים שחלקה התחתון מתאים היטב למבנה הכרית של מושב הרכב ואשר ניתן לעגן אותה בצורה מאובטחת בעזרת חגורת הבטיחות.

מקום הישיבה האחורי-מרכזי כולל נקודת עיגון תחתונה אחת ייעודית משלו, ובנוסף אליה משתמשים גם בנקודת העיגון התחתונה המרכזית של מקום הישיבה האחורי-ימני להתקנה של מערכת ריסון לילדים.

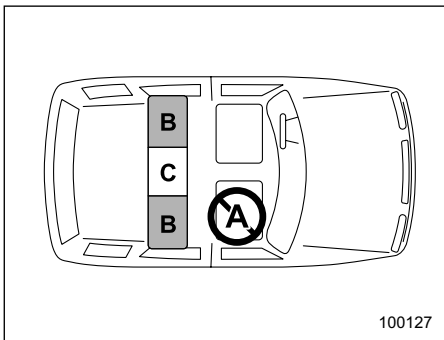

A: מושב הנוסע הקדמי

אין להתקין מערכת ריסון לילדים (כולל מושב הגבהה) עקב הסכנה הנשקפת לילד מכרית האוויר של הנוסע הקדמי.

B: מושב אחורי, מקומות הישיבה שליד החלונות

אלה המקומות המומלצים עבור כל סוגי מערכות הריסון לילדים.

מקומות הישיבה האלה מצוידים בפריטי הציוד הבאים, המיועדים להתקנה של מערכות ריסון לילדים.

- חגורות בטיחות עם מנגנון נעילה אוטומטית/מנגנון לנעילת חירום (ALR/ELR)

- נקודות עיגון תחתונות (מוטות)
- נקודות עיגון עליונות (לרצועות עיגון)

■ היכן להתקין מערכת ריסון לילדים

בתיאורים הבאים מופיעות ההמלצות של סובארו לגבי מיקום ההתקנה של מערכת ריסון לילדים ברכב.

▲ אזהרה

- מערכות ריסון לילדים מסוגים מסוימים עלולות להסתיר את האבזם של מקום הישיבה השכן. אם הנוסע שבמקום הישיבה השכן אינו יכול לחגור בצורה נכונה את חגורת הבטיחות, עליו לעבור למקום ישיבה אחר. אם לא ניתן לחגור בצורה נכונה את חגורת הבטיחות, קיימת סכנה של פציעה קשה או מוות במקרה של בלימה פתאומית או התנגשות.
- אם לא ניתן להתקין בצורה נכונה את מערכת הריסון לילדים בגלל שהיא נוגעת במושב הנהג, יש להעביר את מערכת הריסון לילדים למקום ישיבה אחר. אם לא ניתן להתקין אותה במקום ישיבה אחר (מלבד מאחורי מושב הנהג), יש לכוונן את המושב הקדמי כך שלא ייווצר מגע.

▲ אזהרה

- מאחר שהרכב מצויד בכרית אוויר לנוסע הקדמי, אסור בהחלט להתקין מערכת ריסון לילדים במושב הקדמי. יש לבחור מערכת ריסון לילדים שמתאימה לגיל הילד, גובהו ומשקלו. לפי הסטטיסטיקה של תאונות דרכים, ילדים בטוחים יותר כאשר הם רתומים בצורה נכונה במקומות ישיבה אחוריים מאשר במקומות ישיבה קדמיים.
 - אין להשתמש בנקודות העיגון התחתונות (מוטות) לצורך התקנת מושב במקום הישיבה המרכזי, אלא אם הדבר מותר על פי הוראות היצרן של מערכת הריסון לילדים ומצוין שניתן להשתמש בנקודות עיגון שהמרחק ביניהן הוא כמו ברכב זה.
 - ניחן לחבר שני וויס תחתונים או יותר לאותה נקודת עיגון (מוט).
- מאחר שהרכב מצויד בכרית אוויר לנוסע הקדמי, אסור לילדים להניח לילדים להשעין את ראשם, או איברי גוף אחרים כלשהם, על דלת הרכב, או באזורי המושב, העמוד הקדמי או המרכזי או הקורות שבשולי התקרה. כריות האוויר הצדיות ווילונות הצד המתנפחים מופעלים גם אם ילדים יושבים במערכת הריסון לילדים, והילד עלול להיפצע קשה, ואף להיהרג, כתוצאה מהחבטה.
 - כדי לאבטח את מערכת הריסון לילדים, הקפד לפעול על פי כל הוראות ההתקנה שסיפק היצרן של מערכת הריסון לילדים. אם לא פועלים בהתאם, התוצאה עלולה להיות פגיעה קשה או מוות של הילד במקרה של עצירה פתאומית או תאונה.

מסיבה זו, חובה תמיד להתקין מערכות ריסון לילדים מכל הסוגים (כולל מושב בטיחות לילדים הפונה לפנים) במושבים האחוריים. יש לבחור מערכת ריסון לילדים שמתאימה לגיל הילד, גובהו ומשקלו. לפי הסטטיסטיקה של תאונות דרכים, ילדים בטוחים יותר כאשר הם רתומים בצורה נכונה במקומות ישיבה אחוריים מאשר במקומות ישיבה קדמיים.

- אין להשתמש בנקודות העיגון התחתונות (מוטות) לצורך התקנת מושב במקום הישיבה המרכזי, אלא אם הדבר מותר על פי הוראות היצרן של מערכת הריסון לילדים ומצוין שניתן להשתמש בנקודות עיגון שהמרחק ביניהן הוא כמו ברכב זה.
- ניחן לחבר שני וויס תחתונים או יותר לאותה נקודת עיגון (מוט).

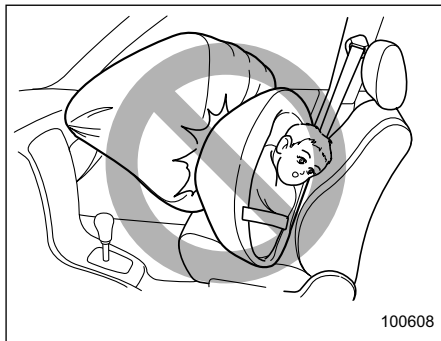

100608

▲ אזהרה

אם מתקינים מערכת ריסון לילדים במקום הישיבה המרכזי מאחור בעזרת נקודות העיגון התחתונות, אין לשבת במקום הישיבה האחורי-ימני.

אם מערכת הריסון לילדים אינה מקובעת היטב במקומה (למשל: אם מערכת הריסון לילדים יכולה לנוע יותר מ-2.5 ס"מ מצד לצד), יש להתקין את מערכת הריסון לילדים באחד ממקומות הישיבה האחוריים-קיצוניים.

- אפילו עם כריות אוויר מתקדמות, ילדים עלולים להיפגע בצורה חמורה מכרית האוויר. יש לרתום ילדים באמצעי ריסון מתאים במושב האחורי, בכל עת. כרית האוויר מתנפחת במהירות ובעצמה גבוהה ויכולה לפצוע או אפילו להרוג ילדים, במיוחד אם אינם רתומים או אם הם רתומים בצורה לא נכונה. מכיוון שילדים קלי-משקל וחלשים יחסית למבוגרים, הסיכון שלהם להיפצע מהתנפחות כרית האוויר גדול יותר.

▼ התקנת מערכת ריסון לילדים הפונה לאחור

▲ אזהרה

- אסור בהחלט להתקין מושב בטיחות לילדים במושב הנוסע הקדמי. התקנה כזו עלולה לגרום לפציעה קשה או מוות של הילד בזמן תאונה, כיוון שראשו יהיה קרוב מדי לכרית האוויר.
- לפני שמתקינים מערכת ריסון לילדים יש לוודא שגב המושב נעול ומאובטח היטב במקומו. אחרת, במקרה של תאונה, עלולים להיגרם פציעה חמורה או מוות.

1. הנח את מערכת הריסון לילדים במקום הישיבה שבמושב האחורי.

▲ אזהרה

גם אם התכוונת להתקין את מערכת הריסון לילדים במקום הישיבה המרכזי מאחור, אם מערכת הריסון לילדים אינה מתאימה היטב לקווי המתאר של כרית המושב האחורי-מרכזי, ליתר ביטחון התקן את מערכת הריסון

■ התקנת מערכות ריסון לילדים עם חגורת בטיחות ALR/ELR

▲ זהירות

- כשתתקין מערכת ריסון לילדים, פעל לפי הוראות היצרן המצורפות לה. לאחר שתתקין את המערכת, ודא כי היא מעוגנת היטב במקומה. אם מערכת הריסון אינה מעוגנת היטב, הסכנה שילדך ייפצע במקרה של תאונה גדלה.
- כשמתקינים מערכת ריסון לילדים במקום הישיבה המרכזי שבמושב האחורי, יש לכוונן את שני החלקים של גב המושב למצבם המקורי. אחרת לא ניתן יהיה לעגן היטב את מערכת הריסון לילד, והתוצאה עלולה להיות פציעה קשה או מוות במקרה של עצירה פתאומית, סיבוב פתאומי של ההגה או תאונה.

■ בחירת מערכת ריסון לילדים

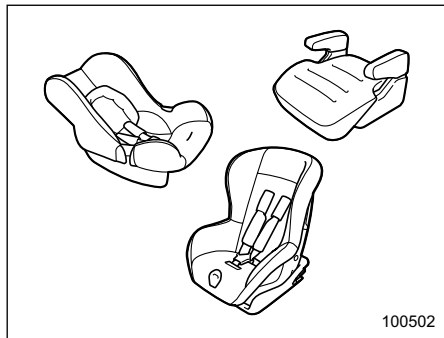

100502

בחר במערכת ריסון המתאימה לגילו וממדיו של הילד (מבחינת משקל וגובה) כדי לספק הגנה מתאימה לילד. מערכת הריסון לילדים צריכה לעמוד בכל דרישות הוראות החוק והתקנות הישומות. ניתן לראות זאת על תווית האישור שעל מערכת הריסון לילדים או בהצהרת היצרן לעמידה בתקנות שבין המסמכים המצורפים למערכת.

חשוב גם לוודא שמערכת הריסון לילדים מתאימה לרכב שבו משתמשים בה.

הערה

מידות מסוימות של מערכות ריסון לילדים אינן מתאימות בהכרח למושב הרכב. לפני שרוכשים מערכת ריסון לילדים, יש לבדוק אם היא מתאימה למושב הרכב.

ילדים באחד ממקומות הישיבה האחוריים-קיצוניים. לפרטים, עיין בנושא "היכן להתקין מערכת ריסון לילדים" 63.

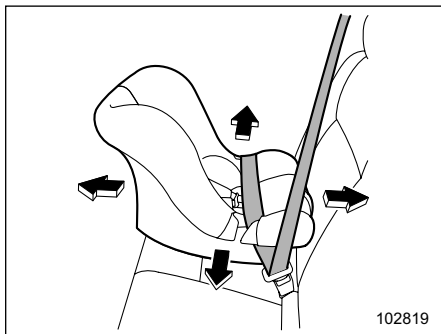

6. לפני שמושיבים ילד במערכת הריסון יש לנסות ולטלטל אותה קדימה ואחורה, ימינה ושמאלה כדי לוודא שמערכת הריסון מאובטחת היטב במקומה. לפעמים אפשר לאבטח את מערכת הריסון לילדים טוב יותר כאשר לוחצים אותה כלפי מטה אל כרית המושב של הרכב ומהדקים את חגורת הבטיחות. ודא שמערכת הריסון לילדים אינה יכולה לנוע למרחק של יותר מ-2.5 ס"מ בשום כיוון לאורך הנתיב שבו עוברת חגורת הבטיחות.

7. אם חגורת הבטיחות נקבעה במצב ALR בצעד 5, משוך את רצועת הכתף של חגורת הבטיחות כדי לוודא שהיא אינה נשלפת החוצה (ושמצב ALR פועל היטב).

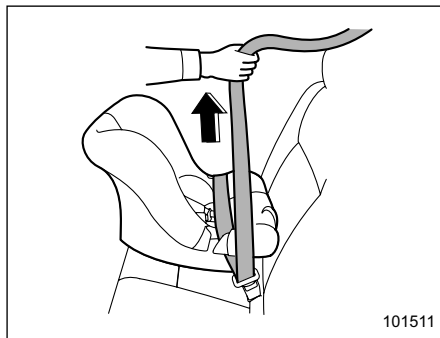

4. בטל את הרפיון ברצועת המותן.
5. אם בהוראות היצרן המצורפות למערכת הריסון לילדים מומלץ להשתמש במצב ALR של חגורת הבטיחות, בצע את הנוהל הבא.

(1) משוך החוצה את מלוא הרצועה של חגורת הבטיחות ממנגנון האיסוף כדי להעביר את מנגנון האיסוף ממצב נעילת חירום (ELR) למצב נעילה אוטומטית (ALR).

(2) הנח לחגורת הבטיחות להיאסף למנגנון האיסוף. כאשר חגורת הבטיחות נגללת יישמעו נקישות שמציינות כי מנגנון האיסוף פועל במצב ALR.

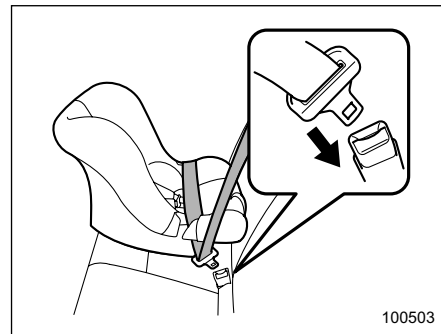

2. העבר את רצועות המותן והכתף דרך מערכת הריסון לילדים או מסביבה, לפי ההוראות של היצרן שלה.
3. הכנס את הלשונית לתוך האבזם עד שתשמע נקישה.

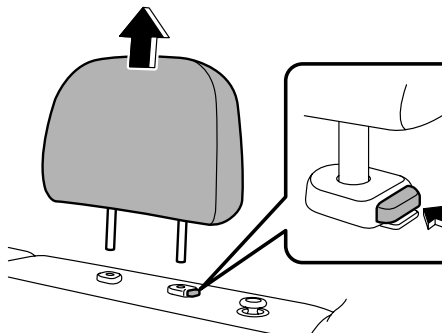

3. הסר את משענת הראש מן המקום על המושב האחורי בו יותקן מושב הבטיחות. לפרטים, עיין בנושא "משענות ראש" 43.

⚠ זהירות

אחסן באזור המטען את משענת הראש שהוסרה. אסור להניח את משענת הראש שהוסרה בתא הנוסעים, אחרת היא עלולה להתעופף בתא הנוסעים במקרה של עצירה פתאומית או פנייה חדה.

▼ התקנת מערכת ריסון לילדים הפונה לפנים

⚠ אזהרה

- אסור בהחלט להתקין מושב בטיחות לילדים במושב הנוסע הקדמי. התקנה כזו עלולה לגרום לפציעה קשה או מוות של הילד בזמן תאונה, כיוון שראשו יהיה קרוב מדי לכרית האוויר.
- לפני שמתקינים מערכת ריסון לילדים יש לוודא שגב המושב נעול ומאובטח היטב במקומו. אחרת, במקרה של תאונה, עלולים להיגרם פציעה חמורה או מוות.

1. הנח את מערכת הריסון לילדים על המושב האחורי.
2. בדגמים שמצוידים במושב אחורי בעל מנגנון הטיה, אם יש מרווח בין מערכת הריסון לילדים לבין גב המושב, כוונן את הזווית של גב המושב עד שיווצר מגע טוב.

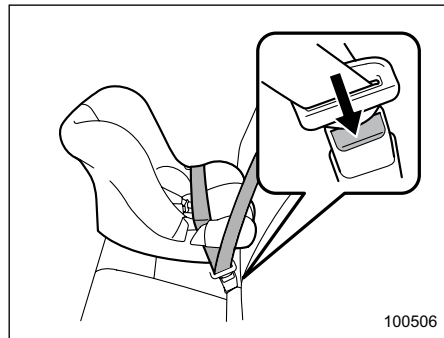

100506

8. כדי להסיר את מערכת הריסון לילדים, לחץ על לחצן השחרור של אבזם חגורת הבטיחות והנח לרצועת החגורה להיאסף עד תום מהלכה. חגורת הבטיחות תחזור למצב ELR.

הערה

כאשר מערכת הריסון לילדים כבר אינה בשימוש, הסר אותה והחזר את מנגנון האיסוף למצב ELR. כדי לשוב ולקבוע את המצב הזה, הנח לחגורת הבטיחות להיאסף במלואה.

אזהרה

גם אם התכוונת להתקין את מערכת הריסון לילדים במקום הישיבה המרכזי מאחור, אם מערכת הריסון לילדים אינה מתאימה היטב לקווי המתאר של כרית המושב המרכזי מאחור, ליתר ביטחון התקן את מערכת הריסון לילדים במקום הישיבה הקרוב לחלון. לפרטים, עיין בנושא "היכן להתקין מערכת ריסון לילדים" 63.

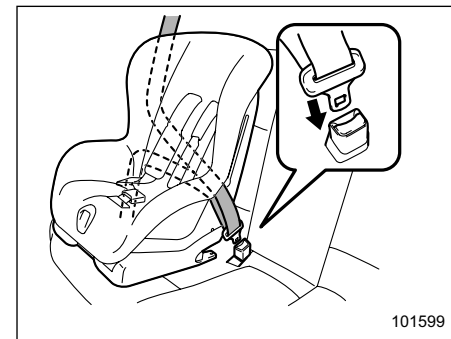

4. העבר את רצועות המותן והכתף דרך מערכת הריסון לילדים או מסביבה, לפי ההוראות של היצרן שלה.

— אם מתקינים מערכת ריסון לילדים במקום הישיבה המרכזי מאחור, יש להעביר את חגורת הבטיחות

המרכזית-אחורית בצורה תקינה דרך מוליך חגורת הבטיחות. לפרטים, עיין בנושא "חגורת בטיחות אחורית מרכזית" 53.

5. הכנס את הלשונית לתוך האבזם עד שתשמע נקישה.

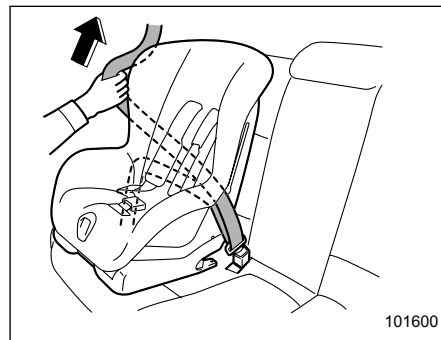

6. בטל את הרפיון ברצועת המותן.

7. משוך את מלוא הרצועה של חגורת הבטיחות ממנגנון האיסוף כדי להעביר את מנגנון האיסוף ממצב נעילת חירום (ELR) למצב נעילה אוטומטית (ALR). לאחר מכן, הנח לחגורת הבטיחות להיאסף למנגנון האיסוף. כאשר חגורת הבטיחות נגלתת יישמעו נקישות שמציינות כי מנגנון האיסוף פועל במצב ALR.



8. לפני שמושיבים ילד במערכת הריסון יש לנסות ולטלטל אותה קדימה ואחורה, ימינה ושמאלה כדי לוודא שמערכת הריסון מאובטחת היטב במקומה. לפעמים אפשר לאבטח את מערכת הריסון לילדים טוב יותר כאשר לוחצים אותה כלפי מטה אל כרית המושב של הרכב ומהדקים את חגורת הבטיחות. ודא שמערכת הריסון לילדים אינה יכולה לנוע למרחק של יותר מ-2.5 ס"מ בשום כיוון לאורך הנתיב שבו עוברת חגורת הבטיחות.

9. נסה למשוך את רצועת הכתף של חגורת הבטיחות כדי לוודא שהיא אינה נשלפת (כלומר, שמצב ALR פועל היטב).

■ התקנה של מושב הגבהה או כרית הגבהה

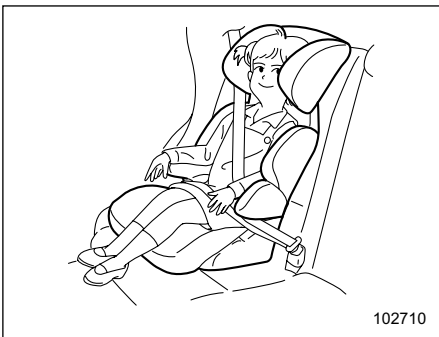

מושב הגבהה

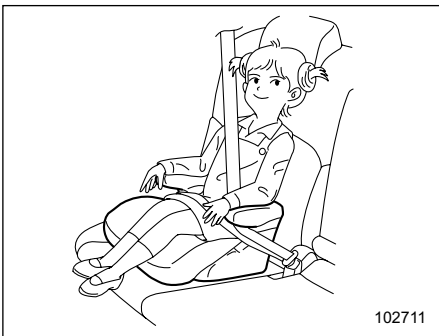

כרית הגבהה

1. בדגמים שמצוידים במושב אחורי בעל מנגנון הטיה, אם יש מרווח בין מערכת הריסון לילדים לבין מושב ההגבהה או

11. כדי להסיר את מערכת הריסון לילדים, לחץ על לחצן השחרור של אבזם חגורת הבטיחות והנח לרצועות החגורה להיאסף עד תום מהלכה. חגורת הבטיחות תחזור למצב ELR.

זכור שמשענת הראש אינה מיועדת לשימוש במצבה הנמוך ביותר (מצב מכונס). לפיכך, כשיושבים במושב האחורי-מרכזי (או מתקינים בו מערכת ריסון לילדים) בפעם הבאה, יש להקיף ולהגביה את משענת הראש למצבה הפתוח.

הערה

כאשר מערכת הריסון לילדים כבר אינה בשימוש, הסר אותה והחזר את מנגנון האיסוף למצב ELR. כדי לשוב ולקבוע את המצב הזה, הנח לחגורת הבטיחות להיאסף במלואה.

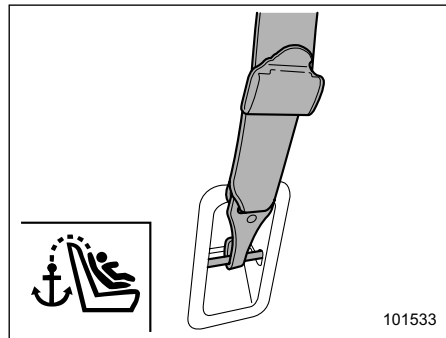

10. חבר את הו של רצועת העיגון העליונה לנקודת העיגון של רצועת העיגון העליונה אשר מותקנת מאחורי המושב האחורי, והדק היטב את רצועת העיגון העליונה. להוראות נוספות, עיין בנושא "עיגון רצועת עיגון עליונה" 75.

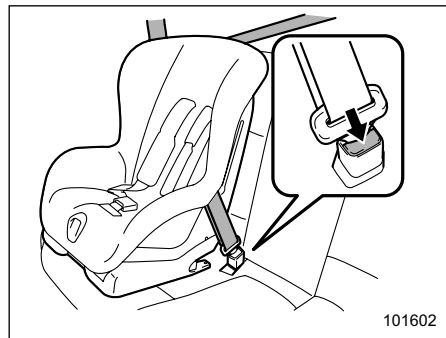

- כרית ההגבהה, כוונן את הזווית של גב המושב עד שייוצר מגע טוב.
- כוונן את משענת הראש כמוסבר להלן. להתקנה של מושב הגבהה:

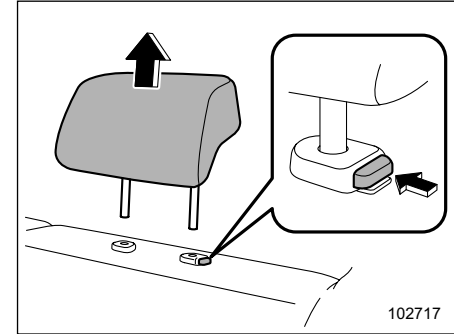

- הסר את משענת הראש ממקום הישיבה במושב האחורי בו יותקן מושב הבטיחות.
- אחסן באזור המטען את משענת הראש שהוסרה.

⚠ זehירות

אסור להניח את משענת הראש שהוסרה בתא הנוסעים, אחרת היא עלולה להתעופף בתא הנוסעים במקרה של עצירה פתאומית או פנייה חדה.

4. העבר את רצועת המותן ורצועת הכתף דרך מושב ההגבהה או כרית ההגבהה או סביבם, וחגור את הילד לפי הוראת היצרן של מושב ההגבהה. אם מושב ההגבהה או כרית ההגבהה מצוידים במוליך לחגורת הבטיחות, העבר את חגורת הבטיחות דרך מוליך חגורת הבטיחות.

5. הכנס את הלשונית לתוך האבזם עד שתשמע נקישה. היזהר שלא לפתל את חגורת הבטיחות.

ודא שרצועת הכתף ממוקמת מעל למרכז כתפו של הילד ושרצועת המותן ממוקמת נמוך ככל האפשר על ירכי הילד.

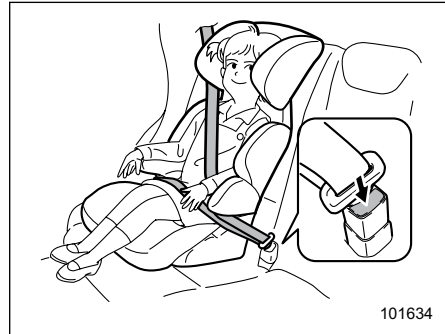

6. כדי להסיר את מושב ההגבהה או כרית ההגבהה, לחץ על לחצן השחרור שעל אבזם חגורת הבטיחות והנח לחגורת הבטיחות להיאסף.

להתקנה של כרית הגבהה:

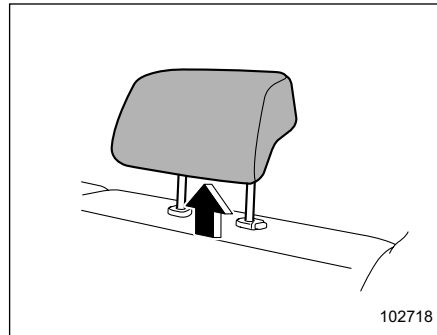

- הגבה את משענת הראש (של מקום הישיבה המרכזי) למצבה המוגבה. אל תסיר את משענת הראש.



3. הנח את מושב ההגבהה או כרית ההגבהה על המושב האחורי והושב עליהם את הילד. על הילד להישען לאחור באופן מלא במושב ההגבהה או כרית ההגבהה.

• כשמתקינים מערכת ריסון לילדים באמצעות עוגני LATCH וחוגרים את חגורת הבטיחות מאחור, יש לוודא שחגורת הבטיחות האחורית לא תילכד במערכת הריסון לילדים או בנקודות העיגון האחוריות של מערכת LATCH.

הערה

מערכת ההתראה של חגורות הבטיחות האחוריות מגלה אם נוסע יושב באחד ממקומות הישיבה. התקנה של מערכת ריסון לילדים במושב האחורי באמצעות עוגני LATCH, עלולה לגרום להפעלה של נורית האזהרה והצלצול של חגורת הבטיחות של הנוסע. חגירת חגורת הבטיחות האחורית באבזם לפני התקנת מערכת ריסון לילדים תמנע את הפעלת נורית האזהרה והצלצול של חגורת הבטיחות של הנוסע.

לפרטים עיינו בנושא "מקומות הישיבה האחוריים" 163.

אפשר להתקין חלק ממערכות הריסון לילדים במושב האחורי של הרכב ללא שימוש בחגורות הבטיחות. מערכות ריסון כאלה מאבטחים לנקודות העיגון הייעודיות שמותקנות במרכב הרכב. נקודות עיגון תחתונות ורצועות עיגון כאלה מכונות לפעמים 'מערכת LATCH' (Lower Anchors and Tethers for CHildren - נקודות עיגון תחתונות ורצועות עיגון להתקנה של מערכות ריסון לילדים).

■ התקנת מערכות ריסון לילדים באמצעות נקודות עיגון תחתונות

▼ (LATCH) ורצועת עיגון

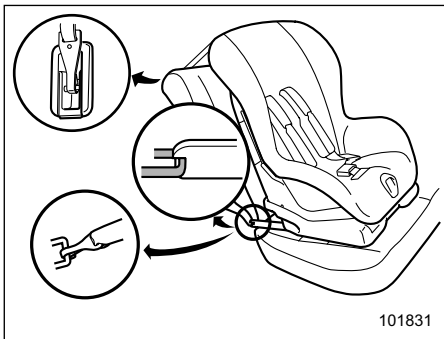

101831

▲ אזהרה

• חבר היטב את מערכת הריסון לילדים לנקודות העיגון. לפני שמשתמשים בנקודות העיגון של מערכת LATCH, יש להקפיד ולוודא שאין עצמים זרים סביב נקודות העיגון. ודא שמערכת הריסון לילדים מעוגנת ומאובטחת היטב. אחרת, במקרה של בלימה פתאומית, פנייה חדה או תאונה, הילד או נוסעים אחרים עלולים להיפצע קשה ואף להיהרג.

▲ אזהרה

- אסור בהחלט לחגור את חגורת הבטיחות כשהיא מפותלת או הפוכה. במקרה של תאונה, הדבר עלול להגדיל את סכנת הפציעה לילד או את חומרתה.
- אסור בהחלט למקם את רצועת הכתף מתחת לזרועו של הילד או מאחורי גבו. במקרה של תאונה, מצב זה עלול להגביר את סכנת הפציעה לילד או את חומרתה.
- חגורת הבטיחות חייבת להיות מונחת צמוד אל הגוף כדי לספק רתימה מלאה. חגורות המונחות בצורה רופפת אינן יעילות באותה מידה במניעה או הפחתה של חומרת הפציעות.
- העבר את רצועת המותן נמוך ככל האפשר על הירכיים של הילד. רצועת מותן ממוקמת גבוה תגביר את הסכנה של החלקת הילד מתחת לחגורת הבטיחות ושל החלקת חגורת הבטיחות מעל הבטן. שתי אפשרויות אלה יכולות לגרום לפציעה פנימית חמורה או למוות.
- ודא שרצועת הכתף תעבור מעל למרכז כתפו של הילד. העברת רצועת הכתף על הצוואר עלולה לגרום לפציעה לצוואר במצב של בלימה פתע או התנגשות.

נקודות עיגון לרצועת עיגון עליונה ▽

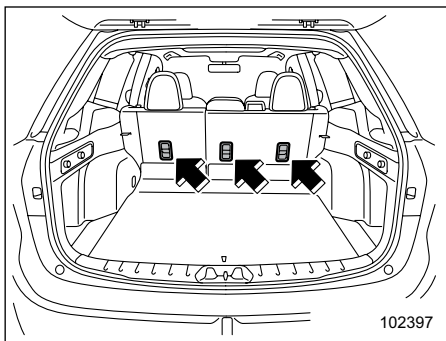

נקודות העיגון לרצועת העיגון העליונה (נקודות עיגון עליונות) מותקנות במקומות המתוארים באיור. לפרטים, עיין בנושא "נקודות עיגון לרצועת עיגון עליונה" ע 75.

התקנה של מערכת ריסון לילד בעזרת ▽

נקודות העיגון התחתונות ונקודת העיגון לרצועת העיגון העליונה

אזהרה ▲

לפני שמתקינים מערכת ריסון לילדים יש לוודא שגב המושב נעול ומאובטח היטב במקומו. אחרת, במקרה של תאונה, עלולים להיגרם פציעה חמורה או מוות.

נקודות עיגון תחתונות ▽

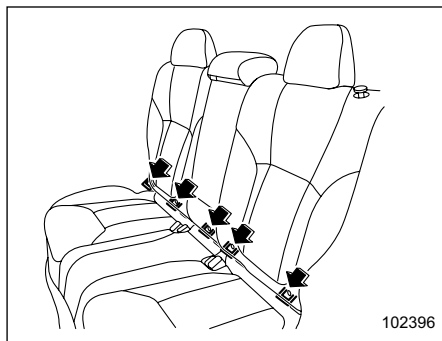

אזהרה ▲

אסור לחבר שני ווים תחתונים או יותר לאותה נקודת עיגון (מוט).

במושב האחורי יש בסך הכל 5 נקודות עיגון תחתונות. נקודת העיגון התחתונה המרכזית של מקום הישיבה הימני משמשת להתקנה של מערכות ריסון לילדים הן במקום הישיבה הימני והן במקום הישיבה המרכזי. כל אחת מנקודות העיגון התחתונות מותקנת באזור שבין כרית המושב לגב המושב.



101210

רכבך מצויד בחמש נקודות עיגון תחתונות (מוטות ובשלוש נקודות עיגון עליונות) (עבור רצועות עיגון) להתקנה של מערכות ריסון אלה.

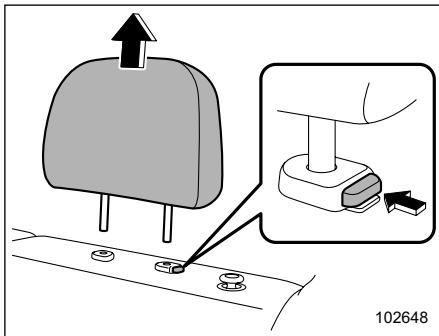

102648

5. הסר את משענת הראש של המושב האחורי. לפרטים, עיין בנושא "משענות ראש" 43.

▲ זהירות

אחסן באזור המטען את משענת הראש שהוסרה. אסור להניח את משענת הראש שהוסרה בתא הנוסעים, אחרת היא עלולה להתעופף בתא הנוסעים במקרה של עצירה פתאומית או פנייה חדה.

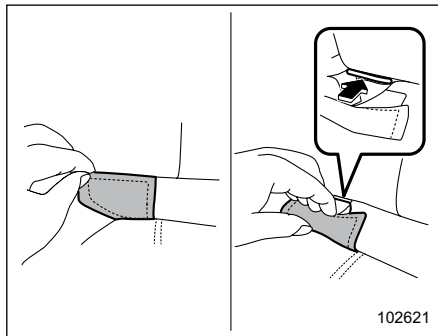

102621

3. קפל את כיסוי נקודת העיגון שבגב המושב האחורי בצד שבחרת. לאחר שקיפלת את הכיסוי של נקודת העיגון התקן אותו בוו ובלולאה כדי לחשוף את נקודות העיגון (מוטות) להתקנה של מערכות ריסון לילדים.

4. בדגמים שמצוידים במושב אחורי בעל מנגנון הטיה, אם יש מרווח בין מערכת הריסון לילדים לבין גב המושב, כוונן את הזווית של גב המושב עד שיווצר מגע טוב.

1. נסה לטלטל מעט את גב המושב לאחור ולפנים כדי לוודא שהוא נעול היטב במקומו.

– בדוק וודא שהסימן האדום של שחרור הנעילה, שבחלק התחתון של כפתור שחרור הנעילה, אינו גלוי לעין. לפרטים, עיין בנושא "קיפול גב המושב האחורי כלפי מטה" 40.

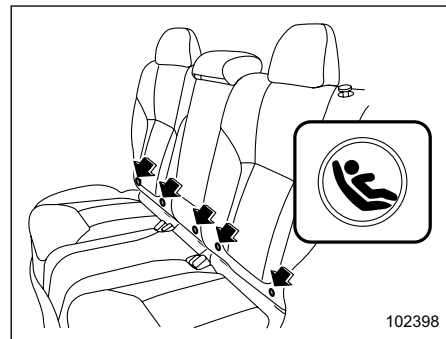

102398

2. סימוני "Ⓢ" מופיעים בחלק התחתון של גב המושב האחורי. סימונים אלה מציינים את מיקומן של נקודות העיגון התחתונות (מוטות).

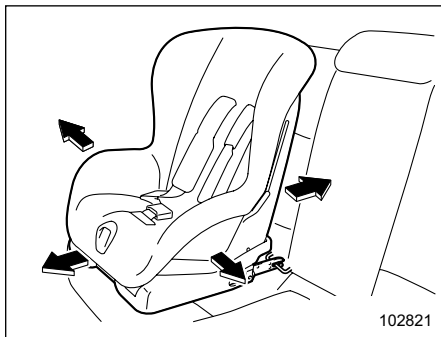

102821

9. לפני שמושיבים ילד במערכת הריסון יש לנסות ולטלטל אותה קדימה ואחורה, ימינה ושמאלה כדי לוודא שמערכת הריסון מאובטחת היטב במקומה. לפעמים אפשר לאבטח את מערכת הריסון לילדים טוב יותר כאשר לוחצים אותה כלפי מטה אל כרית המושב של הרכב. ודא שמערכת הריסון לילדים אינה יכולה לנוע למרחק של יותר מ-2.5 ס"מ בשום כיוון לאורך הנתיב שבו עוברת חגורת הבטיחות.

10. כדי להסיר את מערכת הריסון לילדים, בצע את נוהל ההתקנה בסדר פעולות הפוך.

בשאלות ביחס להתקנה של מערכות ריסון לילדים, פנה למוסך. מומלץ לפנות למרכז שירות מורשה סובארו מטעם היבואן.

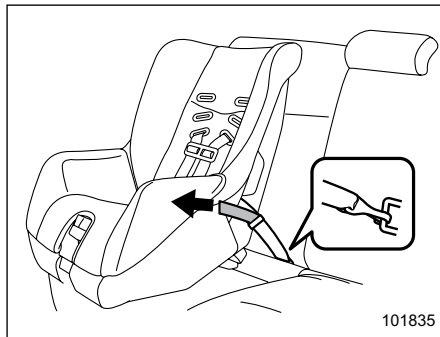

101835

7. אם מערכת הריסון לילדים מצוידת במחברים גמישים (עם רצועות עיגון), לחץ את מערכת הריסון לילדים כלפי כרית המושב ומשוך את שתי רצועות העיגון, השמאלית והימנית, כדי לאבטח את מערכת הריסון ולהדק את הרצועות.

8. חבר את הוו של רצועת העיגון העליונה לנקודת העיגון של רצועת העיגון העליונה אשר מותקנת מאחורי המושב האחורי, והדק היטב את רצועת העיגון העליונה. לפרטים נוספים עיין בנושא "נקודות עיגון לרצועת עיגון עליונה" 75.

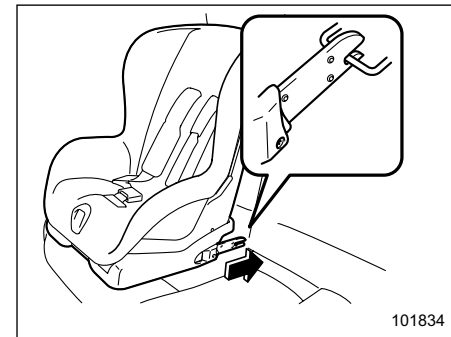

101834

6. פעל על-פי הוראות היצרן של מערכת הריסון לילדים וחבר את הווים התחתונים לנקודות העיגון התחתונות שמותקנות במקומות המסומנים בסימוני "S" בחלק התחתון של גב המושב האחורי. כאשר מחברים את הווים יש לוודא שחגורות הבטיחות הסמוכות אינן נתפסות.

כדי להתקין את רצועת העיגון העליונה

▲ זהירות

- לפני שמתקינים מערכת ריסון לילד יש להסיר את משענת הראש. אחרת, ייתכן שלא ניתן יהיה להדק היטב את רצועת העיגון העליונה.
- אחסן באזור המטען את משענת הראש שהוסרה. אסור להניח את משענת הראש שהוסרה בתא הנוסעים, אחרת היא עלולה להתעופף בתא הנוסעים במקרה של עצירה פתאומית או פנייה חדה.

1. הסר את משענת הראש של מקום הישיבה האחורי שבו תותקן מערכת הריסון לילדים. לפרטים, עיין בנושא "משענות ראש" 43.
2. בדגמים שבהם אפשר להטות את המושב האחורי, כוונן את גב המושב למצב זקוף.

▼ מיקום נקודת העיגון

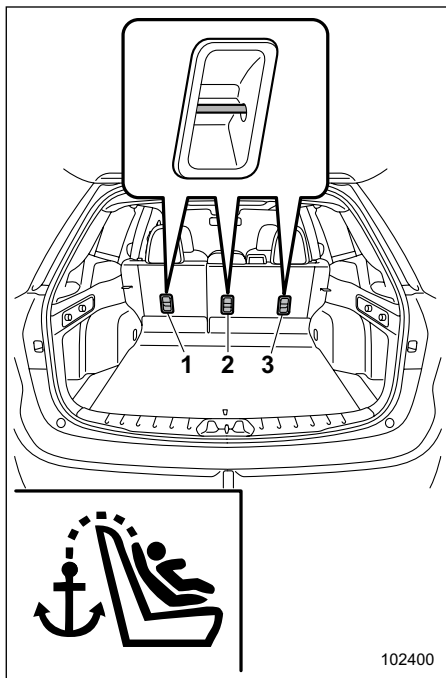

- 1) למקום הישיבה השמאלי
- 2) למקום הישיבה המרכזי
- 3) למקום הישיבה הימני

שלוש נקודות עיגון לרצועת עיגון עליונה מותקנות בחלקו האחורי של גב המושב האחורי.

■ נקודות עיגון לרצועת עיגון עליונה

הרכב מצויד בשלוש נקודות עיגון לרצועת עיגון עליונה, לצורך התקנה במושב האחורי של מערכות ריסון לילדים עם רצועת עיגון עליונה. כאשר תתקין מושב בטיחות לילדים עם רצועת עיגון עליונה, פעל באופן הבא תוך כדי שמירה על ההוראות של יצרן מערכת הריסון לילדים.

מכיוון שרצועת עיגון עליונה יכולה לספק יציבות נוספת הודות לחיבור נוסף של מערכת הריסון לילדים אל הרכב, אנו ממליצים שתשתמש ברצועת העיגון העליונה כאשר היא נחוצה או קיימת.

■ אמצעי זהירות כלליים בנוגע למערכת כריות האוויר

▲ אזהרה

- כדי להבטיח הגנה מרבית במקרה של תאונה, על הנהג וכל הנוסעים ברכב לחגור חגורת בטיחות כל זמן שהרכב בתנועה. מערכת כריות האוויר מתוכננת רק כהשלמה להגנה הראשונית המסופקת על-ידי חגורות הבטיחות. המערכת אינה מבטלת את הצורך לחגור חגורות בטיחות. ביחד עם חגורות הבטיחות, היא מספקת את ההגנה המשולבת הטובה ביותר במקרה של תאונה קשה. אי-חגירת חגורת בטיחות מגדילה את הסיכון לפציעה חמורה או למוות, אפילו אם מותקנת ברכב מערכת כריות אוויר. להוראות ואמצעי זהירות עבור מערכת חגורות הבטיחות, עיין בנושא "חגורות בטיחות" ☞ 48.
- כריות האוויר הצדיות ווילונות הצד המתנפחים מתוכננים להוות מערכת משלימה להגנה הראשונית שמספקת חגורת הבטיחות. הם אינם פוטרים אותך מהצורך לחגור את חגורת הבטיחות. חשוב גם לחגור חגורת בטיחות כדי למנוע פציעות העלולות להיגרם כאשר כרית האוויר פוגעת בנוסע שאינו ממוקם נכון, כגון נוסע שנזרק קדימה בעת בלימה שלבני תאונה.

1-9. כריות אוויר SRS (מערכת ריסון משלימה)

שם זה נבחר כי מערכת כריות האוויר משלימה את חגורות הבטיחות של הרכב.

הרכב מצויד במערכת כריות אוויר הכוללת שבע כריות אוויר.

התצורות הן כדלהלן:

- כריות אוויר קדמיות לנהג ולנוסע הקדמי
 - כריות אוויר צדיות לנהג ולנוסע הקדמי
 - וילונות צד מתנפחים (עבור הנהג, הנוסע הקדמי והנוסעים במקומות הישיבה הקרובים לחלונות מאחור)
 - כרית אוויר לברכי הנהג
- כריות אוויר אלה מתוכננות רק כתוספת להגנה הראשונית הניתנת על-ידי חגורת הבטיחות.**

המערכת מבקרת גם את הקדם מותחנים של חגורות הבטיחות. להוראות שימוש ואמצעי זהירות ביחס למותחני-הקדם של חגורות הבטיחות עיין בנושא "מותחן-קדם של חגורת הבטיחות" ☞ 57.

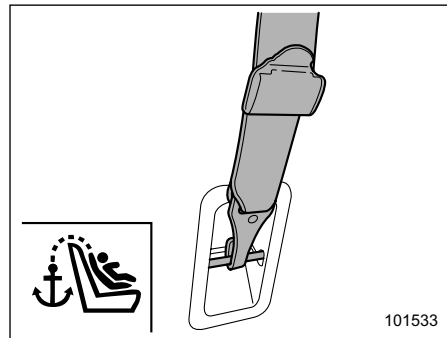

3. חבר את הוו של רצועת העיגון העליונה לנקודת העיגון המתאימה.

4. הדק היטב את רצועת העיגון העליונה.

בשאלות ביחס להתקנה של מערכות ריסון לילדים, פנה למוסך. מומלץ לפנות למרכז שירות מורשה סובארו מטעם היבואן.

- מאחר שהרכב מצויד בוילונות צד מתנפחים, אל תשב ואל תישען קרוב מדי לאחת מהדלתות הקדמיות או האחוריות, משני צדי הרכב. אין להוציא איברי גוף כלשהם דרך החלון. וילונות הצד המתנפחים בכל צד של תא הנוסעים מאוחסנים בחלק הצדי של התקרה (בין העמוד הקדמי לבין נקודה הנמצאת מאחורי חלון הצד האחורי) ומספקים הגנה על-ידי פתיחה מהירה במקרה של התנגשות צדית, התהפכות או התנגשות חזיתית בהיסט. אולם, אם הנוסע יושב קרוב מדי אל כרית האוויר, היא עלולה לפצוע אותו מתנפחת בכוח.
- אל תשב ואל תישען קרוב מדי לכל אחת מהדלתות הקדמיות. מאחר שכריות האוויר מתנפחות במהירות רבה ובעוצמה גבוהה כדי לספק הגנה בהתנגשויות מהירות, הרי שכוח ההתנפחות שלהן עלול לגרום לפגיעה לנוסע שגופו קרוב מדי לכריות האוויר. חשוב מאוד גם לחגור את חגורות הבטיחות כדי למנוע פגיעות כתוצאה מפגיעה של כרית האוויר בנוסע שאינו יושב בתנוחה הנכונה.
- גם אם הנוסע ממוקם כיאות, קיימת סכנה שהוא עלול לסבול מפגיעות קלות כגון שפשופים וחבורות בפנים או בזרועות עקב כוח ההתנפחות של כריות האוויר.



⚠ אזהרה

- אל תשב ואל תישען קרוב לכל אחת מהדלתות הקדמיות. כריות האוויר הצדיות מאוחסנות בגב המושב של שני המושבים הקדמיים ליד הדלתות, והן מספקות הגנה על-ידי פתיחה מהירה במקרה של התנגשות צדית. אולם, אם הנוסע יושב קרוב מדי אל כרית האוויר, היא עלולה לפצוע אותו כשהיא מתנפחת בכוח.

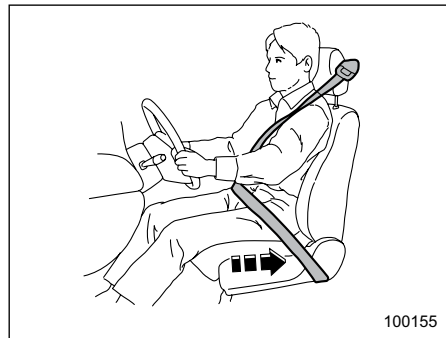

⚠ אזהרה

- כריות האוויר מתנפחות במהירות ובכוח רב. נוסעים שאינם נשענים היטב לאחור ויושבים זקוף כאשר כרית האוויר מתנפחת עלולים להיפצע פגיעה קשה. מכיוון שכרית האוויר תופסת חלל רב כאשר היא מתנפחת, על הנהג לשבת תמיד זקוף במושב ורחוק ככל האפשר מן ההגה מבלי לאבד שליטה על הרכב, ועל הנוסע במושב הקדמי להזיז את המושב לאחור ככל שניתן ולשבת זקוף בתוך המושב.

■ אמצעי זהירות כלליים ביחס לשימוש באביזרים וחפצים כלשהם עם מערכת כריות האוויר

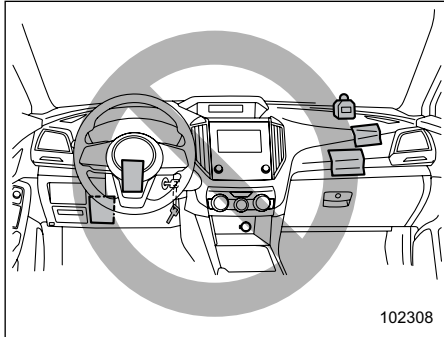

102308

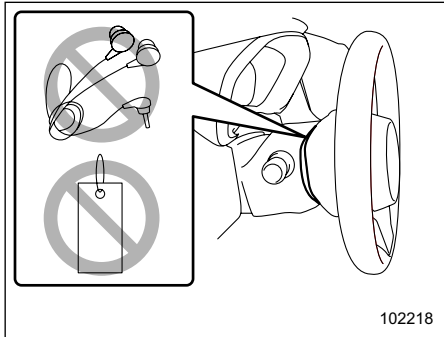

102218

▲ זהירות

- כאשר מתנפחת כרית אוויר, משתחרר מעט עשן. עשן זה עלול לגרום לבעיות נשימה אצל אנשים בעלי היסטוריה של קצרת או בעיות נשימה אחרות. אם לך או לנוסעיך בעיות נשימה אחרי התנפחות כרית אוויר, דאג שאוויר צח יגיע מיד.
- כאשר כרית אוויר מתנפחת, היא משחררת גזים חמים. הגזים החמים עלולים לגרום לכוויות אם הנוסעים באים אתם במגע ישיר.

הערה

- כשתמכור את רכבך, אנא הסבר לקונה שהרכב מצויד בכריות אוויר. הסב את תשומת ליבו של הקונה לתוכן של החלק המתאים במדריך לנהג.
- כשכרית האוויר מתנפחת, הספקת הדלק מנותקת כדי למנוע סכנת שריפה כתוצאה מדליפת דלק. לפרטים על התנעת המנוע מחדש עיין בנושא "מעורבות בתאונה" 422.



102009

▲ אזהרה

- הרחק את ידיך מהדלתות הקדמיות ומהחיפויים שלהן. אתה עלול להיפצע במקרה של התנפחות כרית האוויר הצדית.
- אין לשים חפצים על או בקרבת המכסה של כרית האוויר, או בינך לבין כרית האוויר. אם כרית האוויר תתנפח, החפצים עלולים להפריע לפעולתה התקינה, או עלולים להיזרק בתוך חלל הרכב ולגרום לפציעות.

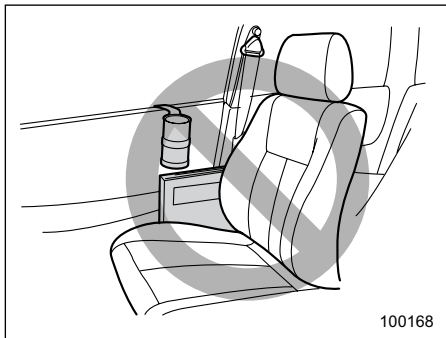

100168

⚠ אזהרה

- אסור לחבר חפצים לחיפוי הפנימי של הדלתות או קרוב לכריות האוויר הצדיות, וגם אין להניח חפצים קרוב לכריות האוויר הצדיות. אם כרית האוויר הצדית תתנפח, חפצים אלה עלולים להיזרק בצורה מסוכנת בכיוון יושבי הרכב ועלולים לגרום לפציעות.
- אסור לחבר דיבורית או כל אביזר אחר לעמוד הקדמי, לעמוד המרכזי, לעמוד האחורי, לשמשה הקדמית, לחלון הצד, לידית האחיזה או לכל משטח אחר בתא הנוסעים שנמצא קרוב לאזור הפריסה של וילון צד מתנפח. מיקרופון של מערכת דיבורית או אביזר אחר במיקום שכזה יתזו לחלל תא הנוסעים בעצמה רבה על-ידי וילון

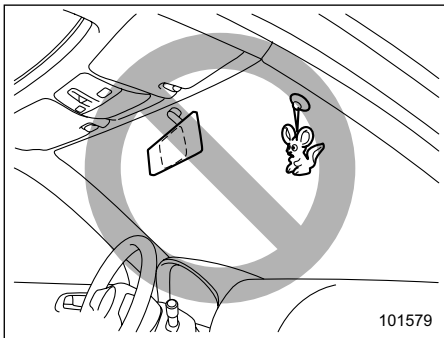

101579

⚠ אזהרה

אין להצמיד אביזרים לשמשה הקדמית, או להתקין מראה רחבה במיוחד על המראה הפנימית. אם כרית האוויר תתנפח, חפצים אלה עלולים להפוך לקליעים העלולים לפצוע את יושבי הרכב בצורה חמורה.

⚠ אזהרה

- אין לשים חפצים כלשהם (כולל רצועות או כבלים) על רפידת גלגל ההגה, כיסוי העמוד או לוח המכשירים.
- חפצים אלה עלולים להסתבך בגלגל ההגה ולמנוע, למשל, את תקינות הפעולה של כרית האוויר הקדמית.
- אם כרית האוויר הקדמית תתנפח, החפצים עלולים להיזרק בתוך חלל הרכב ולגרום לפציעות.
- אסור להניח חפצים כלשהם מתחת לצד הנהג של לוח המכשירים. אם כרית האוויר להגנת הברכיים תתנפח, חפצים אלה עלולים להפריע לפעולתה התקינה, או עלולים להיזרק בתוך חלל הרכב ולגרום לפציעות.
- אסור לחבר למפתח חפצים כבדים, חדים או קשים, או מפתח אחר. אם כרית האוויר להגנת הברכיים תתנפח, חפצים אלה עלולים להפריע לפעולתה התקינה, או עלולים להיזרק בתוך חלל הרכב ולגרום לפציעות.

▲ אזהרה

יש לרתום ילדים באמצעי ריסון מתאים במושב האחורי, בכל עת. כרית האוויר מתנפחת במהירות ובעצמה גבוהה ויכולה לפצוע או אפילו להרוג ילדים, במיוחד אם אינם רתומים או אם הם רתומים בצורה לא נכונה. מכיוון שילדים קלי-משקל וחלשים יחסית למבוגרים, הסיכון שלהם להיפצע מניפוח כרית האוויר גדול יותר.

מסיבה זו, אנו ממליצים מאוד שכל הילדים (אלה שזקוקים עדיין למערכות ריסון לילדים וגם ילדים גדולים יותר שכבר אינם זקוקים להן) ישבו במושב האחורי כשהם רתומים היטב בכל עת - באמצעות מערכת ריסון לילדים או חגורת הבטיחות של הרכב, בהתאם לגיל הילד, גובהו ומשקלו.

חובה תמיד להתקין את כל סוגי מערכות הריסון לילדים (כולל מושב לילדים הפונה לפני) במושבים האחוריים.

לפי הסטטיסטיקה של תאונות דרכים, ילדים בטוחים יותר כאשר הם רתומים בצורה נכונה במקומות ישיבה אחוריים מאשר במקומות ישיבה קדמיים.

להוראות ואמצעי זהירות לגבי מערכות ריסון לילדים, עיין בנושא "מערכות ריסון לילדים" 60.

• אסור להתקין כיסויי מושבים כלשהם, מלבד כיסויי מושבים מקוריים של סובארו שתוכננו במיוחד לשימוש עם מערכת כריות האוויר. גם אם משתמשים בכיסויי מושבים מקוריים של סובארו, פעולתה של מערכת כריות האוויר עלולה שלא להיות תקינה אם לא מתקינים את כיסויי המושבים בצורה נכונה.

■ אמצעי זהירות כלליים ביחס לילדים ומערכת כריות האוויר



100082

• הצד המתנפח, או ימנעו פריסה נכונה של הווילון המתנפח. בכל מקרה, התוצאה עלולה להיות פגיעות חמורות.

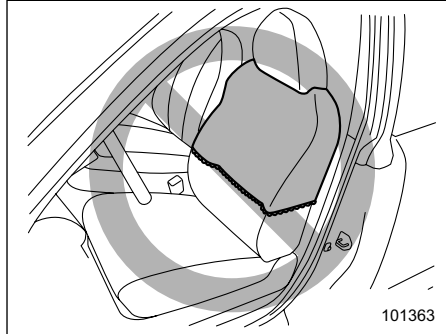

101363

▲ אזהרה

• אין לשים בגדים או חפצים אחרים מכל סוג על גב המושבים הקדמיים, ואין להצמיד תוויות או מדבקות לפני השטח של המושבים הקדמיים, על כריות האוויר הצדיות או בקרבתן. חפצים אלה עלולים להפריע לפעולתן התקינה של כריות האוויר הצדיות, ולהפחית את ההגנה ליושבי המושבים הקדמיים.

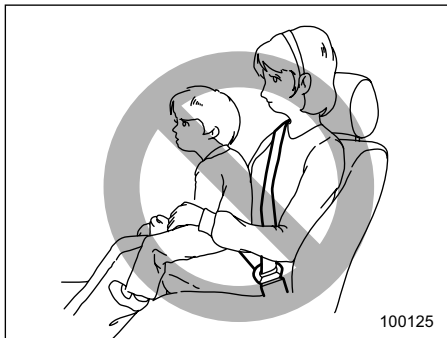

100125

⚠ אזהרה

אל תחזיק אף פעם ילד על ברכיך או בזרועותיך. כרית האוויר מתנפחת בכוח רב ועלולה לפצוע או אפילו להרוג את הילד.

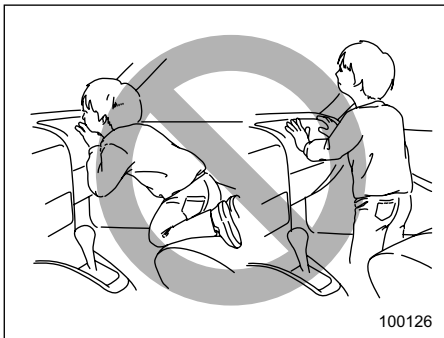

100126

⚠ אזהרה

אסור לאפשר לילד לעמוד או לכרוע על מושב הנוסע הקדמי. כרית האוויר מתנפחת בכוח רב ועלולה לפצוע או אפילו להרוג את הילד.

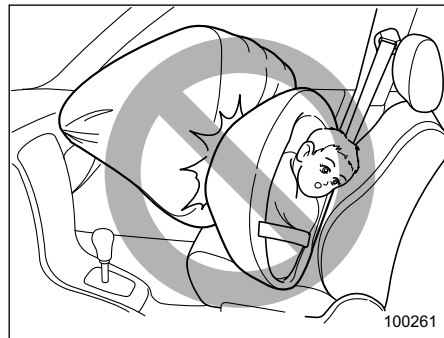

100261

⚠ אזהרה

אסור בהחלט להתקין מושב בטיחות לילדים במושב הנוסע הקדמי. התקנה כזו עלולה לגרום לפציעה קשה או מוות של הילד בזמן תאונה, כיוון שראשו יהיה קרוב מדי לכרית האוויר.

אזהרה ⚠

- אסור בהחלט להרשות לילד לבצע אחת מהפעולות הבאות.
 - לכרוע על מושב הנוסע הקדמי עם פניו בכיוון חלון הצד.
 - לחבק את גב המושב הקדמי בזרועותיו.
 - להוציא את הראש, הזרועות או חלקים אחרים מגופו מחוץ לחלון.
- במקרה של תאונה, כוח ההפעלה של כרית האוויר הצדית עלול לפצוע את הילד קשה כיוון שראשו, זרועותיו או חלקים אחרים של גופו יהיו קרובים מדי לכרית האוויר הצדית ו/או וילון הצד המתנפח.
- מכיוון שברכב מותקנת גם כרית אוויר קדמית לנוסע הקדמי, בכל מקרה יש להושיב ילדים במושב האחורי, ועליהם להיות רתומים תמיד במערכת ריסון מתאימה.

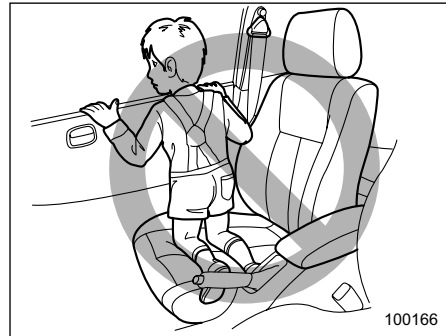

100166

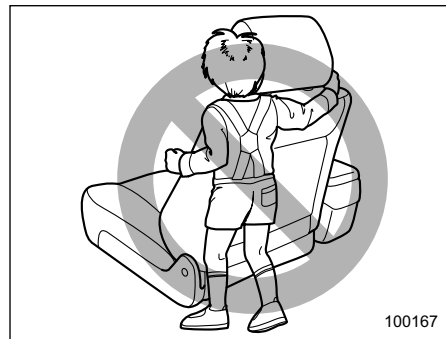

100167

רכיבים

כריות האוויר מאוחסנות במקומות הבאים.

כרית האוויר הקדמית של הנהג: בחלק המרכזי של גלגל ההגה

הסימון SRS AIRBAG מופיע על הרפידה של כרית האוויר.

כרית האוויר הקדמית של הנוסע הקדמי: סמוך לחלק העליון של לוח המחוונים, מתחת לסימון SRS AIRBAG

כרית אוויר צדית: בצד הדלת של כל גב מושב קדמי הנושא את התווית SRS AIRBAG

וילון צד מתנפח: בצד הגג (בין העמוד המרכזי לבין נקודה מאחורי חלון הצד האחורי)

סימוני SRS AIRBAG מופיעים בחלק העליון של כל אחד מהעמודים המרכזיים.

כרית אוויר להגנת הברכיים: מתחת לעמוד ההגה

הסימון SRS AIRBAG מופיע על הדלתית של כרית האוויר.

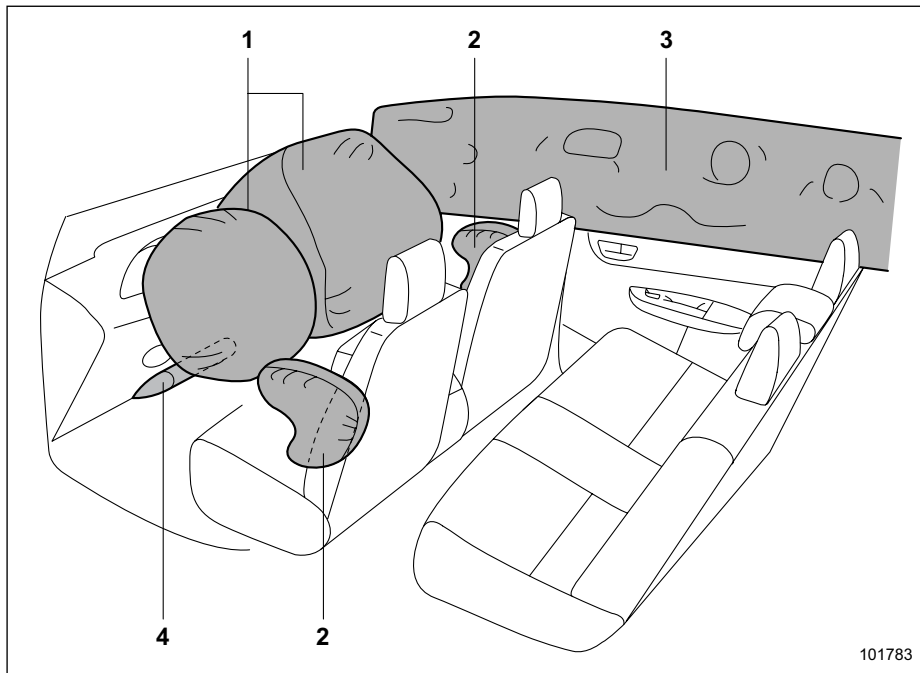

101783

- (1) כרית אוויר קדמית
- (2) כרית אוויר צדית
- (3) וילון צד מתנפח
- (4) כרית אוויר לברכיים

- (1) יחידת הבקרה של כריות האוויר (כולל חיישן התנגשות וחיישן התהפכות)
- (2) יחידת כרית אוויר קדמית (בצד הנהג)
- (3) יחידת כרית אוויר קדמית (בצד הנוסע הקדמי)
- (4) חיישן פגיעה קדמי (צד שמאל)
- (5) חיישן פגיעה קדמי (צד ימין)
- (6) יחידת כרית אוויר צדית (צד הנהג)
- (7) יחידת כרית אוויר צדית (צד הנוסע הקדמי)
- (8) חיישן פגיעה צדית (בעמוד המרכזי השמאלי)
- (9) חיישן פגיעה צדית (בעמוד המרכזי הימני)
- (10) החיווט של כריות האוויר
- (11) מותחן-קדם של חגורת בטיחות ומגביל עומס מסתגל (צד הנהג)
- (12) מותחן-קדם של חגורת בטיחות ומגביל עומס מסתגל (צד הנוסע הקדמי)
- (13) חיישן פגיעה צדית (בית הגלגל האחורי-ימני)
- (14) חיישן פגיעה צדית (בית הגלגל האחורי-שמאלי)
- (15) יחידת וילון צד מתנפח (צד ימין)
- (16) יחידת וילון צד מתנפח (צד שמאל)
- (17) מתג האבוס של חגורת הבטיחות (צד הנוסע הקדמי)
- (18) יחידת כרית אוויר להגנת הברכיים (צד הנהג)
- (19) החיישן של מערכת חישת התפוסה במושב הנוסע הקדמי
- (20) יחידת הבקרה של מערכת חישת התפוסה במושב הנוסע הקדמי
- (21) נוריות חיווי לפעולה וניתוק של כרית האוויר הקדמית של הנוסע הקדמי

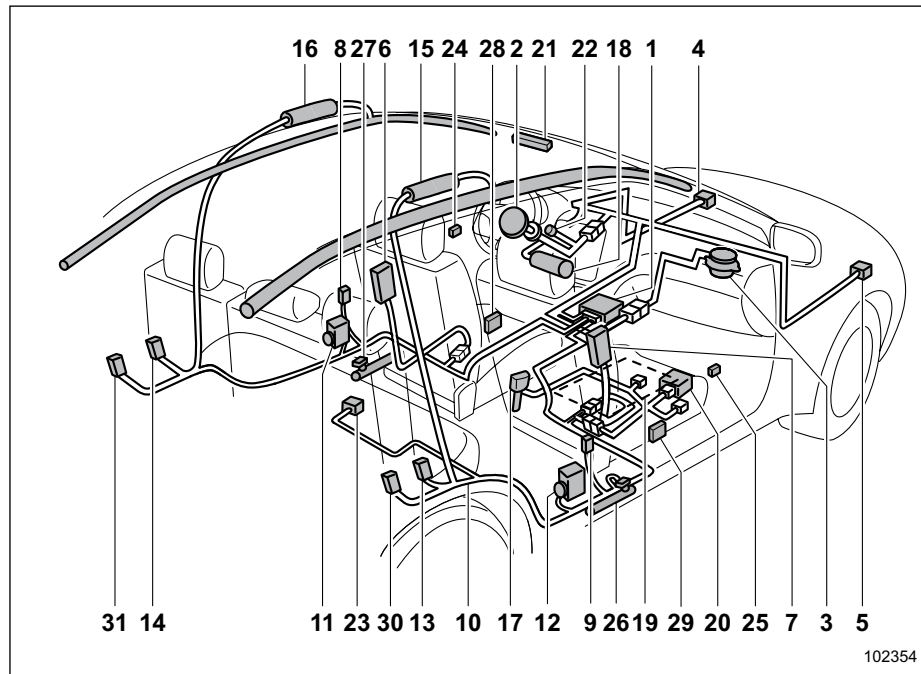

Even with Advanced Air Bags - אפילו עם כריות אוויר מתקדמות). הקפד לקרוא בעיון את ההוראות שבתוויות האזהרה ובתג.

הקפד לחגור את חגורת הבטיחות. המערכת המתקדמת של כריות האוויר הקדמיות של סובארו היא מערכת ריסון משלימה ויש להשתמש בה בשילוב עם חגורות הבטיחות. על כל הנוסעים לחגור חגורת בטיחות או לשבת במערכות ריסון מתאימות לילדים.

לפרטים על מיקומן של כריות האוויר, עיין בנושא "רכיבים" 83.

בתאונה חזיתית בינונית עד קשה, מופעלים הרכיבים הבאים.

- כרית האוויר הקדמית של הנהג
- כרית האוויר הקדמית של הנוסע הקדמי
- כרית האוויר להגנת הברכיים של הנהג
- וילונות צד מתנפחים!¹

* במקרה של התנגשות חזיתית בהיסט שעצמתה מספיקה להפעלה של כריות האוויר הקדמיות.

רכיבים אלה משלימים את פעולת חגורות הבטיחות על-ידי הפחתת ההשפעה של עצמת ההתנגשות על הראש, החזה והברכיים של הנוסעים.

■ מערכת מתקדמת של כריות אוויר קדמיות של סובארו

הרכב מצויד במערכת מתקדמת של כריות אוויר קדמיות של סובארו, שתואמת לדרישות תקן FMVSS 208 העדכני.

המערכת המתקדמת של כריות האוויר הקדמיות של סובארו קובעת באופן אוטומטי את כוח הניפוח של כרית האוויר הקדמית של הנהג בזמן הניפוח, וכן אם להפעיל, או לא להפעיל, את כרית האוויר הקדמית של הנוסע הקדמי, ואם היא מופעלת, את כוח הניפוח של כרית האוויר הקדמית בזמן הניפוח.

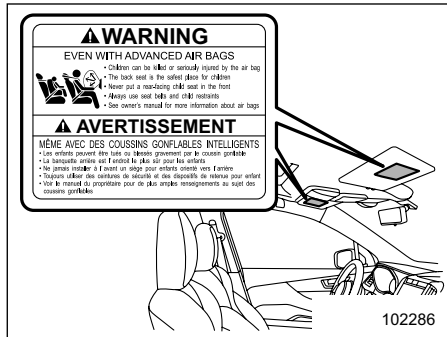

הרכב נושא תוויות אזהרה בסוככי השמשי של הנהג והנושא הקדמי (הן נפתחות בביטוי EVEN WITH ADVANCED AIR BAGS ותג - אפילו עם כריות אוויר מתקדמות) ותג המוצמד למכסה תא הכפפות (נפתח בביטוי

22) נורית אזהרה של מערכת כריות האוויר (23) חיישן פגיעה צדית (מתחת למושב האחורי מרכזי)

(24) חיישן פגיעה צדית (בדלת הקדמית-שמאלית)

(25) חיישן פגיעה צדית (בדלת הקדמית-ימנית) (26) מותחן קדם של רצועת המותן (צד הנוסע הקדמי)

(27) מותחן קדם של רצועת המותן (צד הנהג)

(28) חיישן מצב הכוונון של מושב הנהג

(29) חיישן מצב הכוונון של מושב הנוסע

(30) מותחן קדם של חגורת בטיחות אחורית (צד הנוסע הקדמי)

(31) מותחן קדם של חגורת בטיחות אחורית (צד הנהג)

▼ כרית האוויר הקדמית של הנהג

כרית האוויר הקדמית של הנהג מצוידת במנגנון ניפוח דו-שלבי. מנגנון הניפוח פועל בדרכים שונות, בהתאם לחומרת הפגיעה.

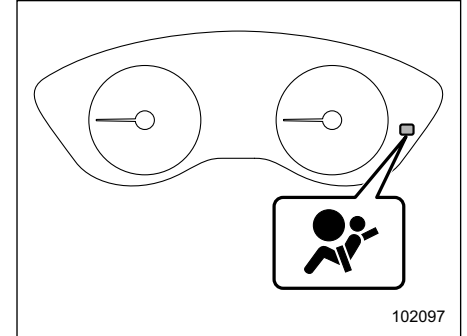

102097

נורית האזהרה של מערכת כריות האוויר

אם נורית האזהרה של מערכת כריות האוויר מאירה, דאג שהמערכת תיבדק מיד במוסך. מומלץ לפנות למרכז שירות מורשה סובארו מטעם היבואן.

הערה

כרית האוויר הצדית ווילון הצד המתנפח של הנהג אינם מבוקרים על ידי המערכת המתקדמת של כריות האוויר הקדמיות של סובארו.

▼ כרית האוויר הקדמית של הנוסע הקדמי

כרית האוויר הקדמית של הנוסע הקדמי מצוידת במנגנון ניפוח דו-שלבי. מנגנון הניפוח פועל בדרכים שונות, בהתאם לחומרת הפגיעה.

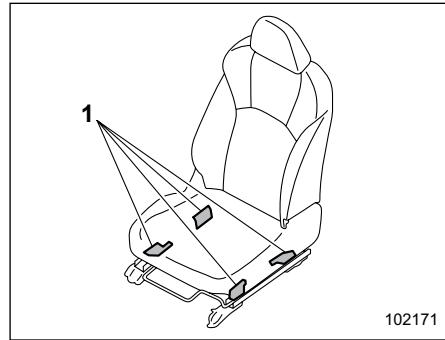

102171

1) החיישנים של מערכת חישת התפוסה

החיישנים של מערכת חישת התפוסה מותקנים בין המושב למסילות המושב, ומנטרים את המבנה הפיזי והתנוחה של הנוסע הקדמי. על סמך הממצאים האלה קובעת מערכת חישת התפוסה אם יש להפעיל את כרית האוויר הקדמית של הנוסע הקדמי או לא.

מערכת חישת התפוסה עשויה לקבוע שאין להפעיל את כרית האוויר הקדמית של הנוסע הקדמי אפילו כשכרית האוויר הקדמית של הנהג מופעלת. זו תופעה רגילה ואין מדובר

בתקלה. במקרה זה, למרות שכרית האוויר הקדמית של הנוסע הקדמי אינה פועלת, מותחן-הקדם של חגורת הבטיחות של הנוסע הקדמי פועל ביחד עם מותחן-הקדם של חגורת הבטיחות של הנהג. לפרטים על מותחן-הקדם של חגורת הבטיחות, עיין בנושא "מותחני-קדם של חגורת הבטיחות" 57.

▲ זהירות

הקפד על אמצעי הזהירות הבאים. אחרת, פעולתה של המערכת המתקדמת של כריות האוויר הקדמיות של סובארו לא תהיה תקינה, ותיתכן תקלה במערכת.

- אסור לחבוט בחוזקה על מושב הנוסע הקדמי (למשל: אסור לבעוט בו).
- אין לאפשר לנוסעים מאחור להניח את רגליהם בין גב המושב הקדמי לבין כרית המושב הקדמי.
- יש להיזהר שלא יישככו נוזלים על מושב הנוסע הקדמי. יש לנגב מיד נוזלים שנשפכו.
- אסור להסיר את מושב הנוסע הקדמי או לפרק אותו.
- אסור להתקין מתחת למושב הנוסע הקדמי אביזרים (דוגמת מגבר שמע) כלשהם, מלבד אביזרים מקוריים של סובארו או שווי ערך.

הערה

כרית האוויר הצדית ווילון הצד המתנפח של הנוסע הקדמי אינם מבוקרים על ידי המערכת המתקדמת של כריות האוויר הקדמיות של סובארו.

▼ נוריות חיווי לפעולה וניתוק של כרית האוויר הקדמית של הנוסע הקדמי



נורית חיווי לפעולה של כרית האוויר הקדמית של הנוסע הקדמי : ON

נורית חיווי לניתוק של כרית האוויר הקדמית של הנוסע הקדמי : OFF

עיינ בנשא "נוריות חיווי לפעולה ולניתוק של כרית האוויר הקדמית של הנוסע הקדמי" 164.

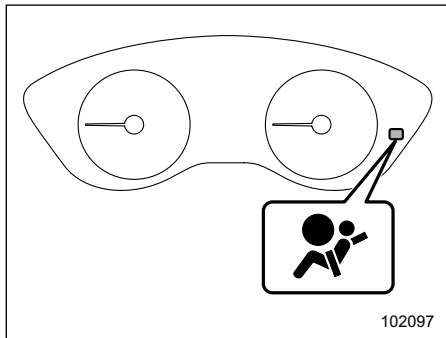

נורית האזהרה של מערכת כריות האוויר

נורית האזהרה של מערכת כריות האוויר מאירה במקרה של תקלה במתג האבזם של חגורת הבטיחות ו/או במערכת חישת התפוסה של מושב הנוסע הקדמי. אם נורית האזהרה של מערכת כריות האוויר מאירה, דאג שהמערכת תיבדק מיד במוסך. מומלץ לפנות למרכז שירות מורשה סובארו מטעם היבואן.

אם הרכב ספג חבטה, הדבר עלול לפגוע בתקינות פעולתה של המערכת המתקדמת של כריות האוויר הקדמיות של סובארו. דאג להביא את הרכב לבדיקה במוסך. מומלץ לפנות למרכז שירות מורשה סובארו מטעם היבואן. אסור לשבת במושב הנוסע הקדמי במהלך הנסיעה למוסך.

- אסור להניח אף חפץ (דוגמת נעליים או מטרייה) מתחת למושב הנוסע הקדמי.
- אסור להניח אף חפץ (למשל: ספרים) סביב מושב הנוסע הקדמי.
- אסור להשתמש במושב הנוסע הקדמי כשמשענת הראש אינה מותקנת במקומה.
- אסור להניח חפצים כלשהם על מושב הנוסע הקדמי או להשאיר את הלשונית של חגורת הבטיחות באבזם כשעוזבים את הרכב.
- אסור להניח חפצים חדים על המושב או לנקב את ריפוד המושב.
- אסור להניח מגנט סמוך לאבזם של חגורת הבטיחות.
- אסור להשתמש במושבים הקדמיים כשהם אינם נעולים במסילות הכוונון לפני-אחור, או כשגב המושב אינו נעול היטב במקומו. אם המושבים לא ננעלו היטב באחד ממצבי הכוונון, כוונן אותם מחדש. לפרטים על נוהל הכוונון, עיין בנשא "הזהרה לפני-אחור" 33 ובנשא "הטיית גב המושב" 33.

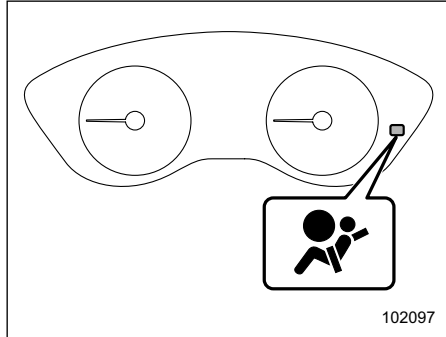

102097

נורית האזהרה של מערכת כריות האוויר

אם כרית המושב של הנוסע הקדמי רטובה, הדבר עלול לפגוע ביכולתה של המערכת לקבוע את אופן הפעולה הנדרש. נגב את המים מהמושב, המתן עד שהמושב יתייבש באופן טבעי ולאחר מכן בדוק את נורית האזהרה של מערכת כריות האוויר.

▲ זהירות

התקנים חשמליים, כמו למשל טלפונים סלולריים, מחשבים ניידים, נגני מוזיקה ניידים או משחקים אלקטרוניים, במיוחד כשהם מחוברים לשקע החשמל לאביזרים וממוקמים לפני מושב הנוסע או נמצאים בשימוש על-ידי האדם היושב במושב הנוסע הקדמי, עלולים להשפיע על הפעולה של מערכת חישת התפוסה. אם מופיעה אחת מהתופעות הבאות כשמתמשים ברכב בהתקן אלקטרוני, נסה קודם כל להעביר את המכשיר למקום אחר כדי למנוע הפרעות.

- נורית האזהרה של מערכת כריות האוויר מאירה.
 - נוריות החיווי לפעולה וניתוק של כרית האוויר הקדמית של הנוסע הקדמי פועלות באופן אקראי.
- אם ההתקן ממשיך לגרום להפרעות, יש להפסיק את השימוש בהתקן זה בתוך הרכב.

▼ מערכת חישת תפוסה

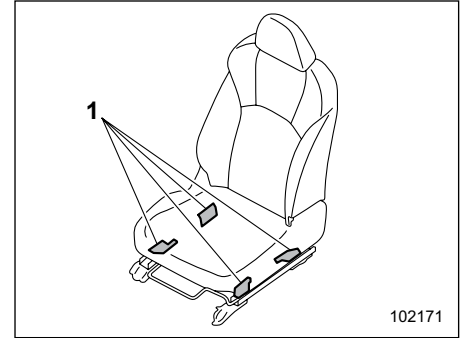

102171

1) החיישנים של מערכת חישת התפוסה

החיישנים של מערכת חישת התפוסה מותקנים בין המושב למסילות המושב, ומנטרים את המבנה הפיזי והתנוחה של הנוסע הקדמי. על סמך הממצאים האלה קובעת מערכת חישת התפוסה אם יש להפעיל את כרית האוויר הקדמית של הנוסע הקדמי או לא.

▲ אזהרה

אסור לבעוט במושב הנוסע הקדמי או לחשוף אותו לחבטות עזות. אחרת, נורית האזהרה של מערכת כריות האוויר עלולה להאיר כדי לציין תקלה במערכת חישת התפוסה במושב הנוסע הקדמי. במקרה זה, פנה מיד למוסך. מומלץ לפנות למרכז שירות מורשה סובארו מטעם היבואן.

▼ תנאים שבהם כרית האוויר הקדמית של הנוסע הקדמי מנותקת



כרית האוויר הקדמית של הנוסע הקדמי מנותקת כשמתקיים אחד מהתנאים הבאים ביחס למושב הנוסע הקדמי:

- המושב ריק.
- במושב מותקנת מערכת ריסון מתאימה לילדים ורתום בה תינוק או ילד. (ראה אזהרה שלהלן).
- אירעה תקלה במערכת חישת התפוסה של מושב הנוסע הקדמי.

▲ אזהרה

אפילו אם כרית האוויר הקדמית של הנוסע הקדמי מנותקת, אסור בהחלט להתקין מערכת ריסון לילדים במושב הקדמי. הקפד להתקין את מערכת הריסון בצורה נכונה במושב האחורי. כמו כן, מומלץ מאוד להתקין גם מערכת ריסון לילדים הפונה לפנים, או מושב הגבהה, במושב האחורי, ושאפילו ילדים גדולים יותר, שכבר אינם זקוקים למערכת ריסון לילדים, ישבו במושב האחורי. זאת משום שילדים שיושבים במושב הנוסע הקדמי עלולים להיפצע קשה ואף להיהרג בעקבות הפעלה של כרית האוויר הקדמית של הנוסע הקדמי. המושב האחורי הוא המקום הבטוח ביותר להסעת ילדים.





נורית חיווי לפעולה של כרית האוויר הקדמית של הנוסע הקדמי : ON 
 נורית חיווי לניתוק של כרית האוויר הקדמית של הנוסע הקדמי : OFF 

כמו כן, אם מניחים פריטי מטען או ציוד אלקטרוני על מושב הנוסע הקדמי, הדבר עלול לפגוע ביכולתה של המערכת לקבוע את אופן הפעולה הנדרש. ייתכן שפעולתן של נוריות החיווי לפעולה וניתוק של כרית האוויר הקדמית של הנוסע הקדמי לא תהיה תקינה. ודא שפעולתן של נוריות החיווי תקינה.

כשנורית החיווי לניתוק כבית ונורית החיווי לפעולה מאירה, עשויה כרית האוויר הקדמית של הנוסע הקדמי להתנפח במקרה של התנגשות. הסר פריטי מטען וציוד אלקטרוני ממושב הנוסע הקדמי.



נורית חיווי לפעולה של כרית האוויר הקדמית של הנוסע הקדמי : ON 
 נורית חיווי לניתוק של כרית האוויר הקדמית של הנוסע הקדמי : OFF 

אם פעולתן של נוריות החיווי לפעולה וניתוק של כרית האוויר הקדמית של הנוסע הקדמי אינה תקינה למרות שמושב הנוסע הקדמי יבש, אל תניח לאיש לשבת במושב הנוסע הקדמי ודאג שמערכת חישת התפוסה תיבדק במוסך. מומלץ לפנות למרכז שירות מורשה סובארו מטעם היבואן.

4. העבר את מערכת ההצתה למצב ON וודא שנורית החיווי לפעולה של כרית האוויר הקדמית של הנוסע הקדמי כבית ושנורית החיווי לניתוק מאירה.

אם נורית החיווי לפעולה ממשיכה להאיר ונורית החיווי לניתוק כבית, פעל בדרכים הבאות.

- ודא שאף חפץ, מלבד מערכת הריסון שבה רתום הילד, אינו מונח על המושב.
- נסה לטלטל את מושב הנוסע הקדמי לפניים ולאחור כדי לוודא שהמושב נעול היטב במקומו במסילת ההזזה לפניים-לאחור ושגב המושב נעול היטב במקומו.

אם נורית החיווי לפעולה ממשיכה להאיר ונורית החיווי לניתוק כבית גם לאחר שבוצעו פעולות התיקון הרלוונטיות שתוארו לעיל, העבר את מערכת הריסון לילד למושב האחורי ופנה מיד לבדיקה במוסך. מומלץ לפנות למרכז שירות מורשה סובארו מטעם היבואן.

הערה

כאשר ילד גדול שאינו זקוק עוד למערכת ריסון לילדים, או מבוגר קטן ממדים, יושבים במושב הנוסע הקדמי, יכולה המערכת המתקדמת של כריות האוויר הקדמיות של סובארו להפעיל את כרית האוויר הקדמית של הנוסע הקדמי או לא להפעיל אותה, תלוי בתנוחת הישיבה של

▼ אם נורית החיווי לפעולה של כרית האוויר הקדמית של הנוסע הקדמי מאירה ונורית החיווי לניתוק כבית למרות שבמושב הנוסע הקדמי מותקנת מערכת ריסון לילדים שבה רתום תינוק או פעוט (או מותקן מושב הגבהה)

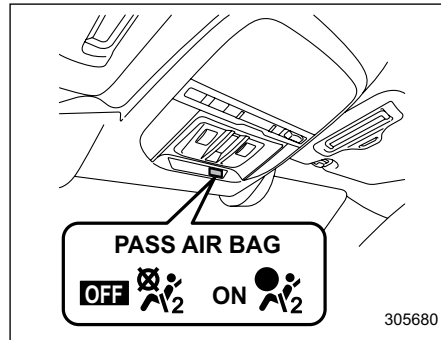

נורית חיווי לפעולה של כרית האוויר הקדמית של הנוסע הקדמי: ON

נורית חיווי לניתוק של כרית האוויר הקדמית של הנוסע הקדמי: OFF

1. העבר את מערכת ההצתה למצב LOCK או OFF.
2. הסר מהמושב את מערכת הריסון לילדים.
3. התקן את מערכת הריסון לילדים בצורה נכונה, בדיוק לפי הוראות היצרן של מערכת הריסון לילדים ולפי ההנחיה של מערכות ריסון לילדים שבנושא "מערכות ריסון לילדים" 60.

▲ זהירות

כשתינוק יושב במערכת ריסון לילדים במושב הנוסע הקדמי, יש להקפיד על אמצעי הזהירות הבאים. אחרת עשויה מערכת חישת התפוסה לא לפעול כראוי וכרית האוויר הקדמית של הנוסע הקדמי תופעל על אף שבמושב הנוסע הקדמי יושב תינוק במערכת ריסון לילדים.

- אסור להניח על המושב אף חפץ (כולל מכשירים אלקטרוניים) מלבד מערכת הריסון לילדים שבה רתום תינוק.
- אסור להושיב במערכת הריסון לילדים יותר מתינוק אחד.

▼ אם נורית החיווי לניתוק של כרית האוויר הקדמית של הנוסע הקדמי מאירה ונורית החיווי לפעולה כבית למושב שבמושב הנוסע הקדמי יושב אדם מבוגר



ON  : נורית חיווי לפעולה של כרית האוויר הקדמית של הנוסע הקדמי

OFF  : נורית חיווי לניתוק של כרית האוויר הקדמית של הנוסע הקדמי

ייתכן שהסיבה היא שהאדם המבוגר יושב במושב הנוסע הקדמי בתנוחה לא נכונה.

1. העבר את מערכת ההצתה למצב LOCK או OFF.

2. בקש מהנוסע שיושב במושב הנוסע הקדמי לכוונן את גב המושב למצב זקוף, לשבת במרכז כרית המושב, לחגור את חגורת הבטיחות בצורה נכונה, להניח את רגליו לפניו ולהזיז את המושב לאחור עד תום מהלכו.

▼ תנאים שבהם כרית האוויר הקדמית של הנוסע הקדמי פעילה

כרית האוויר הקדמית של הנוסע הקדמי פעילה, כלומר תתנפח במקרה של תאונה, כשמתקיים אחד מהתנאים הבאים ביחס למושב הנוסע הקדמי.

- אדם מבוגר יושב במושב.
- חפצים מסוימים (כגון מיכל מים) מונחים על המושב.

הנוסע. ילדים חייבים תמיד לחגור חגורת בטיחות כשהם יושבים במושב, בין אם כרית האוויר פעילה ובין אם היא מנותקת. אם כרית האוויר הקדמית של הנוסע הקדמי פעילה (נורית החיווי לפעולה מאירה ונורית החיווי לניתוק כבית), פעל באופן הבא.

• ודא שאין על המושב דבר מלבד הנוסע.

אם פעלת באופן שתואר לעיל ובכל זאת נורית החיווי לפעולה ממשיכה להאיר ונורית החיווי לניתוק ממשיכה להיות כבויה, הושב את הילד או את המבוגר קטן הממדים במושב האחורי ופנה מיד לבדיקה במוסך. מומלץ לפנות למרכז שירות מורשה סובארו מטעם היבואן. אפילו אם המערכת נבדקה במרכז השירות ונמצא כי היא תקינה, מומלץ שבנסיעות הבאות ישבו הילד או המבוגר קטן הממדים מאחור.

על ילדים גדולים שאינם זקוקים עוד למערכת ריסון לילדים לחגור את חגורת הבטיחות בין אם כרית האוויר מנותקת ובין אם היא פעילה.

3. העבר את מערכת ההצתה למצב ON. אם נורית החיווי לניתוק עדיין מאירה ונורית החיווי לפעולה כבית, פעל בדרכים הבאות.
1. העבר את מערכת ההצתה למצב LOCK OFF או OFF.
2. ודא שהנוסע שיושב במושב הנוסע הקדמי אינו משתמש בשמיכה, כרית, כיסוי מושב, מחמם מושב, מכשיר עיסוי וכדומה.
3. אם הנוסע שבמושב הנוסע הקדמי לובש שכבות ביגוד רבות, בקש ממנו להסיר פריטים מיותרים לפני שיתיישב במושב הנוסע הקדמי, או לעבור למושב האחורי.
4. העבר את מערכת ההצתה למצב ON והמתן 6 שניות עד שהמערכת תשלים את הבדיקה העצמית. בתום הבדיקה כבות שתי הנוריות למשך 2 שניות. כעת אמורה להידלק נורית החיווי לפעולה בעוד שנורית החיווי לניתוק אמורה להישאר כבויה.
- אם נורית החיווי לניתוק נדלקת בעוד שנורית החיווי לפעולה נותרת כבויה, בקש מהנוסע לעבור למושב האחורי ופנה מיד לבדיקה במוסך. מומלץ לפנות למרכז שירות מורשה סובארו מטעם היבואן.

כריות האוויר יכולות לפעול רק כאשר מערכת ההצתה במצב ON.

המערכת המתקדמת של כריות האוויר הקדמיות של סובארו תוכננה לקבוע את תנאי ההפעלה או הניתוק של כרית האוויר הקדמית של הנוסע הקדמי בהתאם למאפייני הפריט או האדם שבמושב הנוסע הקדמי, אשר מנוטר על ידי חיישן המערכת לחישת תפוסה במושב הנוסע הקדמי. לפיכך, במקרה של התנגשות ייתכן שתנפח רק כרית האוויר הקדמית של הנהג: זו תופעה רגילה שאינה מעידה על תקלה במערכת.

אם החיישנים הבאים מגלים חבטה בעצמה מסוימת שנקבעה מראש בהתנגשות חזיתית, יחידת הבקרה משדרת אותות אל המודולים של כריות האוויר הקדמיות (רק למודול של הנהג או למודולים של הנהג והנוסע הקדמי) ומורה לנפח את כריות האוויר הקדמיות.

- חיישני פגיעה קדמיים
- חיישני ההתנגשות במודול הבקרה של כרית האוויר

בצד הנהג, כרית האוויר להגנת הברכיים מתנפחת יחד עם כרית האוויר הקדמית.

כריות האוויר הקדמיות של הנהג והנוסע הקדמי מצוידות במנגנוני ניפוח דו-שלביים. שני מנגנוני הניפוח של כל אחת מכריות האוויר מופעלים בזה אחר זה או בו-זמנית, בהתאם לחומרת הפגיעה, במקרה של כרית

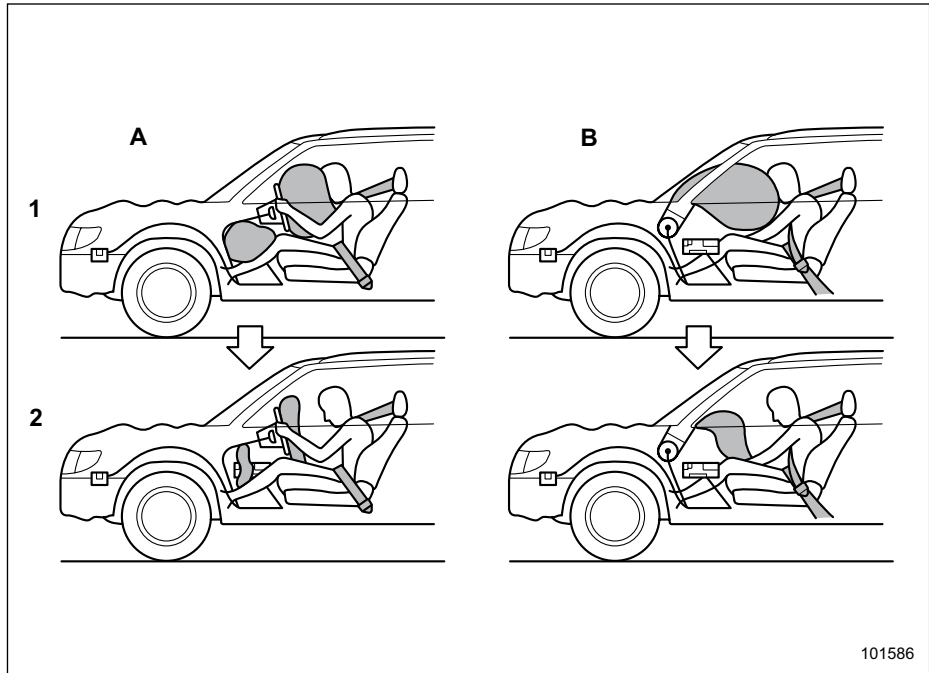

101586

(A) צד הנהג
(B) צד הנוסע

- (1) כריות האוויר נפרסות ברגע קרות ההתנגשות.
(2) מיד לאחר הפריסה מתחילות כריות האוויר להתרוקן, כדי שלא יופרע שדה הראייה של הנהג.

▲ **זהירות**

אין לגעת בידיים חשופות ברכיבי מערכת כרית האוויר מסביב לגלגל ההגה ולוח המכשירים מיד אחרי הפעולה. נגיעה כזו עלולה לגרום לכוויות כיוון שהרכיבים עלולים להיות חמים מאוד כתוצאה מן ההתנפחות.

▼ **דוגמאות לסוגי תאונות**

כרית האוויר הקדמית של הנהג וכרית האוויר הקדמית של הנוסע הקדמי תוכננו באופן הבא:

- להתנפח במקרה של תאונה הכוללת התנגשות חזיתית בעצמה בינונית עד גבוהה
- לפעול פעם אחת בלבד

כרית האוויר הקדמית של הנהג וכרית האוויר הקדמית של הנוסע הקדמי לא תוכננו באופן הבא:

- להתנפח במרבית ההתנגשויות החזיתיות הקלות¹
- להתנפח במרבית ההתנגשויות הצדיות או האחוריות, או במרבית מקרי ההתהפכות²

*1: מפני שחגורות הבטיחות יכולות להעניק לבדן את ההגנה הנחוצה.

*2: מפני שהתנפחות של כרית האוויר הקדמית של הנהג, או של כרית האוויר הקדמית של הנהג והנוסע הקדמי, לא תעניק הגנה לנוסעים במצבים האלה.

האוויר הקדמית של הנוסע הקדמי ובהתאם לחומרת הפגיעה ומאפייני הפריט או האדם שבמושב במקרה של כרית האוויר הקדמית של הנוסע הקדמי.

▼ **לאחר ההתנפחות**

מיד אחרי ההתנפחות, כרית האוויר מתחילות להתרוקן כדי ששדה הראייה של הנהג לא ייחסם ושיכולתו לשלוט ברכב תישמר. הזמן שעובר מרגע גילוי ההתנגשות עד להתרוקנות כרית האוויר אחרי ההתנפחות הוא פחות מזמן מצמוץ של עין.

הן כשמתנפחת רק כרית האוויר הקדמית של הנהג והן כשמתנפחות כרית האוויר הקדמיות של הנהג והנוסע הקדמי, מותחני הקדם של חגורות הבטיחות של הנהג והנוסע הקדמי פועלים בו-זמנית.

כאשר כרית האוויר מתנפחות, יישמע רעש ניפוח פתאומי וחזק יחסית, וישתחרר מעט עשן. תופעות אלו הן תוצאות רגילות של הפעולה. העשן אינו מצביע על שריפה בתוך הרכב.

כרית האוויר הקדמית של הנהג, או כריות האוויר הקדמיות של הנהג והנוסע הקדמי, עשויות לפעול כאשר הרכב מקבל מכה חזקה בתחתיתו מן הכביש (כגון כאשר הרכב נופל לתוך תעלה עמוקה, או נתקל בעצמה רבה במכשול כגון אבן שפה).

▽ **דוגמאות לסוגי תאונות שבהן ייתכן כי כרית האוויר הקדמית של הנהג, או כריות האוויר הקדמיות של הנהג והנוסע הקדמי, יתנפחו**

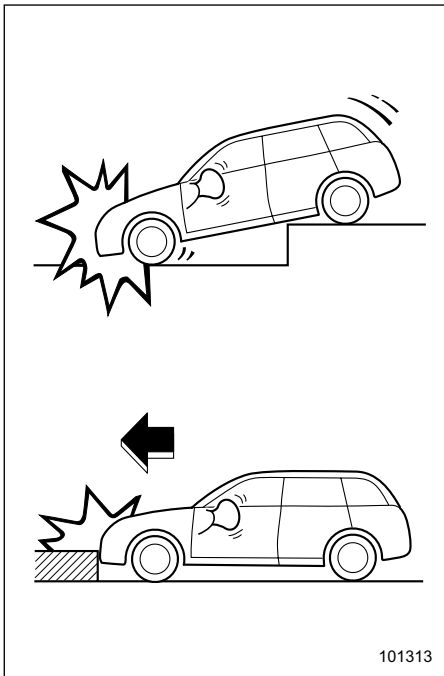

ההתנפחות של כרית האוויר תלויה בעצמת הפגיעה בתא הנוסעים בזמן ההתנגשות. עצמה זו משתנה בין סוגי התאונות השונים וייתכן שעצמת הפגיעה לא תגרום נזק נראה לעין לרכב עצמו.

▽ **דוגמה לתאונה שבה סביר להניח כי כרית האוויר הקדמית של הנהג, או כריות האוויר הקדמיות של הנהג והנוסע הקדמי, יתנפחו**

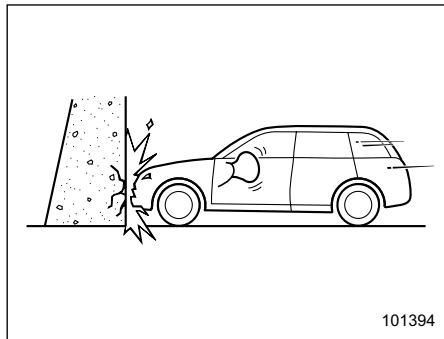

כרית האוויר הקדמית של הנהג, או כריות האוויר הקדמיות של הנהג והנוסע הקדמי, מופעלות בהתנגשות חזיתית לתוך קיר בטון עבה במהירות של 20 עד 30 קמ"ש או גבוהה יותר. כריות האוויר עשויות להתנפח גם אם הרכב נחשף לחבטה קדמית שאופיייה ועצמתה דומים להתנגשות כמתואר לעיל.

▽ דוגמאות לסוגי תאונות שבהן לא סביר כי כרית האוויר הקדמית של הנהג, או כריות האוויר הקדמיות של הנהג והנוסע הקדמי, יתנפחו

- 1) הרכב מתנגש במכשול כמו עמוד טלפון או עמוד שילוט.
- 2) הרכב מחליק מתחת למשטח המטען של משאית.
- 3) הרכב מקבל מכה קדמית מוסטת אלכסונית.
- 4) הרכב מקבל מכה קדמית מוסטת.
- 5) הרכב פוגע בחפץ שעשוי לנוע או להתעוות, כגון רכב חונה.

יש סוגים רבים של התנגשויות שבהם לא תידרש בהכרח הפעלה של כרית האוויר הקדמית של הנהג, או כריות האוויר הקדמיות של הנהג והנוסע הקדמי. במקרים כמו אלה המתוארים כאן, כרית האוויר הקדמית של הנהג, או כריות האוויר הקדמיות של הנהג והנוסע הקדמי עשויות שלא לפעול, בתלות בכוחות ההתנגשות הפועלים על הרכב.

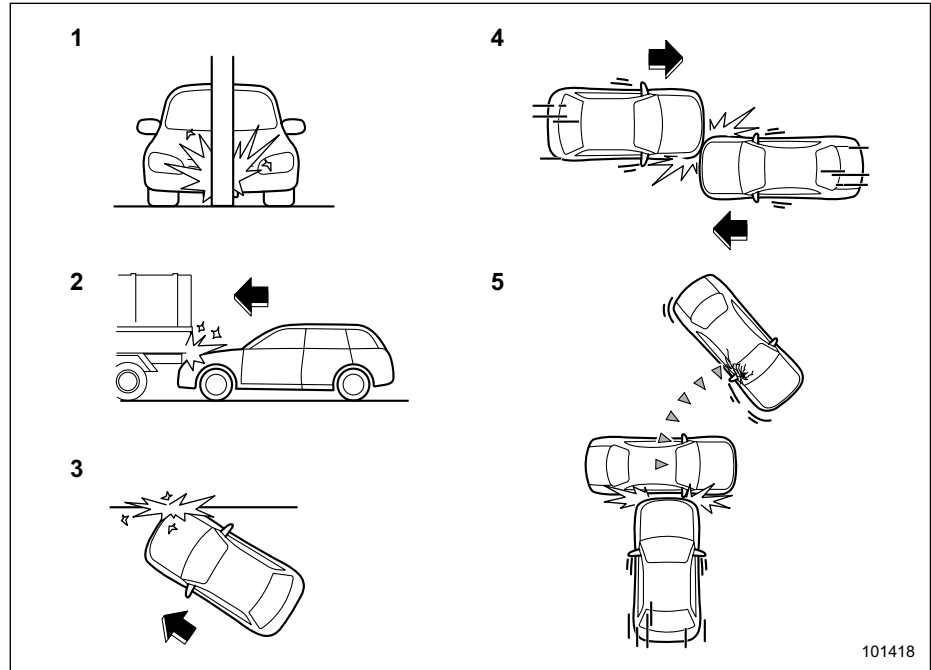

■ כריות אוויר צדיות ווילונות צד מתנפחים



▼ כריות אוויר צדיות

בצד הדלת של כל גב מושב קדמי הנושא את התווית SRS AIRBAG מאוחסנת כרית אוויר צדית.

בתאונה צדית בעצמה בינונית עד קשה, כרית האוויר הצדית המותקנת בצד הרכב שנפגע מתנפחת בין הנוסע לבין לוח הדלת ומשלימה את פעולת חגורות הבטיחות על-ידי כך שהיא מפחיתה את הכוחות הפועלים על החזה והמותן של הנוסע. כרית האוויר הצדית פועלת במושבים הקדמיים בלבד.

- אם הרכב נפגע מהצד או מאחור.
- אם הרכב מתהפך על צדו או על גגו.
- אם הרכב מעורב בהתנגשות חזיתית במהירות נמוכה.

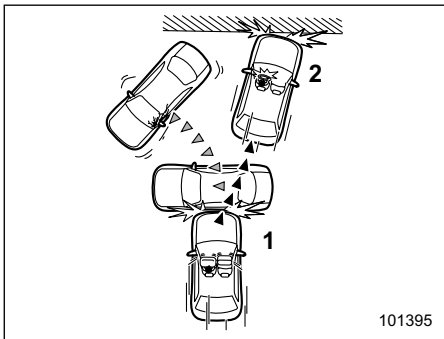

(1) פגיעה ראשונה
(2) פגיעה שנייה

בתאונה בה הרכב נפגע יותר מפעם אחת, כרית האוויר הקדמית של הנהג, או כריות האוויר הקדמיות של הנהג והנוסע הקדמי, מתנפחות רק פעם אחת, בקרות הפגיעה הראשונה.

דוגמה: במקרה של התנגשות כפולה, פעם ראשונה ברכב אחר ופעם שנייה ברציפות בקיר בטון, כרית האוויר הקדמית של הנהג, או כריות האוויר הקדמיות של הנהג והנוסע הקדמי, מתנפחות בפגיעה הראשונה אך לא בפגיעה השנייה.

▼ דוגמאות לסוגי תאונות שבהן כרית האוויר הקדמית של הנהג, או כריות האוויר הקדמיות של הנהג והנוסע הקדמי, לא תוכננו להתנפח במרבית המקרים

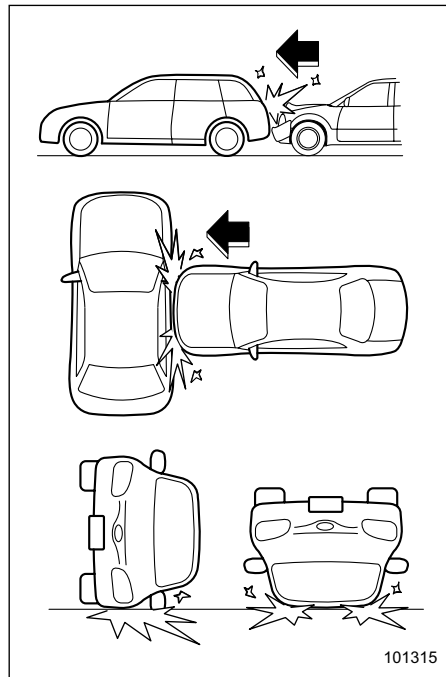

כרית האוויר הקדמית של הנהג, או כריות האוויר הקדמיות של הנהג והנוסע הקדמי, לא תוכננו להתנפח במרבית המקרים הבאים:

▼ וילונות צד מתנפחים

הרכב מצויד במערכת מתקדמת של וילונות צד מתנפחים של סובארן, שתואמת לדרישות תקן FMVSS 226 העדכני.

בכל אחד מצדי תא הנוסעים, בצד הגג (בין העמוד הקדמי לבין נקודה מאחורי המושב האחורי), מאוחסן וילון צד מתנפח. הסימון "SRS AIRBAG" מופיע בחלקו העליון של כל עמוד מרכזי.

בהתנגשות צדית בעצמה בינונית עד קשה, וילון הצד המתנפח שבצד הנפגע מתנפח בין הנוסע לבין החלון הצדי ומשלים את פעולת חגורות הבטיחות על-ידי כך שהוא מפחית את הכוחות הפועלים על הראש של הנוסע.

בהתהפכות, וילונות הצד המתנפחים שבשני הצדדים של הרכב מתנפחים בין הנוסע לבין החלון הצדי ומשלימים את פעולת חגורות הבטיחות על-ידי כך שהם מפחיתים את הכוחות הפועלים על הראש של הנוסע.

בהתנגשות חזיתית בהיסט, וילונות הצד המתנפחים שבשני הצדדים של הרכב מתנפחים בין הנוסע לבין החלון הצדי ומשלימים את פעולת חגורות הבטיחות על-ידי כך שהם מפחיתים את הכוחות הפועלים על הראש והחזה של הנוסע.

▼ פעולה

כריות האוויר הצדיות ווילונות הצד המתנפחים יכולים לפעול רק כאשר מערכת ההצתה במצב ON.

כריות האוויר הבאות מתנפחות ללא תלות זו בזו מכיוון שלכל אחת מהן חיישן התנגשות משלה.

- כרית האוויר הצדית של הנהג
- כרית האוויר הצדית של הנוסע הקדמי
- וילון הצד המתנפח (בצד ימין)
- וילון הצד המתנפח (בצד שמאל)

לפיכך, ייתכן שהם לא יופעלו יחד באותה התנגשות. כמו כן, כריות האוויר הצדיות ווילונות הצד המתנפחים פועלים ללא תלות בכריות האוויר הקדמיות של הנהג והנוסע הקדמי, אשר מותקנות בגלגל ההגה ובלוח המכשירים.

לפרטים על מיקומם של החיישנים ויחידות הבקרה, עיין בנושא "רכיבים" 83.

▼ לאחר ההתנפחות

לאחר הפעולה, כרית האוויר הצדית מתחילה מיד להתרוקן. הזמן החולף בין גילוי ההתנגשות עד להתרוקנות של כרית האוויר הצדית לאחר הפריסה הוא קצר יותר ממצמוץ עין.

ווילונות הצד המתנפחים נשארים מנופחים למשך זמן מה לאחר הפעולה, ואז מתרוקנים לאט.

כריות האוויר הצדיות ווילונות הצד המתנפחים פועלים גם כאשר איש אינו יושב במושב בצד בו מתרחשת הפגיעה.

כאשר כריות האוויר הצדיות ווילונות הצד המתנפחים מופעלים, יישמע רעש ניפוח פתאומי וחזק יחסית, וישתחרר מעט עשן. תופעות אלו הן תוצאות רגילות של הפעולה. העשן אינו מצביע על שריפה בתוך הרכב.

▲ זהירות

אין לגעת בידיים חשופות ברכיבי המערכת של כריות האוויר הצדיות האוויר מסביב לגב המושבים הקדמיים מיד אחרי הפעולה. נגיעה כזו עלולה לגרום לכוויות כיוון שהרכיבים עלולים להיות חמים מאוד כתוצאה מן ההתנפחות.

לאחר ההתנפחות, אין לגעת בחלקים כלשהם של מערכת וילונות הצד המתנפחים (מהעמוד הקדמי ועד לחלק של צד הגג מעל למושב האחורי). נגיעה כזו עלולה לגרום לכוויות כיוון שהרכיבים עלולים להיות חמים מאוד כתוצאה מן ההתנפחות.

▽ דוגמה לסוג תאונה שבה סביר ביותר שכריות האוויר הצדדיות יתנפחו

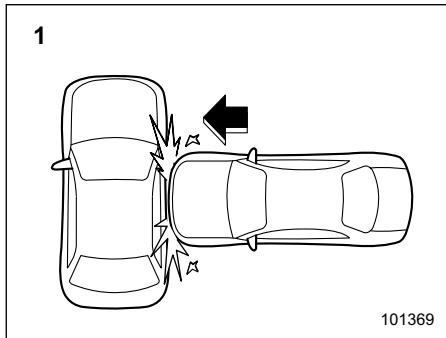

1) פגיעה צדית קשה סמוך למושב הקדמי.

▼ דוגמאות לסוגי תאונות

כריות האוויר הצדדיות ווילונות הצד המתנפחים תוכננו באופן הבא:

- להתנפח במקרה של תאונה הכוללת התנגשות צדית בעצמה בינונית עד גבוהה
- לפעול פעם אחת בלבד

כריות האוויר הצדדיות ווילונות הצד המתנפחים לא תוכננו להתנפח במקרים הבאים:

- במרבית הפגיעות הצדדיות הקלות
- במרבית הפגיעות החזיתיות או הפגיעות מאחור (מפני שבמצבים אלה, התנפחות של כריות האוויר הצדדיות ווילונות הצד המתנפחים לא תעניק הגנה לנוסעים)

ווילונות הצד המתנפחים תוכננו להתנפח גם כאשר הרכב נוטה בזווית חדה, למשל במקרה של התהפכות. הם לא תוכננו לפעול במרבית המקרים שבהם הרכב נוטה בזווית פחות חדה.

פעולת כריות האוויר הצדדיות ווילונות הצד המתנפחים תלויה בעצמת הפגיעה בתא הנוסעים בזמן הפגיעה הצדית. עצמה זו משתנה בין סוגי התאונות השונים וייתכן שעצמת הפגיעה לא תגרום נזק נראה לעין לרכב עצמו.

▼ דוגמאות לסוגי תאונות שבהן סביר ביותר שווילונות הצד המתנפחים יופעלו

- (1) הרכב מעורב בפגיעה צדית קשה סמוך למושב הקדמי או למושב האחורי.
- (2) הרכב מתהפך על צידו או על גוו.
- (3) זווית הנטייה גבולית, או שצמיגי הרכב מחליקים ופוגעים באבן השפה שבצד הדרך.
- (4) התנגשות חזיתית בהיסט שעצמתה מספיקה להפעלה של כריות האוויר הקדמיות.

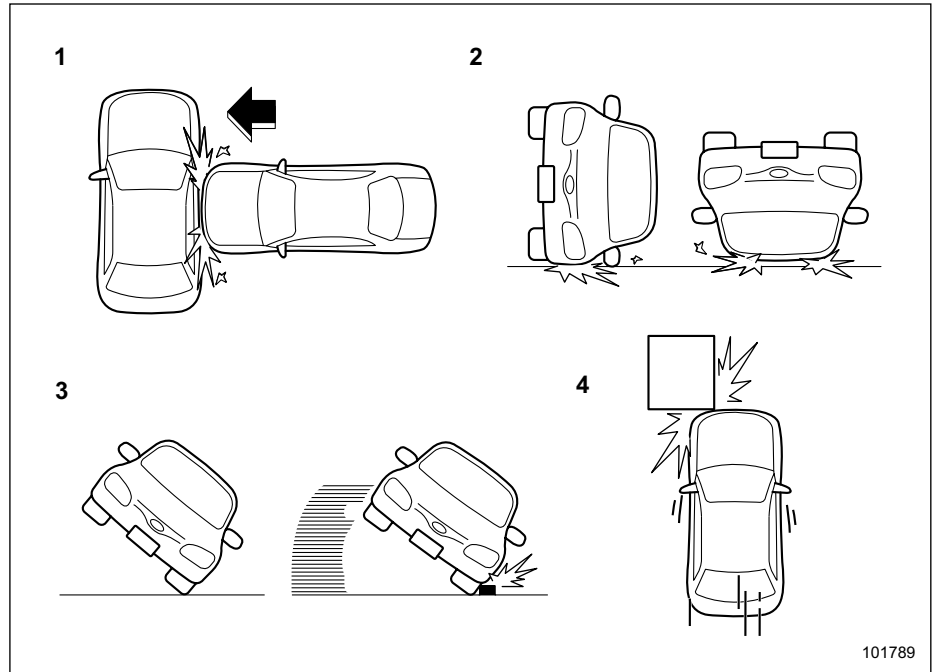

דוגמאות לסוגי תאונות שבהן ייתכן שכריות האוויר הצדיות ווילונות הצד המתנפחים יופעלו

- 1 פגיעה באבן שפה, שולי המדרכה או משטח קשיח
- 2 נפילה לבור עמוק או דילוג מעליו
- 3 נחיתה קשה או נפילה של הרכב

ייתכן כי כריות האוויר הצדיות ווילונות הצד המתנפחים יופעלו במקרה של פגיעה קשה בגחון הרכב. באיור מופיעות כמה דוגמאות.

מושבים, חגורות בטיחות וכריות אוויר

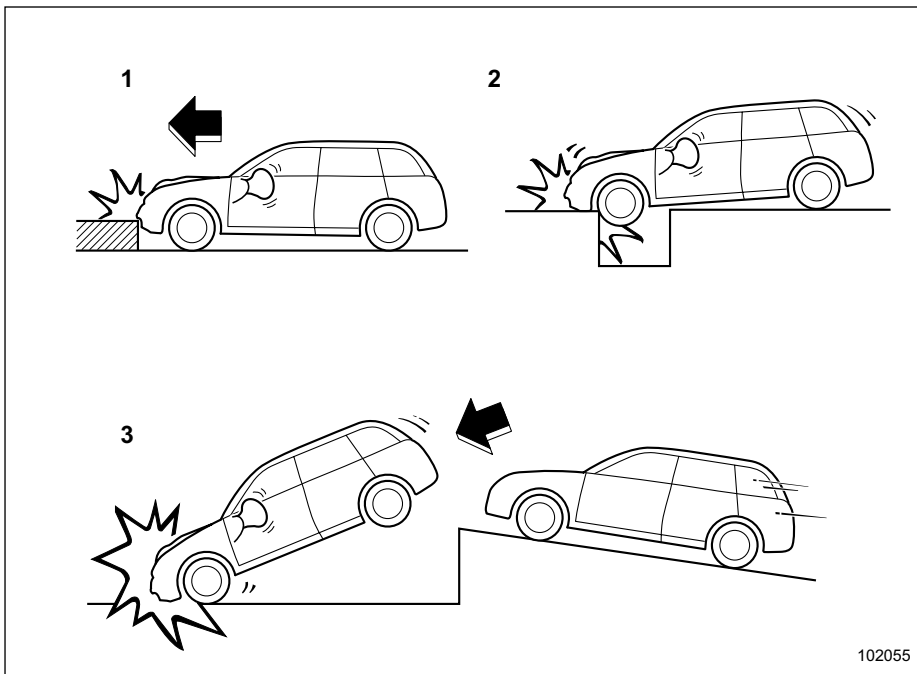

▽ דוגמאות לסוגי תאונות שבהן לא סביר להניח שכריות הצד יופעלו

- (1) הרכב מעורב בהתנגשות צדית אלכסונית.
- (2) הרכב מעורב בהתנגשות צדית באזור מרוחק מתא הנוסעים.
- (3) הרכב פוגע בעמוד טלפון או בעצם דומה.
- (4) אופנוע פוגע בצד הרכב.
- (5) הרכב מתהפך על צדו או על גגו.

יש סוגים רבים של התנגשויות שלא יגרמו בהכרח להפעלה של כריות האוויר הצדיות. במקרים של תאונות כמו אלו המתוארות כאן, כריות האוויר הצדיות עשויות שלא להתנפח, בתלות בכוחות המעורבים בתאונה.

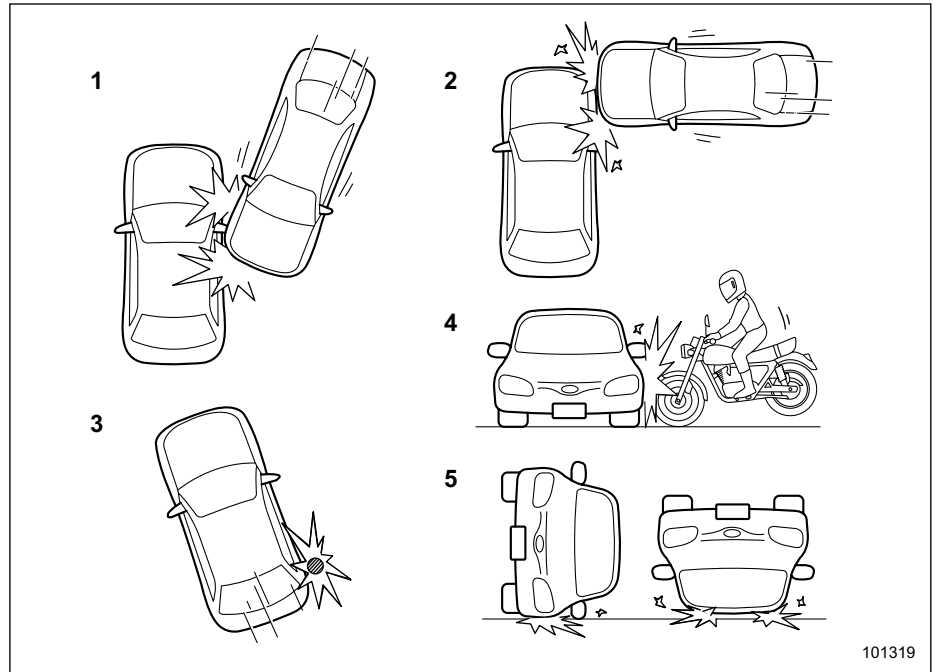

▽ דוגמאות לסוגי תאונות שבהן לא סביר להניח שווילונות הצד המתנפחים יופעלו

- (1) הרכב מעורב בהתנגשות צדית אלכסונית.
- (2) הרכב מעורב בהתנגשות צדית באזור מרוחק מתא הנוסעים.
- (3) הרכב פוגע בעמוד טלפון או בעצם דומה.
- (4) אופנוע פוגע בצד הרכב.

יש סוגים רבים של התנגשויות שלא יגרמו בהכרח להפעלה של וילונות הצד המתנפחים. במקרים של תאונות כמו אלו המתוארות כאן, וילונות הצד המתנפחים עשויים שלא להתנפח, בתלות בכוחות המעורבים בתאונה.

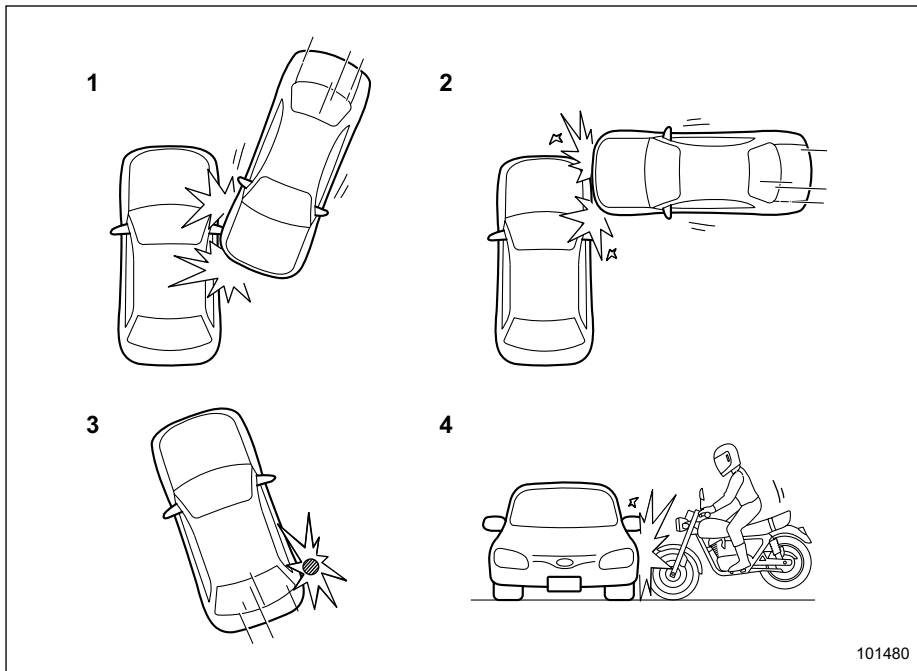

■ בקרי מערכת כריות האוויר

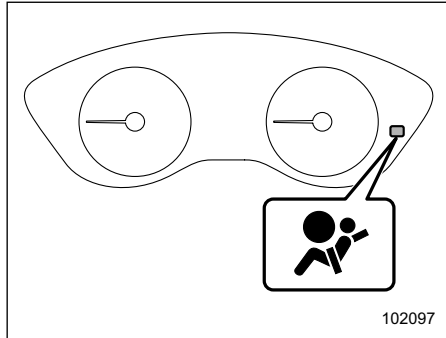

102097

נורית האזהרה של מערכת כריות האוויר

מערכת אבחון מבקרת ברציפות את מוכנותה של מערכת כריות האוויר (כולל מותחני-הקדם של חגורות הבטיחות הקדמיות) כאשר מערכת ההצתה במצב ON. נורית האזהרה של מערכת כריות האוויר מאירה במשך כ-6 שניות כאשר מעבירים את מערכת ההצתה למצב ON כדי לציין את תקינות המערכת.

הרכיבים הבאים מבוקרים על ידי הנורית:

- חיישן פגיעה קדמי
 - צד ימין
 - צד שמאל
- יחידת הבקרה של כריות האוויר (כולל חיישן התנגשות וחיישן התהפכות)
- יחידת כרית אוויר קדמית
 - צד הנהג
 - צד הנוסע הקדמי

במקרים של תאונות כמו אלו שבאיור, כריות האוויר הצדיות ווילונות הצד המתנפחים לא תוכננו לפעול ברוב המקרים.

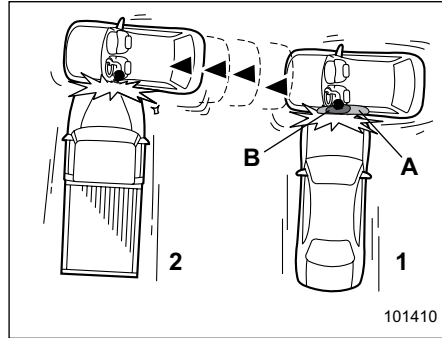

101410

- (1) פגיעה ראשונה
- (2) פגיעה שנייה
- (A) וילון צד מתנפח
- (B) כרית אוויר צדית

בתאונה בה הרכב נפגע מהצד יותר מפעם אחת, כרית האוויר הצדית ווילון הצד המתנפח נפתחים רק פעם אחת, בפגיעה הראשונה.

דוגמה: במקרה של התנגשות צדית כפולה, ראשית עם רכב אחד, ומיד לאחר מכן עם רכב נוסף מאותו הכיוון, ברגע שכרית האוויר הצדית ווילון הצד המתנפח מופעלים בפגיעה הראשונה, הם לא יופעלו שוב בפגיעה השנייה.

▽ דוגמאות לסוגים של תאונות שבהן כריות האוויר הצדיות ווילונות הצד המתנפחים לא תוכננו לפעול במרבית המקרים

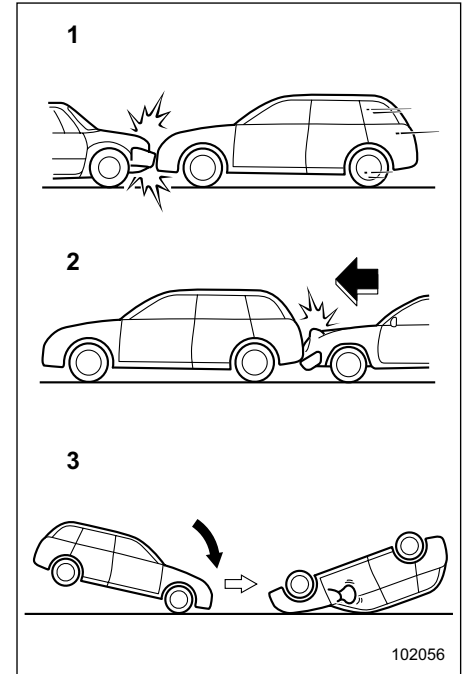

102056

- (1) הרכב מעורב בהתנגשות חזיתית עם רכב אחר (נע או ניח).
- (2) הרכב נפגע מאחור.
- (3) הרכב מתהפך על ציר האורך שלו.

■ שירות למערכת כריות האוויר

▲ אזהרה

- כאשר משליכים מכלול כריות אוויר או כשגורטים את הרכב עקב נזק בתאונה, יש להתייעץ עם המוסך. המחלקה הטכנית של היבואן ממליצה להיוועץ במרכז שירות מורשה סובארו מטעם היבואן.
- לכרית האוויר אין חלקים הניתנים להחלפה על-ידי המשתמש. אין להשתמש בצידוד בדיקה חשמלי בכל מעגל הקשור למערכת כריות האוויר. כאשר יש צורך בשירות לכריות האוויר, פנה למוסך. מומלץ לפנות למרכז שירות מורשה סובארו מטעם היבואן. טיפול בלתי מורשה בחיווט המערכת או ניתוקו עלול לגרום להתנפחות מקרית של כרית אוויר או להוצאת המערכת מכלל שימוש, מצב שעלול לגרום לפציעה חמורה.

מושבים, חגורות בטיחות וכריות אוויר

- נוריות חיווי לפעולה וניתוק של כרית האוויר הקדמית של הנוסע הקדמי
- כל החיווט המתאים
- חיישן מצב הכוונון של מושב הנהג
- חיישן מצב הכוונון של מושב הנוסע
- מותחן-קדם של חגורת בטיחות במושב אחורי
 - צד ימין
 - צד שמאל

▲ אזהרה

אם נורית האזהרה פועלת באחת מהצורות המתוארות להלן, עצור מיד את הרכב במקום בטוח והתייעץ עם מוסך. מומלץ לפנות מרכז שירות מורשה סובארו מטעם היבואן. אם המערכת לא תיבדק על ידי טכנאי, ובמידת הצורך תתוקן, הפעולה של מותחני-קדם של חגורות הבטיחות ו/או מערכת כריות האוויר לא תהיה תקינה במקרה של התנגשות, והתוצאה עלולה להיות פציעה.

- נורית האזהרה מהבהבת או מרצדת
- נורית האזהרה אינה מאירה כאשר מעבירים את מערכת ההצתה בפעם הראשונה למצב ON
- נורית האזהרה מאירה ברציפות
- נורית האזהרה מאירה בזמן הנסיעה

- יחידת כרית אוויר להגנת הברכיים (צד הנהג)
- חיישן פגיעה צדית
 - עמוד מרכזי בצד ימין
 - עמוד מרכזי בצד שמאל
 - דלת קדמית ימנית
 - דלת קדמית שמאלית
 - בית הגלגל האחורי בצד ימין
 - בית הגלגל האחורי בצד שמאל
 - מתחת למושב האחורי המרכזי
- יחידת כרית אוויר צדית
 - צד הנהג
 - צד הנוסע הקדמי
- יחידת וילון צד מתנפח
 - צד ימין
 - צד שמאל
- מותחן-קדם של חגורת בטיחות ומגביל עומס מסתגל
 - צד הנהג
 - צד הנוסע הקדמי
- מותחן-קדם של רצועת מותן
 - צד הנהג
 - צד הנוסע הקדמי
- מתג האבזם של חגורת הבטיחות (צד הנוסע הקדמי)
- חיישן מערכת חישת תפוסה במושב הנוסע הקדמי
- יחידת הבקרה של מערכת חישת התפוסה במושב הנוסע הקדמי

▲ זהירות

אם תזדקק לשירות או תיקונים במקומות הבאים ברכב, פנה למוסך. מומלץ לפנות למרכז שירות מורשה סובארו מטעם היבואן. יחידת הבקרה של מערכת כריות האוויר, חיישני ההתנגשות והמודולים של כריות האוויר מאוחסנים באזורים הבאים.

- מתחת לחלק המרכזי של לוח המכשירים
- הן בצד ימין והן בצד שמאל, בחזית הרכב
- בגלגל ובעמוד ההגה ובאזורים סמוכים
- בחלק התחתון של עמוד ההגה ובאזורים הסמוכים
- בחלק העליון של לוח המכשירים בצד הנוסע הקדמי ובאזורים סמוכים
- בכל אחד מהמושב הקדמיים ובאזורים סמוכים
- בכל אחד מהעמודים המרכזיים
- בכל אחת מהדלתות הקדמיות
- משני צדי הגג (מהעמוד הקדמי ועד לנקודה מעל למושב האחורי)
- בין כרית המושב האחורי לבית הגלגל האחורי בכל צד
- מתחת למושב האחורי המרכזי

במקרה של פעולת כרית אוויר, החלפת המערכת צריכה להיעשות אך ורק במוסך. מומלץ לפנות למרכז שירות מורשה סובארו

מטעם היבואן. כשמחליפים רכיבים של מערכת כריות האוויר, יש להשתמש אך ורק בחלקים מקוריים של סובארו או בחלקים העומדים בדרישות איכות והתאמה, כמוגדר בכתב האחריות.

הערה

במקרים הבאים צור קשר עם מוסך בהקדם האפשרי. מומלץ לפנות למרכז שירות מורשה סובארו מטעם היבואן.

- החלק הקדמי של רכבך נפגע בתאונה שבה לא הופעלה כרית האוויר הקדמית של הנהג, או לא הופעלו כריות האוויר הקדמיות של הנהג והנוסע הקדמי.
- הרפידה של גלגל ההגה, מכסה כרית האוויר הקדמית של הנוסע הקדמי או אחד מצדי הגג (מהעמוד הקדמי ועד לנקודה מעל למושב האחורי) נשרטו, נפגעו או ניזוקו בצורה אחרת.
- העמוד המרכזי, בית הגלגל האחורי או תת המסגרת האחורית, או אזור סמוך לחלקים אלה, נפגעו בתאונה שבה כרית האוויר הצדית ווילון הצד המתנפח לא הופעלו.
- ריפוד הבד או העור של הגב של אחד מהמושבים הקדמיים נקרע, נפרס, או ניזוק בצורה אחרת.
- החלק הקדמי של רכבך נפגע בתאונה שבה אף כרית אוויר לא הופעלה.

■ אמצעי זהירות לגבי שינויים ברכב

▲ אזהרה

- כדי למנוע הפעלה מקרית של המערכת או הוצאת המערכת מכלל שימוש, דבר העלול לגרום לפגיעה חמורה, אין לבצע שינויים לרכיבים כלשהם או לחיווט של מערכת כריות האוויר. דוגמאות של שינויים שאין לבצע:
 - התקנת גלגלי הגה מיוחדים
 - הוספת קישוטים נוספים ללוח המכשירים
 - התקנת מושבים מיוחדים
 - החלפת ריפוד הבד או העור של המושבים
 - התקנת ריפוד נוסף מבד או מעור במושבים הקדמיים
 - התקנת מיקרופון של מערכת דיבורית או אביזר אחר כלשהו על אחד העמודים הקדמיים, העמודים המרכזיים או העמודים האחוריים, על השמשה הקדמית, על אחד מחלונות הצד, על אחת מידידות האחיזה או על או משטח אחר כלשהו בתא הנוסעים שסמוך לאזור ההתנפחות של וילונות הצד המתנפחים.

▲ זהירות

אין לבצע שינוי כלשהו מבין השינויים הרשומים מטה. שינויים אלה עלולים להפריע לפעולתה התקינה של מערכת כריות האוויר.

- חיבור ציוד כלשהו (מגן חזירים, כננות, מפנה שלג, מגן גחון וכדומה) שאינו אבזר מקורי של סובארו או העומד בדרישות איכות והתאמה כמוגדר בכתב האחריות לרכב, לחזית הרכב.
- שינויים במערכת המתלים או במבנה חזית הרכב.
- התקנת צמיג בגודל ומבנה שונים מהצמיגים הרשומים על תווית הרכב המוצמדת לעמוד דלת הנהג או מהצמיגים המצוינים במדריך זה כמתאימים עבור דגמי הרכב הספציפיים.
- התקנה של ציוד כלשהו בצד המרכב (דוגמת מדרגות צד או מגני סף צדיים) שאינו אבזר מקורי של סובארו או העומד בדרישות איכות והתאמה כמוגדר בכתב האחריות לרכב.

לפני התקנת אבזרי עזר כלשהם ברכבך, הקפד לפנות למוסך. מומלץ לפנות למרכז שירות מורשה סובארו מטעם היבואן.

- התקנת ציוד חשמלי או אלקטרוני נוסף, כגון מכשיר קשר נייד, על או בקרבת רכיבי מערכת כריות האוויר ו/או החיווט שלה אינה מומלצת. התקנה כזו עלולה להפריע לפעולתה התקינה של מערכת כריות האוויר.
- שינויים בלוחות של הדלת הקדמית או בתוכה, לצורך התקנה של רמקולים חלופיים או בידוד רעשים.
- חיישני הפגיעה, אשר מגלים לחץ כתוצאה מפגיעה, מותקנים בדלתות. אסור לבצע שינויים כלשהם ברכיבי הדלתות או בחיפויי הדלתות, דוגמת התקנה של רמקולים נוספים. אם מבצעים שינויים כלשהם בדלתות, קיימת סכנה שמערכת כריות האוויר לא תפעל, או שכריות האוויר יתנפחו ללא צורך.



מפתחות ודלתות

הגדרת הפעולה של האות הקולי (בדגמים ללא מערכת להפעלה ללא מפתח עם לחצן התנעה).....	128
החלפת סוללה.....	129
החלפת משדרים שאבדו.....	129
האישור של מערכת השלט-רחוק.....	129
2-5. מנעולי הדלתות.....	130
נעילה ושחרור מחוץ לרכב.....	130
נעילה ושחרור מתוך הרכב.....	131
נעילה/שחרור אוטומטיים של הדלתות.....	132
תפקוד למניעת נעילה של המפתח ברכב.....	132
תפקוד למניעת התרוקנות המצבר.....	133
2-6. נעילת בטיחות לילדים.....	134
2-7. חלונות.....	134
הפעלת החלונות החשמליים.....	135
אתחול החלונות החשמליים (חלונות בעלי ניתוק מושהה).....	137
2-8. דלת אחורית מתרוממת.....	137
דלת אחורית מתרוממת ידנית.....	137
דלת אחורית מתרוממת חשמלית (אם קיימת).....	138
2-9. גגון שמש (אם קיים).....	146
מתג גגון השמש.....	146
מנגנון למניעת לכידה.....	147
וילון להגנה מפני השמש.....	147

2-1. מפתחות.....	110
תווית מספר המפתח.....	110
2-2. מערכת להפעלה ללא מפתח עם לחצן התנעה (אם קיימת).....	110
אמצעי בטיחות.....	111
נעילה ושחרור כשנושאים את תפס המפתח החכם.....	114
שחרור נעילה באמצעות קוד גישה סודי.....	118
תפקוד לחיסכון בחשמל.....	120
תפקוד לחיסכון בחשמל של תפס המפתח החכם.....	121
ביטול הפעולה של המערכת להפעלה ללא מפתח.....	121
בחירת אופן הפעולה של האות הקולי.....	124
צלילי התראה ונורית אזרה.....	124
כשתפס המפתח החכם אינו פועל היטב.....	124
החלפת הסוללה של תפס המפתח החכם.....	124
החלפת תפס המפתח החכם.....	124
אישור למערכת להפעלה ללא מפתח עם לחצן התנעה... ..	124
2-3. מושבת מנוע (אימובילייזר).....	125
נורית חייווי ביטחון.....	125
מפתחות חלופיים.....	125
אישור מערכת מושבת המנוע.....	126
2-4. מערכת שלט-רחוק.....	126
נעילת הדלתות.....	127
שחרור נעילת הדלתות.....	127
שחרור הנעילה של הדלת האחורית המתרוממת.....	128
תפקוד איתור הרכב.....	128

2-1. מפתחות

הערה

עבור כלי רכב עם "מערכת הפעלה ללא מפתח עם לחצן התנעה", עיין בנושא "מערכת הפעלה ללא מפתח עם לחצן התנעה" 110.

הרכב מסופק עם המפתחות הבאים:

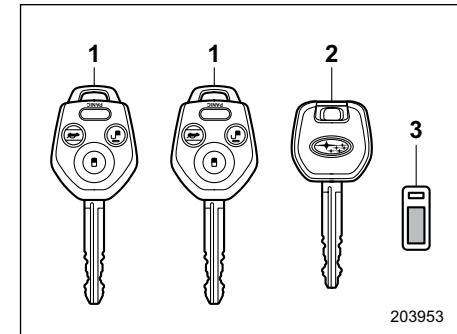

- 1) מפתחות ראשיים
- 2) מפתח משני
- 3) תווית מספר מפתח

בעזרת המפתח אפשר להפעיל את המנעולים של הפריטים הבאים:

- מתג ההתנעה
- דלת הנהג
- תא הכפפות

2-2. מערכת להפעלה ללא מפתח עם לחצן התנעה (אם קיימת)

הרכב מסופק עם תפסי המפתח הבאים:

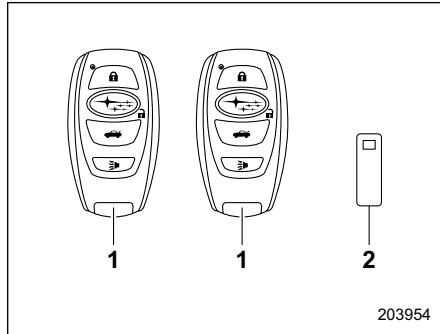

- 1) תפסי מפתח
- 2) תווית מספר מפתח

כאשר נושאים את תפס המפתח החכם, אפשר לבצע בעזרת המערכת להפעלה ללא מפתח עם לחצן התנעה את הפעולות הבאות.

- נעילה ושחרור של הדלתות, הדלת האחורית המתרוממת ודלת פתח מילוי הדלק (לפרטים, עיין בנושא "נעילה ושחרור כשנושאים את תפס המפתח החכם" 114).

המפתח לשירותי החנייה מתאים רק למנעולים של מתג ההתנעה והדלתות. אפשר להשאיר את תא הכפפות נעול כשמשאירים את הרכב ואת המפתח לשירותי החנייה במגרש חנייה.

הערה

ניתן לבצע את הנעילה והשחרור גם בעזרת הלחצנים של מערכת השלט-רחוק אשר מותקנים במפתח. לפרטים, עיין בנושא "מערכת שלט-רחוק" 126.

⚠ אזהרות

אין לחבר מחזיק מפתחות גדול או ארנק מפתחות לאחד מהמפתחות. במידה וברכיך נתקלות בו בעת הנהיגה, קיימת אפשרות שהוא יגרום לסיבוב מתג ההתנעה ממצב ON למצב ACC או LOCK, ולגרום להדממת המנוע.

■ תווית מספר המפתח

מספר המפתח מוטבע על תווית מספר המפתח המחוברת לסט המפתחות. רשום את מספר המפתח ושמור אותו במקום בטוח מחוץ לרכב. מספר זה נדרש להכנת מפתח חלופי במקרה שהמפתח אובד, או כשנועלים את המפתח בתוך הרכב. עיין בנושא "מפתחות חלופיים" 125.

■ אמצעי בטיחות

▲ אזהרה

על מי שבגופם מושתל קוצב או דפיברילטור לשמור על מרחק של 22 ס"מ לפחות מאנטנות השידור המותקנות ברכב.

גלי הרדיו המשודרים מהאנטנות המותקנות ברכב עלולים לפגוע בתקינות הפעולה של קוצבים ודפיברילטורים שמושתלים בגוף.

לפני השימוש במערכת להפעלה ללא מפתח עם לחצן התנעה, אם בגופך הושתל מכשיר רפואי אלקטרוני אחר (לא קוצב או דפיברילטור) נא לעיין להלן בנושא "גלי הרדיו שבשימוש המערכת להפעלה ללא מפתח עם לחצן התנעה", ולפנות ליצרן המכשיר הרפואי האלקטרוני לקבלת מידע נוסף. גלי הרדיו שמשודרים מהאנטנות המותקנות ברכב עלולים לפגוע בתקינות הפעולה של ציוד רפואי אלקטרוני.

"גלי הרדיו שבשימוש המערכת להפעלה ללא מפתח עם לחצן התנעה"

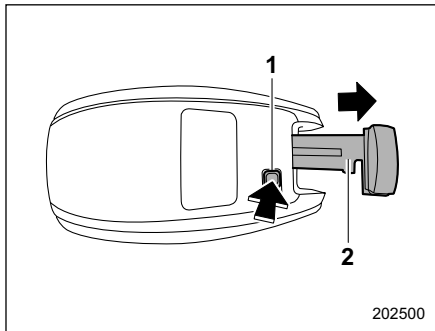

- (1) כפתור שחרור
(2) מפתח חירום

תוך כדי לחיצה על כפתור השחרור של תפס המפתח החכם, שלוף את מפתח החירום. מפתח החירום יכול לשמש לפעולות הבאות:

- נעילה ושחרור של דלת הנהג.
- נעילה ושחרור של תא הכפפות

הערה

אפשר להשאיר את תא הכפפות נעול כשמשאירים את הרכב ואת תפס המפתח החכם (ללא מפתח החירום) במגרש חנייה.

- התנעת המנוע והדממתו (לפרטים, עיין בנושא "התנעת המנוע והדממתו (בדגמים עם מערכת לחצן התנעה)" ☞ 300).

הערה

- ניתן לבצע את הנעילה והשחרור גם בעזרת הלחצנים של מערכת השלט-רחוק אשר מותקנים בתפס המפתח החכם. לפרטים, עיין בנושא "מערכת שלט-רחוק" ☞ 126.
 - הקפד לשמור היטב את תוויית מספר המפתח שסופקה עם תפס המפתח החכם. היא נחוצה לתיקון הרכב ורישום של תפסי מפתח חכמים נוספים. לפרטים, עיין בנושא "מפתחות חלופיים" ☞ 122.
- לכל אחד מהמפתחות החכמים מצורף מפתח חירום.

▲ זהירות

- אסור בהחלט להשאיר או לאחסן את תפס המפתח החכם בתוך הרכב או בטווח של שני מטרים מסביבו (למשל במוסך). המפתח החכם עלול להינעל בתוך הרכב, או שהסוללה שלו תתרוקן במהירות. חשוב לזכור שלא ניתן להתניע את הרכב באמצעות לחצן ההתנעה כשתפס המפתח החכם מונח במקומות מסוימים.
- בתפס המפתח החכם מותקנים רכיבים אלקטרוניים. למניעת תקלות יש להקפיד על ההנחיות הבאות:
 - כדי למנוע נזק, כשצריך להחליף את הסוללה של המפתח החכם, כדאי לעשות זאת במוסך. מומלץ לפנות למרכז שירות מורשה סובארו מטעם היבואן.
 - יש להיזהר שתפס המפתח החכם לא יירטב. אם תפס המפתח החכם נרטב, נגב אותו מיד והנח לו להתייבש היטב.
 - יש להגן על תפס המפתח החכם מפני חבטות עזות.
 - אסור בהחלט להשאיר את תפס המפתח החכם במקומות בהם הוא עלול להיחשף לקרינה ישירה של שמש או לטמפרטורה גבוהה,

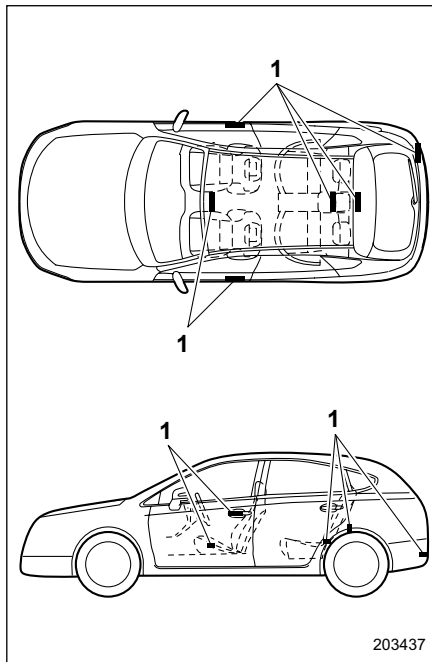

(1) אנטנה

- בנוסף לגלי הרדיו שמשמשים לתפקודים של מערכת השלט-רוחק, נעשה במערכת להפעלה ללא מפתח עם לחצן התנעה שימוש גם בגלי רדיו בתדר המפורט להלן*. גלי הרדיו משודרים מדי פעם מהאנטנות שמותקנות ברכב, במקומות המצוינים באורים הבאים.
* תדר רדיו: 134 קה"ץ

- בקרבת מתקן שמשדר גלי רדיו רבי עצמה, דוגמת תחנת שידור או כבלי חשמל.
- כשנעשה שימוש במקביל במוצרים אחרים שמשדרים גלי רדיו, דוגמת תפס מפתח חכם או יחידת שלט-רוחק של מכונית אחרת.
- כשנושאים את תפס המפתח החכם של הרכב ביחד עם תפס מפתח חכם או יחידת שלט-רוחק של מכונית אחרת.
- כשתפס המפתח החכם מונח סמוך למכשיר אלחוטי, דוגמת טלפון סלולרי.
- כשתפס המפתח החכם מונח סמוך לחפץ מתכתי.
- כשלתפס מפתח החכם מחוברים אביזרים מתכתיים.
- כשנושאים את תפס המפתח החכם סמוך למכשירים אלקטרוניים, דוגמת מחשב נישא.
- כשהסוללה של תפס המפתח החכם התרוקנה.
- מכיוון שתפס המפתח החכם מקיים קשר מתמיד עם הרכב, הוא צורך חשמל כל העת. אורך חיי הסוללה תלוי בתנאי ההפעלה ומגיע בדרך כלל לשנה עד שנתיים. כשהסוללה מתרוקנת לחלוטין החלף אותה בחדשה.

• אסור ללחוץ על הלחצנים של תפס המפתח החכם במהלך טיסה. כאשר לוחצים על אחד הלחצנים של תפס המפתח החכם, משודרים גלי רדיו שעלולים להשפיע על פעולת המטוס. אם תפס המפתח החכם נמצא בתוך תיק במהלך השהייה במטוס, נקוט צעדים כדי למנוע לחיצה על הלחצנים.

הערה

- ניתן לשנות את ההגדרות של הפעולה/ביטול של המערכת להפעלה ללא מפתח. נוהל ההפעלה/ביטול מפורט בנושא "ביטול הפעולה של המערכת להפעלה ללא מפתח". ☞ 121.
- לפרטים נוספים על השימוש בלחצן ההתנעה כאשר פעולת המערכת להפעלה ללא מפתח מבוטלת, עיין בנושא "תפס מפתח חכם - כאשר פעולת תפס המפתח החכם אינה תקינה" ☞ 419.
- המערכת להפעלה ללא מפתח עם לחצן התנעה עושה שימוש בגלי רדיו חלשים. בתקשורת בין תפס המפתח החכם לבין הרכב עשויות להתגלות הפרעות, שנובעות מהמצב של תפס המפתח החכם ותנאי הסביבה, וייתכן שלא ניתן יהיה לנעול את הדלתות, לשחרר את נעילתן או להתניע את המנוע, בתנאים המפורטים להלן.

- למשל על לוח המכשירים. לסוללה ולמעגלים החשמליים עלול להיגרם נזק.
- אין לנקות את תפס המפתח החכם במכשיר ניקוי אולטרה-סוני.
- אין להשאיר את תפס המפתח החכם במקומות שבהם הוא עלול להיחשף ללחות או לאבק. הדבר עלול לגרום תקלות.
- יש להרחיק את תפס המפתח החכם ממגנטים.
- אין להשאיר את תפס המפתח החכם סמוך למחשבים אישיים או מכשירי חשמל ביתיים.
- אין להשאיר את תפס המפתח החכם סמוך למטען סוללות או אביזרים חשמליים כלשהם.
- אין לצפות את החלונות בציפוי מתכתי או להצמיד אליהם חפצים מתכתיים.
- אסור להתקין אביזרים או חלקים שאינם מקוריים.
- בעקבות נפילה עלולה האחיזה של מפתח החירום בתוך תפס המפתח החכם להתרופף. היזהר שמפתח החירום לא יאבד.

■ **נעילה ושחרור כשנושאים את תפס המפתח החכם**

כשנושאים את תפס המפתח החכם בטווח הפעולה, אפשר לנעול את הדלתות (כולל הדלת האחורית המתרוכמת ודלת פתח מילוי הדלק) או לשחרר את נעילתן בנגיעה בידי הדלת.

הערה

אפשר לנעול את הרכב או לשחרר את נעילתו בעזרת מערכת השלט-רחוק. לפרטים, עיין בנושא "מערכת שלט-רחוק" 126 ☞

▼ **טווחי פעולה**

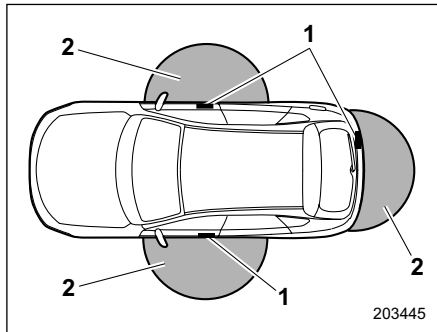

(1) אנטנות
(2) טווח פעולה (כ-40 עד 80 ס"מ)

- כשההגה נעול, האתחול הושלם.
- אין להניח את תפס המפתח החכם במקומות הבאים.
 - על לוח המכשירים
 - על הרצפה
 - בתא הכפפות
 - בתאים שבדלתות
 - על המושב האחורי
 - באזור המטען
- אם הדבר נעשה בכל זאת, ייתכנו המצבים הבאים:
 - תפס המפתח החכם עלול להינעל בטעות בתוך הרכב.
 - יופקו התראות שווא, למרות שלא אירעה שום תקלה.
 - לא תופק התראה גם אם תקרה תקלה.

- אם יחידה אחת של תפס מפתח חכם אבדה, יש לרשום מחדש את כל היחידות של תפס המפתח החכם שנותרו. לרישום של תפס מפתח חכם פנה למוסך. מומלץ לפנות למרכז שירות מורשה סובארו מטעם היבואן.
- אם נחוץ תפס מפתח חכם חלופי, פנה למוסך. מומלץ לפנות למרכז שירות מורשה סובארו מטעם היבואן.
- ניתן לרשום עד 7 יחידות של תפס מפתח חכם לרכב אחד.
- אין להשאיר את תפס המפתח החכם בתאי אחסון שונים ברכב, דוגמת התאים שבדלתות או לוח המכשירים, או בפינת אזור המטען. המפתח החכם עלול להינזק כתוצאה מטלטולי הדרך או לפעול שלא במכוון ולגרום לנעילה לא מכוונת של הרכב.
- לאחר שמצבר הרכב הוחלף או נפרק, על מנת שניתן יהיה להתניע את המנוע ייתכן שיהיה צורך לאתחל את מערכת מנעול ההגה. במקרה זה, כדי לאתחל את מערכת מנעול ההגה בצע את התהליך הבא.
 - (1) בעזרת לחצן ההתנעה העבר את מערכת ההצתה למצב OFF. לפרטים, עיין בנושא "החלפת המצבים של מערכת ההצתה" 155 ☞
 - (2) פתח וסגור את דלת הנהג.
 - (3) המתן כ-10 שניות.

במקרים אלה יש לפעול בהתאם לנוהל המפורט בנושא "נעילה ושחרור" 155.

• כששופטים את הרכב, או כשהוא נחשף לכמות גדולה של מים שבאו במגע עם ידית הדלת בזמן שתפס המפתח החכם נמצא בטווח הפעולה, הדלתות עלולות להינעל, או שנעילתן תשוחרר.

▼ כיצד לנעול ולשחרר את הנעילה

כאשר נושאים את תפס המפתח החכם, אפשר לבצע את הפעולות הבאות:

- נעילת הדלתות ושחרור נעילתן.
- נעילת הדלת האחורית המתרוממת ושחרור נעילתה.
- נעילת דלת פתח מילוי הדלק ושחרור נעילתה.

הערה

- לא ניתן לנעול את הדלתות ואת הדלת האחורית המתרוממת ודלת פתח מילוי הדלק בעזרת המערכת להפעלה ללא מפתח כשמערכת ההצתה במצב ACC או ON. עיין בנושא "החלפת המצבים של מערכת ההצתה" 155.
- אם אוחזים בידיית הדלת ביד שעליה כפפה, ייתכן שהנעילה לא תשתחרר.
- אם נוגעים בחיישן הנעילה בדלת שלוש פעמים או יותר בזו אחר זו, המערכת תתעלם מהפעלת החיישן.

המערכת להפעלה ללא מפתח לא תהיה תקינה.

• כשתפס המפתח החכם נמצא בטווח הפעולה יכול כל מי שיחפוץ בכך להשתמש במערכת להפעלה ללא מפתח, אפילו אם הוא אינו נושא עמו את תפס המפתח החכם. זכור שניתן לנעול או לשחרר את הנעילה באמצעות ידית הדלת, חיישן הנעילה בדלת, לחצן פתיחת הדלת האחורית המתרוממת או לחצן הנעילה האחורי רק כאשר תפס המפתח החכם נמצא בתוך טווח הפעולה שבו ניתן לגלות אותו.

• לא ניתן לנעול את הדלתות ואת הדלת האחורית המתרוממת ודלת פתח מילוי הדלק באמצעות המערכת להפעלה ללא מפתח כשתפס המפתח החכם נמצא ברכב. אולם, בהתאם למצב של המפתח החכם ולתנאי הסביבה, עלול תפס המפתח החכם להינעל ברכב. לפני נעילת הרכב, ודא שתפס המפתח החכם ברשותך.

• טווח הפעולה עלול להתקצר, וייתכן שהמערכת להפעלה ללא מפתח לא תפעל כלל, כשהסוללה של תפס המפתח החכם מתרוקנת, כשמפעילים אותה סמוך לגלי רדיו רבי עצמה או הפרעות (למשל: בקרבת אנטנת שידור, תחנת כוח, תחנת רדיו או אזור שבו משתמשים בציוד אלחוטי), או כשמשוחחים בטלפון סולרי.

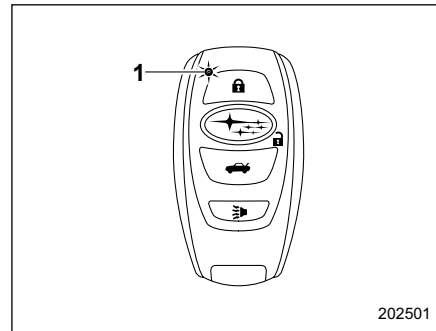

202501

(1) נורית LED

כשתפס המפתח החכם נמצא באחד מטווחי הפעולה של הדלתות הקדמיות, מהבהבת נורית ה-LED המותקנת בתפס המפתח החכם. כשהפעולה של המערכת להפעלה ללא מפתח מבוטלת, נורית ה-LED מהבהבת רק בעקבות לחיצה על אחד מהלחצנים של תפס המפתח החכם.

הערה

- כשתפס המפתח החכם נמצא קרוב מדי למרכב הרכב, ייתכן שפעולתה של המערכת להפעלה ללא מפתח לא תהיה תקינה. אם פעולת המפתח החכם אינה תקינה, נסה להפעיל ממרחק גדול יותר.
- כשתפס המפתח החכם נמצא סמוך לקרקע, או במקום גבוה הרחק מהקרקע, אפילו אם הוא נמצא לכאורה בטווח הפעולה שצוין, ייתכן שפעולתה של

▼ נעילה באמצעות לחצן הנעילה האחורי

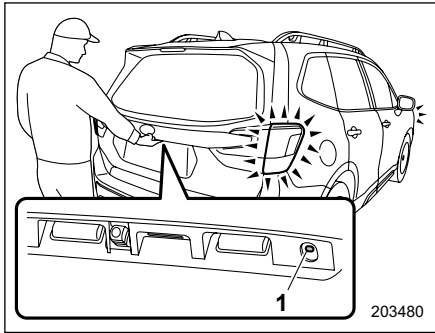

(1) לחצן הנעילה האחורי

כשתפס המפתח החכם עמך, סגור את כל הדלתות (כולל הדלת האחורית המתרוממת) ולחץ על לחצן הנעילה האחורי. הדלת האחורית המתרוממת, דלת פתח מילוי הדלק וכל שאר הדלתות יינעלו. כמו כן, יושמע צליל אלקטרוני אחד ומהבהבי החירום יבהבו פעם אחת.

מורשה סובארו מטעם היבואן. כמו כן, בכלי רכב שמצוידים בצג בלוח המחוונים (LCD צבעוני) אפשר לשנות את הגדרות הפעולה של מהבהבי החירום בעזרת הצג שבלוח המחוונים (LCD צבעוני). לפרטים, עיין בנושא "מערכת להפעלה ללא מפתח" 193.

▼ נעילה באמצעות חיישן הנעילה בדלת

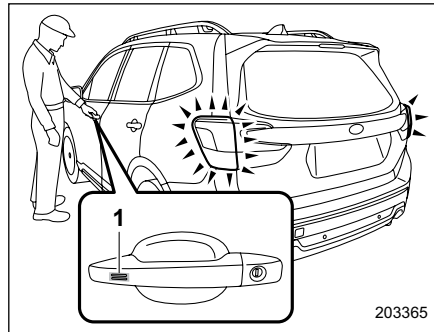

(1) חיישן הנעילה בדלת

כשתפס המפתח החכם עמך, סגור את כל הדלתות (כולל הדלת האחורית המתרוממת) וגע בחיישן הנעילה שבידית הדלת. כל הדלתות (כולל הדלת האחורית המתרוממת ודלת פתח מילוי הדלק) יינעלו. כמו כן, יושמע צליל אלקטרוני אחד ומהבהבי החירום יבהבו פעם אחת.

• כשנוהל הנעילה מבוצע במהירות רבה מדי, ייתכן שהנעילה לא תושלם. לאחר נעילת הדלתות מומלץ לשמור באחת הידיות של הדלתות האחוריות כדי לוודא שהדלתות ננעלו היטב.

• אם אחת הדלתות (כולל הדלת האחורית המתרוממת) אינה סגורה היטב, יופקו ההתראות הבאות כדי להתריע בפניך שהדלתות (או הדלת האחורית המתרוממת) אינן סגורות היטב.

– יושמעו חמישה צלילים אלקטרוניים.
– מהבהבי החירום יבהבו חמש פעמים.

• אפשר לנעול את הדלתות גם כשאתה מהן פתוחה. לאחר ביצוע נוהל הנעילה, סגור את הדלת הפתוחה, או את הדלת האחורית המתרוממת, כדי לנעול אותן.

• במשך 3 שניות לאחר נעילת הדלתות והדלת האחורית המתרוממת באמצעות המערכת להפעלה ללא מפתח, לא ניתן לשחרר את נעילת הדלתות ו/או הדלת האחורית המתרוממת באמצעות המערכת להפעלה ללא מפתח.

• כדי למנוע מצב שבו תפס המפתח החכם נותר ברכב, לפני הנעילה ודא שתפס המפתח החכם עמך.

• ניתן לשנות את הגדרות הפעולה של מהבהבי החירום ואת עצמת הקול של האותות הקוליים במוסך. לקבלת פרטים, מומלץ לפנות למרכז שירות

▽ שחרור נעילת הדלת האחורית המתרוממת

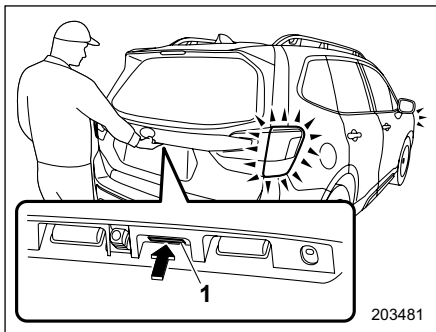

203481

1 לחצן פתיחה של הדלת האחורית המתרוממת

כשהמפתח החכם עמך, לחץ על הלחצן לפתיחת הדלת האחורית המתרוממת. רק הנעילה של הדלת האחורית המתרוממת תשחרר, או שהנעילה של כל הדלתות ושל דלת פתח מילוי הדלק תשחרר. כמו כן, יושמעו שני צלילים אלקטרוניים ומהבהבי החירום יבהבו פעמיים.

▽ שחרור נעילה

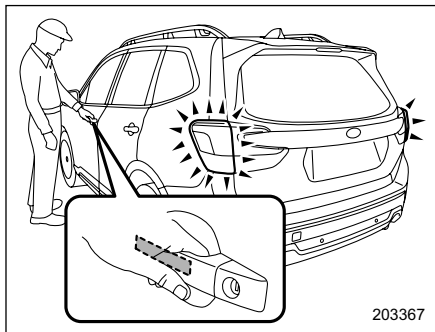

203367

כשתפס המפתח החכם עמך, גע בחיישן שמאחורי ידית הדלת.

• ידית דלת הנהג:

הנעילה של דלת הנהג או דלת פתח מילוי הדלק תשחרר, או שהנעילה של כל הדלתות ושל דלת פתח מילוי הדלק תשחרר.

• ידית הדלת של הנוסע הקדמי:

הנעילה של דלת פתח מילוי הדלק, הדלת האחורית המתרוממת וכל הדלתות תשחרר.

כמו כן, יושמעו שני צלילים אלקטרוניים ומהבהבי החירום יבהבו פעמיים.

▽ נעילה באמצעות לחצן הנעילה של הדלת האחורית המתרוממת החשמלית

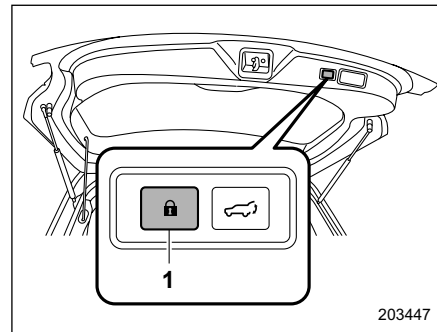

203447

1 לחצן נעילה של הדלת האחורית המתרוממת החשמלית

כשהמפתח החכם עמך, לחץ על לחצן הנעילה של הדלת האחורית המתרוממת החשמלית. היא תיסגר באופן אוטומטי, והדלת האחורית המתרוממת, כל הדלתות ודלת פתח מילוי הדלק יינעלו. כמו כן, מהבהבי החירום יבהבו פעם אחת ויושמע צליל אלקטרוני בודד.

▼ תפקוד לבחירת אופן השחרור של נעילת הדלתות

כשמשחררים את נעילת הדלתות בעזרת המערכת להפעלה ללא מפתח, תשחרר נעילת הדלתות בהתאם להגדרה שנקבעה. אפשר לשנות את ההגדרה בשיטות הבאות:

- אפשר לשנות את ההגדרות גם בעזרת הצג שבלוח המחוונים (LCD צבעוני). עיין בנושא "מערכת להפעלה ללא מפתח" 193.
- אפשר לשנות את ההגדרה במוסך. מומלץ לפנות למרכז שירות מורשה סובארו מטעם היבואן.

■ שחרור נעילה באמצעות קוד גישה סודי

כשכל הדלתות (כולל הדלת האחורית המתרוממת) נעולות, אפשר לשחרר את נעילת הדלתות (כולל הדלת האחורית המתרוממת) ללא מפתח בלחיצה על לחצן הנעילה האחורי.

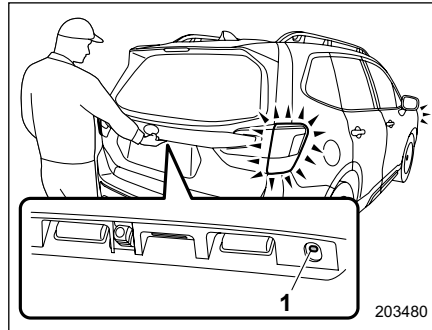

(1) לחצן הנעילה האחורי

הערה

קוד הגישה הסודי יכול לסייע כששוכחים את תפס המפתח בטעות ברכב. מומלץ לתכנת קוד ביטחון (קוד סודי) בן 5 ספרות.

▼ תכנות הקוד הסודי

זמן מהצעד הקודם	פעולה	צעדים	
-	העבר את מערכת ההצתה למצב OFF.	1	
-	סגור את כל הדלתות (כולל הדלת האחורית המתרוממת).	2	
תוך 5 שניות	לחץ לחיצה ממושכת על הלחצן "🔒" שבתפס המפתח החכם, ולחץ לחיצה ממושכת על לחצן הנעילה האחורי עד שיושמע צליל.	3	
תוך 30 שניות	לחץ לחיצה ממושכת על הלחצן "🔒" שבתפס המפתח החכם עד שיושמע צליל.	4	
תוך 30 שניות	יש להזיג את הקוד הסודי בעזרת לחצן הנעילה האחורי תוך 30 שניות מרגע שהושמע הצליל בצעד 4. כדי לתכנת, למשל, את הקוד הסודי "32468", בצע את הפעולות הבאות.	5	
	לחץ על הלחצן שלוש פעמים.		(1)
	לאחר שיושמע צליל בודד, לחץ על הלחצן שתי לחיצות.		(2)
	לאחר שיושמע צליל בודד, לחץ על הלחצן ארבע לחיצות.		(3)
	לאחר שיושמע צליל בודד (דינג), לחץ על הלחצן שש לחיצות.		(4)
	לאחר שיושמע צליל בודד (דינג), לחץ על הלחצן שמונה לחיצות.		(5)
-	בצע את צעד 5 פעם נוספת תוך כ-30 שניות לערך מרגע שתחל השמעה של צליל מקוטע.	6	
-	הנעילה של כל הדלתות תשוחרר ולאחר מכן הן יינעלו. הקוד הסודי תוכנת.	7	

הערה

תוך 30 שניות מביצוע צעד 6 לחץ על הלחצן "🔒" כדי לסיים את שלב ההכנות ולעבור לשלב התכנות. אם לא לוחצים על הלחצן "🔒" תוך 30 שניות מביצוע צעד 6, התכנות של הקוד הסודי יבוטל.

הערה

- לחץ עשר פעמים על לחצן הנעילה האחורי כדי להזין את הספרה "0".
- כדי להגן על הרכב מפני גניבה, הקפד להחליף את הקוד הסודי לעתים תכופות.
- אם השאלת את הרכב לאדם אחר, הקפד לוודא שהקוד הסודי לא הוחלף או נמחק.
- אם הקוד הסודי הוחלף או נמחק, הזן קוד סודי חדש.
- אם שגית במהלך התכנות, לחץ על הלחצן "C" או על הלחצן "←" שבתפס המפתח החכם. לאחר מכן, התחל מחדש בביצוע הפעולות שפורטו בנושא "הכנות לתכנות הקוד הסודי".
- כדי להגן על הרכב מפני גניבה, לא ניתן לתכנת קוד סודי המורכב מחמש ספרות זהות (למשל "00000"), או עוקבות (למשל "12345").
- אין לתכנת קוד סודי הכולל קטע ממספר הרישוי של הרכב, ואין לתכנת קוד סודי שקל מדי לנחש (למשל: "11122" או "12121"). אחרת, הסיכון שהרכב ייגנב יהיה גבוה יותר.
- אם מנסים לתכנת קוד סודי דוגמת "22222", הקוד הסודי יימחק. כדי שניתן יהיה לשחרר את נעילת הדלתות באמצעות קוד סודי, עליך לתכנת קוד סודי חדש.

• לאחר שמתכנתים קוד סודי חדש יש לבדוק ולוודא שאכן ניתן לשחרר את נעילת הדלתות באמצעות הקוד הסודי החדש.

• לא ניתן למחוק קוד סודי כשפעולתה של המערכת להפעלה ללא מפתח בוטלה באמצעות תפס המפתח החכם.

• עליך לתכנת את הקוד סודי מחדש במקרים הבאים:

– אם שכחת מה הקוד הסודי.

– אם ברצונך להחליף את הקוד הסודי.

▼ שחרור נעילה

בצע את צעד 5 כפי שפורט בנושא "תכנות הקוד הסודי".

הערה

• לא ניתן לשחרר את הנעילה באמצעות הקוד הסודי במקרים הבאים:

– כשתפס המפתח החכם נמצא באחד מטווחי הפעולה.

– כשמערכת ההצתה במצב ACC או במצב ON.

• אם שוגים במהלך הביצוע של נוהל שחרור הנעילה, יש להמתין 5 שניות לפחות ואז להתחיל מחדש בביצוע של נוהל שחרור הנעילה.

• כדי להגן על הרכב מפני גניבה מושמע צליל אם מנסים להזין קוד סודי שגוי במשך חמש פעמים רצופות. במקרה זה,

במשך חמש דקות לא ניתן יהיה לשחרר את נעילת הדלתות באמצעות קוד הגישה הסודי.

■ תפקוד לחיסכון בחשמל

כדי להגן על הסוללה של השלט-רחוק ועל מצבר הרכב, המערכת להפעלה ללא מפתח תפסיק לפעול במקרים הבאים:

• **מקרה 1:** כשלא נעשה שימוש במערכת להפעלה ללא מפתח ובמערכת השלט-רחוק במשך שבועיים לפחות, כשכל הדלתות נעולות.

כדי לחדש את הפעולה של המערכת להפעלה ללא מפתח, בצע אחת מהפעולות הבאות:

– שחרר את נעילת הדלתות בדרך כלשהי, מלבד אחיזה בידית הדלת של הנוסע הקדמי.

– נעל את הדלתות.

– פתח דלת כלשהי ושוב וסגור אותה.

• **מקרה 2:** כשמשאירים את המפתח החכם בטווח הפעולה במשך 10 דקות או יותר, כשכל הדלתות נעולות.

כדי לחדש את הפעולה של המערכת להפעלה ללא מפתח, בצע אחת מהפעולות הבאות:

– שחרר את נעילת הדלתות באמצעות אחיזה בידית הדלת.

– שחרר את נעילת הדלתות בלחיצה על לחצן הפתיחה של הדלת האחורית המתרוממת.

• כדי להתניע את המנוע לאחר שפעולת המערכת בוטלה, יש לבצע את הנוהל המתואר בנושא "התנעת המנוע" ☞ 420.

▼ **ביטול הפעולה**

▽ **באמצעות הפעלה של תפס המפתח החכם**

אם מתכננים קוד גישה סודי, אפשר לבטל את הפעולה של המערכת להפעלה ללא מפתח באמצעות תפס המפתח החכם. לפרטים על תכנות קוד סודי, עיין בנושא "שחרור נעילה באמצעות קוד גישה סודי" ☞ 118.

1. פתח את דלת הנהג.
2. סובב את ידית הנעילה למצב הנעילה.

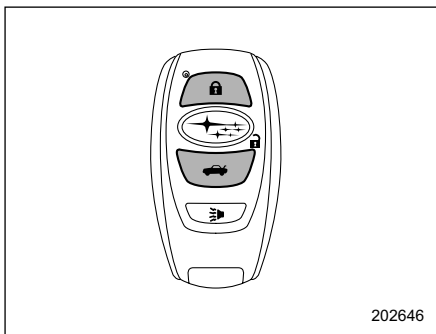

3. לחץ בו-זמנית, במשך 5 שניות לפחות, על הלחצן "🔒" ועל הלחצן "🚗" שבתפס המפתח החכם.

מפתחות ודלתות

2. ודא שנורית ה-LED הבהבה 4 פעמים כדי לציין שהקביעה הושלמה. כשתפס המפתח החכם נמצא במצב של חיסכון בחשמל, המערכת להפעלה ללא מפתח עם לחצן התנעה אינה זמינה.

כדי לבטל את מצב החיסכון בחשמל, לחץ על אחד מהלחצנים בתפס המפתח החכם.

■ **ביטול הפעולה של המערכת להפעלה ללא מפתח**

▲ **אזהרה**

אם בגופך הושתלו קוצב או דפיברילטור, בטל את הפעולה של המערכת להפעלה ללא מפתח על פי הנוהל המפורט בנושא "באמצעות הפעלה מדלת הנהג" ☞ 122
אם תבצע את הנוהל המתואר בנושא "באמצעות הפעלה של תפס המפתח החכם" ☞ 121, הפעולה של הקוצב או הדפיברילטור שהושתלו בגופך עלולה להיפגע מגלי הרדיו המשודרים מאנטנת המשדר.

אם הרכב לא יהיה בשימוש במשך פרק זמן ממושך, או אם הנהג מעדיף שלא להשתמש במערכת להפעלה ללא מפתח, ניתן לבטל את פעולת המערכת.

הערה

• היכולת לנעול ולשחרר בשלט-רחוק אינה מתבטלת.

- נעל את הדלתות בניגיעה בחיישן הנעילה שבדלת.
- נעל את הדלתות או שחרר את נעילתן באמצעות מערכת השלט-רחוק.
- נעל את הדלתות או שחרר את נעילתן בעזרת מתג הנעילה המרכזית.
- פתח את אחת הדלתות הקדמיות.

■ **תפקוד לחיסכון בחשמל של תפס המפתח החכם**

תפקוד זה מפסיק את קליטת האותות בתפס המפתח החכם כדי לצמצם את צריכת החשמל מהסוללה של תפס המפתח החכם.

1. לחץ פעמיים על הלחצן "🔒" תוך כדי לחיצה ממושכת על הלחצן "🔒".

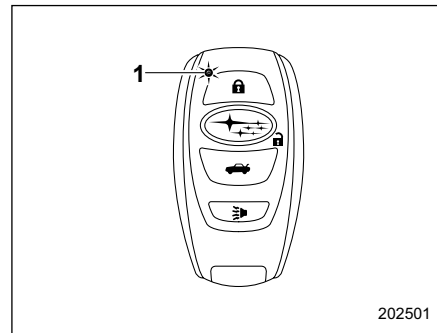

(1) נורית LED

יושמע צליל והפעולה תבוטל.

באמצעות הפעלה מדלת הנהג ▾

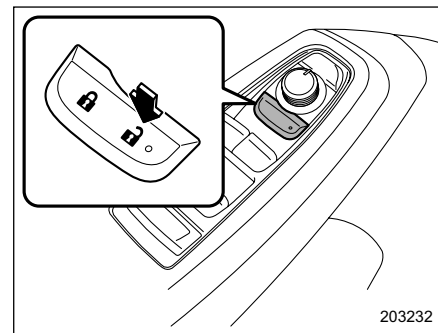

מצב דלת הנהג	זמן מהצעד הקודם	פעולה	צעדים
סגורה	-	שב במושב הנהג וסגור את הדלת.	1
סגורה	-	לחץ על צד "מ" של מתג הנעילה המרכזית.	2
סגורה←פתוחה	תוך 5 שניות	פתח את דלת הנהג.	3
פתוחה	תוך 5 שניות	לחץ פעמיים על צד "מ" של מתג הנעילה המרכזית.	4
פתוחה←סגורה←פתוחה←סגורה←פתוחה	תוך 10 שניות	סגור ופתח את דלת הנהג פעמיים.	5
פתוחה	תוך 10 שניות	לחץ פעמיים על צד "מ" של מתג הנעילה המרכזית כשהדלת פתוחה.	6
פתוחה←סגורה←פתוחה	תוך 10 שניות	סגור ופתח את דלת הנהג פעם אחת.	7
פתוחה←סגורה	תוך 5 שניות	סגור את הדלת.	8

יושמע צליל והפעולות יבוטלו.

הערה

בצעדים 4 ו-6 יש ללחוץ על מתג הנעילה המרכזית באיטיות. אם לוחצים על המתג במהירות, ייתכן שפעולת המערכת לא תבוטל.

▼ חידוש הפעולה

אם מבצעים את נוהל ביטול הפעולה פעם נוספת, מושמע צליל והפעולה של המערכת מחדשת.

הערה

- המערכת להפעלה ללא מפתח תופעל רק אם מבצעים את הנוהל באותו אופן שבו בוצע הביטול (למשל: אם הביטול בוצע באמצעות דלת הנהג, הפעולה לא תחודש אם מבצעים את הנוהל באמצעות תפס המפתח החכם).
- אם אינך יודע באיזה אופן בוטלה הפעולה של המערכת להפעלה ללא מפתח, לחץ על לחצן ההתנעה.
- אם הביטול בוצע באמצעות דלת הנהג: הצפצוף לא יושמע.
- אם הפעולה בוטלה באמצעות הפעלה של תפס המפתח החכם: יושמע צפצוף.

■ בחירת אופן הפעולה של האות הקולי

המערכת משמיעה צליל אלקטרוני כדי לציין את נעילת הדלתות או שחרור נעילתן. אם מעוניינים בכך, אפשר לבטל את השמעת האות הקולי. לפרטים נוספים, פנה למוסך. מומלץ לפנות למרכז שירות מורשה סובארו מטעם היבואן.

הערה

אפשר לשנות את ההגדרות גם בעזרת הצג שבלוח המחוונים (LCD צבעוני). לפרטים, עיין בנושא "הגדרות הרכב" ☞ 193.

■ צלילי התראה ונורית אזהרה

כדי לצמצם סכנה של הפעלה שגויה של המערכת להפעלה ללא מפתח עם לחצן התנעה ולהפחית את הסיכון שהרכב ייגנב, מושמעים צלילי אזהרה ומהבהבת נורית האזהרה של המפתח החכם בלוח המחוונים. לפרטים, עיין בנושא "צלילי התראה ונורית אזהרה של המערכת להפעלה ללא מפתח עם לחצן התנעה" ☞ 176.

■ כשתפס המפתח החכם אינו פועל היטב

עיין בנושא "תפס המפתח החכם - אם תפס המפתח החכם אינו פועל היטב" ☞ 419.

■ החלפת הסוללה של תפס המפתח החכם

עיין בנושא "החלפת הסוללה של תפס המפתח החכם" ☞ 480.

■ החלפת תפס המפתח החכם

ניתן להחליף את תפס המפתח החכם במוסך. לפרטים נוספים, מומלץ לפנות למרכז שירות מורשה סובארו מטעם היבואן.

■ אישור למערכת להפעלה ללא מפתח עם לחצן התנעה

מוצר :	שלט רחוק כולל לחצן הפעלה למערכת
סימן רשום :	SUBARU
ארץ ייצור :	ראה מוצר
דגם :	SU19S-3
שנת ייצור :	ראה מוצר

D01085

– אסור להשאיר מפתח רזרבי או רישום של מספר המפתח בתוך הרכב.

• הרכב מצויד במערכת משבת מנוע שאינה זקוקה לתחזוקה.

■ נורית חיווי ביטחון

עיין בנושא "נורית חיווי ביטחון" ע 180.

■ מפתחות חלופיים

כדי ליצור מפתח חלופי נחוצה תווית מספר המפתח. צריך לרשום לשימוש כל מפתח חדש עם מערכת משבת המנוע של רכבך לפני שאפשר יהיה להשתמש בו. המספר המרבי של מפתחות שניתן לרשום לרכב אחד מצוין להלן.

• ארבעה (בדגמים שאינם מצוידים במערכת להפעלה ללא מפתח עם לחצן התנעה)

• שבעה (בדגמים המצוידים במערכת להפעלה ללא מפתח עם לחצן התנעה).

כדי לרשום מפתח חדש נחוץ מפתח אחד שכבר נרשם.

הערה

אם אבד מפתח, קוד הזיהוי של המפתח שאבד נותר בזיכרון של מערכת משבת המנוע של הרכב. מטעמי ביטחון יש למחוק מהזיכרון את קוד הזיהוי של המפתח שאבד. כדי שניתן יהיה למחוק את קוד הזיהוי של המפתח שאבד, יש להביא את כל המפתחות שנמצאים בשימוש.

2-3. משבת מנוע (אימוביליזר)

מערכת משבת המנוע מתוכננת למנוע מאדם בלתי מורשה להתניע את המנוע. רק מפתחות הרשומים למערכת המשבת של רכבך יכולים להפעיל את הרכב. אם מנסים להתניע את המנוע בעזרת תפס מפתח חכם, או מפתח, שאינם רשומים, המנוע לא יותנע. גם אם מצליחים בכל זאת להתניע את המנוע, הוא יודמם אחרי מספר שניות. עם זאת, מערכת זו אינה יכולה להעניק הגנה מוחלטת כנגד גניבה.

▲ זהירות

- אסור לחשוף את המפתח לקרינת שמש ישירה או למקורות חום אחרים.
- יש להיזהר שהמפתח לא יירטב. אם המפתח נרטב, נגב אותו מיד במטלית.
- אסור לבצע שינויים במערכת ואסור להסיר אותה. אם בוצעו במערכת שינויים, או אם היא הוסרה, לא ניתן להבטיח שפעולתה תהיה תקינה.

הערה

• כדי להגן על רכבך מפני גניבה, אנא הקפד על אמצעי הבטיחות הבאים:

– אסור בהחלט להשאיר את הרכב ללא השגחה כאשר המפתחות בפנים.

– לפני עזיבת הרכב, סגור את כל החלונות וגגון השמש, ונעל את הדלתות ואת הדלת האחורית המתרוממת.

סימן רשום	DENSO:
שנת ייצור	: ראה מוצר
מוצר	: מפתח אלאקטרוני
דגם	: 14AHK
ארץ ייצור	: יפן
D00867	

2-4. מערכת שלט-רחוק

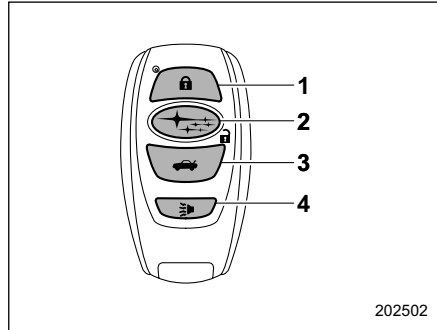

202502

תפס המפתח החכם

- (1) לחצן נעילה
- (2) לחצן שחרור נעילה
- (3) לחצן שחרור נעילה של הדלת האחורית
- (4) המתרוממת לא ישים

⚠ אזהרות

- יש להיזהר שהשלט-רחוק לא ייחשף לחבטות חזרות, למשל כתוצאה מנפילה או השלכה.
- אסור לפרק את השלט-רחוק, למעט לצורך החלפת סוללה.
- יש להיזהר שהשלט-רחוק לא יירטב. אם הוא נרטב, נגב אותו מיד במטלית.
- אם נושאים את המפתח בזמן שהייה במטוס, אסור ללחוץ על לחצני השלט-רחוק. כאשר לוחצים על אחד הלחצנים של השלט-רחוק, משודרים גלי רדיו שעלולים להשפיע על פעולת המטוס. אם המפתח נמצא בתוך תיק במהלך השהייה במטוס, נקוט צעדים כדי למנוע לחיצה על לחצני השלט-רחוק.

לקבלת מידע לגבי רישום מפתח חדש ומחיקת קוד הזיהוי של המפתח שאבד, פנה למוסך. מומלץ לפנות למרכז שירות מורשה סובארו מטעם היבואן.

■ אישור מערכת משבת המנוע

• בדגמים המצוידים במערכת להפעלה ללא מפתח עם לחצן התנעה:

עיין בנושא "אישור למערכת להפעלה ללא מפתח עם לחצן התנעה" ☞ 124.

• בדגמים שאינם מצוידים במערכת להפעלה ללא מפתח עם לחצן התנעה:

– בדגמים בעלי מפרט אמריקני

מזהה FCC: Y8PFJ16-2

⚠ אזהרות

FCC אזהרת

שינויים או שיפורים שלא אושרו במפורש על ידי הגורם האחראי לתאימות עלולים לגרום לשלילת האישור שניתן למשתמש להפעיל את הציוד.

הערה

התקן זה עומד בדרישות של חלק 15 לכללי FCC. ההפעלה תלויה בשני התנאים הבאים: (1) אסור להתקן לגרום להפרעה מזיקה, ו-(2), התקן זה חייב לספוג כל הפרעה שתיקלט, כולל הפרעה שעלולה לגרום להפעלה לא רצויה.

■ נעילת הדלתות

לחץ על לחצן הנעילה כדי לנעול את כל הדלתות (כולל הדלת האחורית המתרוממת ודלת פתח מילוי הדלק). יושמע צליל אלקטרוני אחד ומהבהבי החירום יבהבו פעם אחת.

אם אחת הדלתות (כולל הדלת האחורית המתרוממת) אינה סגורה היטב, יופקו ההתראות הבאות כדי להתריע בפניך שהדלתות (או הדלת האחורית המתרוממת) אינן סגורות היטב.

- יושמעו חמישה צלילים אלקטרוניים.
- מהבהבי החירום יבהבו חמש פעמים.
- לאחר שסוגרים את הדלת, היא ננעלת באופן אוטומטי ומופקות ההתראות הבאות:
- מושמע צליל אלקטרוני בודד.
- מהבהבי החירום יבהבו פעם אחת.

■ שחרור נעילת הדלתות

לחץ על לחצן שחרור הנעילה כדי לשחרר את הנעילה של דלת הנהג ושל דלת פתח מילוי הדלק. יושמעו שני צלילים אלקטרוניים ומהבהבי החירום יבהבו פעמיים. כדי לשחרר את הנעילה של כל הדלתות והדלת האחורית המתרוממת, תוך 5 שניות, לחץ לחיצה קצרה נוספת על לחצן שחרור הנעילה.

הערה

• בדגמים המצוידים במערכת להפעלה ללא מפתח עם לחצן התנעה, מערכת השלט-רחוק אינה פועלת כשלחצן ההתנעה אינו במצב OFF.

• בדגמים שאינם מצוידים במערכת להפעלה ללא מפתח עם לחצן התנעה, מערכת השלט-רחוק אינה פועלת כשהמפתח במתג ההתנעה.

• מהבהבי החירום מהבהבים פעם אחת או פעמיים, כאשר לוחצים על תפס המפתח החכם/המשדר במקרים הבאים:

- כשנועלים את הדלתות
- כשמשחררים את נעילת הדלתות
- כשמשחררים את הנעילה של הדלת האחורית המתרוממת

במוסך ניתן לקבוע שמהבהבי החירום יפעלו במקרים שלעיל, או שלא יפעלו. לקבלת פרטים, מומלץ לפנות למרכז שירות מורשה סובארו מטעם היבואן.

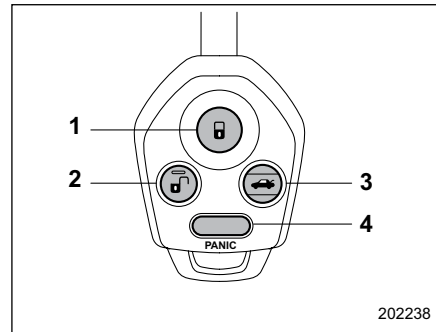

202238

משדר

- 1 לחצן נעילה
- 2 לחצן שחרור נעילה
- 3 לחצן שחרור נעילה של הדלת האחורית המתרוממת
- 4 לא ישים

מערכת השלט-רחוק כוללת את התפקודים הבאים:

- נעילה ושחרור של הדלתות, הדלת האחורית המתרוממת ודלת פתח מילוי הדלק
- שחרור נעילת הדלת האחורית המתרוממת.
- טווח הפעולה של מערכת השלט-רחוק הוא כ-10 מטרים. אולם, המרחק משתנה בהתאם לתנאי הסביבה. מרחק ההפעלה של המערכת עלול להיות קצר יותר אם פועלים בסביבת מתקנים או ציוד אלקטרוני שמשדרים גלי רדיו בעצמה גבוהה דוגמת תחנות כוח, תחנת שידור, משדר טלוויזיה או שלט-רחוק של מכשירי חשמל ביתיים.

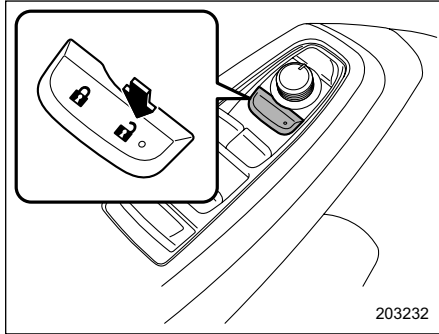

203232

2. תוך כדי לחיצה על צד "🔒" של מתג הנעילה המרכזית, שלוף את המפתח ושוב והכנס אותו למתג ההתנעה לפחות 6 פעמים תוך 10 שניות מרגע הביצוע של צעד 2.
 3. תוך 10 שניות מרגע הביצוע של צעד 3, פתח וסגור את דלת הנהג פעם אחת. מהבהבי החירום יבהבו שלוש פעמים כדי לציין שההגדרה הושלמה.
- במוסך יכולים לבצע עבורך את הנוהל הזה. מומלץ לפנות למרכז שירות מורשה סובארו מטעם היבואן. כמו כן, בדגמים שמצוידים בצג בלוח המחוונים (LCD צבעוני), אפשר לשנות את ההגדרה בעזרת הצג. לפרטים, עיין בנושא "הגדרות הרכב" 📖 193.

■ הגדרת הפעולה של האות הקולי (בדגמים ללא מערכת להפעלה ללא מפתח עם לחצן התנעה)

המערכת משמיעה צליל אלקטרוני כדי לציין את נעילת הדלתות או שחרור נעילתן. אם מעוניינים בכך, אפשר לבטל את השמעת האות הקולי.

כדי לבטל את השמעת האות הקולי, בצע את הפעולות הבאות. אפשר לבצע אותן פעולות גם כדי לחדש את השמעתו.

1. שב במושב הנהג וסגור את כל הדלתות (כולל הדלת האחורית המתרוממת).

הערה

אם הלחיצה השנייה (לשחרור הנעילה של כל הדלתות והדלת האחורית המתרוממת) על לחצן שחרור הנעילה נעשתה קרוב מדי ללחיצה הראשונה, המערכת עלולה שלא להגיב.

■ שחרור הנעילה של הדלת האחורית המתרוממת

כדי לשחרר את הנעילה של הדלת האחורית המתרוממת, לחץ על לחצן שחרור הנעילה של הדלת האחורית המתרוממת.

יושמעו שני צלילים אלקטרוניים ומהבהבי החירום יבהבו פעמיים.

■ תפקוד איתור הרכב

היעזר בתפקוד זה כדי לאתר את הרכב כשהוא חונה בחניון גדול, בין מכוניות רבות. אם נמצאים במרחק של 10 מטרים מהרכב, בעקבות שלוש לחיצות על לחצן הנעילה תוך חמש שניות, תושמע צפירה אחת ומהבהבי החירום יבהבו שלוש פעמים.

הערה

אם מרווח הזמן בין שלוש הלחיצות קצר מדי, המערכת עלולה שלא להגיב לאותות שמשדר השלט-רחוק.

■ האישור של מערכת השלט-רחוק

א. השימוש במכשיר הינו על בסיס "משני" ופטור מרשיון הפעלה אלחוטי.
 כלומר – לא מוגן מהפרעות וללא הפרעה למערכות אחרות הפועלות כדין.
 ב. רק "בפעולת בזק" לשימוש עצמי של הלקוח בלבד, הצידוד פטור מרשיון הפעלה אלחוטי.
 מתן "שרות בזק" לצד ג' מחייב רשיון מיוחד ממשרד התקשורת.
 ג. אסור להחליף את האנטנה המקורית של המכשיר, ולא לעשות בו כל שינוי טכני אחר.

• Transmitter

ALPS ELECTRIC CO., LTD.
 MODEL: TB1G077
 JAPAN, MEXICO

• Receiver

ALPS ELECTRIC CO., LTD.
 MODEL: TD1G141
 JAPAN, MEXICO

D00928

■ החלפת סוללה

עיין בנושא "החלפת הסוללה של המפתח" עמ' 480.

■ החלפת משדרים שאבדו

אם אבד אחד המשדרים, או אם ברצונך לרכוש משדרים נוספים (ניתן לתכנת עד ארבעה), צריך לתכנת את המשדרים מטעמי ביטחון. לפרטים, פנה למוסד. מומלץ לפנות למרכז שירות מורשה סובארו מטעם היבואן. דאג שכל המשדרים יתוכנו במערכת השלט-רחוק.

2-5. מנעולי הדלתות

■ נעילה ושחרור מחוץ לרכב

▼ כיצד לנעול את הרכב ולשחרר את נעילתו בעזרת המפתח

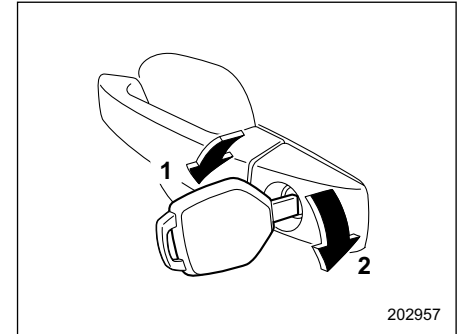

1 לנעילה, סובב את המפתח כלפי חזית הרכב.
2 לשחרור הנעילה, סובב את המפתח כלפי חלקו האחורי של הרכב.

במקרה זה, יתבצעו נעילה או שחרור נעילה של דלת הנהג בלבד.

הערה

בדגמים המצוידים במערכת להפעלה ללא מפתח עם לחצן התנעה:

מפתח החירום אינו סימטרי. אם אינך מצליח להכניס את המפתח, הפוך אותו כך שהצד המחורף יפנה לכיוון השני והכנס את המפתח מחדש.

▼ כיצד לנעול את הרכב ללא שימוש במפתח

כדי לנעול דלת מחוץ לרכב ללא מפתח, אפשר לפעול באחת מהשיטות הבאות.

▼ נעילה בעזרת ידית הנעילה

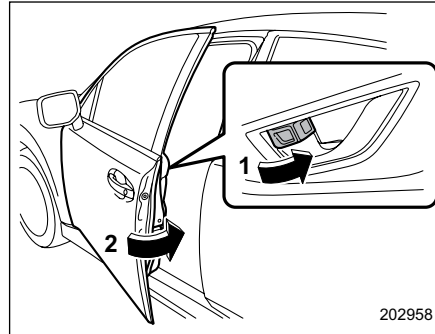

1 סובב את ידית הנעילה קדימה.
2 סגור את הדלת.

בשיטה זו, רק הדלת שהופעלה תינעל.

▼ נעילה בעזרת מתג הנעילה המרכזית

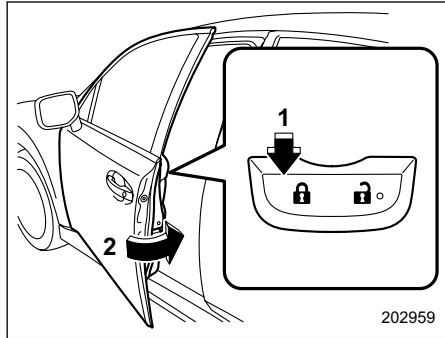

1 לחץ על צד הנעילה של מתג הנעילה המרכזית.*
2 סגור את הדלת.
*: לפרטים על מתג הנעילה המרכזית, עיין בנושא "כיצד להפעיל את מתגי הנעילה המרכזית" ☎ 131.

במקרה זה, כל הדלתות הסגורות, הדלת האחורית המתרוכמת ודלת פתח מילוי הדלק יינעלו בו-זמנית.

הערה

כאשר נועלים את הדלתות מבחוץ בלי מפתח, יש לוודא כי המפתח לא נשאר בתוך הרכב.

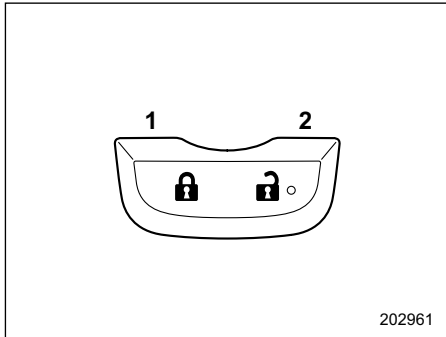

202961

דוגמה

- (1) לחץ לנעילה
- (2) לחץ לשחרור הנעילה

הערה

כאשר נועלים את הדלתות מבחוץ באמצעות שימוש במתגי הנעילה המרכזית, יש לוודא כי המפתח לא נשאר בתוך הרכב.

⚠ אזהרה

- הקפד שכל הדלתות יהיו נעולות בזמן הנסיעה, במיוחד כשברכב יש ילדים קטנים.
- לצד שימוש נכון בחגורות בטיחות ובמערכות ריסון לילדים, נעילת הדלתות מפחיתה את הסיכון להשלכה מהרכב במקרה של תאונה.
- היא מסייעת גם למנוע נפילה של נוסעים במקרה שדלת נפתחה בטעות, או פריצה של זרים בלתי קרואים שפותחים דלת וחוזרים לרכב.
- אין למשוך בידיות הפנימיות של הדלתות הקדמיות בזמן הנסיעה. גם אם הדלת נעולה, היא עלולה להיפתח.

▼ כיצד להפעיל את מתגי הנעילה המרכזית

אפשר לנעול את כל הדלתות (כולל הדלת האחורית המתורממת ודלת פתח מילוי הדלק) ולשחרר את נעילתן בעזרת מתגי הנעילה המרכזית שמוקנים בדלתות של הנהג והנוסע הקדמי.

■ נעילה ושחרור מתוך הרכב

▼ כיצד להשתמש בידית הנעילה

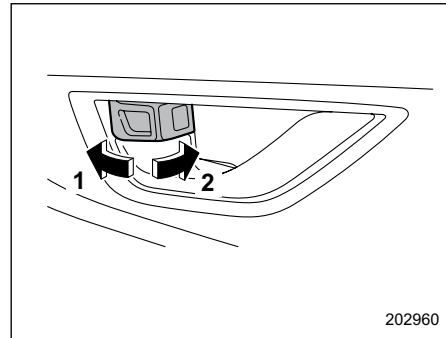

202960

- (1) לשחרור נעילה, סובב את ידית הנעילה לאחור.
- (2) לנעילה, סובב את ידית הנעילה לפנים.

לפני תחילת הנסיעה, יש להקפיד ולוודא כי כל הדלתות (כולל הדלת האחורית המתורממת) סגורות.

הסימן האדום על ידית הנעילה מופיע כאשר הדלת אינה נעולה. משוך את הידית הפנימית של הדלת כדי לפתוח דלת שאינה נעולה.

■ נעילה/שחרור אוטומטיים של הדלתות

כל הדלתות, הדלת האחורית המתרוממת ודלת פתח מילוי הדלק ננעלות, או שנעילתן משוחררת, בתנאים הבאים.

- נעילה אוטומטית של הדלתות
 - כשמהירות הנסיעה מגיעה ל-20 קמ"ש ומעלה (הגדרת ברירת מחדל שנקבעה במפעל).
 - כשמעבירים את ידית בורר ההילוכים למצב כלשהו מלבד P.
- שחרור אוטומטי של נעילת הדלתות
 - כשפותחים את דלת הנהג (ברירת המחדל שנקבעה במפעל).
 - כשמעבירים את מערכת ההצתה למצב OFF.
 - כשמעבירים את ידית בורר ההילוכים למצב P.

הערה

- המשתמש יכול לשנות את ההגדרה של הנעילה האוטומטית של הדלתות ושחרור הנעילה באמצעות לוח המחוונים. עיין בנושא "מסכי התפריט" ☞ 192.
- כשנועלים את הדלתות באמצעות מתגי הנעילה המרכזית של הדלתות, הנעילה האוטומטית של הדלתות אינה פועלת.
- כשמשחררים את נעילת הדלתות באמצעות מתגי הנעילה המרכזית של הדלתות, שחרור הנעילה האוטומטי של הדלתות אינו פועל.
- כשיוצאים מהרכב דרך אחת מהדלתות האחוריות, יש להקפיד ולשחרר את הנעילה של כל הדלתות בלחיצה על צד שחרור הנעילה של מתג הנעילה המרכזית. אם משחררים את הנעילה של אחת מהדלתות האחוריות באמצעות הידית הפנימית של הדלת, ולאחר מכן פותחים את הדלת וסוגרים אותה, יופעל התפקוד למניעת נעילה של המפתח ברכב. הנעילה של כל הדלתות תשוחרר, חיווי האזהרה למניעת נעילה של המפתח ברכב "🔒" יופיע ויושמע גם צליל אזהרה.

■ תפקוד למניעת נעילה של המפתח ברכב

בתנאים הבאים, כשהדלת הקדמית פתוחה, כל הדלתות לא יינעלו בעקבות לחיצה על מתג הנעילה:

- כשהמפתח נותר במתג ההתנעה (בדגמים ללא מערכת להפעלה ללא מפתח עם לחצן התנעה").
- כשמערכת ההצתה במצב ACC או ON (בדגמים עם מערכת להפעלה ללא מפתח עם לחצן התנעה").

הערה

- בעזיבת הרכב, הקפד לאחוז במפתח לפני נעילת הדלתות.
- כברירת מחדל, התפקוד נקבע במפעל במצב "פעיל". ניתן לפנות למוסך כדי להפעיל את התפקוד או לבטל את פעולתו. לקבלת פרטים, מומלץ לפנות למרכז שירות מורשה סובארו מטעם היבואן.

הערה

- כבירות מחדל, התפקוד נקבע במפעל במצב "פעיל". במוסך ניתן להפעיל את התפקוד או לבטל את פעולתו. לשינוי הקביעה, מומלץ לפנות למרכז שירות מורשה סובארו מטעם היבואן.
- כשעוזבים את הרכב יש לוודא שכל הדלתות (כולל הדלת האחורית המתרוממת) סגורות היטב.
- התפקוד למניעת התרוקנות המצבר אינו פועל כשהמפתח נמצא במתג ההתנעה.

■ תפקוד למניעת התרוקנות המצבר

אם אחת הדלתות או הדלת האחורית המתרוממת אינה סגורה היטב, התאורה הפנימית תמשיך להאיר. עם זאת, התפקוד למניעת התרוקנות המצבר יכבה באופן אוטומטי חלק מפנסי התאורה הפנימית, כדי למנוע את התרוקנות המצבר. התפקוד מכבה את הפנסים הבאים של התאורה הפנימית.

הפריט	מצב המתג	כיבוי אוטומטי
תאורת מפה	DOOR	לאחר כ-20 דקות
תאורת תקרה	DOOR	לאחר כ-20 דקות
תאורת מתג ההתנעה	—	לאחר כ-20 דקות
תאורת אזור המטען	DOOR	לאחר כ-20 דקות
תאורת הדלת האחורית המתרוממת (אם קיימת)	DOOR	לאחר כ-20 דקות

• כשיוצאים מהרכב דרך אחת מהדלתות האחוריות, יש להקפיד ולשחרר את הנעילה של כל הדלתות בלחיצה על צד שחרור הנעילה של מתג הנעילה המרכזית. אם משחררים את הנעילה של אחת מהדלתות האחוריות באמצעות הידית הפנימית של הדלת, ולאחר מכן פותחים את הדלת וסוגרים אותה, יופעל התפקוד למניעת נעילה של המפתח ברכב. הנעילה של כל הדלתות תשוחרר, חיווי האזהרה למניעת נעילה של המפתח ברכב "🔒" יופיע ויושמע גם צליל אזהרה.

▼ מצב ביטול פעולה של התפקוד למניעת נעילה של המפתח ברכב

- נשקובעים כי המערכת לא תפעל, הדלתות ננעלות באופן הבא.
- אם מסיטים את ידית הנעילה למצב קדמי (נעול) כשדלת הנהג פתוחה, ואז סוגרים את דלת הנהג כשידית הנעילה במצב זה, דלת הנהג תינעל.
 - אם נועלים את דלת הנהג מבחוץ בעזרת מפתח חלופי, תינעל דלת הנהג.

– אם הגילוי נעשה במהלך סגירת חלון, תנועת הסגירה תופסק, החלון ינוע מעט בכיוון הפתיחה ואז תנועתו תיעצר.

– אם הגילוי נעשה במהלך פתיחת חלון, תנועת הפתיחה תופסק.

• מערכת החלונות החשמליים עשויה לגלות התנגדות, פגיעה או מצב חריג אחר במקרים הבאים.

– כשעצם בעל ממדים משמעותיים נלכד בין החלון לבין מסגרת החלון.

– כשעצם זר נלכד בין החלון לבין מסגרת החלון.

– כשהרכב עובר מהמורה עמוקה.

• לאחר שהמערכת עצרה את תנועת החלון באופן אוטומטי, לא ניתן לסגור את החלון במשך מספר שניות נוספות.

2-7. חלונות

▲ אזהרה

כדי למנוע לכידה ופגיעה קשה, הקפד למלא במדויק אחר כל ההנחיות הבאות:

- כאשר מפעילים את החלונות החשמליים, יש להיזהר מאוד לבל ייתפסו בחלון חלקי גוף או עצמים כלשהם.
- נעל תמיד את חלונות הנוסעים עם מתג הנעילה כאשר ילדים נוסעים ברכב.
- מטעמי בטיחות, בעזיבת הרכב הקפד לקחת עמך את המפתח ואל תשאיר ברכב בשום אופן ילדים ללא השגחה. אי-מילוי הנחיה זו עלול לגרום לפגיעה בילד שיפעיל את החלון החשמלי.

הערה

- כשמערכת החלונות החשמליים מגלה התנגדות, פגיעה או מצב חריג אחר, פעולת החלון עשויה להיפסק באופן אוטומטי כדי למנוע המשך של השיבוש, הלכידה או התקלה.

2-6. נעילת בטיחות לילדים

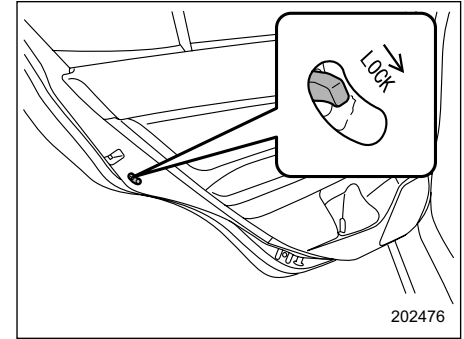

בכל דלת אחורית קיים מנעול בטיחות לילדים. כאשר מנוף מנעול הבטיחות לילדים במצב LOCK (נעילה), לא ניתן לפתוח את הדלת מבפנים. ניתן לפתוח את הדלת מבחוץ בלבד.

▲ אזהרה

בכל נסיעה שבה ילד יושב במושב האחורי חובה להפעיל את נעילת הבטיחות בדלתות האחוריות. נעילה זו תמנע פגיעה חמורה העלולה להיגרם אם הילד יפתח את הדלת בטעות ויפול החוצה.

▼ הפעלת החלון

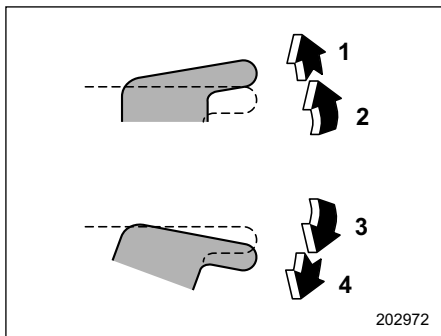

202972

עם סגירה ופתיחה אוטומטיות בלחיצה בודדת

- 1) סגירה אוטומטית*
- 2) סגירה
- 3) פתיחה
- 4) פתיחה אוטומטית*

* כדי להפסיק את תנועת החלון בזמן מהלכו, הפעל את המתג בכיוון הנגדי.

• מתגי חלונות חשמליים בדלתות הנוסעים:

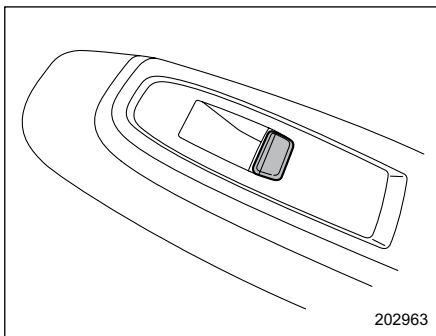

202963

ניתן להפעיל כל אחד מהחלונות החשמליים של הנוסעים באמצעות מתג החלון החשמלי המותקן בדלת.

כשהמתגים פעילים, הם מוארים.

■ הפעלת החלונות החשמליים

▼ מתגי החלונות החשמליים

• מתגי החלונות החשמליים בדלת הנהג:

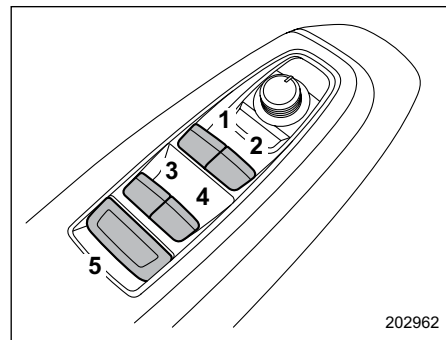

202962

- 1) מתג החלון הקדמי-שמאלי (עם סגירה ופתיחה אוטומטיות בלחיצה בודדת)
- 2) מתג החלון הקדמי-ימני (עם סגירה ופתיחה אוטומטיות בלחיצה בודדת)
- 3) מתג החלון האחורי-שמאלי
- 4) מתג החלון האחורי-ימני
- 5) מתג נעילה

ניתן לשלוט על כל חלונות הדלתות ממערך מתגי החלונות החשמליים המותקן בדלת הנהג.

כשהמתגים פעילים, הם מוארים.

▼ **תפקוד ניתוק מושהה (אם קיים)**

לאחר שמעבירים את מערכת ההצתה למצב ACC או OFF, אפשר להמשיך ולהפעיל את החלונות במשך כ-40 שניות. אם פותחים אחת מהדלתות הקדמיות במשך פרק הזמן של 40 שניות, הניתוק המושהה מבוטל.

▼ **נעילת חלונות הנוסעים**

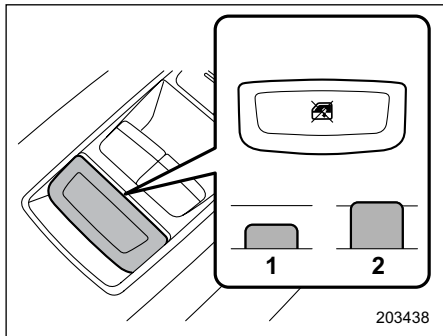

(1) נעילה
(2) שחרור

כשמתג הנעילה נמצא במצב הנעילה, לא ניתן להפעיל את מתגי החלונות של הנוסעים מאחור אשר מותקנים בדלת הנהג. גם המתגים שבדלת הנוסע הקדמי ובדלתות האחוריות לא יפעלו.

כשהחיווי שבמתג החלון אינו מאיר, לא ניתן להפעיל את המתג של החלון.

החלונות החשמליים (חלונות בעלי ניתוק מושהה) 137.

▼ **תפקוד למניעת לכידה (חלונות עם תפקוד של סגירה/פתיחה אוטומטיות בלחיצה בודדת)**

במהלך סגירה אוטומטית של חלון, כאשר החלון חש בגוף מוצק למדי הלכוד בין החלון למסגרת שלו, הוא יורד מעט למטה באופן אוטומטי ואז עוצר.

אם עצם זר נלכד במהלך הפתיחה האוטומטית של החלון, החלון יעצור.

▲ זהירות

- אסור בהחלט לנסות ולבדוק את הפעולה של החלונות החשמליים על-ידי תחיבה מכוונת של איברי גוף.
- אם עצם נלכד כשסגירת החלון עומדת להסתיים, פעולת המערכת עלולה שלא להיות תקינה.

הערה

- בתנאי נהיגה מסוימים (למשל, במעבר על מהמורה) עלול המנגנון למניעת לכידה לפעול אם פועל על החלון כוח הדומה לכוח המופעל בעת לכידת חפץ.
- לאחר פעולת המנגנון למניעת לכידה לא ניתן להפעיל את החלון למשך מספר שניות.

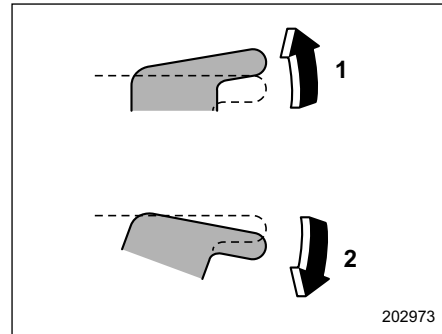

202973

ללא סגירה ופתיחה אוטומטיות בלחיצה בודדת

- (1) סגירה
(2) פתיחה

הערה

אין לבצע את הפעולות הבאות:

- להמשיך ולהפעיל את המתג באותו כיוון לאחר שהחלון נסגר או נפתח עד תום מהלכו.
- להמשיך ולהפעיל שלושה מתגים לפחות בעת ובעונה אחת באותו כיוון, לאחר שהחלונות נסגרו או נפתחו עד תום מהלכם.
- בעקבות כל אחת מהפעולות שתוארו לעיל, יופעל המפסק האוטומטי של החלונות החשמליים, וייתכן שלא ניתן יהיה לפתוח או לסגור את החלון. הקפד לאתחל את החלונות החשמליים. עיין בנושא "אתחול

לפתיחה:

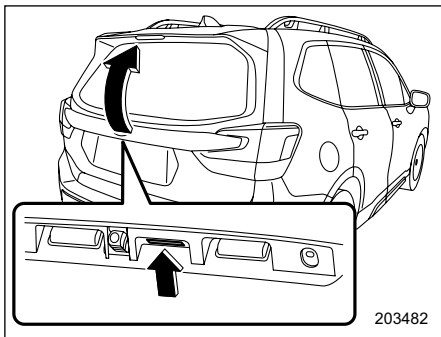

203482

לחצן הפתיחה של הדלת האחורית המתרוממת

1. שחרר את נעילת הדלת האחורית המתרוממת
2. לחץ לחיצה ממושכת על הלחצן לפתיחת הדלת האחורית המתרוממת. הדלת האחורית המתרוממת תיפתח מעט.
3. אחוז בדלת האחורית המתרוממת והרם אותה באיטיות.

הערה

אם לא ניתן לפתוח את הדלת האחורית המתרוממת בגלל מצבר רכב שהתרוקן, תקלה במערכת הנעילה/שחרור הנעילה של הדלת או סיבות אחרות, ניתן לשחרר את נעילתה באופן ידני באמצעות ידית שחרור הנעילה של הדלת האחורית המתרוממת. לפרטים לגבי הנוהל, עיין בנושא "דלת אחורית מתרוממת - אם לא ניתן לפתוח את הדלת האחורית המתרוממת" ☞ 421.

2-8. דלת אחורית מתרוממת

⚠ אזהרות

כשמעמיסים ופורקים מטען, כדי למנוע כוויות יש לשמור מרחק מגזי הפליטה החמים של המנוע ומצינור הפליטה.

■ דלת אחורית מתרוממת ידנית

- ניתן לנעול את הדלת האחורית המתרוממת או לשחרר את נעילתה באמצעים הבאים.
- מתג הנעילה המרכזית: עיין בנושא "נעילה ושחרור מבפנים" ☞ 131.
 - מערכת להפעלה ללא מפתח עם לחצן התנעה (אם קיימת): עיין בנושא "מערכת הפעלה ללא מפתח עם לחצן התנעה" ☞ 110.
 - מערכת השלט-רחוק: עיין בנושא "מערכת שלט-רחוק" ☞ 126.
 - נעילה/שחרור אוטומטיים של הדלתות: עיין בנושא "נעילה/שחרור אוטומטיים של הדלתות" ☞ 132.

■ אתחול החלונות החשמליים (חלונות בעלי ניתוק מושהה)

אם הפעולה האוטומטית של החלונות החשמליים (סגירה/פתיחה אוטומטיות בלחיצה בודדת) אינה תקינה, יש לאתחל את מערכת החלונות החשמליים באמצעות הפעלה של כל אחד מהחלונות לפי הנוהל הבא.

1. סגור את הדלת.
2. העבר את מערכת ההצתה למצב ON.
3. פתח את החלון עד תום מהלכו ולאחר מכן לחץ לחיצה ממושכת, של כשנייה אחת, על מתג החלון החשמלי.
4. סגור את החלון עד תום מהלכו ולאחר מכן משוך משיכה ממושכת, של כשנייה אחת, את מתג החלון החשמלי.

לסגירה:

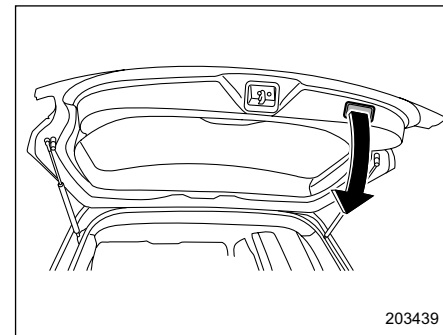

203439

הורד את הדלת האחורית המתרוממת לאט ודחוף אותה כלפי מטה בחוזקה עד שהמנועול משתלב.

ניתן להוריד את הדלת האחורית המתרוממת בקלות על ידי משיכה בידית הפנימית.

▲ אזהרה

- כדי למנוע חזירה של גזי פליטה מסוכנים לרכב, על הדלת האחורית המתרוממת להיות תמיד סגורה בזמן שהמנוע פועל.
- אין לנסות ולטרוק את הדלת האחורית המתרוממת תוך אחיזה בידית.
- אסור לסגור את הדלת האחורית המתרוממת במשיכה של הידית מתוך אזור המטען. היד עלולה להילכד ולהיפצע.

▲ זהירות

- אסור לאפשר לשקיות פלסטיק להיתפס בתמוכות של הדלת האחורית המתרוממת, או לאפשר לסרט דביק להידבק אליהן, או לשרוט אותן בעת העמסה או פריקה של מטען. דבר זה עלול לגרום לדליפה של גז מהתמוכות, שעלולה לגרום לכך שהן לא תהיינה מסוגלות להחזיק את הדלת האחורית המתרוממת במצב פתוח.
- היזהר שראשך או פניך לא ייפגעו על ידי הדלת האחורית המתרוממת בעת פתיחתה או סגירתה ובעת העמסת מטען או פריקתו.

■ דלת אחורית מתרוממת חשמלית (אם קיימת)

▲ אזהרה

- בעת הפעלה של הדלת האחורית המתרוממת החשמלית, הקפד על הנחיות הזהירות להלן: אם מתעלמים מהנחיות הזהירות האלה, התוצאה עלולה להיות פגיעה (הדלת האחורית המתרוממת עלולה לפגוע במישהו, או שהוא יילכד באזור המטען, למשל) – ודא שאף אדם אינו נמצא בסביבת הדלת האחורית המתרוממת.

– אסור בהחלט להניח לאדם כלשהו להתקרב לדלת האחורית המתרוממת.

- לפני שסוגרים את הדלת האחורית המתרוממת יש לבדוק היטב ולוודא שאין סכנה שחלקי גוף או עצמים אחרים כלשהם יילכדו בדלת האחורית המתרוממת.
- לכידה של איברי גוף עלולה לגרום לפציעה קשה.
- לאחר שפותחים את הדלת האחורית המתרוממת במדרון באופן חשמלי, היא עלולה להיסגר. לאחר שפתיחת הדלת האחורית המתרוממת הושלמה, ודא שהיא קבועה היטב במצב הפתיחה.
- מטעמי בטיחות, בעזיבת הרכב הקפד לקחת עמך את המפתח ואל תשאיר ברכב בשום אופן ילדים ללא השגחה. אי-מילוי הנחיה זו עלול לגרום לפגיעה בילד שיפעיל את הדלת האחורית המתרוממת החשמלית.
- על הנהג להיות מודע היטב לאחריותו ולפעול בזהירות רבה.
- השתמש בדלת האחורית המתרוממת החשמלית אך ורק כשהאזור שסביב הדלת האחורית המתרוממת החשמלית גלוי היטב לעין ולאחר שבדקת שאין סכנה שהדלת האחורית המתרוממת תפגע במישהו, או שמישהו יילכד.

- אם מנסים לפתוח את הדלת האחורית המתרוממת באופן חשמלי מיד לאחר שהיא נסגרה באופן חשמלי, מושמע צליל אלקטרוני והדלת האחורית המתרוממת לא תיפתח. המתן זמן מה לפני שתנסה לפתוח את הדלת האחורית המתרוממת באופן חשמלי.
- אם אחד מתנאי הפעולה אינו מתקיים כאשר מנסים להפעיל את הדלת האחורית המתרוממת החשמלית, מושמע צליל אלקטרוני ופעולתה של הדלת האחורית המתרוממת החשמלית מבוטלת. במקרה זה, עלולה פתיחת הדלת האחורית המתרוממת להיפסק או שהיא תיסגר באופן פתאומי.

▼ הפעלה

הערה

- לאחר שסוגרים את הדלת האחורית המתרוממת, נעילתה נותרת משוחררת. הקפד לנעול את הדלת האחורית המתרוממת לפני עזיבת הרכב.
- אם לא ניתן לפתוח או לסגור את הדלת האחורית המתרוממת באמצעות הפעולות הבאות, מושמעים שלושה צלילים אלקטרוניים קצרים (ביפ, ביפ, ביפ).

הדלת האחורית המתרוממת החשמלית פועלת רק כשמתקיימים התנאים הבאים:

- הרכב עצר עזירה מוחלטת.
- הטמפרטורה הפנימית היא בטווח של 30°C עד 60°C .
- מערכת ההצתה במצב LOCK/OFF או ACC, או, מערכת ההצתה במצב ON וידית בורר ההילוכים במצב P.
- במרבית המקרים, מומלץ להפעיל את הדלת האחורית המתרוממת באופן חשמלי, ולא באופן ידני.

הערה

- אין ללחוץ על הלחצן של הדלת האחורית המתרוממת החשמלית לחיצות חוזרות ונשנות במהלך הפעולה של הדלת האחורית המתרוממת החשמלית. אחרת, תתעלם המערכת מהלחיצות על הלחצן כדי למנוע נזק.
- אם הרכב מתחיל בנסיעה במהלך הפעולה של הדלת האחורית המתרוממת החשמלית, מושמע צליל התראה והדלת האחורית המתרוממת נסגרת באופן אוטומטי. אם המערכת מגלה שהדלת האחורית המתרוממת נתקעה, תבוטל הפעולה החשמלית והדלת האחורית המתרוממת לא תיסגר. במקרה זה, עליך לסגור את הדלת האחורית המתרוממת באופן ידני. לפרטים, עיין בנושא "דלת אחורית מתרוממת ידנית" ☞ 137.

▲ זהירות

- כשמבקשים לסגור את הדלת האחורית המתרוממת לאחר פתיחתה, יש להקפיד ולהשתמש בסגירה החשמלית. אם סוגרים את הדלת האחורית המתרוממת באופן ידני תוך הפעלה של כוח רב, עלול להיגרם נזק לדלת האחורית המתרוממת החשמלית.
- אסור להתקין על הדלת האחורית המתרוממת אביזרים כלשהם מלבד חלקים מקוריים של סובארו או חלקים העומדים בדרישות איכות והתאמה, כמוגדר בכתב האחריות לרכב. אם משקלה של הדלת האחורית המתרוממת יהיה גבוה מדי, ייתכן שהתמוכות של הדלת האחורית המתרוממת לא יוכלו לתמוך במשקלה כאשר פותחים אותה. כמו כן, פעולתה של הדלת האחורית המתרוממת החשמלית עלולה שלא להיות תקינה, או שתקרה תקלה.

▼ באמצעות הלחצן של הדלת
 האחורית המתרוממת החשמלית
 (מלבד הלחצנים שבדלת האחורית
 המתרוממת)

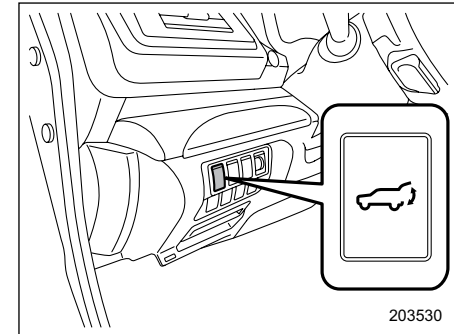

לחצן הדלת האחורית המתרוממת החשמלית
 במפתח החכם

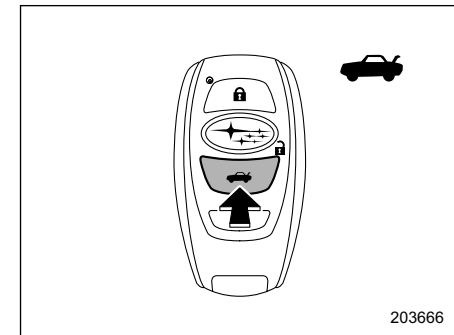

לחצן הדלת האחורית המתרוממת החשמלית בלוח
 המכשירים

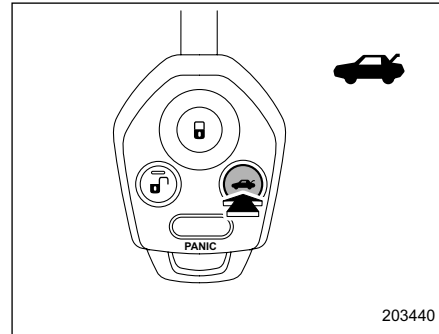

לחצן הדלת האחורית המתרוממת החשמלית
 בשלט-רחוק

כדי לפתוח את הדלת האחורית המתרוממת:

כשהדלת האחורית המתרוממת סגורה, לחץ לחיצה ממושכת על הלחצן של הדלת האחורית המתרוממת החשמלית. הדלת האחורית המתרוממת תיפתח באופן אוטומטי. הצליל האלקטרוני ומהבהבי החירום יפעלו באופן הבא:

- כשהדלת האחורית המתרוממת החשמלית הופעלה באמצעות הלחצן שבלוח המכשירים או במשדר: יופעלו שני צלילים ושני הבהובים.
- כשהדלת האחורית המתרוממת החשמלית הופעלה באמצעות הלחצן שבתפס המפתח החכם: יופעלו ארבעה צלילים וארבעה הבהובים.

הערה

- אם לא ניתן לפתוח את הדלת האחורית המתרוממת החשמלית בעזרת הלחצן

שלה בלוח המכשירים, שחרר את נעילתה בעזרת המערכת להפעלה ללא מפתח או מערכת הכניסה באמצעות שלט-רחוק. לאחר מכן, ניתן יהיה לפתוח את הדלת האחורית המתרוממת החשמלית באמצעות הלחצן של הדלת האחורית המתרוממת החשמלית בלוח המכשירים.

- ההגדרה שנקבעה במפעל (הגדרת ברירת המחדל) של הפעולה של הלחצן "🚗" בתפס המפתח החכם או בשלט-רחוק היא לחיצה ממושכת. במוסך ניתן לשנות את ההגדרה למצב OFF או ללחיצה פעמיים. לפרטים נוספים, מומלץ לפנות למרכז שירות מורשה סובארו מטעם היבואן.

כדי להשהות את פתיחתה של הדלת האחורית המתרוממת:

לחץ לחיצה קצרה על הלחצן של הדלת האחורית המתרוממת במהלך פתיחתה. יושמעו שני צלילים אלקטרוניים ומהבהבי החירום יבהבו פעמיים.

בעקבות לחיצה נוספת על הלחצן של הדלת האחורית המתרוממת החשמלית, הדלת האחורית המתרוממת תיסגר.

במהלך הסגירה של הדלת האחורית המתרוממת, אפשר לשוב ולפתוח אותה בלחיצה קצרה על הלחצן של הדלת האחורית המתרוממת החשמלית.

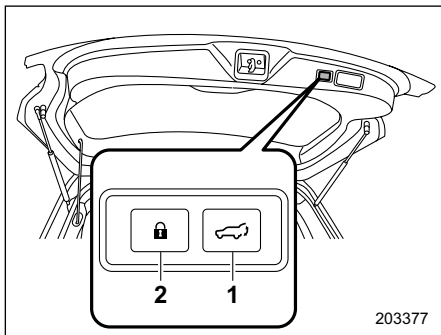

203377

הלחצנים של הדלת האחורית המתרוממת החשמלית בשוליים הפנימיים של הדלת האחורית המתרוממת

- 1 לחצן הדלת האחורית המתרוממת החשמלית
- 2 לחצן הנעילה של הדלת האחורית המתרוממת החשמלית

כדי לפתוח את הדלת האחורית המתרוממת:

1. בדגמים המצוידים במערכת להפעלה ללא מפתח עם לחצן התנעה, שא עמך את תפס המפתח החכם. בדגמים שאינם מצוידים במערכת להפעלה ללא מפתח עם לחצן התנעה, שחרר את הנעילה של הדלת האחורית המתרוממת.
 2. כשהדלת האחורית המתרוממת סגורה, לחץ לחיצה קצרה על לחצן הפתיחה של הדלת האחורית המתרוממת.
- הדלת האחורית המתרוממת תיפתח באופן אוטומטי.

הערה

ההגדרה שנקבעה במפעל (הגדרת ברירת המחדל) של הפעולה של הלחצן " " בתפס המפתח החכם או בשלט-רחוק היא לחיצה ממושכת. במוסך ניתן לשנות את ההגדרה למצב OFF או ללחיצה פעמיים. לפרטים נוספים, מומלץ לפנות למרכז שירות מורשה סובארו מטעם היבואן.

▽ באמצעות הלחצנים שבדלת האחורית המתרוממת

הערה

לאחר שמבצעים את הנהלים הבאים, יושמעו שני צלילים אלקטרוניים ומהבהבי החירום יבהבו פעמיים.

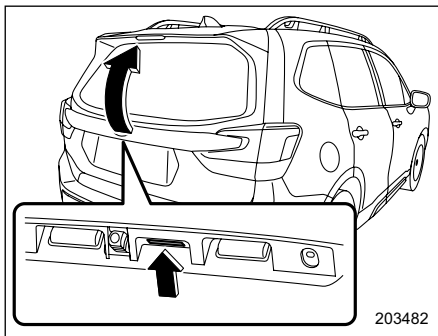

203482

לחצן הפתיחה של הדלת האחורית המתרוממת

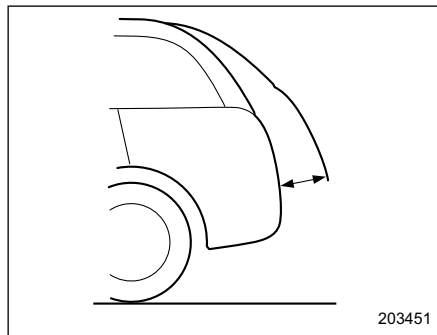

203451

הערה

כשהדלת האחורית המתרוממת נמצאת בטווח של כ-5 ס"מ ממצב של סגירה מלאה, לא ניתן להשהות את פעולתה. המערכת תתעלם מהלחיצה על הלחצן ופתיחתה של הדלת האחורית המתרוממת תימשך.

כדי לסגור את הדלת האחורית המתרוממת:

לחץ לחיצה ממושכת על הלחצן של הדלת האחורית המתרוממת. יושמעו שני צלילים אלקטרוניים ומהבהבי החירום יבהבו פעמיים. בעקבות לחיצה קצרה נוספת על הלחצן של הדלת האחורית המתרוממת החשמלית, הדלת האחורית המתרוממת תשוב ותיפתח.

כדי להשוות את פתיחתה של הדלת האחורית המתרוממת:

לחץ לחיצה קצרה על אחד מהלחצנים הבאים במהלך פתיחתה של הדלת האחורית המתרוממת.

- לחצן הפתיחה של הדלת האחורית המתרוממת
- הלחצנים של הדלת האחורית המתרוממת החשמלית בשוליים הפנימיים של הדלת האחורית המתרוממת

בעקבות לחיצה נוספת על הלחצן של הדלת האחורית המתרוממת החשמלית, הדלת האחורית המתרוממת תיסגר. במהלך הסגירה של הדלת האחורית המתרוממת, אפשר לשוב ולפתוח אותה בלחיצה קצרה על הלחצן של הדלת האחורית המתרוממת החשמלית.

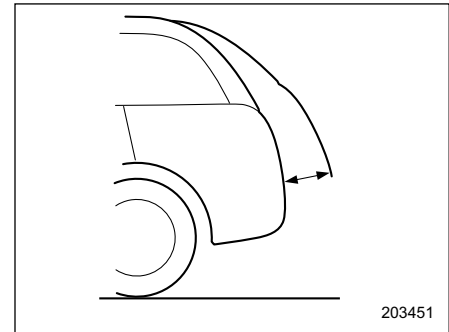

הערה

כשהדלת האחורית המתרוממת נמצאת בטווח של כ-5 ס"מ ממצב של סגירה מלאה, לא ניתן להשוות את פעולתה. המערכת תתעלם מהלחיצה על הלחצן ופתיחתה של הדלת האחורית המתרוממת תימשך.

כדי לסגור את הדלת האחורית המתרוממת:

- לחץ לחיצה קצרה על אחד מהלחצנים הבאים.
- לחצן פתיחת הדלת האחורית המתרוממת
- הלחצנים של הדלת האחורית המתרוממת החשמלית בשוליים הפנימיים של הדלת האחורית המתרוממת
- בעקבות לחיצה נוספת על הלחצן של הדלת האחורית המתרוממת החשמלית, הדלת האחורית המתרוממת תשוב ותיפתח.

נעילת הדלתות באמצעות לחצן הנעילה של הדלת האחורית המתרוממת החשמלית:

כשהמפתח החכם עמך, לחץ על לחצן הנעילה של הדלת האחורית המתרוממת החשמלית. הדלת האחורית המתרוממת תיסגר וכל הדלתות, כולל הדלת האחורית המתרוממת ודלת פתח מילוי הדלק יינעלו. כמו כן, מהבהבי החירום יבהבו פעם אחת ויושמע צליל אלקטרוני בודד.

הערה

- בעקבות לחיצה של יותר מ-2 שניות על לחצן הנעילה של הדלת האחורית המתרוממת החשמלית, כל הדלתות יינעלו, אך הסגירה האוטומטית של הדלת האחורית המתרוממת תבוטל.

- אם אחת מהדלתות אינה סגורה היטב, יושמעו חמישה צלילים אלקטרוניים חיצוניים כדי להתריע בפניך שהדלתות אינן סגורות היטב.

▼ באמצעות הפעלה ידנית

כדי לפתוח את הדלת האחורית המתרוממת:

כשהדלת האחורית המתרוממת באמצע מהלכה, הרם אותה כלפי מעלה. הדלת האחורית המתרוממת תיפתח באופן אוטומטי.

כדי לסגור את הדלת האחורית המתרוממת:

כשהדלת האחורית המתרוממת פתוחה, משוך אותה כלפי מטה. הדלת האחורית המתרוממת תיסגר באופן אוטומטי.

הערה

- אם קצב התנועה של הדלת האחורית המתרוממת איטי, ייתכן שלא ניתן יהיה לפתוח או לסגור אותה באופן אוטומטי.
- כשעוזבים את הרכב יש לוודא שכל הדלתות (כולל הדלת האחורית המתרוממת) סגורות היטב.

▼ הפעלה ידנית

הערה

מומלץ להפעיל את הדלת האחורית המתרוממת באופן חשמלי. ההפעלה הידנית מחייבת כוח פיזי.

ניתן לסגור את הדלת האחורית המתרוממת החשמלית גם באופן ידני. עיין בנושא "דלת אחורית מתרוממת ידנית" עמ' 137.

שיושמע צליל אלקטרוני ומהבהבי החירום יבהבו שלוש פעמים. הצליל האלקטרוני והבהבו מהבהבי החירום מאשרים שגובה הפתיחה הנבחר של הדלת האחורית המתרוממת נשמר בזיכרון.

הערה

- כדי לשנות את גובה הפתיחה שנשמר בזיכרון, לחץ על לחצן הזיכרון למצב OFF ובצע מחדש את נוהל השמירה בזיכרון.
- ניתן לשמור בזיכרון גובה פתיחה של כ-5 ס"מ ומעלה ממצב של סגירה מלאה.

הפעלת גובה הפתיחה של הדלת האחורית המתרוממת שנשמר בזיכרון:

כדי לפתוח את הדלת האחורית המתרוממת כך שתיעצר בגובה הרצוי, פעל באופן הבא.

1. לחץ על לחצן הזיכרון למצב ON.
2. לחץ לחיצה ממושכת על אחד הלחצנים של הדלת האחורית המתרוממת החשמלית.

אפילו אם לוחצים על אחד מהלחצנים של הדלת האחורית המתרוממת החשמלית לחיצה ממושכת כשלחצן הזיכרון במצב OFF, אפשר לעצור אותה בגובה שנשמר בזיכרון באמצעות לחיצה על לחצן הזיכרון למצב ON לפני שהיא לגובה שנשמר בזיכרון.

הערה

הדלת האחורית המתרוממת תיפתח עד לגובה שנשמר בזיכרון גם כאשר פתיחתה נעשתה על ידי התפקוד למניעת לכידה.

שמירה בזיכרון של גובה הפתיחה של הדלת האחורית המתרוממת:

כדי לשמור בזיכרון את גובה הפתיחה של הדלת האחורית המתרוממת, בצע את הנוהל הבא.

1. פתח את הדלת האחורית המתרוממת באופן חשמלי.
2. כאשר הדלת האחורית המתרוממת נמצאת בגובה הרצוי, עצור את תנועתה באופן חשמלי.
3. לחץ על לחצן הזיכרון למצב ON.

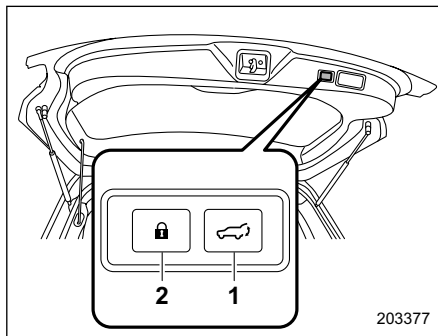

לחצני הדלת האחורית המתרוממת החשמלית בשוליים הפנימיים של הדלת האחורית המתרוממת

- (1) לחצן דלת אחורית מתרוממת חשמלית
- (2) לחצן נעילה של דלת אחורית מתרוממת חשמלית

4. כשהדלת האחורית המתרוממת מגיעה לגובה הרצוי, לחץ לחיצה ממושכת על לחצן הדלת האחורית המתרוממת החשמלית שבשוליים הפנימיים שלה עד

▼ תפקוד זיכרון

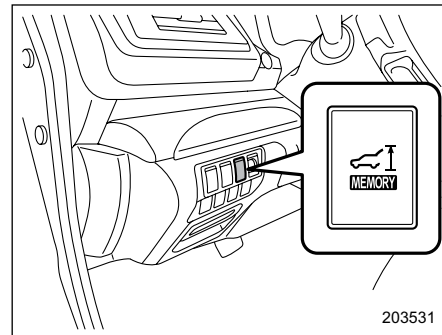

לחצן זיכרון

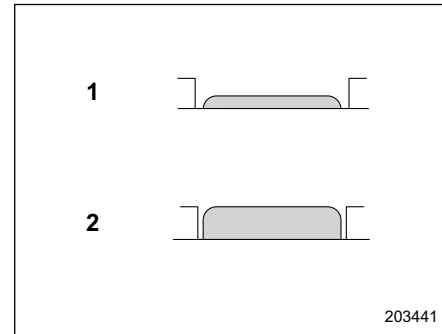

מצב לחצן הזיכרון

- (1) מצב ON
- (2) מצב OFF

ניתן לשמור בזיכרון את גובה הפתיחה המועדף על־יד הדלת האחורית המתרוממת.

▼ תפקוד למניעת לכידה

▲ אזהרה

- אל תנסה לבחון את התפקוד למניעת לכידה באמצעות תחיבה מכוונת של אברי גוף. אם התפקוד למניעת לכידה לא יופעל מסיבה כלשהי, התוצאה עלולה להיות תאונה ופציעה קשה.
- ייתכן שהתפקוד למניעת לכידה לא יופעל אם עצמים זרים נלכדים בדלת האחורית המתרוממת לקראת סוף מהלך הסגירה שלה. היזהר שאצבעותיך, או אברי גוף אחרים, לא יילכדו.
- התפקוד למניעת לכידה עשוי שלא לפעול, בהתאם למבנה העצם וצורת הלכידה. היזהר שאצבעותיך, או אברי גוף אחרים, לא יילכדו.

▲ זהירות

- אם התפקוד למניעת לכידה מופעל 3 פעמים בזו אחר זו, יבוטלו הפתיחה והסגירה האוטומטיות של הדלת האחורית המתרוממת החשמלית והפתיחה או הסגירה ייבסקו בצורה פתאומית. הדלת האחורית המתרוממת תיפתח או תיסגר בהתאם לגובה שבו נפסקה הפעולה האוטומטית של הדלת האחורית המתרוממת. היזהר שהדלת האחורית המתרוממת לא תפגע בראש או בפנים של מי שעומד בסמוך, ושאצבעות או פריטי מטען לא יילכדו בה.
- היזהר שלא ייגרם נזק לחיישני המגע. אחרת עלול התפקוד למניעת לכידה שלא לפעול.

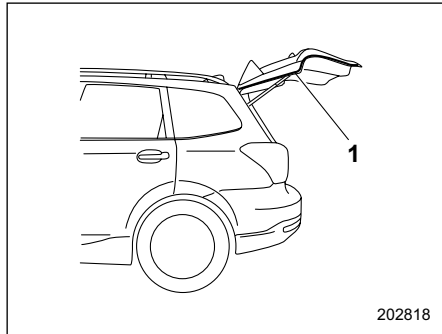

202818

(1) חיישן מגע

חיישני מגע מותקנים בשוליים השמאליים והימניים של הדלת האחורית המתרוממת. אם חיישני המגע מגלים אצבעות, פריטי מטען או מכשולים אחרים במהלך הסגירה של הדלת האחורית המתרוממת, מושמע צליל אלקטרוני 3 פעמים והדלת האחורית המתרוממת תיפתח באופן אוטומטי.

הערה

כשהדלת האחורית המתרוממת נפתחת בעקבות הפעלה של התפקוד למניעת לכידה, היא נפתחת פתיחה מלאה או עד לגובה שנשמר בזיכרון.

אם, במהלך הפתיחה או הסגירה החשמליות של הדלת האחורית המתרוממת, מתגלים בני אדם, פריטי מטען או מכשול כלשהו במסלול התנועה שלה, מושמע צליל אלקטרוני 3 פעמים והדלת האחורית המתרוממת פועלת באופן הבא:

במהלך הפתיחה של הדלת האחורית המתרוממת: הדלת האחורית המתרוממת תיסגר באופן אוטומטי.

במהלך הסגירה של הדלת האחורית המתרוממת: הדלת האחורית המתרוממת תיפתח באופן אוטומטי.

עד שנעילתה תשתחרר והרם אותה כלפי מעלה.

2. משוך את הדלת האחורית המתרוממת כלפי מטה עד שהיא תתחיל להיסגר באופן אוטומטי. כשהדלת האחורית המתרוממת תיסגר סגירה מלאה, המערכת תאוחל.

3. הפעל את הדלת האחורית המתרוממת החשמלית וודא שהתפקוד פועל היטב.

▽ אם הדלת האחורית המתרוממת החשמלית פתוחה

1. משוך את הדלת האחורית המתרוממת כלפי מטה עד שהיא תתחיל להיסגר באופן אוטומטי. כשהדלת האחורית המתרוממת תיסגר סגירה מלאה, המערכת תאוחל.

אם הדלת האחורית המתרוממת אינה נסגרת במלואה, המשך ללחוץ על הלחצן לפתיחת הדלת האחורית המתרוממת במשך כ-5 שניות ומשוך את הדלת האחורית המתרוממת כלפי מטה.

2. הפעל את הדלת האחורית המתרוממת החשמלית וודא שהתפקוד פועל היטב.

⚠ אזהירות

אם פעולתה של הדלת האחורית המתרוממת החשמלית אינה תקינה, דאג שהרכב ייבדק במוסך. מומלץ לפנות למרכז שירות מורשה סובארו מטעם היבואן.

לבטל את ההשמעה של צלילים דוגמת אלו שמושמעים לציון הפעולה של התפקוד למניעת לכידה ☞ 144 או התפקוד למניעת נפילה של הדלת האחורית המתרוממת ☞ 145.

▽ אתחול הדלת האחורית המתרוממת החשמלית

אם המערכת מגלה תנאים חריגים כלשהם במהלך הפעולה של הדלת האחורית המתרוממת החשמלית, מושמע צליל אלקטרוני והפתיחה או הסגירה של הדלת האחורית המתרוממת החשמלית נפסקות באופן אוטומטי. במקרה זה, יש לאתחל את המערכת כדי לחדש את פעולתה התקינה באופן הבא.

▽ אם הדלת האחורית המתרוממת החשמלית סגורה

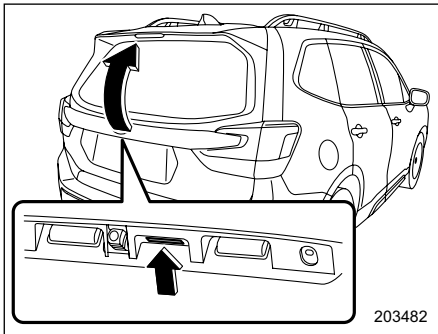

203482

1. המשך ללחוץ על לחצן הפתיחה של הדלת האחורית המתרוממת (למשך כ-5 שניות)

▽ תפקוד למניעת נפילה של הדלת האחורית המתרוממת

אם הדלת האחורית המתרוממת נסגרת תחת כובד המשקל של שלג שהצטבר עליה, למשל, מושמע צליל אלקטרוני והתפקוד למניעת נפילה של הדלת המתרוממת יפעיל כוח בלימה על הדלת האחורית המתרוממת, כדי למנוע סגירה מהירה שלה.

הערה

אם הצטבר שלג על הדלת האחורית המתרוממת, השתמש בפעולה החשמלית של הדלת האחורית המתרוממת רק לאחר פינוי השלג.

▽ בחירת אופן הפעולה של האות הקולי

המערכת משמיעה צליל אלקטרוני כדי לציין שהדלת האחורית המתרוממת עומדת להתחיל לנוע. במידת הצורך, אפשר לבטל את השמעת הצליל במוסך. לקבלת פרטים, מומלץ לפנות למרכז שירות מורשה סובארו מטעם היבואן.

בדגמים שמצוידים במערכת להפעלה ללא מפתח עם לחצן התנעה, אפשר לבטל את השמעת הצליל גם בעזרת הצג שבלוח המחוונים (LCD צבעוני). לפרטים, עיין בנושא "מערכת להפעלה ללא מפתח" ☞ 193.

ההשמעה (או אי ההשמעה) של הצליל פועלת גם בהתאם להגדרות הצלילים שנקבעו ביחס למערכת השלט-רחוק ולמערכת להפעלה ללא מפתח עם לחצן התנעה. אולם, לא ניתן

2-9. גגון שמש (אם קיים)

▲ אזהרה

אסור להניח לאיש לתחוב ידיים, ראש, אברי גוף אחרים או חפצים כלשהם לפתח של גגון השמש. במקרים הבאים עלולה להיגרם פציעה:

- עצירה פתאומית של הרכב.
 - פנייה חדה של הרכב.
 - הרכב מעורב בתאונה.
 - פגיעה של עצמים חיצוניים באברי גוף שבלטים החוצה.
- כדי למנוע לכידה ופציעה קשה, הקפד למלא במדויק אחר כל ההנחיות הבאות:
- לפני שסוגרים את גגון השמש יש לוודא שאיש אינו תוחב ידיים, ראש, אברי גוף אחרים או חפצים כלשהם שעלולים להילכד בגגון השמש.
 - מטעמי בטיחות, בעזיבת הרכב הקפד לקחת עמך את המפתח ואל תשאיר ברכב בשום אופן ילדים ללא השגחה. אי-מילוי הנחיה זו עלול לגרום לפגיעה בילד שיפעיל את גגון השמש.
 - אסור לנסות ולבדוק את התפקוד למניעת לכידה באמצעות תחיבה מכוונת של איברי גוף לפתח של גגון השמש.

▲ זהירות

- אסור לשבת בשולי הפתח של גגון שמש פתוח.
- אם גגון השמש קפא במצב סגור כתוצאה מהצטברות שלג או בתנאים של טמפרטורה נמוכה במיוחד, אסור לנסות ולהפעיל אותו.
- אסור לגעת בחלקים הנעים של גגון השמש במהלך הפעולה של גגון השמש.
- אם גגון השמש אינו נסגר יש לפנות למוסך כדי שהמערכת תיבדק. מומלץ לפנות למרכז שירות מורשה סובארו מטעם היבואן.

גגון השמש יכול לפעול רק כשמערכת ההצתה במצב ON.

■ מתג גגון השמש

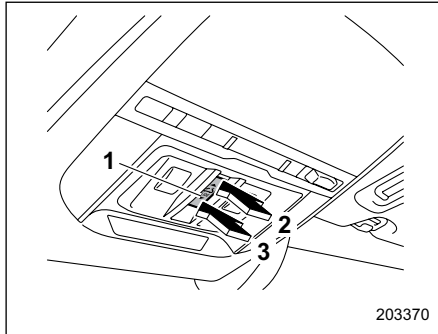

203370

- (1) מתג פתיחה/סגירה
- (2) פתיחה
- (3) סגירה

כדי לפתוח את גגון השמש:

לחץ על צדו האחורי של מתג הפתיחה/הסגירה. הווילון להגנה מפני השמש ייפתח ביחד עם גגון השמש. גגון השמש יעצור במרחק של כ-15 ס"מ ממצב של פתיחה מלאה. הסט את המתג אחורה פעם נוספת כדי לפתוח את גגון השמש עד סוף מהלכו.

כדי לסגור את גגון השמש:

לחץ על צדו הקדמי של מתג הפתיחה/סגירה. כדי לעצור את גגון השמש בנקודה כלשהי באמצע מהלך הפתיחה או הסגירה, לחץ רגעית על צד הפתיחה או על צד הסגירה של המתג.

■ וילון להגנה מפני השמש

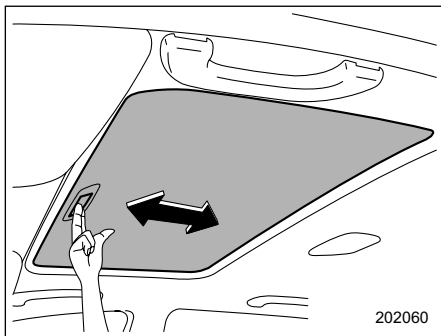

מפתחות ודלתות

כשהווילון להגנה מפני השמש סגור ניתן להחליק את וילון השמש לפנים או לאחור בעזרת היד.

כשפותחים את גגון השמש נע הווילון להגנה מפני השמש לאחור ביחד עמו.

■ מנגנון למניעת לכידה

במהלך הסגירה של גגון השמש, אם מתגלה עצם מוצק למדי שעלול להילכד בין הזוגית של גגון השמש לבין גג הרכב, נסוג גגון השמש באופן אוטומטי לאחור עד שהוא נעצר במצב של פתיחה מלאה. התפקוד למניעת לכידה עשוי לפעול גם בעקבות חבטה עזה בגגון השמש, אפילו אם לא נלכד שום גוף.

▲ זהירות

אסור בהחלט לנסות ולבדוק את התפקוד למניעת לכידה על-ידי תחיבה מכוונת של אצבעות, ידיים או איברי גוף אחרים.

הערה

לבטיחותך, מומלץ להימנע מנסיעה כשגגון השמש פתוח פתיחה מלאה.

לאחר שטיפת הרכב או לאחר שירד גשם, לפני שפותחים את גגון השמש יש לנגב את המים מהגג כדי למנוע טפטוף של מים לתא הנוסעים.

הערה

- **בנסיעה מהירה, כשגגון השמש במצב של פתיחה מלאה, עלולים להישמע רעשים לא נעימים. במצב זה יש לפתוח את גגון השמש במצב הראשון, בו הוא עוצר במרחק של כ-15 ס"מ ממצב של פתיחה מלאה.**
- **כשהמערכת להתנעת המנוע מרחוק פועלת, לא ניתן להפעיל את גגון השמש.**



נוריות חיווי לפעולה וניתוק של כרית האוויר הקדמית

של הנוסע הקדמי	164.....
נורית אזהרה 'בדוק מנוע'/נורית חיווי תקלה	165.....
נורית חיווי טמפרטורת נוזל קירור נמוכה/נורית אזהרת	166.....
טמפרטורת נוזל קירור גבוהה	167.....
נורית אזהרה טעינת מצבר	167.....
נורית אזהרה ללחץ שמן	167.....
נורית אזהרה למפלס שמן מנוע נמוך	167.....
חיווי אזהרה למפלס נוזל השטיפה של השמשה	167.....
הקדמית	167.....
נורית אזהרה לטמפרטורת שמן תיבת ההילוכים	167.....
האוטומטית	167.....
נורית אזהרה לטמפרטורת שמן דיפרנציאל אחורי	168.....
(אם קיים)	168.....
נורית אזהרה ללחץ אוויר נמוך בצמיגים (בדגמים בעלי	168.....
מפרט אמריקני)	169.....
נורית אזהרה למערכת ABS	170.....
נורית אזהרה למערכת הבלמים (אדומה)	171.....
נורית בלם חנייה חשמלי	172.....
נורית חיווי לפעולה של התפקוד להחזקה אוטומטית	172.....
של הרכב	173.....
נורית חיווי להחזקת הרכב בפועל על ידי התפקוד	173.....
להחזקה אוטומטית של הרכב	173.....
נורית חיווי ללחיצה על דוושת הבלם (אם קיימת)	173.....
נורית אזהרה למפלס דלק נמוך	173.....
נורית אזהרה לדלת פתוחה	173.....
נורית אזהרה 'מכסה תא המנוע פתוח'	173.....
נורית אזהרה למערכת הנעה לכל הגלגלים	173.....
נורית אזהרה להגה כוח	174.....

3-1. מתג ההתנעה (בדגמים שאינם

מצוידים במערכת להפעלה ללא

מפתח עם לחצן התנעה) 152

מצבי המפתח 152.....

צליל אזהרת מפתח 153.....

תאורת מתג ההתנעה 153.....

3-2. לחצן התנעה (בדגמים המצוידים במערכת

להפעלה ללא מפתח עם לחצן התנעה)

154

אמצעי בטיחות 154.....

טווח הפעולה של מערכת לחצן ההתנעה 154.....

החלפת המצבים של מערכת ההצתה 155.....

כשתפס המפתח החכם אינו פועל היטב 156.....

3-3. מהבהבי חירום 156

3-4. מדים ומחווניים 156

מד-מהירות 156.....

מד סל"ד 156.....

מד מרחק כולל 157.....

מד מרחק נסיעה כפול 157.....

מד דלק 158.....

מחווון ECO (אם קיים) 158.....

הגדרות לוח המחווניים 159.....

3-5. בקרת עצמת התאורה 160

ביטול העמעום האוטומטי 160.....

3-6. נוריות אזהרה וחיווי 160

תאורה ראשונית לבדיקת המערכת 160.....

נורית אזהרה וצליל אזהרה של חגורת הבטיחות 161.....

נורית האזהרה של מערכת כריות האוויר 164.....

	נורית חיווי 'לא התגלתה פעילות' של
184.....	מערכת Auto Start Stop
184.....	נורית חיווי של מערכת X-MODE (אם קיימת)
185.....	נורית חיווי לבקרת נסיעה במורד (אם קיימת)
185.....	נורית אזהרה למערכת BSD/SRVD (אם קיימת)
	נורית חיווי לניתוק של מערכת BSD/SRVD
185.....	(אם קיימת)
185.....	נורית אזהרה למערכת RAB (אם קיימת)
185.....	נורית חיווי לניתוק מערכת RAB (אם קיימת)
	נורית חיווי לפעולה של המערכת לניטור הנהג (ירוקה)/
	נורית אזהרה של המערכת לניטור הנהג (צהובה)
185.....	(אם קיימת)
	נורית חיווי לניתוק של המערכת לניטור הנהג
185.....	(אם קיימת)
	נורית חיווי להפסקת פעולה זמנית של המערכת לניטור הנהג
186.....	(אם קיימת)
186.....	נורית אזהרה לקרח על הכביש (אם קיימת)
186.....	צג בלוח המחוונים (LCD צבעוני, אם קיים) 3-7
187.....	עקרונות הפעלה בסיסיים
	מסך הכניסה (אנימצית פתיחה) ומסך הפרידה
188.....	(אנימצית סיום)
188.....	מסך אזהרה
189.....	מסך חיוויים
190.....	מסכים בסיסיים
192.....	מסכי תפריטים

	נורית אזהרה למערכת בקרה דינמית של הרכב/
174...	נורית חיווי פעולה למערכת בקרה דינמית של הרכב
175...	נורית חיווי לניתוק המערכת לבקרה דינמית של הרכב
	צלילי אזהרה ונורית אזהרה של המערכת להפעלה ללא
176.....	מפתח עם לחצן התנעה (אם קיימת)
180.....	נורית חיווי ביטחון
181.....	נורית חיווי למערכת SI-DRIVE
181...	חיווי מצב ידית בורר ההילוכים/מחונן מצב ההילוכים
182.....	נוריות חיווי למאותתי פנייה
182.....	נורית חיווי לאורות גבוהים
182.....	נורית חיווי לסייען אלומה גבוהה (אם קיים)
182.....	נורית חיווי לבקרת שיוט (אם קיימת)
183.....	נורית חיווי לקביעת מהירות שיוט (אם קיימת)
	נורית אזהרה לכוונון אוטומטי של גובה אלומת הפנסים
183.....	הראשיים
183.....	נורית אזהרה לפנסים ראשיים עם נוריות LED
	נורית אזהרה לפנסים ראשיים המגיבים לסיבוב ההגה/
	נורית חיווי לניתוק הפנסים הראשיים המגיבים
183.....	לסיבוב ההגה
183.....	נורית חיווי לפנסי ערפל קדמיים (אם קיימים)
183.....	נורית חיווי פנסים ראשיים (אם התפקוד קיים)
	נורית אזהרה של מערכת Auto Start Stop/נורית חיווי
183.....	לניתוק מערכת Auto Start Stop (צהובה)
184.....	נורית חיווי של מערכת Auto Start Stop (ירוקה)

3-12	פנסים ראשיים המגיבים לסיבוב ההגה
234	(SRH)
3-13	כוונון גובה אלומת הפנסים הראשיים
235	מתג פנסי ערפל (אם קיימים)
3-15	ידית מאותתי הפנייה
236
237	איתות למעבר נתיב בלחיצה בודדת
3-16	מגבים ומתזי שטיפה
237
238	המתגים של מגבי השמשה הקדמית והמתזים
240	מתג המגב והמתז של השמשה האחורית
3-17	מראות
241
241	מראה פנימית
241	מראות חיצוניות
3-18	מפשיר אדים ומסיר קרח (אם קיים)
243
3-19	גלגל הגה מתכוונן לגובה ולמרחק
245
245	מערכת מחמם גלגל ההגה (אם קיימת)
3-20	צופר
246

3-8	צג רב-תכליתי (שחור-לבן)
194
194	תצוגת מידע נסיעה
199	תצוגת טמפרטורה חיצונית
200	נורית חיווי של מערכת X-MODE (אם קיימת)
200	שעון
3-9	צג רב-תכליתי (LCD צבעוני)
200
201	תפקודים
201	מסך כניסה
201	מסך בדיקה עצמית
202	מסך של הודעה מתפרצת
202	עקרונות הפעלה בסיסיים
203	מסכים בסיסיים
210	מסך ההגדרות
224	כיצד לקבל קוד מקור באמצעות קוד פתוח
3-10	שעון
225
225	כוונון השעון באופן ידני
226	כוונון השעון באופן אוטומטי
227	מידע רגולטורי
3-11	מתג בקרת התאורה
227
227	אמצעי זהירות ועצות
228	פנסים ראשיים
230	החלפת אור גבוה/נמוך (עמעם)
230	הבהוב בפנסים הראשיים
231	תפקוד סייען האלומה הגבוהה (אם קיים)
234	מערכת תאורת נסיעה ביום

3-1. מתג ההתנעה (בדגמים שאינם מצוידים במערכת להפעלה ללא מפתח עם לחצן התנעה)

▲ אזהרה

- אסור בהחלט לסובב את מתג ההתנעה למצב LOCK כאשר הרכב נגרר או בנסיעה, כיוון שפעולה זו נועלת את גלגל ההגה ושוללת את היכולת לשלוט בו. כאשר המנוע אינו פועל דרוש מאמץ הרבה יותר גדול מהרגיל כדי לסובב את ההגה.
- למען הבטיחות, לפני שתעזוב את רכבך הקפד תמיד להוציא את המפתח ממתג ההתנעה ואף פעם אל תאפשר לילד להישאר בתוך הרכב ללא פיקוח. אי-ציות לאזהרה זו עלול לגרום לפציעה של הילד או של אחרים. ילדים יוכלו להפעיל את החלונות החשמליים או את גגון השמש, או אמצעי בקרה אחרים, ואף לגרום לרכב לנוע.

▲ זהירות

אין לחבר מחזיק מפתחות גדול או ארנק מפתחות לאחד מהמפתחות. במידה וברכיך או ידיך נתקלות בו בעת הנהיגה, קיימת אפשרות שהוא יגרום לסיבוב מתג ההתנעה ממצב ON למצב ACC או LOCK, ולגרום להדממת המנוע. כמו כן, אם המפתח מחובר למחזיק מפתחות או לצרור גדול של מפתחות נוספים, עלול להתפתח כוח צנטריפוגלי עקב תנועת הרכב, ומתג ההתנעה עלול להסתובב מבלי שהתכוונת לכך.

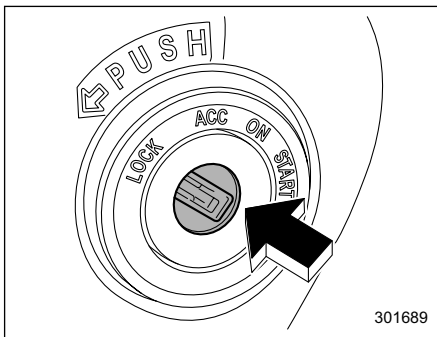

למתג ההתנעה ארבעה מצבים: ACC, LOCK, ON ו-START.

הערה

- כשהמנוע אינו פועל יש לוודא שמתג ההתנעה במצב LOCK.
- שימוש ממושך במכשירים חשמליים כשמתג ההתנעה במצב ON או ACC עלול לגרום לפריקת המצבר.
- אם אינך מצליח להעביר את מתג ההתנעה ממצב LOCK למצב ACC, סובב מעט את גלגל ההגה שמאלה וימינה תוך כדי סיבוב מתג ההתנעה.

■ מצבי המפתח

מצב	הסבר
LOCK	רק במצב זה ניתן להכניס ולהוציא את המפתח. מתג ההתנעה ינעל את גלגל ההגה כאשר תוציא את המפתח.
ACC	במצב זה ניתן להשתמש במכשירים החשמליים המותקנים ברכב (רדיו, שקע כוח וכו').
ON	זה מצב הנהיגה הרגיל, אחרי התנעת המנוע.
START	במצב זה מתניעים את המנוע.

■ צליל אזהרת מפתח

צליל אזהרה נשמע כאשר דלת הנהג נפתחת ומתג ההתנעה במצב LOCK או ACC.

ההשמעה של צליל האזהרה נפסקת כאשר:

- מתג ההתנעה במצב ON.
- שולפים את המפתח ממתג ההתנעה.
- דלת הנהג סגורה.

■ תאורת מתג ההתנעה

כדי להקל על הגישה למתג ההתנעה בחושך, תאורת מתג ההתנעה נדלקת כאשר דלת הנהג נפתחת או כאשר משחררים את נעילת דלת הנהג באמצעות משדר השלט-רחוק.

התאורה מאירה למשך כמה עשרות שניות ואז כבית בהדרגה במצבים הבאים.

- דלת הנהג סגורה.
- כשמשחררים את נעילת הדלתות באמצעות משדר השלט-רחוק.

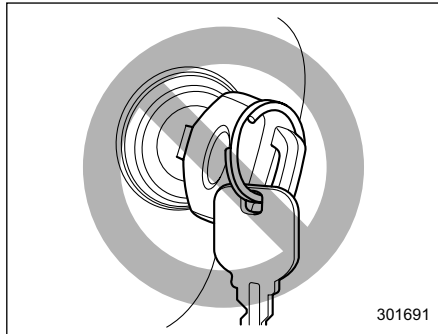

301691

– מפתח אחר או מחזיק מפתחות מתכתי נוגע בתפס המפתח.

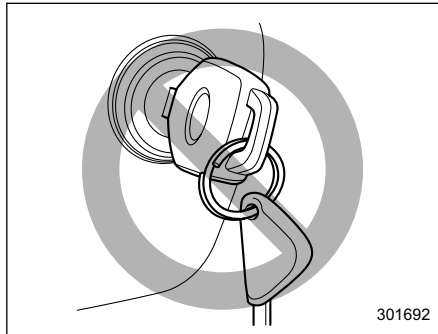

301692

– סמוך למפתח נמצא מפתח אחר עם משדר-משיב של מערכת משבת מנוע.

– המפתח נוגע או נמצא בסמוך למשדר אחר.

▲ אזהרות

אין לסובב את מתג ההתנעה למצב START כאשר המנוע פועל.

הערה

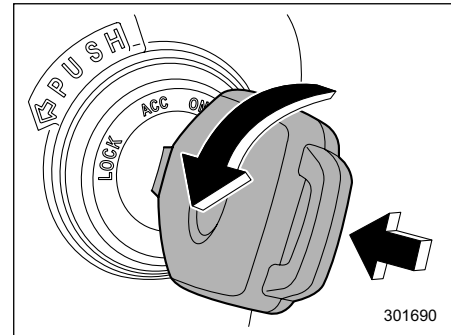

301690

• כדי לסובב את המפתח ממצב ACC למצב LOCK, יזית בורר ההילוכים צריכה להימצא במצב P ויש ללחוץ על המפתח במהלך סיבובו.

• אם אינך מצליח להתניע את המנוע עם המפתח הרשום, משוך את המפתח החוצה (נורית חייווי של ביטחון מהבהבת), ולאחר מכן הכנס את המפתח שוב למתג ההתנעה וסובב אותו למצב START כדי לנסות ולהתניע שוב.

• ייתכן שלא ניתן יהיה להתניע את המנוע במצבים הבאים:

• גם כאשר תפס המפתח החכם נמצא מחוץ לרכב, אם הוא נמצא קרוב מדי לחלונות, ייתכן שניתן יהיה להעביר את מערכת ההצתה למצב ON או להתניע את המנוע.

• אין להניח את תפס המפתח החכם במקומות הבאים. ייתכן שלא ניתן יהיה להפעיל את לחצן ההתנעה ולהתניע את המנוע. ייתכן גם שתופק התראת שווא למרות שלא אירעה שום תקלה, או שלא תופק התראה גם אם אירעה תקלה.

- על לוח המכשירים
- על הרצפה
- בתא הכפפות
- בתאים שבדלתות
- על המושב האחורי
- באזור המטען

• בעת הפעלת לחצן ההתנעה או התנעת המנוע, אם הסוללה של תפס המפתח החכם התרוקנה, בצע את הנוהל המתואר בנושא "תפס המפתח החכם - כאשר הפעולה של תפס המפתח החכם אינה תקינה" 419. במקרה זה, החלף את הסוללה. עיין בנושא "החלפת הסוללה של תפס המפתח החכם" 480.

2-3. לחצן התנעה (בדגמים המצוידים במערכת להפעלה ללא מפתח עם לחצן התנעה)

■ אמצעי בטיחות

עיין בנושא "אמצעי בטיחות" 111.

■ טווח הפעולה של מערכת לחצן ההתנעה

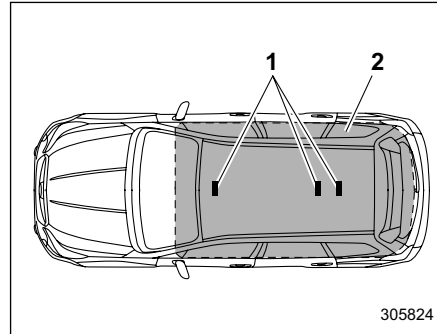

- (1) אנטנות
- (2) טווח הפעולה

הערה

• אם המערכת אינה מזהה את תפס המפתח החכם בטווח הפעולה של האנטנות שברכב, לא ניתן להפעיל את לחצן ההתנעה ולא ניתן להתניע את המנוע.

התאורה כבית מיד במצבים הבאים.

- מתג ההתנעה במצב ON.
- כשנועלים את כל הדלתות ואת הדלת האחורית המתורממת באמצעות משדר השלט-רחוק.

- אם הפעולה של לחצן ההתנעה אינה חלקה, הפסק מיד את הפעולה. פנה מיד למוסך. מומלץ לפנות למרכז שירות מורשה סובארו מטעם היבואן.
- אם לחצן ההתנעה אינו מואר גם כאשר תאורת לוח המכשירים פועלת, דאג שהרכב ייבדק במוסך. מומלץ לפנות למרכז שירות מורשה סובארו מטעם היבואן.
- אם הרכב עמד זמן ממושך כשהוא חשוף לקרינת השמש, פני השטח של לחצן ההתנעה עלולים להתחמם. היזהר שלא להיכוות.

הערה

- בעת הפעלת לחצן ההתנעה, לחץ אותו בחזקה עד קצה מהלכו.
- אם לוחצים על לחצן ההתנעה לחיצה מהירה מדי, ייתכן שמערכת ההצתה לא תעבור למצב ON או OFF.
- אם נורית החיווי של מתג לחצן ההתנעה מהבהבת בצבע ירוק כשלוחצים על לחצן ההתנעה, ההגה נעול. במקרה זה, לחץ על לחצן ההתנעה תוך כדי סיבוב של גלגל ההגה שמאלה וימינה.

מצב מערכת ההצתה	צבע החיווי	הפעולה
OFF	כבוי	מערכת ההצתה במצב OFF.
ACC	כתום	אפשר להשתמש במערכות הבאות: מערכת השמע ושקע הכוח.
ON	כתום (כשהמנוע דומם)	ניתן להשתמש בכל האביזרים החשמליים.
	כבויה (כשהמנוע פועל)	

⚠ אזהירות

- כאשר משאירים את מערכת ההצתה במצב ON (והמנוע דומם) או במצב ACC למשך פרק זמן ארוך, המצבר עלול להיפרק.
- אסור לשפוך משקאות או נוזלים אחרים על לחצן ההתנעה. עלולה להיגרם תקלה.
- אסור לגעת בלחצן ההתנעה בידיים מלוכלכות בשמן או במזהמים אחרים. עלולה להיגרם תקלה.

■ החלפת המצבים של מערכת ההצתה

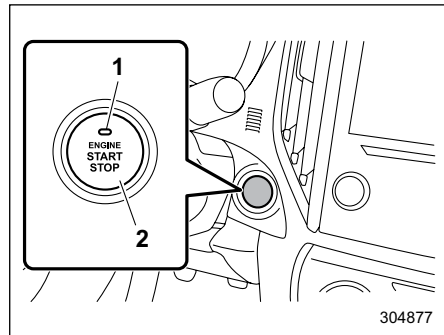

- 1 נורית חיווי פעולה
- 2 לחצן התנעה

- המצב של מתג ההתנעה משתנה בעקבות כל לחיצה על לחצן ההתנעה.
1. שב במושב הנהג כשתפס המפתח החכם עמך.
 2. העבר את ידית בורר ההילוכים למצב P או למצב N.
 3. לחץ על לחצן ההתנעה מבלי ללחוץ על דוושת הבלם. בעקבות כל לחיצה על לחצן ההתנעה יוחלף המצב של מערכת ההצתה, לפי הסדר הבא: OFF, ACC, ON ו-OFF. כשהמנוע דומם ומערכת ההצתה במצב ACC או ON, חיווי הפעולה בלחצן ההתנעה מאיר בצבע כתום.

▼ תפקוד מניעת התרוקנות המצבר

לחצן ההתנעה עובר באופן אוטומטי למצב OFF כדי למנוע את פריקת המצבר כשמתקיים אחד מהתנאים הבאים:

- לחצן ההתנעה הושאר במצב ACC במשך כ-20 דקות כשידית בורר ההילוכים במצב P.
- לחצן ההתנעה הושאר במצב ON במשך כשעה כשידית בורר ההילוכים במצב P.

■ כשתפס המפתח החכם אינו פועל היטב

עיין בנושא "תפס המפתח החכם - אם תפס המפתח החכם אינו פועל היטב" ☞ 419.

3-3. מהבהבי חירום

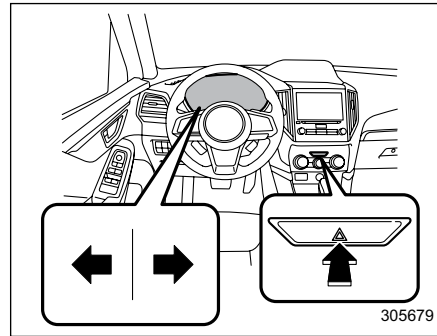

מהבהבי החירום משמשים להזהיר נהגים אחרים כאשר עליך להחנות את רכבך בתנאי חירום. את מהבהבי החירום ניתן להפעיל בכל המצבים של מערכת ההצתה.

כדי להפעיל את מהבהבי החירום, לחץ על מתג מהבהב החירום הנמצא בלוח המכשירים. כל מאותתי הפנייה, וגם נוריות החיווי של מאותתי הפנייה, יבהבו. כדי להפסיק את הפעולה של מהבהבי החירום, לחץ על הלחצן לחיצה נוספת.

הערה

כאשר מהבהבי החירום מופעלים, מהבהבי הפנייה לא יפעלו.

3-4. מדים ומחוונים

הערה

חלק מהמדדים והמחוונים שבלוח המחוונים עושים שימוש בצגי קריסטל נוזלי (LCD). ייתכן שתתקשה להבחין במידע המופיע בצגים אלה אם תרכיב משקפי שמש בעלות עדשות מקטבות (פולרואיד).

■ מד-מהירות

מד המהירות מציג את מהירות הנסיעה.

■ מד סל"ד

מד הסל"ד מציג את מהירות המנוע באלפי סיבובים לדקה.

▲ זיהירות

אסור להאיץ את המנוע עד שמחוג מד הסל"ד יגיע לתחום האדום. בתחום זה מנתקת יחידת הבקרה של המנוע את הזרקת הדלק כדי להגן על המנוע מפני סל"ד גבוה מדי. לאחר שמהירות המנוע תרד אל מתחת לתחום האדום, ישוב המנוע לפעול כרגיל.

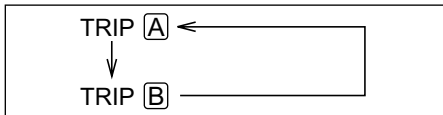

כדי לאפס את מד מרחק הנסיעה, בחר במד מרחק נסיעה A או מד מרחק נסיעה B על ידי לחיצה על מתג איפוס מד מרחק הנסיעה והחזקתו במצב לחוץ במשך יותר משתי שניות.

▲ זהירות

מטעמי בטיחות, אין לנסות ולהחליף את התצוגה בזמן הנהיגה, מפני שהדבר עלול לגרום לתאונה.

הערה

- אם מנתקים את החיבור בין לוח המחוגנים לבין המצבר מכל סיבה שהיא, כגון תחזוקה לרכב או החלפת נתיד, המידע הרשום במד מרחק הנסיעה יימחק.
- בעקבות לחיצה על מתג איפוס מד מרחק הנסיעה כאשר מערכת ההצתה במצב LOCK/OFF או ACC, נדלקת תצוגת מד המרחק הכולל/מד מרחק הנסיעה. ניתן לעבור בין מד מרחק הנסיעה A למד מרחק נסיעה B כאשר מד המרחק הכולל/מד מרחק נסיעה מואר.

■ מד מרחק נסיעה כפול

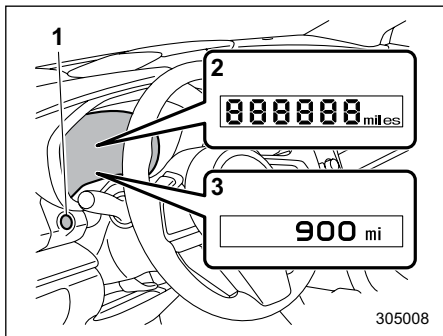

- 1) מתג איפוס מד מרחק הנסיעה
- 2) לוח מחוגנים מסוג A
- 3) לוח מחוגנים מסוג B

למד מרחק הנסיעה הכפול שתי תצוגות נפרדות שמופיעות כאשר מערכת ההצתה במצב ON.

מד מרחק הנסיעה מראה את המרחק שעבר הרכב מאז שמד מרחק הנסיעה אופס.

באמצעות לחיצה על מתג איפוס מד מרחק הנסיעה ניתן להחליף את התצוגה לפי הסדר הבא.

■ מד מרחק כולל

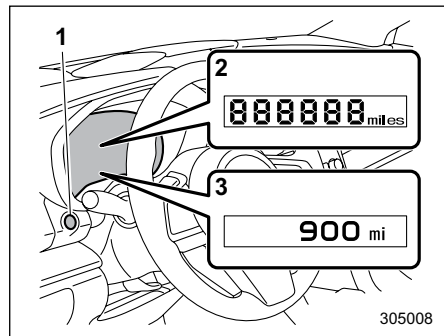

- 1) מתג איפוס מד מרחק הנסיעה
- 2) לוח מחוגנים מסוג A
- 3) לוח מחוגנים מסוג B

מחוו זה מציג את מד המרחק כאשר מערכת ההצתה במצב ON. המחוו מציג את המרחק הכולל שעברה הרכב.

הערה

בעקבות לחיצה על מתג איפוס מד מרחק הנסיעה כאשר מערכת ההצתה במצב LOCK/OFF או ACC, נדלקת תצוגת מד המרחק הכולל/מד מרחק הנסיעה.

החיוויים נעלמים כאשר:

- לא מפעילים את מתג איפוס מד מרחק הנסיעה במשך כ-10 שניות.
- פותחים את דלת הנהג ושוב סוגרים אותה.

■ מחוון ECO (אם קיים)

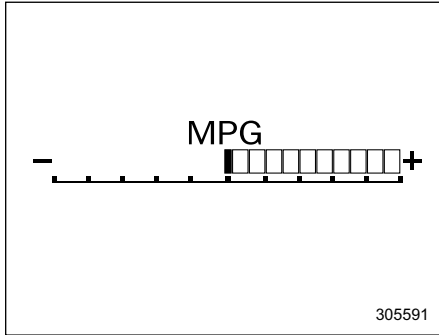

מחוון ECO מציג את הפער בין צריכת הדלק הנוכחית לבין צריכת הדלק הממוצעת המחושבת מאז שמד מרחק הנסיעה אופס בפעם האחרונה.

ככל שהמחוג של מחוון ECO נוטה בכיוון +, כך צריכת הדלק חסכונית יותר.

הערה

- החיוניים של מחוון ECO הם הערכה מקורבת בלבד של החיסכון בדלק.
- לאחר שמאפסים את מד מרחק הנסיעה, צריכת הדלק הממוצעת מוצגת שוב רק לאחר שעוברים כקילומטר אחד של נסיעה. עד אז גם מחוון ECO אינו פועל.

הערה

- הסימון מופיע במד הדלק. הוא מציינ שמכסה פתח התדלוק נמצא בצד ימין של הרכב.
 - כשמערכת ההצתה במצב LOCK/OFF או ACC, בעקבות לחיצה על מתג איפוס מד מרחק הנסיעה מואר מד הדלק ומראה את כמות הדלק שנותרה במיכל.
- החיויים נעלמים כאשר:
- לא מפעילים את מתג איפוס מד מרחק הנסיעה במשך כ-10 שניות.
 - פותחים את דלת הנהג ושוב סוגרים אותה.

■ מד דלק

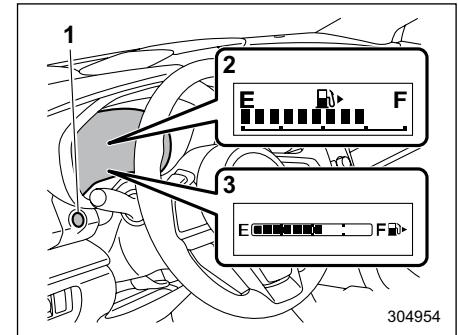

- (1) מתג איפוס מד מרחק הנסיעה
- (2) לוח מחוונים מסוג A
- (3) לוח מחוונים מסוג B

מד הדלק מוצג כשמערכת ההצתה במצב ON, ומראה בקירוב את כמות הדלק שנותרה במיכל הדלק.

החיווי במד הדלק עשוי להשתנות מעט בעת בלימה, פנייה או האצה, עקב תנודות בגובה פני הדלק במיכל.

3. בזמן שהפריט שברצונך לקבוע את ההגדרות שלו מוצג, לחץ על מתג איפוס מד מרחק הנסיעה לחיצה ממושכת, והקביעה של הפריט תוחלף.

▼ לוח מחוונים מסוג B

את הגדרות המחוונים והרכב אפשר לקבוע בצג שבלוח המחוונים (LCD צבעוני). עיין בנושא "מסכי תפריטים" 192.

הערה

• כשמחליפים את היחידות בלוח המחוונים, מחולפות בהתאמה גם היחידות שבצג הרב-תכליתי (שחור-לבן).

• כשמתקיים אחד מהתנאים הבאים, מבוטל מצב קביעת ההגדרות של לוח המחוונים.

– פותחים את דלת הנהג.

– לא מפעילים את מתג איפוס מד מרחק הנסיעה במשך כ-10 שניות.

▽ קביעת ההגדרות

1. העבר את מערכת ההצגה למצב OFF.

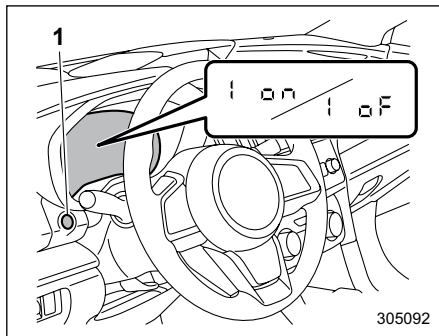

(1) מתג איפוס מד מרחק הנסיעה

2. לחץ על מתג איפוס מד מרחק הנסיעה לחיצות חוזרות ונשנות, עד שיוצג הפריט שברצונך לשנות את הקביעה שלו.

■ הגדרות לוח המחוונים

את הגדרות המחוונים והרכב אפשר לקבוע בלוח המחוונים.

▼ לוח מחוונים מסוג A

אפשר לבצע כווננים שונים, דוגמת החלפת היחידות שבלוח המחוונים וכוונן עצמת הקול של צלילי האזהרה.

כשמערכת ההצגה במצב OFF, בעקבות כל לחיצה על מתג איפוס מד מרחק הנסיעה מתבצע מעבר בין הפריטים המופיעים בטבלה הבאה.

ההגדרות האפשריות	תצוגה בלוח המחוונים	הפריט
—	A 8888	נסיעה A
—	B 555.5	נסיעה B
הפעלה/ השבתה	i on	תפקוד תנועה שלמה של מחוגי המדים
מיילים/ ק"מ	2 MPH	החלפת היחידות*
דרגה 1/ דרגה 2/ דרגה 3	3L u.2	עצמת הקול של צלילי האזהרה*

*: אם התפקוד זמין

3-5. בקרת עצמת התאורה

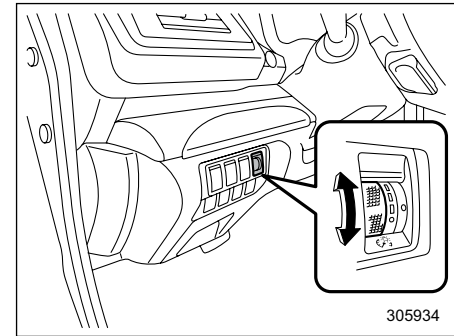

התאורה של לוח המכשירים מאירה בתנאים הבאים.

• כשמתג התאורה נמצא במצב "D" או במצב "D" והסביבה חשוכה.

• מתג בקרת התאורה נמצא במצב AUTO והפנסים הראשיים מאירים באופן אוטומטי.

ניתן לכוון את עצמת התאורה כדי לשפר את הראות.

כדי להגביר את עצמת התאורה, סובב את כפתור הבקרה כלפי מעלה.

כדי להפחית את עצמת התאורה, סובב את כפתור הבקרה כלפי מטה.

הערה

• בעקבות סיבוב של כפתור הבקרה כלפי מעלה עד תום מהלכו נקבעת עצמת תאורה מרבית, והתאורה של לוח המכשירים אינה מתעמעמת באופן אוטומטי.

• עצמת התאורה שנקבעה אינה מתבטלת גם כשמעבירים את מערכת ההצתה למצב LOCK/OFF.

■ ביטול העמעום האוטומטי

כשהתאורה החיצונית חזקה, נקבעת עצמת תאורה מרבית, גם אם כווננה עצמת תאורה אחרת באמצעות כפתור הבקרה. במקרה זה, לא ניתן לשנות את עצמת התאורה באמצעות כפתור הבקרה. כשהתאורה החיצונית חלשה, ניתן לעמעם את התאורה כמתואר לעיל.

במוסך ניתן להפעיל את התפקוד של ביטול העמעום האוטומטי או לבטל את פעולתו, וגם לכוון את הרגישות. לקבלת פרטים, מומלץ לפנות למרכז שירות מורשה סובארו מטעם היבואן.

3-6. נוריות אזהרה וחיווי

■ תאורה ראשונית לבדיקת המערכת

כשמעבירים את מערכת ההצתה למצב ON, חלק מנוריות האזהרה והחיווי נדלקות רגעית ולאחר מכן נכבות. מצב זה מאפשר את בדיקת פעולתן של הנוריות.

הפעל את בלם החנייה והעבר את מערכת ההצתה למצב ON. לצורך בדיקת הפעולה, יידלקו כמה מהנוריות הבאות ויכבו לאחר מספר שניות, או לאחר התנתעת המנוע:

נורית האזהרה של חגורת הבטיחות (נורית האזהרה של חגורת הבטיחות כבית רק כשהנהג חוגר את חגורת הבטיחות):

נורית אזהרה של חגורת הבטיחות במושב האחורי (אם קיימת):

נורית האזהרה של מערכת כריות האוויר:

נורית חיווי לפעולה של כרית האוויר הקדמית של הנוסע הקדמי:

נורית חיווי לניתוק של כרית האוויר הקדמית של הנוסע הקדמי:

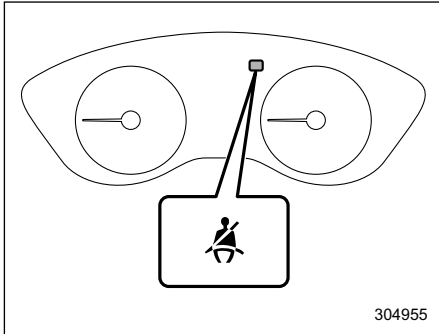

מושב הנהג

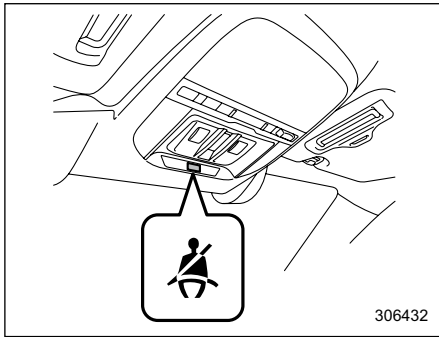

מושב הנוסע הקדמי

נורית אזהרה לכוונון אוטומטי של גובה אלומת הפנסים הראשיים (אם קיים)

נורית אזהרה של מערכת Auto Start Stop / נורית חיווי לניתוק מערכת Start Stop (צהובה) (בדגמים ללא צג בלוח המחוונים (LCD צבעוני))

נורית חיווי 'לא התגלתה פעילות' של מערכת Auto Start Stop (בדגמים ללא צג בלוח המחוונים (LCD צבעוני))

אם נורית כלשהי אינה נדלקת, אזי הנורית שרופה או שקיימת תקלה במערכת הקשורה אליה.

מומלץ להתייעץ עם מוסך לגבי התיקון. המחלקה הטכנית של היבואן ממליצה להתייעץ עם מרכז שירות מורשה סובארו מטעם היבואן.

■ נורית אזהרה וצליל אזהרה של חגורת הבטיחות

הרכב מצויד בהתקן אזהרה לחגורות הבטיחות של הנהג והנוסעים, כפי שמחייבים תקני הבטיחות העדכניים.

▼ מושבי הנהג והנוסע הקדמי

כשמעבירים את מערכת ההצתה למצב ON, התקן זה מזכיר לנהג ולנוסע הקדמי לחגור את חגורות הבטיחות שלהם, באמצעות נוריות אזהרה שמאירות במקומות המסומנים באיור הבא, וצליל אזהרה שמושמע.

נורית אזהרה 'בדוק מנוע/נורית חיווי תקלה

נורית חיווי לטמפרטורת נוזל קירור נמוכה/נורית אזהרה לטמפרטורת נוזל קירור גבוהה

נורית אזהרה טעינת מצבר

נורית אזהרה ללחץ שמן

נורית אזהרה למפלס נוזל השטיפה של השמשה הקדמית

נורית אזהרת טמפרטורת שמן תיבת ההילוכים האוטומטית

נורית אזהרת לחץ אוויר נמוך בצמיגים (בדגמים בעלי מפרט של ארה"ב)

נורית אזהרה למערכת ABS / (ABS)

נורית אזהרה למערכת הבלמים / (BRAKE)

נורית בלם חנייה חשמלי / (P)

נורית אזהרה למפלס דלק נמוך

נורית אזהרה לדלת פתוחה

נורית אזהרה למערכת AWD

נורית אזהרה להגה כוח

נורית אזהרה למערכת בקרה דינמית של הרכב/נורית חיווי פעולה למערכת בקרה דינמית של הרכב

נורית חיווי לניתוק מערכת בקרה דינמית של הרכב



▽ **תפקוד**

כשמעבירים את מערכת ההצתה למצב ON, נוריות האזהרה של הנהג ו/או של הנוסע הקדמי מאירות, ולאחר מכן מהבהבות במשך מספר שניות. אם הנהג אינו חוגר את חגורת הבטיחות, מושמע צליל אזהרה.

הערה

• אם בזמן הנהיגה, הנהג ו/או הנוסע הקדמי אינם חגורים בחגורת בטיחות, תפעל מערכת האזהרה של חגורת הבטיחות באופן הבא, בהתאם למהירות הנסיעה.

– נורית האזהרה תאיר כשמהירות הנסיעה היא כ-6 קמ"ש או פחות.

– נורית האזהרה תהבהב, ולאחר מכן יושמע צליל אזהרה, כשמהירות הנסיעה היא בערך בין 6 קמ"ש ל-20 קמ"ש. צליל האזהרה ייפסק ברגע שהרכב יפסיק לנוע.

– נורית האזהרה תהבהב ויושמע צליל אזהרה חזק לאחר נסיעה של כ-15 שניות במהירות של בערך בין 6 קמ"ש ל-20 קמ"ש.

– נורית האזהרה תהבהב ויושמע צליל אזהרה חזק כשמהירות הנסיעה עולה על כ-20 קמ"ש.

• נורית האזהרה תכבה וצליל האזהרה ייפסק כשחגורת הבטיחות תיחגר.

• ניתן לבטל את הפעולה של מערכת האזהרה של חגורת הבטיחות. אולם, כשמעבירים את מערכת ההצתה למצב OFF ולאחר מכן שוב למצב ON, ההגדרות של מערכת האזהרה שבות למצב הקודם. לפרטים על ביטול האזהרה, פנה למוסך. מומלץ לפנות למרכז שירות מורשה סובארו מטעם היבואן.

אם אף אחד לא יושב במושב הנוסע הקדמי, מערכת האזהרה של חגורת הבטיחות של מושב הנוסע הקדמי תושבת. מערכת האזהרה של חגורת הבטיחות של הנוסע הקדמי מנטרת אם מישהו יושב במושב הנוסע הקדמי.

▲ **אזהרות**

הקפד על אמצעי הזהירות הבאים. אחרת, ייתכן שפעולתו של ההתקן לא תהיה תקינה, או שתיגרם תקלה בהתקן.

- אין להתקין בגב המושב אביזרים כלשהם, דוגמת שולחן או טלוויזיה.
- אין להניח מטען כבד בכיס שבגב המושב.

- אין להניח לנוסע היושב מאחור להניח את ידיו או רגליו על גב המושב של הנוסע הקדמי, או למשוך את גב המושב.
- אסור להשתמש במושבים הקדמיים כשהם אינם נעולים במסילות הכוונון לפני-אחור, או כשגב המושב אינו נעול היטב במקומו. אם הם אינם נעולים כהלכה, כוונן אותם מחדש. לפרטים על נוהל הכוונון עיין בנושא "מושב עם כוונון ידני" ☞ 33.

אם מערכת האזהרה של חגורת הבטיחות של הנוסע הקדמי אינה פועלת כשורה (למשל: מופעלת גם כשאף אחד אינו יושב במושב הנוסע הקדמי, או מושבתת למרות שהנוסע הקדמי לא חגר את חגורת הבטיחות), פעל באופן הבא:

- ודא שאף חפץ, מלבד מערכת הריסון לילדים שבה רתום הילד, אינו מונח על המושב, אם כי אנו ממליצים בחום שכל הילדים ישבו במושב האחורי, כשהם רתומים בהתקן ריסון מתאים.
- ודא שאף חפץ לא נותר בכיס שבגב המושב.
- נסה לטלטל את מושב הנוסע הקדמי לפני-אחור כדי לוודא שהמושב נעול היטב במקומו במסילת ההזזה לפני-אחור ושגב המושב נעול היטב במקומו.

גדולות תמנע את הפעלת נורית האזהרה והצלצול של חגורת הבטיחות של הנוסע.

- לפני שמקפלים את המושב האחורי, יש לוודא שהוא ריק. אם נלכדו פריטים בין כרית המושב לבין גב המושב, כשמקפלים את המושב עלול להיגרם נזק לפני השטח שלו ונורית האזהרה וצליל האזהרה של חגורת הבטיחות עלולים לפעול.

▽ תפקוד

אם הנוסעים שיושבים במושב האחורי אינם חוגרים את חגורות הבטיחות כשמעבירים את מערכת ההצתה למצב ON, נוריות האזהרה של חגורות הבטיחות יאירו או יבהבו כדי לציין שחגורות הבטיחות לא נחגרו.

הערה

- אם בזמן הנסיעה, הנוסעים מאחור עדיין אינם חוגרים את חגורות הבטיחות, תפעל מערכת האזהרה של חגורת הבטיחות באופן הבא, בהתאם למהירות הנסיעה.

– נורית האזהרה תאיר כשמהירות הנסיעה היא כ-6 קמ"ש או פחות.

– כשמהירות הנסיעה היא בערך בין 6 קמ"ש ל-20 קמ"ש, אם לא חוגרים את חגורות הבטיחות במשך 50 שניות, נוריות האזהרה של חגורות הבטיחות יבהבו ויושמע צליל אזהרה.

לאחר 15 שניות שבהן הושמע צליל עדין, הוא יתגבר והשמעתו תימשך

▲ אזהרה

- על הנהג לוודא שכל הנוסעים חגרו היטב את חגורות הבטיחות שלהם, מפני שמערכת האזהרה של חגורות הבטיחות עלולה שלא לגלות נוסעים בתנאים הבאים.
- כשמשתמשים, למשל, בכריות או במערכות ריסון לילדים
- כשילד או מבוגר קטן-ממדים יושבים במושב
- הקפד על אמצעי הזהירות הבאים
- אסור לחבוט בחוזקה במושב הנוסע האחורי.
- כשחפצים מונחים על המושב, אסור לקפל את גב המושב קדימה.
- אסור לשפוך נוזלים על המושב האחורי. יש לנגב מיד נוזלים שנשפכו.
- אסור להסיר את המושב האחורי או לפרק אותו.

הערה

• מערכת האזהרה של חגורות הבטיחות במושב האחורי מזהה אם נוסע יושב במושב. אם מניחים פריטי מטען כבדים על המושב האחורי, או אם מושיבים עליו חיות מחמד גדולות, נורית האזהרה והצלצול של חגורת הבטיחות של הנוסע עלולים לפעול. חגירת חגורת הבטיחות לפני הכנסת מטען או חיות מחמד

אם מערכת האזהרה של חגורת הבטיחות של הנוסע הקדמי עדיין אינה פועלת כשורה, למרות שאמצעי התיקון שתוארו לעיל בוצעו, פנה מיד למוסך לצורך בדיקה. מומלץ לפנות למרכז שירות מורשה סובארו מטעם היבואן.

▼ מקומות הישיבה האחוריים (אם התפקוד קיים)

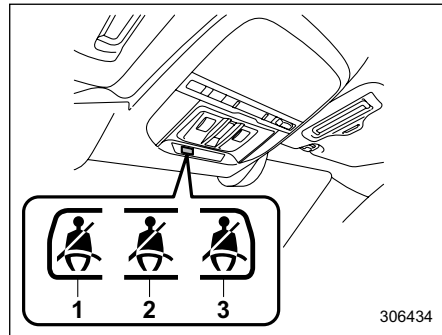



- 1) מקום הישיבה האחורי-שמאלי
- 2) מקום הישיבה האחורי-מרכזי
- 3) מקום הישיבה האחורי-ימני

כשמעבירים את מערכת ההצתה למצב ON, נורית האזהרה וצליל האזהרה של חגורת הבטיחות מזכירים לנוסעים מאחור לחגור את חגורות הבטיחות שלהם באמצעות הארה של נוריות האזהרה במקומות שצוינו באיור לעיל והשמעה של צליל.

■ נוריות חיווי לפעולה וניתוק של כרית האוויר הקדמית של הנוסע הקדמי



ON  : נורית חיווי לפעולה של כרית האוויר הקדמית של הנוסע הקדמי

OFF  : נורית חיווי לניתוק של כרית האוויר הקדמית של הנוסע הקדמי

נוריות החיווי לפעולה וניתוק של כרית האוויר הקדמית של הנוסע הקדמי מציינות את מצבה של כרית האוויר הקדמית של הנוסע הקדמי.

נורית החיווי מותקנת סמוך לתאורת המפה. כאשר מעבירים את מערכת ההצתה למצב ON, מאירות במשך 6 שניות הן נורית החיווי לפעולה והן נורית החיווי לניתוק, כדי לציין שהמערכת נבדקת. בתום הבדיקה כבות שתי הנוריות למשך 2 שניות. לאחר מכן מאירה



■ נורית האזהרה של מערכת כריות האוויר

▲ אזהרה

אם נורית האזהרה פועלת באחת מהצורות המתוארות להלן, עצור מיד את הרכב במקום בטוח והתייעץ עם המוסך. מומלץ לפנות למרכז שירות מורשה סובארו מטעם היבואן. אם המערכת לא תיבדק על ידי טכנאי, ובמידת הצורך תתוקן, הפעולה של מותחני-הקדם של חגורות הבטיחות ו/או מערכת כריות האוויר לא תהיה תקינה במקרה של התנגשות, והתוצאה עלולה להיות פציעה.

- נורית האזהרה מהבהבת או מרצדת
- נורית האזהרה אינה מאירה כאשר מעבירים את מערכת ההצתה בפעם הראשונה למצב ON
- נורית האזהרה מאירה ברציפות
- נורית האזהרה מאירה בזמן הנסיעה

לפרטים על הרכיבים המנוטרים על ידי נורית האזהרה, עיין בנושא "בקרי מערכת כריות האוויר" עמ' 104.

עוד 35 שניות. נורית האזהרה תהבהב במשך 50 שניות, ולאחר מכן תאיר באופן קבוע והשמעת הצליל תופסק.

– כשמהירות הנסיעה עולה על 20 קמ"ש לערך, אם לא חוגרים את חגורות הבטיחות במשך 35 שניות, נורית האזהרה של חגורות הבטיחות שלא נחגרו יבהבו וישמע צליל רם. אם לא חוגרים את חגורות הבטיחות האחוריות לאחר 35 שניות, נורית האזהרה שהבהבו יאירו באופן קבוע והשמעת הצליל תופסק. נורית האזהרה ימשיכו להאיר עד שחוגרים את חגורות הבטיחות שעליהן הן מתריעות.

- נורית האזהרה תכבה וצליל האזהרה ייפסק כשחגורת הבטיחות תיחגר.
- ניתן לבטל את הפעולה של נורית האזהרה של חגורות הבטיחות. אולם, כשמעבירים את מערכת ההצתה למצב OFF ולאחר מכן שוב למצב ON, ההגדרות של מערכת האזהרה שבות למצב הקודם. לפרטים על ביטול האזהרה, פנה למוסך. מומלץ לפנות למרכז שירות מורשה סובארו מטעם היבואן.

אם תדלקת לאחרונה את הרכב, ייתכן שהסיבה לכך שנורית האזהרה 'בדוק מנוע' / נורית חיווי תקלה מאירה היא שמכסה פתח מילוי הדלק אינו מותקן במקומו, או שהוא רופף. הסר את מכסה פתח מילוי הדלק והדק אותו עד שישמעו נקישות. ודא שדבר אין מפריע לאיטום המכסה. נורית האזהרה 'בדוק מנוע' אינה כבית מיד לאחר שמהדקים את המכסה. ייתכן שזה יקרה רק לאחר כמה מחזורי נסיעה. אם הנורית אינה כבית הבא מיד את הרכב למוסך. מומלץ לפנות למרכז שירות מורשה סובארו מטעם היבואן.

▼ **אם הנורית מהבהבת**

אם הנורית מהבהבת בזמן הנהיגה, הרי שהתגלתה בעיית הצתה לקויה אשר עלולה לגרום לנזקים במערכת בקרת הפליטה.

כדי למנוע נזק חמור למערכת בקרת הפליטה, עליך לבצע את הצעדים הבאים.

- האט את נסיעתך.
- הימנע מהאצה מאומצת.
- הימנע מנסיעה בעליות תלולות.
- הקטן את כמות המטען, אם אפשר.
- הפסק לגרור גרור בהקדם האפשרי.

ייתכן שנורית האזהרה 'בדוק מנוע' תפסיק להבהב ותידלק ברציפות לאחר מספר מחזורי נסיעה. מומלץ לבדוק את רכבך מיד במוסך. מומלץ לפנות למרכז שירות מורשה סובארו מטעם היבואן.

■ **נורית אזהרה 'בדוק מנוע' / CHECK ENGINE**
נורית חיווי תקלה

▲ אזהרות

אם נורית האזהרה 'בדוק מנוע' / נורית חיווי תקלה מאירה בנסיעה, דאג שהרכב ייבדק במוסך, ובמידת הצורך יתוקן, בהקדם האפשרי. מומלץ לפנות למרכז שירות מורשה סובארו מטעם היבואן. הפעלה ממושכת של הרכב בלי לבדוק ולתקן כנדרש את מערכת בקרת הפליטה עלולה לגרום לנזקים חמורים העלולים שלא להיות מכוסים בכתב האחריות של רכבך.

אם הנורית מאירה באופן קבוע או מהבהבת כאשר המנוע פועל, ייתכן שהיא מציינת כי קיימת לפחות בעיה אחת, או בעיה פוטנציאלית, במערכת בקרת הפליטה.

▼ **אם הנורית מאירה ברציפות**

אם הנורית מאירה ברציפות בזמן הנהיגה או שאינה כבית לאחר התנתעת המנוע, הרי שהתגלתה תקלה במערכת בקרת הפליטה.

מומלץ לבדוק את רכבך מיד במוסך. מומלץ לפנות למרכז שירות מורשה סובארו מטעם היבואן.

הערה

הנורית מאירה גם אם מכסה פתח מילוי הדלק לא הודק עד שנשמעו נקישות.

אחת הנוריות, בהתאם למצבה של כרית האוויר הקדמית של הנוסע הקדמי, כפי שנקבע על ידי מנגנון הניטור של המערכת המתקדמת של כריות האוויר הקדמיות של סובארו.

כשכרית האוויר הקדמית של הנוסע הקדמי פעילה, מאירה נורית החיווי לפעולה של כרית האוויר הקדמית של הנוסע הקדמי, בעוד שנורית החיווי לניתוק של כרית האוויר הקדמית של הנוסע הקדמי נשארת כבוייה.

כשכרית האוויר הקדמית של הנוסע הקדמי מנותקת, מאירה נורית החיווי לניתוק כרית האוויר הקדמית של הנוסע הקדמי, בעוד שנורית החיווי לפעולה של כרית האוויר הקדמית של הנוסע הקדמי נשארת כבוייה.

כשמעבירים את מערכת הצתה למצב ON, אם הן נורית החיווי לפעולה והן נורית החיווי לניתוק ממשיכות להאיר יחדיו או נותרות כבויים יחדיו גם לאחר שבדיקת המערכת הסתיימה, אזי אירעה תקלה במערכת. פנה מיד למוסך לצורך בדיקה. מומלץ לפנות למרכז שירות מורשה סובארו מטעם היבואן.



■ **נורית חיווי טמפרטורת נוזל קירור נמוכה / נורית אזהרת טמפרטורת נוזל קירור גבוהה**

▲ אזהרות

- אם נורית חיווי/אזהרה זו מתנהגת באחד האופנים המתוארים להלן לאחר שמעבירים את מערכת ההצתה למצב ON, ייתכן שקיימת תקלה במערכת החשמל. פנה מיד למוסך לצורך בדיקה. מומלץ לפנות למרכז שירות מורשה סובארו מטעם היבואן.
- הנורית ממשיכה להבהב בצבע אדום.
- הנורית ממשיכה להאיר בצבע אדום למשך יותר משתי שניות.
- הנורית ממשיכה להבהב בצבע אדום ובצבע כחול לסירוגין.
- אם תוך כדי נהיגה נורית חיווי/אזהרה זו מתנהגת באחד האופנים המתוארים להלן, נקוט בצעד המתאים המפורט להלן.

– **מהבהבת או מאירה בצבע אדום:** עצור את הרכב בהקדם האפשרי בצורה בטוחה, ועיין בצעדי החירום שיש לנקוט במקרה של התחממות יתר של המנוע. לאחר מכן, דאג שהמערכת תיבדק במוסך. מומלץ לפנות למרכז שירות מורשה סובארו מטעם היבואן. עיין בנושא "התחממות יתר של המנוע" ☞ 414.

– **מהבהבת בצבע אדום ובצבע כחול לסירוגין:** ייתכן שקיימת תקלה במערכת החשמל. פנה למוסך לצורך בדיקה. מומלץ לפנות למרכז שירות מורשה סובארו מטעם היבואן.

נורית החיווי לטמפרטורת נוזל קירור נמוכה/ נורית אזהרה לטמפרטורת נוזל קירור גבוהה ממלאת את שלושת התפקידים הבאים:

- כשהיא מאירה בצבע **כחול**, היא מציינת שהמנוע טרם הגיע לטמפרטורת העבודה שלו.
- כשהנורית מהבהבת בצבע **אדום**, היא מציינת שהמנוע על סף התחממות יתר.
- כשהנורית מאירה בצבע **אדום**, היא מציינת שהמנוע התחמם התחממות יתר. לצורך בדיקת המערכת, נורית חיווי/אזהרה זו מאירה בצבע **אדום** למשך כשתי שניות כאשר מעבירים את מערכת ההצתה למצב ON. לאחר מכן, מתחלף הצבע בנורת חיווי/

אזהרה זו לצבע **כחול**, והיא ממשיכה להאיר בצבע **כחול**. הנורית הכחולה כבית כאשר המנוע הגיע לטמפרטורת העבודה שלו.

אם טמפרטורת נוזל הקירור עולה מעל לתחום התקין, נורית החיווי/אזהרה מהבהבת בצבע **אדום**. במקרה זה, המנוע נמצא על סף התחממות יתר.

אם טמפרטורת נוזל הקירור ממשיכה לעלות, נורית החיווי/אזהרה תאיר בצבע **אדום** באופן קבוע. במקרה זה, ייתכן שהמנוע התחמם התחממות יתר.

כשנורית החיווי/אזהרה מהבהבת בצבע **אדום**, או מאירה בצבע **אדום**, עצור את הרכב בהקדם האפשרי באופן בטוח ועיין בצעדי החירום שיש לנקוט במקרה של התחממות יתר של המנוע. עיין בנושא "התחממות יתר של המנוע" ☞ 414. לאחר מכן, דאג שהמערכת תיבדק במוסך. מומלץ לפנות למרכז שירות מורשה סובארו מטעם היבואן.

אולם, אם נורית החיווי/אזהרה מהבהבת בצבע **אדום** לעתים תכופות, ייתכן שקיימת תקלה במערכת החשמל. פנה למוסך לצורך בדיקה. מומלץ לפנות למרכז שירות מורשה סובארו מטעם היבואן.

הערה

אם מתניעים שוב את המנוע לאחר נסיעה בתנאי נהיגה מסוימים, נורית חיווי/אזהרה זו עשויה להאיר בצבע אדום. אולם, אם נורית החיווי/אזהרה כבית כעבור זמן קצר, אין מדובר בתקלה.

הערה

• המערכת מגלה את מפלס השמן לאחר שמעבירים את מערכת ההצתה למצב OFF. אם המפלס של שמן המנוע נמוך מהגבול התחתון לאחר שמעבירים את מערכת ההצתה למצב ON, מאירה נורית האזהרה למפלס שמן מנוע נמוך.

• כדי למנוע התראות שווא, כשמחנים את הרכב במדרון תלול, נורית האזהרה למפלס שמן מנוע נמוך עשויה שלא להאיר גם המפלס של שמן המנוע נמוך מהגבול התחתון.



■ חיווי אזהרה למפלס נוזל השטיפה של השמשה הקדמית

נורית האזהרה מאירה כשמפלס הנוזל במיכל של נוזל השטיפה של השמשה הקדמית יורד אל מתחת לסימון התחתון (כ-0.6 ליטר).

AT OIL
TEMP

■ נורית אזהרה לטמפרטורת שמן תיבת ההילוכים האוטומטית

אם נורית זו נדלקת כאשר המנוע פועל, ייתכן שנוזל תיבת ההילוכים חם מדי.

אם הנורית נדלקה במהלך הנסיעה, עצור מיד את הרכב במקום בטוח והנח למנוע לפעול בסיבובי סרק עד שנורית האזהרה תכבה.

▲ אזהרות

אסור להפעיל את המנוע כאשר נורית האזהרה ללחץ השמן מאירה. הדבר עלול לגרום נזק חמור למנוע.



■ נורית אזהרה למפלס שמן מנוע נמוך

נורית זו מאירה כאשר מפלס שמן המנוע יורד למפלס המינימלי.

אם נורית האזהרה מאירה, בדוק את המפלס של שמן המנוע על קרקע אופקית. אם מפלס השמן אינו בתחום התקין, הוסף שמן מנוע. עיין בנושא "שמן מנוע" עמ' 446. לאחר שמוסיפים או מחליפים שמן מנוע, יש להניח למנוע להתחמם, לדומם אותו על קרקע אופקית ולהמתין לפחות דקה. לאחר ששבים ומתניעים את המנוע, יש לוודא שנורית האזהרה כבתה. אם נורית האזהרה אינה כבית לאחר הוספת שמן המנוע, או אם היא מאירה אף על פי שמפלס שמן המנוע נמצא בתחום התקין, מומלץ להביא את הרכב לבדיקה במוסך. אנו ממליצים לפנות למרכז שירות מורשה סובארו מטעם היבואן.

■ נורית אזהרה טעינת מצבר

אם נורית זו נדלקת בזמן שהמנוע פועל, ייתכן שהיא מציינת כי פעולתה של מערכת הטעינה אינה תקינה.

אם הנורית נדלקת תוך כדי נהיגה או שאינה כבית אחרי התנעת המנוע, הדמם את המנוע בהזדמנות הראשונה שניתן לעשות זאת בצורה בטוחה ובדוק את רצועת האלטרנטור. אם הרצועה רפויה או קרועה, או אם הרצועה במצב טוב אך הנורית עדיין מאירה, פנה מיד למוסך. מומלץ לפנות למרכז שירות מורשה סובארו מטעם היבואן.



■ נורית אזהרה ללחץ שמן

אם נורית זו נדלקת כשהמנוע פועל, ייתכן שלחץ שמן המנוע נמוך ושמערכת הסיכה אינה פועלת כראוי.

אם הנורית מאירה בזמן הנסיעה, או אם היא אינה כבית לאחר התנעת המנוע, הדמם את המנוע ברגע שניתן לעשות זאת בצורה בטוחה ופנה מיד למוסך הקרוב ביותר. מומלץ לפנות למרכז שירות מורשה סובארו מטעם היבואן.

▼ **התראה על תקלה במערכת הבקרה של תיבת ההילוכים**

אם נורית האזהרה לטמפרטורת נוזל תיבת ההילוכים הרציפה מהבהבת לאחר התנעת המנוע, ייתכן שמערכת הבקרה של תיבת ההילוכים אינה פועלת כשורה. יש לפנות מיד למוסך לצורך קבלת שירות. מומלץ לפנות למרכז שירות מורשה סובארו מטעם היבואן.

■ **נורית אזהרה לטמפרטורת שמן דיפרנציאל אחורי (אם קיים)**
R.DIFF
TEMP

▲ **אזהרות**

אם נורית האזהרה לטמפרטורת שמן הדיפרנציאל האחורי מאירה, האט את מהירות הנסיעה ועצור את הרכב במקום בטוח בהקדם האפשרי. אם ממשיכים לנסוע כשהנורית מאירה עלול להיגרם נזק לדיפרנציאל האחורי ולחלקים נוספים של מערכת ההינע.

אם הנורית מאירה כשהמנוע פועל, היא מציינת שטמפרטורת השמן של הדיפרנציאל האחורי ככל הנראה גבוהה מדי.

אם הנורית מאירה במהלך הנסיעה האט את מהירות הנסיעה ועצור את הרכב במקום הבטוח הקרוב ביותר. החנה את הרכב למספר דקות. לאחר שהנורית נכבית אפשר להמשיך בנסיעה.

אם הנורית אינה כבית פנה למוסך. אנו ממליצים לפנות למרכז שירות מורשה סובארו מטעם היבואן.

הערה

• **אם לחץ הניפוח של הצמיגים אינו תקין, ו/או אם הצמיגים אינם באותה מידה ומאותו סוג, נוצר עומס גבוה על הדיפרנציאל האחורי והשמן עלול להתחמם לטמפרטורה גבוהה מדי.**

• **אם השמן של הדיפרנציאל האחורי התחמם עד כדי כך שנורית האזהרה לטמפרטורת שמן דיפרנציאל אחורי מאירה, איכות השמן של הדיפרנציאל האחורי נפגעה. מומלץ להחליף את השמן של הדיפרנציאל האחורי בהקדם האפשרי.**

■ **נורית אזהרה ללחץ אוויר נמוך בצמיגים (בדגמים בעלי מפרט אמריקני)**

כשמעבירים את מערכת ההצתה למצב ON, נורית אזהרת לחץ אוויר נמוך בצמיגים תאיר למשך 2 שניות בקירוב כדי לוודא שמערכת ניטור לחץ אוויר בצמיגים (TPMS) פועלת היטב. אם לא התגלתה בעיה וכל הצמיגים מנופחים ללחץ התקין, הנורית תכבה. יש לבדוק אחת לחודש את לחץ האוויר בכל הצמיגים, כולל הגלגל החלופי (אם קיים), כשהם קרים, ולנפח ללחץ הניפוח המומלץ על ידי יצרן הרכב על תווית הרכב או תווית

לחצי האוויר בגלגלים. אם רכבך מצוידת בצמיגים במידות שונות מאלה המצוינים בתווית הרכב או תווית לחצי האוויר בגלגלים, עליך לברר את לחץ הניפוח הנכון עבור צמיגים אלה).

כאמצעי בטיחות נוסף, רכבך מצוידת במערכת לניטור לחץ האוויר בצמיגים (TPMS) המדליקה נורית אזהרת לחץ אוויר נמוך בצמיגים כאשר לחץ האוויר באחד או ביותר מהצמיגים נמוך במידה משמעותית. לפיכך, כאשר נורית אזהרת לחץ אוויר נמוך מאירה, עליך לעצור בהקדם האפשרי כדי לבדוק את הצמיגים, ולנפח אותם ללחץ הנכון. נסיעה עם צמיגים שלחץ הניפוח שלהם נמוך במידה משמעותית מהלחץ הדרוש תגרום לחימום-יתר של הצמיגים ולהוביל לכשל צמיגים. לחץ חסר גם מגדיל את צריכת הדלק ומקצר את חיי מדרך הצמיג, ועלול להשפיע על השליטה ברכב ויכולת העצירה של הרכב.

לתשומת לבך, מערכת TPMS אינה מהווה תחליף לתחזוקה נכונה של הצמיגים, והנהג אחראי לשמור על לחץ אוויר נכון בצמיגים גם אם לחץ הניפוח אינו יורד לרמה שגורמת לנורית אזהרת לחץ אוויר נמוך בצמיגים של מערכת TPMS להאיר.

רכבך מצויד גם בנורית חיווי תקלה במערכת TPMS המאירה במקרה שהמערכת אינה פועלת היטב. נורית חיווי תקלה במערכת TPMS משולבת עם נורית אזהרת לחץ אוויר נמוך בצמיגים. כשהמערכת מזהה תקלה,

▲ אזהרות

מערכת ניטור לחץ אוויר בצמיגים אינה מהווה תחליף לבדיקה ידנית של לחץ האוויר בצמיגים. יש לבדוק את לחץ האוויר בצמיגים באופן תקופתי (לפחות אחת לחודש) באמצעות מד לחץ אוויר בצמיגים. לאחר כל שינוי בלחץ האוויר בצמיג אחד או יותר, מערכת ניטור לחץ האוויר בצמיגים לא תבדוק שוב את לחץ האוויר בצמיגים עד שהרכב נסע במהירות של 32 קמ"ש לפחות. לאחר כונון לחץ הניפוח, האץ את הרכב למהירות של 32 קמ"ש לפחות כדי שמערכת TPMS תבדוק שוב את לחץ האוויר בצמיגים. אם לחצי האוויר בצמיגים הם כעת מעל לסף תת-ניפוח חמור, נורית אזהרת לחץ אוויר בצמיגים אמורה לכבות כעבור מספר דקות. אי לכך, הקפד להתקין צמיגים במידה הנכונה מלפנים ומאחור.

■ נורית אזהרה למערכת ABS/ABS

▲ אזהרות

- במקרים הבאים, מומלץ לתקן את מערכת ABS בהקדם האפשרי במוסך. המחלקה הטכנית של היבואן ממליצה שהתיקון יבוצע במרכז שירות מורשה סובארו מטעם היבואן.

אם הנורית מאירה בזמן הנסיעה, הימנע מבלימה פתאומית. המשך לנהוג ישר קדימה והאט בהדרגה את מהירות הנסיעה. לאחר מכן, רד לאט מהכביש אל מקום בטוח. אחרת עלולה להיגרם תאונה הכוללת נזק חמור לרכב ופגיעה חמורה.

אם הנורית ממשיכה להאיר בזמן הנהיגה גם לאחר שמתקנים את לחץ הניפוח, ייתכן שנגרם לצמיג נזק משמעותי והוא מאבד אוויר בקצב מהיר. במקרה של נקר בצמיג עליך להחליף את הגלגל בגלגל החלופי בהקדם האפשרי.

כאשר מותקן צמיג חלופי או מוחלף חישוק מבלי להעביר את חיישן/משדר לחץ אוויר המקורי, נורית אזהרת לחץ אוויר נמוך בצמיגים תאיר באופן קבוע לאחר שהבהבה במשך דקה אחת בקירוב. הדבר מציין שמערכת TPMS אינה יכולה לנטר את כל ארבעת הגלגלים המותקנים ברכב. פנה בהקדם האפשרי למוסך להחלפת צמיג וחיישן ו/או אתחול של המערכת. מומלץ לפנות למרכז שירות מורשה סובארו מטעם היבואן.

אם הנורית מאירה באופן קבוע לאחר שהבהבה במשך דקה אחת בקירוב, פנה מיד למוסך לבדיקת המערכת. מומלץ לפנות למרכז שירות מורשה סובארו מטעם היבואן.

נורית החיווי תהבהב למשך דקה אחת בקירוב ואז תמשיך להאיר באופן קבוע. סדר פעולות זה יחזור על עצמו בכל פעם שהרכב יותנע, כל עוד התקלה קיימת. כשנורית חיווי התקלה מאירה, ייתכן שהמערכת לא תהיה מסוגלת לזהות לחץ אוויר נמוך בצמיג כמתוכנן. תקלות במערכת TPMS יכולות לקרות מסיבות שונות, כולל התקנה ברכב של צמיגים או גלגלים חלופיים או אחרים, שמונעים תפקוד תקין של מערכת TPMS. הקפד תמיד לבדוק את נורית חיווי תקלה במערכת TPMS לאחר החלפה של צמיג או גלגל אחד או יותר ברכבך, כדי לוודא שהצמיגים והגלגלים החלופיים או אחרים מאפשרים למערכת TPMS לפעול כהלכה.

אם נורית האזהרה מאירה באופן קבוע לאחר שהבהבה במשך דקה אחת בקירוב, אנו ממליצים לפנות למוסך לבדיקת המערכת בהקדם האפשרי. מומלץ לפנות למרכז שירות מורשה סובארו מטעם היבואן.

▲ אזהרה

אם נורית זו אינה מאירה לפרק זמן קצר לאחר העברת מערכת ההצתה למצב ON, או מאירה באופן קבוע לאחר שהבהבה במשך דקה אחת בקירוב, אנו ממליצים לפנות בהקדם האפשרי למוסך לבדיקת מערכת ניטור לחץ האוויר בצמיגים. מומלץ לפנות למרכז שירות מורשה סובארו מטעם היבואן.

נורית האזהרה של מערכת הבלמים כוללת את התפקודים הבאים.

▼ אזהרת מפלס נוזל הבלמים (ⓘ) BRAKE /

הנורית מאירה כאשר מפלס נוזל הבלמים יורד ומתקרב לסימון MIN (מינימום) במיכל נוזל הבלמים, בזמן שמערכת ההצתה במצב ON ובלם החנייה שוחרר היטב.

אם נורית האזהרה למערכת הבלמים מאירה במהלך נסיעה (כאשר בלם החנייה משוחרר במלואו ומתג ההתנעה במצב ON), ייתכן שהיא מציינת נזילת נוזל בלמים או רפידות בלמים בליווית. במקרה זה, עצור את הרכב מיד במקום בטוח ובדוק את המפלס של נוזל הבלמים. לפרטים עיין בנושא "נוזל בלמים" ☞ 453. אם מפלס הנוזל במיכל מתחת לסימון MIN, אל תנהג ברכב. גרור את רכבך מיד למוסך לשם תיקונו. מומלץ לפנות למרכז שירות מורשה סובארו מטעם היבואן הקרוב ביותר. לפרטים עיין בנושא "גרירה" ☞ 415.

▼ אזהרת מערכת לחץ ואקום (בדגמים עם מגבר בלמים הפועל באמצעות ואקום)

נורית האזהרה למערכת הבלמים (ⓘ) BRAKE / מאירה במקרה של תקלה בחיישן לחץ הוואקום, או במקרה של ירידה בלחץ של מגבר הבלם.

אם נורית האזהרה למערכת הבלמים ממשיכה להאיר במשך מספר דקות לאחר התנתעת המנוע, ייתכן שאירעה תקלה

- נורית האזהרה ממשיכה להאיר לאחר התנתעת המנוע וכבית במהלך הנסיעה.
- נורית האזהרה מאירה במהלך הנסיעה אך כבית מיד ונשארת כבויה.

כאשר נוהגים ברכב שמתח המצבר שלו אינו מספיק, למשל אם המנוע הותנע באמצעות כבלי עזר, נורית האזהרה של מערכת ABS עלולה להאיר. זאת עקב המתח הנמוך של המצבר ומצב זה אינו מצביע על תקלה. לאחר שהמצבר ייטען טעינה מלאה, הנורית תכבה.

■ נורית אזהרה למערכת הבלמים (אדומה) BRAKE / (ⓘ)

▲ אזהרה

- מסוכן לנהוג בזמן שנורית האזהרה למערכת הבלמים מאירה. היא מציינת שייתכן כי פעולתה של מערכת הבלמים אינה תקינה. אם הנורית ממשיכה להאיר, דאג שמערכת הבלמים תיבדק מיד במוסך. מומלץ לפנות למרכז שירות מורשה סובארו מטעם היבואן.
- אם יש לך ספק כלשהו לגבי תקינות פעולת הבלמים, אל תנהג ברכב. דאג שהרכב ייגרר למוסך ויתוקן. מומלץ שהגרירה תבוצע למרכז שירות מורשה סובארו מטעם היבואן.

– נורית האזהרה אינה מאירה כשמעבירים את מערכת ההצתה למצב ON.

– נורית האזהרה נדלקת כאשר מעבירים את מערכת ההצתה למצב ON, אולם אינה כבית לאחר שהמנוע הותנע.

– נורית האזהרה מאירה במהלך הנסיעה.

- כאשר נורית האזהרה מאירה (ונורית האזהרה למערכת הבלמים כבויה), מערכת ABS מנותקת. אולם, מערכת הבלמה הרגילה ממשיכה לפעול כרגיל.

נורית האזהרה של מערכת ABS, נורית האזהרה לבקרה דינמית של הרכב ונורית האזהרה למערכת הבלמים מאירות בו-זמנית במקרה שמתגלה תקלה במערכת EBD. לפרטים נוספים על אזהרת תקלה במערכת EBD, עיין בנושא "אזהרת המערכת לחלוקה אלקטרונית של כוחות הבלמה" ☞ 171.

הערה

אם נורית האזהרה פועלת כמפורט להלן, ניתן להניח שמערכת ABS פועלת בצורה תקינה:

- נורית האזהרה מאירה כשמעבירים את מערכת ההצתה למצב ON וכבית כ-2 שניות לאחר התנתעת המנוע.
- נורית האזהרה מאירה מיד לאחר התנתעת המנוע אולם כבית מיד ונשארת כבויה.

▼ **התראת מערכת של בלם החנייה החשמלי**

▲ אזהרה

- כשמשחררים את בלם החנייה החשמלי והמנוע פועל, נורית החיווי של בלם החנייה החשמלי כבית. אם הנורית ממשיכה להאיר, עצור מיד את הרכב במקום בטוח ודאג שהמערכת תיבדק במוסך. מומלץ לפנות למרכז שירות מורשה סובארו מטעם היבואן.
- אם יש לך ספק כלשהו לגבי תקינות פעולת הבלמים, אל תנהג ברכב. דאג שהרכב ייגרר למוסך ויתוקן. מומלץ שהגריה תבוצע למרכז שירות מורשה סובארו מטעם היבואן.
- אם נורית החיווי של בלם החנייה החשמלי מהבהבת, ייתכן שאירעה תקלה במערכת של בלם החנייה החשמלי. עצור מיד את הרכב במקום בטוח, הצב סדים מאחורי הגלגלים כדי למנוע תזוזה של הרכב ופנה למוסך. מומלץ לפנות למרכז שירות מורשה סובארו מטעם היבואן. לפרטים, עיין בנושא "בלם חנייה חשמלי" ☞ 327.

מכשירים ובקורות

4. גם אם אף נורית אזהרה לא שבה להאיר, עדיין ייתכן שאירעה תקלה במערכת EBD. סע בזהירות למוסך לשם בדיקת הרכב. מומלץ לפנות למרכז שירות מורשה סובארו מטעם היבואן.

5. אם כל נוריות האזהרה ממשיכות להאיר, או שבות ונדלקות לאחר כ-2 שניות, הדמם את המנוע, הפעל את בלם החנייה ובדוק את המפלס של נוזל הבלמים. לפרטים עיין בנושא "נוזל בלמים" ☞ 453.

• אם המפלס של נוזל הבלמים אינו נמוך מהסימון MIN, ייתכן שאירעה תקלה במערכת EBD. סע בזהירות למוסך לשם בדיקת המערכת. מומלץ לפנות למרכז שירות מורשה סובארו מטעם היבואן.

• אם מפלס נוזל הבלמים מתחת לסימן MIN, אסור להמשיך בנסיעה. יש לגרור את הרכב למוסך לשם תיקון. מומלץ לפנות למרכז שירות מורשה סובארו מטעם היבואן הקרוב ביותר. לפרטים עיין בנושא "גריה" ☞ 415.

■ **נורית בלם חנייה חשמלי** PARK / Ⓟ

▼ **חיווי בלם החנייה**

הנורית נדלקת כאשר בלם החנייה מופעל ומערכת ההצתה במצב ON. היא כבית לאחר שמשחררים היטב את בלם החנייה.

במערכת הוואקום. במקרה זה, נהג ברכב בזהירות ודאג שהמערכת תיבדק במוסך. מומלץ לפנות למרכז שירות מורשה סובארו מטעם היבואן.

▼ **אזהרת המערכת לחלוקה אלקטרונית של כוחות הבלימה (EBD)**

ייתכן שיש תקלה במערכת ה-EBD אם נורית האזהרה של מערכת הבלימה ונורית האזהרה של מערכת ה-ABS מאירות בו זמנית בזמן נהיגה.

אפילו כאשר מערכת ה-EBD אינה פועלת, מערכת הבלמים הרגילה תמשיך לפעול כרגיל. אולם, הגלגלים האחוריים יהיו מועדים יותר להינעל כאשר הבלמים מופעלים בעצמה חזקה מהרגיל ולפיכך ייתכן שיהיה קשה יותר לשלוט בתנועת הרכב.

אם נורית האזהרה למערכת הבלמים, נורית האזהרה למערכת בקרה דינמית של הרכב ונורית האזהרה למערכת ABS מאירות בו-זמנית, פעל באופן הבא.

1. עצור את רכבך במקום הבטוח הקרוב ביותר עם קרקע אופקית.

2. הדמם את המנוע, הפעל את בלם החנייה והתנע את המנוע שנית.

3. שחרר את בלם החנייה במלואו.

הערה

- כשמעבירים את מערכת ההצתה למצב LOCK/OFF בזמן שבלם החנייה החשמלי פועל, ממשיכה נורית החיווי של בלם החנייה החשמלי להאיר במשך כ-30 שניות ולאחר מכן כבית.
- כשמושכים את המתג של בלם החנייה החשמלי על מנת להפעיל את בלם החנייה החשמלי כאשר מערכת ההצתה במצב LOCK/OFF, נדלקת נורית החיווי של בלם החנייה החשמלי, ממשיכה להאיר במשך כ-30 שניות ולאחר מכן כבית.
- גם אם נורית החיווי של בלם החנייה החשמלי מהבהבת, אם נורית ההתראה פועלת באופנים המתוארים בדוגמאות שלהלן, ההבהוב אינו מציין שהתגלתה תקלה במערכת של בלם החנייה החשמלי.
- נורית החיווי כבית כאשר משחררים את בלם החנייה החשמלי.
- נורית החיווי של בלם החנייה החשמלי עשויה להבהב מיד לאחר שמתניעים את המנוע. אולם, אם נורית החיווי כבית לאחר שמשחררים את בלם החנייה החשמלי, ההבהוב אינו מציין שהתגלתה תקלה.

• נורית החיווי של בלם החנייה החשמלי עשויה להבהב לאחר שמפעילים את בלם החנייה החשמלי ומשחררים אותו לעתים תכופות. אולם, אם נורית החיווי כבית לאחר פרק זמן קצר, ההבהוב אינו מציין שהתגלתה תקלה במערכת של בלם החנייה החשמלי.

נורית החיווי של בלם החנייה החשמלי מהבהבת כאשר מתגלה תקלה במערכת של בלם החנייה החשמלי. אם נורית החיווי מהבהבת, החנה את הרכב במקום בטוח בהקדם האפשרי ופנה למוסך. מומלץ לפנות למרכז שירות מורשה סובארו מטעם היבואן.

נורית החיווי של בלם החנייה החשמלי ממשיכה להאיר כשלא ניתן לשחרר את בלם החנייה החשמלי למרות שלוחצים על המתג של בלם החנייה החשמלי. לפרטים, עיין בנושא "בלם חנייה חשמלי" ☞ 324.

▽ **התראה על שלא ניתן להפעיל את בלם החנייה**

נורית החיווי של בלם החנייה החשמלי מהבהבת במשך 10 שניות ומושמע צליל כאשר מפעילים את המתג של בלם החנייה בזמן שלא ניתן להפעיל את בלם החנייה.

▽ **התראה על הפעלה תכופה**

נורית החיווי של בלם החנייה החשמלי מהבהבת במשך 10 שניות ומושמע צליל כאשר מפעילים את המתג של בלם החנייה לעתים תכופות מדי. במקרה זה, פעולת המתג של בלם החנייה מוגבלת כדי להגן על המערכת של בלם החנייה החשמלי.

הערה

המתן עד שנורית החיווי תכבה.

■ **נורית חיווי לפעולה של AVH התפקוד להחזקה אוטומטית של הרכב**

▲ אזהרות

אם נורית החיווי לפעולה של התפקוד להחזקה אוטומטית של הרכב אינה מאירה למרות שלוחצים על מתג התפקוד להחזקה אוטומטית של הרכב כדי להפעיל את התפקוד להחזקה אוטומטית של הרכב, ייתכן שאירעה תקלה במערכת של בלם החנייה החשמלי.

נורית חיווי זו מאירה כשמפעילים את התפקוד להחזקה אוטומטית של הרכב. לפרטים, עיין בנושא "תפקוד להחזקה אוטומטית של הרכב" ☞ 329.

AWD ■ **נורית אזהרה למערכת הנעה לכל הגלגלים**

נורית זו מבהיבת כאשר נוהגים ברכב שעל גלגליו מותקנים צמיגים בעלי קוטר שונה, או כאשר לחץ האוויר באחד הצמיגים נמוך במיוחד.

▲ אזהרה

אם נורית האזהרה למערכת AWD מתחילה להבהב, עצור מיד את הרכב במקום בטוח ובדוק אם הקוטר של כל הצמיגים זהה, אם אירע נקר באחד הצמיגים או אם לחץ האוויר באחד הצמיגים נמוך מסיבה אחרת כלשהי. המשך נהיגה ברכב כאשר נורית האזהרה למערכת AWD מבהיבת עלול לגרום נזק למערכת ההינע.

הערה

כשמשתמשים בגלגל חילוף זמני, עשויה נורית האזהרה למערכת AWD להבהב. יש להשתמש בגלגל חילוף זמני רק כאשר חייבים לעשות זאת ולפרק זמן קצר ככל האפשר. החלף את גלגל החילוף הזמני בגלגל רגיל בהקדם האפשרי.

▲ זהירות

ברגע שנורית האזהרה למפלט דלק נמוך מאירה יש למלא דלק במיכל בהקדם האפשרי. כתוצאה מהתרוקנות של מיכל הדלק עלול המנוע לזייף ולהינזק.

■ **נורית אזהרה לדלת פתוחה**

נורית האזהרה מאירה כשאחת הדלתות (כולל הדלת האחורית המתרוממת) לא נסגרה היטב. תפקוד זה פועל גם כשמערכת ההצתה במצב LOCK/OFF או ACC, או כששולפים את המפתח ממתג ההתנעה.

בחלק מהדגמים, נוריות האזהרה מתריעות רק על דלתות פתוחות.

הקפד לוודא כי נורית זו כבויה לפני תחילת הנסיעה.

■ **נורית אזהרה 'מכסה תא המנוע פתוח'**

נורית האזהרה מאירה כשמכסה תא המנוע לא נסגר היטב. תפקוד זה פועל גם כשמערכת ההצתה במצב LOCK/OFF או ACC, או כששולפים את המפתח ממתג ההתנעה.

הקפד לוודא כי נורית זו כבויה לפני תחילת הנסיעה.

○ ■ **נורית חיווי להחזקת הרכב בפועל על ידי התפקוד להחזקה אוטומטית של הרכב**

נורית חיווי זו מאירה כשהתפקוד להחזקה אוטומטית של הרכב מחזיק את הרכב בפועל. לפרטים, עיין בנושא "תפקוד להחזקה אוטומטית של הרכב" ע 329.

■ **נורית חיווי ללחיצה על דוושת הבלם (אם קיימת)**

נורית החיווי מאירה כשלא לוחצים על דוושת הבלם בתנאים הבאים.

- כשלוחצים על מתג התפקוד להחזקה אוטומטית של הרכב על מנת להפסיק את פעולת ההחזקה האוטומטית של הרכב בזמן שהתפקוד להחזקה אוטומטית של הרכב מחזיק את הרכב בפועל.
- כשמשחררים את בלם החנייה החשמלי.

■ **נורית אזהרה למפלט דלק נמוך**

נורית האזהרה למפלט דלק נמוך נדלקת כשמיכל הדלק עומד להתרוקן ונותרו בו רק כ-9.5 ליטרים של דלק. הנורית פועלת רק כשמערכת ההצתה במצב ON.

■ נורית אזהרה להגה כוח 

כשהמנוע פועל, מאירה נורית האזהרה אם מתגלה תקלה במערכת של הגה הכוח החשמלי.

▲ זהירות

כשנורית האזהרה להגה כוח מאירה, ייתכן שיהיה עליך להפעיל כוח רב יותר כדי לשוב את גלגל ההגה. סע מידי ובהירות למוסך לשם בדיקת המערכת. מומלץ לפנות למרכז שירות מורשה סובארו מטעם היבואן.

הערה

אם מפעילים את גלגל ההגה באופנים המתוארים להלן, ייתכן שמערכת הבקרה של הגה הכוח תגביל באופן זמני את סיוע הכוח על מנת למנוע התחממות יתר של רכיבים דוגמת מחשב הבקרה והמנוע החשמלי של ההגה.

- כאשר מסובבים את גלגל ההגה מצד לצד מספר רב של פעמים ולמהלכי סיבוב ארוכים כשהרכב נוסע במהירויות נמוכות מאוד, כמו למשל בעת תמרוני חנייה.
- כאשר משאירים את גלגל ההגה פרק זמן ממושך כשהוא מסובב עד קצה מהלכו.

במצב זה יהיה עליך להפעיל כוח רב יותר כדי לשוב את גלגל ההגה. אולם, אין מדובר בתקלה. לאחר פרק זמן מסוים שבו לא מסובבים את גלגל ההגה התקרר מערכת הבקרה של הגה הכוח ושוב יופעל סיוע הכוח כרגיל. אולם, אם מרבים להפעיל את גלגל ההגה בצורה לא נכונה שגורמת להגבלה תכופה של סיוע הכוח, עלולה להתגלות תקלה במערכת הבקרה של הגה הכוח.



■ נורית אזהרה למערכת בקרה דינמית של הרכב / נורית חיווי פעולה למערכת בקרה דינמית של הרכב

▼ נורית אזהרה למערכת הבקרה הדינמית של הרכב

▲ זהירות

מערכת הבקרה הדינמית של הרכב מספקת את הבקרה למערכת ABS באמצעות המעגל החשמלי של מערכת ABS. לכן, אם מערכת ABS אינה תקינה, מערכת הבקרה הדינמית של הרכב אינה מסוגלת לספק בקרה על מערכת ABS. כתוצאה מכך, מערכת הבקרה הדינמית של הרכב מפסיקה גם היא לפעול וגורמת לנורית האזהרה להידלק. למרות שבמקרה זה הן מערכת הבקרה הדינמית של הרכב והן מערכת ABS אינן פועלות, שאר התפקודים של מערכת הבלימה מוסיפים לפעול כרגיל. הנסיעה ברכב בטוחה גם בתנאים אלה, אך יש להביא את הרכב למוסך בהקדם האפשרי כדי שהמערכת תיבדק. מומלץ לפנות למרכז שירות מורשה סובארו מטעם היבואן.

במצב הבא אפשר להניח שאירעה תקלה במערכת הבקרה הדינמית של הרכב. הבא את הרכב למוסך בהקדם האפשרי כדי שהמערכת תיבדק. מומלץ לפנות למרכז שירות מורשה סובארו מטעם היבואן.

• הנורית אינה כבית גם לאחר שחלפו מספר דקות מאז התנתע המנוע (והמנוע הספיק להתחמם).

■ נורית חיווי לניתוק המערכת לבקרה דינמית של הרכב

הנורית מאירה כאשר לוחצים על מתג ניתוק הבקרה הדינמית של הרכב, כדי לנתק את מערכת הבקרה הדינמית של הרכב.

במקרים הבאים, קרוב לוודאי שאירעה תקלה במערכת לבקרה דינמית של הרכב. דאג שהרכב ייבדק מיד במוסך. מומלץ לפנות למרכז שירות מורשה סובארו מטעם היבואן.

• נורית האזהרה אינה מאירה בעקבות העברת מערכת ההצתה למצב ON.

• הנורית אינה כבית גם לאחר שחלפו מספר שניות מאז העברת מערכת ההצתה למצב ON.

פועלת באופן הבא:

• נורית האזהרה מאירה כשמעבירים את מערכת ההצתה למצב ON וכבית כ-2 שניות לאחר התנתע המנוע.

• נורית האזהרה מאירה מיד לאחר התנתע המנוע אולם כבית מיד ונשארת כבויה.

• נורית האזהרה נדלקת לאחר התנתע המנוע וכבית לאחר תחילת הנסיעה.

• נורית האזהרה מאירה במהלך הנסיעה אך כבית מיד ונשארת כבויה.

• נורית האזהרה נדלקת כאשר המנוע דמם וממשיכה להאיר לאחר ששבים ומתניעים את המנוע. אולם, היא כבית לאחר שמתחילים בנסיעה.

▼ נורית חיווי פעולה למערכת הבקרה הדינמית של הרכב

נורית החיווי מהבהבת כשהתפקוד של ריסון החלקה והתפקוד של בקרת אחיזה מתערבים בפועל ומייצבים את הרכב.

הערה

• במיוחד במזג אוויר קר, הנורית עשויה להוסיף ולהאיר במשך פרק זמן מסוים לאחר התנתע המנוע. זו תופעה רגילה ואין מדובר בתקלה. הנורית אמורה לכבות לאחר שהמנוע יתחמם.

• נורית החיווי מאירה גם כשמתגלה תקלה במנוע ונורית האזהרה 'בדוק מנוע' / נורית חיווי תקלה מאירות.

הערה

• במקרה של תקלה במעגל החשמלי של מערכת הבקרה הדינמית של הרכב עצמה, רק נורית האזהרה מאירה. במצב זה מערכת ABS (המערכת למניעת נעילת גלגלים בבלימה) ממשיכה לפעול כרגיל.

• נורית האזהרה נדלקת כאשר יש תקלה במערכת הבקרה האלקטרונית של מערכת ABS/מערכת הבקרה הדינמית של הרכב.

• נורית האזהרה לבקרה דינמית של הרכב, נורית האזהרה של מערכת ABS ונורית האזהרה למערכת הבלמים מאירות בו-זמנית במקרה שמתגלה תקלה במערכת EBD. לפרטים נוספים על אזהרת תקלה במערכת EBD, עיין בנושא "אזהרת המערכת לחלוקה אלקטרונית של כוחות הבלימה" 171.

במקרים הבאים, קרוב לוודאי שמערכת הבקרה הדינמית של הרכב אינה פועלת. דאג שהרכב ייבדק מיד במוסך. מומלץ לפנות למרכז שירות מורשה סובארו מטעם היבואן.

• נורית האזהרה אינה מאירה כשמעבירים את מערכת ההצתה למצב ON.

• נורית האזהרה מאירה באופן קבוע במהלך הנסיעה.

הערה

הפעולה של מערכת הבקרה הדינמית של הרכב יכולה להיחשב תקינה כשהנורית

■ צלילי אזהרה ונורית אזהרה של המערכת להפעלה ללא מפתח עם לחצן התנעה (אם קיימת)

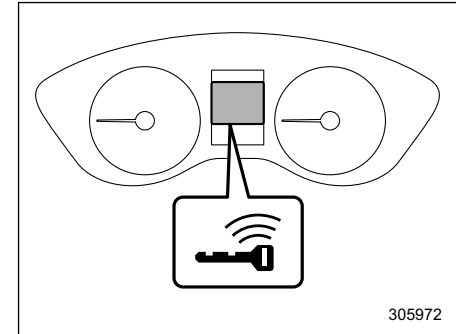

305972

נורית אזהרה של המפתח החכם

כדי לצמצם סכנה של הפעלה שגויה של המערכת להפעלה ללא מפתח עם לחצן התנעה ולהפחית את הסיכון שהרכב ייגנב, מושמעים צלילי אזהרה ומהבהבת נורית האזהרה של המפתח החכם בלוח המחוונים. כשמושמע צליל אזהרה ו/או מופעלת נורית האזהרה, יש לנקוט בצעדים המתאימים.

▲ אזהרה

אסור בהחלט לנהוג ברכב אם נורית הפעולה הקבועה בלחצן ההתנעה מהבהבת בצבע ירוק כשמנסים להתניע את המנוע. זה מצביע על כך שגלגל ההגה נעול והתוצאה עלולה להיות תאונה, פציעה קשה ואף מוות.

▲ אזהרות

- כששבים ומתניעים את המנוע לאחר שנורית הפעולה בלחצן ההתנעה הבהבה בצבע ירוק, אם נורית הפעולה מוסיפה להבהב בצבע ירוק, ייתכן שהתגלתה תקלה במנעול ההגה. פנה למוסך בהקדם האפשרי. מומלץ לפנות למרכז שירות מורשה סובארו מטעם היבואן.
- אם נורית הפעולה שבלחצן ההתנעה מהבהבת בצבע כתום, יש לפנות מיד למוסך. מומלץ לפנות למרכז שירות מורשה סובארו מטעם היבואן.

הערה

- אפילו כשתפס המפתח החכם נמצא בטווח הפעולה בתוך הרכב, ייתכן שבתנאי סביבה מסוימים ובהתאם למצבו של תפס המפתח החכם תופעל 'התראת המפתח החכם להתנעת המנוע'.
- אם מוציאים את תפס המפתח החכם מהרכב דרך פתח החלון, לא יופעלו 'אזהרה בהוצאת תפס המפתח החכם מהרכב' או 'אזהרה בהוצאת המפתח החכם מהרכב על ידי אחד הנוסעים'.

▼ רשימת התראות

▲ אזהרות

כשמופיעות ההתראות הבאות, גם אם נורית האזהרה של המפתח החכם אינה מאירה, יש לבצע את הפעולות הנדרשות.

פעולה	מצב	נורית פעולה בלחצן ההתנעה	צליל אזהרה חיצוני	צליל אזהרה פנימי
העבר את מערכת ההצתה למצב OFF, או סגור את דלת הנהג. *לפני שיוצאים מהרכב יש להקפיד ולהעביר את מערכת ההצתה למצב OFF.	דלת הנהג נפתחה כשמערכת ההצתה נמצאת במצב ACC (וידית בורר ההילוכים נמצאת במצב P).	—	—	צלצול מקוטע
סגור את דלת הנהג.	מערכת ההצתה הועברה למצב OFF כשדלת הנהג פתוחה.	—	—	—
הוצא את תפס המפתח החכם מהרכב ונעל את הדלתות. *לא ניתן לנעול את הדלתות כשתפס המפתח החכם נמצא ברכב. *ישמע צלצול והנעילה של כל הדלתות תשוחרר.	אזהרה מפני נעילת תפס המפתח החכם ברכב: נעשה ניסיון לנעול את כל הדלתות בעזרת מתג הנעילה המרכזית או תפס המפתח החכם, כאשר תפס המפתח החכם נותר ברכב. לפרטים עיין בנושא "תפקוד למניעת נעילה של המפתח ברכב" עמ' 133.	—	צליל קצר (2 שניות)	צלצול
הוצא את תפס המפתח החכם מהרכב ונעל את הדלתות. *לא ניתן לנעול את הדלתות כשתפס המפתח החכם נמצא ברכב.	אזהרה מפני השארת תפס המפתח החכם ברכב: בוצעה נגיעה בחיישן הנעילה כשמערכת ההצתה במצב OFF ותפס המפתח החכם נותר ברכב.	—	צליל קצר (2 שניות)	—
סגור את הדלתות היטב ונעל אותן. *לא ניתן לנעול את הדלתות כשאחת הדלתות או הדלת האחורית המתורממת פתוחה.	התראת דלת פתוחה: בוצעה נגיעה בחיישן נעילת הדלתות כשמערכת ההצתה במצב OFF ואחת הדלתות (כולל הדלת האחורית המתורממת) פתוחה.	—	חמישה צלילים	—
הכנס את תפס המפתח החכם לרכב, או העבר את מערכת ההצתה למצב OFF. *לא ניתן לנעול את הדלתות כשמערכת ההצתה אינה במצב OFF.	התראת מערכת ההצתה: בוצעה נגיעה בחיישן נעילת הדלתות תוך כדי נשיאה של תפס המפתח החכם כשמערכת ההצתה אינה במצב OFF (וידית בורר ההילוכים במצב P).	—	צליל ארוך (עד 60 שניות)	צלצול
הכנס את תפס המפתח החכם לרכב והמשך בנסיעה.	התראת מפתח חכם: תפס המפתח החכם אינו נמצא ברכב בזמן הנסיעה.	—	—	צלצול מקוטע (7 שניות)

פעולה	מצב	נורית פעולה בלחצן ההתנעה	צליל אזהרה חיצוני	צליל אזהרה פנימי
הכנס את המפתח החכם לרכב ולחץ על לחצן ההתנעה.	התראת מפתח חכם להתנעת המנוע: לחצן ההתנעה נלחץ כשתפס המפתח החכם אינו ברכב.	—	—	צלצול
העבר את מערכת ההצתה למצב OFF וצא מהרכב.	אזהרה בהוצאת המפתח החכם מהרכב: הנהג יצא מהרכב עם תפס המפתח החכם וסגר את דלת הנהג כשמערכת ההצתה אינה במצב OFF (בזמן שידית בורר ההילוכים במצב P).	—	שלושה צלילים	צלצול
הכנס את תפס המפתח החכם לרכב, או העבר את מערכת ההצתה למצב OFF.	אזהרה בהוצאת המפתח החכם מהרכב על ידי אחד הנוסעים: אחד הנוסעים יצא מהרכב עם תפס המפתח החכם וסגר אחת מדלתות הנוסעים כשמערכת ההצתה אינה במצב OFF.	—	שלושה צלילים	צלצול
העבר את ידית בורר ההילוכים למצב חנייה (P), העבר את מערכת ההצתה למצב OFF וצא מהרכב.	התראה על הוצאת המפתח החכם מהרכב כשידית בורר ההילוכים אינה במצב P: הנהג יצא מהרכב עם תפס המפתח החכם וסגר את דלת הנהג כשמערכת ההצתה אינה במצב OFF וידית בורר ההילוכים אינה במצב חנייה (P).	—	צלצול ארוך (רצוף)	צלצול ארוך (רצוף)
התנע את המנוע, העבר את ידית בורר ההילוכים למצב חנייה (P), העבר את מערכת ההצתה למצב OFF וצא מהרכב.	התראה על מצב ידית בורר ההילוכים: המנוע הודמם בלחיצה על לחצן ההתנעה וידית בורר ההילוכים אינה במצב חנייה (P).	—	—	צלצול ארוך (רצוף)

פעולה	מצב	נורית פעולה בלחצן ההתנעה	צליל אזהרה חיצוני	צליל אזהרה פנימי
העבר את ידית בורר ההילוכים למצב חנייה (P), העבר את מערכת ההצתה למצב OFF וצא מהרכב.	התראה על מצב ידית בורר ההילוכים: דלת הנהג נפתחה כשמערכת ההצתה אינה במצב OFF וידית בורר ההילוכים אינה במצב חנייה (P).	—	—	צלצול ארוך (רצוף)
החלף את הסוללה של תפס המפתח החכם.	הסוללה של תפס המפתח החכם עומדת להתרוקן.	—	—	צלצול
תוך כדי סיבוב קל של גלגל ההגה ימינה ושמאלה לחץ על דוושת הבלם ועל לחצן ההתנעה.	התראת נעילה של גלגל ההגה: נוהל ההתנעה של המנוע בוצע אך גלגל ההגה עדיין נעול.	מהבהבת בצבע ירוק (עד 15 שניות)	—	צלצול
פנה מיד למוסך כדי שהרכב ייבדק. מומלץ לפנות למרכז שירות מורשה סובארו מטעם היבואן.	אזהרה על תקלה במערכת: נתגלתה תקלה במערכת ההצתה או במנועל ההגה.	מהבהבת בצבע כתום (עד 15 שניות)	—	צלצול

**■ נורית חיווי ביטחון**

נורית החיווי מציינת את המצב של משבת המנוע.

▼ מערכת משבת המנוע

נורית חיווי ביטחון מתחילה להבהב בתנאים הבאים:

בדגמים המצוידים במערכת להפעלה ללא מפתח עם לחצן התנעה:

- מיד לאחר שמעבירים את מערכת ההצתה למצב OFF.
- מיד לאחר פתיחה או סגירה של דלת הנהג, כשכל התנאים הבאים מתמלאים.
- מערכת ההצתה במצב ON או ACC.
- המנוע אינו פועל.

כשמתמשים במפתח לא מורשה (למשל: המפתח אינו רשום או קוד הזיהוי אינו תואם), מערכת ההצתה לא תעבור למצב ON, ונורית חיווי ביטחון תמשיך להבהב.

בדגמים שאינם מצוידים במערכת להפעלה ללא מפתח עם לחצן התנעה:

- מיד לאחר שליפת המפתח.
 - כ-60 שניות לאחר העברת מערכת ההצתה ממצב ON למצב ACC או LOCK.
- אם נורית החיווי אינה מהבהבת בתנאים שלעיל, ייתכן שהדבר מציינ שקיימת תקלה במערכת משבת המנוע (אימוביליזר). פנה מיד למוסך. מומלץ לפנות למרכז שירות מורשה סובארו מטעם היבואן.
- כאשר משתמשים במפתח לא מורשה (לדוגמה: שכפול לא מורשה) בניסיון להתניע את המנוע, נורית חיווי ביטחון מאירה. לפרטים על מערכת משבת המנוע, עיין בנושא "משבת מנוע" ☞ 125.

הערה

- נורית חיווי ביטחון נותרת כבויה בתנאים הבאים. המשמעות היא שההתאמה של קוד הזיהוי הושלמה ומערכת משבת המנוע נותקה, והדבר אינו מעיד על תקלה.

בדגמים המצוידים במערכת להפעלה ללא מפתח עם לחצן התנעה:

- כשהמנוע פועל.
- מערכת ההצתה הועברה למצב ON או למצב ACC ודלת הנהג לא נפתחה או נסגרה.

בדגמים שאינם מצוידים במערכת להפעלה ללא מפתח עם לחצן התנעה:

- כשהמנוע פועל.
- כשמערכת ההצתה במצב ON.
- כ-60 שניות לאחר העברת מערכת ההצתה ממצב ON למצב ACC או LOCK.
- גם במקרה של תקלה, למשל כאשר נורית החיווי של משבת המנוע מהבהבת בקצב בלתי סדיר, הדבר אינו משפיע על פעולתה של מערכת משבת המנוע.

■ חיווי מצב ידית בורר ההילוכים / מחוון מצב ההילוכים

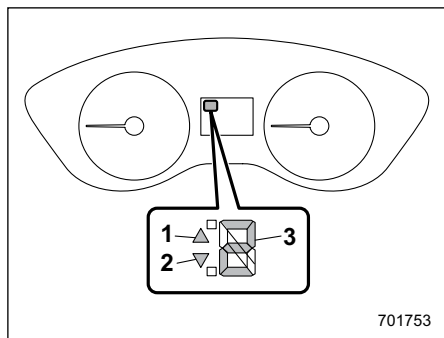

701753

סוג A

- (1) חיווי העלאת הילוך
- (2) חיווי הורדת הילוך
- (3) חיווי מצב ידית בורר ההילוכים/ההילוך המשולב

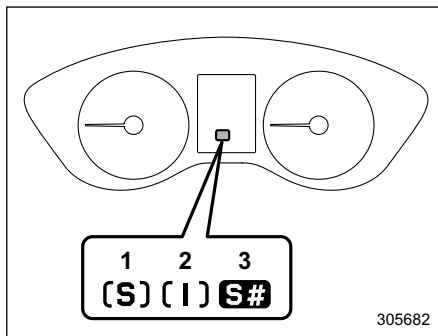

305682

נורית חיווי למערכת SI-DRIVE (סוג B)

- (1) מצב ספורטיבי (S - אם קיים)
- (2) מצב חכם (I)
- (3) מצב ספורטיבי נמרץ (S# - אם קיים)

הנורית מציינת את המצב הנוכחי במערכת SI-DRIVE.

לפרטים נוספים על מצבי SI-DRIVE, עיין בנושא "מערכת SI-DRIVE" 310.

■ נורית חיווי למערכת SI-DRIVE

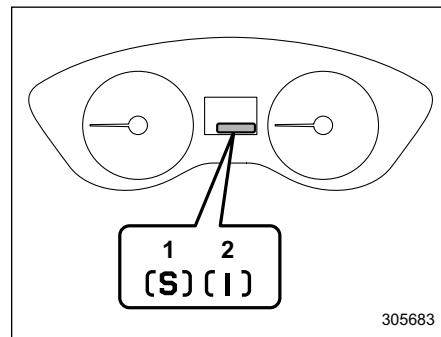

305683

נורית חיווי למערכת SI-DRIVE (סוג A)

- (1) מצב ספורטיבי (S)
- (2) מצב חכם (I)

■ נורית חיווי לבקרת שיוט (אם קיימת)

הנורית מאירה בעקבות לחיצה על המתג הראשי של המערכת לבקרת שיוט. לפרטים עיין בנושא "קביעת בקרת שיוט" 340.

אם הנורית מהבהבת, אל תשתמש בבקרת השיוט. כמו כן, אם היא מהבהבת לעתים תכופות, פנה למוסד לבדיקה. מומלץ לפנות למרכז שירות מורשה סובארו מטעם היבואן.

▲ אזהרות

כשנורית אזהרה 'בדוק מנוע'/נורית חיווי תקלה מאירה, נורית החיווי לבקרת שיוט מהבהבת במקביל. במקרה זה, הימנע מנהיגה מהירה וזאג שהרכב ייבדק במוסד בהקדם האפשרי. מומלץ לפנות למרכז שירות מורשה סובארו מטעם היבואן.

■ נוריות חיווי למאותתי פנייה

נוריות אלה מציינות את הפעולה של מאותתי הפנייה או איתות על מעבר נתיב.

אם נוריות החיווי אינן מהבהבות, או אם קצב הבהבות שלהן מהיר, ייתכן שאחת הנורות של מאותתי הפנייה נשרפה. החלף את הנורה בהקדם האפשרי. עיין בנושא "החלפת נורות" 473.

■ נורית חיווי לאורות גבוהים

הנורית מציינת כי הפנסים הראשיים מאירים באלומה הגבוהה.

נורית החיווי מאירה גם במצב של איתות בפנסים הראשיים.

■ נורית חיווי לסייען אלומה גבוהה (אם קיים)

הנורית מאירה כשהתפקוד של סייען האלומה הגבוהה מופעל. לפרטים על התפקוד של סייען האלומה הגבוהה, עיין בנושא "תפקוד סייען אלומה גבוהה" 231.

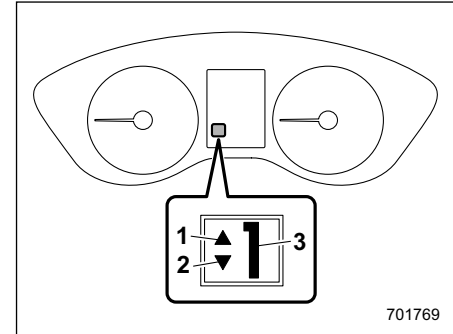

701769

סוג B

- (1) חיווי העלאת הילוך
- (2) חיווי הורדת הילוך
- (3) חיווי מצב ידית בורר ההילוכים/ההילוך המשולב

החיווי מציינ את מצב ידית בורר ההילוכים. בדגמים שמצוידים במצב ידני, כשבוחרים במצב ידני מוארים חיווי ההילוך המשולב (שמציין את ההילוך המשולב כעת) וחיווי העלאת/הורדת הילוך. עיין בנושא "תיבת הילוכים רציפה" 303.

- כאשר מסובבים את מתג בקרת התאורה למצב "ON" או למצב "D".
- מתג בקרת התאורה נמצא במצב AUTO והפנסים הראשיים מאירים באופן אוטומטי.

נורית אזהרה של מערכת חיווי לניתוק מערכת Auto Start Stop (צהובה)

נורית אזהרה של מערכת Auto Start Stop (צהובה)

אזהרות

- אם נורית האזהרה של מערכת Auto Start Stop מהבהבת בצבע צהוב, ייתכן שאירעה תקלה במערכת Auto Start Stop. מומלץ להביא את הרכב בהקדם האפשרי לבדיקה במרכז שירות מורשה סובארו מטעם היבואן.
- אם נורית האזהרה של מערכת Auto Start Stop מאירה בצבע צהוב שלא בתנאים המפורטים להלן, ואינה כבית גם לאחר שמנתקים את המערכת בלחיצה ממושכת על המתג לניתוק מערכת Auto Start Stop, הבא את הרכב בהקדם האפשרי לבדיקה במוסך. מומלץ לפנות למרכז שירות מורשה סובארו מטעם היבואן.

מכשירים ובקורות

נורית אזהרה לפנסים ראשיים המגיבים לסיבוב ההגה/נורית חיווי לניתוק הפנסים הראשיים המגיבים לסיבוב ההגה

הנורית מאירה כאשר לוחצים על מתג ניתוק הפנסים הראשיים המגיבים לסיבוב ההגה כדי לנתק את הפנסים הראשיים המגיבים לסיבוב ההגה. כמו כן, הנורית מהבהבת במקרה שמתגלה תקלה בפנסים הראשיים המגיבים לסיבוב ההגה. עיין בנושא "פנסים ראשיים המגיבים לסיבוב ההגה (SRH)" 234.

נורית חיווי לפנסי ערפל קדמיים (אם קיימים)

נורית חיווי זו נדלקת כשפנסי הערפל הקדמיים מאירים.

נורית חיווי פנסים ראשיים (אם התפקוד קיים)

- נורית חיווי זו מאירה במצבים הבאים.
 - כשמתג בקרת התאורה נמצא במצב "D" והתנאים הבאים מתקיימים.
 - המנוע פועל.
 - בלם החנייה משוחרר היטב.
 - ידית בורר ההילוכים אינה במצב P.
 - חשוך מספיק מחוץ לרכב להפעלת הפנסים הראשיים עם ההפעלה/כיבוי האוטומטיים.

נורית חיווי לקביעת מהירות שיוט (אם קיימת)

הנורית מאירה בעקבות קביעה של מהירות שיוט. עיין בנושא "קביעת בקרת שיוט" 340.

נורית אזהרה לכוונון אוטומטי של גובה אלומת הפנסים הראשיים

הנורית מאירה כאשר מנגנון הכוונון האוטומטי של גובה אלומת הפנסים הראשיים אינו פועל כיאות.

אם הנורית מאירה בזמן הנסיעה, דאג שהרכב ייבדק במוסך. מומלץ לפנות למרכז שירות מורשה סובארו מטעם היבואן.

נורית אזהרה לפנסים ראשיים עם נוריות LED

הנורית מאירה במקרה של תקלה בפנסים הראשיים עם נוריות LED. דאג שהרכב ייבדק במוסך בהקדם האפשרי. מומלץ לפנות למרכז שירות מורשה סובארו מטעם היבואן.

▼ לוח מחוונים מסוג B

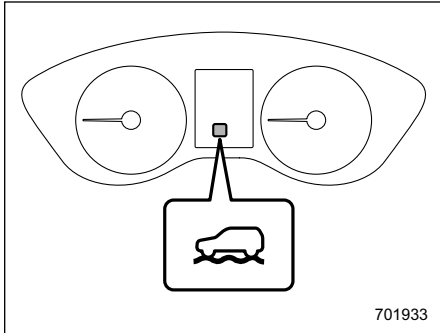

701933

נורית חיווי של מערכת X-MODE (בדגמים עם מצב אחד)

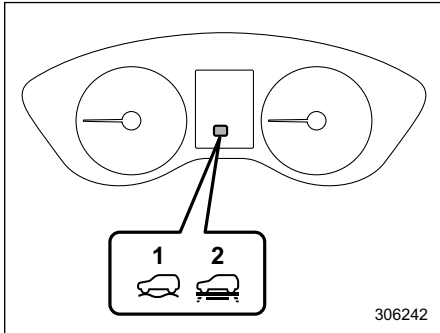

306242

נורית חיווי של מערכת X-MODE (בדגמים עם שני מצבים)

- 1) חיווי מצב X-MODE או חיווי מצב D.SNOW/MUD
- 2) חיווי מצב SNOW/DIRT



■ נורית חיווי 'לא התגלתה פעילות' של מערכת Start Stop

נורית החיווי מאירה כשעוצרים את הרכב אבל תנאי הפעולה להדממה בסיבובי סרק אינם מתקיימים. נורית החיווי כבית לאחר שמתחילים שוב בנסיעה. עיין בנושא "תנאים שבהם המערכת לא תפעל" עמ' 334.

■ נורית חיווי של מערכת X-MODE (אם קיימת)

▼ לוח מחוונים מסוג A

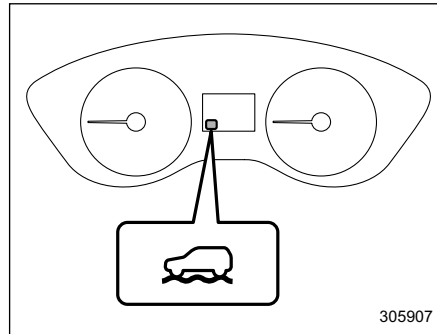

305907

נורית חיווי של מערכת X-MODE

נורית האזהרה של מערכת Auto Start Stop מאירה בצבע צהוב כשפותחים את מכסה תא המנוע בזמן שהמנוע הודמם באופן זמני על ידי מערכת Auto Start Stop.

במקרה זה, מטעמי בטיחות, המנוע אינו מותנע מחדש באופן אוטומטי גם כשמרפים מדוושת הבלם. עליך להתניע את המנוע באופן ידני.

▼ נורית חיווי לניתוק של מערכת Auto Start Stop (צהובה)

הנורית מאירה בצהוב כאשר מנתקים את מערכת Auto Start Stop בלחיצה על המתג לניתוק מערכת Auto Start Stop. הנורית כבית כאשר מפעילים את מערכת Auto Start Stop בלחיצה נוספת על המתג לניתוק מערכת Auto Start Stop.



■ נורית חיווי של מערכת Auto Start Stop (ירוקה)

נורית החיווי מאירה כשהמנוע מודמם באופן זמני על ידי מערכת Auto Start Stop. הנורית כבית כשהמנוע מותנע מחדש.



■ **נורית חיווי לפעולה של המערכת לניטור הנהג (ירוקה)/נורית אזהרה של המערכת לניטור הנהג (צהובה) (אם קיימת)**

▼ **נורית חיווי פעולה של המערכת לניטור הנהג (ירוקה)**

חיווי זה מופיע כשהמערכת לניטור הנהג פעילה. עיין בנושא "נורית חיווי פעולה של המערכת לניטור הנהג (ירוקה)" ע"פ 371.

▼ **נורית האזהרה של המערכת לניטור הנהג (צהובה)**

אזהרה זו מופיעה כשמתגלה תקלה במערכת לניטור הנהג. דאג שהרכב ייבדק במוסך בהקדם האפשרי. מומלץ לפנות למרכז שירות מורשה סובארו מטעם היבואן.



■ **נורית חיווי לניתוק של המערכת לניטור הנהג (אם קיימת)**

החיווי מופיע כאשר לוחצים על מתג הניתוק של המערכת לניטור הנהג כדי לנתק את המערכת לניטור הנהג. עיין בנושא "נורית חיווי לניתוק של המערכת לניטור הנהג" ע"פ 371.



■ **נורית חיווי לניתוק של מערכת BSD/SRVD (אם קיימת)**

הנורית מאירה כשמתקים את מערכת BSD/SRVD, או כשמערכת BSD/SRVD בלחיצה על מתג הניתוק של מערכת מושעת באופן זמני. במקרה זה, נורית החיווי לניתוק של מערכת BSD/SRVD מאירה בצג שבלוח המחוונים (LCD צבעוני). לפרטים עיין בנושא "מערכת BSD/SRVD" ע"פ 344.

■ **נורית אזהרה למערכת RAB (אם קיימת)**

נורית זו מאירה כשמתגלה תקלה במערכת האוטומטית לבלימה בנסיעה לאחור (RAB). עיין בנושא "מערכת אוטומטית לבלימה בנסיעה לאחור (RAB)" ע"פ 352.

■ **נורית חיווי לניתוק מערכת RAB (אם קיימת)**

נורית זו מאירה כשמתקים את המערכת האוטומטית לבלימה בנסיעה לאחור (RAB), או כשהמערכת האוטומטית לבלימה בנסיעה לאחור מושעת באופן זמני. עיין בנושא "מערכת אוטומטית לבלימה בנסיעה לאחור (RAB)" ע"פ 352.

נורית זו מאירה כשמערכת X-MODE פעילה. הנורית כבית כשמערכת X-MODE מנותקת. עיין בנושא "הפעלה/ניתוק של מערכת X-MODE" ע"פ 321.



■ **נורית חיווי לבקרת נסיעה במורד (אם קיימת)**

נורית זו מאירה כשבקרת הנסיעה במורד נמצאת במצב המתנה. היא מהבהבת כשבקרת הנסיעה במורד פועלת. היא כבית כשהתפקוד לבקרת נסיעה במורד אינו זמין. עיין בנושא "תפקוד של בקרת נסיעה במורד" ע"פ 324.



■ **נורית אזהרה למערכת BSD/SRVD (אם קיימת)**

נורית האזהרה מאירה כשמתגלה תקלה במערכת BSD/SRVD. במקרה זה, נורית האזהרה של מערכת BSD/SRVD מאירה בצג שבלוח המחוונים (LCD צבעוני). כשהנורית מאירה, דאג שהרכב ייבדק במוסך בהקדם האפשרי. מומלץ לפנות למרכז שירות מורשה סובארו מטעם היבואן.

3-7. צג בלוח המחוונים (LCD צבעוני, אם קיים)

▲ אזהרה

לפני שמפעילים את הצג שבלוח המחוונים (LCD צבעוני) במהלך הנסיעה, יש לוודא שניתן לעשות זאת בצורה בטוחה. אם ההפעלה של הצג שבלוח המחוונים (LCD צבעוני) עלולה לפגוע ביכולתך להתרכז בנהיגה, עצור את הרכב לפני השימוש בתפקודים של הצג. אסור להתרכז בצג בזמן הנהיגה. אחרת, תשומת הלב שלך תוסח מהנעשה בדרך והתוצאה עלולה להיות תאונה.

בצג שבלוח המחוונים (LCD צבעוני) מופיעים פריטי מידע שונים. בנוסף, אם מתגלה תקלה, תופיע הודעת אזהרה בצג. ניתן לבצע גם כווננים שונים של התוכן המוצג.

– כשמתניעים את המנוע לאחר שהרכב חנה במשך פרק זמן מסוים

• יש להתייחס לאזהרת קרח על הכביש כאל אזהרה כללית בלבד. יש להקפיד ולבדוק את תנאי הדרך בפועל לפני תחילת הנסיעה.

• לאחר שהוצג מסך ההתראה לקרח על הכביש, הוא לא יופיע פעם נוספת אלא אם טמפרטורת הסביבה עלתה עד 5°C לפחות.



■ נורית חיווי להפסקת פעולה זמנית של המערכת לניטור הנהג (אם קיימת)

חיווי זה מופיע כשפעולתה של המערכת לניטור הנהג הופסקה באופן זמני. עיין בנושא "נורית חיווי להפסקת פעולה זמנית של המערכת לניטור הנהג" ע 371.

הערה

כשטמפרטורת המודול של המערכת לניטור הנהג גבוהה, פעולת המערכת נפסקת.



■ נורית אזהרה לקרח על הכביש (אם קיימת)

בטמפרטורה חיצונית של 3°C ומטה מאירה נורית האזהרה לקרח על הכביש כדי להזהיר את הנהג שפני הדרך עלולים להיות מכוסים בשכבה של קרח.

הערה

• הטמפרטורה החיצונית המוצגת מתייחסת לסביבת החיישן בלבד. אולם, ייתכן שהטמפרטורה המוצגת לא תהיה נכונה, או שהיא תתעדכן באיחור, בתנאים הבאים.

– כשהרכב חונה או נוסע לאט

– כשחל שינוי פתאומי בטמפרטורה החיצונית (למשל: בכניסה לחניון תת קרקעי או ביציאה ממנו, או במעבר במנהרה)

■ עקרונות הפעלה בסיסיים

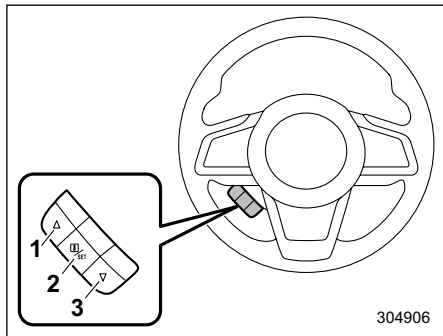

304906

מתגי בקרה

- 1 ▲ (מעלה)
- 2 [i]/SET (אישור)
- 3 ▼ (מטה)

בלחיצה על הלחצן ▲ או על הלחצן ▼ שבין מתגי הבקרה, ניתן לעבור בין המסכים והפריטים המוצעים לבחירה. במשיכה של המתג "i/SET" כלפיך אפשר לבחור ולקבוע פריטים.

אם קיימות הודעות שימושיות דוגמת מידע על הרכב, התראות וכדומה, הן עשויות להתפרץ אל התצוגה הנוכחית ולהופיע על הצג בלויית צליל. כשמופיעה הודעה כזו עליך לנקוט באמצעים המתאימים, כמתחייב מההודעה המוצגת.

- 5 חיווי מצב ידית בורר ההילוכים/מחווך מצב ההילוכים (עיין בנושא "חיווי מצב ידית בורר ההילוכים/מחווך מצב ההילוכים" 181).
- 6 חיווי מערכת X-MODE (אם קיימת) (עיין בנושא "נורית חיווי של מערכת X-MODE" 184).
- חיווי SI-DRIVE (עיין בנושא "נורית חיווי למערכת SI-DRIVE" 181).
- 7 מד מרחק כולל (עיין בנושא "מד מרחק כולל" 157).
 8) מד דלק (עיין בנושא "מד דלק" 158).
- A: כשמערכת Eyesight מנותקת, או בדגמים ללא מערכת Eyesight פעילה
- B: כשמערכת Eyesight פעילה

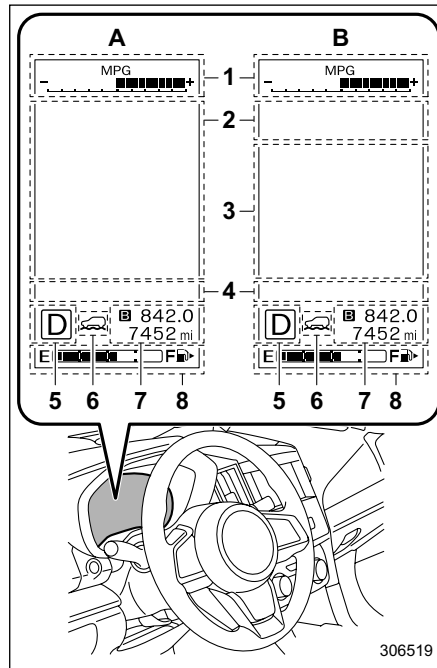

306519

צג בלוח המחוונים (LCD צבעוני)

- 1 מחווך ECO (עיין בנושא "מחווך ECO" 158).
- 2 מסך אזהרה (עיין בנושא "מסך אזהרה" 188).
 מסך בסיסי (עיין בנושא "מסכים בסיסיים" 190).
- 3 מסך EyeSight
- 4 מסך חיוויים (עיין בנושא "מסך חיוויים" 189).

■ מסך אזהרה



דוגמה של אזהרה

אם יש הודעת אזהרה או התראת תחזוקה, הן יופיעו במסך זה. עליך לנקוט באמצעים המתאימים כמתחייב מההודעות המוצגות.

הערה

- הכיתובים והמראה של מסך הכניסה ומסך הפרידה בפועל עשויים להיות שונים.
- אם מעבירים את מערכת ההצתה למצב ON כאשר מוצג מסך הכניסה, מופיע המסך הבסיסי.
- לאחר שמסך הכניסה מופיע, חייב לעבור פרק זמן מסוים עד שהוא מופיע שנית.
- לאחר שמשחררים את הנעילה של דלת הנהג, אם מעבירים את מערכת ההצתה למצב אחר, מסך הכניסה לא יופיע גם אם פותחים ושוב סוגרים את דלת הנהג.
- מסך הכניסה נעלם אם נועלים את דלת הנהג בעזרת השלט-רחוק (בכל הדגמים) או המערכת להפעלה ללא מפתח (אם קיימת) כאשר מוצג מסך הכניסה.
- ניתן להפעיל או לבטל את מסכי הכניסה המופיעים בצג הרב תכליתי (LCD צבעוני) ובמערכת השמע/ניווט.
- אפשר לקבוע שמסך הכניסה יוצג או לבטל את הצגתו. לפרטים, עיין בנושא "מסך כניסה" 192.
- אפשר לקבוע שמסך הפרידה יוצג או לבטל את הצגתו. לפרטים, עיין בנושא "מסך פרידה" 192.

לאחר שמוצגות התראות, שבה המערכת לתצוגה המקורית בתוך מספר שניות. כאשר התזכורת למידע "i" מופיעה בצג, ניתן יהיה להציג שוב את מסך האזהרה. כדי לשוב ולהציג הודעה שמוצג לגביה סמל תזכורת "i" משוך כלפיך את המתג "i/SET" שבגלגל ההגה.

הערה

כשמופיע בצג הרב-תכליתי (LCD צבעוני) מסך ההגדרות, לא ניתן לבקר את הצג שבלוח-המחוונים (LCD צבעוני) בעזרת הלחצנים "▲", "▼" ו-"i/SET" שבמתג הבקרה.

■ מסך הכניסה (אנימצית פתיחה) ומסך הפרידה (אנימצית סיום)

לאחר שמשחררים את נעילת הדלתות ופותחים ושוב סוגרים את דלת הנהג, מוצג בצג שבלוח-המחוונים (LCD צבעוני) מסך הכניסה (אנימצית פתיחה) במשך כ-20 שניות.

כשמעבירים את מערכת ההצתה למצב LOCK/OFF, מופיע בהדרגה בצג שבלוח-המחוונים (LCD צבעוני) מסך הפרידה (אנימצית סיום).

עמוד	שם	סימן
183	נורית אזהרה של מערכת נורית חיווי / Auto Start Stop לניתוק מערכת Stop (צהובה)	
183	נורית אזהרה לכוונון אוטומטי של גובה אלומת הפנסים הראשיים	
167	נורית אזהרה למפלס נוזל השטיפה של השמשה הקדמית	
184	נורית חיווי של מערכת Auto Start Stop (ירוקה)	
184	נורית חיווי ילא התגלטה פעילות של מערכת Start Stop	
185	נורית חיווי לבקרת נסיעה במורד (אם קיימת)	
185	נורית לחיווי פעולה של המערכת לניטור הנהג (ירוקה) (אם קיימת)	
185	נורית אזהרה של המערכת לניטור הנהג (צהובה) (אם קיימת)	
185	נורית חיווי לניתוק של המערכת לניטור הנהג (אם קיימת)	

עמוד	שם	סימן
173	נורית אזהרה לדלת פתוחה	
173	נורית אזהרה 'מכסה תא המנוע פתוח'	
183	נורית אזהרה של אורות ראשיים עם נורות LED	
182	נורית חיווי לסייען אלומה גבוהה (אם קיים)	
183	נורית אזהרה לפנסים ראשיים המגיבים לסיבוב ההגה	SRH OFF
168	נורית אזהרה לטמפרטורת שמן דיפרנציאל אחורי (אם קיים)	R.DIFF TEMP
167	נורית אזהרה למפלס שמן מנוע נמוך	
185	נורית אזהרה למערכת RAB (אם קיימת)	RAB
185	נורית חיווי לניתוק מערכת RAB (אם קיימת)	RAB OFF
185	נורית אזהרה למערכת BSD/SRVD (אם קיימת)	
185	נורית חיווי לניתוק של מערכת BSD/SRVD (אם קיימת)	

■ מסך חיוויים

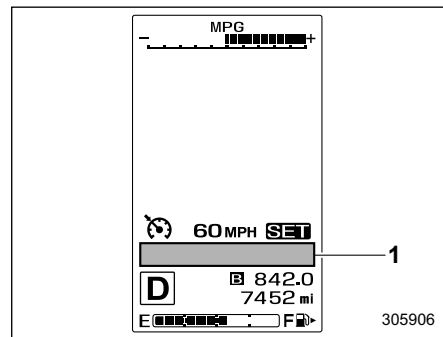

(1) מסך חיוויים

במצבים המתאימים, החיוויים הבאים מופיעים במסך החיוויים.

הערה

כשצריך להציג מידע אזהרה, הוא יופיע במסגרת חמישה חיווי אזהרה, לפי סדר חומרה עולה, משמאל לימין. אם צריך להציג שישה פריטים של מידע אזהרה או יותר, משוך את מתג "I/SET" כדי להציג את הפריטים הבאים.

מסך מידע נסיעה:

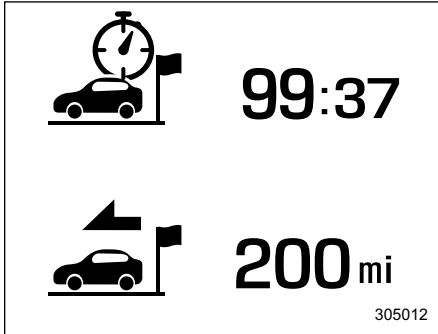

משך נסיעה :
 מרחק נסיעה :

במסך זה מופיעים משך הנסיעה (הזמן שחלף מאז שמערכת ההצתה הועברה למצב ON) ומרחק הנסיעה (המרחק שהרכב נסע מאז שמערכת ההצתה הועברה למצב ON).

הערה

טווח הנסיעה עם הדלק שנותר במיכל הוא הערכה כללית בלבד. הערך המופיע עשוי להיות שונה מטווח הנסיעה בפועל עם כמות הדלק שנותרה, כך שעליך למלא את המיכל מיד כאשר נורית האזהרה למפלט דלק נמוך נדלקת.

מסך צריכת דלק נוכחית:

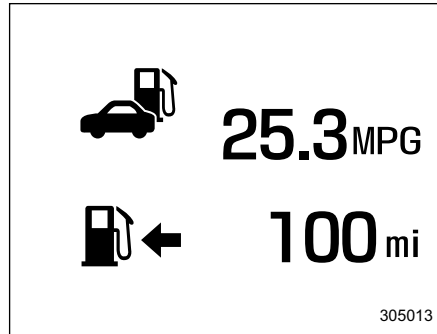

צריכת דלק ממוצעת :
 טווח נסיעה עם הדלק שנותר במיכל :

הערה

טווח הנסיעה עם הדלק שנותר במיכל הוא הערכה כללית בלבד. הערך המופיע עשוי להיות שונה מטווח הנסיעה בפועל עם כמות הדלק שנותרה, כך שעליך למלא את המיכל מיד כאשר נורית האזהרה למפלט דלק נמוך נדלקת.

עמוד	שם	סימן
186	נורית חיווי להפסקת פעולה זמנית של המערכת לניטור הנהג (אם קיימת)	
186	נורית אזהרה לקרח על הכביש	

■ מסכים בסיסיים

בעזרת הלחצן "▲" או הלחצן "▼" שבגלגל ההגה, אפשר להחליף את המסך שמוצג באופן קבוע.

מסך צריכת דלק ממוצעת:

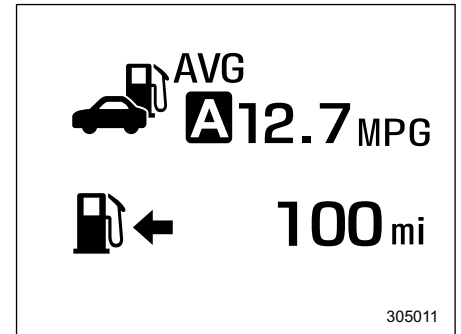

צריכת דלק ממוצעת :
 טווח נסיעה עם הדלק שנותר במיכל :

מסך זה מציג את צריכת הדלק הממוצעת מאז האיפוס האחרון של מד מרחק הנסיעה.

• למשך הנסיעה הכולל נוסף גם הזמן שבו הודמם המנוע על ידי מערכת Auto Start Stop.
Stop

מסך מערכת TPMS (אם קיימת):

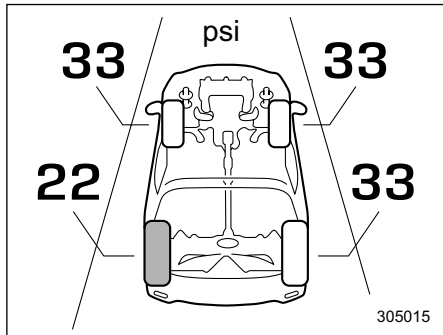

במסך מצוין לחץ האוויר בכל אחד מהצמיגים. כשלחץ האוויר באחד מהצמיגים נמוך מדי, מופיעים במסך אותו צמיג, ולחץ האוויר שלו, בצבע צהוב.

הערה

- ערכי לחץ האוויר בצמיגים מוצגים מספר דקות לאחר תחילת הנסיעה.
- ניתן לקבוע את יחידות לחץ האוויר בצמיגים. לפרטים על קביעת היחידות, עיין בנושא "יחידות לחץ האוויר בצמיגים (בדגמים בעלי מפרט אמריקני)". 📖 192
- לאחר שהמערכת לניטור לחץ האוויר בצמיגים מגלה לחץ אוויר נמוך, ערכי

מסך מערכת Auto Start Stop:

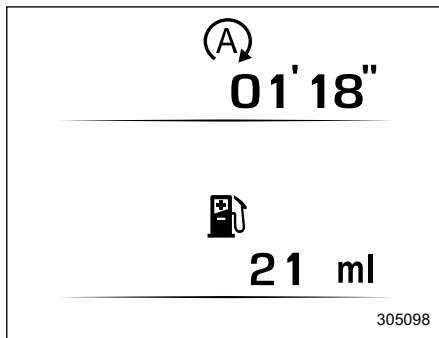

• (A) משך הזמן הכולל שבו הודמם המנוע על ידי מערכת Auto Start Stop
 📖: כמות הדלק הכוללת שנחסכה הודות להדממת המנוע על ידי מערכת Auto Start Stop

הערכים מחושבים מאז האיפוס האחרון של מד מרחק הנסיעה שמוצג כעת ועד עתה. טווחי המדידה הם כמפורט להלן:

- משך הזמן הכולל: מ-00 דקי ו-00 שני עד 9,999 שעי, 59 דקי ו-59 שני
- כמות הדלק הכוללת: מ-0 מ"ל עד 9,999.999 ליטר.

הערה

• כשמאפסים את מד מרחק הנסיעה, מאופסים גם הנתונים של הזמן הכולל וכמות הדלק הכוללת שנחסכה, והמתייחסים לאותו קטע נסיעה.

מסך מד מהירות דיגיטלי:

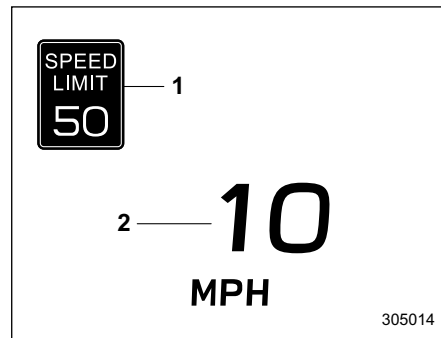

- (1) חייווי מגבלת המהירות (אם קיים)
- (2) מהירות הנסיעה

במסך זה מוצגת מהירות הנסיעה הנוכחית.

▽ מסך פרידה

אפשר להפעיל את מסך הפרידה או לבטל אותו.

▽ תנועה ראשונית של המחוונים

ניתן להפעיל או לבטל את התנועה של מחוגי המדים והמחוונים כשמעבירים את מערכת ההצתה למצב ON.

▽ יחידות

שינוי של היחידות המופיעות בצג שבלוח המחוונים (LCD צבעוני), בצג הרב-תכליתי מסוג A (שחור-לבן) ובצג הרב-תכליתי מסוג B (LCD צבעוני).

▽ יחידות לחץ האוויר בצמיגים

(בדגמים בעלי מפרט אמריקני)

שינוי של היחידות המופיעות במערכת לניטור לחץ האוויר בצמיגים.

▽ שפות

שינוי השפה המוצגת בצג שבלוח המחוונים (LCD צבעוני) ובצג הרב-תכליתי (LCD צבעוני).

▼ עצמת הקול של צילי ההתראה

קביעת עצמת הקול של ההתראות של מערכת EyeSight, עצמת הקול של ההתראות של מערכת BSD/SRVD ועצמת הקול של ההתראות של מערכת RAB.

■ מסכי תפריטים

משוך והחזק את מתג "i/SET" כדי להיכנס למסכי התפריטים כשכל התנאים הבאים מתקיימים.

- מסך הכניסה למסכי התפריטים נבחר.
- תזכורת המידע "i" אינה מופיעה.

הערה

• פריטי הכוונן הזמינים בצג שבלוח המחוונים (LCD צבעוני) בזמן הנהיגה מוגבלים.

• למידע על הגדרות התפקודים והכוונונים בצג שבלוח המחוונים, עיין בנושא "קביעת פונקציות" ☞ 24.

בעזרת הלחצן "▲" או הלחצן "▼" שבגלגל ההגה, אפשר לבחור בתפריט. משוך את המתג "i/SET" כדי להיכנס לתפריט שנבחר.

הערה

בעקבות בחירה בתפריט "Go Back" (חזרה) חוזרת המערכת למסך הקודם.

▼ הגדרות המסך

לאחר כניסה לתפריט "Screen Settings" (הגדרות מסך), בחר באחד מהתפריטים הבאים:

▽ מסך כניסה

אפשר להפעיל את מסך הכניסה או לבטל אותו.

לחץ האוויר מוצגים בצבע צהוב עד שהמערכת מגלה שלחץ האוויר תקין.

• כשנורית האזהרה מאירה, יש לתקן מיד את לחץ האוויר בצמיגים. כשהמערכת לניטור לחץ האוויר בצמיגים מגלה שלחץ האוויר בצמיגים תוקן, נורית האזהרה כבית וערכי לחץ האוויר בצמיגים מוצגים שוב בצבע לבן.

• למידע על הערכים המומלצים של לחץ האוויר, עיין בנושא "צמיגים" ☞ 489.

מסך הכניסה למסכי התפריטים:

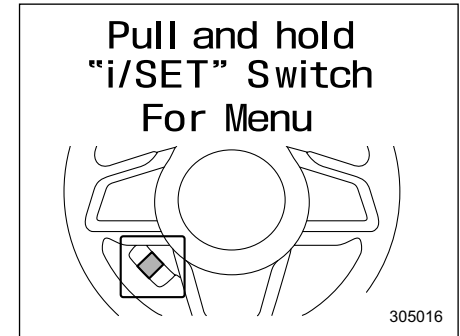

כשמסך זה נבחר, משוך והחזק את מתג "i/SET" כדי להציג את מסך התפריטים.

קבע את התנאים לנעילה אוטומטית של הדלתות על פי הפריטים הבאים.

– מהירות הנסיעה: כשמהירות הנסיעה עולה על 20 קמ"ש.

– שילוב מצב חנייה, או שילוב ממצב חנייה למצב אחר: כשמעבירים את ידית בורר ההילוכים למצב כלשהו מלבד P.

– Off: השבתת התפקוד.

• שחרור אוטומטי של נעילת הדלתות:

קבע את התנאים לשחרור אוטומטי של נעילת הדלתות על פי הפריטים הבאים.

– שילוב מצב חנייה, או שילוב ממצב חנייה למצב אחר: כשמעבירים את ידית בורר ההילוכים למצב P.

– בהעברה של מערכת ההצתה למצב OFF: כשמעבירים את מערכת ההצתה למצב OFF.

– בפתיחה של דלת הנהג: כשפותחים את דלת הנהג.

– Off: השבתת התפקוד.

▽ חיישן תאורה אוטומטית

קביעה והתאמה אישית של הרגישות של חיישן התאורה האוטומטית.

▽ תאורת קבלת פנים

קביעת זמן העזיבה וההגעה.

• קביעת זמן ההגעה

קביעת משך התאורה של הפנסים הראשיים כשמתקרבים לרכב.

• אותות קוליים (אם התפקוד קיים) קביעת הצליל האלקטרוני שמושמע כשנועלים את הדלתות או משחררים את נעילתן.

• מהבהבי חירום

קביעת הפעולה של מהבהבי החירום כשנועלים את הדלתות או משחררים את נעילתן.

• שחרור נעילה של דלת הנהג (אם התפקוד קיים)

אפשר לבחור אם רק הנעילה של דלת הנהג תשחרר, או שהנעילה של כל הדלתות תשחרר בו-זמנית, כשמשחררים את הנעילה של דלת הנהג.

• שחרור הנעילה של הדלת האחורית המתורממת (אם התפקוד קיים)

אפשר לבחור אם רק הנעילה של הדלת האחורית המתורממת תשחרר, או שהנעילה של כל הדלתות תשחרר בו-זמנית, כשניגשים לאזור המטען.

▽ מפשיר אדים

קביעה והתאמה אישית של הפעולה של מפשיר האדים.

▽ תאורה פנימית

קביעה והתאמה אישית של משך ההשהיה לפני הכיבוי של התאורה הפנימית.

▽ נעילה ושחרור אוטומטיים של הדלתות

קביעת התנאים לנעילה ושחרור אוטומטיים של הדלתות

• נעילה אוטומטית של הדלתות:

▽ תזכורת למושב האחורי (בדגמים עם צג בלוו המחוונים (LCD צבעוני))

ניתן להפעיל או להשבית את התזכורת למושב האחורי.

▽ מערכת Eyesight

הערה

לפריטים על השימוש במערכת EyeSight, עיין בנספח למדריך לנהג העוסק במערכת EyeSight.

▽ מערכת RAB (אם קיימת)

▽ התראה קולית של סונאר

אפשר להפעיל או לבטל את צליל ההתראה שמושמע כשהמערכת האוטומטית לבלימה בנסיעה לאחור פועלת ומתגלים מכשולים בנסיעה לאחור.

הערה

בדגמים המצוידים במערכת אוטומטית לבלימה בנסיעה לאחור (RAB), עיין בנושא "מערכת אוטומטית לבלימה בנסיעה לאחור" 352.

▽ הגדרות הרכב

לאחר כניסה לתפריט "Vehicle Setting" (הגדרות הרכב), בחר באחד מהתפריטים הבאים:

▽ מערכת מפתח חכם

קביעת הגדרות השימוש במפתח החכם.

• קביעת זמן העזיבה

קביעת משך התאורה של הפנסים הראשיים כשמרתחקים מהרכב.

▼ איתות למעבר נתיב בלחיצה בודדת

הפעלת או ביטול של האיתות למעבר נתיב בלחיצה בודדת.

▼ הגדרת המראות החיצוניות

(אם התפקוד קיים)

אפשר להפעיל את התפקוד של הטיית המראות כלפי מטה בנסיעה לאחור או לבטל אותו.

▼ הגדרות ברירת מחדל

בחר באפשרות "Yes" (כן) כדי להשתמש במסך התפריט לשחזור ההגדרות המותאמות אישית להגדרות ברירת המחדל כפי שנקבעו במפעל (למעט "Vehicle Setting" (הגדרות הרכב) של "Keyless Entry System" (מערכת כניסה ללא מפתח), "Defogger" (מפשיר אדים), "Interior Light" (תאורה פנימית), "Auto Door Lock and Unlock" (נעילה ושחרור אוטומטיים של הדלתות), "Auto Light Sensor" (חיישן תאורה אוטומטית), "Welcome Lighting" (תאורת קבלת פנים) ו-"One-touch lane changer" (איתות למעבר נתיב בנגיעה בודדת)). בחר באפשרות "No" (לא) כדי לחזור למסך הקודם מבלי לחזור לברירות המחדל שנקבעו במפעל.

3-8. צג רב-תכליתי (שחור-לבן)

הערה

בדגמים המצוידים בצג רב-תכליתי (LCD צבעוני), עיין בנושא "צג רב-תכליתי (LCD צבעוני)" עמ' 200.

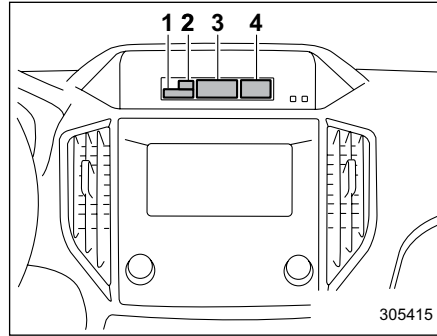

- 1 חייוי טמפרטורה חיצונית
- 2 נורית חייוי של מערכת X-MODE (אם קיימת)
- 3 תצוגת מידע נסיעה
- 4 שעון

כשמערכת ההצתה במצב ACC, השעון מופיע בצג.

כשמערכת ההצתה במצב ON, מופיעים בצג חייוי הטמפרטורה החיצונית, תצוגת מידע הנסיעה והשעון.

הערה

הערכים המוצגים עשויים להשתנות בהתאם לתנאי הנסיעה של הרכב. כמו כן, הערכים המוצגים עשויים להיות שונים במעט מהערכים בפועל ויש להתייחס אליהם כאל מידע כללי בלבד.

■ תצוגת מידע נסיעה

הערה

אפשר לקבוע בו-זמנית הן את היחידות של הצג הרב-תכליתי (שחור-לבן) והן את היחידות המופיעות בלוח המחוונים. לפרטים על קביעת השפה והיחידות, עיין בנושא "לוח מחוונים מסוג A" עמ' 159 או בנושא "מסכי תפריטים" עמ' 192.

▼ טווח נסיעה עם הדלק שנותר במיכל

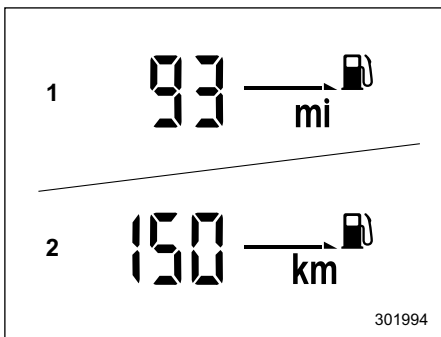

- 1) כשקובעים שהיחידות שבהן מוצג המידע יהיו מיילים לשעה
- 2) כשקובעים שהיחידות שבהן מוצג המידע יהיו קמ"ש

טווח הנסיעה מראה את המרחק אותו אפשר לנסוע בהתחשב בכמות הדלק שנותרה במיכל ובצריכת הדלק הממוצעת.

מכשירים ובקורות

← טווח נסיעה עם הדלק שנותר במיכל

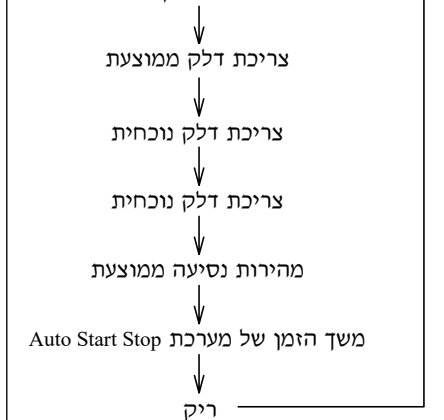

*1: דגמים ללא צג בלוח המחוונים (LCD צבעוני)

▼ כיצד להחליף את פריטי המידע המופיעים בצג

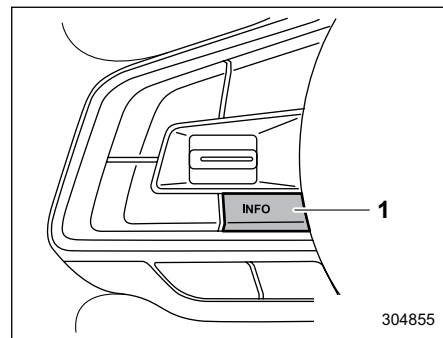

1) לחצן INFO

בעקבות לחיצה על הלחצן INFO שבגלגל ההגה, מוחלפים פריטי המידע המופיעים בצג לפי הסדר הבא.

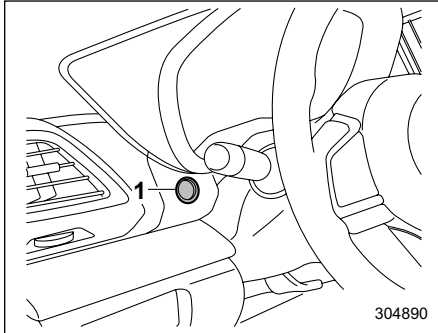

1 מתג איפוס מד מרחק הנסיעה

בעקבות לחיצה על מתג איפוס מד מרחק הנסיעה יוצגו לחילופין צריכת הדלק הממוצעת בנסיעה A וצריכת הדלק הממוצעת בנסיעה B. כשמאפסים את הנתונים של אחת הנסיעות, מאופס גם הנתון של צריכת הדלק הממוצעת באותה נסיעה.

הערה

לאחר שמאפסים את הנתונים של אחת הנסיעות, תוצג צריכת הדלק הממוצעת המתייחסת אליה רק לאחר שעוברים קילומטר נוסף של נסיעה.

▼ צריכת דלק ממוצעת

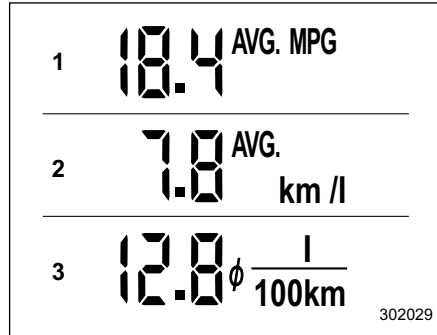

1 הצגת טווח הנסיעה לגלון של דלק
 2 הצגת טווח הנסיעה לליטר של דלק
 3 הצגת צריכת הדלק ל-100 ק"מ

בתצוגה מופיעה צריכת הדלק הממוצעת מאז האיפוס האחרון של מד מרחק הנסיעה.

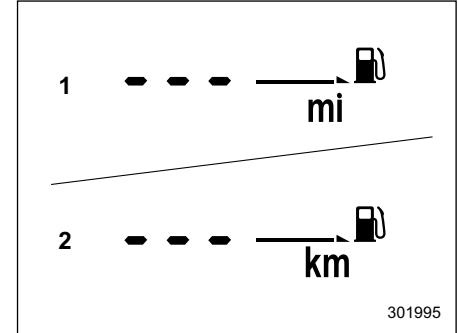

1 כשקובעים שהיחידות שבהן מוצג המידע יהיו מיילים לשעה
 2 כשקובעים שהיחידות שבהן מוצג המידע יהיו קמ"ש

כאשר חיווי טווח הנסיעה מראה "----", נותרה רק כמות מזערית של דלק במיכל.

הערה

טווח הנסיעה עם הדלק שנותר במיכל הוא הערכה כללית בלבד. הערך המופיע עשוי להיות שונה מטווח הנסיעה בפועל עם כמות הדלק שנותרה, כך שעליך למלא את המיכל מיד כאשר נורית האזהרה למפלס דלק נמוך נדלקת.

החיווי של משך הנסיעה מהבהב בכל פעם שחולפת שעה מלאה. אם כשחולפת שעה מלאה מופיעה בצג תצוגה אחרת, מתבצע מעבר לתצוגה של משך הנסיעה, התצוגה מהבהבת במשך 5 שניות ולאחר מכן שוב מוצג החיווי המקורי.

הערה

הערך של משך הנסיעה מתאפס כשמעבירים את מערכת ההצתה למצב ACC או למצב LOCK/OFF.

▼ מהירות נסיעה ממוצעת

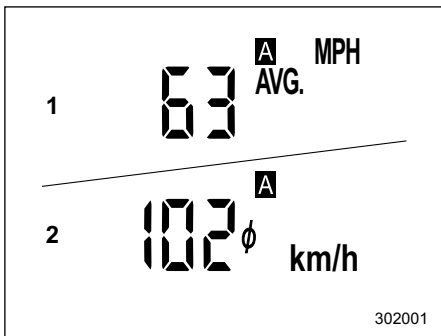

- 1) כשבחרים ביחידות של מיילים
- 2) כשבחרים ביחידות של ק"מ

בתצוגה מצוינת מהירות הנסיעה הממוצעת מאז האיפוס האחרון של מד מרחק הנסיעה. בעקבות לחיצה על מתג איפוס מד מרחק הנסיעה יוצגו לחילופין מהירות הנסיעה הממוצעת בנסיעה A ומהירות הנסיעה

▼ משך נסיעה (בדגמים ללא צג בלוח המחוונים (LCD צבעוני))

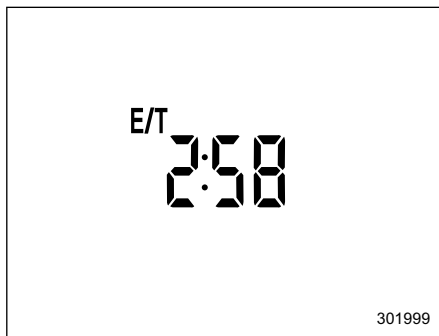

בתצוגה של משך הנסיעה מצוין הזמן שחלף מאז שמערכת ההצתה הועברה למצב ON.

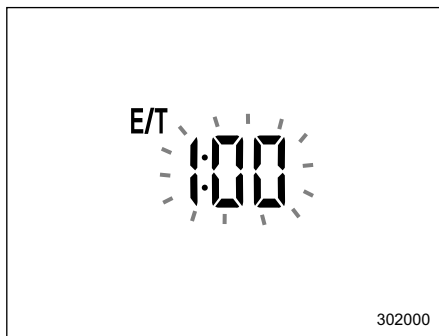

▼ צריכת דלק נוכחית

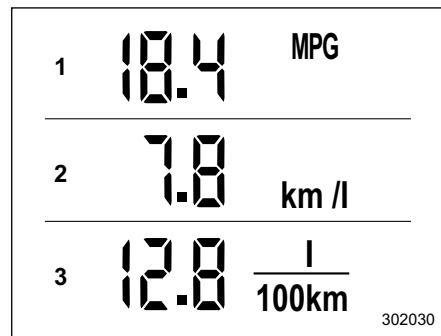

- 1) הצגת טווח הנסיעה לגלון של דלק
- 2) הצגת טווח הנסיעה לליטר של דלק
- 3) הצגת צריכת הדלק ל-100 ק"מ

חיווי זה מציג את צריכת הדלק ברגע הנוכחי.

הממוצעת בנסיעה B. כשמאפסים את הנתונים של אחת הנסיעות, מאופס גם הנתון של מהירות הנסיעה הממוצעת באותה נסיעה.

הערה

לאחר שמאפסים את הנתונים של אחת הנסיעות, תוצג מהירות הנסיעה הממוצעת המתייחסת אליה רק לאחר שעוברים קילומטר נוסף של נסיעה.

▼ **משך הזמן של מערכת של Auto Start Stop (בדגמים ללא צג בלוח המחוונים LCD צבעוני)**

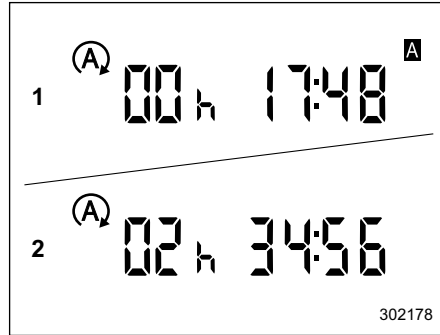

- 1) הזמן הכולל בשילוב עם מד מרחק הנסיעה
- 2) הזמן הכולל בשילוב עם מערכת ההצתה

בתצוגה מצוין המשך הכולל של זמן ההדממה של המנוע על ידי מערכת Auto Start Stop, בדרכים הבאות.

הזמן הכולל בשילוב עם מד מרחק הנסיעה: תצוגת המשך הכולל של זמן ההדממה של המנוע על ידי מערכת Auto Start Stop מאז הפעם האחרונה שבה אופס מד מרחק הנסיעה שמוצג כעת. בעקבות לחיצה על מתג TRIP RESET יוצגו לחילופין המשך הכולל של זמן ההדממה של המנוע בנסיעה A והמשך הכולל של זמן ההדממה של המנוע בנסיעה B.

הערה

לאחר שמאפסים את מד מרחק הנסיעה, משך הזמן הכולל בשילוב עם מד מרחק הנסיעה יוצג רק לאחר שעוברים מרחק של מייל אחד (או ק"מ אחד).

הזמן הכולל בשילוב עם מערכת ההצתה: משך הזמן הכולל שבו הודמם המנוע על ידי מערכת Auto Start Stop, מאז שמערכת ההצתה הועברה למצב ON ועד עתה.

▽ **כיצד לשנות את מצב התצוגה**

פעל באופן הבא כדי לעבור בין תצוגת המשך הכולל של זמן ההדממה של המנוע בשילוב עם מד מרחק הנסיעה, לבין המשך הכולל של זמן ההדממה של המנוע בשילוב עם מערכת ההצתה.

■ תצוגת טמפרטורה חיצונית

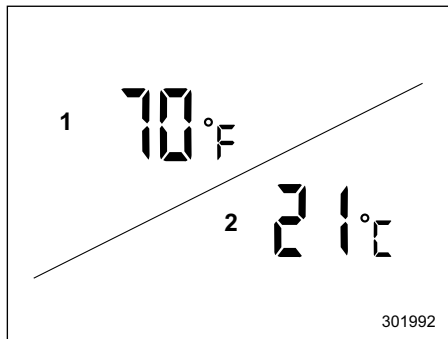

1 בדגמים בעלי מפרט אמריקני
2 מלבד דגמים בעלי מפרט אמריקני

הערה

- הטמפרטורה החיצונית המוצגת מתייחסת לסביבת החיישן בלבד. אולם, ייתכן שהטמפרטורה המוצגת לא תהיה נכונה, או שהיא תתעדכן באיחור, בתנאים הבאים.
- כשהרכב חונה או נוסע לאט
- כשחלים שינויים תכופים בטמפרטורה החיצונית (למשל: בכניסה לחניון תת קרקעי או ביציאה ממנו, או במעבר במנהרה)
- כשמתניעים את המנוע לאחר שהרכב חנה במשך פרק זמן מסוים
- לא ניתן להחליף את יחידות המדידה של הטמפרטורה.

▼ יציאה מהתצוגה של מידע הנסיעה

בחר בשטח הריק בתפריט כדי לצאת מהתצוגה הנבחרת של מידע הנסיעה.

הערה

- הערכים של צריכת הדלק הממוצעת ומהירות הנסיעה הממוצעת מחושבים גם כאשר התצוגה של מידע הנסיעה אינה מופיעה.
- גם כשיוצאים מהתצוגה של מידע הנסיעה, התצוגה שבה להופיע באופן אוטומטי לאחר שמנתקים את המצבר ושבים ומחברים אותו (למשל: לצורך החלפת המצבר או החלפת נתיך).

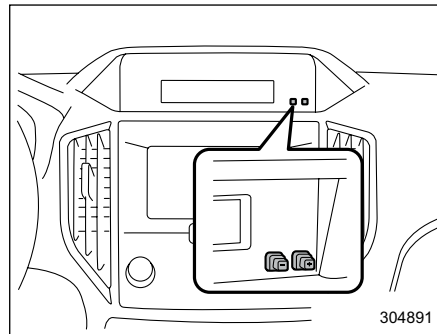

1. לחץ לחיצה ממושכת על כפתור "+" הסמוך לצג המידע. התצוגה של משך ההדממה תהבהב.
2. תוך 5 שניות מרגע שהתצוגה של משך ההדממה החלה להבהב, לחץ לחיצה ממושכת על כפתור "-" הסמוך לצג המידע. התצוגה תתחלף, תהבהב במשך 2 שניות ולאחר מכן יוצג המשך הכולל של ההדממה במצב שנבחר.
3. בעקבות כל לחיצה ממושכת על כפתור "-" בתוך 3 השניות שבהן התצוגה מהבהבת, תוחלף התצוגה ותהבהב במשך 2 שניות. אם לא לוחצים לחיצה ממושכת על כפתור "-" בתוך 3 השניות שבהן התצוגה מהבהבת, תיקבע התצוגה של משך ההדממה במצב המוצג כעת.

9-3. צג רב-תכליתי (LCD) צבעוני

הערה

בדגמים עם צג רב-תכליתי (שחור-לבן),
עיין בנושא "צג רב-תכליתי (שחור-לבן)"
194.

⚠ אזהרה

לפני שמפעילים את הצג הרב-תכליתי
(LCD צבעוני) במהלך הנסיעה, יש לוודא
שניתן לעשות זאת בצורה בטוחה. אם
ההפעלה של הצג הרב-תכליתי (LCD)
צבעוני(עלולה לפגוע ביכולתך להתרכז
בנהיגה, עצור את הרכב במקום בטוח לפני
השימוש בתפקודי הצג. אסור להתרכז
בצג בזמן הנהיגה. אחרת, תשומת הלב
שלך תוסח מהנעשה בדרך והתוצאה
עלולה להיות תאונה.



■ נורית חיווי של מערכת X-MODE (אם קיימת)

נורית החיווי מאירה כשמערכת X-MODE
פעילה. נורית החיווי כבית כשמערכת
X-MODE מנותקת.

■ שעון

לפרטים על כוונון השעון, עיין בנושא "שעון"
225.

▼ אזהרת קרח על הכביש

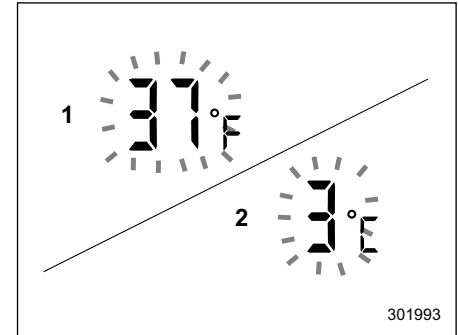

- (1) בדגמים בעלי מפרט אמריקני
(2) מלבד דגמים בעלי מפרט אמריקני

כשהטמפרטורה החיצונית יורדת אל מתחת
לערך מסוים, מהבהבת תצוגת הטמפרטורה
במשך 5 שניות כדי להזהיר מפני אפשרות של
קרח על הכביש.

כשמעבירים את מערכת ההצתה למצב
ON, אם כבר שוררת טמפרטורה חיצונית
נמוכה, לא תהבהב התצוגה של הטמפרטורה
החיצונית.

הערה

ייתכן שהטמפרטורה המוצגת תהיה
שונה מהטמפרטורה החיצונית בפועל. יש
להתייחס לאזהרת קרח על הכביש כאל
אזהרה כללית בלבד. יש להקפיד ולבדוק
את תנאי הדרך בפועל לפני תחילת הנסיעה.

■ תפקודים

הצג הרב-תכליתי (LCD צבעוני) מציע את התפקודים הבאים.

עמוד	הסבר
202	תצוגה של הודעות שימושיות, דוגמת התראות
203	תצוגה של מסכים בסיסיים (דוגמת מסך של צריכת דלק)
222	הגדרות וכיווניים של הודעות תחזוקה

כמו כן, הצג הרב-תכליתי (LCD צבעוני) יכול לשמש גם לקביעת הגדרות של הצג הרב-תכליתי (LCD צבעוני) עצמו, ואתחול שלו.

הערה

- כשהרכב בתנועה, ייתכן שתפקודים מסוימים ואפשרויות מסוימות לא יהיו זמינים.
- אפשר לקבוע בו-זמנית הן את היחידות של הצג הרב-תכליתי (LCD צבעוני) והן את היחידות המופיעות בלוח המחוונים. לפרטים על קביעת השפה והיחידות, עיין בנושא "מסכי תפריטים" 192.
- התמונות המופיעות במדריך לנהג הן דוגמאות בלבד. המראה בפועל עשוי להיות שונה, בהתאם לשוק ולמפרטי הרכב.

■ מסך כניסה

כשפותחים את דלת הנהג ושוב סוגרים אותה, מופיע לפרק זמן קצר מסך הכניסה.

הערה

- אם מעבירים את מערכת ההצתה למצב ON כאשר מוצג מסך הכניסה, מסך הכניסה נעלם.
- אפשר לקבוע שמסך הכניסה יוצג או לבטל את הצגתו. לפרטים, עיין בנושא "הגדרות המסך" 192.
- לאחר שמסך הכניסה נעלם, במשך פרק זמן מסוים הוא לא יוצג פעם נוספת אפילו אם פותחים וסוגרים את דלת הנהג פעם נוספת. זו תופעה רגילה שאינה בגדר תקלה.

■ מסך בדיקה עצמית

הערה

כשקובעים את ההגדרה "On" (פעיל), מסך הבדיקה העצמית מופיע. לפרטים על הכוונון עיין בנושא "הפעלה/ביטול" 223.

כשמעבירים את מערכת ההצתה למצב ON מבוצעת בדיקה עצמית של הרכב. המסכים המתייחסים לפרטים הבאים מופיעים בזה אחר זה, כאשר כל אחד מהם מוצג במשך מספר שניות.

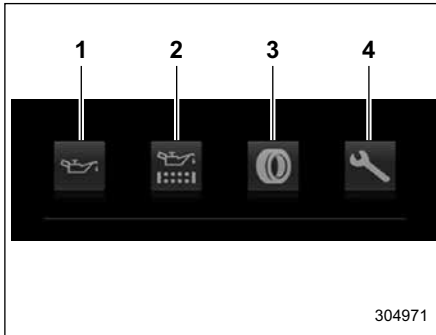

- 1) שמן מנוע: בדיקת המרווח להחלפת שמן מנוע.
- 2) מסנן שמן: בדיקת המרווח להחלפת מסנן השמן.
- 3) צמיגים: בדיקת המרווח של סבב הגלגלים.
- 4) בדיקות ותחזוקה: בדיקת המרווח לבדיקות ותחזוקה.

■ עקרונות הפעלה בסיסיים

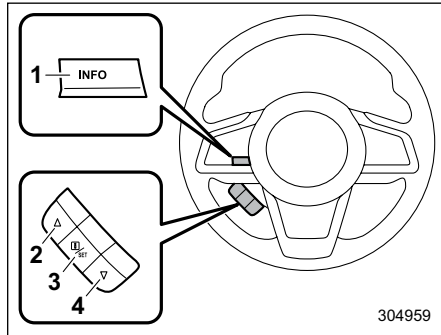

מתג בקרה

- (1) לחצן INFO ▲ (2)
- (3) i/SET ▼ (4)

בעקבות לחיצה על הלחצן INFO שבגלגל ההגה, מוחלפים פריטי המידע המופיעים במסך הבסיסי. אפשר להפעיל את הפריטים שבמסך ההגדרות באמצעות הלחצנים "▲", "▼" ו-"i/SET".

■ מסך של הודעה מתפרצת

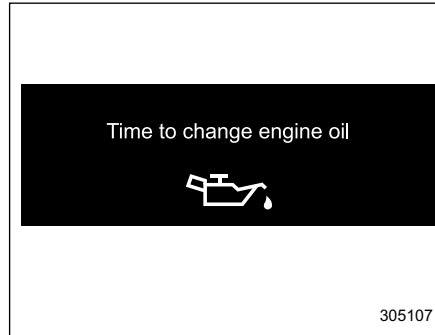

דוגמה

הודעות שימושיות דוגמת תזכורות, מידע על הרכב, התראות וכדומה, עשויות להתפרץ אל התצוגה הנוכחית ולהופיע על הצג בלוויית צליל. כשמופיעה הודעה כזו עליך לנקוט באמצעים המתאימים, כמתחייב מההודעה המוצגת.

לאחר שמוצגות הודעות מתפרצות, שבה המערכת לתצוגה המקורית בתוך מספר שניות. כמו כן, אפשר לחוץ על הלחצן INFO כדי לדלג על המסך של ההודעה המתפרצת.

כשמבוצעות הבדיקות, הצבע של הסמל המציין את הפריט הנבדק משתנה.

אם יש התראה, תוצג הודעה. עליך לנקוט באמצעים המתאימים כמתחייב מההודעות המוצגות.

בתום הבדיקה העצמית, יוצגו התאריך של היום, יום ההולדת שנשמר או יום השנה שנשמר.

הערה

- לאחר שמבוצע טיפול התחזוקה יש לשנות את ההגדרה של פריט התחזוקה המתאים. לפריטים, עיין בנושא "הגדרות תחזוקה" עמ' 222.
- המסך של הודעות התחזוקה מופיע אם מתקיים אחד מהתנאים הבאים.
 - פרק הזמן שנתר עד לתאריך הרשום שבו יש לבצע את הטיפול הוא 15 ימים או פחות.
 - מרחק הנסיעה הכולל עד למרחק הרשום שבו יש לבצע את הטיפול הוא כ-500 ק"מ או פחות.
- המסך של הודעות התחזוקה מופיע עד שמתקיים אחד מהתנאים הבאים.
 - פרק הזמן שחלף מהתאריך הרשום שבו יש לבצע את הטיפול הוא 15 ימים או יותר.
 - מרחק הנסיעה הכולל שעבר הרכב מהמרחק הרשום שבו יש לבצע את הטיפול הוא כ-500 ק"מ או יותר.

• מסך בקרת האקלים

המצב של מערכת בקרת האקלים מוצג בצג הרב-תכליתי (LCD צבעוני).

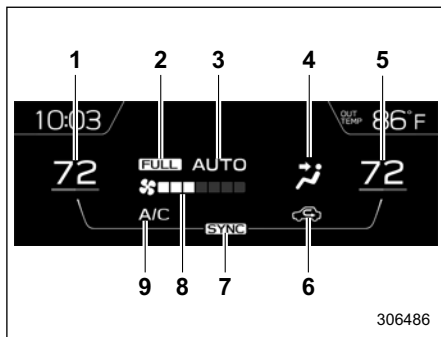

מסך בקרת האקלים

- 1) חייוי הטמפרטורה שנקבעה (צד שמאל)
 - 2) חייוי FULL AUTO (מצב אוטומטי מלא)
 - 3) חייוי AUTO (מצב אוטומטי)
 - 4) חייוי מצב בקרת זרימת האוויר
 - 5) חייוי הטמפרטורה שנקבעה (צד ימין)*1
 - 6) חייוי בורר כניסת האוויר
 - 7) חייוי מצב SYNC*1
 - 8) חייוי מהירות המניפה
 - 9) חייוי הפעולה של מיזוג האוויר
- *1: רק בדגמים המצוידים בתפקוד SYNC

כשמפעילים את מערכת בקרת האקלים, המסך הבסיסי מוחלף במסך של בקרת האקלים. לפרטים על הפעולה של בקרת האקלים, עיין בנושא "לוח בקרת האקלים" 249

מכשירים ובקורות

כשמערכת ההצתה במצב ACC או ON, מוצג המסך הבסיסי.

▼ תצוגת טמפרטורה חיצונית

הטמפרטורה החיצונית מוצגת בצג הרב-תכליתי (LCD צבעוני).

הערה

- הטמפרטורה החיצונית המוצגת מתייחסת לסביבת החיישן בלבד. אולם, ייתכן שהטמפרטורה המוצגת לא תהיה נכונה, או שהיא תתעדכן באיחור, בתנאים הבאים.
 - כשהרכב חונה או נוסע לאט
 - כשחלים שינויים תכופים בטמפרטורה החיצונית (למשל: בכניסה לחניון תת קרקעי או ביציאה ממנו, או במעבר במנהרה)
 - כשמתניעים את המנוע לאחר שהרכב חנה במשך פרק זמן מסוים
- לא ניתן להחליף את יחידות המדידה של הטמפרטורה.

■ מסכים בסיסיים

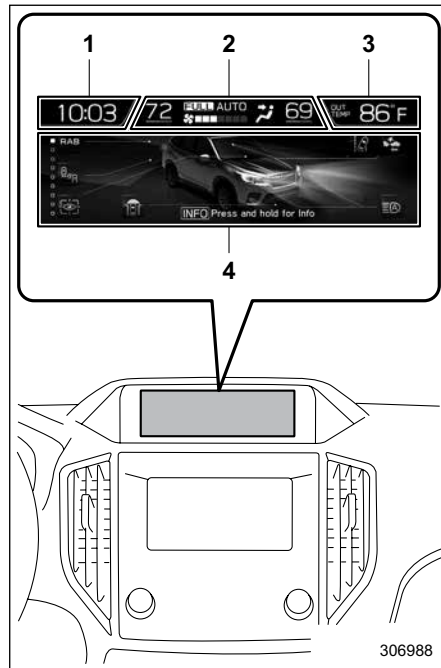

- 1) שעון
 - 2) בקרת אקלים*
 - 3) טמפרטורה חיצונית
 - 4) מסך מידע
- *: מסך זה לא מופיע בצג הרב-תכליתי (LCD צבעוני) כשמערכת ההצתה במצב ACC.

▼ שעות

השעה מוצגת בתצורה של 12 או 24 שעות.
לפרטים על כוונון השעות, עיין בנושא "שעות"
225. 

▼ מסך מידע

בעקבות לחיצה על הלחצן INFO שבגלגל ההגה, מוחלפים הפריטים המופיעים במסך המידע.

עמוד	תיאור	תוכן
206	תצוגת מצב הפעולה של רכיבים ופריטי ציוד חשמליים.	מסך מצב הפעולה של הרכיבים החשמליים*1
206	תצוגה של מצב הרכב.	מסך בטיחות מונעת
207	תצוגת מצב הפעולה של מערכת EyeSight.	מסך EyeSight*1
207	תצוגה של עד 3 פריטים אופציונליים.	מסך המועדפים
208	הצגת מידע הקשור למערכת הניווט.	מסך מידע ניווט*2
209	תצוגת מידע של מערכת השמע.	מסך השמע*2
209	תצוגת מידע על צריכת הדלק.	מסך צריכת דלק
209	הצגת השעון.	מסך שעון/תאריך
210	מעבר למסך ההגדרות.	מסך הנחיות

*1: אם התפקוד קיים
*2: בדגמים עם מערכת ניווט

▼ מסך הפעולה של הרכיבים החשמליים (אם קיים)

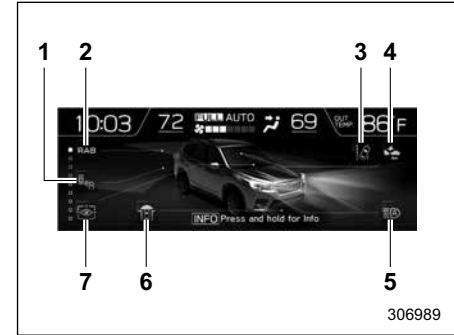

- 1 מערכת *BSD/SRVD
- 2 מערכת אוטומטית לבלימה בנסיעה לאחור *(RAB)
- 3 נורית חיווי להתראת סטייה מנתיב*
- 4 נורית חיווי של מערכת לבלימה טרום-התנגשות*
- 5 סייען האלומה הגבוהה*
- 6 צג מבט לפנים*
- 7 מערכת לניטור הנהג*
*:אם קיים

במסך זה מוצג מצב הפעולה של הרכיבים החשמליים ברכב.

1. לחץ לחיצה ממושכת על הלחצן INFO כדי לעבור למסך התפריט.

2. היעזר בלחצן "▲" או בלחצן "▼" כדי לבחור בפריט הרצוי.

3. משוך את מתג "i/SET" כדי לבחור את הפריט הרצוי.

הערה

- ביחס לתפקודים שאינם מותקנים ברכב, לא מוצגים חיוויים.
- חיוויים של תפקודים שאינם פועלים מוצגים באפור.

▼ מסך בטיחות מונעת

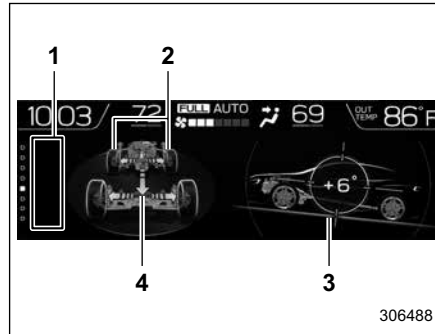

- 1 מסך חיוויים
- 2 זווית ההיגוי
- 3 יציבת הרכב
- 4 תנאי נסיעה

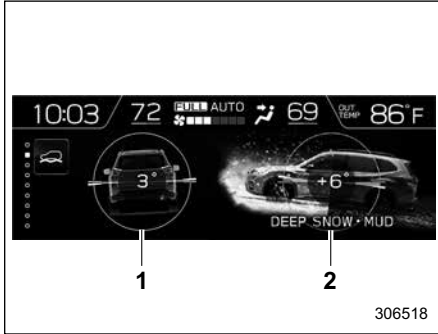

- מסך מערכת X-MODE
- 1 יציבת הרכב
- 2 מערכת X-MODE

במסך זה מוצגים מצב הנסיעה של הרכב והתפקודים של מצב הפעולה. לגבי תפקודים שפועלים, החיווי מואר או מהבהב.

הערה

- יציבת הרכב כפי שהיא מוצגת בחיווי עשויה להיות שונה מיציבת הרכב בפועל.
- כשמערכת X-MODE מופעלת, בצג הרב-תכליתי מופיע המסך של הבטיחות המונעת.
- זווית היציבה של הרכב משתנה לא רק לפי זווית פני השטח של הדרך, אלא גם לפי נטיית הרכב כתוצאה מנוסעים, מטען, האצה או האטה.

פרטים	הפריט
תצוגת הטמפרטורה של נוזל הקירור של המנוע.	
תצוגת הטמפרטורה של שמן המנוע.	
תצוגה של מהירות הנסיעה הממוצעת.	
תצוגת יחס הפתיחה של המצערת.	
תצוגת היציבה של הרכב.	
תצוגת השיעור הנוכחי של צריכת הדלק.	
תצוגת כיוון הרכב.*	

מסך המועדפים ▾

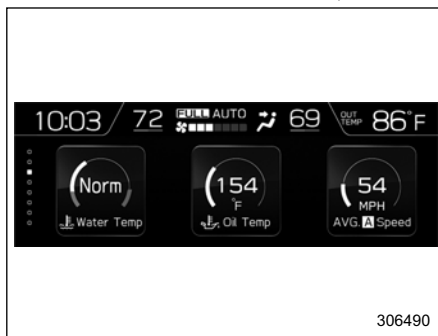

306490

מסך המועדפים (מוצגת דוגמה)

במסך זה מוצגים עד שלושה פריטי מידע אופציונליים, שאותם ניתן לבחור מבין הפריטים הבאים.

Eyesight מסך מערכת ▾
(אם התפקוד קיים)

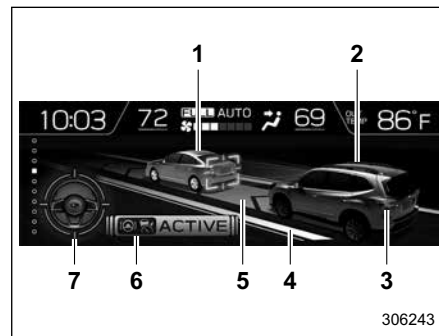

306243

- 1 חיויי הרכב שמלפנים
- 2 חיויי רכבך
- 3 פנסי בלימה
- 4 חיויי קו סימון שוליים
- 5 חיויי הנתיב
- 6 חיויי מרכז בנתיב
- 7 חיויי גלגל ההגה

במסך זה מוצג המצב של מערכת EyeSight. חיויי הרכב שמלפנים נע קדימה ואחורה בהתאם למרחק מהרכב שמלפנים. לפרטים, עיין בנספח למדריך לנהג העוסק במערכת EyeSight.

הערה

כשלא נקבע יעד במערכת הניווט, ממשיכים להופיע במסך כיוון המצפון, השם, סימן המסלול והמהירות המרבית המותרת בדרך שבה הרכב נוסע.

מסך ניווט (בדגמים עם מערכת ניווט)

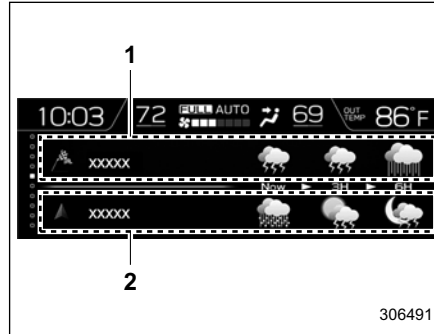

במסך זה מוצג מידע ממערכת הניווט לגבי המסלול אל היעד.

פרטים	הפריט
תצוגה של מהירות הנסיעה המרבית המותרת בכביש שבו נוהגים כעת. ^{1*}	
תצוגה של לוח השנה.	
מוצג מידע של המערכת לניטור הנהג. ^{1*}	
לא מוצג אף פריט.	

*1: אם קיים

הערה

ייתכן שחלק מהפריטים לא יוצגו, בהתאם לדגם ולמפרטים.

אפשר להחליף את הפריטים המוצגים במסך המועדפים. לפריטים, עיין בנושא "קביעת המועדפים" 220.

▽ מסך שעון/תאריך

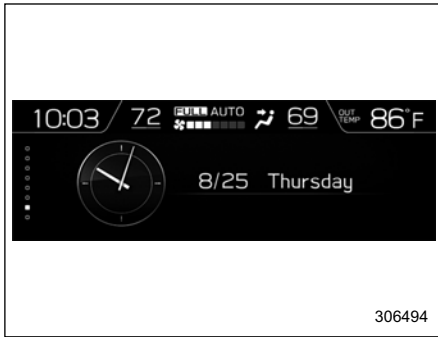

מוצגים השעה והתאריך.

אפשר לכוונן את השעה והתאריך. לפרטים, עיין בנושא "שעון" עמ' 225.

▽ מסך צריכת דלק

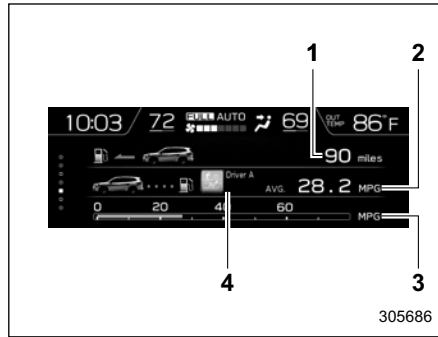

- (1) טווח נסיעה עם הדלק שנותר
- (2) צריכת דלק ממוצעת בקטע הנסיעה של כל אחד ממדי מרחק הנסיעה
- (3) צריכת דלק נוכחית
- (4) מידע משתמש (אם התפקוד קיים)

במסך זה מופיע מידע על צריכת הדלק. אם הנהג זוהה על ידי המערכת לניטור הנהג, תוצג צריכת הדלק הממוצעות של הנהג.

הערה

טווח הנסיעה עם הדלק שנותר במיכל הוא הערכה כללית בלבד. הערך המופיע עשוי להיות שונה מטווח הנסיעה בפועל עם כמות הדלק שנותרה, כך שעליך למלא את המיכל מיד כאשר נורית האזהרה למפלט דלק נמוך נדלקת.

▽ מסך השמע



מוצג המסך של מקור השמע שנבחר עכשיו. לפרטים על השימוש במערכת השמע, עיין בחוברת הנפרדת של מערכת הניווט/שמע.

▼ מסך הנחיות

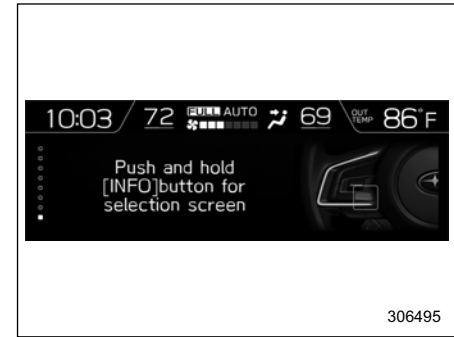

306495

כשמוצג מסך זה, בעקבות לחיצה ממושכת על הלחצן INFO בגלגל ההגה מופיע מסך ההגדרות.

לפרטים, עיין בנושא "מסך ההגדרות" 210.

הערה

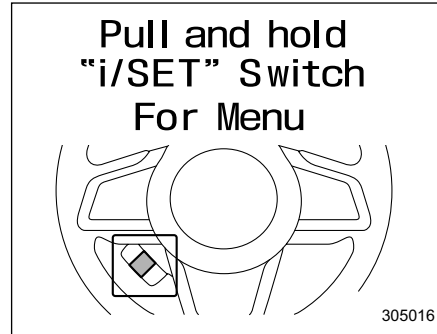

305016

כשמופיע מסך הכניסה למסכי התפריטים בצג שבלוח המחוונים (LCD צבעוני), המערכת אינה עוברת למסך ההגדרות גם אם לוחצים לחיצה ממושכת על הלחצן INFO.

■ מסך ההגדרות

1. במסך ההנחיות, לחץ לחיצה ממושכת על הלחצן INFO. יוצג התפריט הראשי.
2. בעזרת הלחצן "▲" או הלחצן "▼" בחר בתפריט הרצוי מהתפריט הראשי.
3. משוך את המתג "i/SET" כדי להיכנס לתפריט שנבחר.
4. בעזרת הלחצן "▲" או הלחצן "▼" בחר בתפריט הרצוי מהתפריט המשני.
5. משוך את המתג "i/SET" כדי להיכנס לתפריט שנבחר.

רשימת התפריטים היא כדלהלן.

עמוד	הסבר		תפריט משני	תפריט ראשי
213	קביעת יום הולדת.		Birthday (יום הולדת)	Date (תאריך)
213	קביעת יום שנה.		Anniversary (יום שנה)	
—	חזרה לתפריט הראשי.		Go Back (חזרה)	
213	כן (Yes) או לא (No)	ביצוע של זיהוי המשתמש.	Repeat facial scan (חזרה על סריקת פנים)	Driver Monitoring System (מערכת לניטור הנהג)
219	הפעלה (On) או ביטול (Off)	הפעלה או ביטול של ההגדרות של זיהוי המשתמש.	User Recognition (זיהוי המשתמש)	
218	הפעלה (On) או ביטול (Off)	הפעלה או ביטול של התפקוד לכינוס האוטומטי של המושב בכניסה.	Automatically retract seat on entry (כינוס אוטומטי של המושב בכניסה)	
214		רישום המשתמש.	Register User (רישום המשתמש)	
217		רישום מחדש של תנוחת הנהיגה.	Update User Settings (עדכון הגדרות המשתמש)	
218		מחיקת תנוחת הנהיגה.	Delete Driver Position (מחיקת תנוחת הנהיגה)	
216		מחיקת המשתמש הרשום.	Delete User (מחיקת משתמש)	
217	כן (Yes) או לא (No)	מחיקת כל המשתמשים הרשומים.	Delete All Users (מחיקת כל המשתמשים)	
—		חזרה לתפריט הראשי.	Go Back (חזרה)	
219	כן (Yes) או לא (No)	כיבוי הצג.	Screen off (כיבוי הצג)*	
220		התאמה אישית של מסך שלושת המחוונים.	Favorite (מועדפים)	Display/Beep (תצוגה/צלילים)
220	הפעלה (On) או ביטול (Off)	קביעת דילוג על מסכים ביחס לכל פריט.	Bypass Screen (דילוג על מסכים)	
220	גבוהה (High), נמוכה (Low) או ללא השמעה של צלילים (Off)	כוונן עצמת הקול של הצלילים.	Beep (צלילים)	
—		חזרה לתפריט הראשי.	Go Back (חזרה)	
221	Normal (רגיל), Mild (מתון), ECO (חסכוני) או Power (רב-עצמה)	קביעת מצב הפעולה של בקרת האקלים האוטומטית.	Mode Setting (קביעת מצב)	Climate control (בקרת אקלים)
221	הפעלה (On) או ביטול (Off)	קביעת מצב הפעולה של בקרת האקלים ביחס לנוסע.	Occupant Detection (חישת תפוסה)	
—		חזרה לתפריט הראשי.	Go Back (חזרה)	

עמוד	הסבר	תפריט משני	תפריט ראשי
221		Brightness (בהירות)	Camera settings (הגדרות המצלמה)
222		Contrast (ניגודיות)	
222	הפעלה (On) או כיבוי (Off)	Camera Shift Link (קישור המצלמה לשילוב ההילוכים)	
—		Go Back (חזרה)	
222		Engine Oil (שמן מנוע)	Maintenance (תחזוקה)
223		Oil Filter (מסנן שמן)	
223		Tires (צמיגים)	
223		Maintenance Schedule (תכנית תחזוקה)	
223	הפעלה (On) או ביטול (Off)	ON/OFF (מופעל/מבוטל)	
224	כן (Yes) או לא (No)	Clear All Settings (נקה את כל ההגדרות)	
—		Go Back (חזרה)	
224	כן (Yes) או לא (No)	—	Initialize (אתחול)
—		—	Go Back (חזרה)

*: ניתן לקבוע את ההגדרה גם בנהיגה.

פריטים שניתן לקבוע במהלך הנהיגה.

עמוד	תיאור	תפריט
219	כן (Yes) או לא (No)	Screen off (כיבוי צג)
—		Go Back (חזרה)

משיקולי בטיחות, מומלץ לעצור את הרכב במקום בטוח לצורך קביעת ההגדרות.

4. בחר באפשרות "Set" (קביעה) כדי לצאת מההגדרות. בחר באפשרות "Go Back" (חזרה) כדי לחזור למסך הקודם מבלי להחיל את השינויים.

הערה

אפשר לשמור עד 5 ימי הולדת.

▽ קביעת יום שנה

1. הנהל לקביעת יום שנה דומה לנהל שתואר בנושא "קביעת יום הולדת" ☞ 213, אלא שבצעד 1 בוחרים באפשרות "Anniversary" (יום שנה).

הערה

אפשר לשמור עד 5 ימי שנה.

▼ הגדרות המערכת לניטור הנהג

אפשר לקבוע את ההגדרות של המערכת לניטור הנהג.

▽ חזרה על סריקת פנים

1. מהתפריט המשני של מסך ההגדרות, בחר באפשרות "Repeat facial scan" (חזרה על סריקת פנים). עיין בנושא "מסך ההגדרות" ☞ 210.

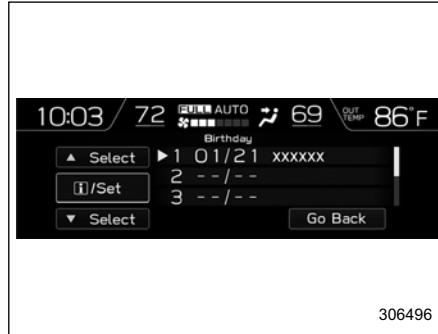

306496

2. בחר מהרשימה במספר שברצונך להזין.



306497

3. בעזרת מתגי הבקרה, הזן את התאריך הטקסט.

▼ קביעת תאריך וכוונון השעון

אפשר לקבוע את התאריך, לכוונן את השעה ולבחור תבנית של 12 או 24 שעות.

▽ קביעת התאריך הנוכחי וכוונון השעה הנוכחית

לפרטים על כוונון השעון, עיין בנושא "שעון" ☞ 225.

▽ קביעת יום הולדת

כשיום ההולדת או יום השנה מתקרבים, תופיע הודעה כאשר מעבירים את מערכת ההצתה למצב ON. ניתן להפעיל תפקוד זה או לבטל אותו. לפרטים עיין בנושא "הגדרות דילוג על מסכים" ☞ 220.

1. מהתפריט המשני של מסך ההגדרות, בחר באפשרות "Birthday" (יום הולדת). לפרטים, עיין בנושא "מסך ההגדרות" ☞ 210.

▽ רישום משתמש

1. כוונן את מצבי המושב, המראות החיצוניות וזווית ההטיה של המראות החיצוניות כלפי מטה בנסיעה לאחור, עד שתגיע לתנוחת הישיבה הנכונה.

הערה

- התחל את התהליך של רישום המשתמש לאחר שתכוונן את המושב, את הזווית של המראות החיצוניות ואת זווית ההטיה של המראה החיצונית כלפי מטה בנסיעה לאחור. אם ייעשה כוונן כלשהו במהלך רישום המשתמש, התהליך עלול להיקטע. עיין בנושא "מושב בעל כוונן חשמלי" ☞ 34 או בנושא "מראות חיצוניות" ☞ 241.

- אם מעבירים את מערכת ההצתה למצב OFF לפני שרישום המשתמש הושלם, המידע על מצבי הכוונן של המושב, המראות החיצוניות וזווית ההטיה של המראות החיצוניות כלפי מטה בנסיעה לאחור לא נשמר.

2. מהתפריט המשני של מסך ההגדרות, בחר באפשרות "Register User" (רישום משתמש). עיין בנושא "מסך ההגדרות" ☞ 210.



כשזיהוי המשתמש יושלם, יופיע מסך קבלת הפנים ולאחריו המסך הבסיסי המשוך למידע של המשתמש שזוהה.



2. כדי להתחיל בסריקה החוזרת של הפנים, בחר באפשרות "Yes" (כן). כדי לשוב למסך הקודם, בחר באפשרות "No" (לא).

3. שב במושב הנהג, הבט ישר קדימה והמתן מספר רגעים.

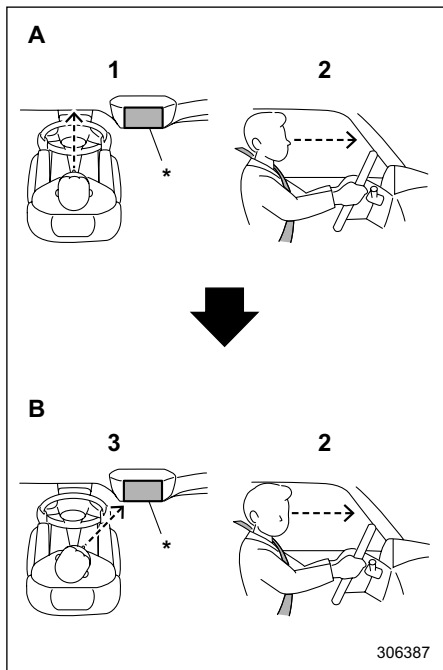

- (A) מבט קדימה
 (B) מבט בכיוון הצג
 (1) הפנים צריכות לפנות קדימה.
 (2) אין להטות את הסנטר כלפי מטה.
 (3) הפנים צריכות לפנות בכיוון הצג.
 *: צג

5. שב במושב הנהג, הבט ישר קדימה והמתן מספר רגעים.

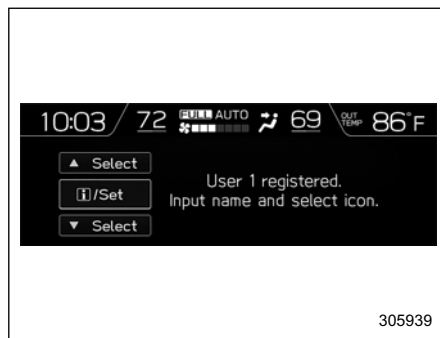

כשהרישום של סריקת הפנים יושלם, המסך יתחלף.

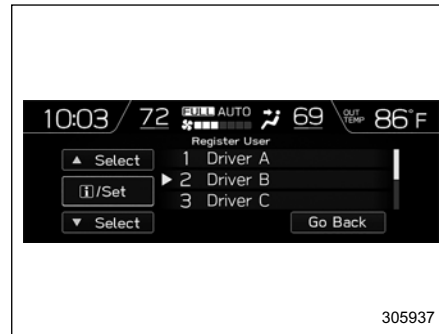

3. בחר מהרשימה במספר שברצונך להזין.



4. כדי להתחיל ברישום של סריקת הפנים, בחר באפשרות "Set" (קביעה). כדי לשוב למסך הקודם, בחר באפשרות "Go Back" (חזרה).

• מחיקת משתמש

1. מהתפריט המשני של מסך ההגדרות, בחר באפשרות "Delete User" (מחיקת משתמש). עיין בנושא "מסך ההגדרות" 210.

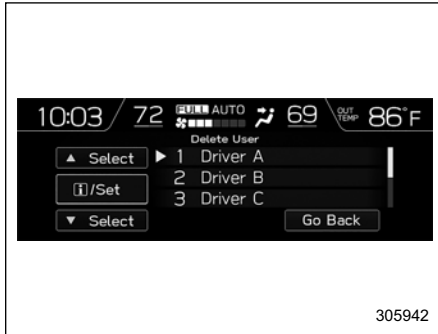

2. בחר מהרשימה במספר שברצונך להזין.

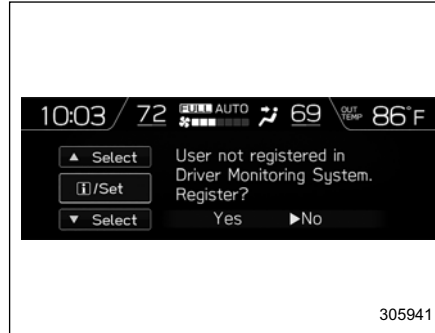

305941

הערה

• במקרים הבאים מופיע מסך עם המלצה לרישום משתמש.

– כשהנהג לא השלים רישום משתמש

– כשיש עד 4 משתמשים רשומים

בעזרת מתגי הבקרה, בחר באפשרות "Yes" כדי להציג את המסך שבצעד 3. לאחר מכן, פעל על פי נוהל הרישום כדי להשלים את רישום המשתמש.

• ניתן להחליף משתמש קיים באמצעות בחירה במספר של אותו משתמש רשום. כשרושמים משתמש שמחליף משתמש קיים, מאופסים הנתונים של צריכת הדלק האישית.

• כשהאפשרות "User Recognition" (זיהוי משתמש) נקבעת במצב OFF, לא ניתן לבחור ברישום משתמש.

הערה

• אם לא ניתן לבצע את רישום המשתמש, הפנה את המבט קדימה כמתואר באיור, ולאחר מכן הפנה את המבט בכיוון הצג.

• אם מופיעה ההודעה "Unable to register" (לא ניתן לבצע רישום), חזור על הנוהל החל מצעד 4.

• במקרים מסוימים, לא ניתן לבצע את רישום המשתמש בצורה תקינה. במקרים אלה, עיין בנושא "מערכת לניטור הנהג" 363.

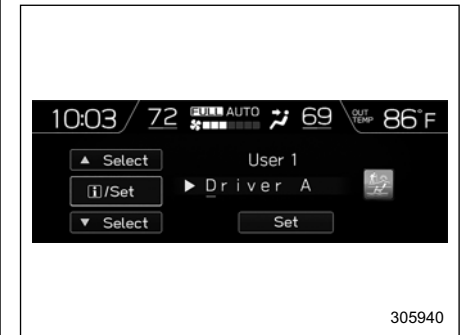

305940

6. בעזרת מתגי הבקרה, הזן את הטקסט.

7. קבע את הסמלים המבוקשים בעזרת מתגי הבקרה.

8. בחר באפשרות "Set" (קביעה) כדי לצאת ממסך ההגדרות.

▽ עדכון הגדרות המשתמש

1. מהתפריט המשני של מסך ההגדרות, בחר באפשרות "Update User Settings" (עדכון הגדרות המשתמש). עיין בנושא "מסך ההגדרות" עמ' 210.

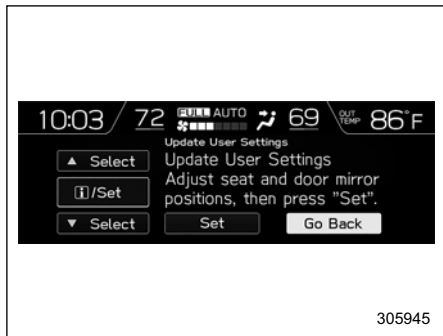

2. בחר באפשרות "Set" (קביעה) כדי לרשום מחדש את תנוחת הנהיגה. כדי לשוב למסך הקודם, בחר באפשרות "Go Back" (חזרה).

▽ מחיקת כל המשתמשים

1. מהתפריט המשני של מסך ההגדרות, בחר באפשרות "Delete All Users" (מחיקת כל המשתמשים). עיין בנושא "מסך ההגדרות" עמ' 210.



2. כדי למחוק את כל המשתמשים, בחר באפשרות "Yes" (כן). כדי לשוב למסך הקודם, בחר באפשרות "No" (לא).



3. כדי למחוק את המספר, בחר באפשרות "Yes" (כן). כדי לשוב למסך הקודם, בחר באפשרות "No" (לא).

▽ הגדרת כינוס אוטומטי של המושב בכניסה

1. מהתפריט המשני של מסך ההגדרות, בחר באפשרות "Automatically retract seat on entry" (כינוס אוטומטי של המושב בכניסה). עיין בנושא "מסך ההגדרות" ע"פ 210.

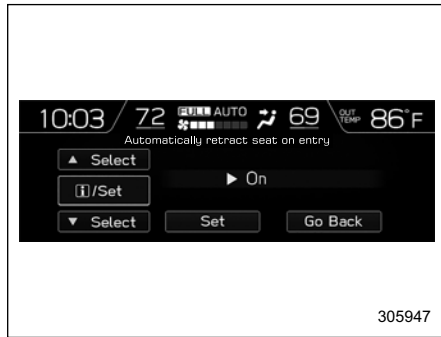

2. בעזרת מתגי הבקרה, בחר באפשרות "On" כדי להפעיל את התפקוד האוטומטי בכניסה לרכב וביציאה ממנו, או באפשרות "Off" כדי לבטל את פעולתו.
3. בחר באפשרות "Set" (קביעה) כדי לצאת מההגדרות. כדי לשוב למסך הקודם, בחר באפשרות "Go Back" (חזרה).

▽ מחיקת תנוחת הנהיגה

1. מהתפריט המשני של מסך ההגדרות, בחר באפשרות "Delete Driver Position" (מחיקת תנוחת הנהיגה). עיין בנושא "מסך ההגדרות" ע"פ 210.

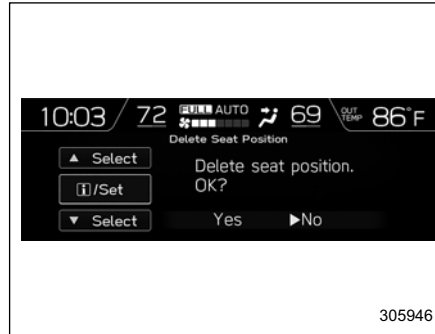

2. כדי למחוק את תנוחת הנהיגה, בחר באפשרות "Yes" (כן). כדי לשוב למסך הקודם, בחר באפשרות "No" (לא).

הערה

- התחל את התהליך של רישום המשתמש לאחר שתכוונן את המושב, את הזווית של המראות החיצוניות ואת זווית ההטיה של המראה החיצונית כלפי מטה בנסיעה לאחור. אם ייעשה כוונון כלשהו במהלך רישום המשתמש, התהליך עלול להיקטע. עיין בנושא "מושב בעל כוונון חשמלי" ע"פ 34 או בנושא "מראות חיצוניות" ע"פ 241.
- אם מעבירים את מערכת ההצתה למצב OFF לפני שרישום המשתמש הושלם, המידע על מצבי הכוונון של המושב, המראות החיצוניות וזווית ההטיה של המראות החיצוניות כלפי מטה בנסיעה לאחור לא נשמר.

הפעלת הצג מחדש

לאחר שמעבירים את מערכת ההצגה למצב ON או ACC, בעקבות לחיצה על הלחצן INFO, מופעל הצג מחדש. בצג יופיע המסך הבסיסי שהופיע כאשר הצג כובה.

הערה

כשהצג כבוי, מופיע רק המסך של בקרת האקלים - בעקבות הפעלת המערכת של בקרת האקלים.

מכשירים ובקורות

▼ הגדרות תצוגה/צילילים

אפשר לקבוע את ההגדרות של התצוגה ושל עצמת הקול.

▼ כיבוי הצג

1. מהתפריט המשני של מסך ההגדרות, בחר באפשרות "Screen Off" (כיבוי הצג). עיין בנושא "מסך ההגדרות" 210.

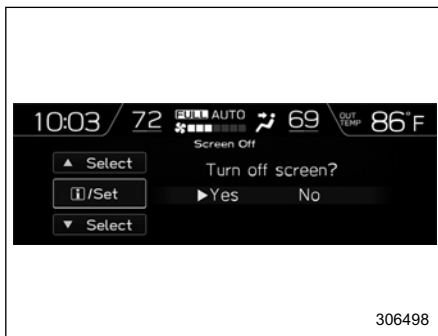

2. כדי לכבות את הצג, בחר באפשרות "Yes" (כן). כדי לשוב למסך הקודם, בחר באפשרות "No" (לא).

▼ ההגדרות של זיהוי המשתמש

1. מהתפריט המשני של מסך ההגדרות, בחר באפשרות "User Recognition" (זיהוי המשתמש). עיין בנושא "מסך ההגדרות" 210.

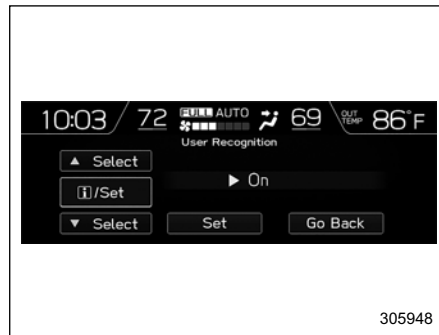

2. בעזרת מתגי הבקרה, בחר באפשרות "On" כדי להפעיל את ההגדרות של זיהוי המשתמש או באפשרות "Off" כדי לבטל את התפקוד.

3. בחר באפשרות "Set" (קביעה) כדי לצאת מההגדרות. כדי לשוב למסך הקודם, בחר באפשרות "Go Back" (חזרה).

▽ קביעת המועדפים

1. מהתפריט המשני של מסך ההגדרות, בחר באפשרות "Favorite" (מועדפים). עיין בנושא "מסך ההגדרות" עמ' 210.



306499

2. קבע את הפריטים המבוקשים בעזרת מתגי הבקרה. לפריטים על הפריטים, עיין בנושא "מסך המועדפים" עמ' 207.
3. בחר באפשרות "Set" (קביעה) כדי לצאת מההגדרות. בחר באפשרות "Go Back" (חזרה) כדי לחזור למסך הקודם מבלי להחיל את השינויים.

הערה

- אפשר לקבוע עד 3 פריטים.
- לא ניתן לקבוע שאותו פריט יופיע משמאל, באמצע או מימין.
- ניתן להציג מידע על מזג האוויר ל-3 השעות הקרובות או ל-6 השעות הקרובות.

▽ הגדרות דילוג על מסכים

1. מהתפריט המשני של מסך ההגדרות, בחר באפשרות "Bypass Screen" (דילוג על מסכים). עיין בנושא "מסך ההגדרות" עמ' 210.



306500

2. בעזרת מתגי הבקרה, בחר באפשרות "On" כדי שפריטים יוצגו או באפשרות "Off" כדי לבטל הצגה של פריטים.
3. בחר באפשרות "Set" (קביעה) כדי לצאת מההגדרות. בחר באפשרות "Go Back" (חזרה) כדי לחזור למסך הקודם מבלי להחיל את השינויים.

הערה

מידע תעבורה מוצג רק במערכת שמע הכוללת רדיו לווייני SiriusXM.

▽ הגדרת צלילים

1. מהתפריט המשני של מסך ההגדרות, בחר באפשרות "Beep" (צלילים). עיין בנושא "מסך ההגדרות" עמ' 210.



306501

2. קבע את עצמת הקול של הצלילים בעזרת מתגי הבקרה.
3. בחר באפשרות "Set" (קביעה) כדי לצאת מההגדרות. בחר באפשרות "Go Back" (חזרה) כדי לחזור למסך הקודם מבלי להחיל את השינויים.

▼ הגדרות מצלמה (אם התפקוד קיים)

אפשר לקבוע את הגדרות התצוגה של המצלמה הקדמית.

▼ כוונן הבהירות

1. מהתפריט המשני של מסך ההגדרות, בחר באפשרות "Brightness" (בהירות). עיין בנושא "מסך ההגדרות" ☞ 210.

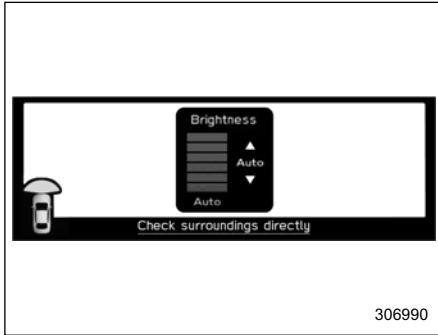

2. קבע את רמת הבהירות בעזרת מתגי הבקרה.

3. לחץ על הלחצן "I/SET" כדי לאשר את הקביעה.

▼ הגדרות חישת תפוסה

1. מהתפריט המשני של מסך ההגדרות, בחר באפשרות "Occupant Detection" (חישת תפוסה). עיין בנושא "מסך ההגדרות" ☞ 210.

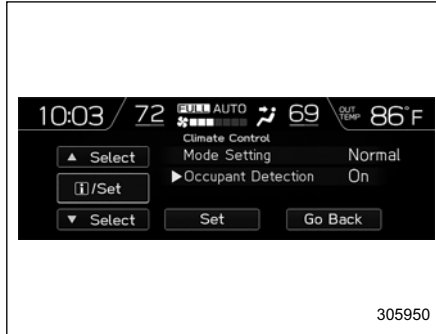

2. בעזרת מתגי הבקרה, בחר באפשרות "On" כדי להפעיל את חישת התפוסה או באפשרות "Off" כדי לבטל את פעולתה.

3. בחר באפשרות "Set" (קביעה) כדי לצאת מההגדרות. בחר באפשרות "Go Back" (חזרה) כדי לחזור למסך הקודם מבלי להחיל את השינויים.

▼ הגדרות בקרת האקלים

אפשר לקבוע את ההגדרות של מערכת בקרת האקלים.

▼ קביעת מצב

1. מהתפריט המשני של מסך ההגדרות, בחר באפשרות "Mode Setting" (קביעת מצב). עיין בנושא "מסך ההגדרות" ☞ 210.

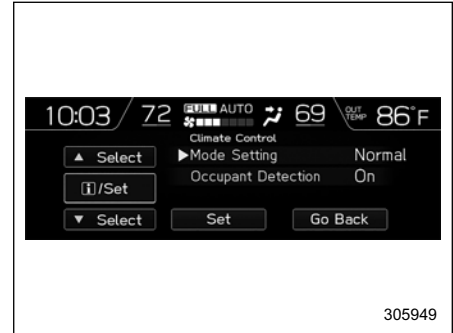

2. בעזרת מתגי הבקרה, בחר במצב הרצוי: "Normal" (רגיל), "Mild" (מתון), "Power" (רב-עצמה) או "ECO" (חסכוני). לפרטים על "Mode Setting" (קביעת המצב), עיין בנושא "התאמה אישית של בקרת האקלים האוטומטית (עבור סוג B ו-C)". ☞ 254.

3. בחר באפשרות "Set" (קביעה) כדי לצאת מההגדרות. בחר באפשרות "Go Back" (חזרה) כדי לחזור למסך הקודם מבלי להחיל את השינויים.

▼ הגדרות תחזוקה

אפשר לקבוע תזכורות תחזוקה.

▼ הגדרת שמן מנוע

1. מהתפריט המשני של מסך ההגדרות, בחר באפשרות "Engine Oil" (שמן מנוע). עיין בנושא "מסך ההגדרות" 210.

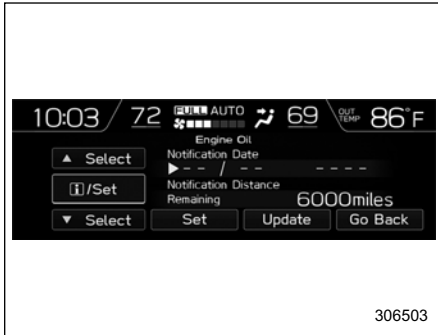

2. בעזרת מתגי הבקרה, הזן את התאריך והמרחק לתזכורות.
3. בחר באפשרות "Set" (קביעה) כדי לצאת מההגדרות. בחר באפשרות "Update" (עדכון) כדי לקבוע את המרחק להצגת ההתראה לערך ברירת המחדל. בחר באפשרות "Go Back" (חזרה) כדי לחזור למסך הקודם מבלי להחיל את השינויים.

▼ הגדרת הקישור של המצלמה לשילוב ההילוכים

1. מהתפריט המשני של מסך ההגדרות, בחר באפשרות "Camera shift link setting" (קישור המצלמה לשילוב ההילוכים). עיין בנושא "מסך ההגדרות" 210.

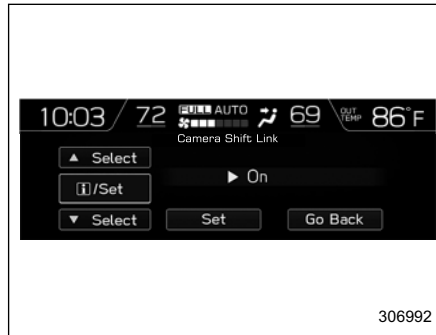

2. בעזרת מתגי הבקרה, בחר באפשרות "On" (הפעלה) או באפשרות "Off" (ביטול).
3. בחר באפשרות "Set" (קביעה) כדי לצאת מההגדרות. בחר באפשרות "Go Back" (חזרה) כדי לחזור למסך הקודם מבלי להחיל את השינויים.

▼ כוונון הניגודיות

1. מהתפריט המשני של מסך ההגדרות, בחר באפשרות "Contrast" (ניגודיות). עיין בנושא "מסך ההגדרות" 210.

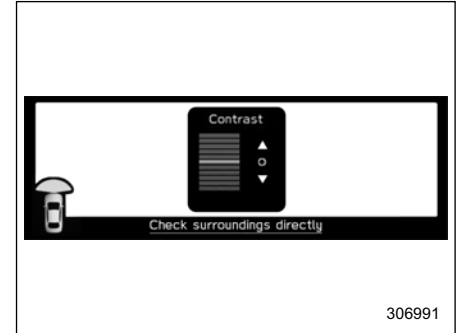

2. קבע את רמת הניגודיות בעזרת מתגי הבקרה.
3. לחץ על הלחצן "i/SET" כדי לאשר את הקביעה.

▽ קביעת "הפעלה/ביטול"

1. מהתפריט המשני של מסך ההגדרות, בחר באפשרות "On/Off" (קביעה אם יוצג מסך הכניסה). עיין בנושא "מסך ההגדרות" ע"פ 210.

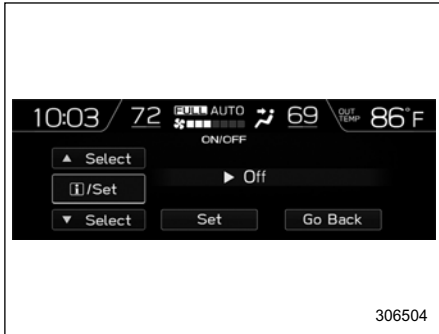

306504

2. בעזרת מתגי הבקרה, בחר באפשרות "On" כדי שמסך הכניסה יוצג או באפשרות "Off" כדי לבטל את ההצגה של מסך הכניסה.

3. בחר באפשרות "Set" (קביעה) כדי לצאת מההגדרות. בחר באפשרות "Go Back" (חזרה) כדי לחזור למסך הקודם מבלי להחיל את השינויים.

▽ הגדרת מסנן שמן

נוהל הקביעה דומה לזה שמתואר בנושא "הגדרת שמן מנוע" ע"פ 222, אלא שבצעד 1 יש לבחור בפריט "Oil Filter" (מסנן שמן).

▽ הגדרת צמיגים

נוהל הקביעה דומה לזה שמתואר בנושא "הגדרת שמן מנוע" ע"פ 222, אלא שבצעד 1 יש לבחור בפריט "Tires" (צמיגים).

▽ הגדרת טיפול תקופתי

נוהל הקביעה דומה לזה שמתואר בנושא "הגדרת שמן מנוע" ע"פ 222, אלא שבצעד 1 יש לבחור בפריט "Maintenance Schedule" (טיפול תקופתי).

הערה

- התזכורת מוצגת לפי תאריך או לפי מרחק, בהתאם להגדרה שנקבעה.
- המסך הקופץ יופיע גם אם הערך " _ _ " נבחר כערך התאריך ("Day") או המרחק ("Distance").
- התזכורת מוצגת עד שמתקיים אחד מהתנאים הבאים.
 - פרק הזמן שחלף מהתאריך הרשום שבו יש לבצע את הטיפול הוא 15 ימים או יותר.
 - מרחק הנסיעה הכולל שעבר הרכב מהמרחק הרשום שבו יש לבצע את הטיפול הוא כ-500 ק"מ או יותר.

▼ מחיקת כל ההגדרות

1. מהתפריט המשני של מסך ההגדרות, בחר באפשרות "Clear All Settings" (מחיקת כל ההגדרות). עיין בנושא "מסך ההגדרות" 210.



2. בעזרת מתגי הבקרה, בחר באפשרות "Yes" (כן) או באפשרות "No" (לא).

▼ אתחול

ניתן לאתחל את הפריטים שנקבעו לפי העדפותיך.

1. מהתפריט המשני של מסך ההגדרות, בחר באפשרות "Initialize" (אתחול). עיין בנושא "מסך ההגדרות" 210.

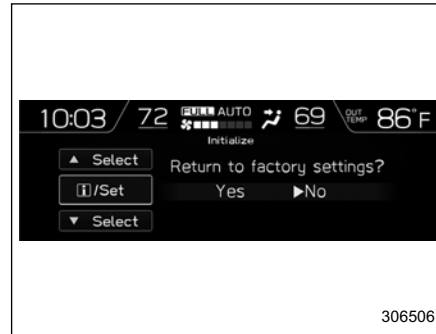

2. בעזרת מתגי הבקרה, בחר באפשרות "Yes" (כן) או באפשרות "No" (לא).

הערה

כשהמערכת לניטור הנהג אינה פועלת, לא ניתן לאתחל את הפריטים.

■ כיצד לקבל קוד מקור באמצעות קוד פתוח

מידע על תוכנה בעלת קוד מקור חופשי/פתוח

מוצר זה מכיל תוכנה בעלת קוד מקור חופשי/פתוח (FOSS).

את פרטי הרישוי ו/או קוד המקור של תוכנת FOSS אפשר למצוא בכתובת הבאה:

<http://www.globaldenso.com/en/open-source/ivi/subaru/>

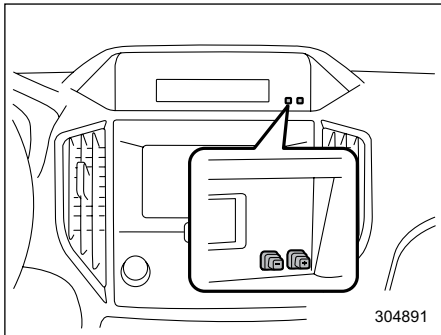

6. מתחת לשעון, לחץ על הלחצן "+" או על הלחצן "-".

▽ **כוונן מצב תצוגה של 12 שעות או 24 שעות**

ניתן לקבוע אם השעה תוצג בתצורה של 12 שעות או 24 שעות. כדי להחליף את תצורת התצוגה של השעות פעל באופן הבא.

1. העבר את מערכת ההצתה למצב LOCK/OFF.
2. לחץ על הלחצן "-" לחיצה ממושכת של כ-5 שניות. תצוגת השעון תתחיל להבהב.
3. כאשר תצוגת השעון מהבהבת, לחץ על הלחצן "+" לחיצה ממושכת של כ-2 שניות. תצורת התצוגה של השעות תוחלף.

■ **כוונן השעון באופן ידני**

▼ **סוג רב-תכליתי מסוג A (שחור-לבן)**
1. העבר את מערכת ההצתה למצב ON.

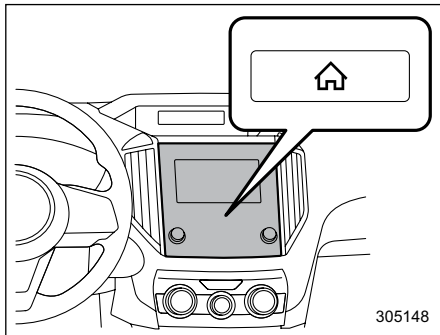

2. לחץ על הלחצן .

3. בחר באפשרות "Settings" (הגדרות).
4. בחר באפשרות "Vehicle" (רכב).
5. בחר באפשרות "Time/Date" (שעה/תאריך) ולאחר מכן באפשרות "Manual" (ידני).

3-10. שעון

בכלי רכב שמצוידים במערכת ניווט ו/או במערכת שמע מקורית של סובארו, ניתן לכוונן את השעון במצב אוטומטי או במצב ידני.

- מצב אוטומטי: כוונן אוטומטי של השעון
- מצב ידני: כוונן ידני של השעון

▲ זהירות

אם מסירים את מערכת הניווט ו/או מערכת השמע המקוריות של סובארו, לא ניתן לכוונן את השעון שבצג הרב-תכליתי (LCD צבעוני).

הערה

- כוונן את השעה, ולאחר מכן בחר בתבנית הצוגה של 12 שעות או 24 שעות.
- תפקודי המערכת של יום הולדת/יום שנה ותזכורות תחזוקה מבוססים על השעה והתאריך שנקבעו בצג הרב-תכליתי (LCD צבעוני).

■ כוונן השעון באופן אוטומטי

1. העבר את מערכת ההצגה למצב ON.

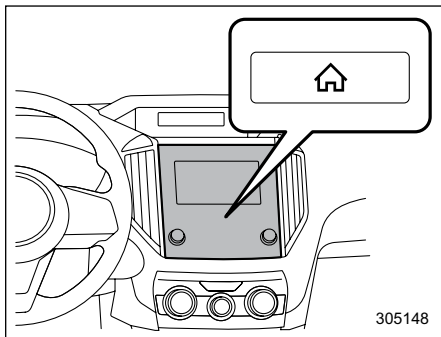

2. לחץ על הלחצן

3. בחר באפשרות "Settings" (הגדרות).

4. בחר באפשרות "Vehicle" (רכב).

5. בחר באפשרות "Time/Date" (שעה/תאריך) ולאחר מכן באפשרות "Auto" (אוטומטי).

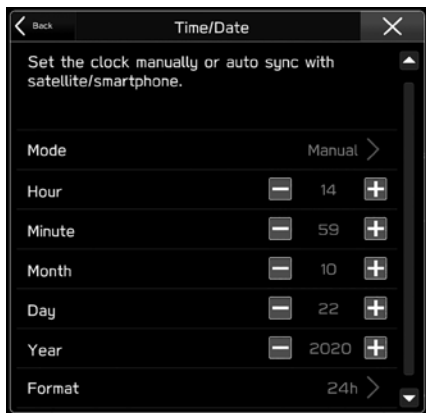

6. כוונן כל פריט בעזרת לחצני הפלוס והמינוס.

7. בחר באפשרות כדי להשלים את כוונן השעון.

בחר באפשרות "Back" (חזרה) כדי לשוב למסך הקודם מבלי שהקביעות יישמרו.

4. תצוגת השעון תמשיך להבהב במשך כ-3 שניות נוספות כדי לציין שתצורת התצוגה של השעות הוחלפה.

▼ צג רב-תכליתי מסוג B (LCD צבעוני)

1. העבר את מערכת ההצגה למצב ON.

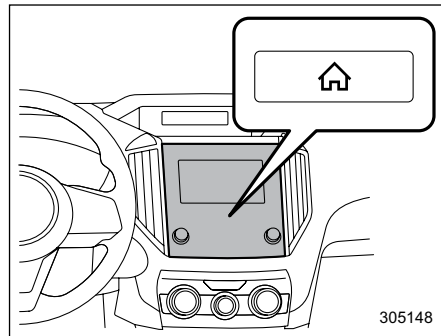

2. לחץ על הלחצן

3. בחר באפשרות "Settings" (הגדרות).

4. בחר באפשרות "Vehicle" (רכב).

5. בחר באפשרות "Time/Date" (שעה/תאריך) ולאחר מכן באפשרות "Manual" (ידני).

11-3. מתג בקרת התאורה

■ אמצעי זהירות ועצות

▲ זהירות

- שימוש באורות לפרקי זמן ממושכים כשהמנוע אינו פועל עלול לגרום להתרוקנות המצבר.
- לפני שעוזבים את הרכב יש לוודא שכל האורות כבויים. אם משאירים את הרכב ללא השגחה לפרק זמן ממושך כשהאורות דולקים, המצבר עלול להתרוקן.

הערה

- גם אם שולפים את המפתח ממתג ההתנעה, אפשר להפעיל את הפנסים באמצעות העברה של מתג בקרת התאורה ממצב "O" (התאורה כבויה) למצב "DOE" או למצב "D" (בדגמים ללא מערכת להפעלה ללא מפתח עם לחצן התנעה).
- גם כשמערכת ההצתה במצב OFF, אפשר להפעיל את הפנסים באמצעות העברה של מתג בקרת התאורה ממצב "O" (התאורה כבויה) למצב "DOE" או למצב "D" (בדגמים עם מערכת להפעלה ללא מפתח עם לחצן התנעה).

■ מידע רגולטורי



המילה והסימן Bluetooth® וסמלי הלוגו הם סימנים מסחריים רשומים בבעלות Bluetooth SIG, Inc.

6. לחץ על הלחצן להחיצה נוספת כדי להשלים את הקביעה.

▼ בדגמים עם מערכת ניווט

השעון יכוון באופן אוטומטי כאשר קיים אות GPS.

▼ בדגמים ללא מערכת ניווט

השעון ייקבע ויכוון באופן אוטומטי כאשר מחברים סמארטפון בתקשורת Bluetooth® לצורך העברת הנתונים של ספר הטלפונים.

1. רשום את הטלפון החכם במערכת השמע. לפרטים, עיין בנושא "Bluetooth SETTINGS" (הגדרות Bluetooth) בנספח למדריך תפעול הרכב העוסק במערכת השמע/ניווט.

2. העבר את נתוני ספר הטלפונים למערכת. לפרטים, עיין בנושא "Bluetooth SETTINGS" (הגדרות Bluetooth) בנספח למדריך תפעול הרכב העוסק במערכת השמע/ניווט. השעון יכוון באופן אוטומטי.

הערה

בהתאם לדגם של הסמארטפון, ייתכן שיהיה צורך לשנות את ההגדרות של הסמארטפון המחובר. (למשל: במכשירי iOS או דגמים אחרים, ייתכן שיהיה צורך להפעיל את הגדרת ההתראות). לפרטים, עיין בהוראות של הסמארטפון המחובר.

- אם זלת הנהג נפתחת כשהפנסים מאירים והמפתח אינו במתג ההתנעה, יישמע צליל המציין לנהג שהאורות מאירים.

■ פנסים ראשיים

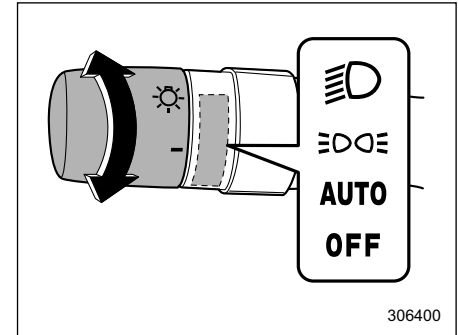

כדי להדליק את הפנסים הראשיים, סובב את הכפתור בקצה ידית הפעלת מאותתי הפנייה.

מצב "☀️":

תאורת לוח המכשירים, הפנסים הראשיים, פנסי החנייה, פנסי הסימון הצדיים-קדמיים, פנסי הסימון הצדיים-אחוריים, האורות האחוריים ותאורת לוחית הרישוי מאירים.

מצב "☀️-":

תאורת לוח המכשירים, פנסי החנייה, פנסי הסימון הצדיים-קדמיים, פנסי הסימון הצדיים-אחוריים, האורות האחוריים ותאורת לוחית הרישוי מאירים.

מצב "☀️+":

• פנסים ראשיים עם הפעלה/כיבוי אוטומטיים

כשמערכת ההצתה במצב ON, תאורת לוח המכשירים, הפנסים הראשיים, פנסי החנייה, פנסי הסימון הצדיים-קדמיים, פנסי הסימון הצדיים-אחוריים, האורות האחוריים ותאורת לוחית הרישוי מאירים. או כבים באופן אוטומטי, בהתאם לרמת האור החיצוני.

הערה

- אפשר לשנות את הרגישות של תפקוד ההדלקה/הכיבוי האוטומטי של האורות הראשיים במוסך. לקבלת פרטים, מומלץ לפנות למרכז שירות מורשה סובארו מטעם היבואן. כמו כן, בדגמים שמצוידים בצג בלוח המחוונים (LCD צבעוני), אפשר לשנות את ההגדרה בעזרת הצג. לפרטים, עיין בנושא "הגדרות הרכב" עמ' 193.

- כאשר מתג בקרת התאורה נמצא במצב AUTO והפנסים הראשיים אינם מופעלים למרות שמחשיך, העבר את מתג בקרת התאורה למצב "☀️". במקרה זה, דאג שהרכב ייבדק במוסך בהקדם האפשרי. מומלץ לפנות למרכז שירות מורשה סובארו מטעם היבואן.

מצב "O":

כל האורות הראשיים כבויים.

המצוידים במערכת להפעלה ללא מפתח עם לחצן התנעה).

• שולפים את המפתח ממתג ההתנעה (בדגמים שאינם מצוידים במערכת להפעלה ללא מפתח עם לחצן התנעה).

הפנסים יכבו אם אחד מהתנאים הבאים יתקיים.

• חלפו 3 דקות מאז שהפנסים החלו להאיר במסגרת התפקוד של תאורת קבלת הפנים.

• לאחר שחולפות 30 שניות מרגע שהדלת נפתחה ונסגרה.¹

• כשמעבירים את מתג בקרת התאורה למצב אחר (מלבד מצב AUTO).

• נוהל הנעילה מבוצע שתי פעמים. כשמבצעים את נוהל שחרור הנעילה לאחר ביצוע נוהל הנעילה, יש לבצע את נוהל הנעילה שתי פעמים.

*1: ניתן לשנות במוסך את פרק הזמן בו ממשיכה האלומה הנמוכה להאיר במסגרת התפקוד של תאורת קבלת הפנים. לקבלת פרטים, מומלץ לפנות למרכז שירות מורשה סובארו מטעם היבואן.

כשמתקרבים לרכב:

בזמן שהתפקוד של תאורת קבלת הפנים פעיל, האלומה הנמוכה של הפנסים הראשיים, תאורת לוח המכשירים, פנסי החנייה, פנסי הסימון הקדמיים-צדיים, פנסי הסימון הצדיים-קדמיים, פנסי הסימון הצדיים-אחוריים, האורות האחוריים ותאורת לוחית הרישוי מאירים באופן אוטומטי כשמשחררים את נעילת הדלתות (כולל הדלת האחורית המתרוממת) באמצעות מערכת השלט-רחוק.

הפנסים הראשיים ימשיכו להאיר במשך 30 שניות¹ ואז הם יכבו. אולם, אם מבצעים אחת מהפעולות הבאות, הפנסים יכבו.

• נועלים את הדלתות.

• מעבירים את מתג בקרת התאורה למצב אחר (מלבד מצב AUTO).

• מעבירים את מערכת ההצתה למצב ON.

כשיוצאים מהרכב:

בזמן שהתפקוד של תאורת קבלת הפנים פעיל, האלומה הנמוכה של הפנסים הראשיים, תאורת לוח המכשירים, פנסי החנייה, פנסי הסימון הקדמיים-צדיים, פנסי הסימון הצדיים-קדמיים, פנסי הסימון הצדיים-אחוריים, האורות האחוריים ותאורת לוחית הרישוי ממשיכים להאיר גם כאשר מבצעים אחת מהפעולות הבאות.

• לוחצים על לחצן ההתנעה כדי להעביר את מערכת ההצתה למצב OFF (בדגמים

• הדלקה/כיבוי אוטומטיים של הפנסים הראשיים בהתאם לפעולת המגבים

כאשר מתג בקרת התאורה נמצא במצב AUTO, הפנסים הראשיים מאירים באופן אוטומטי כשמגבי השמשה הקדמית פועלים מספר פעמים. הפנסים הראשיים כבים באופן אוטומטי כשפעולת המגבים נפסקת.

הערה

במוסך ניתן לשנות את הקביעה של התפקוד הזה. לקבלת פרטים, מומלץ לפנות למרכז שירות מורשה סובארו מטעם היבואן.

▼ תאורת קבלת פנים

התפקוד של תאורת קבלת הפנים מפעיל את האלומה הנמוכה של הפנסים הראשיים, כדי להקל על ההגעה לרכב ועל היציאה ממנו בשעות הלילה או במקומות חשוכים.

תפקוד זה פועל כשכל התנאים הבאים מתקיימים.

- מתג בקרת התאורה נמצא במצב AUTO.
- מספיק חשוך כדי שהמערכת האוטומטית תפעיל את הפנסים הראשיים.

■ הבהוב בפנסים הראשיים

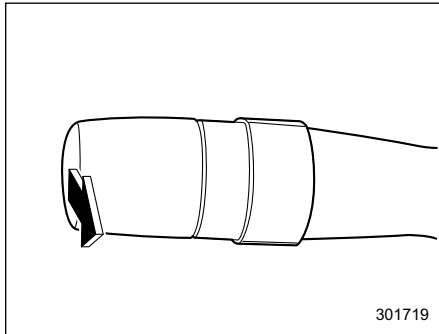

▲ זהירות

אסור להחזיק את הידית במצב הבהוב ליותר ממספר שניות.

כדי להבהב בפנסים הראשיים, משוך את הידית כלפיך ושחרר אותה. האלומה הגבוהה תאיר כל עוד אוחזים בידיה.

כשהפנסים הראשיים מאירים באלומה הגבוהה, מאירה גם נורית החיווי "☰●" בלוח המחוונים.

■ החלפת אור גבוה/נמוך (עמעם)

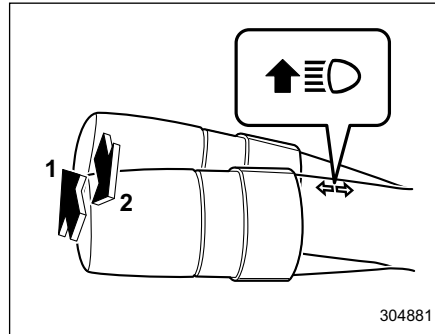

- 1 אלומה גבוהה של הפנסים הראשיים
- 2 אלומה נמוכה של הפנסים הראשיים

כשהפנסים הראשיים מאירים באלומה הגבוהה, מאירה גם נורית החיווי "☰●" בלוח המחוונים.

▼ חיישן הדלקה/כיבוי אוטומטיים של האורות הראשיים

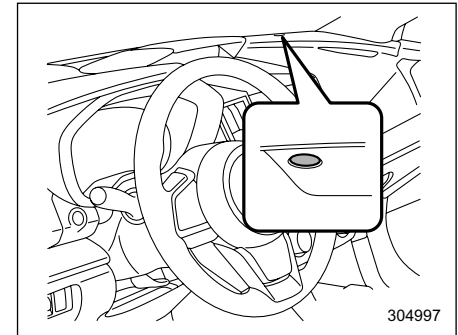

החיישן מותקן במקום המצוין באיור.

▲ זהירות

אם מניחים חפץ כלשהו על החיישן או בקרבתו, ייתכן שהחיישן לא יזהה בצורה נכונה את רמת האור החיצוני ומערכת ההדלקה/כיבוי אוטומטיים של האורות הראשיים לא תפעל כראוי.

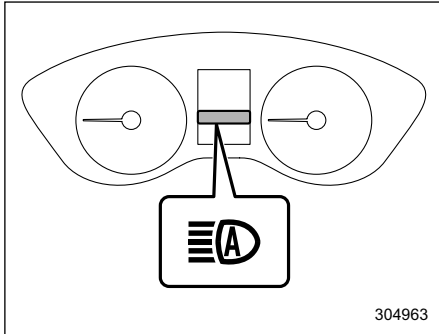

נורית חייווי לסייען אלומה גבוהה

כשתפקוד הסייען של האלומה הגבוהה מופעל, מאירה בלוח המחוונים נורית החיווי של סייען האלומה הגבוהה.

הערה

אם התגלתה תקלה בתפקוד הסייען של האלומה הגבוהה, או אם פעולתו נפסקה באופן זמני, הפנסים הראשיים יאירו באופן קבוע באלומה הנמוכה.

▼ כיצד להפחית באופן זמני את רגישות התפקוד של סייען האלומה הגבוהה.

כדי להפחית באופן זמני את רגישות התפקוד של סייען האלומה הגבוהה, פעל באופן הבא:

1. לפני שתעביר את מערכת ההצתה למצב ON, העבר את מתג בקרת התאורה למצב AUTO ודחוף את ידית מאותתי הפנייה כלפי השמשה הקדמית (למצב של האלומה הגבוהה).

- במקרה של תקלה או השבתה זמנית של מערכת EyeSight.

הערה

- אין לסמוך יתר על המידה על התפקוד של סייען האלומה הגבוהה. באחריות הנהג להבין תמיד את תנאי הסביבה, לנהוג בבטחה ובמידת הצורך, להפעיל את האורות הראשיים באופן ידני.
- כבירת מחדל, התפקוד נקבע במפעל במצב "פעיל". במרכז שירות מורשה סובארו מטעם היבואן ניתן לנתק את התפקוד (כך שלא יפעל). לפרטים נוספים, מומלץ לפנות למרכז שירות מורשה סובארו מטעם היבואן.

▼ כיצד משתמשים בתפקוד הסייען של האלומה הגבוהה

- תפקוד הסייען של האלומה הגבוהה מופעל כשמתקיימים כל התנאים הבאים:
- כשמתג בקרת התאורה נמצא במצב AUTO והפנסים הראשיים מאירים באלומה הנמוכה באופן אוטומטי.
- מסיטים כלפי השמשה הקדמית את ידית הפעלת מאותתי הפנייה.

■ תפקוד סייען האלומה הגבוהה (אם קיים)

הערה

- התפקוד של סייען האלומה הגבוהה עושה שימוש במצלמה הסטריאוסקופית שמתקנת בחלק העליון של השמשה הקדמית.
- לפרטים על הטיפול במצלמה הסטריאוסקופית, עיין בנספח למדריך לנהג העוסק במערכת EyeSight.
- תפקוד הסייען של האלומה הגבוהה מחליף באופן אוטומטי בין האלומה הגבוהה לבין האלומה הנמוכה של האורות הראשיים (או להיפך).
- הפנסים הראשיים יאירו באלומה הגבוהה כשמתקיימים כל התנאים הבאים:
- כשמהירות הנסיעה היא 32 קמ"ש ומעלה.
- כשאין רכב אחר מלפנים ואין רכב אחר שמתקרב ממול.
- כשהסביבה לפני הרכב חשוכה.
- כשאין פניות חדות בדרך.
- הפנסים הראשיים יעברו להאיר באלומה הנמוכה כשמתקיים אחד מהתנאים הבאים:
- כשמהירות הנסיעה יורדת ל-16 קמ"ש ומטה.
- כשהסביבה לפני הרכב מוארת.
- כשיש רכב אחר מלפנים או כשרכב אחר מתקרב ממול.

2. העבר את מערכת ההצתה למצב ON ותוך כ-15 שניות לחץ על מתג "A/A" (קביעת מרחק העקיבה) יותר מ-10 פעמים רצופות.

כשרגישות התפקוד של סייען האלומה הגבוהה מופחתת, מהבהבת בלוח המחוונים נורית החיווי של סייען האלומה הגבוהה "A".

הערה

• בתנאים הבאים, לא ניתן להפחית את רגישות התפקוד של סייען האלומה הגבוהה:

– נורית החיווי של בקרת השיוט או של בקרת השיוט המסתגלת מאירה.

– כשחיווי האזהרה של מערכת EyeSight (צהוב) מופיע.

• רגישות התפקוד של סייען האלומה הגבוהה שבה לרמה הרגילה בפעם הבאה שבה מעבירים את מערכת ההצתה למצב LOCK/OFF ושבים ומתניעים את המנוע.

▼ כיצד להחליף בין האלומות באופן ידני הפעלת האלומה הנמוכה:

כשמחזירים את ידית מאותתי הפנייה למצב המרכזי, פעולת התפקוד של סייען האלומה הגבוהה נפסקת ונורית החיווי של סייען האלומה הגבוהה (ירוקה) כבית.

הפעלת האלומה הגבוהה:

כשמעבירים את ידית מאותתי הפנייה למצב "D", מאירים הפנסים הראשיים באלומה הגבוהה.

פעולת התפקוד של סייען האלומה הגבוהה נפסקת, נורית החיווי של סייען האלומה הגבוהה כבית ונורית החיווי של האורות הגבוהים מאירה.

הערה

• לאחר שמפעילים את האלומה הגבוהה של האורות הראשיים באופן ידני, כדי להפעיל את התפקוד של סייען האלומה הגבוהה, יש להעביר את מתג בקרת התאורה למצב AUTO.

• כשמפעילים את האלומה הגבוהה של האורות הראשיים באופן ידני, אם מעבירים את מתג בקרת התאורה למצב "D", יאירו תאורת לוח המכשירים, פנסי החנייה, פנסי הסימון הצדיים-קדמיים, פנסי הסימון הצדיים-אחוריים, האורות האחוריים ותאורת לוחית הרישוי.

▼ עצות לשימוש במערכת הסייען של האלומה הגבוהה

• תפקוד הסייען של האלומה הגבוהה מזהה את תנאי הסביבה של הרכב על פי בהירות התאורה לפני הרכב וגורמים נוספים. לפיכך, עשוי מצב האורות הראשיים להשתנות בתנאים מסוימים, גם בניגוד לשיפוטו של הנהג.

• אופניים או עגלת מטען לא יזוהו בהכרח.

• בתנאים הבאים, ייתכן שבהירות התאורה בסביבה לא תזוהה בצורה נכונה ותפקוד הסייען של האלומה הגבוהה עשוי שלא לפעול בצורה תקינה. כתוצאה מכך, ייתכן שהאלומה הגבוהה תסנוור נהגים של כלי רכב המתקרבים ממול או נוסעים מלפנים. ייתכן גם שהאורות הראשיים ימשיכו להאיר באלומה הנמוכה, למרות שאין כלי רכב שמתקרבים ממול או נוסעים מלפנים. במקרים אלה, החלף בין האלומות באופן ידני.

– בתנאים של מזג אוויר גרוע (ערפל, שלג, סופת חול, גשם כבד וכדומה).

– כשהזוגיית של השמשה הקדמית מלוכלכת או כשהצטברו עליה אדים.

– כשהשמשה הקדמית סדוקה או ניזוקה.

– כשהמצלמה הסטריאוסקופית התעוותה או כשהעדשות של המצלמה הסטריאוסקופית מלוכלכות.

- אם האורות הראשיים של הרכב המתקרב ממול או האורות האחוריים של הרכב הנוסע מלפנים מכוסים בבוץ, שלג וכדומה.
- כיוון הנסיעה והתנודות של הרכב המתקרב ממול או נוסע מלפנים.
- אם הפנסים הראשיים של הרכב המתקרב ממול, או האורות האחוריים של הרכב הנוסע מלפנים, מאירים רק בצד אחד.
- אם הרכב שמקרב ממול או נוסע מלפנים הוא אופנוע.
- תנאי הדרך (שיפוע, עקומה, פני הכביש וכדומה).
- מספר הנוסעים ומשקל המטען.
- מגבלות יכולת הגילוי של המצלמה הסטריאוסקופית.
- אם לא מתאימים את הגדרת נתיב התנועה במערכת EyeSight למצב התנועה בפועל.

- ייתכן שהאלומה הגבוהה של הפנסים הראשיים לא תוחלף באופן אוטומטי באלומה הנמוכה בתנאים הבאים:
 - כשרכבך חולף על פני כלי רכב שמגיח ממול בצורה פתאומית, בפנייה שבה קשה להבחין בנעשה מלפנים.
 - כשרכב אחר עוקף לפני רכבך.
 - כשהרכב שמתקרב ממול או הרכב שנוסע מלפנים נכנסים לשדה הראייה ויוצאים ממנו בשל פניות רצופות, קווי הפרדה, עצים בצד הדרך וגורמים נוספים.
- אם המצלמה הסטריאוסקופית מגלה את האורות של פנסי הערפל הקדמיים של רכב שמתקרב ממול, ייתכן שהאלומה הגבוהה של הפנסים הראשיים תוחלף באלומה הנמוכה באופן אוטומטי.
- ייתכן שהאלומה הגבוהה של האורות הראשיים תוחלף באלומה הנמוכה, או שהאלומה הנמוכה תמשיך להאיר, כתוצאה מגילוי של תאורת רחוב, רמזור, שלטי חוצות מוארים או עצמים מחזירי אור דוגמת תמרורים או שלטים.
- תזמון ההחלפה של אלומות הפנסים הראשיים עשוי להשתנות בהתאם לגורמים הבאים:
 - הצבע או עצמת התאורה של האורות הראשיים של כלי רכב שמתקרב ממול, או האורות האחוריים של הרכב הנוסע מלפנים.

- אם יש בסביבה הקרובה אורות שמזכירים פנסים ראשיים או אורות אחוריים.
- כשרכב מתקרב ממול או נוסע מלפנים מבלי שהנהג שלו הדליק את הפנסים הראשיים והאורות האחוריים.
- אם הפנסים הראשיים של רכב שמתקרב ממול או האורות האחוריים של רכב שנוסע מלפנים מלוכלכים או דהויים, או אם הכיוון של אלומות האור אינו תקין.
- בעקבות שינוי מהיר בתנאי הבהירות בזמן הנסיעה.
- בנסיעה בדרך שיש בה מעלות ומורדות מרובים, או שפני השטח שלה אינם ישרים.
- בנסיעה בדרך מפותלת מאוד.
- כשיש בסביבה עצמים מסוימים שמחזירים אור חזק, דוגמת תמרורים או מראה של רכב מלפנים.
- כשהחלק האחורי של הרכב מלפנים, דוגמת מכלה, מחזיר אור חזק.
- כשהפנסים הראשיים של רכבך ניזוקו או התלכלכו.
- כשרכבך נוטה, למשל כתוצאה מנקר בגלגל או כשגוררים את רכבך.
- מיד לאחר התנעת המנוע.

■ מערכת תאורת ביום

▲ אזהרה

כשהפנסים של תאורת הנסיעה ביום מאירים, האורות האחוריים אינם מאירים. כשמתחיל להחשיך, העבר את מתג בקרת התאורה למצב "☞" כדי שהפנסים הראשיים והאורות האחוריים יאירו. כך תשתפר הראות ולנהגים אחרים יהיה קל יותר להבחין ברכבך.

תאורת הנסיעה ביום מאירה באופן אוטומטי כשמתקיימים התנאים הבאים.

- המנוע פועל.
- בלם החנייה משוחרר היטב.
- מתג בקרת התאורה נמצא במצב AUTO (אם קיים), במצב "☞" או במצב "☉".
- ידית בורר ההילוכים אינה במצב P.

הערה

כשמתג בקרת התאורה במצב "☞", יאירו גם תאורת לוח המכשירים, פנסי הסימון הצדיים-קדמיים, האורות האחוריים ותאורת לוחית הרישוי.

12-3. פנסים ראשיים המגיבים לסיבוב ההגה (SRH)

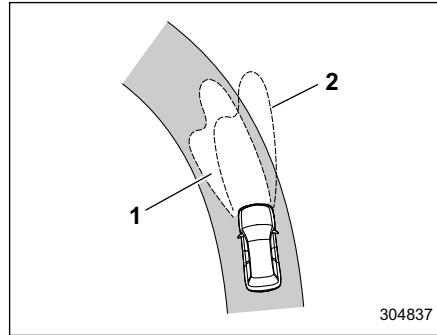

304837

- 1 אזור היעד של התאורה בזמן שתפקוד SRH פעיל.
- 2 אזור היעד של התאורה בזמן שתפקוד SRH אינו פעיל.

תפקוד SRH מסובב באופן אוטומטי את אלומת האור של הפנסים הראשיים שמאלה או ימינה, בהתאם לזווית ההיגוי ומהירות הנסיעה. תפקוד זה מסייע לשפר את הראות בלילה, מפני שהוא מאיר את הדרך מלפנים בפניות וצמתים.

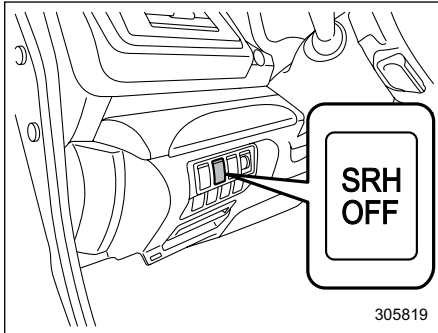

305819

אפשר להפעיל את תפקוד SRH, או להפסיק את פעולתו, בלחיצה על מתג SRH OFF.

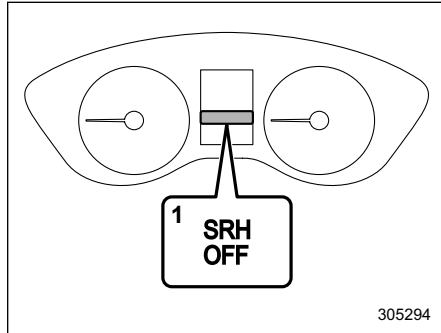

305294

1 נורית חיווי לניתוק של תפקוד SRH

כשמפעילים את תפקוד SRH, חיווי הניתוק של תפקוד SRH כבה בלוח המחוונים.

3-14. מתג פנסי ערפל (אם קיימים)

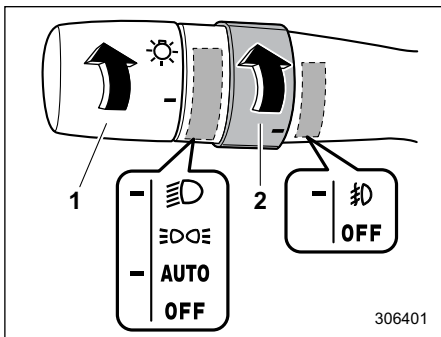

(1) מתג בקרת התאורה
(2) מתג פנסי הערפל

306401

מכשירים ובקורות

3-13. כוונון גובה אלומת הפנסים הראשיים

הפנסים הראשיים עם נוריות LED מפיקים אור רב יותר מאשר פנסים ראשיים רגילים, עם נורות הלוגן.

כשהרכב נושא מטען כבד ואלומות האור של הפנסים הראשיים נוטות כלפי מעלה, הנהגים של כלי רכב המתקרבים ממול עלולים להסתנוור.

כדי למנוע זאת, מנגנון הכוונון האוטומטי של גובה אלומת הפנסים הראשיים מכוונן את אלומת האור של הפנסים הראשיים באופן אוטומטי לגובה האופטימלי, בהתאם למטען שנושא הרכב.

⚠ זהירות

בנסיבות מסוימות, ייתכן שהכוונון של הפנסים הראשיים ישתבש, אבל מנגנון הכוונון האוטומטי של גובה אלומת הפנסים הראשיים לא יתקן את הכוונון שלהם. מצב זה עשוי לקרות לאחר שמובילים הרכב במשאית גרר בעלת משטח העמסה, או אם הרכב חנה והחל לנסוע בזוויות שונות. במקרים אלה, דאג שכיוון הפנסים הראשיים ייבדק במוסך. מומלץ לפנות למרכז שירות מורשה סובארו מטעם היבואן.

כשמנתקים את תפקוד SRH, חיווי הניתוק של תפקוד SRH מאיר בלוח המחוונים.

במקרה של תקלה בתפקוד SRH, חיווי הניתוק של תפקוד SRH מהבהב בלוח המחוונים כשמעבירים את מערכת ההצתה למצב ON. זאת כדי לציין שמערכת SRH נותקה. פנה למוסך לצורך בדיקה. מומלץ לפנות למרכז שירות מורשה סובארו מטעם היבואן.

הערה

- אם מעבירים את מערכת ההצתה למצב OFF בזמן שתפקוד SRH מנותק, תפקוד SRH ישוב לפעול באופן אוטומטי בפעם הבאה שבה מתניעים את המנוע.
- כשמעבירים את מערכת ההצתה למצב ON, החיווי לניתוק של תפקוד SRH מאיר במשך מספר שניות ואז כבה.
- תפקוד SRH פעיל רק כשהרכב נוסע קדימה, במהירות של כ-8 קמ"ש לפחות.

3-15. ידית מאותתי הפנייה

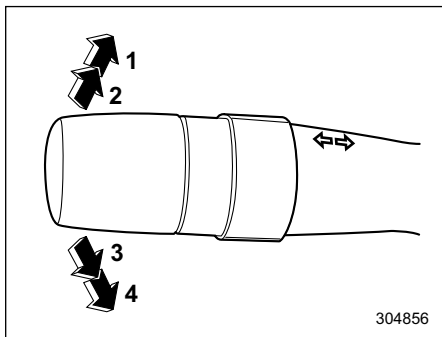

- 1) סיבוב לימין
- 2) איתות על מעבר לנתיב ימני
- 3) איתות על מעבר לנתיב שמאלי
- 4) סיבוב לשמאל

אם הידית אינה חוזרת אוטומטית למקומה לאחר הפנייה, החזר אותה ידנית למצב ביניים.

כדי לאותת על מעבר נתיב, דחוף את הידית מעט למעלה או למטה והחזק בה במשך מעבר הנתיב. הידית תחזור אוטומטית למצב ביניים כאשר תשחרר אותה.

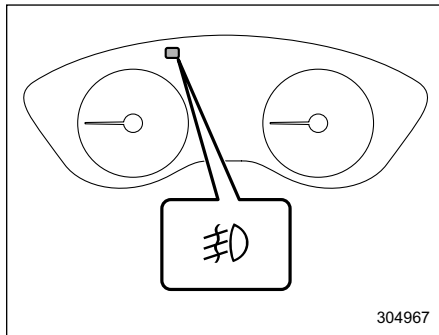

נורית החיווי בלוח המחוונים מאירה כשפנסי הערפל הקדמיים דולקים.

פנסי הערפל הקדמיים פועלים כשמעבירים את מתג פנסי הערפל למצב "☞" וביחס לאורות הראשיים מתקיים אחד מבין התנאים הבאים.

- מתג הפנסים הראשיים נמצא במצב "☞" ונבחר המצב של האלומה הנמוכה.
- בדגמים עם הדלקה/כיבוי אוטומטיים של הפנסים הראשיים, מתג בקרת התאורה נמצא במצב AUTO והפנסים הראשיים מאירים באופן אוטומטי באלומה הנמוכה.
- כדי לכבות את פנסי הערפל הקדמיים, פעל באופן הבא.
- העבר את המתג למצב "OFF".

- במזג אוויר מקפיא, לפני הפעלת המגבים ודא כי להבי המגבים לא קפאו לשמשה הקדמית או האחורית. ניסיון להפעיל את המגבים כשהלהבים שלהם קפאו לזגוגית השמשה עלול לגרום לא רק נזק ללהבי המגבים, אלא גם שריפה של מנוע המגבים. אם להבי המגבים קפאו לזכוכית השמשות, הקפד להפעיל את מפשיר האדים, מערכת הפשרת הקרח ממגבי השמשה הקדמית (אם קיימת), או את מפשיר האדים של השמשה האחורית לפני שתפעיל את המגבים.
- אם המגבים מפסיקים לעבוד תוך כדי פעולתם בגלל קרח או הפרעה אחרת על השמשה, מנוע המגבים עלול להישרף אפילו אם מתג המגבים במצב כבוי. במקרה זה, עצור את הרכב בהקדם במקום בטוח, העבר את מערכת ההצתה למצב LOCK/OFF ונקה את זכוכית השמשה כדי לאפשר פעולה נאותה של המגבים.
- אם נוזל לשטיפת שמשות אינו זמין, השתמש במים נקיים. במקומות בהם המים קופאים בחורף, השתמש בנוזל שטיפה של סובארו או שווה ערך. עיין בנושא "נוזל שטיפת השמשה הקדמית" ☞ 464.
- אסור לנקות את להבי המגבים בבנזין או בחומר ממש, כמו מדלל צבע או בנזין. להבי המגבים עלולים להתקלקל.

16-3. מגבים ומתזי שטיפה

▲ אזהרה

אין להשתמש במתזי השטיפה במזג אוויר מקפיא לפני שהשמשה הקדמית התחממה במידה מספקת על-ידי מפשיר האדים.

נוזל המתז עלול לקפוא על השמשה ולהסתיר את שדה הראייה.

▲ זהירות

- אין להפעיל את מתזי השטיפה ברציפות ליותר מעשר שניות, או כאשר מיכל נוזל המתז ריק. הפעלה כזו עלולה לגרום לחימום יתר של מנוע המתז. בדוק את גובה נוזל המתז לעתים קרובות, כגון בעת עצירה לשם תדלוק.

- אין להפעיל את המגבים כאשר השמשה הקדמית או האחורית יבשות. הפעלה כזו עלולה לשרוט את הזכוכית, להזיק ללהבי המגבים ולגרום לשריפת מנוע המגבים. לפני שתפעיל את המגבים על שמשה קדמית או אחורית יבשה, השתמש תמיד במתז.

■ איתות למעבר נתיב בלחיצה בודדת

כדי לאותת על מעבר נתיב בשלושה הבהובים של מאותתי הפנייה, דחוף את ידית מאותתי הפנייה דחיפה קלה כלפי מעלה או כלפי מטה והרפה ממנה מיד.

הערה

ניתן להפעיל את התפקוד של איתות על מעבר נתיב בלחיצה בודדת או לבטל את פעולתו במוסך. לקבלת פרטים, מומלץ לפנות למרכז שירות מורשה סובארו מטעם היבואן. בדגמים שמצוידים בצג בלוח המחווניים (LCD צבעוני), אפשר לשנות את ההגדרה גם בעזרת הצג שבלוח המחווניים (LCD צבעוני). לפרטים, עיין בנושא "הגדרות הרכב" ☞ 193.

הערה

- מנוע מגבי השמשה הקדמית מוגן מפני עומס יתר באמצעות מפסק אוטומטי. אם המנוע יעבוד ברציפות בעומס כבד מן הרגיל, המפסק האוטומטי עלול לפעול כדי להפסיק זמנית את פעולת המנוע. אם זה קורה, החנה את רכבך במקום בטוח, נתק את מתג המגבים וחכה כ-10 דקות. המפסק האוטומטי יחזור למצב פעולה והמגבים יעבדו שוב כרגיל.
- נקה את להבי המגבים ואת זכוכיות השמשות לעתים מזומנות עם תמיסת נזל שטיפה כדי למנוע היווצרות "מריחות", וכדי להרחיק הצטברויות של מלחי כביש ושכבות לכלוך מן הכביש. החזק את כפתור המתז המתז לחוץ לפחות לשנייה אחת כדי שהנזל יותז על כל השמשה הקדמית או האחורית.
- הימצאותם של גריז, שעווה, חרקים או כל חומר אחר על השמשה או על להבי המגבים תגרום לפעולת ניגוב לא-חלקה ולמריחת החומרים על השמשה. אם לא תוכל לסלק את המריחות לאחר שתפעיל את המתז, או אם פעולת המגב אינה חלקה, נקה את המשטח החיצוני של השמשה הקדמית או האחורית וגם את להבי המגבים באמצעות ספוג או מטלית רכה עם דטרגנט ניטרלי או חומר ניקוי שוחק במידה מתונה. לאחר הניקוי, שטוף את הזכוכית ואת להבי המגבים במים נקיים. אם לא נוצרות טיפות בעת

■ המתגים של מגבי השמשה הקדמית והמתזים

המגבים יכולים לפעול רק כשמערכת ההצתה במצב ON או ACC.

▼ מגבי השמשה הקדמית

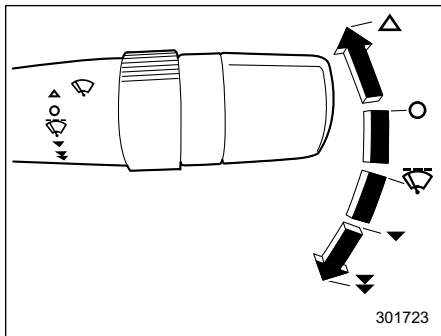

- ▲ / MIST: פעולת ניגוב יחידה
- / OFF: המגבים אינם פועלים
- ⚡ / INT: פעולה לסירוגין
- ▼ / LO: מהירות נמוכה
- ▼▼ / HI: מהירות גבוהה

כדי להפעיל את המגבים, לחץ על ידית בקרת המגבים כלפי מטה.

להפסקת פעולת המגבים, החזר את הידית למצב "OFF" / ○.

לפעולת ניגוב יחידה, משוך את הידית כלפי מעלה. המגבים יפעלו עד שתשחרר את הידית.

שטיפת השמשה במים, סימן שהיא נקייה.

• אם המריחות אינן נעלמות גם לאחר נקיטת אמצעים אלה, החלף את להבי המגבים בחדשים. להוראות החלפה עיין בנושא "החלפת להבים למגבי השמשות" 465.

• אם המגבים אינם פועלים כשמתג המגבים נמצא במצב "Lo", העבר את מתג המגבים למצב "High".

במקרים כאלה, פנה למסדך. מומלץ לפנות למרכז שירות מורשה סובארו מטעם היבואן.

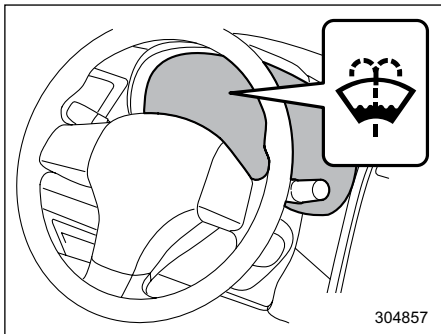

304857

נורית אזהרה למפלס נוזל השטיפה של השמשה הקדמית

הערה

נורית האזהרה למפלס נוזל השטיפה של השמשה הקדמית מאירה כשהמפלס של נוזל השטיפה במיכל יורד אל מתחת למינימום. אם נורית האזהרה מאירה, הוסף נוזל שטיפה למיכל. לפרטים על נוהל המילוי, עיין בנושא "נוזל שטיפת השמשה הקדמית" 464.

▼ מתזי השטיפה של השמשה הקדמית

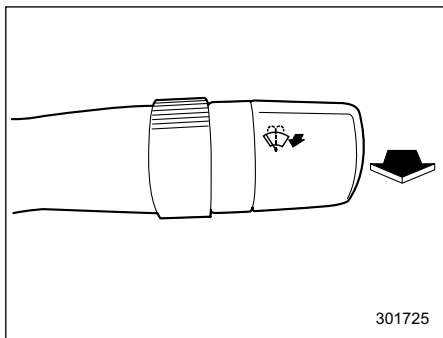

301725

כדי לשטוף את השמשה הקדמית, משוך את ידית בקרת המגבים כלפיך. נוזל השטיפה יותז עד שתרפה מהידית. המגבים פועלים בזמן משיכת הידית.

▼ בקרת זמן הניגוב לסירוגין

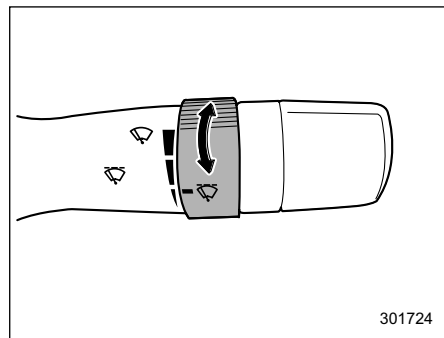

301724

כאשר ידית בקרת המגבים במצב "י", ניתן לכוונן את מרווח הזמן בין מחזורי הפעולה של המגבים על-ידי סיבוב הכפתור. ניתן לכוון את מרווח הזמן בין מחזורי הפעולה במספר צעדים, מהמרווח הקצר ביותר ועד למרווח הארוך ביותר.

■ מתג המגב והמתז של השמשה האחורית

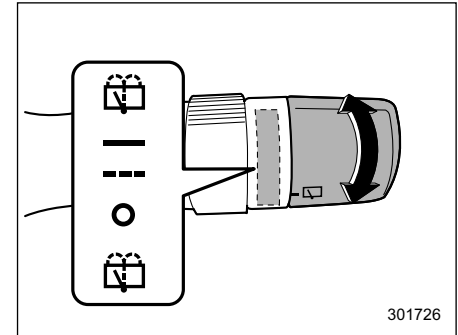

- ☰ : הפעלת המתז (מלווה בפעולת ניגוב)
- : פעולה רציפה
- : פעולה לסירוגין
- : Off (המגב אינו פועל)
- ☰ : הפעלת המתז (מלווה בפעולת ניגוב)

▼ מגב השמשה האחורית

כשהמתג במצב "---", מגב השמשה האחורית פועל לסירוגין, בתדירות מתאימה למהירות הנסיעה. במצב זה, כשמעבירים את ידית בורר ההילוכים למצב R, מתחיל המגב האחורי לפעול ברציפות.

לאחר ששבים ומעבירים את ידית בורר ההילוכים/מוט ההילוכים ממצב היילוך אחורי (R) למצב אחר, שב מגב השמשה האחורית לפעול לסירוגין.

פעולה משולבת של מגב השמשה האחורית בנסיעה לאחור:

גם אם מתג המגב של השמשה האחורית נמצא במצב "○", אם מגבי השמשה הקדמית פועלים ברציפות, מגב השמשה האחורית יפעל לסירוגין כשמעבירים את ידית בורר ההילוכים למצב של היילוך אחורי (R).

כברירת מחדל ביחס לפעולה המשולבת של מגב השמשה האחורית בנסיעה לאחור נקבע במפעל המצב הבא:

- בדגמים בעלי מפרט אמריקני: לא פעילה
- בשאר הדגמים: פעילה

אפשר לשנות את ההגדרה במוסך. לקבלת פרטים, מומלץ לפנות למרכז שירות מורשה סובארו מטעם היבואן.

▲ זהירות

אל תצמיד דבר כלשהו שיכול להפריע לפעולה התקינה של מגב השמשה האחורית המותקן בדלת האחורית המתרוממת. החפץ עלול לגרום נזק למגב האחורי בזמן פעולתו.

▼ מתז

כדי לשטוף את השמשה האחורית כאשר המגב האחורי פועל, סובב את הכפתור בקצה ידית בקרת המגבים כלפי מעלה למצב ☰. נוזל השטיפה יותז עד שתשחרר את הכפתור.

כדי לשטוף את השמשה האחורית כאשר המגב האחורי אינו פועל, סובב את הכפתור בקצה ידית בקרת המגבים כלפי מטה למצב ☰. נוזל השטיפה יותז והמגב יפעל עד שתשחרר את הכפתור.

כשמפעילים את מתז השמשה האחורית, מופעל גם המתז של מצלמת מבט לאחור.

▼ מתג בקרה מרחוק של המראות

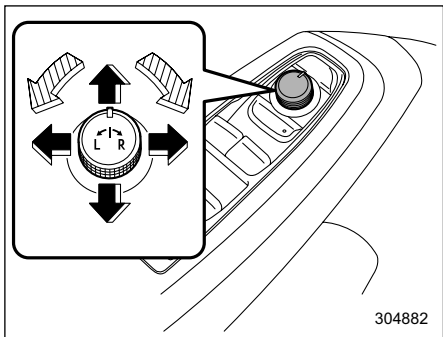

מכשירים ובקורות

☞ : בחירת מראה לכוונון

☞ : מתג כוונון

בקרת המראות מרחוק אפשרית רק כאשר מערכת ההצתה במצב ON או ACC.

1. טובב את מתג הבקרה לבחירת המראה שברצונך לכוונון. "שמאלה למצב "L" וימינה למצב "R".
 2. הסט את מתג הכוונון לכיוון שאליו ברצונך להזיז את המראה.
 3. החזר את מתג הבורר למצב הניטרלי כדי למנוע הפעלה לא מכוונת.
- ניתן לכוונון את המראות גם באופן ידני.

■ מראות חיצוניות

▼ מראה קמורה (בצד הנוסע)

▲ אזהרה

במראה קמורה נראים העצמים המשתקפים קטנים יותר ורחוקים יותר מאשר במראה שטוחה. אין להשתמש במראה הקמורה כדי להעריך את המרחק של כלי רכב הנמצאים מאחוריך בעת מעבר נתיב. השתמש במראה הפנימית (או העף מבט חטוף לאחור) כדי להעריך את הגודל והמרחק האמתיים של עצמים הנראים במראה הקמורה.

▲ זהירות

הקפד לכוונון את המראות לפני תחילת הנסיעה.

17-3. מראות

לפני שתתחיל לנהוג, בדוק תמיד אם המראה הפנימית והמראות החיצוניות מכוונות כראוי.

■ מראה פנימית

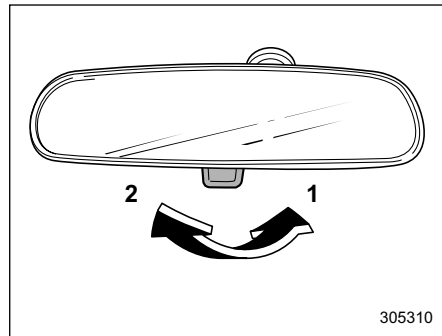

(1) מצב רגיל

(2) מצב מניעת סנוור

לשימוש רגיל, לחץ על הלשונית שבמראה. כדי להפחית סנוור מפנסים ראשיים של כלי רכב שנוסעים מאחור, משוך את הלשונית למצב של מניעת סנוור.

- **כברירת מחדל, תפקוד זה מוגדר ביחס למראה שבצד הנוסע הקדמי. אפשר לשנות במוסך את ההגדרה ולקבוע אם התפקוד יפעל ביחס למראה הימנית ולמראה השמאלית גם יחד, או ביחס למראה שבצד הנוסע הקדמי בלבד. לקבלת פרטים, מומלץ לפנות למרכז שירות מורשה סובארו מטעם היבואן.**

▲ זהירות

כשמטים את המראה בעת נסיעה לאחור, יש ללחוץ על דוושת הבלם.

כדי לכוונן את זווית ההטיה של המראה כלפי מטה בעת נסיעה לאחור, כוונן את המראה החיצונית בעזרת המתג לבקרה מרחוק של המראה בזמן שהמראה נוטה מטה בעת נסיעה לאחור. לפרטים על כוונן הזווית של המראה החיצונית, עיין בנושא "מתג בקרה מרחוק של המראה" 241.

תפקוד זיכרון:

ניתן לשמור בזיכרון את זווית ההטיה של המראה כלפי מטה בעת נסיעה לאחור. אפשר את מצבי הכוונן לשמור בלחצן 1, בלחצן 2 או בכל אחת מהיחידות של תפס המפתח החכם, ולהפעיל אותם מהזיכרון.

לפרטים על שמירה של מצבי כוונן והפעלתם, עיין בנושא "תפקוד זיכרון (במושב הנהג - אם קיים)" 35.

2. העבר את ידית ברור ההילוכים למצב R (נסיעה לאחור).
 3. המראה החיצונית תיטה כלפי מטה.
- המראה החיצונית תחזור למצבה המקורי כשמטקיימים התנאים הבאים.
- כ-9 שניות לאחר שידית ברור ההילוכים הועברה ממצב R (נסיעה לאחור) למצב אחר כלשהו.
 - כשמעבירים את מערכת ההצתה למצב OFF.
 - הרכב פועל.

הערה

- **ניתן לשמור בזיכרון את זווית ההטיה של המראה כלפי מטה לצורך נסיעה לאחור בעזרת הלחצנים 1 או 2, או בכל אחד מתפסי המפתח החכם. לפרטים עיין בנושא "תפקוד זיכרון (במושב הנהג - אם קיים)" 35.**
- **ניתן לכוונן את המראה החיצונית לזווית שנשמרה בזיכרון לנסיעה לאחור גם לפי נתוני המשתמש שבמערכת לניטור הנהג. לשם כך, יש לבצע את רישום המשתמש בהגדרות של מערכת ניטור הנהג. עיין בנושא "הגדרות המערכת לניטור הנהג" 213.**
- **אפשר להפעיל את התפקוד או להפסיק את פעולתו בעזרת הצג שללוח המחוונים (LCD צבעוני). לפרטים, עיין בנושא "הגדרות הרכב" 193.**

הערה

בדגמים שמצוידים בתפקוד זיכרון:

- **ניתן לכוונן את המראות החיצוניות במשך כ-45 שניות כאשר מתקיימים התנאים הבאים:**
- **כשמעבירים את מערכת ההצתה למצב OFF.**
- **משחררים את נעילת הדלתות בעזרת תפס המפתח החכם.**
- **ניתן לשמור בזיכרון את זווית המראה החיצונית בעזרת הלחצנים 1 או 2, או בכל אחד מתפסי המפתח החכם.**
- **לפרטים עיין בנושא "תפקוד זיכרון (במושב הנהג - אם קיים)" 35.**
- **ניתן לכוונן את המראות החיצוניות לזוויות שנשמרו בזיכרון גם לפי נתוני המשתמש שבמערכת לניטור הנהג. לשם כך, יש לבצע את רישום המשתמש בהגדרות של מערכת ניטור הנהג. עיין בנושא "הגדרות המערכת לניטור הנהג" 213.**

▼ תפקוד להטיית המראה בנסיעה לאחור

כשנוהגים ברכב לאחור, המראה החיצונית בצד הנוסע הקדמי נוטה כלפי מטה באופן אוטומטי כדי לספק ראות טובה יותר לאחור.

1. העבר את מערכת ההצתה למצב ON.

הרכב מצויד במפשיר אדים ומסיר קרח (אם קיים) המערכת להפשרת האדים והסרת הקרח יכולה לפעול רק כאשר מערכת ההצתה במצב ON.

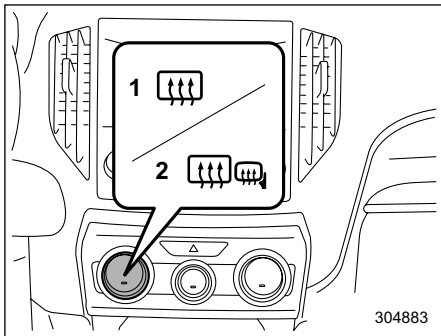

304883

מערכת בקרת אקלים מסוג A

- (1) דגמים ללא מפשיר אדים למראות החיצוניות
- (2) דגמים עם מפשיר אדים למראות החיצוניות

מכשירים ובקורות

3-18. מפשיר אדים ומסיר קרח (אם קיים)

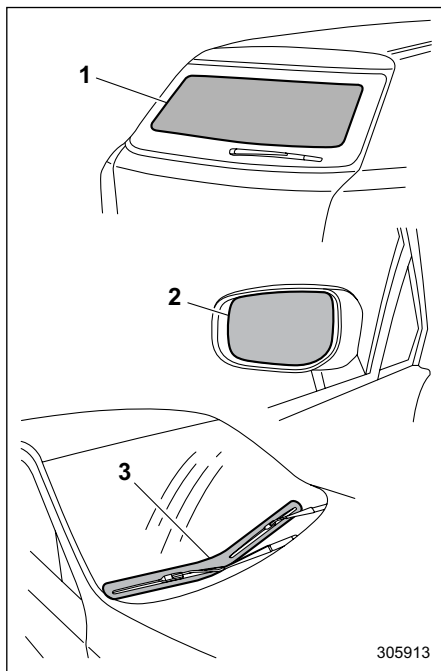

305913

- (1) מפשיר אדים לשמשה האחורית
- (2) מפשיר אדים למראות החיצוניות (אם קיים)
- (3) מסיר קרח ממגבי השמשה הקדמית (אם קיים)

הערה

אם מזיזים את המושב לפני או לאחר כדי 30 מ"מ או יותר, שב התפקוד של הטיית המראה כלפי מטה לצורך נסיעה לאחור למצב ברירת המחדל שנקבע במפעל, או למצב הכוונון האחרון שנשמר.

תפקוד לשמירת מצב הכוונון האחרון:

ניתן לקבוע שזווית ההטייה של המראה בנסיעה לאחור תהיה הזווית האחרונה שכווננה.

התפקוד לשמירת מצב הכוונון האחרון פועל כשמתקיים התנאי הבא:

- לא משתמשים בתפקוד הזיכרון.
- המושב מוזז לפני או לאחר כדי 30 מ"מ או יותר.

הערה

• קביעת ברירת המחדל שהוגדרה במפעל היא מצב "לא פעיל". במסך ניתן לשנות את הקביעה למצב "פעיל". לפרטים נוספים, פנה למרכז שירות מורשה סובארו מטעם היבואן.

• אם התפקוד לשמירת מצב הכוונון האחרון נקבע למצב "לא פעיל", תיטה המראה כלפי מטה בנסיעה לאחור למצב ברירת המחדל.

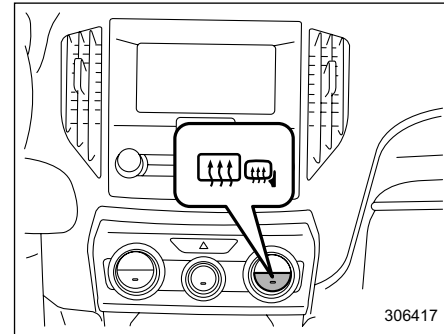

מערכת בקרת אקלים מסוגים C-1 B

כדי להפעיל בו-זמנית את מפשיר האדים של השמשה האחורית, מפשיר האדים של המראות החיצוניות (אם קיים) ומסיר הקרח ממגבי השמשה הקדמית (אם קיים), לחץ על מתג הבקרה המותקן בלוח בקרת האקלים. נורית החיווי המותקנת במתג הבקרה מאירה כאשר המערכת להפשרת האדים והסרת הקרח פועלת.

להפסקת פעולתם, לחץ שוב על מתג הבקרה. הם כבים גם כאשר מעבירים את מערכת ההצתה למצב ACC או LOCK/OFF.

המערכת להפשרת אדים והסרת קרח תפסיק לפעול באופן אוטומטי לאחר כ-15 דקות. אם האדים נעלמו מהשמשה האחורית והמראות החיצוניות, והקרח הוסר במלואו מלהבי המגבים של השמשה הקדמית, לפני פרק זמן זה, לחץ על המתג כדי להפסיק את פעולת המערכת.

במרכז שירות מורשה סובארו מטעם היבואן אפשר לקבוע שהמערכת של מפשיר האדים ומפשיר הקרח תפעל באופן רציף. לקבלת פרטים, מומלץ לפנות למרכז שירות מורשה סובארו מטעם היבואן. כמו כן, בכל הדגמים עם צג רב-תכליתי (LCD צבעוני), ניתן לקבוע שמפשיר האדים ומסיר הקרח יפעלו ברציפות. לפרטים, עיין בנושא "הגדרות הרכב" 193.

⚠ אזהירות

- כדי למנוע את פריקת המצבר, אין להפעיל את מפשיר האדים ומסיר הקרח ברציפות ליותר מהזמן הדרוש.
- אין להשתמש בחפצים חדים או בחומרי ניקוי המכילים רכיבים שוחקים כדי לנקות את המשטח הפנימי של השמשה האחורית. חומרים אלו עלולים להזיק למוליכים המודפסים על החלון.

הערה

- הפעל את מפשיר האדים ומסיר הקרח אם מגבי השמשה קפואים לשמשה.
- אם השמשה הקדמית מכוסה בשלג, הסר את השלג על מנת שמסיר הקרח של מגבי השמשה הקדמית יוכל לפעול באופן יעיל.
- כשהמערכת להפשרת אדים והסרת קרח פועלת במצב רציף:
 - אם מהירות הנסיעה אינה עולה על 15 קמ"ש במשך 15 דקות, פעולת המערכת להסרת קרח ממגבי השמשה הקדמית נפסקת באופן אוטומטי. אולם, המערכת להפשרת אדים מהשמשה האחורית והמערכת להפשרת אדים מהמראות החיצוניות ממשיכה לפעול ברציפות גם בתנאים אלה.
 - אם המתח במצבר הרכב יורד מתחת לרמה המותרת, הפעולה הרציפה של מערכת מפשיר האדים ומסיר הקרח מבוטלת, והמערכת מפסיקה לפעול.

■ מערכת מחמם גלגל ההגה (אם קיימת)

המערכת של מחמם גלגל ההגה מחממת את גלגל ההגה לטמפרטורה קבועה.

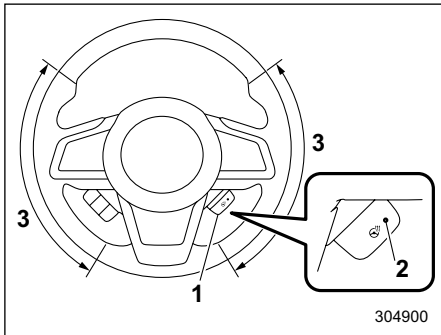

- 1 מתג מחמם גלגל ההגה
- 2 נורית חייווי
- 3 האזור המחומם

כדי להפעיל את המערכת של מחמם גלגל ההגה, כאשר מערכת ההצתה במצב ON או ACC, משוך את מתג המחמם של גלגל ההגה. גלגל ההגה יחומם ונורית החיווי הקבועה במתג תאיר. כדי לכבות את המערכת של מחמם גלגל ההגה, משוך את המתג פעם נוספת. נורית החיווי תכבה.

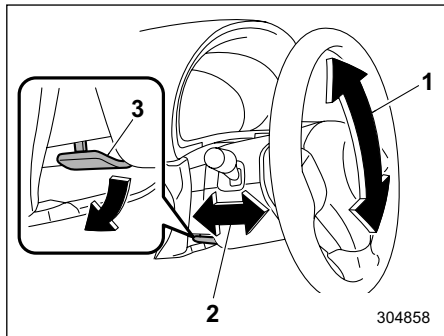

- 1 כוונן לגובה
- 2 כוונן למרחק
- 3 ידית נעילת מצב הכוונן

1. כוונן את מצב המושב. עיין בנושא "מושבים" 30.
2. משוך את ידית נעילת מצב הכוונן כלפי מטה.
3. הזז את גלגל ההגה למצב הרצוי.
4. משוך את הידית כלפי מעלה כדי לנעול את גלגל ההגה במקומו.
5. נסה להזיז את גלגל ההגה מעלה ומטה, קדימה ואחורה, כדי לוודא כי הוא נעול ומאובטח היטב.

19-3. גלגל ההגה מתכוונן לגובה ולמרחק

▲ אזהרה

- אין לכוונן את גלגל ההגה לגובה או למרחק תוך כדי נהיגה. אתה עלול לאבד את השליטה על הרכב והתוצאה עלולה להיות פציעה.
- אם לא ניתן להרים את הידית למצב נעילה, כוונן מחדש את גלגל ההגה. מסוכן לנהוג כשגלגל ההגה אינו נעול. אתה עלול לאבד את השליטה על הרכב והתוצאה עלולה להיות פציעה.

20-3. צופר

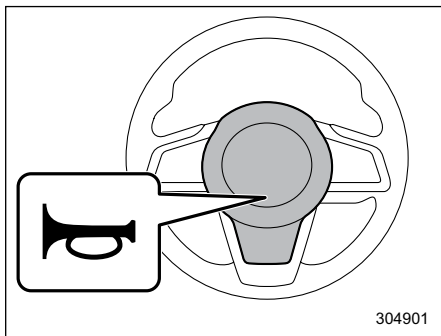

להשמעת הצופר לחץ על כרית הצופר.

הערה

- גם אם המתג במצב פעולה, אם טמפרטורת פני השטח של גלגל ההגה עולה על 40°C לערך, המערכת לא תחמם את גלגל ההגה. אולם, נורית החיווי תמשיך להאיר.
- פעולת המערכת של מחמם גלגל ההגה נפסקת באופן אוטומטי כ-30 דקות לאחר שהמערכת הופעלה.
- לא ניתן לכוונן את הטמפרטורה במערכת של מחמם גלגל ההגה.

⚠ אזהרות

- השתמש במערכת של מחמם גלגל ההגה כשהמנוע פועל. אחרת, מתח המצבר עלול לרדת אל מתחת לרמה המותרת, ולא ניתן יהיה להתניע את המנוע.
- אנשים בעלי עור עדין עלולים לסבול מכוויות קלות, אפילו בטמפרטורות נמוכות, כאשר ישתמשו במחמם גלגל ההגה לפרק זמן ארוך. כאשר משתמשים במחמם גלגל ההגה, הקפד להזהיר את האנשים הנוגעים בדבר.
- אין לכסות את גלגל ההגה המחומם בפריטים דוגמת כיסוי לגלגל ההגה. הדבר עלול לגרום להתחממות יתר של גלגל ההגה המחומם.
- אסור לשפוך נוזלים על גלגל ההגה. אם נשפכו נוזלים, נגב מיד ויבש לפני השימוש במערכת המחמם של גלגל ההגה.

בקרת אקלים

257.....	בקרת טמפרטורה
257.....	בקרת מהירות המניפה
257.....	מתג המזגן
257.....	בורר כניסת האוויר
258.....	הפסקת הפעולה של מערכת בקרת האקלים
258	4-5 הפשרת אדים
259	4-6 עצות מעשיות לתפעול המחמם והמזגן
259.....	ניקוי שבכת האוורור
259.....	קירור יעיל לאחר חנייה בשמש
259.....	הזרמת השמן במערכת הקירור
259.....	בדיקת מערכת מיזוג האוויר לפני תחילת הקיץ
	קירור וייבוש לחות בתנאי לחות גבוהה וטמפרטורה
260.....	נמוכה
	ניתוק מדחס מזגן האוויר בעת העמסה כבדה של
260.....	המנוע
260.....	קרר למערכת בקרת האקלים
260	4-7 מערכת סינון האוויר
260.....	החלפת מסנן האוויר של תא הנוסעים

248	4-1 בקרת פתחי האוורור
248.....	פתחי אוורור מרכזיים
248.....	פתחי אוורור צדיים
248.....	פתחי אוורור אחוריים
249	4-2 לוח בקרת האקלים
250.....	סוג A
251.....	סוג B
252.....	סוג C
253	4-3 פעולת בקרת אקלים אוטומטית
253.....	סוג A
253.....	סוג B ו-C
254.....	חיישנים
	התאמה אישית של בקרת האקלים האוטומטית
254.....	(לסוג B ו-C)
	4-4 הפעלה של בקרת אקלים ידנית באמצעות לוח
255	הבקרה הקדמי של בקרת האקלים
255.....	בקרת זרימת האוויר
257.....	מצב MAX A/C (לסוגים B ו-C)

4-1. בקרת פתחי האוורור

■ פתחי אוורור מרכזיים

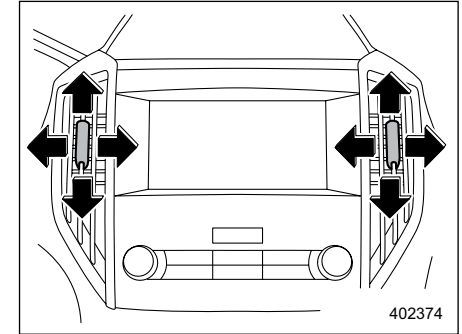

פתחי אוורור מרכזיים

כדי לשלוט על כיוון הזרימה של האוויר, הסט את הלשונית. כדי לסגור את פתח האוורור, הסט את הלשונית כלפי מטה עד תום מהלכה.

■ פתחי אוורור צדיים

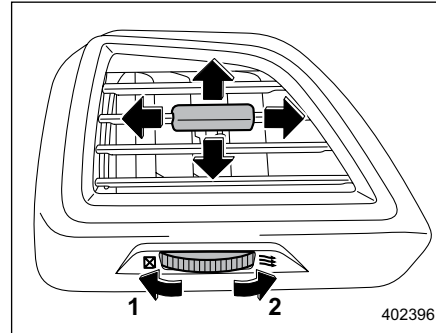

פתחי אוורור צדיים

- (1) סגירה
- (2) פתיחה

כדי לשלוט על כיוון הזרימה של האוויר, הסט את הלשונית.

■ פתחי אוורור אחוריים

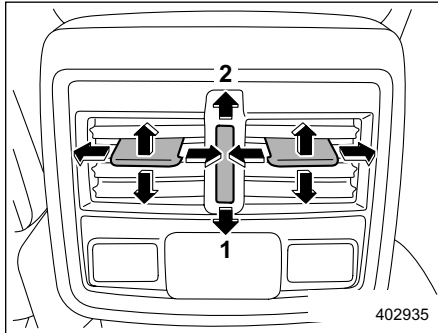

פתחי אוורור אחוריים

- (1) סגירה
- (2) פתיחה

כדי לשלוט על כיוון הזרימה של האוויר, הסט את הלשונית.

4-2. לוח בקרת האקלים

⚠ אזהרה

- תפקוד הקירור יכול לפעול רק כשהמנוע פועל.
- אין להשאיר לבד ברכב ילדים או מבוגרים שזקוקים להשגחה. אין להשאיר לבד גם חיות מחמד. בימים חמים או בהירים, הטמפרטורה ברכב הסגור יכולה לעלות במהירות לרמה גבוהה, שתגרום לאנשים או בעלי חיים נזק חמור עד כדי מוות.

- (1) כפתור בקרת זרימת האוויר (עיין בנושא "בקרת זרימת האוויר" ע"פ 255).
- (2) כפתור בקרת מהירות המניפה (עיין בנושא "בקרת מהירות המניפה" ע"פ 257).
- (3) כפתור בקרת הטמפרטורה (עיין בנושא "בקרת הטמפרטורה" ע"פ 257).
- (4) מתג המזגן (עיין בנושא "מתג המזגן" ע"פ 257).
- (5) מתג בורר כניסת האוויר (עיין בנושא "בורר כניסת האוויר" ע"פ 257).
- (6) מתג מפשיר האדים לשמשה האחורית ומתג מפשיר האדים למראות החיצוניות (אם קיים) (עיין בנושא "מפשיר אדים ומסיר קרח" ע"פ 243).

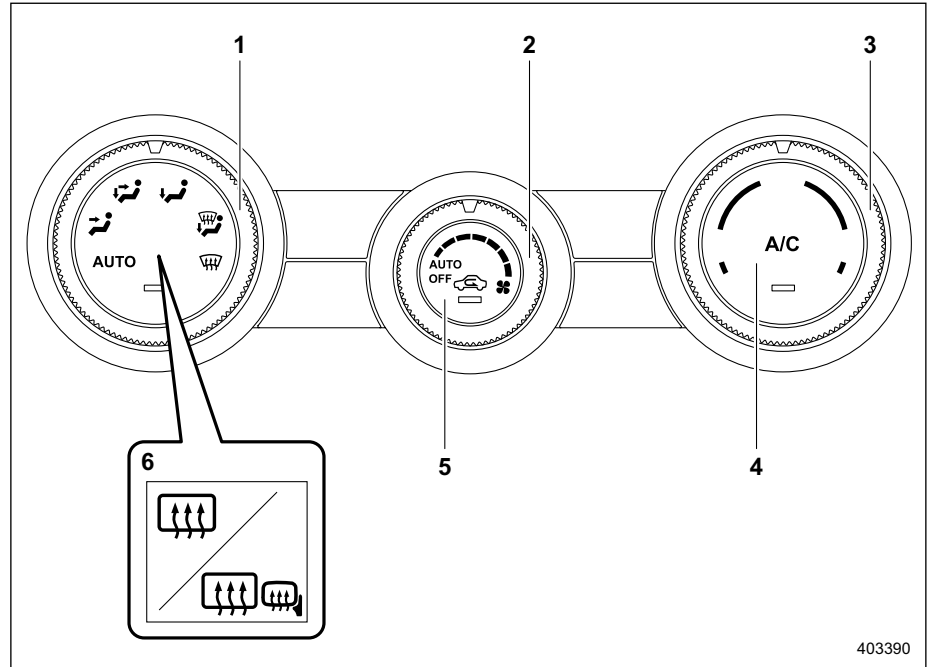

הערה

טווח הטמפרטורות שניתן לקבוע תלוי במפרט של כלי הרכב הנמכרים באזור

- 6 מתג מפשיר האדים (עיין בנושא "הפשרת אדים" ע 258).
- 7 מתג מפשיר האדים לשמשה האחורית ומתג מפשיר האדים למראות החיצוניות (עיין בנושא "מפשיר אדים ומסיר קרח" ע 243).
- 8 כפתור בקרת טמפרטורה בצד הנוסע (עיין בנושא "בקרת טמפרטורה" ע 257).
- 9 לחצן SYNC (עיין בנושא "מצב SYNC (סוג B)" ע 257).
- 10 כפתור בקרת מהירות המניפה (עיין בנושא "בקרת מהירות המניפה" ע 257).
- 11 מתג בקרת זרימת האוויר (עיין בנושא "בקרת זרימת האוויר" ע 255).
- 12 לחצן ON/OFF (עיין בנושא "פעולת בקרת אקלים אוטומטית" ע 253).

הערה

המסך של בקרת האקלים מופיע בצג הרב-תכליתי (LCD צבעוני). עיין בנושא "מסך בקרת האקלים" ע 203.

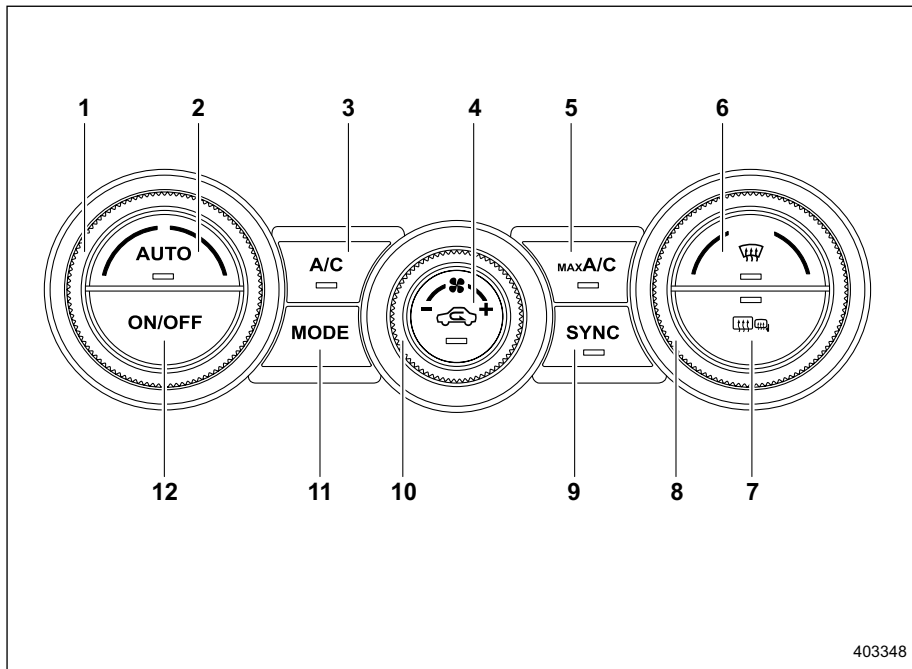

403348

- 1 כפתור בקרת טמפרטורה בצד הנהג (עיין בנושא "מערכת בקרת אקלים אוטומטית" ע 271 ו/או "בקרת טמפרטורה" ע 257).
- 2 לחצן AUTO (עיין בנושא "מערכת בקרת אקלים אוטומטית" ע 253).
- 3 מתג המזגן (עיין בנושא "מתג המזגן" ע 257).
- 4 מתג בורר כניסת האוויר (עיין בנושא "בורר כניסת האוויר" ע 257).
- 5 לחצן MAX A/C (עיין בנושא "מצב MAX A/C (לסוגים B ו-C)" ע 257).

- (1) חוגת בקרת טמפרטורה (עיין בנושא "מערכת בקרת אקלים אוטומטית" עמוד 271 ו/או "בקרת טמפרטורה" ע"פ 257).
- (2) לחצן AUTO (עיין בנושא "מערכת בקרת אקלים אוטומטית" ע"פ 253).
- (3) מתג המזגן (עיין בנושא "מתג המזגן" ע"פ 257).
- (4) מתג בורר כניסת האוויר (עיין בנושא "בורר כניסת האוויר" ע"פ 257).
- (5) לחצן MAX A/C (עיין בנושא "מצב MAX A/C (לסוגים B ו-C)" ע"פ 257).
- (6) מתג מפשיר האדים (עיין בנושא "הפשרת אדים" ע"פ 258).
- (7) מתג מפשיר האדים למראות החיצוניות (עיין בנושא "מפשיר אדים ומסיר קרח" ע"פ 243).
- (8) מתג בקרת זרימת האוויר (עיין בנושא "בקרת זרימת האוויר" ע"פ 255).
- (9) כפתור בקרת מהירות המניפה (עיין בנושא "בקרת מהירות המניפה" ע"פ 257).
- (10) לחצן ON/OFF (עיין בנושא "פעולת בקרת אקלים אוטומטית" ע"פ 253).

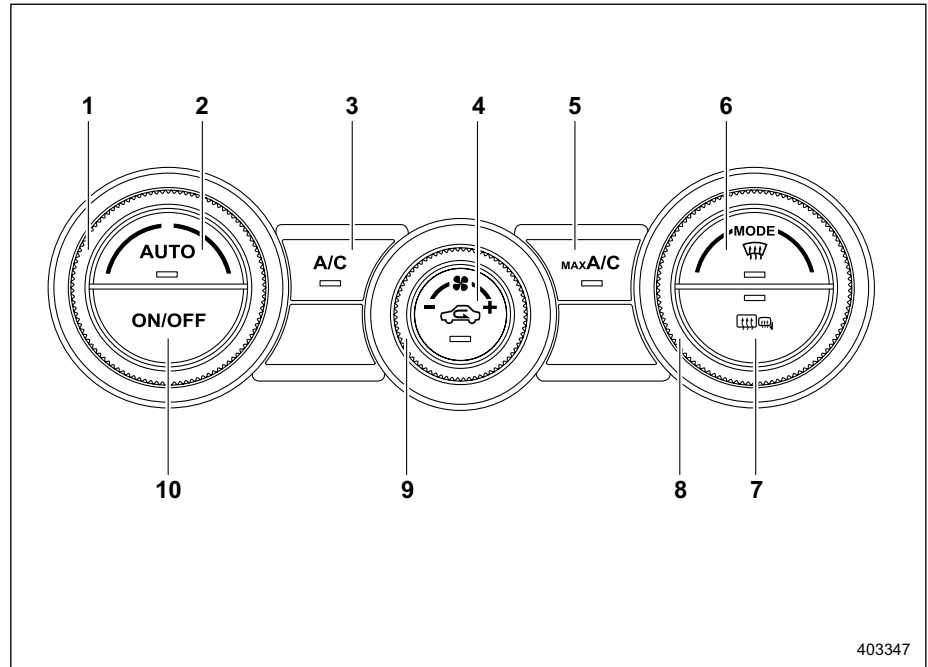

403347

הערה

המסך של בקרת האקלים מופיע בצג הרב-תכליתי (LCD צבעוני). עיין בנושא "מסך בקרת האקלים" ע"פ 203.

(אם קיים) וכפתור(י) בקרת הטמפרטורה, תכבה נורית החיווי FULL בלוח הבקרה, ונורית החיווי AUTO תמשיך להאיר. כעת ניתן לשלוט במערכת באופן ידני כרצונך בעזרת הלחצן או הכפתור שהפעלת. לחץ על הלחצן AUTO כדי להחזיר את המערכת למצב FULL AUTO.

כדי להפסיק את הפעולה של מערכת בקרת האקלים, לחץ על הלחצן ON/OFF. מצב כניסת האוויר ישתנה באופן הבא בהתאם למצב שנקבע במערכת בקרת האקלים בעת כיבויה.

- כאשר כניסת האוויר הייתה במצב "AUTO", ייבחר מצב של כניסת אוויר חיצוני.
- כאשר כניסת האוויר הייתה במצב "MANUAL", יישמר המצב שנקבע לפני כיבוי מערכת בקרת האקלים.

הערה

ניתן לקבוע במצב AUTO כל תפקוד בנפרד, ללא תלות בשאר התפקודים. כל תפקוד שנקבע במצב AUTO יבוקר באופן אוטומטי. ניתן לקבוע תפקוד כלשהו שלא נקבע למצב AUTO באופן ידני כרצונך.

כדי להפסיק את הפעולה של מערכת בקרת האקלים, סובב את כפתור בקרת מהירות המניפה למצב "OFF". מצב כניסת האוויר ישתנה באופן הבא בהתאם למצב שנקבע במערכת בקרת האקלים בעת כיבויה.

- כאשר כניסת האוויר הייתה במצב "AUTO", ייבחר מצב של כניסת אוויר חיצוני.
- כאשר כניסת האוויר הייתה במצב "MANUAL", יישמר המצב שנקבע לפני כיבוי מערכת בקרת האקלים.

■ סוג B ו-1 C

1. לחץ על לחצן AUTO. נורית החיווי FULL AUTO בצג הרב-תכליתי (LCD צבעוני) תאיר.
2. בעזרת כפתור בקרת הטמפרטורה, קבע את הטמפרטורה המבוקשת.

הערה

כאשר מצב FULL AUTO מופעל, אם מפעילים את אחד הלחצנים והכפתורים בלוח הבקרה, פרט ללחצן ON/OFF, מתג מפשיר אדים לשמשה אחורית, לחצן SYNC

4-3. פעולת בקרת אקלים אוטומטית

כשבוחרים במצב זה, מבוקרים באופן אוטומטי מהירות המניפה, חלוקת האוויר, מקור האוויר והפעולה של מדחס המזגן. כדי לבחור במצב זה פעל כמוסבר להלן.

הערה

- הפעל את מערכת בקרת האקלים האוטומטית כשהמנוע פועל.
- גם אם אין צורך בקירור, מדחס המזגן מופעל באופן אוטומטי אם קובעים טמפרטורה נמוכה בהרבה מהטמפרטורה הנוכחית של האוויר הבוקע מפתחי האוורור. גם במקרה זה, נורית החיווי "A/C" (מזגן) מאירה בלוח הבקרה.
- ייתכן שהמזגן לא יפעל בתנאים הבאים:
 - כשהטמפרטורה בתא הנוסעים נמוכה.
 - כשהטמפרטורה החיצונית יורדת ומתקרבת ל-0° מעלות צלזיוס.
- טווח הטמפרטורות שניתן לקבוע תלוי במפרט של המכוניות הנמכרות באזור.

■ סוג A

1. סובב את כפתור בקרת זרימת האוויר וכפתור בקרת מהירות המניפה למצב AUTO.
2. בעזרת כפתור בקרת הטמפרטורה קבע את הטמפרטורה המבוקשת.

■ **חיישנים**

החיישנים ממוקמים במקומות הבאים

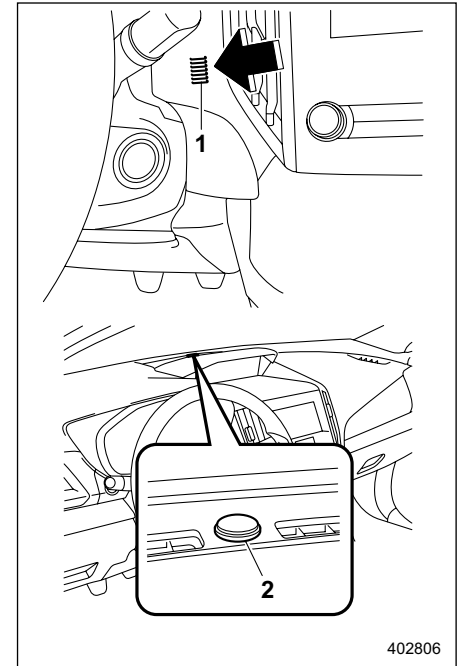

(1) חיישן טמפרטורת אוויר פנימי
(2) חיישן שמש

מערכת בקרת האקלים האוטומטית משתמשת במספר חיישנים. חיישנים אלה עדינים. אם יטפלו בהם לא כראוי והם

ייזקו, המערכת עלולה שלא לשלוט נכון בטמפרטורה של תא הנוסעים. כדי למנוע נזק לחיישנים, שמור על אמצעי הזהירות הבאים

- אל תחשוף את החיישנים לחבטות.
- הרחק מים מהחיישנים.
- אל תכסה את החיישנים.

■ **התאמה אישית של בקרת האקלים האוטומטית (לסוג B (C-1)**

אפשר להתאים אישית את בקרת האקלים האוטומטית בעזרת הצג הרב-תכליתי (LCD צבעוני). למידע על הדרכים לביצוע הקביעות עיין בנושא "מסך ההגדרות" עמ' 218.

▼ **קביעת מצב הפעולה**

אפשר לקבוע שבקרת האקלים תפעל באחד מהמצבים הבאים.

▼ **מצב Normal (רגיל)**

השתמש במצב זה לפעולה רגילה של בקרת האקלים.

▼ **מצב Mild (מתון)**

השתמש במצב זה לזרימת אוויר מתונה.

▼ **מצב Power (עצמה גבוהה)**

השתמש במצב זה כשברצונך שבקרת האקלים תשפר את הנוחות במהירות. מצב

זה מפחית את טווח הפעולה של תפקוד Auto Start Stop

▼ **מצב ECO (חיסכון)**

השתמש במצב זה כשהחיסכון בדלק חשוב יותר מהנוחות. מצב זה מגביר את טווח הפעולה של תפקוד Auto Start Stop.

▼ **חישת תפוסה**

במצב זה, בקרת האקלים פועלת בהתאם למספר הנוסעים.

▼ **גילוי הנוסע הקדמי**

במצב זה, החיישן של מערכת חישת התפוסה מגלה אם יושב ברכב נוסע קדמי, ואם מושב הנוסע הקדמי פנוי, מבוטלת קביעת הטמפרטורה של הנוסע הקדמי. הטמפרטורה שקבע הנהג תופעל באופן אוטומטי.

הערה

החיישן של מערכת חישת התפוסה עלול שלא לגלות נוסעים בשל תנוחת הישיבה, הממדים הפיזיים או המשקל שלהם. פעולת התפקוד של גילוי הנוסע הקדמי עלולה שלא להיות תקינה.

▼ **גילוי נוסעים מאחור**

תפקוד זה קובע אם במושב האחורי יושבים נוסעים, על סמך הפתיחה והסגירה של הדלתות האחוריות. אם אין נוסעים במושב האחורי, זרימת האוויר מבקרת האקלים מופחתת וניתנת עדיפות לנוסע הקדמי.

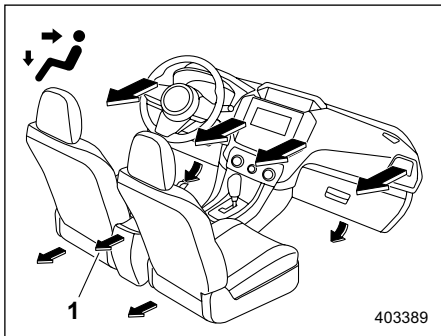

1 אם קיים (I)

אורור 2 לסוג C-1 B: האוויר מוזרם מפתחי לוח המכשירים ומהפתחים שבאזור הרגליים

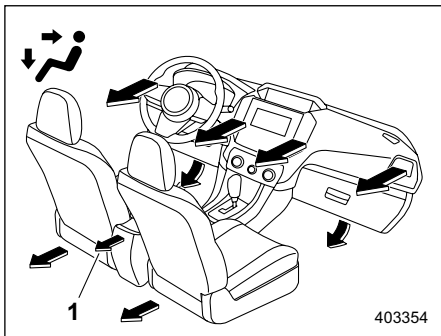

1 אם קיים (I)

דו-מפלסי: האוויר מוזרם מפתחי לוח המכשירים ומהפתחים שבאזור הרגליים

4-4. הפעלה של בקרת אקלים ידנית באמצעות לוח הבקרה הקדמי של בקרת האקלים

■ בקרת זרימת האוויר

בחר את מצב זרימת האוויר באמצעות חוגת בקרת זרימת האוויר (סוג A ו-C) או לחצן בקרת זרימת האוויר (סוג B). ניתן לבחור בין מצבי זרימת האוויר הבאים.

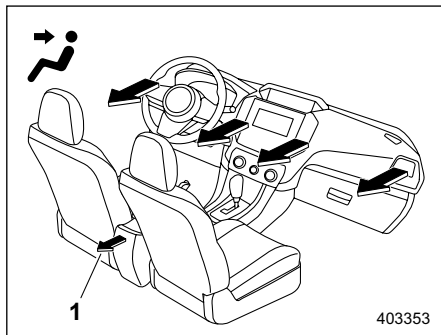

1 אם קיים (I)

אורור: האוויר מוזרם מפתחי לוח המכשירים

הערה

במצבים מסוימים, המערכת לגילוי נוסעים מאחור עלולה שלא לקבוע בצורה נכונה אם יושבים במושב האחורי - למשל כאשר פותחים את הדלתות כדי להניח מטען ברכב.

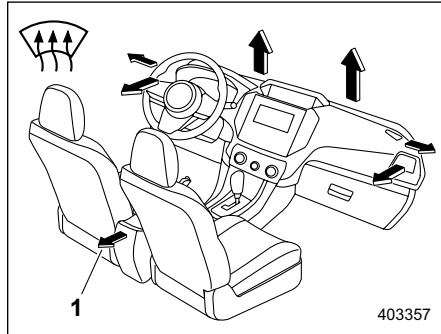

(1) אם קיים

הפשרה לסוג A: פתחים להפשרת השמשה הקדמית ושני הפתחים הצדדיים בלוח המכשירים. (עיין בנושא "הפשרת אדים" ע"פ 258).

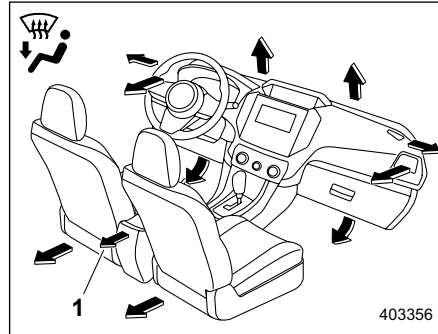

(1) אם קיים

חימום והפשרה: פתחים להפשרת השמשה הקדמית, פתחים באזור הרגליים ושני הפתחים הצדדיים בלוח המכשירים. (עיין בנושא "הפשרת אדים" ע"פ 258).

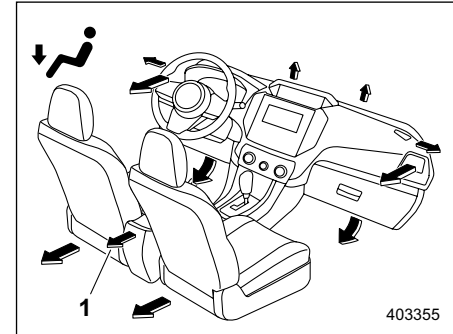

(1) אם קיים

חימום: רוב האוויר מוזרם מהפתחים שבאזור הרגליים ומשני הפתחים הצדדיים שבלוח המכשירים, ומיעוטו מוזרם מפתחי ההפשרה של השמשה הקדמית (כמות קטנה של אוויר מוזרמת לעבר השמשה הקדמית ושני חלונות הצד כדי למנוע הצטברות אדים).

■ מתג המזגן

המזגן יכול לפעול רק כשהמנוע פועל. כשהמניפה פועלת, כדי להפעיל את מיזוג האוויר לחץ על מתג המזגן. כשהמזגן פועל מאירה נורית החיווי A/C. כדי להפסיק את פעולת המזגן, לחץ על המתג לחיצה נוספת.

הערה

כדי לשפר את הסרת האדים והייבוש במזג אוויר קר, יש להפעיל את המזגן. אולם, כשהטמפרטורה החיצונית יורדת ל-0°C לערך, פעולת המערכת של מיזוג וייבוש האוויר עלולה שלא להיות תקינה

■ בורר כניסת האוויר

כדי לבחור את כניסת האוויר, לחץ על מתג בורר כניסת האוויר.

- מיחזור האוויר:

כשנורית החיווי במתג בורר כניסת האוויר מאירה, האוויר הפנימי ממוחזר בחלל הרכב. לחץ על לחצן בורר כניסת האוויר למצב ON במקרים הבאים.

– כאשר נוהגים בדרך מאובקת

– כשרוצים להגביר את ביצועי הקירור (למשל: במזג אוויר חם במיוחד)

- אוויר חיצוני:

כשנורית החיווי במתג בורר כניסת האוויר כבויה, מוזרם לתא הנוסעים אוויר חיצוני.

הערה

טווח הטמפרטורות שניתן לקבוע תלוי במפרט של כלי הרכב הנמכרים באזור.

▼ מצב SYNC (סוג B)

כשמצב SYNC (סינכרו) מופעל, הן בצד הנהג והן בצד הנוסע הקדמי נקבעת הטמפרטורה שמכוונים באמצעות כפתור בקרת הטמפרטורה שבצד הנהג.

כדי להפעיל את מצב SYNC, לחץ על מתג SYNC. נורית החיווי הקבועה במתג SYNC תאיר.

כדי לבטל את מצב SYNC, לחץ על מתג SYNC לחיצה נוספת או סובב את כפתור בקרת הטמפרטורה שבצד הנוסע. נורית החיווי הקבועה במתג SYNC תכבה. עכשיו ניתן יהיה לקבוע טמפרטורות נפרדות בצד הנהג ובצד הנוסע הקדמי. בקרת הטמפרטורה תיעשה בנפרד, בעזרת כפתורי בקרת הטמפרטורה בצד הנהג ובצד הנוסע הקדמי.

■ בקרת מהירות המניפה

כדי לבחור את המהירות הרצויה סובב את כפתור בקרת מהירות המניפה.

■ מצב MAX A/C (לסוגים B ו-C)

לקירור מהיר יותר, לחץ על מתג MAX A/C. כשמצב MAX A/C פעיל, נקבעות ההגדרות הבאות באופן אוטומטי.

- המזגן מופעל.
- הטמפרטורה נקבעת לערך הנמוך ביותר.
- המניפה מופעלת במהירות מרבית.
- בורר כניסת האוויר נקבע במצב של סחרור האוויר.
- מצב זרימת האוויר נקבע כאוורור.

כדי להפסיק את מצב MAX A/C ולשוב להגדרה הקודמת, לחץ לחיצה נוספת על מתג MAX A/C.

■ בקרת טמפרטורה

סובב את כפתור בקרת הטמפרטורה כדי לקבוע את הטמפרטורה הרצויה בתא הנוסעים.

בדגמים עם מערכת לניטור הנהג, ניתן גם לשנות את הגדרת הטמפרטורה באמצעות תפקוד בקרת המחווה. עיין בנושא "בקרת מחוות" ☞ 375.

4-5. הפשרת אדים

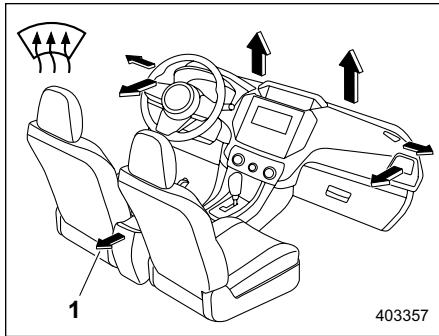

(1) אם קיים

בחר במצב "☀️" או במצב "☁️" כדי להפשיר את השמשה הקדמית וחלונות הצד הקדמיים, או כדי להסיר מהם אדים.

הערה

- כשבוחרים במצב "☀️" או במצב "☁️" מופעל מדחס המזגן באופן אוטומטי, גם אם המזגן לא הופעל בלחיצה על המתג שלו, כדי להפשיר את השמשה הקדמית מהר יותר. אולם, ייתכן שנורית החיווי הקבועה במתג המזגן לא תאיר. במקביל נבחר באופן אוטומטי מצב של כניסת אוויר חיצוני.

כגון הטמפרטורה שנקבעה, הטמפרטורה בתוך הרכב, או התנאים מחוץ לרכב.

■ הפסקת הפעולה של מערכת בקרת האקלים

כדי להפסיק את הפעולה של מערכת בקרת האקלים:

- סוג A: בחר את מצב OFF באמצעות כפתור בקרת מהירות המניפה.
- סוג B ו-C: לחץ על מתג ON/OFF.

לחץ על לחצן בורר כניסת האוויר למצב OFF במקרים הבאים.

- כשהדרך כבר אינה מאובקת
- כשתא הנוסעים כבר התקרר לטמפרטורה נוחה

⚠️ אזהרה

הפעלה ממושכת במצב ON עלולה לגרום להצטברות אדים על החלונות. ברגע שאוויר הסביבה חוזר להיות נקי, החזר את מתג בורר כניסת האוויר למצב OFF.

הערה

- אם נורית החיווי הקבועה במתג בורר כניסת האוויר מהבהבת כשמתניעים את המנוע, ייתכן שאירעה תקלה במערכת החשמל. דאג שהרכב ייבדק במוסך. מומלץ לפנות למרכז שירות מורשה סובארו מטעם היבואן.
- נורית החיווי הקבועה במתג בורר כניסת האוויר עשויה להבהב במקרים הבאים. זו תופעה רגילה שאינה מעידה על תקלה.
 - לאחר שמנתקים את מצבר הרכב ומחברים אותו מחדש.
 - כשהמתח של מצבר הרכב נמוך.
- כאשר נבחר אוויר חיצוני, ייתכן שהמערכת תכוונן באופן אוטומטי את קביעת כניסת האוויר בהתאם לגורמים

■ קירור יעיל לאחר חנייה בשמש

לאחר חנייה בשמש, נהג עם החלונות פתוחים למשך מספר דקות כדי לאפשר לאוויר חימוני לזרום לתוך פנים הרכב המחומם. כניסת אוויר זו תאפשר קירור מהיר יותר על ידי מזגן האוויר. לשם יעילות קירור מרבית, שמור על חלונות סגורים במהלך הפעלתו של המזגן.

■ הזרמת השמן במערכת הקירור

בעונת החורף יש להפעיל את מדחס המזגן למספר דקות בכל חודש במהירויות מנוע נמוכות (במהירות סרק או במהירויות נסיעה נמוכות) כדי להבטיח את שימונו.

■ בדיקת מערכת מיזוג האוויר לפני תחילת הקיץ

מדי אביב בדוק את יחידת מזגן האוויר לגילוי נזילות של הקרר, לבדיקת מצב הצנרת ולפעולה תקינה של המערכת. דאג שהמערכת תיבדק במוסך. מומלץ לפנות למרכז שירות מורשה סובארו מטעם היבואן.

4-6. עצות מעשיות לתפעול המחמם והמזגן

■ ניקוי שבכת האוורור

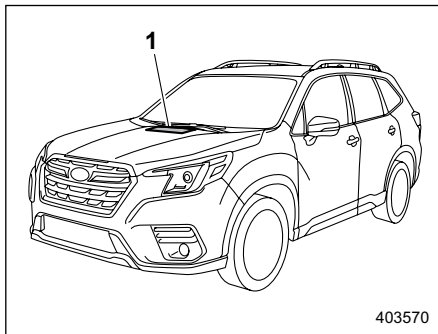

(1) שבכת האוורור הקדמית

כדי להבטיח חימום והסרת אדים ביעילות, יש לדאוג תמיד ששבכת כניסת האוויר של מערכת האוורור תהיה חופשית משלג, עלים או עצמים אחרים. מכיוון שמעבה המזגן ממוקם לפני המקרן, חובה לשמור על ניקיון אזור זה כי הצטברות כלשהי של חלקים ועלים על המעבה תפריע לביצועי הקירור.

• במערכת בקרת האקלים מסוג B-1-C, לאחר שהשמשה הקדמית הופשרה בלחיצה על מתג מפשר האדים, בעקבות לחיצה נוספת על המתג שבה המערכת לקביעה שנבחרה לפני ההפעלה של מפשר האדים.

■ קירור וייבוש לחות בתנאי לחות גבוהה וטמפרטורה נמוכה

בתנאי מזג אוויר מסוימים (לחות יחסית גבוהה, טמפרטורות נמוכות, וכו') עשויה להיפלט כמות קטנה של אדי מים מפתחי האוורור. מצב זה תקין ואינו מעיד על בעיה כלשהי במערכת מיזוג האוויר.

■ ניתוק מדחס מזגן האוויר בעת העמסה כבדה של המנוע

כדי לשפר את כושר ההאצה ותצרוכת הדלק, מתוכנן מדחס המזגן להפסיק את פעולתו באופן זמני במהלך הפעולה של מיזוג האוויר, כל אימת שדוושת ההאצה נלחצת עד סוף מהלכה, כגון בעת האצה מאומצת או כאשר נוסעים במעלה תלול.

■ קרר למערכת בקרת האקלים

מזגן האוויר ברכבך משתמש בקרר ידידותי לסביבה מסוג R-1234yf (HFO-1234yf). מומלץ לפנות למרכז שירות מורשה סובארו מטעם היבואן. תיקונים שיידרשו כתוצאה משימוש בקרר הלא נכון אינם מכוסים בכתב האחריות.

4-7. מערכת סינון האוויר

מערכת מיזוג האוויר של הרכב מצוידת במערכת סינון אוויר. יש להחליף את מסנן האוויר בתא הנוסעים לפי המפורט בתכנית התחזוקה שבחוברת האחריות והתחזוקה. יש להקפיד על לוח הזמנים שצוין כדי לשמור על כושר סינונו של מסנן האבק. בתנאי אבק קיצוניים, יש להחליף את המסנן לעתים קרובות יותר. עליך לדאוג לבדיקה או החלפה במוסך. מומלץ לפנות למרכז שירות מורשה סובארו מטעם היבואן. כאשר מחליפים, מומלץ להשתמש רק בחלק מקורי או בערכת סינון אוויר העומדת בדרישות איכות והתאמה כמוגדר בכתב האחריות לרכב.

▲ זהירות

התייעץ עם המוסך אם התופעות הבאות קורות, אפילו אם עדיין לא הגיע הזמן להחליף את המסנן. המחלקה הטכנית של היבואן ממליצה להתייעץ עם מרכז שירות מורשה סובארו מטעם היבואן:

- ירידה בזרימת האוויר דרך הפתחים.
- השמשה הקדמית מתכסה באדים בקלות.

הערה

המסנן עלול להשפיע על ביצועי המזגן, המחמם ומפשיר האדים אם אינו מתוחזק כראוי.

■ החלפת מסנן האוויר של תא הנוסעים

1. הסר את תא הכפפות.

הערה

כדי שתא הכפפות לא ישרוט את הקונסולה המרכזית, מומלץ להגן על הקונסולה המרכזית באמצעות סרט דביק:

(1) פתח את תא הכפפות.

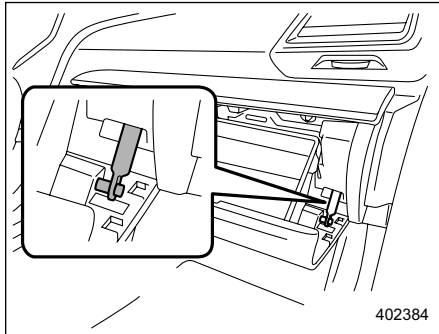

(2) הסר את גל התריס מתא הכפפות.

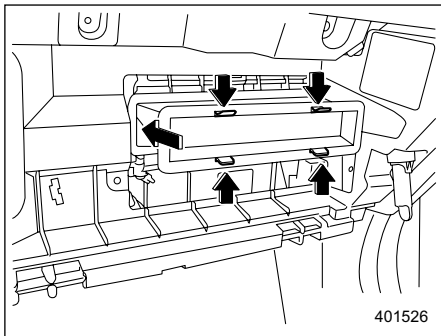

3. החלף את קרב הסינון של המסנן בקרב סינון חדש.

⚠️ זהירות

החץ שמסומן על המסנן חייב להצביע כלפי מעלה.

(4) משוך את תא הכפפות החוצה בכיוון אופקי והוצא אותו מהצירים. היזהר שלא לגרום נזק לצירים.

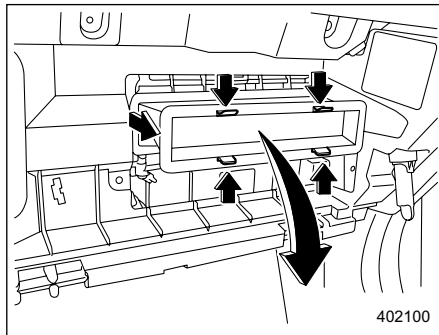

2. כדי למנוע התפזרות של אבק ממסנן האוויר של תא הנוסעים בחלק הפנימי של המארז שלו, הסר את מסנן האוויר של תא הנוסעים באופן המוסבר להלן.

(1) דחוף את ארבעת התקני העצר פנימה כדי לשחרר את הנעילה, ולאחר מכן משוך את מסנן האוויר של תא הנוסעים באטיות החוצה, כדי 1 ס"מ מהמארז.

(2) הטה בעדינות את החלק הקדמי של מסנן האוויר כלפי מטה ומשוך את מסנן האוויר של תא הנוסעים במלואו החוצה.

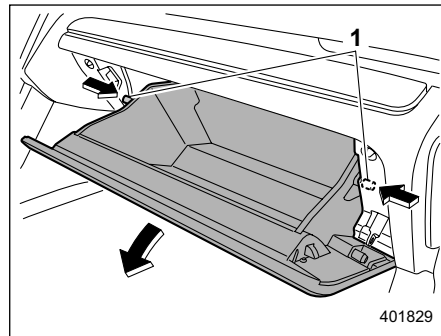

(1) התקני עצר

(3) דחוף כלפי פנים את התפסים משני צדי תא הכפפות ולאחר מכן משוך את תא הכפפות כלפי מטה ככל האפשר.

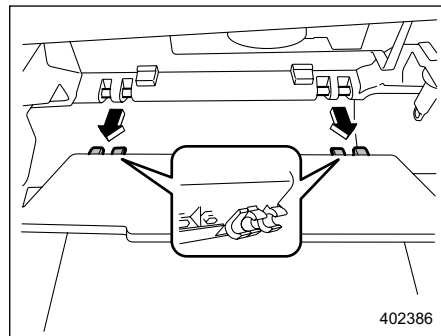

402386

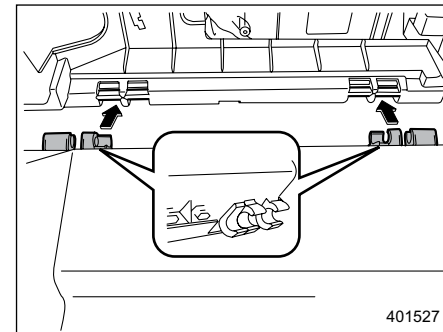

4. שוב והתקן את תא הכפפות, וחבר את גל התריס.

5. סגור את תא הכפפות.

מערכת שמע

264מערכת שמע. 5-2

264אנטנה. 5-1

264.....אנטנת גג

5-1. אנטנה

■ אנטנת גג

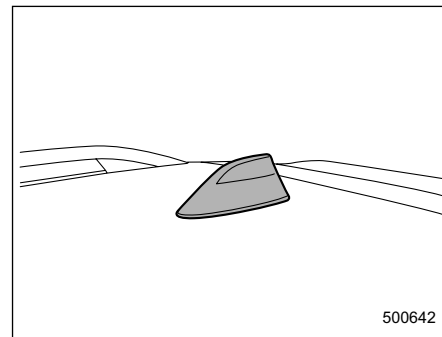

אנטנת הגג מותקנת על הגג.

5-2. מערכת שמע

אם הרכב מצויד במערכת ניווט או מערכת שמע מקורית של סובארו, הפרטים אודותיה מופיעים בחוברת הנפרדת של מערכת הניווט/שמע.

277	6-9. ידית אחיזה
278	6-10. וו לשקיות קניות
278	6-11. וו נוחות
279	6-12. כיסוי אזור המטען (אם קיים)
279	שימוש בכיסוי
279	התקנת החלק הקדמי של הכיסוי
280	הסרת החלק הקדמי של הכיסוי
280	הסרת בית הכיסוי
280	אחסון כיסוי אזור המטען
281	התקנת בית הכיסוי
281	6-13. ווים לקשירת מטען
282	6-14. ווים עיליים באזור המטען
282	6-15. תא אחסון מתחת לרצפה (אם קיים)
283	6-16. צג מבט לפניים (אם קיים)
284	כיצד לגשת לצג המבט לפניים
284	כיצד לבטל את צג המבט לפניים
284	כיצד לכוונן את הניגודיות והבהירות של התצוגה
285	טווח התמונה במסך
286	קו עזר
286	טיפול במצלמה
287	6-17. מצלמת מבט לאחור

266	6-1. תאורה פנימית
266	תאורת מפה
266	תאורת תקרה
267	תאורת אזור המטען
267	תאורת הדלת האחורית המתרוממת (אם קיימת)
268	קוצב זמן ההשהיה לפני הכיבוי
268	6-2. סוככי שמש
268	מאריך סוככי השמש
269	מראת איפור
269	מראת איפור מוארת (אם קיימת)
270	6-3. קונסולה עילית
270	6-4. תאי אחסון
270	תא הכפפות
271	קונסולה מרכזית
271	מחזיקי כוסות
271	מחזיקי בקבוקים
272	6-5. שקעי חשמל לאביזרים
274	שימוש עם מצית סיגריות (אופציה)
274	6-6. שקע כוח USB
275	כיצד להשתמש בשקע כוח USB
276	6-7. מאפרה (אופציה)
276	6-8. שטיחוני רצפה

6-1. תאורה פנימית

⚠ זהירות

בעזיבתך את הרכב, דאג לכך שהתאורה כבויה כדי למנוע את פריקת המצבר.

■ תאורת מפה

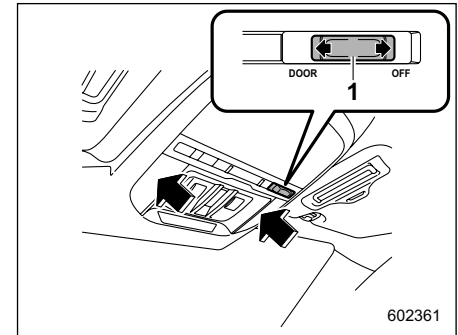

1) מתג פעולה משולבת עם הדלתות

כדי להדליק את תאורת המפה, לחץ על העדשה. לכיבוי, לחץ על העדשה לחיצה נוספת.

▼ תאורה אוטומטית

כשמתג הפעולה המשולבת עם הדלתות במצב "DOOR", תאורת המפה מאירה באופן אוטומטי במקרים הבאים:

- כאשר פותחים את אחת הדלתות, אבל לא את הדלת האחורית המתרוממת.
- כאשר משחררים את נעילת הדלתות באמצעות המערכת להפעלה ללא מפתח (אם קיימת). עיין בנושא "נעילה ושחרור כשנושאים את תפס המפתח החכם" 114.
- כאשר משחררים את נעילת הדלתות באמצעות השלט-רחוק. עיין בנושא "מערכת שלט-רחוק" 126.
- כאשר מעבירים את מערכת ההצתה ממצב ACC למצב LOCK/OFF.

■ תאורת תקרה

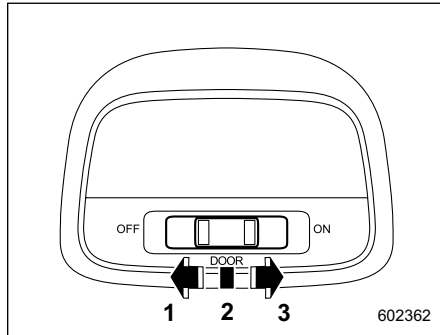

- 1) OFF (כבויה)
- 2) DOOR (פעולה משולבת עם הדלתות)
- 3) ON (מאירה)

למתג תאורת התקרה יש את שלושת המצבים הבאים.

ON: התאורה מאירה באופן קבוע.

OFF: התאורה נשארת כבויה.

DOOR: התאורה מאירה באופן אוטומטי במקרים הבאים:

- כשפותחים אחת מהדלתות (כולל הדלת האחורית המתרוממת).
- כאשר משחררים את נעילת הדלתות (כולל הדלת האחורית המתרוממת) באמצעות המערכת להפעלה ללא מפתח (אם קיימת). עיין בנושא "נעילה ושחרור כשנושאים את תפס המפתח החכם" 114.

■ תאורת הדלת האחורית המתרוממת (אם קיימת)

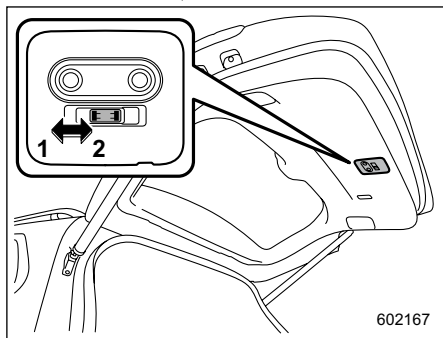

תאורת הדלת האחורית המתרוממת

- 1 OFF (כבויה)
- 2 DOOR (פעולה משולבת עם הדלתות)
- OFF: התאורה נשארת כבויה.

DOOR: תאורת הדלת האחורית המתרוממת מאירה באופן אוטומטי כשמתקיים התנאי הבא:

- פותחים את הדלת האחורית המתרוממת.

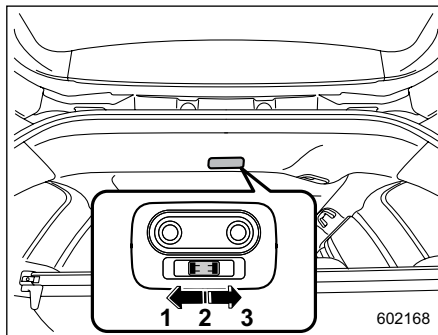

תאורת אזור מטען (בדגמים עם תאורה בדלת האחורית המתרוממת)

- 1 OFF (כבויה)
- 2 DOOR (פעולה משולבת עם הדלתות)
- 3 ON (מאירה)

ON: התאורה מאירה באופן קבוע.

OFF: התאורה נשארת כבויה.

DOOR: תאורת אזור המטען מאירה באופן אוטומטי כשמתקיים התנאי הבא:

- פותחים את הדלת האחורית המתרוממת.

- כאשר משחררים את נעילת הדלתות או הדלת האחורית המתרוממת באמצעות השלט-רחוק. עיין בנושא "מערכת שלט-רחוק" 126.

- כאשר מעבירים את מערכת ההצתה ממצב ACC למצב LOCK/OFF.

■ תאורת אזור המטען

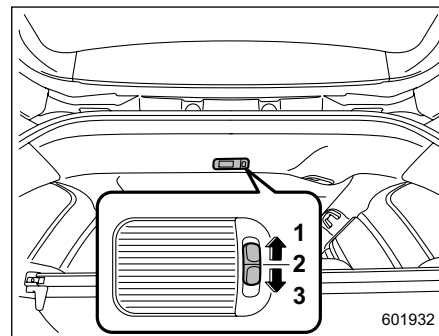

תאורת אזור מטען (בדגמים ללא תאורה בדלת האחורית המתרוממת)

- 1 ON (מאירה)
- 2 OFF (כבויה)
- 3 DOOR (פעולה משולבת עם הדלתות)

■ קוצב זמן ההשהיה לפני הכיבוי

הפנסים הבאים מצוידים במנגנון של תאורה אוטומטית.

- תאורת תקרה
- תאורת מפה
- תאורת אזור המטען
- תאורת הדלת האחורית המתרוממת (אם קיימת)

כאשר מתג התאורה הפנימית במצב "DOOR", התאורה מאירה וכבית באופן אוטומטי כשנעלים את הדלתות ומשחררים את נעילתן, כשפותחים את הדלתות, כולל הדלת האחורית המתרוממת, וסוגרים אותן, וכשעוברים בין המצבים השונים של מערכת ההצתה.

הערה

ניתן לשנות במוסך את פרק הזמן בו ממשיכה התאורה להאיר (קוצב זמן ההשהיה לפני הכיבוי). לקבלת פרטים, מומלץ לפנות למרכז שירות מורשה סובארו מטעם היבואן. בדגמים שמצוידים בצג בלוח המחוונים (LCD צבעוני), אפשר לשנות את ההגדרה גם בעזרת הצג שבלוח המחוונים (LCD צבעוני). לפרטים, עיין בנושא "הגדרות הרכב" 193.

2-6. סוככי שמש

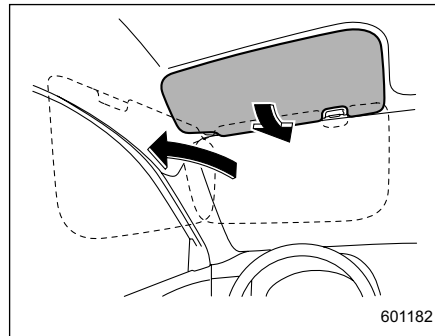

601182

למניעת סנוור, סובב כלפי מטה את סוככי השמש. לשימוש בסוכך השמש עבור חלון צד, סובב את הסוכך כלפי מטה וסובב אותו לצד.

■ מאריך סוככי השמש

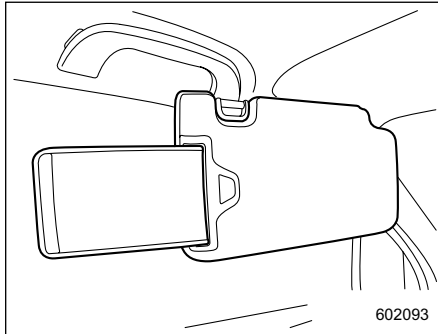

602093

כששתמשים בסוכך השמש עבור חלון צד, אפשר לשלוף את המאריך כדי למנוע סנוור מהרווח שבין סוכך השמש לבין העמוד המרכזי. כדי לשלוף את המאריך משוך אותו כלפי החלק האחורי של הרכב. בתום השימוש דחוף את המאריך כלפי חזית הרכב, למצב אחסון.

■ מראת איפור מוארת
(אם קיימת)

▲ זהירות

שמור את מכסה מראת האיפור סגור בזמן הנהיגה על מנת למנוע היסח דעת על-ידי האור.

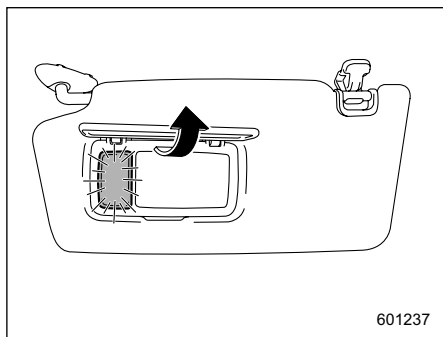

לשימוש במראת האיפור, סובב את סוכך השמש כלפי מטה ופתח את מכסה מראת האיפור. התאורה של מראת האיפור מאירה כשפותחים את מכסה המראה.

הערה

שימוש בתאורת מראת האיפור לפרק זמן ארוך כאשר המנוע אינו פועל עלול לגרום לפריקת המצבר.

■ מראת איפור

▲ זהירות

שמור את מכסה מראת האיפור סגור בזמן הנהיגה על מנת למנוע סנוור רגעי על-ידי האור.

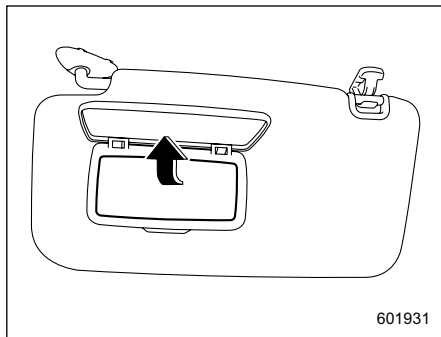

לשימוש במראת האיפור, סובב את סוכך השמש כלפי מטה ופתח את מכסה מראת האיפור.

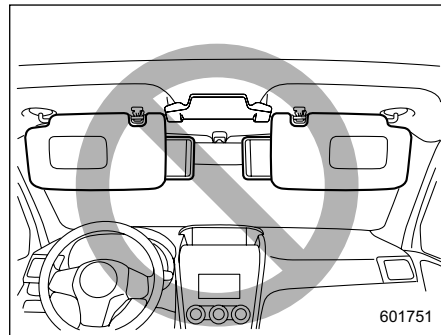

▲ זהירות

אסור לשלוף את המאריך כשמשתמשים בסוכך השמש עבור השמשה הקדמית. המאריך עלול להסתיר את המראה הפנימית ובכך לפגוע בראות לאחור.

6-3. קונסולה עילית

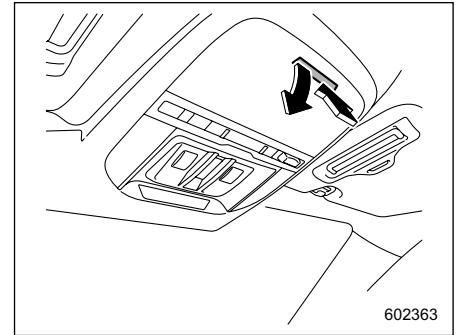

602363

לפתיחת הקונסולה, לחץ על מכסה הקונסולה לחיצה קלה והוא ייפתח באופן אוטומטי.

⚠ אזהרות

- לפני תחילת הנסיעה, הקפד לוודא שהקונסולה העילית סגורה.
- כשהרכב חונה בשמש או ביום חם, עשוי החלל הפנימי של הקונסולה העילית להתחמם מאוד. אל תאחסן בקונסולה העילית מוצרי פלסטיק או פריטים אחרים רגישים לחום או דליקים, דוגמת מצית סיגריות.

6-4. תאי אחסון

⚠ אזהרות

- שמור תמיד את תא האחסון סגור בזמן הנהיגה, על מנת להפחית את סכנת הפציעה בעת עצירת פתע או תאונה.
- אין לאחסן בתא האחסון מיכלים המכילים תרסיסים, נוזלים דליקים או גורמי שיתוך, או חפצים מסוכנים מכל סוג שהוא.

■ תא הכפפות

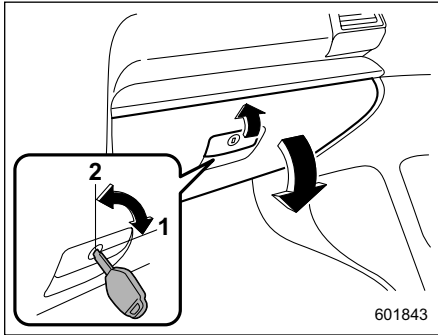

601843

- 1 לנעילה, סובב את המפתח בכיוון השעון.
- 2 לשחרור הנעילה, סובב את המפתח כנגד כיוון השעון.

כדי לפתוח את תא הכפפות, משוך בידית. כדי לסגור אותו, דחוף את המכסה כלפי מעלה וטרוק אותו.

הערה

- מפתח החירום אינו סימטרי. אם אינך מצליח להכניס את המפתח, הפוך אותו כך שהצד המחורץ יפנה לכיוון השני והכנס את המפתח מחדש.
- בדגמים המצוידים במערכת להפעלה ללא מפתח עם לחצן התנעה, השתמש במפתח החירום לנעילת תא הכפפות או שחרור נעילתו.

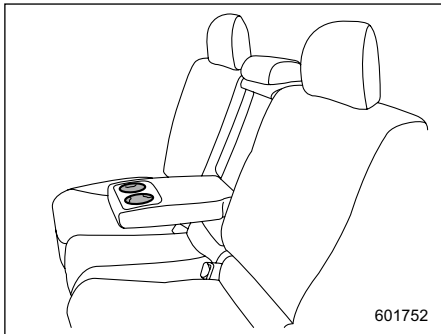

מחזיק כוסות ליושבים מאחור (אם קיים)
מחזיק הכוסות הכפול מותקן במשענת היד.

■ מחזיקי בקבוקים

▲ זהירות

- בזמן הנהיגה, אל תוציא בקבוק מתוך מחזיק הבקבוקים ואל תכניס בקבוק לתוכו, מכיוון שפעולה זו עלולה להסיח את דעתך ולגרום לתאונה.
- כשמניחים בקבוק משקה במחזיק הבקבוקים, עליך לוודא שהוא סגור היטב. אחרת, המשקה עלול להישפך בעקבות פתיחה או סגירה של הדלת, או במהלך הנסיעה. אם המשקה חם הוא עלול לגרום לכוויות לך ו/ואו לנוסעים.

- היזהר שמשקאות לא יישפכו. משקה חם שנשפך עלול לגרום לכווייה לך ולנוסעים. משקה שנשפך עלול גם לגרום נזק לריפוד או לשטיחים.
- כשבמחזיקי הכוסות לנוסעים מאחור מונחת כוס עם משקה, אסור לקפל את גב המושב האחורי כלפי מטה. אחרת עלול המשקה להישפך, ואם הוא חם עלולות להיגרם כוויות לך ו/או לנוסעים.

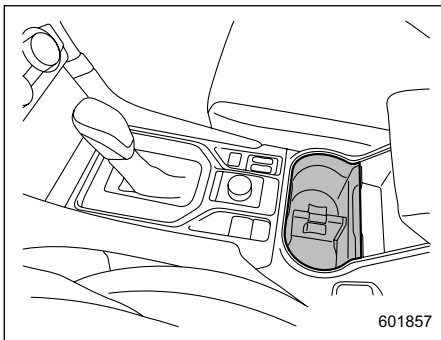

מחזיק כוסות של הנוסע הקדמי
מחזיק הכוסות הכפול מותקן בקונסולה המרכזית.

■ קונסולה מרכזית

בקונסולה המרכזית מותקן תא אחסון.

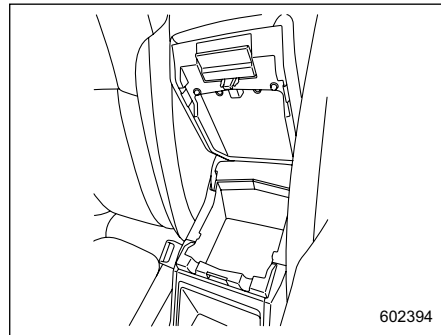

אפשר להשתמש בחלק העליון של הקונסולה כבמשענת יד.

■ מחזיקי כוסות

▲ זהירות

- בזמן הנהיגה, אל תוציא כוס מתוך מחזיק הכוסות ואל תכניס כוס לתוכו, מכיוון שפעולה זו עלולה להסיח את דעתך ולגרום לתאונה.

מתח חשמלי (12V DC) זמין בכל אחד משקעי החשמל לאביזרים כשמערכת ההצתה במצב ON או ACC. שקעי חשמל לאביזרים מותקנים במקומות הבאים.

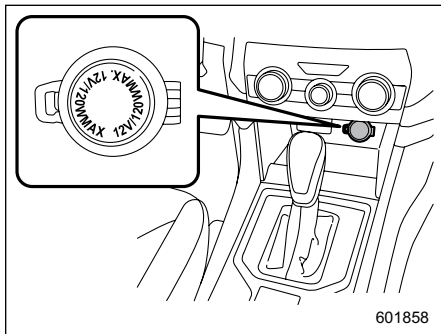

שקע חשמל מתחת ללוח בקרת האקלים

5-6. שקעי חשמל לאביזרים

⚠ אזהרות

- אין לשים חפצים, ובמיוחד פריטי מתכת כגון מטבעות או רידיי אלומיניום, בתוך שקעי החשמל לאביזרים. הדבר עלול לגרום לקצר. החזר תמיד את המכסים של שקעי החשמל לאביזרים כאשר הם אינם בשימוש.
- אם התקע של הציוד החשמלי רופף מדי או מהודק מדי בשקע החשמל לאביזרים, התוצאה עלולה להיות מגע גרוע או היתקעות של התקע. השתמש רק בתקעים שנכנסים כראות.
- שימוש במכשיר חשמל המחובר אל שקע החשמל לאביזרים לפרק זמן ממושך כאשר המנוע אינו פועל, עלול לגרום להתרופנות המצבר.
- לפני שתנהג ברכב, ודא שהתקע והכבל החשמלי של המכשיר אינם מפריעים להחליף הילוכים ולהשתמש בדוושת ההאצה ובדוושת הבלם. אם קיים חשש להפרעה, אסור להשתמש במכשיר החשמלי בזמן הנהיגה.

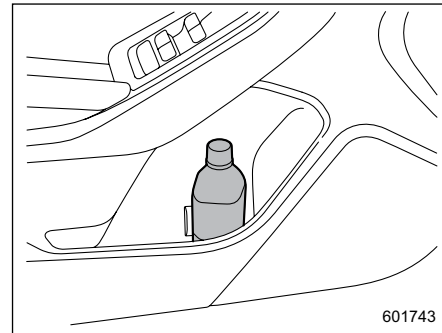

601743

מחזיקי הבקבוקים הנמצאים בכל דלת יכולים לשמש לאחסנת בקבוקי משקאות קלים ופריטים אחרים.

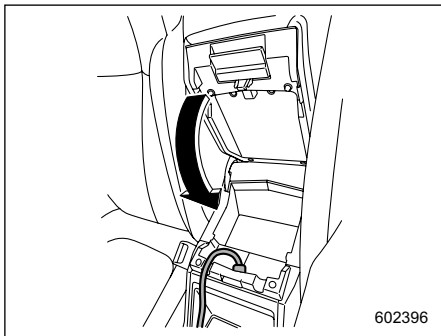

602396

הערה

כאשר המכסה של הקונסולה המרכזית סגור, נותר פתח בין הקונסולה המרכזית והמכסה על מנת לאפשר שימוש בשקע החשמל שבקונסולה המרכזית. העבר את הכבל של המכשיר החשמלי דרך הפתח.

ציוד מנימי

⚠ אזהרות

- אסור לנסות ולחבר מצית סיגריות לשקעי החשמל לאביזרים.
- השתמש אך ורק במכשירי חשמל המיועדים ל-12V DC.
- צריכת החשמל המרבית של המכשירים שניתן לחבר לכל אחד מהשקעים היא 120 וואט. אסור לחבר לאף שקע מכשיר שצריכת החשמל שלו עולה על הערך המצוין ביחס לאותו שקע.
- אם משתמשים במקביל במכשירים המחוברים לשני שקעים, אסור שצריכת החשמל הכוללת שלהם תעלה על 120 וואט. עומס יתר על שקעי החשמל לאביזרים עלול לגרום לקצר. אסור להשתמש במתאמים כפולים או ביותר ממכשיר חשמל אחד באותו שקע.

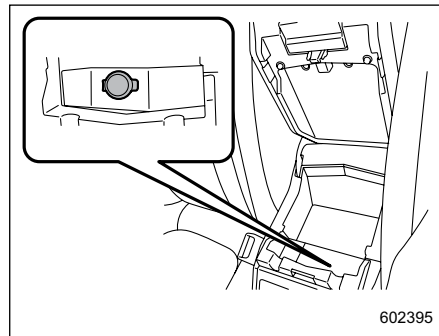

602395

שקע חשמל בקונסולה המרכזית

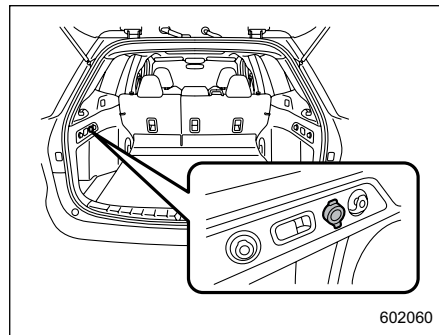

602060

שקע חשמל באזור המטען

ניתן להשתמש במכשירי חשמל המיועדים לשימוש ברכב על ידי חיבורם לשקע. צריכת החשמל המרבית של המכשירים שניתן לחבר לכל אחד מהשקעים היא 120 וואט.

■ שימוש עם מצית סיגריות (אופציה)

כדי להשתמש בשקע החשמל לאביזרים כבשקע למצית סיגריות, עליך לרכוש תקע מצית סיגריות המוצע כאבזר אופציונלי. אפשר לרכוש תקע למצית סיגריות במוסך. מומלץ לפנות למרכז שירות מורשה סובארו מטעם היבואן. מצית הסיגריות יכול לפעול רק כשמערכת ההצתה במצב ACC או ON.

כדי להשתמש במצית הסיגריות, לחץ את הכפתור פנימה וחכה מספר רגעים. המצית יקפוץ החוצה אוטומטית כשהיה מוכן לשימוש.

▲ אזהרה

כדי למנוע כווייה, אל תאחו אף פעם את המצית בקצה גוף החימום. אחיזה כזו עלולה לגרום לפציעה וגם לנזק לגוף החימום.

▲ זהירות

- אסור להחזיק את כפתור המצית לחץ פנימה, אחרת הוא עלול להתחמם יתר על המידה.

6-6. שקע כוח USB

▲ זהירות

- ניתן להשתמש במכשירי USB בעלי מפרט מסוג A. אם מחברים מכשיר במפרט שונה, ייתכן שלא ניתן יהיה לספק כוח או לטעון את המכשיר, או שתיגרם תקלה במכשיר.
- למכשיר המחובר עלולה להיגרם תקלה, או שנתונים יאבדו. חיבור מכשיר הוא על אחריותך בלבד.
- כדי למנוע התחשמלות או תקלה, הקפד לשמור על אמצעי הזהירות הבאים.
 - אסור לחבר רכזת USB.
 - אסור להכניס חפצים מתכתיים או עצמים זרים אחרים לשקע USB.
 - אסור לשפוך מים או נוזלים אחרים על שקע USB.
- יש להיזהר שלא למשוך בכבל המחובר. התוצאה עלולה להיות תקלה בשקע USB ובמכשיר המחובר.

- שקע החשמל תוכנן במקור לשמש כשקע מקורי למצית סיגריות של סובארו. אסור להכניס לשקע מצית סיגריות שאינו אביזר מקורי. התוצאה עלולה להיות קצר, התחממות יתר ושריפה.
- אם משתמשים בשקע כבשקע חשמל לאביזרים דוגמת טלפון סלולרי, עלול להיגרם נזק למנגנון הפנימי שגורם למצית לקפוץ החוצה באופן אוטומטי כשהוא מוכן לשימוש. לפיכך, אסור להכניס את תקע מצית הסיגריות לשקע ששימש אפילו פעם אחת כשקע חשמל לאביזרים. התקע עלול להילכד, להתחמם יתר על המידה ואף לגרום לשריפה.

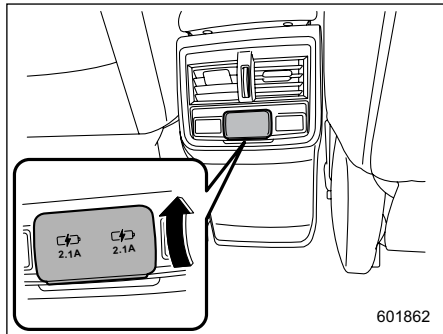

שקע כוח בקונסולה (תפקוד של הספקת כוח בלבד)
(אם קיים)

ניתן להיעזר בשקע USB כדי להשתמש במכשיר או לטעון אותו.

לפני השימוש יש לפתוח את מכסה הספקת הכוח של שקע USB. בתום השימוש, הקפד לסגור את מכסה הספקת הכוח של שקע USB.

כשמערכת ההצתה במצב ACC או במצב ON, ניתן לספק כוח למכשירים אלקטרוניים. כל שקע יכול לספק עד 2.1 A/DC 5 V (בסך הכול 4.2 A).

- אם מחברים מכשיר שיוצר תקשורת עם מחשב PC, ייתכן שלא ניתן יהיה לספק לו כוח או לטעון אותו.
- כשמחברים מכשיר לטעינה, יש לנתק אותו מיד לאחר שהטעינה תושלם.

■ כיצד להשתמש בשקע כוח USB

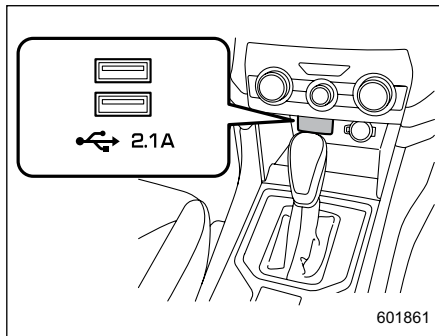

שקע כוח USB בין המושבים הקדמיים (ניתן לחבר נגן שמע ולהשתמש בו)

- אם מחברים מכשיר במשך פרק זמן ארוך כשהמנוע דומם, המצבר עלול להיפרק. גם כשהמנוע פועל, מומלץ שלא לחבר מכשיר לפרק זמן ארוך שלא לצורך.
- אסור לחבר מכשיר שיש בו תקלה. התוצאה עלולה להיות פליטת עשן והתלקחות שריפה.

הערה

- המתח הנקוב של כל אחד משקעי USB הוא 2.1 A/DC 5 V (בסך הכול 4.2 A). לפני שמחברים מכשיר יש להקפיד ולקרוא את הוראות ההפעלה של המכשיר ולוודא שהוא תומך במפרט המתאים של שקע כוח זה. אם מחברים מכשיר שדרישות הכוח שלו עולות על הערך המרבי, ייתכן שלא ניתן יהיה לספק לו כוח או לטעון אותו. גם אם הטעינה תושלם, זמן הטעינה עלול להיות ארוך יותר בהשוואה לטעינה באמצעות המטען המקורי של המכשיר.

- בהתאם למכשיר, ייתכן שהטעינה תהיה אפשרית רק באמצעות כבל מיוחד. במקרה זה, הקפד לחבר את המכשיר באמצעות הכבל המיוחד.

6-7. מאפרה (אופציה)

⚠ אזהרות

- אין להשתמש במאפרות כבפחי-אשפה ואין להשאיר סיגריה בוערת בתוך מאפרה. פעולה זו עלולה לגרום לשריפה.
- הקפד לכבות גפרורים וסיגריות לפני השלכתם למאפרה, ולאחר מכן סגור את המאפרה היטב. אם משאירים את המאפרה פתוחה עלולה האש מהסיגריה הבוערת להתפשט לבדל סיגריה נוסף ולגרום לשריפה.
- אסור להשליך למאפרה חומרים דליקים.
- אסור להשאיר במאפרה בדלי סיגריות רבים.

הערה

חלקיקי אפר וטבק מצטברים סביב הצירים של המכסה הפנימי של המאפרה. נקה אותם בעזרת מברשת שיניים או כלי אחר בעל קצה דק.

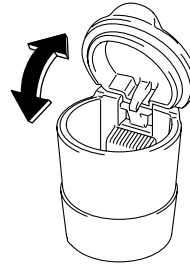

601270

את המאפרה הניידת אפשר להתקין בכל אחד ממחזיקי הכוסות או מחזיקי הבקבוקים. המקומות שבהם מותקנים מחזיקי כוסות מפורטים בנושא "מחזיקי כוסות" 271. המקומות שבהם מותקנים מחזיקי בקבוקים מפורטים בנושא "מחזיקי בקבוקים" 271. כדי להשתמש במאפרה פתח את המכסה. לאחר השימוש במאפרה הקפד לסגור היטב את המכסה כדי לצמצם את התפשטות העשן.

6-8. שטיחוני רצפה

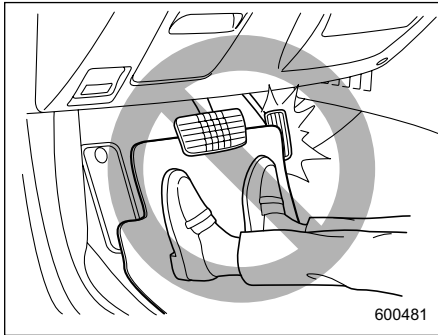

600481

⚠ אזהרות

- אם השטיחון מחליק לפניכם ומפריע לתנועה החופשית של הדוושות במהלך הנסיעה, הוא עלול לגרום לתאונה. כדי למנוע החלקה של השטיחון לפניכם, הקפד לפעול בהתאם לאמצעי הזהירות הבאים.
- השתמש אך ורק בשטיחון מקורי של סובארו או שווה ערך, עם לולאות במקומות המתאימים.
 - הצמד את השטיחון של הנהג למקום המתאים ואבטח אותו היטב בפני האחיזה.
 - אסור להשתמש ביותר משטיחון אחד.

▲ זהירות

אסור לחבר לידית האחיזה חפצים כבדים.
היא עלולה להישבר ולחפץ ייגרם נזק.

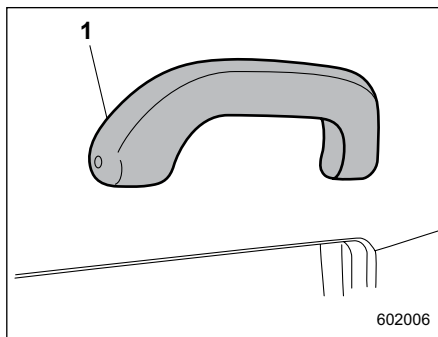

1 ידית אחיזה

ניתן לאחוז בידית האחיזה כדי לתמוך בגוף
הנוסעים היושבים במושב בזמן הנסיעה.

▲ אזהרה

אסור להחזיק את ידית האחיזה כשקמים
מהמושב. אחיזה ומשיכה בידית האחיזה
בכיוון לא נכון עלולות לשבור את הידית
והתוצאה עלולה להיות פציעה.

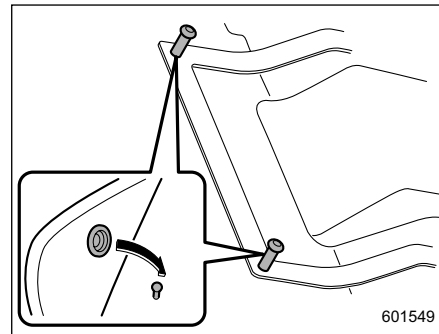

פיני אחיזה מותקנים בצד הנהג, על הרצפה.
יש לאבטח היטב את שטיחון הרצפה של
הנהג באמצעות הלולאות המצויות בו. הנח
את הלולאות על פיני האחיזה ולחץ עליהן
כלפי מטה.

6-10. וו לשקיות קניות

⚠ אזהרות

• אסור לתלות על הוו לשקיות הקניות חפצים שמשקלם עולה על 3 ק"ג.

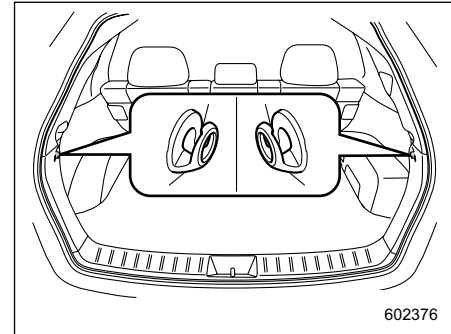

602376

וו לתליית שקיות קניות ממוקמים בכל צד של אזור המטען.

6-11. וו נוחות

⚠ אזהרות

- אסור לתלות על וו הנוחות חפצים שמשקלם עולה על 3 ק"ג. בתנאי שימוש מסוימים (למשל בטמפרטורות נמוכות), עשויה הדלת האחורית המתרוממת להיסגר אפילו כשהעומס נמוך יותר. זוהי תופעה טבעית ואינה מצביעה על תקלה. היזהר שראשך או איברי גוף אחרים לא ייפצעו.
- כשמשתמשים בו הנוחות אסור לנסות לסגור את הדלת האחורית המתרוממת. אחרת עלולים הפריטים התלויים על הוו להילכד בדלת האחורית המתרוממת ולהינזק. לפני סגירת הדלת האחורית המתרוממת, הסר את הפריטים מהוו.

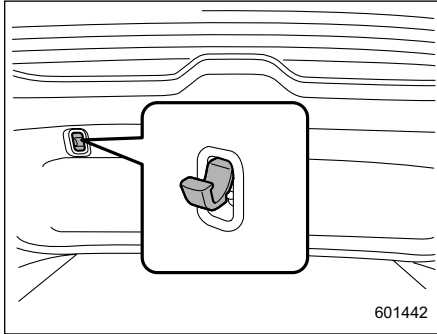

601442

וו הנוחות מותקן בחיפוי הפנימי של הדלת האחורית המתרוממת. כשהדלת האחורית המתרוממת פתוחה, אפשר לתלות על הוו פנס חירום, בגד ים וכדומה.

■ התקנת החלק הקדמי של הכיסוי

▲ זהירות

בדגמים המצוידים במנגנון להטיית המושב האחורי, לפני שמטים את גב המושב האחורי יש להזיז את החלק הקדמי של הכיסוי לאחור כדי שלא יינזק.

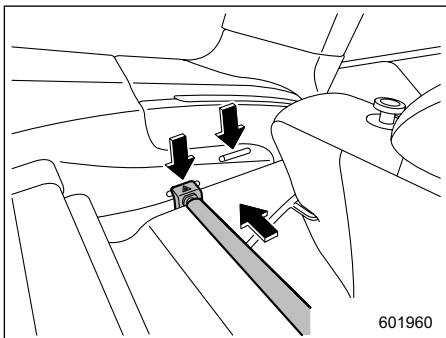

601960

1. לפני התקנת הכיסוי במקומו, הצב את צדו הימני של החלק הקדמי של הכיסוי מול הסימן המשולש.
2. לפני התקנת הכיסוי במקומו, הצב את צדו השמאלי של החלק הקדמי של הכיסוי מול הסימן המשולש.
3. דחוף את החלק הקדמי של הכיסוי ימינה וכוון את אורכו של המוט לפי הצורך.

▲ אזהרה

אין להניח דבר על הכיסוי הפרוס. הנחת משקל גדול מדי על הכיסוי עלולה לגרום לשבירתו. כמו-כן, חפץ הנמצא על הכיסוי עלול לעוף קדימה במקרה של עצירת פתאום או התנגשות. דבר זה עלול לגרום לפציעה חמורה.

▲ זהירות

היזהר שלא לשרוט את התמוכות של הדלת האחורית המתרוממת במהלך הפרישה והאיסוף של הכיסוי. שריטות עלולות לגרום לדליפה של גז מהתמוכות, וכתוצאה מכך ייתכן שהן לא תהיינה מסוגלות להחזיק את הדלת האחורית המתרוממת במצב פתוח.

12-6. כיסוי אזור המטען (אם קיים)

הכיסוי מיועד להסתרת אזור המטען ולהגנת תכולתו מפני קרני השמש. ניתן להסיר את הכיסוי כדי לפנות מקום למטען נוסף.

■ שימוש בכיסוי

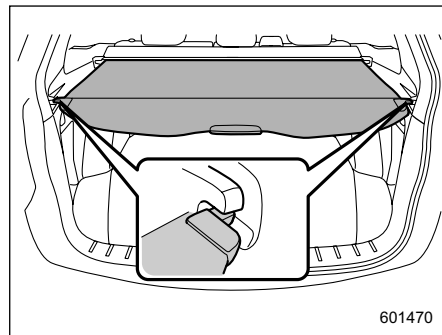

601470

כדי לפרוס את הכיסוי, משוך את קצהו כלפי חוץ מבית הכיסוי ונעץ את הווים שלו בתפסים כמתואר באיור. כדי לגלול את הכיסוי, שחרר אותו מהתפסים והוא ייגלל חזרה אוטומטית. בזמן הגלילה חזרה, יש לאחוז בכיסוי ולכוון אותו בחזרה לתוך בית הכיסוי.

■ הסרת החלק הקדמי של הכיסוי

1. דחוף את החלק הקדמי של הכיסוי ימינה וקצר את המוט.
2. הסר את החלק הקדמי של הכיסוי.

■ הסרת בית הכיסוי

1. גלול את הכיסוי.

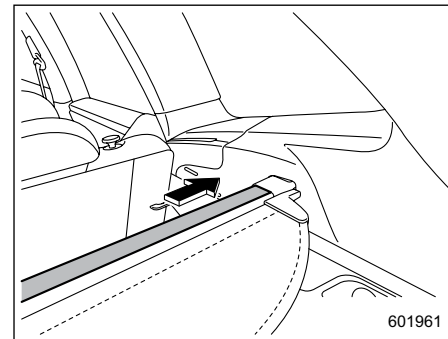

2. דחוף את בית הכיסוי ימינה וקצר את המוט.
3. הסר את הכיסוי מהתפס.

■ אחסון כיסוי אזור המטען

את כיסוי אזור המטען אפשר לאחסן מתחת לרצפת אזור המטען.

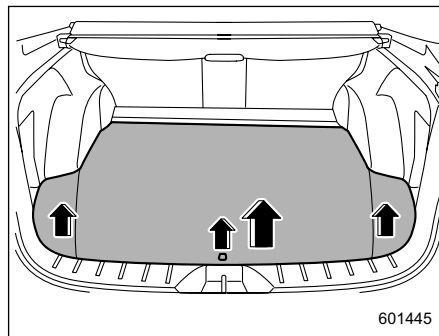

1. משוך ברצועה כדי לפתוח את החלק המרכזי של לוח הרצפה של אזור המטען, ולאחר מכן הסר את הלוח.
2. הסר את החלק השמאלי ואת החלק הימני של מכסה רצפת אזור המטען.

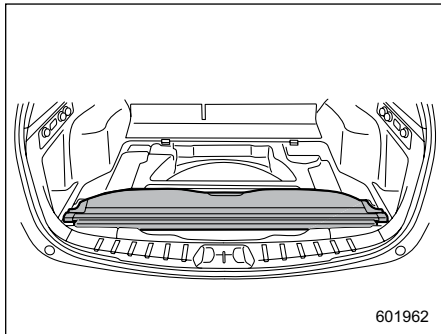

3. אחסן את בית הכיסוי בשולי אזור המטען.

6-13. וויים לקשירת מטען

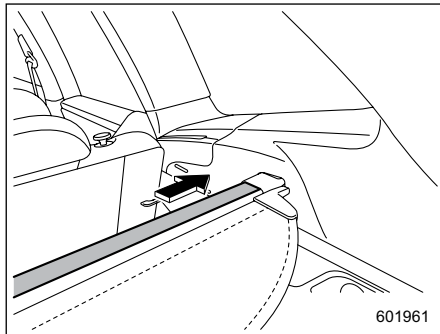
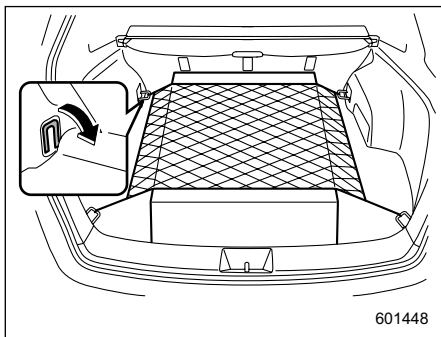

2. דחוף את בית הכיסוי ימינה וקצר את המוט.
3. הכנס את הבליטה שבצד השני לגומחה שבתושבת השנייה.

■ התקנת בית הכיסוי

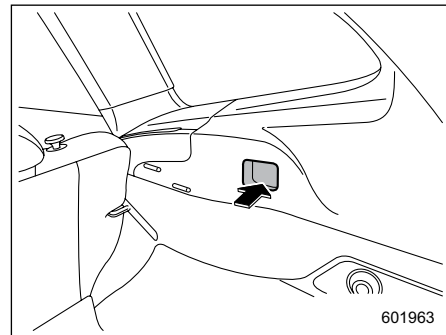

1. הכנס את הבליטה שבצד ימין של השרוול לגומחה שבתושבת.

אזור המטען מצויד במספר ווי קשירה המיועדים לריסון מטען באמצעות רשת מטען או חבלים. כשמשתמשים בווי הקשירה, יש לסובב אותם כלפי מטה, אל מחוץ למגרעת האחסון.

ציוד מימי

⚠ זירות

הוויים לקשירת מטען מיועדים לאבטחת מטען קל בלבד. אסור בהחלט לקשור מטען מעבר לעומס המרבי של הוויים. העומס המרבי המותר הוא 10 ק"ג לכל ווי.

6-14. וויס עיליים באזור המטען

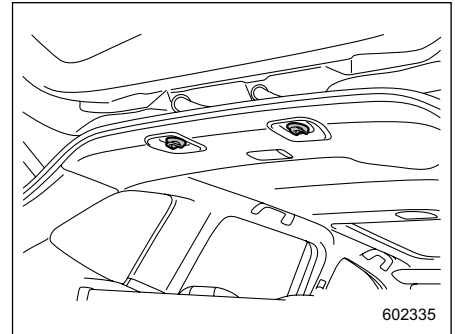

בחיפוי אזור המטען מותקנים שני וויס. ניתן להשתמש בהם לתלייה או לאבטחה של פריטים קלים בזמן שהרכב במצב נייח.

▲ אזהרה

אסור בהחלט לתלות על הוויס שום פריט שמפיק אש. בחלל הרכב עלול להתפשט גז דליק ושריפה עלולה להתלקח.

▲ אזהרות

כשמשתמשים בו, יש להקפיד על אמצעי הזהירות הבאים.

- אסור לנהוג כשחפץ כלשהו תלוי על הוו. הראות לאחור עלולה להיפגע, או שהחפץ יתעופף במקרה של בלימה או זינוק פתאומי, וכתוצאה מכך עלולה להיגרם תאונה או פציעה.
- אסור לתלות על הוו חפצים כבדים או גדולים.
- העומס המרבי המותר: 3 ק"ג
- אסור להשתמש בוויס כדי לאבטח מערכות ריסון לילדים.
- בימים חמים ושטופי שמש אסור להשאיר חפצים כלשהם תלויים על הוויס למשך פרק זמן ארוך. חלל הפנים של הרכב מתחמם, הוויס עלולים להתעוות והחפצים עלולים ליפול.

6-15. תא אחסון מתחת לרצפה (אם קיים)

הערה

צורת תא האחסון עשויה להשתנות בהתאם לדגם.

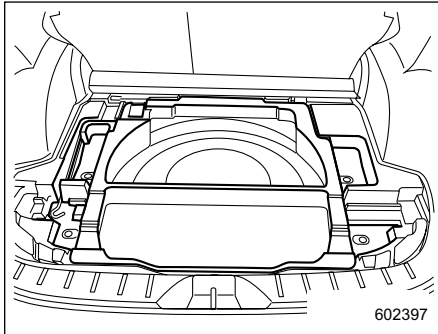

תא האחסון מותקן מתחת לרצפה של אזור המטען ואפשר לאחסן בו פריטים קטנים. משוך את הרצועה ופתח את החלק המרכזי של לוח הרצפה של אזור המטען, לאחר מכן הסר את הלוח.

- הקפד להפעיל את הרכב בדומה לכל רכב אחר שאינו מצויד בצג מבט לפנים.
- אסור להשתמש בצג המבט לפנים בתנאים הבאים.
 - כשנוהגים בדרך עפר או בדרך המכוסה בשכבה של שלג.
 - כשאירעה תקלה במצלמה (למשל: העדשה או התושבת נשברו).
- אם הטמפרטורה החיצונית נמוכה, מסך התצוגה עלול להיות כהה, או שהתמונה תתעמעם. במיוחד, תמונות של עצמים נעים עלולות להיות מעוותות, או להיעלם מהמסך. במהלך הנהיגה ברכב, יש להקפיד ולבדוק את הנעשה סביב הרכב באמצעות הפניה ישירה של המבט והצצה במראות.

16-6. צג מבט לפנים (אם קיים)

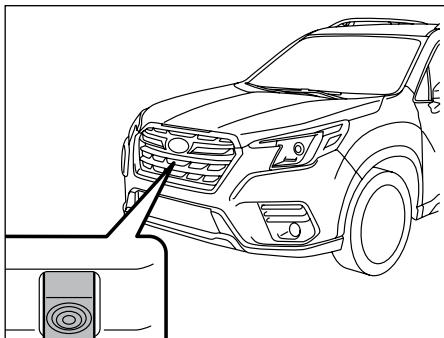

התמונה מהמצלמה שמותקנת בשכבה הקדמית מופיעה בצג הרב-תכליתי (LCD צבעוני). כך נמנעות נקודות מתות והנהג יכול לבדוק את הנעשה לפני הרכב, משני הצדדים.

⚠ אזהרה

- אסור בהחלט להסתמך אך ורק על צג המבט לפנים בזמן הנהיגה. התמונה המופיעה בצג עשויה להיות שונה מהתנאים בפועל. אם מסתכלים אך ורק בתמונה שבצג בזמן הנהיגה, התוצאה עלולה להיות התנגשות או תאונה אחרת. במהלך הנהיגה ברכב, יש להקפיד ולבדוק את הנעשה סביב הרכב באמצעות הפניה ישירה של המבט והצצה במראות.

⚠ זהירות

- בעת נהיגה, שמור תמיד את מכסה תא האחסון סגור כדי להפחית את סכנת הפציעה במקרה של עצירת פתע או תאונה.
- אין לאחסן בתא האחסון מיכלים המכילים תרסיסים, נוזלים דליקים או גורמי שיתוך, או חפצים מסוכנים מכל סוג שהוא.

■ כיצד לגשת לצג המבט לפניים

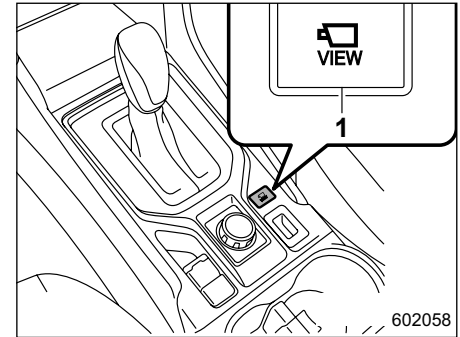

(1) המתג של צג המבט לפניים

כדי לעבור למסך המצלמה, בצע אחת מהפעולות הבאות כאשר מערכת ההצתה במצב ACC או ON.

- לחץ על המתג של צג המבט לפניים.
- העבר את ידית בורר ההילוכים ממצב R למצב D.

■ כיצד לבטל את צג המבט לפניים

▼ ביטול ידני

- לחץ על המתג של צג המבט לפניים.
- לחץ על הלחצן INFO.

▼ ביטול אוטומטי

אם מתקיים אחד מהתנאים הבאים, התצוגה של צג המבט לפניים מבוטלת באופן אוטומטי.

לאחר שניגשים לצג המבט לפניים בלחיצה על המתג של צג המבט לפניים:

- חלפו כ-3 דקות מאז הפעולה האחרונה.
- מהירות הנסיעה מגיעה ל-20 קמ"ש לפחות*.
- מעבירים את ידית בורר ההילוכים למצב P.
- בלם החנייה מופעל.

* אפשר להפעיל את צג המבט לפניים בלחיצה על מתג צג המבט לפניים בכל מהירות נסיעה.
 * כשמפעילים את צג המבט לפניים בנסיעה במהירות גבוהה מ-20 קמ"ש, על מנת שהתצוגה של צג המבט לפניים תבוטל, מהירות הנסיעה צריכה לרדת לפחות מ-20 קמ"ש ואז לעלות ליותר מ-20 קמ"ש.

לאחר שניגשים לצג המבט לפניים בהפעלה של ידית בורר ההילוכים:

- העבר את ידית בורר ההילוכים למצב P.
- מהירות הנסיעה היא 8 קמ"ש לפחות.

- חלפו כ-9 שניות מאז הפעולה האחרונה.
- בלם החנייה מופעל.

■ כיצד לכוונן את הניגודיות והבהירות של התצוגה

ניתן לכוונן את הניגודיות והבהירות של צג המבט לפניים. לפרטים, עיין בנושא "הגדרות המצלמה" ☞ 221.

מנורת כספית, ייתכן שייראו ריצודים באזור המואר (תופעה של ריצוד).

• כשהצג מתקרר, התמונה עשויה להשאיר עקבות או להיות כהה מהרגיל, וייתכן שיהיה קושי לראות את התמונה במסך. במהלך הנהיגה ברכב, יש להקפיד ולבדוק את הנעשה סביב הרכב באמצעות הפניה ישירה של המבט.

• התופעות הבאות אינן בגדר תקלה.

- אדים עלולים להצטבר על עדשת המצלמה כאשר הלחות גבוהה, או ביום גשום.
- ייתכן שתבחין בהשתקפות של אור מכלי רכב או מבנים מלפנים בתמונה של המצלמה במהלך הנהיגה לילית.
- במקום חשוך או בנהיגה לילית, התמונה של המצלמה עשויה לעבור תיקונים כדי לטשטש הפרעות. לפיכך, התמונה עשויה להיראות כתמונת שחור-לבן, או שהצבעים בתמונה יהיו שונים מהצבעים בפועל. התמונה מהמצלמה עשויה להתעוות ולהיות פחות חדה במרכז המסך ובארבע פינותיו. זו אינה תקלה.

▲ אזהרה

מאחר שטווח התמונה שהמצלמה מצלמת מוגבל, יש להקפיד ולבדוק את התנועה סביב הרכב באמצעות הפניה ישירה של המבט בזמן הנהיגה.

הערה

- טווח התמונה המוצגת עשוי להשתנות, בהתאם למצב הרכב או פני השטח של הדרך.
- מאחר שהמערכת של צג המבט לפנים משתמשת בעדשה בעלת מבנה מיוחד, המרחק כפי שהוא מוצג בתמונה שונה מהמרחק בפועל.
- ייתכן שתתקשה להבחין בתמונה של המצלמה בתנאים הבאים. זו אינה תקלה.
 - מקום חשוך (בלילה)
 - כשהטמפרטורה בסביבת העדשה גבוהה או נמוכה
 - כשהעדשה נרטבת, או כשיש לחות גבוהה (מזג אוויר גשום)
 - כשיש חומרים זרים (כמו בוץ) סביב המצלמה.
 - כשאור השמש או אלומה של פנסים ראשיים פוגעים ישירות בעדשת המצלמה.
- בתנאים של תאורה מלאכותית, כמו מנורת פלואורסצנט, מנורת אדי נתרן או

■ טווח התמונה במסך

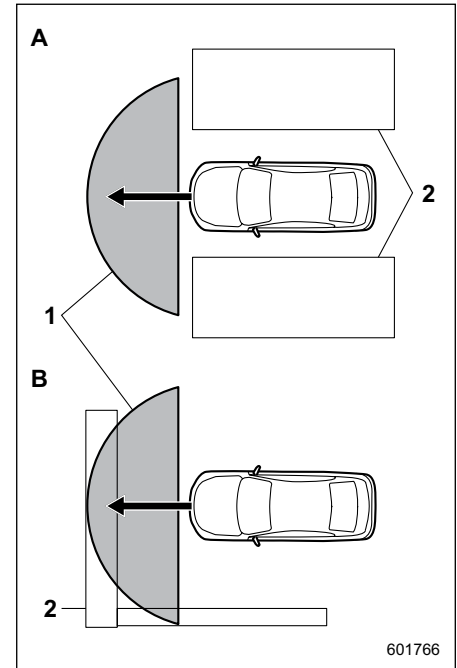

(A) צומת עם תנאי ראות גרועים
(B) תנייה מול קיר
(1) טווח התמונה המוצגת
(2) מכשולים (למשל: מבנים, גדרות או כלי רכב אחרים)

■ קו עזר

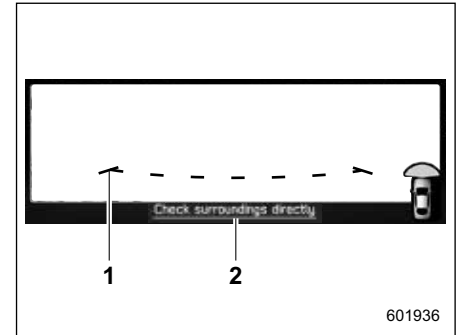

(1) קו עזר

(2) הודעת אזהרה

בצג מופיע קו עזר שמציין את רוחב הרכב ואת חזיתו.

■ טיפול במצלמה

▲ זהירות

הקפד על ההוראות הבאות. אחרת, עלולה לקרות תקלה במערכת.

- אסור להפעיל כוח חזק על המצלמה, למשל לחבוט בה או להכות בה עם עצם כלשהו. זווית ההתקנה עשויה להשתנות.
- המבנה של יחידת המצלמה עמיד בפני מים. אסור לנסות להסיר את היחידה, לפרק או לשנות אותה.

- פני השטח של המצלמה עלולים להיזק כתוצאה מאבנים שניתזות כלפי הרכב.

הערה

אם עדשת המצלמה הוכתמה, התמונה לא תהיה חדה. אם המצלמה הוכתמה כתוצאה מטיפות מים, שלג או בוץ, יש לשטוף אותה במים ולנגב מיד כל לחות במטלית רכה. אם היא התלכלכה מאוד, שטוף אותה בדטרגנט ניטרלי.

- אסור לקרצף בחוזקה את עדשת המצלמה במברשת קשה, במשחת הברקה או בחומרים שוחקים. העדשה עלולה להישרט וכתוצאה מכך תיפגע איכות התמונה של המצלמה.
- עדשת המצלמה מיוצרת מזכוכית או פלסטיק. יש להיזהר שממסים אורגניים כלשהם, שעווה למרכב, מסירי שומנים או חומרים לציפוי זכוכית לא ידבקו לפני השטח של העדשה. יש להסיר מיד כל חומר שדבק.
- אין לחשוף את עדשת המצלמה לשינויי טמפרטורה פתאומיים, למשל כתוצאה מהתזת מים חמים במזג אוויר קר.
- כששוטפים את הרכב, אין לכוון סילון מים של מתקן שטיפה בלחץ גבוה אל המצלמה או לסביבתה. כתוצאה מלחץ חזק של מים, עלולה המצלמה להינתק. כמו כן, מים עלולים לחדור אל תוך המצלמה ולגרום לתקלה.
- אם המצלמה סופגת חבטה, עלולה להיגרם בה תקלה. דאג שהמצלמה תיבדק בהקדם האפשרי במוסך. מומלץ לפנות למרכז שירות מורשה סובארו מטעם היבואן.
- אין להשתמש בשום אופן במתקן לניקוי בקיטור. מתקנים מסוימים לניקוי בקיטור מזרימים אדי קיטור לוחטים.

6-17. מצלמת מבט לאחור

עיין בחוברת הנפרדת של מערכת הניווט/
שמע.



התנעה והפעלה

310	SI-DRIVE	7-6
310	מצב חכם (I)	
310	מצב ספורטיבי (S)	
311	מצב ספורטיבי נמרץ (S#) (אם קיים)	
311	המתגים של מערכת SI-DRIVE	
312	הגה כוח	7-7
312	נורית אזהרה להגה כוח	
312	תפקודי מערכת הגה הכוח	
313	בלימה	7-8
313	עצות לבלימה	
313	מערכת בלמים	
314	מחווני אזהרה לבלאי של רפידות בלמי דיסק	
315	מערכת למניעת נעילת הגלגלים (ABS)	7-9
315	בדיקה עצמית של מערכת ABS	
315	נורית אזהרה למערכת ABS	
	מערכת אלקטרונית לחלוקת כוחות הבלימה	7-10
316	(EBD)	
316	צעדים שיש לנקוט במקרה של תקלה במערכת EBD	
317	מערכת בקרה דינמית של הרכב	7-11
317	אמצעי בטיחות	
318	מאפייני המערכת	
318	פיקוח על מערכת הבקרה הדינמית של הרכב	
318	מתג ניתוק (OFF) מערכת הבקרה הדינמית של הרכב	

292	דלק	7-1
292	דרישות דלק	
293	זלת פתח מילוי הדלק והמכסה	
297	הכנות לנהיגה	7-2
	התנעת המנוע והדממתו (בדגמים ללא מערכת לחצן התנעה)	7-3
297	התנעת המנוע	
298	הדממת המנוע	
299	נעילת גלגל ההגה	
299	התנעת המנוע והדממתו (בדגמים עם מערכת לחצן התנעה)	7-4
300	אמצעי בטיחות	
300	טווח הפעולה של מערכת לחצן ההתנעה	
300	התנעת המנוע	
301	הדממת המנוע	
302	כשתפס המפתח החכם אינו פועל היטב	
302	נעילת גלגל ההגה	
303	תיבת הילוכים רציפה	7-5
303	התפקודים של תיבת הילוכים הרציפה	
304	ידית בורר הילוכים	
306	בחירת מצב ידני (אם קיים)	
307	בחירת מצב L (אם קיים)	
308	מנגנון נעילת ידית בורר הילוכים	
309	עצות לנהיגה	

344	7-18. מערכת BSD/SRVD (אם קיימת).....
344	מאפייני המערכת.....
347	פעולת המערכת.....
	נורית חיווי/צליל אזהרה לרכב קרוב של
348	מערכת BSD/SRVD.....
350	נורית החיווי לניתוק מערכת BSD/SRVD.....
350	נורית אזהרה של מערכת BSD/SRVD.....
351	מתג לניתוק מערכת BSD/SRVD.....
351	אישור למערכת BSD/SRVD.....
352	טיפול בחיישני הרדאר.....
	7-19. מערכת אוטומטית לבלימה בנסיעה לאחור
352	(RAB) (אם קיימת).....
	סקירה על המערכת האוטומטית לבלימה בנסיעה
353	לאחור (RAB).....
355	תנאי הפעולה.....
	פעולת המערכת האוטומטית לבלימה בנסיעה לאחור
357	(RAB).....
	ביטול הפעולה של המערכת האוטומטית לבלימה
360	בנסיעה לאחור (RAB).....
	הפעלה/ניתוק של המערכת האוטומטית לבלימה
361	בנסיעה לאחור (RAB).....
362	נורית אזהרה של מערכת RAB.....
362	טיפול בחיישני הסונאר.....

320	7-12. מערכת X-MODE (אם קיימת).....
321	הפעלה/ניתוק של מערכת X-MODE.....
324	תפקוד בקרת נסיעה במורד.....
	7-13. מערכת לניטור לחץ האוויר בצמיגים (TPMS)
325	(בדגמים בעלי מפרט אמריקני).....
327	7-14. החניית הרכב.....
327	בלם חנייה חשמלי.....
332	עצות לחנייה.....
333	7-15. מערכת Auto Start Stop.....
333	פעולת המערכת.....
338	הצגת המצב של מערכת Auto Start Stop.....
338	התרעת מערכת.....
338	7-16. מערכת סיוע לתחילת נסיעה במעלה.....
340	7-17. בקרת שיוט (אם קיימת).....
340	קביעת בקרת שיוט.....
341	ביטול זמני של בקרת השיוט.....
342	הפסקת פעולת בקרת השיוט.....
342	שינוי מהירות השיוט.....
344	נורית החיווי לבקרת שיוט.....
344	נורית החיווי לקביעת מהירות שיוט.....

- 7-20. מערכת לניטור הנהג (אם קיימת)..... 363
- תפקוד זיהוי המשתמש..... 367
- התראה על נמנום/חוסר תשומת לב בנהיגה 369
- חיווי/אזהרה של המערכת לניטור הנהג..... 371
- שימוש במערכת לניטור הנהג..... 371
- רישום ומחיקה של משתמש 373
- רישום ומחיקה של מצבי הכוונון האישיים של הנהג..... 373
- הגדרות פעולה/ניתוק של המערכת לניטור הנהג 374
- מחוות יד..... 375
- אישור המערכת לניטור הנהג (בדגמים בעלי מפרט אמריקני) 377
- כיצד לקבל קוד מקור באמצעות מקור פתוח..... 377

7-1. דלק

▲ זהירות

- שימוש בדלק באיכות ירודה, או בתוספי דלק לא מתאימים, עלולים לגרום נזק למנוע ו/או למערכת הדלק.
- חלק מתחנות הדלק, ובמיוחד אלו שנמצאות באזורים גבוהים, מציעות דלק שמוצג כבעל מספר אוקטן רגיל, בעוד שמספר האוקטן שלו נמוך למעשה מ-AKI 87 (RON 90). מומלץ להימנע משימוש בדלק כזה.

■ דרישות דלק

השתמש אך ורק בבנזין נטול עופרת. מומלץ להשתמש בבנזין נטול עופרת בעל מספר אוקטן של 95 ומעלה.

▼ מספר האוקטן של הדלק

שימוש בבנזין בעל מספר אוקטן נמוך יותר עלול לגרום לנקישות (צלצולים) חזקות ומתמשכות, והתוצאה עלולה להיות נזק למנוע. נקישות קלות שנשמעות מדי פעם, בנסיעה במעלה או בהאצה, אינן אמורות להיות מקור לדאגה. אם אתה משתמש בדלק בעל מספר האוקטן שצוין ובכל זאת הרכב משמיע נקישות (צלצולים) חזקות ומתמשכות, פנה למוסך. מומלץ לפנות למרכז שירות מורשה סובארו מטעם היבואן.

▼ RON

מספר האוקטן נקבע לפי "מספר אוקטן מעבדתי" (RON).

▼ AKI

דירוג אוקטן זה הוא ממוצע של מספר אוקטן המחקר ומספר אוקטן המנוע ונהוג להתייחס אליו בשם "מדד מניעת נקישות" (AKI).

▼ בנזין נטול-עופרת

צוואר מיכל הדלק מתוכנן עבור פיית מילוי של בנזין נטול-עופרת בלבד. אסור בהחלט להשתמש בבנזין מסוג אחר, שכן הוא עלול לגרום נזק למערכת בקרת הפליטה, לפגוע בביצועי הנהיגה ולהגדיל את צריכת הדלק.

▼ דלק המשולב בחומרים לבעירה נקייה (Reformulated gasoline)

סובארו תומכת בשימוש בדלק מסוג RFG אם זמין. בדלק מסוג RFG משולבים חומרים התורמים לבעירה נקייה ומפחיתים את פליטת המזהמים.

▼ MMT

סוגי דלק מסוימים מכילים תוסף דלק מגביר אוקטן בשם Methylcyclopentadienyl MMT (Manganese Tricarbonyl). אם משתמשים בדלק כזה, ביצועי המערכת לבקרת הפליטה עלולים להיפגע ונורית האזהרה 'בדוק מנוע' / נורית חיויי תקלה עלולות להאיר. במקרה זה, יש לפנות למוסך לצורך שירות. מומלץ לפנות למרכז שירות מורשה סובארו מטעם

היבואן. אם קובעים במוסך שהדבר נובע מסוג הדלק שבו נעשה שימוש, התיקונים לא יהיו מכוסים באחריות.

▼ בנזין לאוויר נקי יותר

שימוש בבנזין עם תוספי ניקוי מסייע במניעה של הצטברות משקעים במנוע ובמערכת הדלק. כך המנוע יפעל בצורה חלקה יותר, המערכת לבקרת הפליטה תפעל היטב ותוכל לתרום את חלקך לשמירה על אוויר נקי יותר. אם משתמשים באופן קבוע בדלק איכותי עם תוסף ניקוי מתאים ותוספים נוספים, אין שום צורך להוסיף למיכל הדלק תכשירים כלשהם לניקוי של מערכת הדלק.

סוגים רבים של בנזין נמהלים כיום בחומרים הנקראים אוקסיגנטים. שימוש בדלק כזה יכול לסייע גם לשמירה על אוויר נקי יותר. מותר להשתמש ברכב בדלקים המכילים אוקסיגנטים, דוגמת אתנול (אתיל או ספירט), אך כדי להבטיח פעולה תקינה של הרכב מתוצרת סובארו, שיעור האתנול בדלק צריך להיות 10% לכל היותר.

אסור להשתמש בבנזין מסוג כלשהו שמכיל אתנול בשיעור גבוה מ-10%, ובכלל זה דלק ממשאבות שנושאות את התוויות E15, E30, E50 או E85 (אלו רק כמה דוגמאות לדלק המכיל אתנול בשיעור גבוה מ-10%).

כמו כן, חלק מספקי הבנזין מייצרים כיום דלק מסוג RFG, שנועד להפחית את פליטת המזהמים מהרכב. חברת סובארו מתירה להשתמש בבנזין מסוג RFG.

■ דלת פתח מילוי הדלק והמכסה

▼ מיקומי דלת פתח מילוי הדלק

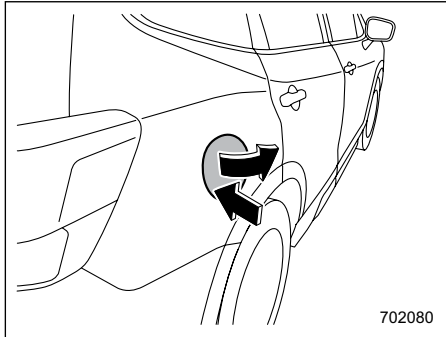

▼ תדלוק

תדלוק הרכב חייב להיעשות על-ידי אדם אחד בלבד. אסור לאפשר לאחרים להתקרב לחלק הרכב הקרוב לפתח מילוי הדלק כאשר מתבצע תדלוק.

הקפד לפעול בהתאם לנהלי זהירות אחרים המופיעים על-גבי השילוט בתחנת הדלק.

1. עצור את הרכב, העבר את מערכת ההצתה למצב LOCK/OFF והפסק את הפעולה של כל האביזרים החשמליים.

2. כדי לשחרר את הנעילה של דלת פתח מילוי הדלק, פעל באופן הבא.

– לחץ על לחצן שחרור הנעילה שבתפס המפתח.

▲ זהירות

מנע טפטוף של דלק על משטחי הצבע של מרכב הרכב. דלק שנשפך עלול לגרום נזק לצבע ויש לנגב אותו מיד. נזק שנגרם לצבע כתוצאה מטפטוף של דלק אינו מכוסה באחריות.

אם אינך יודע בוודאות מה מכיל הבנזין, עליך לשאול את המתדלקים אם הבנזין מכיל חומרי ניקוי ואוקסיגנטים ואם הוא מסוג RFG, כלומר עם חומרים להפחתת הפליטה של מזהמים מהרכב.

כנהיגה כללית, השתמש אך ורק בדלק שמתאים לרכב כמוסבר להלן.

- הדלק צריך להיות נטול-עופרת ובעל מספר אוקטן שאינו נמוך מהמצוין בספר נהג זה.
- במקרים מסוימים מוהלים מתנול בבנזין נטול-עופרת. מותר להשתמש במתנול ברכב אך ורק אם השיעור שלו אינו עולה על 5% מתערובת הדלק וגם אם מוסיפים כמויות מספיקות של קוסולבנטים ותכשירים למניעת שיתוך כדי למנוע נזק למערכת הדלק. אסור להשתמש בדלק המכיל מתנול **אלא** בתנאים שצוינו לעיל.
- אם הבחנת בבעיות בביצועי הנהיגה ואתה חושד שהן קשורות לדלק, נסה תחילה בנזין ממותג אחר, ורק אם הבעיות נמשכות, פנה למוסך. מומלץ לפנות למרכז שירות מורשה סובארו מטעם היבואן.
- נזק למערכת הדלק ובעיות בביצועי הנהיגה כתוצאה משימוש בדלק לא מתאים אינם מכוסים באחריות המוגבלת שמעניקה חברת סובארו.

- לחץ על צד שחרור הנעילה של מתג הנעילה המרכזית.
- 3. לחץ על צידה האחורי של דלת פתח מילוי הדלק.
- 4. דלת פתח מילוי הדלק תיפתח באופן אוטומטי. משוך אותה בידך כדי להשלים את פתיחתה.

▲ אזהרה

לפני שפותחים את המכסה של פתח מילוי הדלק יש לגעת במרכב הרכב, בחלק מתכתי של משאבת התדלוק או בחפץ דומה כדי לפרוק חשמל סטטי שאולי נאגר בגוף. ניצוץ שייווצר כתוצאה ממטען של חשמל סטטי עלול להצית את הדלק ולגרום לכוויות. כדי למנוע התפתחות מטענים נוספים של חשמל סטטי אין לשוב ולהיכנס לרכב לפני תום התדלוק.

- אחוז היטב במכסה וסובב אותו בתנועה אטית שמאלה. אין להסיר את המכסה בתנועה מהירה. הדלק במערכת עלול להימצא תחת לחץ ולהתיז החוצה מתוך צוואר המילוי, במיוחד במזג אוויר חם. במהלך הפתיחה של המכסה, אם נשמע קול נשיפה של שחרור לחץ, המתן עד שהוא ייפסק ולאחר מכן המשך לפתוח את המכסה בתנועה אטית, כדי למנוע התזה של דלק וסכנה של התלקחות שריפה.

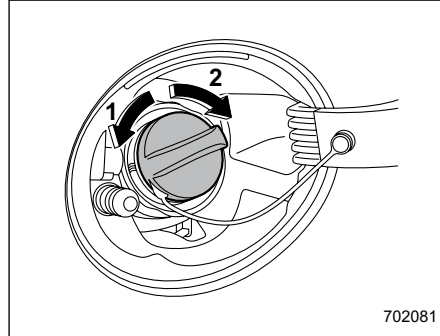

(1) פתיחה
(2) סגירה

- 5. הסר את מכסה פתח מילוי הדלק על-ידי סיבוב אטי נגד כיוון השעון.

▲ אזהרה

- אדי הדלק דליקים ביותר. לפני התדלוק הקפד להעביר את מערכת ההצתה למצב LOCK/OFF ולסגור את כל הדלתות והחלונות של הרכב. ודא כי אין בסביבה סיגריות בוערות, להבות גלויות או ניצוצות חשמליים. יש לטפל בדלק במקומות פתוחים בלבד. נגב מיד דלק שנשפך.

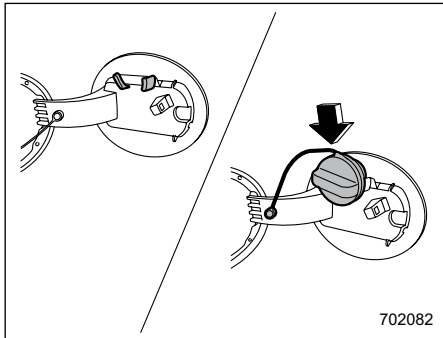

702082

- 6. תלה את מכסה פתח מילוי הדלק על הוו הנמצא בחלק הפנימי של דלת פתח מילוי הדלק.

• כדי לנעול את דלת פתח מילוי הדלק, בצע אחת מהפעולות הבאות. אולם, אם מבצעים את הפעולות האלה כשדלת פתח מילוי הדלק פתוחה, דלת פתח מילוי הדלק לא תינעל גם אם סוגרים אותה לאחר מכן.

– לחץ על לחצן הנעילה שבתפס המפתח.

– לחץ על צד הנעילה של מתג הנעילה המרכזית.

• כשהמערכת לנעילה אוטומטית של הדלתות נועלת את הדלתות או משחררת את נעילתן, גם דלת פתח מילוי הדלק ננעלת, או שנעילתה משוחררת, בו-זמנית.

▲ זהירות

כדי למנוע דליפת דלק במקרה של תאונה, הקפד להדק היטב את מכסה פתח מילוי הדלק עד שישמע קול נקישה.

9. סגור את דלת פתח מילוי הדלק לגמרי.

▲ זהירות

אם נשפך במקרה דלק על משטחים צבועים של הרכב, שטוף את האזור מיד במים נקיים. דלק שנשפך עלול לגרום נזק למשטחים צבועים.

הערה

• הסימון ► מופיע במד הדלק. הוא מצוין שדלת פתח מילוי הדלק נמצאת בצד ימין של הרכב.

• אם לא מהדקים את מכסה פתח מילוי הדלק עד שנשמעת נקישה, או אם הרצועה נלכדת מתחת למכסה, נורית אזהרה 'בדוק מנוע'/נורית חיווי תקלה עשויה להאיר. עיין בנושא "נורית אזהרה 'בדוק מנוע'/נורית חיווי תקלה" ☞ 165.

▲ אזהרה

• במהלך התדלוק, הכנס את פיית המילוי היטב לצוואר מיכל הדלק. כשהפייה מונחת גבוה מדי או לא מוכנסת עד תום מהלכה, ייתכן שמשאבת התדלוק לא תפסיק לפעול באופן אוטומטי, הדלק יגלוש מהמיכל ותיווצר סכנה להתלקחות שריפה.

• הפסק למלא את המיכל כאשר משאבת התדלוק נעצרת באופן אוטומטי. אם תוסיף עוד דלק, הוא עלול לגלוש מהמיכל בשל שינויי טמפרטורה או תנאים אחרים, ותיווצר סכנה להתלקחות שריפה.

7. הפסק למלא את המיכל כאשר משאבת התדלוק נעצרת באופן אוטומטי. הימנע מהוספת דלק.

8. החזר למקומו את מכסה פתח מילוי הדלק וסובב אותו בכיוון השעון עד שישמע קול נקישה. הקפד שכבל אבטחת המכסה לא ייתפס מתחת למכסה בשעת ההידוק.

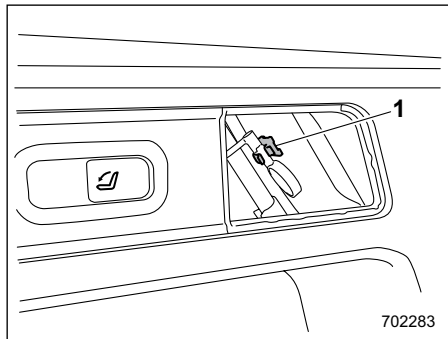

702283

(1) תפס

2. הסר את הכפתור הכתום מהתפס.

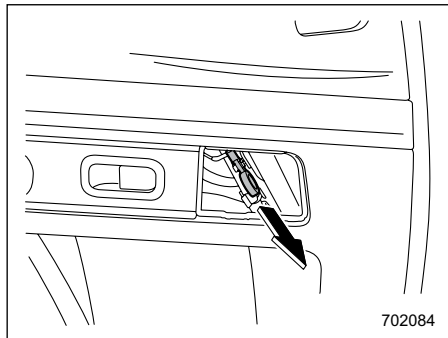

702084

3. משוך את הכפתור הכתום כדי לשחרר את דלת פתח מילוי הדלק.

• ברגע שנורית האזהרה למפלס דלק נמוך מאירה יש למלא מיד דלק במיכל. כתוצאה מהתרוקנות של מיכל הדלק עלול המנוע לזייף ולהינזק. המשך הפעלת הרכב כשמפלס הדלק נמוך מאוד עלולה לגרום ירידה בביצועי המנוע.

▼ אם לא ניתן לפתוח את דלת פתח מילוי הדלק

אם לא ניתן לפתוח את דלת פתח מילוי הדלק בשל תקלה, או בגלל שהמצבר נפרק, ניתן לפתוח אותה מאזור המטען.

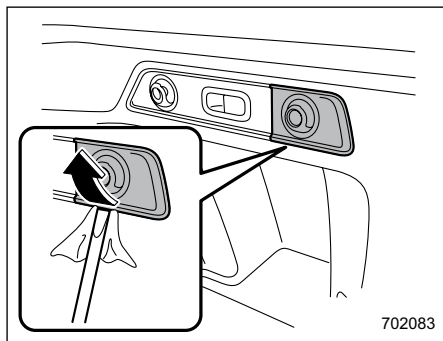

702083

1. בעזרת מברג שטוח, הסר את כיסוי הגישה שבחיפיו הדופן הימני של אזור המטען.

▲ אזהרות

- אסור בהחלט להוסיף תכשירי ניקוי למיכל הדלק. הוספה של תכשירי ניקוי עלולה להזיק למערכת הדלק.
- בתום התדלוק סובב את המכסה ימינה עד שישמעו נקישות, וודא שהוא מהודק היטב. אם המכסה אינו מהודק היטב, עלול דלק לגלוש מהמיכל בזמן הנסיעה או לדלוף בעקבות תאונה, ותיווצר סכנה להתלקחות שריפה.
- מנע טפטוף של דלק על משטחי הצבע של מרכב הרכב. דלק שנשפך עלול לגרום נזק לצבע ויש לנגב אותו מיד. נזק שנגרם לצבע כתוצאה מטפטוף של דלק אינו מכוסה באחריות.
- הקפד להשתמש רק במכסה מקורי של סובארו לפתח מילוי הדלק, או במכסה העומד בדרישות איכות והתאמה כמוגדר בכתב האחריות לרכב. מכסה אחר עלול לא להתאים, לפגוע באוורור התקין של המיכל ולגרום נזק למערכת בקרת הפליטה של הרכב. כן תיתכן סכנה של דליפת דלק והתלקחות שריפה.

7-3. התנעת המנוע והדממתו (בדגמים ללא מערכת לחצן התנעה)

▲ זהירות

אין להפעיל ברציפות את המתנע למשך יותר מ-10 שניות. אם המנוע לא הותנע לאחר ניסיון בן 5 עד 10 שניות, המתן לפחות 10 שניות לפני ביצוע ניסיון התנעה חוזר.

הערה

ייתכן שתתקשה להתניע את המנוע לאחר שהמצבר נותק וחובר מחדש (לצורכי תחזוקה או מסיבה אחרת). קושי זה נובע מתפקוד האבחון העצמי של המצערת בעלת הבקרה האלקטרונית. לפני התנעת המנוע השאר את מתג ההתנעה במצב ON במשך כ-10 שניות כדי למנוע קושי זה.

▲ זהירות

אם בעלי חיים קטנים יילכדו במניפה של מערכת הקירור או ברצועות ההנעה, התוצאה עלולה להיות תקלה. לפני התנעת המנוע, ודא שבעלי חיים קטנים לא מסתתרים בתא המנוע או מתחת לרכב.

הערה

יש לבדוק את מפלס שמן המנוע, נוזל קירור המנוע, נוזל הבלמים, נוזל המתזים וכן כל נוזל אחר, מדי יום, אחת לשבוע או בכל עצירה לתדלוק.

7-2. הכנות לנהיגה

עליך לבצע את הבדיקות והכוונונים הבאים כל יום לפני הנהיגה:

1. בדוק כי כל החלוונות, המראות והפנסים נקיים וגלויים.
2. בדוק את המראה והמצב של הצמיגים. ודא גם כי לחץ האוויר תקין בכל הגלגלים.
3. הסתכל מתחת לרכב על מנת לגלות סימנים כלשהם של נזילות.
4. ודא שבעלי חיים קטנים לא מסתתרים בתא המנוע.
5. ודא שמכסה תא המנוע והדלת האחורית המתורממת סגורים היטב.
6. בדוק את כוונון המושב.
7. בדוק את כוונון המראה הפנימית והמראות החיצוניות.
8. הדק את חגורת הבטיחות. ודא כי הנוסעים ברכב הידקו אף הם את חגורות הבטיחות.
9. בדוק את פעולת נוריות האזהרה והחיווי כאשר תעביר את מערכת ההצתה למצב ON.
10. בדוק מדים, נוריות חיווי ונוריות אזהרה לאחר התנעת המנוע.

■ התנעת המנוע

▼ הנחיות זהירות כלליות בהתנעת המנוע

▲ אזהרה

- אסור בהחלט להתניע את המנוע כשנמצאים מחוץ לרכב (אלא אם משתמשים במערכת להתנעת המנוע מרחוק). הדבר עלול לגרום לתאונה.
- אסור להשאיר את המנוע פועל במקומות בעלי אוורור גרוע, דוגמת חניון מקורה או מבנה סגור. גזי הפליטה עלולים לחדור לרכב או לחלל המבנה ולגרום להרעלה של פחמן חד-חמצני.
- אסור להתניע את המנוע סמוך לעלים יבשים, ניירות או חומרים דליקים אחרים. צינור הפליטה והממיר הקטליטי עלולים להתחמם לטמפרטורות גבוהות ולגרום להתלקחות שריפה.

▲ זהירות

- הדממת המנוע בזמן הנהיגה עלולה לגרום להתחממות יתר ושריפה של הממיר הקטליטי.
- הקפד לשבת במושב הנהג בזמן ההתנעה של המנוע (אלא אם משתמשים במערכת להתנעת המנוע מרחוק).

הערה

- מיד לאחר ההתנעה, אין להפעיל את המנוע בסל"ד גבוה או להאיץ במהירות.
- מיד לאחר ההתנעה, במשך פרק זמן קצר, פועל המנוע בסל"ד גבוה. לאחר שהמנוע יתחמם ירד הסל"ד באופן אוטומטי.
- ייתכן שבמקרים נדירים יתגלו קשיים בהתנעה, לפי סוג הדלק ותנאי השימוש (נסיעות חוזרות ונשנות למרחק שבו המנוע אינו מספיק להתחמם די הצורך). במקרים אלה מומלץ לעבור לדלק ממותג אחר.
- במקרים נדירים ולמשך פרק זמן קצר המנוע עלול "לצלצל" כאשר הרכב מאיץ במהירות או עובר בפתאומיות לנסיעה ממצב של עמידה. זו אינה תקלה.
- קל יותר להתניע את המנוע כשהפנסים הראשיים, מיזוג האוויר ומפשיר השמשה האחורית כבויים.
- אין להעביר את ידית בורר ההילוכים למצב אחר תוך כדי פעולת המתנע.
 1. הפעל את בלם החנייה.
 2. כבה אורות שאין בהם צורך והפסק פעולת אביזרים שאינם דרושים.
 3. העבר את ידית בורר ההילוכים למצב P או N (עדיף למצב P).
- המתנע פועל רק כשידית בורר ההילוכים נמצאת במצב P או N.

4. טובב את מתג ההתנעה למצב ON ובדוק את פעולת נוריות האזהרה והחיווי. עיין בנושא "נוריות אזהרה וחיווי" ☞ 160.

5. טובב את מתג ההתנעה למצב START מבלי ללחוץ על דוושת ההאצה. שחרר את המפתח מיד לאחר התנעת המנוע.

אם המנוע לא הותנע, נסה לפעול באופן המתואר להלן.

(1) טובב את מתג ההתנעה למצב LOCK/OFF והמתן במשך 10 שניות לפחות. לאחר מכן ודא שבלם החנייה מופעל היטב וסובב פעם נוספת את מתג ההתנעה למצב START תוך לחיצה קלה על דוושת ההאצה (כרבע ממלוא מהלכה). ברגע שהמנוע מותנע הרפה מדוושת ההאצה.

(2) אם המנוע עדיין לא הותנע, טובב פעם נוספת את מתג ההתנעה למצב LOCK/OFF והמתן במשך 10 שניות לפחות. לאחר מכן לחץ על דוושת ההאצה עד תום מהלכה וסובב שוב את מתג ההתנעה למצב START. אם המנוע הותנע, הרפה מיד מדוושת ההאצה.

(3) אם המנוע עדיין לא הותנע, טובב שוב את מתג ההתנעה למצב LOCK/OFF. המתן במשך 10 שניות לפחות וסובב פעם נוספת את מתג ההתנעה למצב START מבלי ללחוץ על דוושת ההאצה.

(4) אם המנוע עדיין לא הותנע, פנה למוסך לקבלת סיוע. מומלץ לפנות למרכז שירות מורשה סובארו מטעם היבואן.

■ נעילת גלגל ההגה

לאחר שמדוממים את המנוע ושולפים את המפתח ממתג ההתנעה, נעילת גלגל ההגה מופעלת וגלגל ההגה ננעל.

כששבים ומתניעים את המנוע, נעילת גלגל ההגה משוחררת באופן אוטומטי.

▼ אם לא ניתן לשחרר את הנעילה של גלגל ההגה

אם אינך מצליח לשחרר את נעילת גלגל ההגה, פעל באופן הבא.

1. ודא שבלם החנייה מופעל.
2. כבה אורות שאין בהם צורך והפסק פעולת אביזרים שאינם דרושים.
3. ודא שידית בורר ההילוכים נמצאת במצב P.
4. לחץ על דוושת הבלם והמשך ללחוץ עליה.
5. העבר את מערכת ההצתה למצב ON תוך כדי סיבוב של גלגל ההגה שמאלה וימינה.

אם אינך מצליח לשחרר את הנעילה של גלגל ההגה באמצעות ביצוע של הצעדים האלה, פנה למוסך. מומלץ לפנות למרכז שירות מורשה סובארו מטעם היבואן.

■ הדממת המנוע

יש לסובב את מתג ההתנעה למצב OFF רק כאשר הרכב במצב נייח והמנוע פועל בסיבובי סרק.

▲ אזהרה

אסור לדומם את המנוע כאשר הרכב בתנועה. הדממת המנוע תגרום לאבדן אספקת כוח להגה הכוח ולמגבר הבלם, ותגרום לקושי בהפעלת ההיגוי והבלימה. כמו כן, יכול מצב LOCK/OFF של מתג ההתנעה להיות מופעל בטעות ולגרום לנעילת גלגל ההגה.

6. ודא כי כל נוריות החיווי והאזהרה כבו לאחר שהמנוע הותנע. לאחר שהמנוע יתחמם תפחית מערכת הזרקת הדלק באופן אוטומטי את סל"ד המנוע בסיבובי סרק.

בזמן חימום המנוע, ודא כי ידית ההילוכים מצויה במצב P או N וכי בלם החנייה מופעל.

▲ אזהרות

אם עליך להתניע מחדש את המנוע בשעה שהרכב בתנועה, העבר את ידית בורר ההילוכים למצב N. אסור בהחלט לנסות ולהעביר את ידית בורר ההילוכים של רכב הנמצא בתנועה למצב P.

7-4. התנעת המנוע והדממתו (בדגמים עם מערכת לחצן התנעה)

■ אמצעי בטיחות

עייני בנושא "אמצעי בטיחות" ☞ 111.

■ טווח הפעולה של מערכת לחצן ההתנעה

עייני בנושא "טווח הפעולה של מערכת לחצן
ההתנעה" ☞ 154.

■ התנעת המנוע

▲ אזהרה

- הקפד לפעול על פי הנחיות הזהירות הכלליות להתנעת המנוע. קרא בעיון את אמצעי הזהירות המתוארים בנושא "התנעת המנוע" ☞ 298.
- אם נורית הפעולה שבלחצן ההתנעה מהבהבת בצבע ירוק לאחר התנעת המנוע, אסור בהחלט לנסוע ברכב. ההגה נותר נעול והדבר עלול לגרום לתאונה.

▲ אזהרות

- כשנורית הפעולה שבלחצן ההתנעה מהבהבת בצבע כתום, ייתכן שאירעה תקלה ברכב. פנה מיד למוסך. מומלץ לפנות למרכז שירות מורשה סובארו מטעם היבואן.
- אם נורית הפעולה שבלחצן ההתנעה מהבהבת בצבע ירוק לאחר התנעת המנוע, ההגה נותר נעול. לחץ על דוושת הבלם תוך כדי סיבוב של גלגל ההגה ימינה ושמאלה, ולחץ על לחצן ההתנעה.
- אין ללחוץ על לחצן ההתנעה במשך יותר מ-10 שניות ברציפות. הדבר עלול לגרום לתקלה. אם המנוע לא הותנע, הפסק ללחוץ על לחצן ההתנעה. לאחר מכן לחץ על לחצן ההתנעה מבלי ללחוץ על דוושת הבלם כדי להעביר את מערכת ההצתה למצב OFF. המתן 10 שניות ולחץ פעם נוספת על לחצן ההתנעה כדי להתייע את המנוע.

הערה

- מיד לאחר ההתנעה, במשך פרק זמן קצר, פועל המנוע בסל"ד גבוה. לאחר שהמנוע יתחמם ירד הסל"ד באופן אוטומטי.
- כשלוחצים על לחצן ההתנעה תוך כדי לחיצה על דוושת הבלם, המתנע פועל במשך עד 10 שניות. לאחר שהמנוע

מותנע, נפסקת פעולת המתנע באופן אוטומטי.

- כשלוחצים על לחצן ההתנעה תוך כדי לחיצה על דוושת הבלם, מותנע המנוע ללא תלות במצב של מערכת ההצתה.
- אם נורית חיווי ביטחון מאירה במהלך ניסיון ההתנעה אך המנוע לא מותנע, לחץ על לחצן ההתנעה כדי להעביר את מערכת ההצתה למצב OFF ונסה להתניע פעם נוספת.
- אם המנוע עדיין לא הותנע, לחץ על לחצן ההתנעה מבלי ללחוץ על דוושת הבלם כדי להעביר את מערכת ההצתה למצב OFF. לאחר מכן, לחץ על לחצן ההתנעה תוך כדי לחיצה איתנה על דוושת הבלם.
- במקרים מסוימים, בשל תנאים חריגים של קליטת רדיו בסביבת הרכב, ייתכן שלא ניתן יהיה להתייע את המנוע בנהל הרגיל. במקרים אלה, עייני בנושא "התנעת המנוע" ☞ 420.
- ייתכן שתתקשה להתייע את המנוע לאחר שהמצבר נותק וחובר מחדש (לצורכי תחזוקה או מסיבה אחרת). קושי זה נובע מתפקוד האבחון העצמי של המצטרע בעלת הבקרה האלקטרונית. לפני התנעת המנוע השאר את מתג ההתנעה במצב ON במשך כ-10 שניות כדי למנוע קושי זה.
- כשהמצבר פרוק, לא ניתן לשחרר את הנעילה של ההגה. טען את המצבר.

3. לחץ על לחצן ההתנעה. המנוע ידמום ומערכת ההצתה תעבור למצב OFF.

▲ אזהרה

- אסור לגעת בלחצן ההתנעה בזמן הנהיגה.
- בעקבות הפעלה של לחצן ההתנעה כמוסבר להלן, המנוע יודמם.
- לחיצה ממושכת של 2 שניות לפחות על הלחצן.
- לפחות 3 לחיצות קצרות בזו אחר זו על הלחצן.
- כשהמנוע דומם, מגבר הבלם אינו פועל. יש ללחוץ בכוח רב יותר על דוושת הבלם.
- גם סיוע הכוח להגה אינו פועל. יש להפעיל כוח רב יותר כדי לסובב את גלגל ההגה, והתוצאה עלולה להיות תאונה.
- אם המנוע דמם במהלך הנסיעה, יש לעצור את הרכב במקום בטוח ואין ללחוץ על לחצן ההתנעה או לפתוח דלת לפני עצירת הרכב. המצב מסוכן משום שייתכן שההגה ננעל. עצור את הרכב במקום בטוח. פנה מיד למוסך. מומלץ לפנות למרכז שירות מורשה סובארו מטעם היבואן.

ירוק. בהתנעה כשידית בורר ההילוכים נמצאת במצב N, הנורית אינה מאירה בצבע ירוק.

5. תוך כדי לחיצה על דוושת הבלם, לחץ על לחצן ההתנעה.

הערה

- כשלוחצים על הכפתור שבידית בורר ההילוכים, הנורית שבלחצן ההתנעה אינה מאירה אפילו אם ידית בורר ההילוכים נמצאת במצב P.
- אם לא ניתן להתניע את המנוע בנוהל הרגיל, העבר את ידית בורר ההילוכים למצב P והעבר את מערכת ההצתה למצב ACC. תוך כדי לחיצה על דוושת הבלם, לחץ על לחצן ההתנעה במשך 15 שניות לפחות. ייתכן שכך ניתן יהיה להתניע את המנוע. השתמש בנוהל זה רק במקרה חירום.
- לפני התנעת המנוע ייתכן שהתחושה בלחיצה על דוושת הבלם תהיה נוקשה מהרגיל. במקרה זה יש ללחוץ על דוושת הבלם לחיצה חזקה מהרגיל. ודא שנורית הפעולה שבלחצן ההתנעה מאירה בצבע ירוק, ולחץ על לחצן ההתנעה כדי להתניע את המנוע.

■ הדממת המנוע

1. עצור את הרכב עצירה מוחלטת.
2. העבר את ידית בורר ההילוכים למצב P.

• אין להעביר את ידית בורר ההילוכים למצב אחר תוך כדי פעולת המתנע.

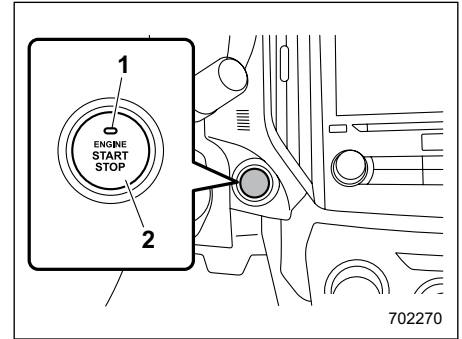

1 נורית הפעולה
2 לחצן ההתנעה

כשלוחצים על לחצן ההתנעה תוך כדי לחיצה על דוושת הבלם, המנוע מותנע. להלן נוהל ההתנעה של המנוע

1. שב במושב הנהג כשתפס המפתח החכם עמך.
2. הפעל את בלם החנייה.
3. העבר את ידית בורר ההילוכים למצב P. ניתן אמנם להתניע את המנוע גם כשידית בורר ההילוכים נמצאת במצב N, אך משיקולי בטיחות יש להתניע את המנוע כשידית בורר ההילוכים נמצאת במצב P.
4. לחץ על דוושת הבלם עד שנורית הפעולה שמתקנת בלחצן ההתנעה תאיר בצבע

אם לא ניתן לשוב ולהתניע את המנוע בשל הנעילה של גלגל ההגה, בדוק את המצב של נורית חיווי הפעולה ובצע את הצעדים הבאים.

▼ נורית חיווי הפעולה מהבהבת בצבע ירוק

1. ודא שידית בורר ההילוכים נמצאת במצב P.
2. לחץ על דוושת הבלם והמשך ללחוץ עליה.
3. לחץ על לחצן ההתנעה תוך כדי סיבוב של גלגל ההגה שמאלה וימינה.

▼ נורית חיווי הפעולה מהבהבת בצבע כתום

ייתכן שאירעה תקלה בתפקוד של נעילת גלגל ההגה. פנה מיד למוסד הקרוב ביותר. מומלץ לפנות למרכז שירות מורשה סובארו מטעם היבואן.

■ כשתפס המפתח החכם אינו פועל היטב

עיין בנושא "תפס המפתח החכם - אם תפס המפתח החכם אינו פועל היטב" עמ' 419.

■ נעילת גלגל ההגה

לאחר שמדוממים את המנוע ופותחים אחת מהדלתות (כולל הדלת האחורית המתרוממת), התפקוד של נעילת גלגל ההגה מופעל וגלגל ההגה ננעל.

כששבים ומתניעים את המנוע, נעילת גלגל ההגה משוחררת באופן אוטומטי.

▼ אם לא ניתן לשחרר את הנעילה של גלגל ההגה

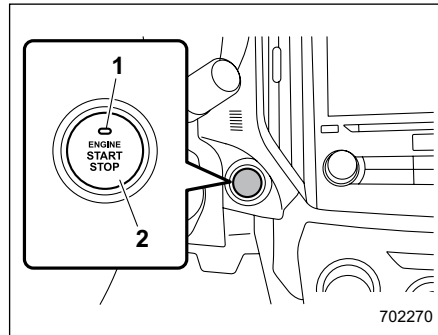

(1) נורית חיווי פעולה
(2) לחצן התנעה

▲ זהירות

- יש לדומם את המנוע אך ורק כשידית בורר ההילוכים נמצאת במצב P.
- אם מדוממים את המנוע כשידית בורר ההילוכים אינה במצב P, נותרת מערכת ההצתה במצב ACC. הותרת הרכב במצב זה עלולה לגרום לפריקת המצבר.

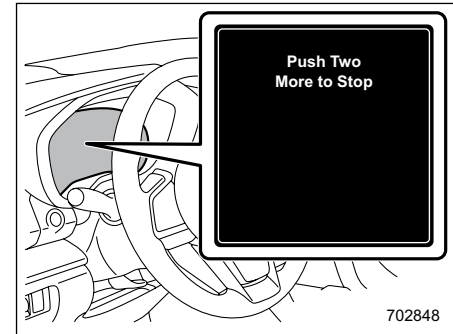

הערה

- אם לוחצים על לחצן ההתנעה בזמן הנסיעה, מערכת הדממת חירום של המנוע מציגה הודעות בצג שבלוח המחוונים (LCD צבעוני) ומשמיעה צליל.
- למרות שניתן לדומם את המנוע בהפעלה של לחצן ההתנעה, אין לעשות זאת במהלך הנסיעה אלא אם מדובר במקרה חירום.

■ התפקודים של תיבת הילוכים הרציפה

תיבת הילוכים הרציפה מצוידת בבקרה אלקטרונית והיא מספקת מספר אינסופי של הילוכים לנסיעה לפנים והילוך אחד לנסיעה לאחור. חלק מהדגמים מצוידים גם במצב ידני או במצב L.

הערה

• כדי לקצר את משך ההתחממות ולשפר את יכולת הנהיגה, כשטמפרטורת נוזל הקירור של המנוע נמוכה, תיבת הילוכים מעלה הילוך או מורידה הילוך במהירויות מנוע גבוהות יותר מאשר כשטמפרטורת הנוזל של תיבת הילוכים מספיק גבוהה. לאחר שהמנוע יתחמם, הילוכים יוחלפו בתזמון הרגיל.

• מייד לאחר החלפה של נוזל תיבת הילוכים, ייתכן שתרגיש בהפעלה שונה או חריגה של תיבת הילוכים. חריגה זו נובעת ממחיקה או ביטול נתונים אשר נאספו ונשמרו במחשב המערכת, ואשר פקדו על החלפת הילוכים בזמנים המתאימים ביותר למצב הנוכחי של הרכב. העברת הילוכים אופטימלית תוחזר למערכת בהמשך הנסיעה ברכב.

• בעת נהיגה ברכב עם תיבת הילוכים רציפה בתנאי עומס ממושכים כגון גרירת מגורון או טיפוס במעלה ארוך ותלול, מהירות המנוע או מהירות

- אסור בהחלט להניח לרכב להידרדר כמפורט להלן. התוצאה עלולה להיות תאונה או תקלה.
- להידרדר לאחור כאשר ידית בורר הילוכים באחד ממצבי הנסיעה לפנים.
- להידרדר לפנים כאשר ידית בורר הילוכים במצב "R".
- כשמחנים את הרכב, יש להפעיל היטב את בלם החנייה ולאחר מכן להעביר את ידית בורר הילוכים למצב "P".
- כדי למנוע פריקה של המצבר, אין לחנות במשך פרק זמן ממושך כשבורר הילוכים במצב אחר.

7-5. תיבת הילוכים רציפה

▲ אזהרה

אין להעביר ממצבי P או N למצבי D או R תוך לחיצה על דוושת ההאצה. פעולה זו עלולה לגרום לרכב לזנק קדימה או אחורה.

▲ זהירות

- הקפד על אמצעי הזהירות הבאים. אחרת עלול להיגרם נזק לתיבת הילוכים.
- העבר את ידית בורר הילוכים למצב "P" או למצב "R" רק כשהרכב במצב של עצירה מוחלטת.
- הימנע מהעברה ממצב "D" למצב "R" או להיפך, לפני שהרכב במצב של עצירה מוחלטת.
- אין להאיץ את המנוע למשך יותר מחמש שניות בכל מצב שהוא פרט ל-"N" או "P" כשהבלמים פועלים או כשהגלגלים חסומים בסדים. האצה כזו עלולה לגרום להתחממות נוזל תיבת הילוכים.

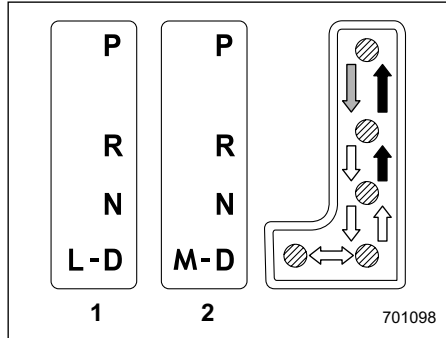

(1) דגמים עם מצב L
(2) דגמים עם מצב ידני

→ לחץ על דוושת הבלם והעבר את ידית בורר ההילוכים תוך כדי לחיצה על הכפתור שבידית בורר ההילוכים.

← החלף הילוך תוך כדי לחיצה על הכפתור שבידית בורר ההילוכים.

← אפשר להחליף הילוך ללא לחיצה על הכפתור שבידית בורר ההילוכים.

לידית בורר ההילוכים ארבעה מצבים: P, R, N ו-D. יש לו גם מסילה למצבי L או M.

הערה

בחלק מהדגמים, כדי להגן על המנוע בזמן שידית בורר ההילוכים במצב P או במצב N, המנוע מבוקר ונמנעת פעולה שלו במהירות גבוהה מדי בעקבות לחיצה חזקה על דוושת ההאצה.

■ ידית בורר ההילוכים

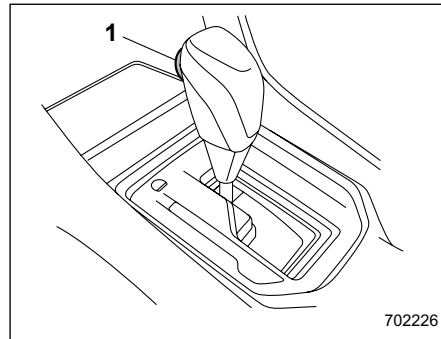

סוג A
(1) כפתור בידית בורר ההילוכים

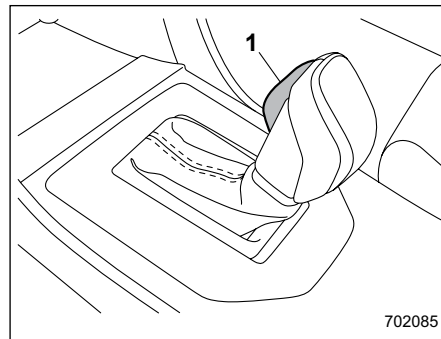

סוג B
(1) כפתור בידית בורר ההילוכים

הנסיעה יופחתו באופן אוטומטי. זו אינה תקלה. התופעה נובעת ממערכת בקרת המנוע, השומרת על ביצועי הקירור של הרכב. מהירות המנוע ומהירות הנסיעה יחזרו למצב הרגיל כאשר המנוע יהיה מסוגל שוב לשמור על ביצועי קירור אופטימליים לאחר ירידת העומס. בעת נהיגה בעומס כבד יש לנהוג בזהירות רבה. אל תנסה לעקוף מכונית הנוסעת לפניך כשאתה נוסע במעלה עם גרור.

• תיבת ההילוכים הרציפה היא מערכת מטיפוס שרשרת המעניקה יעילות העברה מעולה לקבלת חיסכון מרבי בדלק. לעתים, בהתאם לתנאי הנהיגה השונים, עלול להישמע רעש של פעולת שרשרת האופייני למערכות מסוג זה.

▼ מצב P (חנייה)

מצב זה נועד לחניית הרכב ולהתנעת המנוע. במצב זה, תיבת ההילוכים נעולה באופן מכני על מנת למנוע תזוזה של הרכב.

בשעת החנייה של הרכב, הפעל תחילה היטב את בלם החנייה, ואז בחר את מצב P. אין להחזיק את הרכב במקומו רק בעזרת החיכוך המכני של תיבת ההילוכים.

כדי להוציא את ידית בורר ההילוכים ממצב P לכל מצב אחר, יש ללחוץ היטב על דוושת הבלם ואז להעביר את ידית בורר ההילוכים. דבר זה מונע מהרכב לקפוץ בתחילת הנסיעה.

▼ מצב R (הילוך אחורי)

מצב זה נועד להסעת הרכב לאחור. על מנת לעבור ממצב N למצב R, תחילה עצור את הרכב עצירה מוחלטת ואז העבר את ידית בורר ההילוכים למצב R תוך כדי לחיצה על הכפתור שבידית בורר ההילוכים.

לאחר שמעבירים את מערכת ההצתה למצב ACC, אפשר להעביר את ידית בורר ההילוכים ממצב N למצב R רק תוך כדי לחיצה על דוושת הבלם. לפרטים נוספים, עיין בנושא "מנגנון נעילת ידית בורר ההילוכים" ☞ 308.

▼ מצב N (סרק)

מצב זה נועד לאפשר התנעה מחדש של מנוע שדמם. במצב זה הגלגלים אינם משולבים אל תיבת ההילוכים, ותיבת ההילוכים במצב סרק. הרכב יתחיל לנוע אפילו בשיפוע קל, אלא אם בלם החנייה או בלם הרגל מופעלים.

יש להימנע מנסיעה כאשר תיבת ההילוכים נמצאת במצב N. במצב זה, אין בלימת מנוע.

▲ אזהרה

אין לנהוג ברכב כשידית בורר ההילוכים במצב N (סרק). בלימת מנוע אינה מופעלת במצב זה והסיכון לגרימת תאונה עולה כתוצאה מכך.

▼ מצב D (נסיעה)

מצב זה נועד לנסיעה רגילה. תיבת ההילוכים מחליפה הילוכים באופן אוטומטי ורציף עד למציאת ההילוך המתאים, על פי מהירות הנסיעה הרצויה וההאצה הדרושה. במהלך נסיעה במעלה או במורד מסייעת תיבת ההילוכים לבקר את ביצועי הנסיעה ובלימת המנוע בהתאם לשיפוע המדרון.

כשנחוצה האצה חזקה יותר במצב D, לחץ על דוושת ההאצה עד תום מהלכה והחזק אותה במצב זה. תיבת ההילוכים תוריד הילוכים באופן אוטומטי. במקרה זה, תיבת ההילוכים פועלת בדומה לתיבת הילוכים אוטומטית רגילה. כאשר תשחרר את הדוושה, תחזור תיבת ההילוכים אל ההילוך המקורי.

בדגמים המצוידים במצב ידני, אם מפעילים אחת מידיית השילוב שמאחורי גלגל ההגה תוך כדי נסיעה במצב D, עוברת תיבת ההילוכים באופן זמני למצב ידני. במצב זה אפשר לעבור לכל הילוך בעזרת ידיית השילוב. לפרטים על המצב הידני, עיין בנושא "בחירת מצב ידני" ☞ 306. לאחר שמהירות הנסיעה מתייצבת, שבה תיבת ההילוכים מהמצב הידני למצב D כדי להמשיך בנסיעה רגילה.

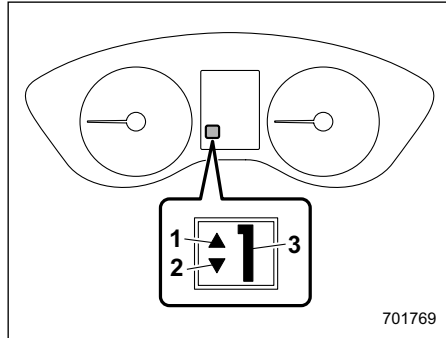

חיווי מצב ידית בורר ההילוכים/ההילוך המשולב (סוג B)

- 1 חיווי העלאת הילוך
- 2 חיווי הורדת הילוך
- 3 חיווי ההילוך המשולב

כאשר בוחרים במצב הידני, נדלקים בלוח המחוונים חיווי ההילוך המשולב וחיווי העלאת/הורדת הילוך.

מחוון מצב ההילוכים מראה את ההילוך הנוכחי המשולב בתחומים הבאים:

- הילוך ראשון עד הילוך שביעי (למעט בדגמי Subaru Forester Wilderness)
- הילוך ראשון עד הילוך שמיני (בדגמי Subaru Forester Wilderness)

חיווי העלאת/הורדת הילוך מציינים איזה הילוכים אפשר לשלב. כאשר חיווי העלאת הילוך "▲" מופיע, אפשר לשלב הילוך גבוה יותר. כאשר חיווי הורדת הילוך "▼" מופיע, אפשר לשלב הילוך נמוך יותר. כאשר שני

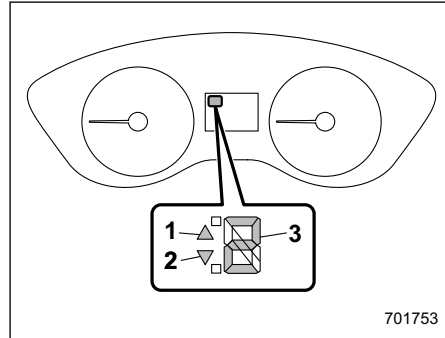

חיווי מצב ידית בורר ההילוכים/ההילוך המשולב (סוג A)

- 1 חיווי העלאת הילוך
- 2 חיווי הורדת הילוך
- 3 חיווי ההילוך המשולב

בחירת מצב ידני (אם קיים)

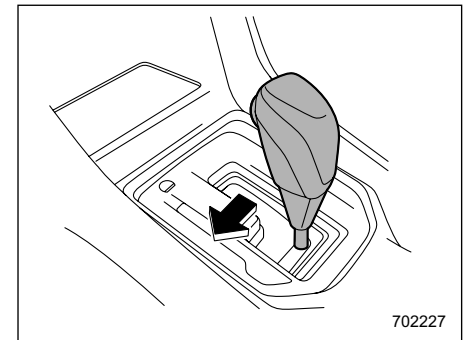

702227

סוג A

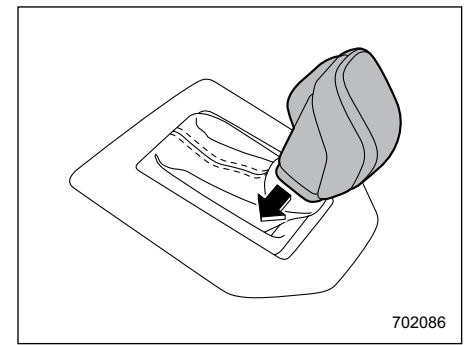

702086

סוג B

במהלך הנסיעה או כשהרכב במצב נייח, יש להעביר את ידית בורר ההילוכים ממצב D למצב M כדי לבחור במצב ידני.

בטוח והנח למנוע לעבוד בסיבובי סרק עד שנורית האזהרה תכבה.

■ בחירת מצב L (אם קיים)

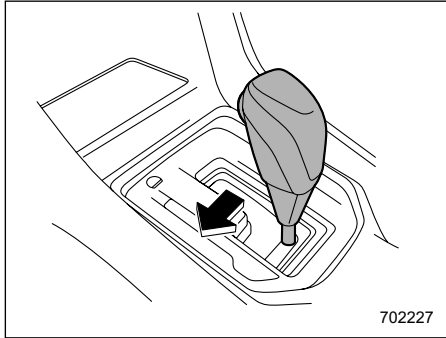

702227

סוג A

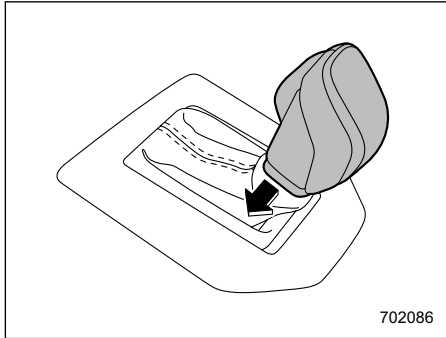

702086

סוג B

▲ זהירות

אין לתלות אביזרים או פריטים שונים על ידיות השילוב. הדבר עלול לגרום להחלפה בלתי מכוונת של הילוכים.

הערה

יש לקרוא את הנקודות הבאות בעיון, ולזכור אותן בזמן שימוש במצב הידני.

• אם מנסים לשלב הילוך נמוך יותר כאשר מהירות המנוע גבוהה מדי, כלומר כאשר שילוב הילוך נמוך יותר יגרום למחוג מד סיבובי המנוע לעבוד לתחום האדום, יישמעו צפצופים כדי להזהיר שהחלפת הילוך אינה אפשרית.

• אם מנסים לשלב הילוך גבוה יותר כאשר מהירות הנסיעה נמוכה מדי, תיבת ההילוכים לא תגיב.

• ניתן להחליף הילוך תוך דילוג על הילוך (למשל, מהילוך רביעי להילוך שני) על-ידי הפעלת ידית השילוב פעמיים זו אחר זו במהירות.

• תיבת ההילוכים משתלבת בהילוך ראשון באופן אוטומטי ברגע שהרכב מפסיק לנוע.

• אם טמפרטורת נוזל תיבת ההילוכים האוטומטית גבוהה מדי, נדלקת בלוח המחווים נורית האזהרה לטמפרטורה גבוהה מדי של נוזל תיבת ההילוכים (AT OIL TEMP). עצור מיד את הרכב במקום

החיוויים מופיעים, אפשר לשלב הילוך גבוה או נמוך יותר. כשהרכב-עוצר (למשל ברמזור) כבה מחוץ החלפת הילוך כלפי מטה.

כדי להחליף הילוכים מפעילים את ידיות השילוב המותקנות מאחורי לגל ההגה.

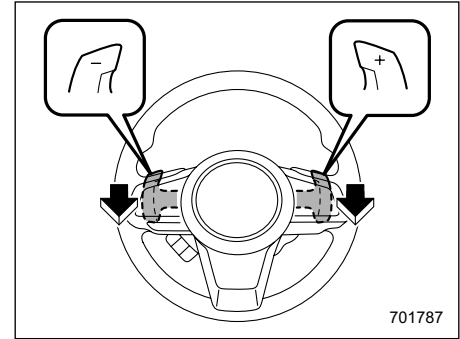

701787

כדי לשלב הילוך גבוה יותר, משוך בידיית השילוב שעליה סימן "+". כדי לשלב הילוך נמוך יותר, משוך בידיית השילוב שעליה סימן "-".

כדי לצאת ממצב ידני, החזר את ידית בורר ההילוכים ממצב M למצב D.

▼ שחרור מנגנון נעילת ידית בורר ההילוכים

אם לא ניתן להפעיל את ידית בורר ההילוכים, העבר את מערכת ההצתה בחזרה למצב ON ואז העבר את ידית בורר ההילוכים למצב P תוך לחיצה על הכפתור שבידית בורר ההילוכים ועל דוושת הבלם.

אם לא ניתן להעביר את ידית בורר ההילוכים גם לאחר שמבצעים את הנוהל שפורט לעיל, בדוק וודא את הנקודות הבאות ושחרר בהתאם את הנעילה של ידית בורר ההילוכים.

• כאשר לא ניתן להעביר את ידית בורר ההילוכים ממצב P למצב N:

עיין בנושא "שחרור נעילת ידית בורר ההילוכים באמצעות לחצן שחרור ידית נעילת בורר ההילוכים" ☞ 309.

• אם לא ניתן להעביר את ידית בורר ההילוכים ממצב N למצבים R או P:

העבר את מערכת ההצתה למצב ACC ולאחר מכן העבר את ידית בורר ההילוכים למצב P תוך כדי לחיצה על דוושת הבלם.

אם עדיין לא ניתן להעביר את ידית בורר ההילוכים למצב הרצוי, עיין בנושא "שחרור נעילת ידית בורר ההילוכים באמצעות לחצן שחרור נעילת ידית בורר ההילוכים" ☞ 309.

אם לא ניתן לשחרר את נעילת ידית בורר ההילוכים כמתואר לעיל מבלי להשתמש בלחצן השחרור, ייתכן שאירעה תקלה

כאשר בוחרים במצב זה, מאירה נורית החיווי של מצב L בלוח המחוונים.

כדי לצאת ממצב L, החזר את ידית בורר ההילוכים למצב D.

■ מנגנון נעילת ידית בורר ההילוכים

מנגנון זה מסייע למנוע פעולה לא נכונה של ידית בורר ההילוכים.

ניתן להפעיל את ידית בורר ההילוכים רק כאשר מערכת ההצתה במצב ON ולוחצים על דוושת הבלם.

לא ניתן להוציא את ידית בורר ההילוכים ממצב P ולהעבירה למצב אחר לפני לחיצה על דוושת הבלם. לחץ תחילה על דוושת הבלם ואז הפעל את ידית בורר ההילוכים.

רק במצב P ניתן להעביר את מערכת ההצתה ממצב ACC למצב LOCK/OFF ולשלוף את המפתח ממתג ההתנעה.

אם מעבירים את מערכת ההצתה למצב ACC בזמן שידית בורר ההילוכים במצב N, לא ניתן יהיה להעביר את ידית בורר ההילוכים למצב P מבלי ללחוץ על דוושת הבלם ועל הכפתור שבידית בורר ההילוכים.

במצב L אפשר להסתייע בכוח הבלימה של המנוע בנסיעה במורד, למשל. כדי לבחור במצב זה, העבר את ידית בורר ההילוכים ממצב D למצב L.

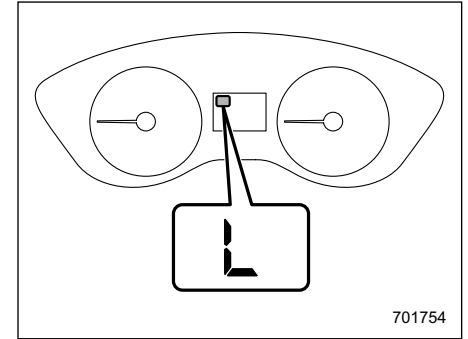

701754

סוג A

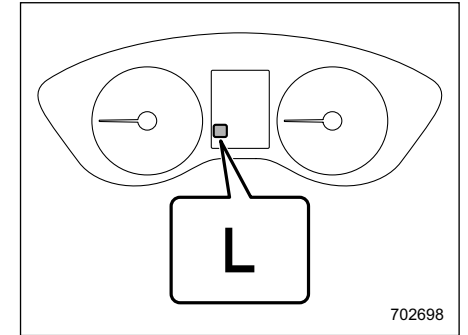

702698

סוג B

■ עצות לנהיגה

▲ זהירות

אם לוחצים בו-זמנית על דוושת ההאצה ועל דוושת הבלם, ייתכן שמומנט המנוע יוגבל. זו אינה תקלה.

- כשהרכב במצב נייח וידית בורר ההילוכים במצב D או R, יש להקפיד וללחוץ על דוושת הבלם, או להפעיל את בלם החנייה. הפעל תמיד את בלם החנייה בשעת חניית הרכב. אין להחזיק את הרכב במקומו רק בעזרת החיכוך המכני של תיבת ההילוכים.
- הימנע מהחזקת הרכב במצב עמידה בעלייה תוך שימוש במצב D. השתמש בבלמים לשם כך.
- המנוע עלול, במקרים נדירים, לצלצל כאשר הרכב מאיץ במהירות או עובר בפתאומיות לנסיעה ממצב של עמידה. תופעה זו לא מצביעה על תקלה.

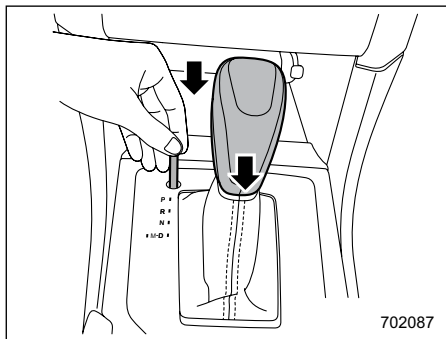

3. תוך לחיצה על דוושת הבלם, הכנס את המברג לחור, לחץ באמצעותו על לחצן שחרור נעילת ידית בורר ההילוכים, ואז הזז את ידית בורר ההילוכים.

אם גם לאחר ביצוע נוהל זה, עדיין לא ניתן להעביר את ידית בורר ההילוכים למצב אחר, ייתכן שקיימת תקלה במנגנון נעילת ידית בורר ההילוכים. יש לפנות בהקדם האפשרי לבדיקה במוסך. מומלץ לפנות למרכז שירות מורשה סובארו מטעם היבואן.

במערכת הנעילה של ידית בורר ההילוכים או במערכת הבקרה של הרכב.

יש לפנות בהקדם האפשרי לבדיקה במוסך. מומלץ לפנות למרכז שירות מורשה סובארו מטעם היבואן.

▼ שחרור נעילת ידית בורר ההילוכים באמצעות לחצן שחרור נעילת ידית בורר ההילוכים

כדי לשחרר את נעילת ידית בורר ההילוכים בצע את הפעולות הבאות.

1. הפעל את בלם החנייה ודומם את המנוע.

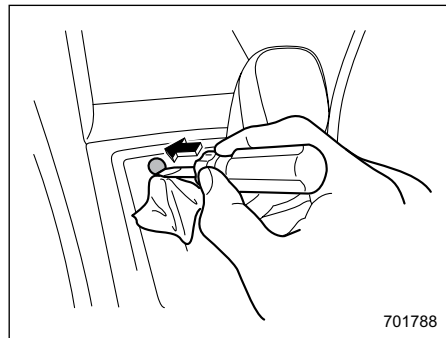

2. עטוף מברג שטוח במטלית או סרט דביק והסר בעזרתו את מכסה מנגנון נעילת ידית בורר ההילוכים. לחצן שחרור נעילת ידית בורר ההילוכים מותקן מתחת למכסה מנגנון נעילת ידית בורר ההילוכים.

SI-DRIVE 7-6

מערכת (SUBARU Intelligent) SI-DRIVE (Drive - נהיגה חכמה של סובארו) פועלת להעניק רמות מרביות של ביצועי מנוע, שליטה וחיסכון.

למערכת יש שלושה מצבים: מצב חכם (I), מצב ספורטיבי (S) ומצב ספורטיבי נמרץ (S#). בעזרת המתגים של מערכת SI-DRIVE אפשר לשנות את אופי הפעולה של יחידת הכוח.

■ מצב חכם (I)

▼ לנהיגה חלקה וביצועים חסכוניים

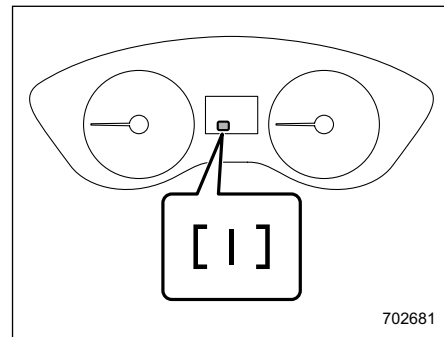

702681

A סוג

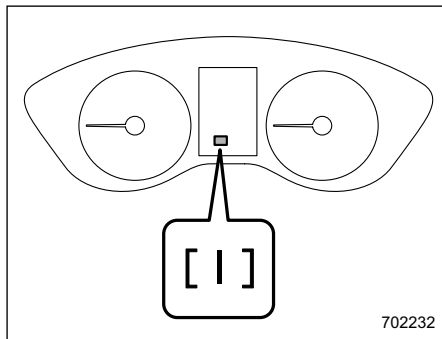

702232

B סוג

מאפייני ההאצה של מצב רב-תכליתי זה מתאימים לשימוש יום יומי רגיל.

המצב החכם (I) מספק ביצועים מאוזנים היטב בשילוב עם חיסכון רב יותר בדלק ונהיגה חלקה ללא מאמץ. אספקת הכוח מתאפיינת בהאצה מתונה לחיסכון מרבי בדלק. מצב זה אידיאלי לנהיגה בסביבה עירונית ובתנאים שבהם אין צורך במלוא ההספק של המנוע. הוא מספק שליטה טובה יותר בתנאי נהיגה קשים, דוגמת כבישים חלקלקים או משטחים לא מהודקים, הודות לתגובה העדינה יותר ללחיצה על דוושת ההאצה.

■ מצב ספורטיבי (S)

▼ לביצועי נהיגה מאוזנים היטב

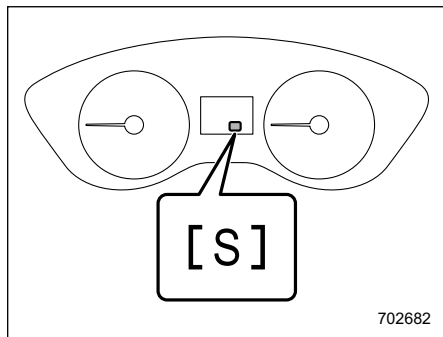

702682

A סוג

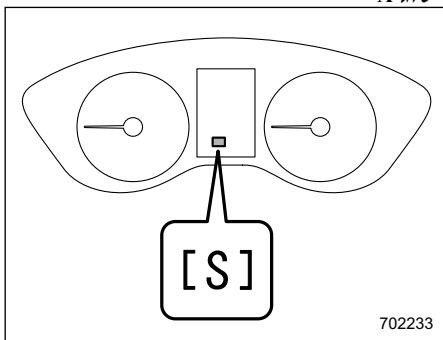

702233

B סוג

המצב הספורטיבי מעניק את הספק המנוע הנחוץ למי שמבקשים להפוך את חוויית הנהיגה להרפתקה אישית.

- כדי לבחור במצב ספורטיבי נמרץ (S#), לחץ על המתג "S#".

הערה

- כשהמנוע קר, לא ניתן לבחור במצב הספורטיבי הנמרץ (S#).
- בפעם הבאה שמתניעים את המנוע, לאחר שהוא הודמם במצב ספורטיבי (S) (סוג A) או במצב ספורטיבי נמרץ (S#) (סוג B), עוברת מערכת SI-DRIVE למצב חכם (I).
- כשהמנוע פועל, אם נורית אזהרה 'בדוק מנוע' / נורית חיווי תקלה מאירה, עוברת מערכת SI-DRIVE למצב ספורטיבי (S) (סוג A) או למצב ספורטיבי נמרץ (S#) (סוג B). במקרה זה, לא ניתן לעבור למצב אחר.
- אם אחת מנוריות החיווי של מערכת SI-DRIVE מהבהבת, ייתכן שאירעה תקלה במערכת SI-DRIVE. פנה למוסך. מומלץ לפנות למרכז שירות מורשה סובארו מטעם היבואן.

■ המתגים של מערכת SI-DRIVE

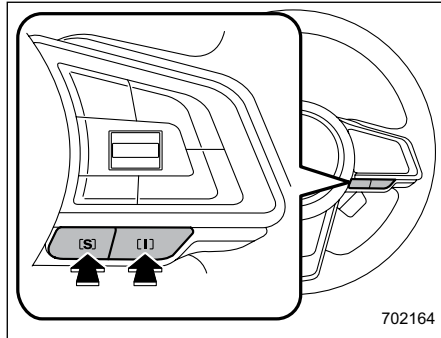

המתגים של מערכת SI-DRIVE מסוג A

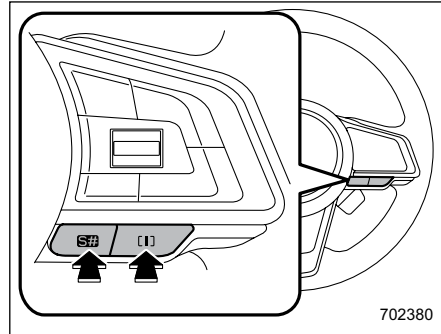

המתגים של מערכת SI-DRIVE מסוג B

- כדי לבחור במצב חכם (I), לחץ על המתג "I".
- כדי לבחור במצב ספורטיבי (S), לחץ על המתג "S".

■ מצב ספורטיבי נמרץ (S#) (אם קיים)

▼ לביצועי נהיגה מרביים

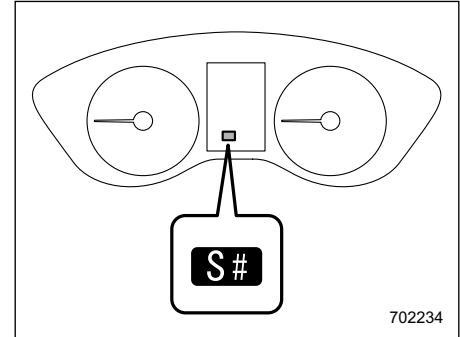

לנהגים בעלי אופי ספורטיבי, המצב הספורטיבי הנמרץ מעניק ביצועי מנוע מלהיבים ורמה גבוהה של שליטה. התגובה ללחיצה על דוושת ההאצה נענית יותר, בכל מהירויות המנוע. מצב זה מעניק הנאה מרבית מהנהיגה והוא אידיאלי להתמודדות עם כבישים מפותלים, השתלבות בתנועה בדרכים מהירות או עקיפה בטוחה של כלי רכב אחרים.

7-7. הגה כוח

■ נורית אזהרה להגה כוח

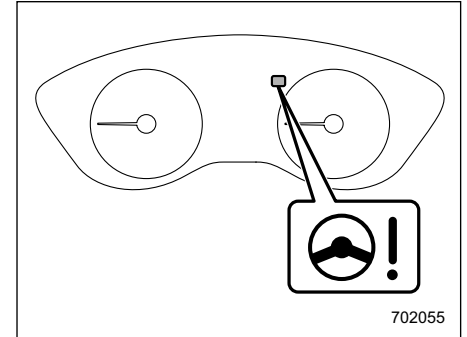

702055

■ תפקודי מערכת הגה הכוח

הרכב מצויד בהגה כוח חשמלי. כשמעבירים את מערכת ההצתה למצב ON מאירה נורית האזהרה להגה כוח בלוח המחוונים, כדי לציין לנהג שמערכת ההתראה פועלת היטב. לאחר התנעת המנוע כבית נורית האזהרה, כדי לציין לנהג שסיוע הכוח להגה פעיל.

▲ אזהרות

כשנורית האזהרה להגה כוח מאירה, ייתכן שיהיה עליך להפעיל כוח רב יותר כדי לסובב את גלגל ההגה. סע מיד ובזהירות למוסך לשם בדיקת המערכת. מומלץ לפנות למרכז שירות מורשה סובארו מטעם היבואן.

הערה

אם מפעילים את גלגל ההגה באופנים המתוארים להלן, ייתכן שמערכת הבקרה של הגה הכוח תגביל באופן זמני את סיוע הכוח על מנת למנוע התחממות יתר של רכיבים דוגמת מחשב הבקרה והמנוע החשמלי של ההגה.

- כאשר מסובבים את גלגל ההגה מצד לצד מספר רב של פעמים ולמהלכי סיבוב ארוכים כשהרכב נוסע במהירויות נמוכות מאוד, כמו למשל בעת תמרוני חנייה.

- כאשר משאירים את גלגל ההגה פרק זמן ממושך כשהוא מסובב עד קצה מהלכו.

במצב זה יהיה עליך להפעיל כוח רב יותר כדי לסובב את גלגל ההגה. זו אינה תקלה. לאחר פרק זמן מסוים שבו לא מסובבים את גלגל ההגה תתקרב מערכת הבקרה של הגה הכוח ושוב יופעל סיוע הכוח כרגיל. אולם, אם מרבים להפעיל את גלגל ההגה בצורה לא נכונה שגורמת להגבלה תכופה של סיוע הכוח, עלולה להתגלות תקלה במערכת הבקרה של הגה הכוח.

דושת הבלם חזק יותר מהרגיל ומרחק הבלימה יגדל.

▼ **תפקוד תגבור עזר של כוח הבלימה במקרה של אבדן ואקום**

לאחר העברת מתג ההתנעה למצב ON וכשהמנוע פועל, תפקוד תגבור עזר של כוח הבלימה פועל אם יש ירידה בביצועי מגבר הבלמים בגלל תגבור ואקום לא מספק.

בעקבות לחיצה על דושת הבלם כאשר תפקוד תגבור העזר של כוח הבלימה פועל, ייתכן שיישמע צליל פעולה ותורגש רעידה של דושת הבלם. זו אינה תקלה.

▼ **מגבר בלם אלקטרוני (בדגמים המצוידים במגבר בלם אלקטרוני)**

הרכב מצויד במגבר בלם אלקטרוני, המספק כוח בלימה נוסף. אל תכבה את המנוע בשעת נסיעה, שכן פעולה זו תפסיק את פעולת מגבר הבלם ותפחית את יעילות הבלימה.

הבלמים ימשיכו לפעול גם אם מגבר הבלם הפסיק את תפקודו לגמרי. במקרה זה יהיה עליך ללחוץ על דושת הבלם חזק יותר מהרגיל, ומרחק הבלימה יגדל.

הערה

במקרים הבאים, עשוי להישמע קול פעולה ממוזול הבקרה של מגבל הבלם האלקטרוני. זו אינה תקלה.

- לוחצים על דושת הבלם.
- פותחים את דלת הנהג.

▼ **בלימה בשעת נקר בגלגל**

אין ללחוץ בפתאומיות על דושת הבלם במקרה של נקר בגלגל. בלימה פתאומית עלולה לגרום לאבדן השליטה על הרכב. המשך בנהיגה הישר לפנים, תוך האטה הדרגתית של מהירות הנסיעה. לאחר מכן, רד לאט מהכביש אל מקום בטוח.

■ **מערכת בלמים**

▼ **שני מעגלים נפרדים**

הרכב מצויד בשני מעגלי בלימה נפרדים. כל מעגל פועל באופן אלכסוני לרוחב הרכב. במקרה של כשל במערכת אחת, ימשיך החצי השני לתפקד. במקרה של כשל במעגל אחד, תרד דושת הבלם נמוך הרבה יותר לעבר הרצפה מהרגיל, ותצטרך להפעיל כוח רב הרבה יותר. יידרש מרחק עצירה ארוך הרבה יותר על מנת לעצור את הרכב.

▼ **מגבר בלם הפועל באמצעות ואקום (בדגמים המצוידים במגבר בלם הפועל באמצעות ואקום)**

מגבר הבלם הפועל באמצעות ואקום משתמש בוואקום סעפת המנוע ובמשאבת ואקום כדי להגביר את כוח הבלימה. אל תכבה את המנוע בשעת נסיעה, שכן פעולה זו תפסיק את פעולת מגבר בלם הפועל באמצעות ואקום ותפחית את יעילות הבלימה.

הבלמים ימשיכו לפעול גם אם מגבר הבלם הפועל באמצעות ואקום הפסיק את תפקודו לגמרי. במקרה זה יהיה עליך ללחוץ על

7-8. בלימה

■ **עצות לבלימה**

▲ **אזהרה**

הימנע מהנחת רגלך על דושת הבלם תוך כדי נהיגה. הדבר יכול לגרום להתחממות יתר מסוכנת של הבלמים ולשחיקה מיותרת של כריות ורפידות הבלימה.

▼ **במקרה של הירטבות הבלמים**

בשעת נסיעה בגשם או אחרי רחיצת הרכב, הבלמים עלולים להירטב. עקב כך, יתארך מרחק הבלימה. כדי לייבש את הבלמים, נהג ברכב במהירות בטוחה, תוך כדי לחיצה קלה על דושת הבלם, כדי לחמם את הבלמים.

▼ **השימוש בבלימת מנוע**

זכור להשתמש בבלימת מנוע, בנוסף לשימוש בבלמי הרכב. תוך נסיעה במורד, אם תופעל רק דושת הבלם, עלולה להיגרם התחממות יתר של נוזל הבלמים ושל כריות הבלימה, אשר תגרום לפעולה בלתי תקינה של מערכת הבלמים. על מנת למנוע תופעות אלו, עבור להילוך נמוך יותר על מנת להפעיל בלימת מנוע חזקה יותר.

• תפקוד של מערכת EyeSight מתערב בפועל.

• חלפו מספר דקות לאחר הדממת המנוע.

▽ תפקוד תגבור עזר של כוח הבלימה במקרה של תקלה במגבר הבלם האלקטרוני

אם אירעה תקלה במערכת הבלמים, כוח הבלימה נשמר באמצעות בקרה של הלחץ ההידרולי של מערכת VDC.

בעקבות לחיצה על דוושת הבלם כאשר תפקוד תגבור העזר של כוח הבלימה פועל, ייתכן שישמע צליל פעולה ותורגש רעידה של דוושת הבלם.

▼ מערכת לסיוע בבלימה

▲ אזהרה

אין לשגות בביטחון מופרז בשל העובדה שברכב מותקנת מערכת לסיוע בבלימה. המערכת אינה מגבירה את ביצועי הבלימה של הרכב מעבר ליכולותיה של מערכת הבלמים עצמה. הקפד לנהוג בזהירות רבה, סע לאט ושמור על מרחק ביטחון.

▲ אזהרות

בבלימת חירום, על מנת להפעיל את המערכת לסיוע בבלימה, לחץ על דוושת הבלם לחיצה חזקה וממושכת.

המערכת לסיוע בבלימה נועדה לסייע לנהג. המערכת מגבירה את כוח הבלימה כשהנהג אינו לוחץ די בחוזקה על דוושת הבלם, וכוח הבלימה אינו מספיק.

המערכת לסיוע בבלימה מפיקה את כוח הבלימה בהתאם למהירות בה לוחץ הנהג על דוושת הבלם.

הערה

בעקבות לחיצה חזקה או פתאומית על דוושת הבלם, ייתכן שתחוש בתופעות הבאות. אלו תופעות רגילות שמצביעות על פעולה תקינה של המערכת לסיוע בבלימה, ואינן מעידות על תקלה.

- ייתכן שתחוש שלחיצה קלה על דוושת הבלם מעניקה כוח בלימה רב יותר.
- ייתכן שתשמע את רעשי פעולת מערכת ה-ABS מכיוון תא המנוע.

■ מחווני אזהרה לבלאי של רפידות בלמי דיסק

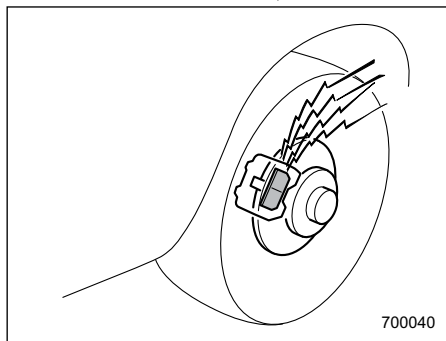

מחווני האזהרה לבלאי של רפידות בלמי הדיסק מספקים התראה קולית כשרפידות הבלמים שחוקות.

אם הנך שומע רעשי חריקה מבלמי הדיסק בזמן הבלימה, גש מיד לבדיקה במוסך. מומלץ לפנות למרכז שירות מורשה סובארו מטעם היבואן.

■ **בדיקה עצמית של מערכת ABS**

מיד לאחר התנתעת הרכב ייתכן שתרגיש זעזוע קל בדוושת הבלם, הדומה לזה המורגש כשמערכת ABS פועלת, וכן ייתכן שתשמע את רעש הפעולה של מערכת ABS מתא המנוע. תופעות אלה נגרמות על-ידי בדיקה תפקודית אוטומטית של מערכת ABS, ואינן מצביעות על מצב חריג.

■ **נורית אזהרה למערכת ABS**

עיינ בנושא "נורית אזהרה למערכת ABS" 169.

▲ זהירות

- מערכת ABS אינה מקטינה תמיד את מרחק הבלימה. לכן עליך לשמור תמיד על מרחק בטוח מהרכב שלפניך.
- בזמן נהיגה על כבישים משובשים ופגומים, בדרכי חצץ, בדרכים מכוסות קרח או שלג וטרי, מרחקי הבלימה עשויים להיות ארוכים יותר ברכב המצויד במערכת ABS מאשר בלעדיה. לכן, בשעת נסיעה במצבים אלו, הקטן את מהירות נסיעתך ושמור על מרחק גדול מכלי רכב אחרים.
- כשמתקינים על הצמיגים שרשרות שלג, מרחקי העצירה עשויים להיות ארוכים יותר בהשוואה לרכב ללא מערכת ABS. האט את מהירות הנסיעה ושמור על מרחק בטוח מהרכב שמלפנים.
- כאשר תרגיש כי מערכת ABS פועלת, שמור על לחיצה רצופה על דוושת הבלם. אין "לפמפם" את דוושת הבלם, כלומר אין ללחוץ ולהרפות שוב ושוב, מאחר ופעולה זו עלולה לבטל את פעולתה של מערכת ABS.

7-9. מערכת למניעת נעילת הגלגלים (ABS)

מערכת ABS מונעת את תופעת נעילת הגלגלים, אשר עלולה להתרחש תוך בלימה פתאומית או תוך בלימה על כביש חלקלק. מערכת זו עוזרת למניעת איבוד יכולת ההיגוי והיציבות הכיוונית הנגרמת עקב נעילת הגלגלים.

בשעת פעולה של מערכת ABS, אתה עשוי לשמוע רעשים או להרגיש רטט קל בדוושת הבלם. זהו מצב נורמלי בעת פעולת מערכת ABS.

מערכת ABS אינה פועלת במהירויות נסיעה נמוכות מ-10 קמ"ש לערך.

▲ אזהרה

נהג תמיד בזהירות הרבה ביותר – ביטחון מופרז בשל העובדה שאתה נוהג ברכב המצויד במערכת ABS עלול להוביל לתאונה קשה.

7-10. מערכת אלקטרונית לחלוקת כוחות הבלימה (EBD)

מערכת EBD מגדילה ככל האפשר את יעילותם של הבלמים, על-ידי כך שהיא מאפשרת לבלמים האחוריים לספק חלק גדול יותר מכוח הבלימה. היא מתפקדת בהכוונת חלוקת כוחות הבלימה לגלגלים האחוריים בתיאום עם תנאי העומס וההאטה של הרכב. מערכת EBD היא חלק אינטגרלי ממערכת ABS, והיא עושה שימוש בחלק מהרכיבים של מערכת ABS על מנת להשיג חלוקה מיטבית של כוחות הבלימה. במקרה של כשל של רכיב במערכת ABS שמשמש בתפקודה של מערכת EBD, גם מערכת EBD מפסיקה לפעול.

כשמערכת EBD פועלת, ייתכן שתשמע רעשי נקישות או תחוש בתנודה חלושה בדוושת הבלם. דבר זה נורמלי ואינו מצביע על תקלה.

■ צעדים שיש לנקוט במקרה של תקלה במערכת EBD

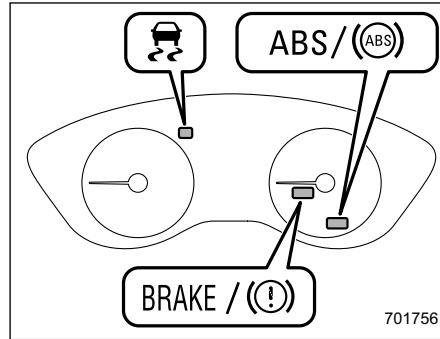

במקרה של תקלה במערכת EBD, היא מפסיקה לפעול ונוריות האזהרה הבאות נדלקות בו זמנית:

- נורית אזהרה למערכת הבלמים
- נורית אזהרה למערכת ABS
- נורית אזהרה למערכת הבקרה הדינמית של הרכב

אם שתי נוריות האזהרה ממשיכות להאיר למרות שבלם החנייה שוחרר, ייתכן שהמפלט של נוזל הבלמים נמוך, או שאירעה תקלה במערכת EBD. עצור מיד את הרכב במקום בטוח ופנה למוסך. מומלץ לפנות למרכז שירות מורשה סובארו מטעם היבואן.

▲ אזהרה

- נהיגה בזמן שנורית האזהרה של מערכת הבלמים דולקת היא מסוכנת. היא מציינת שייתכן כי פעולתה של מערכת הבלמים אינה תקינה. אם הנורית ממשיכה להאיר, דאג שמערכת הבלמים תיבדק מיד במוסך. מומלץ לפנות למרכז שירות מורשה סובארו מטעם היבואן.
- אם יש לך ספק כלשהו לגבי תקינות פעולת הבלמים, אל תנהג ברכב. דאג שהרכב ייגרר למוסך ויתוקן. מומלץ שהגרירה תבוצע למרכז שירות מורשה סובארו מטעם היבואן.

11-7. מערכת בקרה דינמית של הרכב

■ אמצעי בטיחות

▲ אזהרה

נהג תמיד בזהירות הרבה ביותר – ביטחון מופרז בשל העובדה שאתה נוהג ברכב המצויד במערכת בקרה דינמית עלול להוביל לתאונה קשה.

▲ זהירות

• גם אם רכבך מצויד במערכת בקרה דינמית, יש להרכיב צמיגי חורף בזמן נהיגה על כבישים מכוסים בשלג או בקרח; בנוסף, יש להפחית משמעותית את מהירות הנסיעה. העובדה שברכב קיימת מערכת בקרה דינמית אינה מבטיחה שהרכב יוכל להימנע מתאונה בכל מצב.

- הפעלת מערכת הבקרה הדינמית מצביעה על כך שהכביש בו נוסעים הוא בעל משטח חלקלק; מכיוון שהעובדה שהרכב מצויד במערכת בקרה דינמית אינה מהווה ערובה לכך שהשליטה המלאה על הרכב תישמר בכל עת ובכל התנאים, יש לראות את כניסתה לפעולה כסימן לכך שיש להפחית משמעותית את מהירות הנסיעה.
- כאשר מפרקים מהרכב רכיבים של מערכת המתלים או של מערכת ההיגוי, או סרן, יש לפנות למוסד לבדיקת הרכיבים. מומלץ לפנות למרכז שירות מורשה סובארו מטעם היבואן.
- יש לנקוט באמצעי הזהירות הבאים על מנת להבטיח שמערכת הבקרה הדינמית של הרכב פועלת כראוי:
 - על כל ארבעת הגלגלים יש להרכיב צמיגים זהים מבחינת הגודל, הסוג והיצרן. יתר על כן, גם על מידת הבלאי של כל ארבעת הצמיגים להיות זהה.
 - יש לשמור על לחץ האוויר ברמה הנאותה, כמצוין בתווית המוצמדת לעמוד הדלת בצד הנהג.

- כשמחליפים גלגל נקור, יש להשתמש אך ורק בגלגל החילוף הזמני שצוין. במהלך הנהיגה יש לקחת בחשבון שהיעילות של מערכת הבקרה הדינמית נפגעת כשברכב מותקן גלגל חילוף זמני.
- אם משתמשים בצמיגים שאינם תואמים, ייתכן שמערכת הבקרה הדינמית לא תפעל כפי שהיא אמורה לפעול.
- מערכת הבקרה הדינמית של הרכב מסייעת למנוע החלקה של הרכב ולייצב אותו באמצעות שליטה בבלמים ובהספק המנוע. אין לנתק את מערכת הבקרה הדינמית אלא אם אין שום ברירה אחרת. אם חייבים לנתק את מערכת הבקרה הדינמית יש לנסוע בזהירות רבה, בהתאם לתנאי הדרך ואופי המשטח.

■ מאפייני המערכת

במקרה של סחרור גלגלים ו/או החלקה על כביש חלקלק ו/או בזמן פנייה ו/או בזמן תמרון התחמקות, מערכת הבקרה הדינמית של הרכב מווסתת את הספק המנוע ואת כוחות הבלימה המתאימים של הגלגלים כדי לשמור על אחיזת הקרקע ועל שליטה כיוונית.

• פונקציית בקרת אחיזת הקרקע

פונקציית בקרת אחיזת הקרקע מתוכנתת למנוע את סחרור הגלגלים המונעים על כבישים בעלי משטחים חלקלקים, ובכך לסייע בשמירה על אחיזה ויציבות כיוונית. ההפעלה של פונקציה זו מצוינת באמצעות הבהוב של נורית החיווי לפעולה של הבקרה הדינמית של הרכב.

• פונקציית ריסון החלקה

פונקציית ריסון ההחלקה מיועדת לסייע בשמירה על יציבות כיוונית על-ידי ריסון הנטייה של הגלגלים להחליק הצידה בעת פעולת ההיגוי. ההפעלה של פונקציה זו מצוינת באמצעות הבהוב של נורית החיווי לפעולה של הבקרה הדינמית של הרכב.

הערה

• כשמערכת הבקרה הדינמית של הרכב פועלת ייתכן ותחוש בתופעות הבאות - כולן נחשבות לרגילות ואינן מעידות על תקלה.

– ייתכן שיורגש רטט קל של דוושת הבלם.

– ייתכן שתורגש גם רעידה קלה של הרכב או של גלגל ההגה.

– בהתחלת נסיעה מיז לאחר התנתעת המנוע, עלול להישמע רעש פעולה קצר מכיוון תא המנוע.

– ייתכן שיורגשו רעידות וזעזועים של דוושת הבלם בתחילת נסיעה, לאחר התנתעת המנוע.

• במצבים המתוארים להלן, הרכב עלול להיות פחות יציב מכפי שהנהג מרגיש. מערכת הבקרה הדינמית ברכב יכולה להיכנס לפעולה. פעולה זו אינה מורה על תקלה במערכת.

– בכבישים מכוסי חצץ או כבישים מחורצים

– בכבישים בלתי סלולים

– כשהרכב גורר גרור

– כאשר הרכב מצויד בשרשרות שלג או בצמיגי שלג.

• הפעלת מערכת הבקרה הדינמית של הרכב תגרום לכך שתחושת הפעולה של ההגה תהיה מעט שונה בהשוואה לתנאים רגילים.

• חשוב תמיד להפחית את המהירות בעת התקרבות לפנייה, גם אם הרכב מצויד במערכת בקרה דינמית.

• הקפד לדזום את המנוע לפני החלפת גלגל. אחרת, הדבר עלול לפגוע ביכולת המערכת לבקרה דינמית של הרכב לפעול כשורה.

■ פיקוח על מערכת הבקרה הדינמית של הרכב

עיין בנושא "נורית אזהרה למערכת הבקרה הדינמית של הרכב/נורית חיווי לפעולת המערכת לבקרה דינמית של הרכב" ☞ 174 ובנושא "נורית חיווי לניתוק המערכת לבקרה דינמית של הרכב" ☞ 175.

■ מתג ניתוק (OFF) מערכת הבקרה הדינמית של הרכב

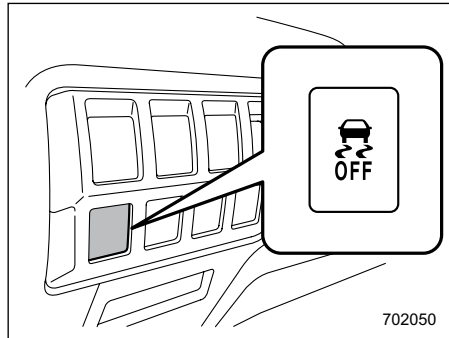

702050

סוג A

הערה

• אם לוחצים על המתג על המתג (סוג A) או מסובבים אותו (סוג B) ומנתקים את המערכת לבקרה דינמית של הרכב, שבה מערכת הבקרה הדינמית של הרכב ומופעלת באופן אוטומטי בפעם הבאה שבה מעבירים את מערכת ההצתה למצב LOCK/OFF ומתניעים את המנוע.

• אם לוחצים על המתג (סוג A) או מסובבים אותו (סוג B) ומחזיקים אותו במצב זה במשך 30 שניות לפחות, נורית החיווי כבית, המערכת לבקרה דינמית של הרכב מופעלת והמערכת מתעלמת מכל לחיצה נוספת על המתג. על מנת להחזיר את המתג למצב פעולה, יש להעביר את מערכת ההצתה למצב LOCK/OFF ולהתניע את המנוע מחדש.

• לאחר שלוחצים על המתג (סוג A) או מסובבים אותו (סוג B) ומנתקים את מערכת הבקרה הדינמית של הרכב, מקבילים ביצועי הניהוג של הרכב לאלו של רכב שאינו מצויד במערכת בקרה דינמית. מותר לנתק את מערכת הבקרה הדינמית של הרכב אך ורק כשהדבר הכרחי.

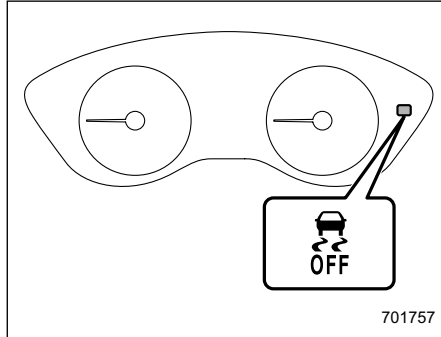

701757

בעקבות לחיצה על המתג או סיבוב שלו כאשר המנוע פועל, מאירה בלוח המחוונים נורית החיווי לניתוק (OFF) של המערכת לבקרה דינמית של הרכב "OFF". המערכת לבקרה דינמית של הרכב לא תפעל, והרכב יפעל כמו רכב שאינו מצויד במערכת בקרה דינמית. בעקבות לחיצה נוספת על המתג (סוג A), או סיבוב של המתג לצד "NORMAL" (סוג B) להפעלה מחדש של מערכת הבקרה הדינמית של הרכב, תכבה נורית החיווי לניתוק (OFF) של המערכת לבקרה דינמית של הרכב.

כאשר מערכת הבקרה הדינמית של הרכב מנותקת, השיפור באחידה וביציבות הרכב שמעניקה המערכת לבקרה דינמית של הרכב אינו זמין. לפיכך, אין לנתק את מערכת הבקרה הדינמית של הרכב, אלא במצבים שהוזכרו לעיל.

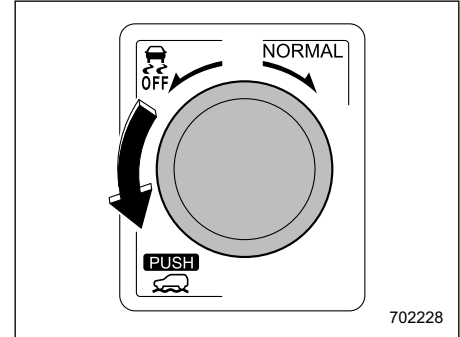

702228

סוג B

בעקבות לחיצה על מתג הניתוק של מערכת הבקרה הדינמית של הרכב או סיבוב שלו, מנותקת מערכת הבקרה הדינמית של הרכב. ניתוק זמני של מערכת הבקרה הדינמית של הרכב יכול לאפשר מידה מסוימת של סחרור גלגלים ולסייע בחילוץ הרכב ממצבים של אבדן אחידה. במידת הצורך, השתמש במתג הניתוק של מערכת הבקרה הדינמית של הרכב.

- זינוק בעלייה בכביש תלול המכוסה בשלג, בחצץ או בעל משטח חלקלק מסיבה אחרת
- חילוץ הרכב כאשר הגלגלים שקעו בבוץ או בשלג עמוק

• גם כאשר מערכת הבקרה הדינמית של הרכב מנותקת, רכיבים של מערכת בקרת הבלמים עדיין לפעול. כאשר מערכת בקרת הבלמים מופעלת, נורית החיווי לפעולת מערכת הבקרה הדינמית של הרכב מאירה.

7-12. מערכת X-MODE (אם קיימת)

▲ אזהרה

- נהג תמיד בזהירות הרבה ביותר – ביטחון מופרז בשל העובדה שאתה נוהג ברכב המצויד במערכת X-MODE עלול להוביל לתאונה קשה.
- נהג תמיד בזהירות הרבה ביותר – ביטחון מופרז בשל העובדה שאתה נוהג ברכב המצויד בבקרת נסיעה במורד (אם קיימת) עלול להוביל לתאונה קשה. היזהר במיוחד, ובמידת הצורך לחץ על דוושת הבלם, בנסיעה במורד מדרון תלול, בכביש שמכוסה בשכבה של קרח, או בדרך בוצית או חולית. אם לא מבקרים היטב את מהירות הנסיעה התוצאה עלולה להיות אבדן שליטה ותאונה קשה.

▲ זהירות

- גם אם רכבך מצויד במערכת X-MODE, יש להרכיב צמיגי שלג או שרשרות בזמן נהיגה על כבישים מכוסים בשלג או בקרח; בנוסף, יש להפחית משמעותית את מהירות הנסיעה. עצם העובדה שהרכב מצויד במערכת X-MODE, אינה מבטיחה שהרכב יוכל להימנע מתאונה בכל מצב.
- הפעל את מערכת X-MODE כשאתה נתקל במשטחים חלקלקים מאוד במהירות נמוכה. אולם, עצם העובדה שהרכב מצויד במערכת X-MODE אינה מהווה ערובה לכך שהשליטה המלאה על הרכב תישמר בכל עת ובכל התנאים. כשמערכת X-MODE מופעלת, יש להאט את מהירות הנסיעה במידה משמעותית.
- כאשר מפרקים מהרכב רכיבים של מערכת המתלים או של מערכת ההיגוי, או סרן, יש לפנות למוסך לבדיקת המערכת. מומלץ לפנות למרכז שירות מורשה סובארו מטעם היבואן.

■ הפעלה/ניתוק של מערכת X-MODE

▼ מתג X-MODE (בדגמים עם שני מצבים)

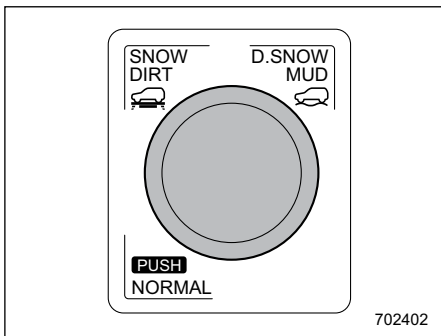

סוג A

X-MODE היא מערכת בקרה משולבת של המנוע, ההנעה בכל הגלגלים (AWD), הבקרה הדינמית של הרכב ומערכות נוספות, לנהיגה בדרכים בעלות תנאים גרועים. בעזרת מערכת X-MODE אפשר לנהוג בצורה נוחה יותר בדרכים חלקלקות, במעלה ובמורד.

מערכת X-MODE כוללת את התפקודים הבאים:

• תפקוד בקרת נסיעה במורד (אם קיים):

בעזרת התפקוד של בקרת הנסיעה במורד אפשר להפעיל את הרכב תוך שמירה על מהירות נסיעה קבועה במורד. אם מהירות הנסיעה נוטה לעלות, המערכת לבקרת הבלימה תופעל כדי לווסת את מהירות הנסיעה.

• בקרת יכולת ניהוגית:

תפקוד זה מגביר את יכולת הטיפוס במעלה והיכולת הניהוגית, וכן מסייע בהאצה חלקה ובטיפול במומנט להפעלה קלה יותר של גלגל ההגה.

• יש לנקוט באמצעי הזהירות הבאים על מנת להבטיח שפעולתה של מערכת X-MODE תקינה:

- על כל ארבעת הגלגלים יש להרכיב צמיגים זהים מבחינת הגודל, הסוג והיצרן. יתר על כן, גם על מידת הבליא של כל ארבעת הצמיגים להיות זהה.

- יש לשמור על לחץ האוויר ברמה הנאותה, כמצוין בתווית המוצמדת לעמוד הדלת של הרכב.

- החלף גלגל נקור רק בגלגל החילוף הזמני המיוחד של הרכב. במהלך הנהיגה, יש לקחת בחשבון שהיעילות של מערכת X-MODE נפגעת כשברכב מותקן גלגל חילוף זמני.

• בדגמים עם בקרת נסיעה במורד: אם התפקוד של בקרת הנסיעה במורד פעל ברציפות במשך פרק זמן ארוך, ייתכן שהטמפרטורה של בלמי הדיסק עלתה וכתוצאה מכך יושבת התפקוד של בקרת הנסיעה במורד באופן זמני. במקרה זה תכבה נורית החיווי של בקרת הנסיעה במורד. כשנורית החיווי של בקרת הנסיעה במורד כבית, התפקוד של בקרת הנסיעה במורד מושבת.

▼ לוח מחוונים מסוג B

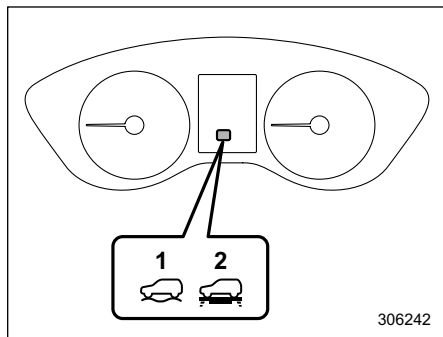

306242

חיווי X-MODE (בדגמים עם שני מצבים)

(1 חיווי מצב D.SNOW/MUD)

(2 חיווי מצב SNOW/DIRT)

▼ לוח מחוונים מסוג A

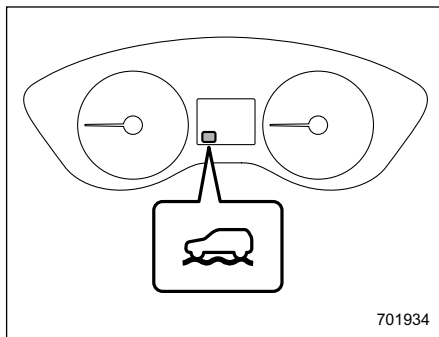

701934

חיווי X-MODE

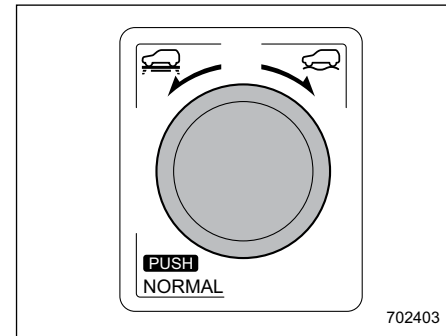

702403

סוג B

▼ מתג X-MODE (בדגמים עם מצב אחד)

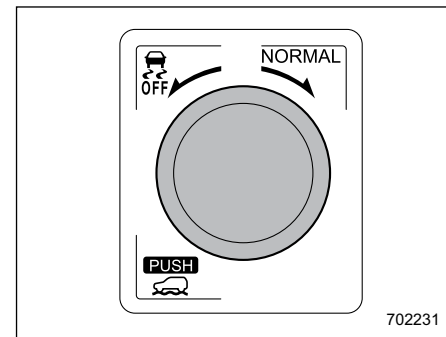

702231

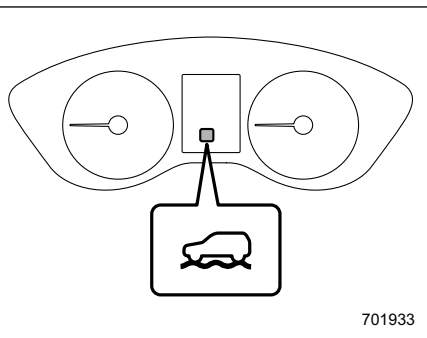

701933

חיווי X-MODE (בדגמים עם מצב אחד)

נוזל הקירור של המנוע עולה, מערכת X-MODE תנותק.

- בדגמים עם מערכת Auto Start Stop, היא מנותקת כשמערכת X-MODE מופעלת.

הערה

בדגמים עם מערכת SI-DRIVE:

- כשמערכת X-MODE מנותקת, המצב במערכת SI-DRIVE מתחלף למצב חכם (I).
- כשמערכת X-MODE מופעלת, לא ניתן להחליף את המצב במערכת SI-DRIVE. במקרה זה מושמעים שני צלילים.
- כשהמנוע פועל, אם מתקיים אחד מהתנאים הבאים, מערכת X-MODE מנותקת: במקרה זה, לא ניתן להפעיל את מערכת X-MODE. כמו כן, בדגמים שמצוידים במערכת SI-DRIVE, המצב מוחלף למצב ספורטיבי (S) או למצב ספורטיבי נמרץ (S#) ולא ניתן לעבור למצבים אחרים.
- נורית אזהרה 'בדוק מנוע' / נורית חיווי תקלה מאירה.
- נורית אזהרה טמפרטורת שמן תיבת ההילוכים האוטומטית (AT OIL TEMP) מהבהבת.
- נורית האזהרה של מערכת ABS מאירה.
- נורית האזהרה של מערכת הבקרה הדינמית של הרכב מאירה.

X-MODE בסיבוב המתג של מערכת X-MODE (בדגמים עם שני מצבים) או בלחיצה עליו (בדגמים עם מצב אחד), מערכת X-MODE לא תופעל. במקרה זה מושמעים שני צלילים.

- כשמערכת X-MODE פעילה, אם מהירות הנסיעה מגיעה ל-40 קמ"ש או יותר, מושמע צליל בודד ומערכת X-MODE מנותקת. מערכת X-MODE מופעלת מחדש באופן אוטומטי כשמהירות הנסיעה יורדת מתחת ל-35 קמ"ש.
- כשהמנוע פועל, אם מתקיים אחד מהתנאים הבאים, מערכת X-MODE מנותקת: במקרה זה, לא ניתן להפעיל את מערכת X-MODE.
- נורית אזהרה 'בדוק מנוע' / נורית חיווי תקלה מאירה.
- נורית אזהרה טמפרטורת שמן תיבת ההילוכים האוטומטית (AT OIL TEMP) מהבהבת.
- נורית האזהרה של מערכת ABS מאירה.
- נורית האזהרה של מערכת הבקרה הדינמית של הרכב מאירה.
- אם המנוע עלול להתחמם יתר על המידה עקב עליית הטמפרטורה של נוזל הקירור של המנוע, ייתכן שלא ניתן יהיה להפעיל את מערכת X-MODE גם אם מערכת X-MODE הופעלה, אם טמפרטורת

▼ כדי להפעיל

בדגמים עם שני מצבים

סובב את המתג של מערכת X-MODE ימינה או שמאלה ובחר במצב SNOW/DIRT או במצב D.SNOW/MUD.

כשמערכת X-MODE פעילה, נורית החיווי של מערכת X-MODE מאירה.

בדגמים עם מצב אחד

לחץ על המתג של מערכת X-MODE. כשמערכת X-MODE פעילה, נורית החיווי של מערכת X-MODE מאירה.

▼ לניתוק:

לחץ על המתג של מערכת X-MODE. כשמערכת X-MODE מנותקת, החיווי של מערכת X-MODE נעלם.

הערה

- מצב SNOW/DIRT מתאים לנהיגה בדרכים שמכוסות בשכבה של שלג, שבהן נקודות המגע בין הצמיגים לפני השטח של הדרך גלויות, או לנהיגה בדרכים שאינן סלולות.
- מצב D.SNOW/MUD מתאים לנהיגה בדרכים שמכוסות בשכבה עמוקה של שלג, שבהן נקודות המגע בין הצמיגים לפני השטח של הדרך אינן גלויות, או לנהיגה בדרכים בוציות.
- בנסיעה במהירות של 20 קמ"ש ומעלה, גם אם מנסים להפעיל את מערכת

▼ נורית החיווי לבקרת נסיעה במורד

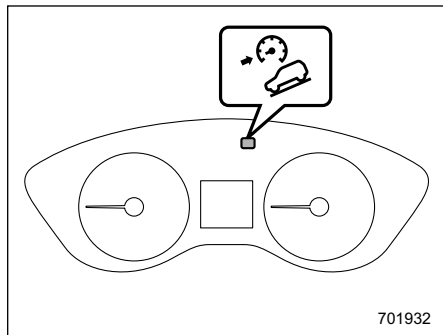

701932

נורית החיווי לבקרת נסיעה במורד (סוג A)

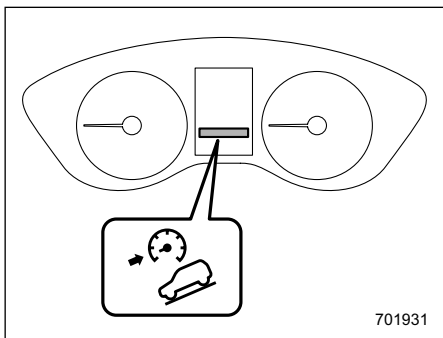

701931

נורית החיווי לבקרת נסיעה במורד (סוג B)

נורית החיווי מאירה כשהתפקוד של בקרת הנסיעה במורד נמצא במצב המתנה. היא מהבהבת כשהתפקוד לבקרת הנסיעה במורד

▲ זהירות

כוח הבלימה של התפקוד לבקרת נסיעה במורד עלול שלא להספיק כשנדרשת בלימה חזקה (למשל: כשגורים גרו).

הערה

- גם כשהתפקוד לבקרת נסיעה במורד פועל, אפשר לשנות את מהירות הנסיעה בלחיצה על דוושת הבלם או על דוושת ההאצה.
- כשהתפקוד לבקרת נסיעה במורד בולם את הרכב, נורית האזהרה של בקרת הנסיעה במורד מהבהבת.
- פעולתו של התפקוד לבקרת נסיעה במורד אינה תלויה בשיפוע הדרך.
- התופעות הבאות מתלוות לפעולה תקינה של התפקוד לבקרת נסיעה במורד ואין לראות בהן סימן לתקלה:
 - צליל הפעולה נשמע לפרק זמן קצר מתא המנוע כשהתפקוד לבקרת נסיעה במורד פועל.
 - כשהתפקוד לבקרת נסיעה במורד פועל, התחושה בלחיצה על דוושת הבלם שונה מהרגיל (למשל: צריך להפעיל כוח רב יותר כדי ללחוץ על דוושת הבלם).

• אם מתעורר חשש שהמנוע יתחמם יתר על המידה עקב עליית הטמפרטורה של נוזל הקירור של המנוע, ייתכן שלא ניתן יהיה להפעיל את מערכת X-MODE. כשמערכת X-MODE מופעלת וטמפרטורת נוזל הקירור של המנוע עולה, נקבע מצב ספורטיבי (S) או מצב ספורטיבי נמרץ (S#).

- כשהמנוע דומם לא ניתן להפעיל את מערכת X-MODE, מפני שהתפקוד לבקרת נסיעה במורד אינו פועל.
- כשמערכת X-MODE מופעלת מחדש באופן אוטומטי, מופעל מחדש גם התפקוד של בקרת נסיעה במורד.

■ תפקוד בקרת נסיעה במורד

כשמפעילים את מערכת X-MODE ומהירות הנסיעה נמוכה מ-20 קמ"ש, התפקוד של בקרת נסיעה במורד נמצא במצב המתנה. התפקוד מתחיל לפעול כשמהירות הנסיעה נמוכה מכ-20 קמ"ש ושיעור הלחיצה על דוושת ההאצה קטן מ-10% לערך. פעולת התפקוד נפסקת כשמהירות הנסיעה עולה על 20 קמ"ש לערך ולוחצים על דוושת ההאצה.

▲ אזהרה

- אם נורית אזהרת לחץ אוויר נמוך בצמיגים מאירה בזמן הנסיעה, הימנע מבלימה פתאומית. פעל כמוסבר להלן. אחרת, עלולה להיגרם תאונה הכוללת נזק חמור לרכב ופציעה קשה.
 - (1) המשך בנהיגה הישר לפניכם, תוך האטה הדרגתית של מהירות הנסיעה.
 - (2) עצור בזהירות במקום בטוח בצד הדרך.
 - (3) בדוק את לחץ האוויר בכל ארבעת הצמיגים בהתאם לערך לחץ הניפוח הקר המצוין בתווית לחצי האוויר בגלגלים. תווית לחצי האוויר בגלגלים מותקנת על עמוד הדלת, בצד הנהג.
- כל נהיגה, אפילו למרחק קצר, מחממת את הצמיגים ומעלה עקב כך את לחצי האוויר בצמיגים. אפשר לצמיגים להתקרר באופן מוחלט לפני כוונן לחץ האוויר לערכים הנקובים בתווית לחצי האוויר בגלגלים. עיין בנושא "צמיגים וגלגלים" 483. מערכת ניטור לחץ אוויר בצמיגים אינה פועלת כשהרכב במצב נייח. לאחר כוונן לחץ הניפוח, האץ את הרכב למהירות של 32 קמ"ש לפחות כדי שמערכת TPMS תבדוק שוב את לחץ האוויר בצמיגים. אם

7-13. מערכת לניטור לחץ האוויר בצמיגים (TPMS) (בדגמים בעלי מפרט אמריקני)

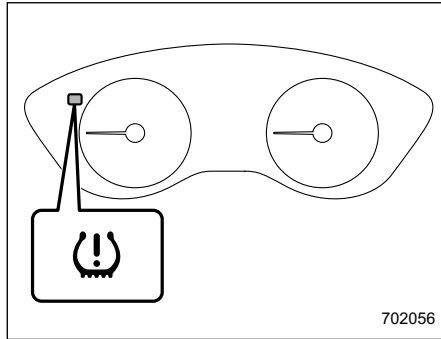

נורית אזהרת לחץ אוויר נמוך בצמיגים

המערכת לניטור לחץ האוויר בצמיגים מפיקה לנהג הודעת אזהרה, באמצעות אות שנשלח מחיישן שמוקן בכל אחד מהגלגלים, כאשר לחץ האוויר בצמיג יורד בצורה חמורה.

המערכת לניטור לחץ האוויר בצמיגים פועלת רק כשמהירות הנסיעה עולה על 32 קמ"ש. בנוסף, ייתכן שהמערכת לא תגיב באופן מיידי במקרה של ירידה פתאומית בלחץ האוויר (לדוגמה, במקרה של פיצוץ בצמיג כתוצאה מפגיעה בחפץ חד).

פועל. היא כבית כשהתפקוד לבקרת נסיעה במורד מנותק. לאחר שהתפקוד עובר ממצב פעיל למצב מנותק, הנורית כבית כשמהירות הנסיעה עולה על 30 קמ"ש לערך.

▲ זהירות

אסור להניח רדיד מתכת או פריטים ממתכת בתא המטען. הדבר עלול לפגוע בקליטת האותות המגיעים מחיישני לחץ האוויר, ומערכת ניטור לחץ אוויר בצמיגים לא תפעל כראוי.

הערה

התקן זה עומד בדרישות של חלק 15 לכללי FCC. ההפעלה תלויה בשני התנאים הבאים: (1) אסור להתקן לגרום להפרעה מזיקה, ו-(2), התקן זה חייב לספוג כל הפרעה שתיקלט, כולל הפרעה שעלולה לגרום להפעלה לא רצויה.

אזהרת FCC

שינויים או שיפורים שלא אושרו במפורש על ידי הגורם האחראי לתאימות עלולים לגרום לשלילת האישור שניתן למשתמש להפעיל את הציוד.

• כאשר מתקנים צמיג באמצעות חומר אטום נוזלי, ייתכן שהשסתום והמשדר של התראת לחץ האוויר לא יפעלו כהלכה. אם נעשה שימוש בחומר איטום נוזלי, מומלץ לפנות בהקדם האפשרי למרכז שירות מורשה סובארו מטעם היבואן או למוסך מוסמך אחר. הקפד לוודא שהשסתום והמשדר של התראת לחץ האוויר מוחלפים בעת החלפת הצמיג. ניתן להשתמש שוב בגלגל אם לא נגרם לו נזק וכי שאריות חומר האיטום נוקו כהלכה. אין להזריק חומר איטום נוזלי או תרסיס איטום כלשהם לצמיגים, מפני שהדבר עלול לגרום לתקלה בחיישני לחץ האוויר בצמיגים. אם הנורית מאירה באופן קבוע לאחר שהבהבה במשך דקה אחת בקירוב, פנה מיד למוסך לבדיקת המערכת. מומלץ לפנות למרכז שירות מורשה סובארו מטעם היבואן.

לחצי האוויר בצמיגים הם כעת מעל לסף תת-ניפוח חמור, נורית האזהרה ללחץ אוויר נמוך בצמיגים אמורה לכבות כעבור מספר דקות.

אם הנורית ממשיכה להאיר בזמן הנהיגה גם לאחר שמתקנים את לחץ הניפוח, ייתכן שנגרם לצמיג נזק משמעותי והוא מאבד אוויר בקצב מהיר. במקרה של נזק בצמיג עליך להחליף את הגלגל בגלגל החלופי בהקדם האפשרי.

• כאשר מותקן גלגל חילוף או מוחלף חישוק מבלי להעביר את חיישן/משדר לחץ אוויר המקורי, נורית אזהרת לחץ אוויר נמוך בצמיגים תאיר באופן קבוע לאחר שהבהבה במשך דקה אחת בקירוב. הדבר מצוין שמערכת TPMS אינה יכולה לנטר את כל ארבעת הגלגלים המותקנים ברכב. פנה בהקדם האפשרי למוסך להחלפת צמיג וחיישן ו/או אתחול של המערכת. מומלץ לפנות למרכז שירות מורשה סובארו מטעם היבואן.

- השתמש בסדי גלגלים לפני ואחרי הגלגלים על מנת למנוע את תזוזת הרכב.

- אסור בהחלט לנהוג כשבלם החנייה מופעל. הדבר עלול לגרום לשחיקה מיותרת של רפידות הבלמים. לפני תחילת הנסיעה, הקפד לוודא שבלם החנייה שוחרר ושנורית האזהרה של מערכת הבלמים כבתה.

הרכב מצויד בבלם חנייה חשמלי. ניתן להפעיל את בלם החנייה ולשחרר אותו בעזרת המתג של בלם החנייה.

להפעלה: לחץ על דוושת הבלם ומשוך את המתג של בלם החנייה כלפי מעלה.

לשחרור: לחץ בחוזקה על המתג של בלם החנייה החשמלי כשמערכת ההצתה במצב ON ותוך כדי לחיצה על דוושת הבלם.

כשמפעילים את בלם החנייה בזמן שמערכת ההצתה במצב ON, נורית החיווי של בלם החנייה החשמלי ונורית החיווי הקבועה במתג של בלם החנייה מאירות. עיין בנושא "נורית אזהרה של מערכת הבלמים (אדומה)" ע"פ 170.

הערה

- אם לוחצים על מתג בלם החנייה בתנאים הבאים, בלם החנייה לא ישוחרר.

— כשמערכת ההצתה במצב ACC או LOCK/OFF.

הרכב ופנה למוסך. מומלץ לפנות למרכז שירות מורשה סובארו מטעם היבואן.

- אם משתמשים בבלם החנייה החשמלי כשהבלמים התחממו התחממות יתר או כשהרכב חונה במדרון תלול, נורית החיווי של בלם החנייה החשמלי עשויה להבהב. במקרה זה, הרכב עלול להתחיל לנוע והתוצאה עלולה להיות תאונה. הקפד להשתמש בסדי גלגלים.

⚠ אזהרות

- אם אירעה תקלה במערכת של בלם החנייה החשמלי ולא ניתן להפעיל את בלם החנייה, פנה מיד למוסך כדי שהמערכת תיבדק. מומלץ לפנות למרכז שירות מורשה סובארו מטעם היבואן. אם חייבים להחנות את הרכב בתנאים אלה, פעל כמוסבר להלן.

- עצור את הרכב במקום שטוח ומפולס.

- העבר את ידית בורר ההילוכים למצב P. אם לא ניתן להעביר את ידית בורר ההילוכים למצב P, צריך לשחרר את הנעילה של ידית בורר ההילוכים. לפרטים נוספים, עיין בנושא "מנגנון נעילת ידית בורר ההילוכים" ע"פ 308.

7-14. החניית הרכב

■ בלם חנייה חשמלי

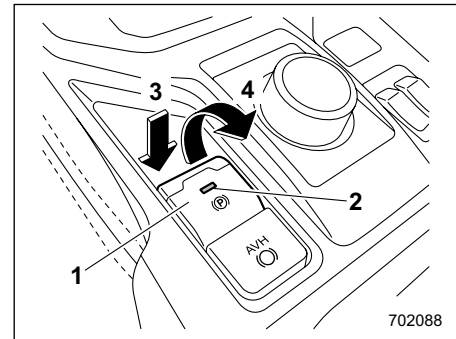

- (1) מתג בלם חנייה
- (2) נורית חיווי
- (3) שחרור של בלם החנייה החשמלי
- (4) הפעלה של בלם החנייה החשמלי

⚠ אזהרה

- לפני שיוצאים מהרכב יש להקפיד ולדומם את המנוע. אחרת, ייתכן שבלם החנייה ישוחרר והתוצאה עלולה להיות תאונה.
- אם נורית האזהרה של מערכת הבלמים מאירה, ייתכן שאירעה תקלה במערכת של בלם החנייה החשמלי. עצור מיד את הרכב במקום בטוח, הצב סדים מאחורי הגלגלים כדי למנוע תזוזה של

התנעה והפעלה

Start Stop זוממה את המנוע, מערכת Auto Start Stop מנותקת. בלם החנייה החשמלי יופעל לאחר שהמנוע יותנע מחדש. כשנורית החיווי של בלם החנייה החשמלי מאירה, הרפה מדושת הבלם.

• לאחר התנעת המנוע, או לאחר שמערכת Auto Start Stop מתניעה את המנוע מחדש, אם מפעילים את המתג של בלם החנייה החשמלי, נורית החיווי של בלם החנייה החשמלי מהבהבת באופן זמני. אם הנורית כבית לאחר שבלם החנייה החשמלי שוחרר, זו אינה תקלה.

▼ **תפקוד של שחרור אוטומטי בלחיצה על דושת ההאצה**

בלם החנייה החשמלי משוחרר באופן אוטומטי כשלוחצים על דושת ההאצה. התפקוד של השחרור האוטומטי אינו פועל בתנאים הבאים:

- כשאחת הדלתות (מלבד הדלת האחורית המתורממת) פתוחה.
 - כשהנהג אינו חוגר את חגורת הבטיחות.
- אם בלם החנייה שוחרר באופן אוטומטי, נורית החיווי של בלם החנייה החשמלי ונורית החיווי הקבועה במתג של בלם החנייה כבות

▼ **תפקוד להחזקה אוטומטית של הרכב**

התפקוד להחזקה אוטומטית של הרכב מחזיק את הרכב באופן אוטומטי במצב נייח גם לאחר שמרפיים מדושת הבלם לאחר שהרכב עצר עצירה מוחלטת, למשל ברמזור.

• אם לא משתמשים במתג של בלם החנייה החשמלי במשך פרק זמן ארוך, ייתכן שבלם החנייה החשמלי יופעל באופן אוטומטי לאחר שמעבירים את מערכת ההצתה למצב LOCK/OFF. המטרה היא לבדוק את תקינות הפעולה של בלם החנייה החשמלי והדבר אינו מעיד על תקלה.

• אם לא ניתן לשחרר את בלם החנייה החשמלי עקב תקלה במתג, עיין בהוראות שבנושא "תפקוד של שחרור אוטומטי בלחיצה על דושת ההאצה" ☞ 328.

לאחר שבלם החנייה החשמלי הופעל, ייתכן שניתן יהיה לשמוע צליל קצר מספר דקות לאחר שנורית החיווי של בלם החנייה החשמלי החלה להאיר, כדי לאשר שפעולתה של המערכת תקינה. צליל זה שונה מהצליל שמושמע בהפעלה ובשחרור.

זה יכול לקרות:

- כשהבלמים חמים מאוד.
- אם הרכב חונה במדרון תלול.
- אם בלם החנייה החשמלי הופעל לאחר שמערכת ההצתה הועברה למצב OFF.

זהו צליל פעולה תקין בתנאים אלה.

• בזמן שבלם החנייה החשמלי מופעל, מערכת Auto Start Stop מנותקת.

• אם מפעילים את המתג של בלם החנייה החשמלי בזמן שמערכת Auto

– כשלא לוחצים על דושת הבלם.

• המערכת של בלם החנייה החשמלי מפעילה את בלם החנייה באמצעות מנועים חשמליים. לפיכך, כשמפעילים את בלם החנייה או משחררים אותו, ניתן לשמוע את קולות הפעולה של המנועים החשמליים. ודא שנסמעים קולות הפעולה של המנועים החשמליים כשמפעילים את בלם החנייה או משחררים אותו.

• אם לוחצים על מתג בלם החנייה בתנאים הבאים, יושמע צליל ונורית החיווי של בלם החנייה החשמלי תהבהב.

– כשאירעה תקלה במערכת של בלם החנייה החשמלי.

– כשהפעולה של בלם החנייה החשמלי הושבתה באופן זמני.

• אם לא ניתן לשחרר את בלם החנייה החשמלי, למשל בגלל שאירעה תקלה במערכת, פנה למוסך כדי שבלם החנייה ישוחרר. מומלץ לפנות למרכז שירות מורשה סובארו מטעם היבואן.

• אם מפסיקים להפעיל את המתג של בלם החנייה החשמלי באמצע מהלכו, או אם מפעילים אותו בקצב איטי מדי, ייתכן שהמערכת תגלה שגיאה ונורית האזהרה של מערכת הבלמים תאיר. אולם, אם נורית האזהרה של מערכת הבלמים כבית לאחר שמפעילים את המתג, הדבר אינו מעיד על תקלה.

▽ כדי להפעיל את התפקוד להחזקה אוטומטית של הרכב או להפסיק את פעולתו

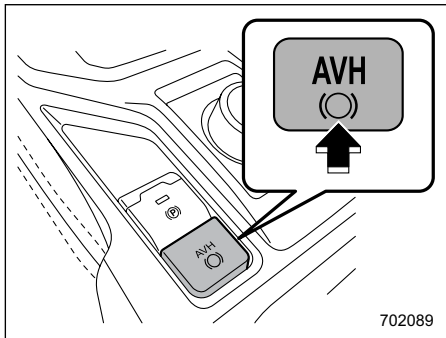

702089

מתג התפקוד להחזקה אוטומטית של הרכב

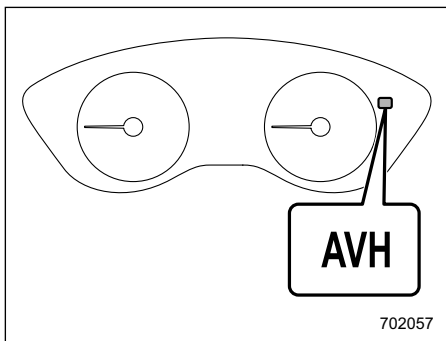

702057

נורית חיווי לפעולה של התפקוד להחזקה אוטומטית של הרכב

- במקרים הבאים יש להפסיק את הפעולה של התפקוד להחזקה אוטומטית של הרכב. אחרת, הרכב עלול לנוע באופן פתאומי, והתוצאה עלולה להיות תאונה ופציעה קשה.
- כשמכניסים את הרכב למתקן אוטומטי לשיטפת מכוניות
- כשגוררים את הרכב

▲ אזהרות

- כשעוצרים במדרון תלול והתפקוד להחזקה אוטומטית של הרכב פעיל, ייתכן שבלם החנייה החשמלי יופעל באופן אוטומטי. לאחר מכן, נורית החיווי של בלם החנייה החשמלי תהבהב. במקרה זה, לחץ על דוושת הבלם והחזק אותה במצב לחוץ. אחרת, הרכב עלול לנוע.
- כשגוררים את הרכב, יש לנתק את התפקוד להחזקה אוטומטית של הרכב.

הערה

כשעוצרים במדרון, מומלץ להפעיל את התפקוד להחזקה אוטומטית של הרכב. אם התפקוד להחזקה אוטומטית של הרכב מנותק, הרכב עלול להידרדר לאחור כשמתחילים בניסיעה.

▲ אזהרה

- אין להשתמש בתפקוד להחזקה אוטומטית של הרכב במדרון תלול או בדרך חלקלקה. הרכב עלול לנוע גם אם משתמשים בתפקוד להחזקה אוטומטית של הרכב, והתוצאה עלולה להיות תאונה ופציעה קשה.
- אין להשתמש בתפקוד להחזקה אוטומטית של הרכב כדי להחנות את הרכב. הרכב עלול לנוע באופן פתאומי, והתוצאה עלולה להיות תאונה ופציעה קשה. הקפד להעביר את ידית בורר ההילוכים למצב P ולהפעיל את בלם החנייה החשמלי במצבים הבאים.
- כשעומדים להחנות את הרכב.
- כשנוסעים נכנסים לרכב או יוצאים ממנו.
- כשמכניסים לרכב מטען או מוציאים ממנו מטען.
- כשמשתמשים בתפקוד להחזקה אוטומטית של הרכב, אין להרפות מדוושת הבלם לפני שנורית החיווי לפעולה של התפקוד להחזקה אוטומטית של הרכב נדלקת. הרכב עלול לנוע באופן פתאומי, והתוצאה עלולה להיות תאונה ופציעה קשה.

להפעלה:

כשנורית החיווי לפעולה של התפקוד להחזקה אוטומטית של הרכב כבויה, לחץ על מתג התפקוד להחזקה אוטומטית של הרכב. נורית החיווי לפעולה של התפקוד להחזקה אוטומטית של הרכב תאיר.

להפסקת פעולה:

כשנורית החיווי לפעולה של התפקוד להחזקה אוטומטית של הרכב מאירה, לחץ על מתג התפקוד להחזקה אוטומטית של הרכב. נורית החיווי לפעולה של התפקוד להחזקה אוטומטית של הרכב תכבה.

הערה

- אם אירעה תקלה במערכת של בלם החנייה החשמלי בזמן שהתפקוד להחזקה אוטומטית של הרכב פעיל, יושמע צליל, נורית החיווי להחזקה אוטומטית של הרכב תכבה ונורית האזהרה של מערכת הבלמים תאיר.
- בכל פעם שמתניעים את המנוע, התפקוד להחזקה אוטומטית של הרכב נקבע במצב מנותק.
- אם לוחצים על מתג התפקוד להחזקה אוטומטית של הרכב לחיצה ממושכת של 30 שניות לפחות, נורית החיווי לפעולה של התפקוד להחזקה אוטומטית של הרכב תכבה, והמערכת תתעלם מלחיצות נוספות על המתג. כדי לשוב ולהפעיל את התפקוד, התנע את המנוע מחדש.

- כשהתפקוד להחזקה אוטומטית של הרכב מנותק ויש תקלה בתפקוד להחזקה אוטומטית של הרכב, אם לוחצים על מתג התפקוד להחזקה אוטומטית של הרכב, מושמע צליל.

כדי להפעיל את התפקוד להחזקה אוטומטית של הרכב

- עצור את הרכב בלחיצה על דוושת הבלם כשכל התנאים הבאים מתקיימים. התפקוד להחזקה אוטומטית של הרכב יופעל.
- דלת הנהג סגורה.
- הנהג חוגר את חגורת הבטיחות.
- ידית בורר ההילוכים אינה במצב P.

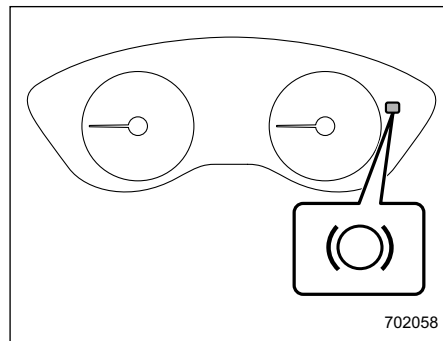

נורית חיווי לפעולה של התפקוד להחזקה אוטומטית של הרכב
 כשהתפקוד להחזקה אוטומטית של הרכב מחזיק את הרכב במצב נייח, נורית החיווי לפעולה של התפקוד מאירה.

כדי לשחרר את ההחזקה האוטומטית של הרכב

- כדי שההחזקה האוטומטית של הרכב תשחרר, בצע אחת מהפעולות הבאות.
- לחץ על דוושת ההאצה.
- לחץ על דוושת הבלם לחיצה נוספת.
- הפעל את בלם החנייה החשמלי.
- העבר את ידית בורר ההילוכים למצב P תוך כדי לחיצה על דוושת הבלם.
- לחץ על מתג התפקוד להחזקה אוטומטית של הרכב תוך כדי לחיצה על דוושת הבלם (פעולת התפקוד להחזקה אוטומטית של הרכב נפסקת).
- כשהתפקוד להחזקה אוטומטית של הרכב משוחרר, נורית החיווי לפעולה של התפקוד להחזקה אוטומטית של הרכב כבית.
- אם מתקיים אחד מהתנאים הבאים, ההחזקה האוטומטית של הרכב משוחררת באופן אוטומטי ובלם החנייה החשמלי מופעל באופן אוטומטי.
- התפקוד להחזקה אוטומטית של הרכב פעל במשך 10 דקות.
- הנהג שחרר את חגורת הבטיחות.
- מערכת ההצתה הועברה למצב LOCK/OFF.
- הרכב עצר במדרון תלול.
- אירעה תקלה בתפקוד להחזקה אוטומטית של הרכב.

על תקלה.

- כשמשמשים בתפקוד להחזקה אוטומטית של הרכב, יש ללחוץ לחיצה איתנה על דוושת הבלם. אחרת, התפקוד להחזקה אוטומטית של הרכב עלול שלא לפעול.
- אם לוחצים על מתג התפקוד להחזקה אוטומטית של הרכב לחיצה ממושכת של 30 שניות לפחות, נורית החיווי לפעולה של התפקוד להחזקה אוטומטית של הרכב תכבה, והמערכת תתעלם מלחיצות נוספות על המתג. על מנת להחזיר את המתג למצב פעולה, יש להעביר את מערכת ההצתה למצב LOCK/OFF ולאחר מכן שוב למצב ON.

▼ בלם חירום

▲ זהירות

מותר להשתמש בבלם החירום אך ורק במקרה חירום. בעקבות שימוש יתר בבלם החירום יישחקו רכיבי הבלמים במהירות, או שפעולת הבלמים לא תהיה מספיק יעילה עקב התחממות יתר של הבלמים.

הערה

כשמשמשים בבלם חירום:

- נורית החיווי של בלם החנייה החשמלי ונורית החיווי הקבועה במתג של בלם החנייה מאירות ומושמע צליל.

להחזקה אוטומטית של הרכב פעיל, ייתכן שבלם החנייה החשמלי יופעל באופן אוטומטי לאחר שהרכב עצר, ונורית החיווי של בלם החנייה החשמלי עשויה להבהב. במקרה זה, לחץ על דוושת הבלם והחזק אותה במצב לחוץ. אחרת, הרכב עלול לנוע. כשיוצאים מהרכב, עצור את הרכב על משטח ישר, ולאחר מכן הפעל את בלם החנייה החשמלי.

- אם נורית החיווי לפעולה של התפקוד להחזקה אוטומטית של הרכב אינה מאירה גם לאחר שלוחצים על מתג התפקוד להחזקה אוטומטית של הרכב בזמן שתנאי הפעולה מתקיימים, ייתכן שאירעה תקלה בתפקוד. פנה למוסך לצורך בדיקה. מומלץ לפנות למרכז שירות מורשה סובארו מטעם היבואן.
- ייתכן שישמע צליל כשהתפקוד להחזקה אוטומטית של הרכב מחזיק את הרכב במצב נייח. זו תופעה רגילה שאינה מעידה על תקלה.
- כשלוחצים על דוושת ההאצה כדי לשחרר את התפקוד להחזקה אוטומטית של הרכב, ייתכן שיושמע צליל פעולה או יורגשו רעידות, או שדוושת הבלם תשוב לאט למצבה הרגיל. זו אינה תקלה.
- כשהתפקוד להחזקה אוטומטית של הרכב מחזיק את הרכב במצב נייח, ייתכן שיידרש כוח רב יותר כדי ללחוץ על דוושת הבלם. זוהי תופעה טבעית ואינה מצביעה

במקרים אלה, נורית החיווי לפעולה של התפקוד להחזקה אוטומטית של הרכב כבית ונורית החיווי של בלם החנייה החשמלי מאירה.

▼ עצות

- אם בלם החנייה החשמלי הופעל באופן אוטומטי כשהתפקוד להחזקה אוטומטית של הרכב מחזיק את הרכב באופן אוטומטי, עליך לבצע אחת מהפעולות הבאות כדי לשחרר את בלם החנייה החשמלי לפני שתתחיל בנסיעה. הקפד לוודא שנורית החיווי של בלם החנייה החשמלי תכבה.
- לוחצים על דוושת ההאצה בזמן שחוגרים את חגורת הבטיחות של הנהג וכל הדלתות סגורות.
- לוחצים על מתג בלם החנייה החשמלי תוך כדי לחיצה על דוושת הבלם.
- בתנאים מסוימים, ובכלל זה תקלה בהחזקה האוטומטית של הרכב, מושמע צליל התראה והודעת אזהרה מופיעה בצג שבלוח המחוונים (LCD צבעוני). יש להקפיד ולפעול כמתחייב מכל הודעות האזהרה.
- במדרון תלול, התפקוד להחזקה אוטומטית של הרכב אינו יכול להחזיק את הרכב במצב נייח. במקרה זה, לחץ על דוושת הבלם והחזק אותה במצב לחוץ.
- כשעוצרים במדרון תלול והתפקוד

• ייתכן שיישמע צליל מתא המנוע. זהו צליל הפעולה של הבלמים שמופעלים על ידי מערכת הבקרה הדינמית של הרכב, והוא אינו מעיד על תקלה.

במקרה של תקלה בבלמי השירות, אפשר לעצור את הרכב במשיכה רצופה במתג של בלם החנייה.

כשמפעילים את בלם החירום, נורית החיווי של בלם החנייה החשמלי ונורית החיווי הקבועה במתג של בלם החנייה מאירות ומושמע צליל.

▼ התראת מערכת של בלם החנייה החשמלי

▲ זהירות

אם נורית האזהרה של מערכת הבלמים מאירה, ייתכן שאירעה תקלה במערכת של בלם החנייה החשמלי. עצור מיד את הרכב במקום הבטוח הקרוב ביותר ופנה למוסך. מומלץ לפנות למרכז שירות מורשה סובארו מטעם היבואן.

במקרה של תקלה במערכת של בלם החנייה החשמלי, נורית האזהרה של מערכת הבלמים מאירה. עיין בנושא "נורית בלם החנייה החשמלי" 171.

■ עצות לחנייה

כשמחנים את הרכב יש להקפיד ולפעול באופן הבא.

- הפעל היטב את בלם החנייה.
- העבר את ידית בורר ההילוכים למצב P.
- אסור בהחלט להסתמך על כוח החיכוך המכני של תיבת ההילוכים בלבד לצורך מניעת תזוזה של הרכב.

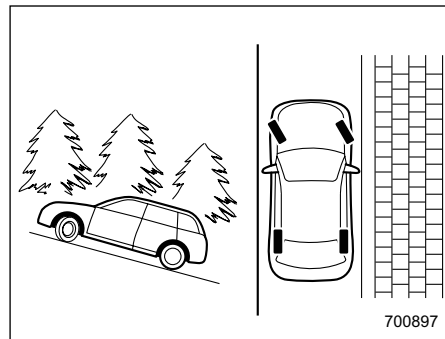

בחנייה במדרון, הקפד לשובב את גלגל ההגה. כשהרכב חונה במעלה המדרון, יש לשובב את הגלגלים הקדמיים כלפי מרכז הכביש.

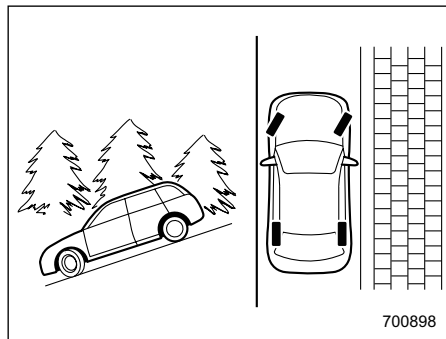

כשהרכב חונה במורד המדרון, יש לשובב את הגלגלים הקדמיים כלפי אבן השפה.

▲ אזהרה

- אסור בהחלט להשאיר ילדים או בעלי חיים ללא השגחה ברכב. הם עלולים לפגוע בעצמם או באחרים בטעות בגלל הפעלה מקרית של הרכב. כמו כן, בימים חמים או בהירים, הטמפרטורה ברכב הסגור יכולה לעלות במהירות לרמה גבוהה, שתגרום להם נזק חמור עד כדי מוות.
- אף פעם אל תחנה את רכבך מעל עצמים דליקים כגון דשא יבש, ניירות או סמרטוטים, מכיוון שהם עלולים להתלקח בקלות אם הם מגיעים לקרבת המנוע או חלקים לוהטים של מערכת הפליטה.

כשמרפיים מדוושת הבלם וידית בורר ההילוכים נותרה במצב D, המנוע מותנע באופן אוטומטי.

אולם, אם נורית החיווי לפעולה של התפקוד להחזקה אוטומטית של הרכב מאירה, המנוע לא יותנע.

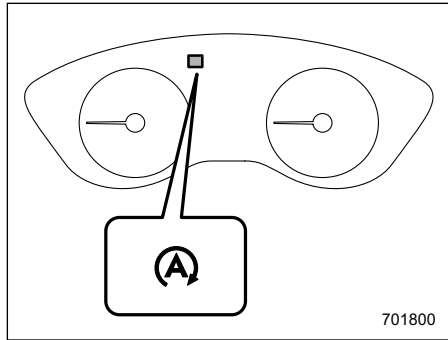

נורית חיווי של מערכת Auto Start Stop (ירוקה) (סוג A)

15-7. מערכת Auto Start Stop

מערכת Auto Start Stop מדוממת את המנוע ושבה ומתניעה אותו באופן אוטומטי כשהרכב עוצר לפרקי זמן קצרים (בהמתנה ברמזור או בפקק תנועה, למשל) לאחר שהמנוע התחמם די הצורך. פעולת המערכת נועדה לצמצם את צריכת הדלק, פליטת המזהמים והרעש של המנוע בסיבובי סרק.

■ פעולת המערכת

▲ זהירות

מערכת Auto Start Stop נועדה לדומם את המנוע ולשוב ולהתניע אותו במקום שיפעל בסיבובי סרק לפרקי זמן קצרים. אין להשתמש במערכת כדי לדומם את המנוע לפני החניה של הרכב לפרק זמן מסוים.

כדי שהשימוש במערכת יהיה בטוח ונוח, מנטרת מערכת Auto Start Stop, מלבד את פעולות הנהג, גם תנאים שונים של הרכב והסביבה הפנימית והחיצונית, ומבקרת בהתאם לממצאים את הדממת המנוע והתנעתו מחדש.

כשעוצרים את הרכב עצירה מוחלטת בלחיצה על דוושת הבלם וידית בורר ההילוכים נמצאת במצב D, המנוע מודמם באופן אוטומטי.

- הקפד לדומם את המנוע אם בכוונתך לנמנם ברכב. אם גזי פליטה של המנוע ייכנסו לתא הנוסעים, עלולים היושבים ברכב למות מהרעלת גז פחמן חד-חמצני (CO) הנמצא בגזי הפליטה.

▲ זהירות

- אם הרכב מצויד במגן תחתון לפגוש (מוצע כאופציה), הקפד לשים לב לאבנים ומכשולים אחרים על הקרקע במהלך החניית הרכב. מכשולים כאלה עלולים לגרום נזק לספולר התחתון.
- כוח הבלימה של בלם החנייה עלול שלא להספיק כשנדרשת בלימה חזקה (למשל: כשגוררים גרור וחונים במדרון תלול).

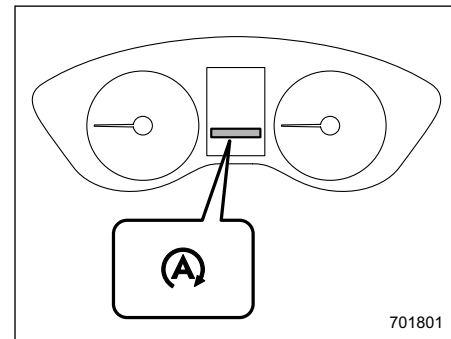

701801

נורית חיווי של מערכת Auto Start Stop (ירוקה) (סוג B)

אם המנוע הודמם באופן זמני על ידי המערכת, נורית החיווי של מערכת Auto Start Stop מאירה בלוח המחוונים בצבע ירוק. נורית החיווי כבית לאחר שהמערכת שבה ומתניעה את המנוע.

הערה

- אם מניחים לרכב לפעול בסיבובי סרק לאחר התנעת המנוע ולא מתחילים בנסיעה, מערכת Auto Start Stop לא תפעל.
- הרכב מצויד במצבר מיוחד בעל ביצועים גבוהים. כשמחליפים את מצבר הרכב יש להקפיד ולהחליף אותו במצבר מקורי של סובארו (או שווה ערך) שתוכנן במיוחד עבור מכוניות שמצוידות במערכת Auto Start Stop. לקבלת פרטים נוספים, מומלץ לפנות למרכז שירות מורשה סובארו מטעם היבואן.

▼ תנאי הפעולה

מערכת Auto Start Stop מדוממת את המנוע באופן אוטומטי רק כאשר מתקיימים כל התנאים הבאים:

- המנוע התחמם די הצורך.
- מכסה תא המנוע סגור.
- דלת הנהג סגורה.
- הנהג חוגר את חגורת הבטיחות.
- נורית חיווי תקלה "בדוק מנוע" (Check Engine) אינה מאירה.
- בקרת זרימת האוויר אינה נמצאת במצב "OFF".
- מפשיר האדים של השמשה האחורית אינו בשימוש.
- מערכת X-MODE (אם קיימת) נותקה.

לאחר שעוצרים את הרכב, המנוע מודמם באופן אוטומטי אם מתקיימים התנאים הבאים.

- לגלגל ההגה מופנה היישר לפניים.
- לא מסובבים את לגלגל ההגה.

הערה

- לאחר שעוצרים את הרכב, ייתכן שהמנוע לא יודמם באופן אוטומטי, אם מתקיימים התנאים הבאים.
 - הרכב עצר במדרון תלול.
 - הרכב עצר לאחר בלימה עזה.

– הוואקום במגבר הבלם אינו מספיק (בדגמים עם מגבר בלם הפועל באמצעות ואקום).

- לאחר שעוצרים את הרכב, ייתכן שהמנוע לא יודמם באופן אוטומטי, אם לא לוחצים על דוושת הבלם לחיצה מלאה. בעצירת הרכב, הקפד ללחוץ על דוושת הבלם לחיצה איתנה.

• במקרים הבאים, ייתכן שיחלוף זמן מה עד שמערכת Auto Start Stop תפעל.

– כשהמצבר נפרק, למשל לאחר פרק זמן ארוך שבו לא נעשה שימוש ברכב.

– כשהטמפרטורה של נוזל הקירור נמוכה.

– לאחר שקוטבי המצבר חוברו מחדש, למשל, לאחר החלפת המצבר.

▼ תנאים שבהם המערכת לא תפעל

במקרים הבאים, מערכת Auto Start Stop אינה פועלת.

- כשנורית אזהרה של מערכת Auto Start Stop/נורית החיווי לניתוק של מערכת Auto Start Stop (צהובה) מאירות או מהבהבות.
- כשנורית חיווי תקלה "בדוק מנוע" (Check Engine) מאירה.
- כשבלם החנייה החשמלי הופעל.
- כשמכסה תא המנוע פתוח.
- כשהרכב נמצא בגובה שעולה על כ-3,000 מטר.

הרגילה.

הערה

- כשמערכת Auto Start Stop פועלת, ייתכן שהתחושה בלחיצה על דוושת הבלם תהיה נוקשה מהרגיל. זוהי תופעה טבעית ואינה מצביעה על תקלה.
- במקרים הבאים, המנוע יותנע באופן אוטומטי גם אם ממשיכים ללחוץ על דוושת הבלם.
 - כשהמצבר נפרק.
 - כשהוואקום במגבר הבלם יורד (בדגמים המצוידים במגבר בלם הפועל באמצעות ואקום).
- במקרים הבאים ייתכן שמשך הזמן שבו המנוע מודמם באופן זמני על ידי מערכת Auto Start Stop יהיה קצר יותר.
 - כשמערכת בקרת האקלים פועלת.
 - כשהטמפרטורה החיצונית גבוהה או נמוכה (משום שמערכת בקרת האקלים אינה יכולה לשמור בתנאים אלה על הטמפרטורה שנקבעה).
 - כשצריכת החשמל של רכיבים חשמליים גבוהה.
- לאחר שהמנוע מותנע מחדש באופן אוטומטי על ידי מערכת Auto Start Stop, ההספק בשקעי החשמל לאביזרים מופחת. ייתכן שאביזרים מסוימים שמחוברים לשקעי החשמל יכבו.

- כשמפעילים את מערכת X-MODE (אם קיימת)
- כשבקרת זרימת האוויר נקבעת במצב "OFF".
- כשמערכת בקרת האקלים אינה מצליחה לשמור על הטמפרטורה שנקבעה.
- כשמשחררים את חגורת הבטיחות של הנהג
- כשפותחים את דלת הנהג
- כשמפעילים את מפשיר האדים של השמשה האחורית
- כשמשחררים את התפקוד להחזקה אוטומטית של הרכב, עיין בנושא "תפקוד להחזקה אוטומטית של הרכב" עמ' 329.

▼ תנאים שבהם המנוע לא יותנע מחדש

מטעמי בטיחות, כשמערכת Auto Start Stop פועלת, המנוע אינו מותנע מחדש באופן אוטומטי אם מכסה תא המנוע פתוח, גם אם מרפים מדושת הבלם. במקרה זה, בדוק את הסביבה והתנע את המנוע מחדש בדרך הרגילה.

כמו כן, המנוע לא יותנע מחדש כשנורית החיווי לפעולה של התפקוד להחזקה אוטומטית של הרכב מאירה. מטעמי בטיחות, כשמערכת Auto Start Stop פועלת, המנוע אינו מותנע מחדש באופן אוטומטי אם פותחים את מכסה תא המנוע, גם אם מרפים מדושת הבלם. במקרה זה, בדוק את הסביבה והתנע את המנוע מחדש בדרך

- כשהנוזל של תיבת ההילוכים הרציפה לא התחמם די הצורך.
- כשטמפרטורת הנוזל של תיבת ההילוכים הרציפה גבוהה במידה חריגה.
- כשמצבר הרכב אינו במצב טוב.
- כשמשתמשים במערכת בקרת האקלים, הפרש בין הטמפרטורה שנקבעה לטמפרטורה בתא הנוסעים משמעותי.
- כשמשתמשים במערכת בקרת האקלים, ספיקת האוויר משמעותית.

הערה

מערכת Auto Start Stop עשויה שלא לפעול כשנורית חיווי תקלה "בדוק מנוע" (Check Engine) או נורית אזהרה אחרת כלשהי מאירה או מהבהבת בלוח המחוונים.

▼ תנאי פעולה להתנעת המנוע

- במקרים הבאים, המנוע יותנע באופן אוטומטי גם אם ממשיכים ללחוץ על דוושת הבלם.
- כשמרפים מעט את הלחיצה על דוושת הבלם במדרון תלול והרכב מתחיל להידרדר
- כשלוחצים לחיצה חזקה יותר על דוושת הבלם
- כשלוחצים על דוושת ההאצה
- כשמעבירים את ידית בורר ההילוכים למצב R.
- כשמסובבים את גלגל ההגה
- כשמפעילים את המתג של בלם החנייה החשמלי

▼ מתג לניתוק מערכת Auto Start Stop

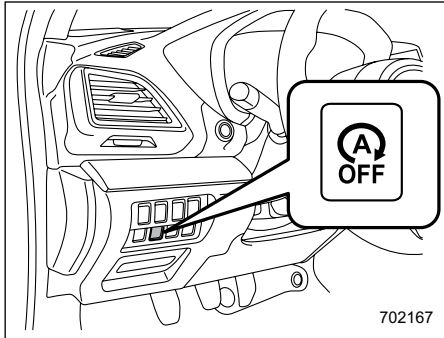

מתג לניתוק מערכת Auto Start Stop

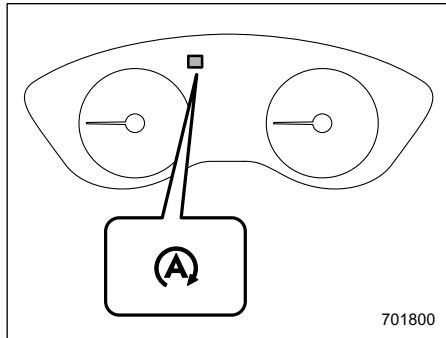

נורית חיווי לניתוק של מערכת Auto Start Stop (צהובה) (סוג A)

נורית האזהרה של מערכת Auto Start Stop מאירה בצבע צהוב כשמעבירים את מערכת ההצתה למצב ON. הנורית כבית לאחר התנעת המנוע.

נורית האזהרה של מערכת Auto Start Stop מהבהבת כשמתגלה תקלה במערכת Start Stop. פנה לבדיקה במוסך. מומלץ לפנות למרכז שירות מורשה סובארו מטעם היבואן.

▲ אזהרות

אם נורית האזהרה של מערכת Auto Start Stop אינה כבית לאחר התנעת המנוע, ייתכן שאירעה תקלה במערכת Auto Start Stop. פנה לבדיקה במוסך. מומלץ לפנות למרכז שירות מורשה סובארו מטעם היבואן.

▼ נורית האזהרה של מערכת Auto Start Stop

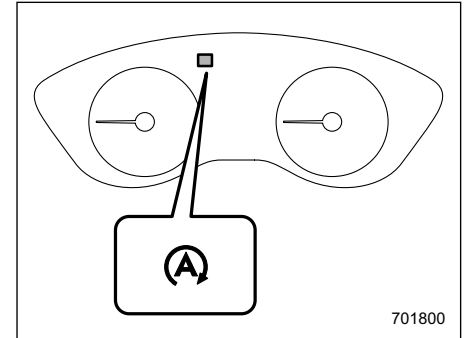

נורית אזהרה של מערכת Auto Start Stop (צהובה) (סוג A)

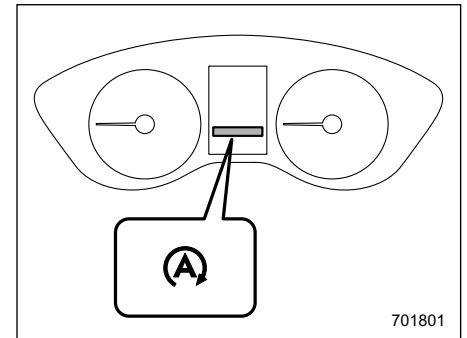

נורית אזהרה של מערכת Auto Start Stop (צהובה) (סוג B)

▼ נורית חיווי 'לא התגלתה פעילות' של מערכת Auto Start Stop

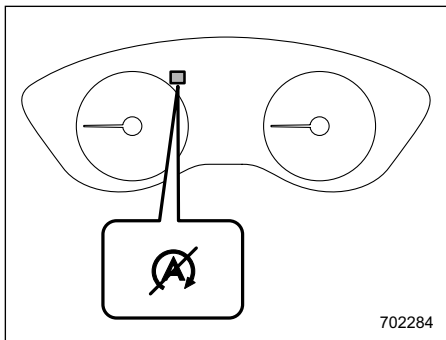

נורית חיווי 'לא התגלתה פעילות' של מערכת Auto Start Stop (סוג A)

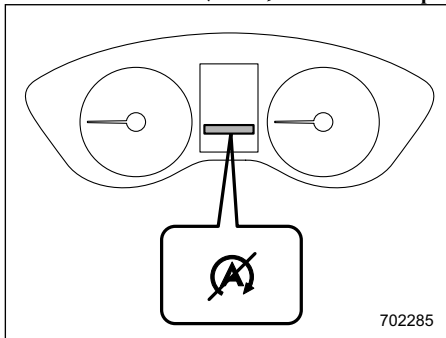

נורית חיווי 'לא התגלתה פעילות' של מערכת Auto Start Stop (סוג B)

התנעה והפעלה

הערה

- אם המנוע הותנע מחדש, גם אם מערכת Auto Start Stop לא פעלה בפעם האחרונה שבה מערכת ההצתה הועברה למצב LOCK/OFF, בפעם הבאה שבה מתניעים את המנוע שבה מערכת Auto Start Stop לפעול.
- כאשר עוזבים את הרכב יש להקפיד ולהעביר את מערכת ההצתה למצב LOCK/OFF. אחרת, עלול המצבר להיפרק.

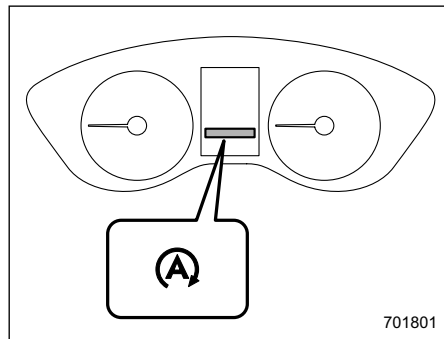

נורית חיווי לניתוק של מערכת Auto Start Stop (צהובה) (סוג B)

בעקבות לחיצה על המתג לניתוק מערכת Auto Start Stop, מבטלת פעולתה של מערכת Auto Start Stop. נורית החיווי לניתוק של מערכת Auto Start Stop מאירה בצבע צהוב בלוח המחוונים. בעקבות לחיצה נוספת על המתג מחודשת פעולתה של מערכת Auto Start Stop. נורית החיווי לניתוק מערכת Auto Start Stop כבית.

כשהמנוע הודמם באופן זמני על ידי המערכת, אם לוחצים על המתג לניתוק של מערכת Auto Start Stop, המנוע מותנע מחדש גם אם לא מרפים מדוושת הבלם.

16-7. מערכת סיוע לתחילת נסיעה במעלה

▲ אזהרה

- מערכת הסיוע לתחילת נסיעה במעלה נועדה לסייע לנהג להתחיל בנסיעה במעלה. כדי למנוע תאונות כשהרכב חונה במדרון, הקפד להפעיל היטב את בלם החנייה. כשמפעילים את בלם החנייה, יש לוודא שהרכב נותר במצב נייח כשמרפס מדוושת הבלם.
- אין להעביר את מערכת ההצתה למצב LOCK/OFF בזמן שמערכת הסיוע לתחילת נסיעה במעלה פועלת. מערכת הסיוע לתחילת נסיעה במעלה תנזק והתוצאה עלולה להיות תאונה.

מערכת הסיוע לתחילת נסיעה במעלה נועדה להקל על ביצוע הפעולות הבאות.

▼ צילי התראה

אם פותחים את מכסה תא המנוע בזמן שהמנוע הודמם על ידי מערכת Auto Start Stop, מושמע צליל. במקרה זה, נפסקת השמעת צליל ההתראה בעקבות ביצוע הפעולות הבאות.

- אם מתניעים את המנוע מחדש בדרך הרגילה. (עיין בנושא "הכנות לנהיגה" עמ' 297.)
- אם מעבירים את מערכת ההצתה למצב LOCK/OFF.

▼ תצוגה של הודעות אזהרה (בדגמים עם צג בלוח המחוונים (LCD צבעוני))

אם מוצגת הודעת אזהרה בצג שבלוח המחוונים (LCD צבעוני) בזמן הנסיעה, ייתכן שאירעה תקלה במערכת Auto Start Stop. במקרה זה, נורית האזהרה של מערכת Auto Start Stop מאירה או מהבהבת בצבע צהוב. הבא את הרכב בהקדם האפשרי לבדיקה במוסך. מומלץ לפנות למרכז שירות מורשה סובארו מטעם היבואר.

אם תנאי הפעולה לא מתקיימים כשעוצרים את הרכב, המנוע לא יודמם ונורית החיווי לא התגלתה פעילות של מערכת Auto Start Stop תאיר. כשהרכב מתחיל בנסיעה, הנורית כבית.

■ הצגת המצב של מערכת Auto Start Stop

בצג רב-תכליתי (שחור-לבן) או בצג שבלוח המחוונים (LCD צבעוני) אפשר להציג ערכים מקורבים של הזמן שבו הודמם המנוע על ידי מערכת Auto Start Stop ו/או כמות הדלק שנחסכה. לפרטים, עיין בנושא "הזמן של מערכת Auto Start Stop (בדגמים עם צג בלוח המחוונים (LCD צבעוני))" עמ' 198 או בנושא "מסכים בסיסיים" עמ' 190.

■ התרעת מערכת

כדי שהשימוש במערכת יהיה בטוח ונור, מנטרת מערכת Auto Start Stop, מלבד את פעולות הנהג, גם תנאים שונים של הרכב והסביבה הפנימית והחיצונית, ומפיקה במידת הצורך התראות לנהג באמצעות תאורה או הבהוב של נורית האזהרה ו/או נורית החיווי, וכן השמעת צלילי התראה. לפרטים על נורית האזהרה ונורית החיווי, עיין בנושא "נורית אזהרה של מערכת Auto Start Stop/נורית חיווי לניתוק של מערכת Auto Start Stop (צהובה)" עמ' 183.

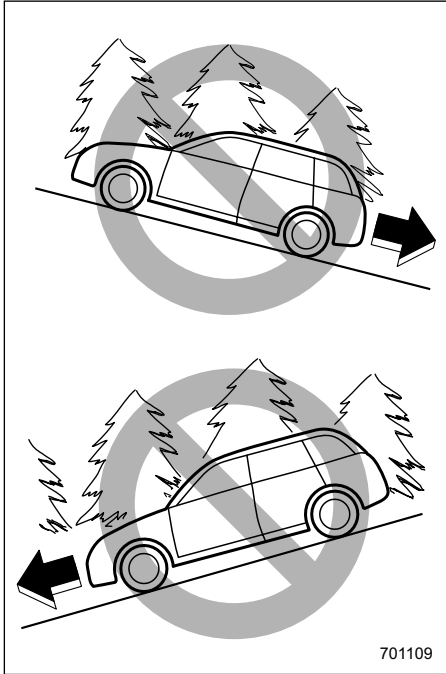

701109

התנעה והפעלה

- כשמתחילים לנסוע לאחור וחזית הרכב פונה כלפי מעלה המדרון
- כשמתחילים לנסוע לפנים וחזית הרכב פונה כלפי מורד המדרון
- כשבלם החניה הופעל
- כשמערכת ההצתה במצב ACC או LOCK/OFF

מערכת הסיוע לתחילת נסיעה במעלה שומרת באופן זמני על כוח הבלימה (במשך כשתי שניות) לאחר ההרפיה מדוושת הבלם. הנהג יכול להתחיל בנסיעה כמו במישור - באמצעות לחיצה על דוושת ההאצה.

אם כוח הבלימה שמפעילה מערכת הסיוע לתחילת נסיעה במעלה לאחר שמרפים מדוושת הבלם אינו מספיק, יש לשוב וללחוץ על דוושת הבלם.

ייתכן שמערכת הסיוע לתחילת נסיעה במעלה לא תפעל במדרון בעל שיפוע מתון. ייתכן גם שמערכת הסיוע לתחילת נסיעה במעלה לא תפעל במקרים הבאים.

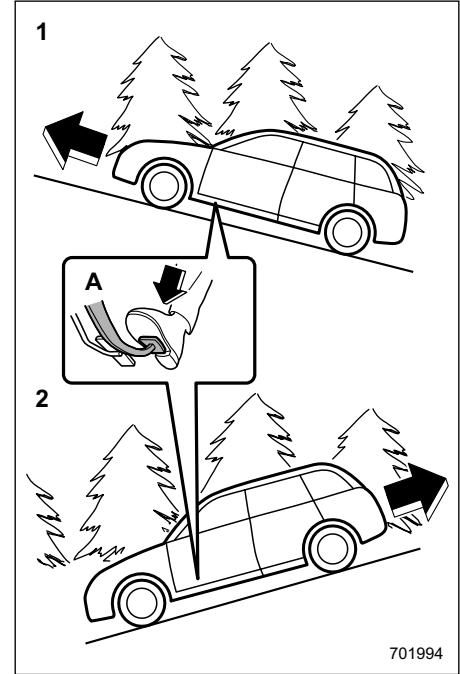

701994

- 1 תחילת נסיעה לפנים כשהרכב חונה במעלה
- 2 תחילת נסיעה לאחור כשהרכב חונה במורד (A) דוושת בלם

כשלוחצים על דוושת הבלם ועוצרים את הרכב, מערכת הסיוע לתחילת נסיעה במעלה פועלת.

7-17. בקרת שיוט (אם קיימת)

הערה

ודא כי המתג הראשי של בקרת השיוט במצב OFF כאשר בקרת השיוט אינה בפעולה, כדי למנוע הפעלה בשוגג של בקרת השיוט.

■ קביעת בקרת שיוט

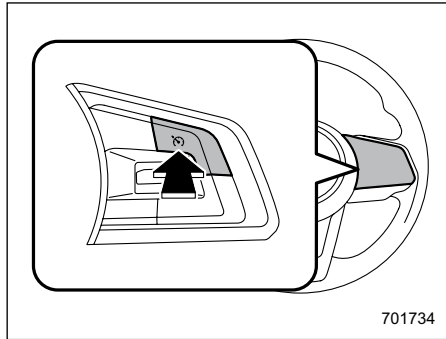

המתג הראשי של בקרת השיוט

1. לחץ על המתג הראשי של בקרת השיוט.

הערה

בדגמים עם מערכת EyeSight: עיין בנספח למדריך לנהג העוסק במערכת EyeSight.

בקרת השיוט מאפשרת שמירה על מהירות נסיעה קבועה, מבלי לחוץ על דוושת ההאצה, בנסיעה במהירות גבוהה מ-30 קמ"ש.

▲ אזהרה

אין להשתמש בבקרת השיוט בתנאי הנסיעה הבאים. הדבר עלול לגרום לאיבוד השליטה ברכב.

- נהיגה במעלה או במורד מדרון תלול
- נהיגה בדרכים חלקלקות או מפותלות
- נהיגה בעומס תנועה
- גרירת גרור

כשמשתמשים בבקרת שיוט, יש להקפיד ולקבוע מהירות שיוט בהתאם למהירות המותרת, עומס התעבורה, תנאי הדרך ותנאים נוספים.

• כשנורית האזהרה למערכת הבקרה הדינמית של הרכב מאירה. עיין בנושא "נורית אזהרה למערכת בקרה דינמית של הרכב/נורית חיווי פעולה למערכת בקרה דינמית של הרכב" ☞ 174.

• כשנורית האזהרה של מערכת Auto Start Stop מאירה. עיין בנושא "נורית אזהרה של מערכת Auto Start Stop/נורית חיווי לניתוק של מערכת Auto Start Stop (צהובה)" ☞ 183.

כשמשתמשים במערכת הסיוע לתחילת נסיעה במעלה, ייתכן שתורגש בלימה לאחר שמרפים מדוושת הבלם.

▲ זהירות

כוח הבלימה של מערכת הסיוע לתחילת נסיעה במעלה עלול שלא להספיק כשנדרשת בלימה חזקה (למשל: כשגוררים גרור).

הערה

לאחר נסיעה לאחור, ייתכן שיורגש זעזוע קל כשהרכב יתחיל לנסוע קדימה.

הרכב ישמור על המהירות הרצויה.

אפשר להגביר זמנית את מהירות הנסיעה גם כאשר בקרת השיט מופעלת. לחץ על דוושת ההאצה על מנת להגביר את המהירות. כשמרפים מדוושת ההאצה, יחזור הרכב וישמור על מהירות השיט הקודמת.

■ ביטול זמני של בקרת השיט

ניתן לבטל זמנית את בקרת נסיעת השיט בדרכים הבאות:

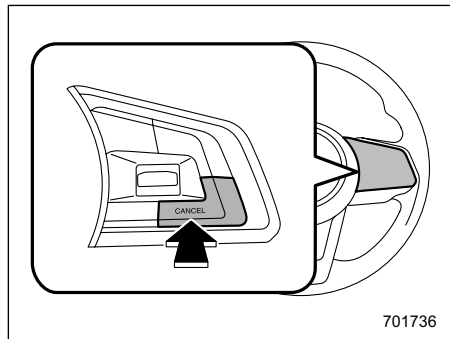

- לחץ על המתג CANCEL.
- לחץ על המתג של מערכת X-MODE כדי להפעיל את מערכת X-MODE.
- לחץ על דוושת הבלם.

הערה

כשקובעים מהירות שיט בפעם הראשונה במהלך הנסיעה, אפשר לקבוע את המהירות הן באמצעות תפקוד SET והן באמצעות תפקוד RES.

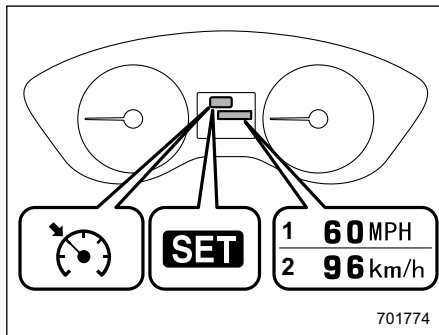

נורית חייוי לקביעת מהירות שיט

- 1 כשהמהירות מוצגת ביחידות של מיילים לשעה
- 2 כשהמהירות מוצגת ביחידות של קמ"ש

- במצב זה, נורית החיווי לקביעת מהירות שיט מאירה בלוח המחוונים. המהירות שנקבעה מוצגת בלוח המחוונים. אפשר לשנות את היחידות המוצגות באמצעות הצג שבלוח המחוונים. לפרטים על לוח המחוונים, עיין בנושא "הגדרות לוח המחוונים" 159.

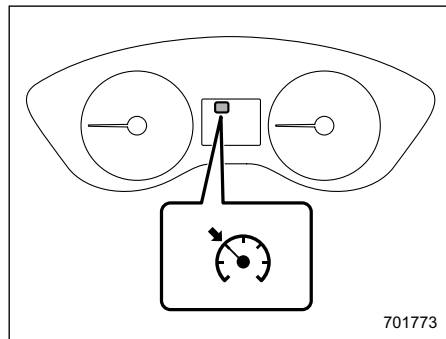

נורית החיווי לבקרת שיט מאירה בלוח המחוונים.

2. לחץ על דוושת ההאצה עד שהרכב מגיע למהירות הרצויה.

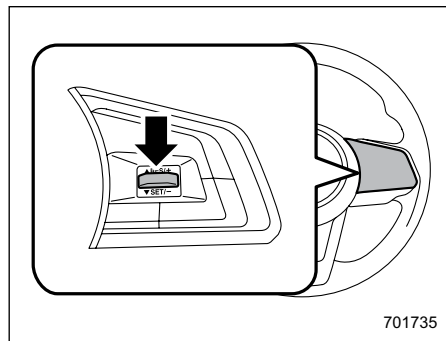

3. לחץ על מתג RES/SET לכיוון SET והרפה ממנו. לאחר מכן הרפה מדוושת ההאצה.

לחץ על מתג RES/SET לכיוון RES והחזק אותו במצב זה עד שהרכב יגיע למהירות הרצויה. לאחר מכן, הרפה מהמתג. מהירות הנסיעה באותו רגע תירשם בזיכרון ותשמש כמהירות החדשה שנקבעה.

כשהמהירות מוצגת ביחידות של מיילים לשעה:

המהירות שנקבעה תעלה במייל אחד לשעה (1.6 קמ"ש) בעקבות כל לחיצה על מתג RES/SET בכיוון RES.

כשהמהירות מוצגת ביחידות של קמ"ש:

המהירות שנקבעה תעלה בקמ"ש אחד בעקבות כל לחיצה על מתג RES/SET בכיוון RES.

במצב זה, נורית החיווי לקביעת מהירות השיט נדלקת בלוח המחוונים באופן אוטומטי.

■ הפסקת פעולת בקרת השיט

ניתן להפסיק את פעולת בקרת השיט באחת משתי דרכים:

- לחץ שוב על המתג הראשי של בקרת השיט.
- העבר את מערכת ההצתה למצב ACC או LOCK/OFF (אבל רק כשהרכב במצב של עצירה מוחלטת).

■ שינוי מהירות השיט

▼ **כדי להגביר את המהירות (באמצעות מתג RES/SET)**

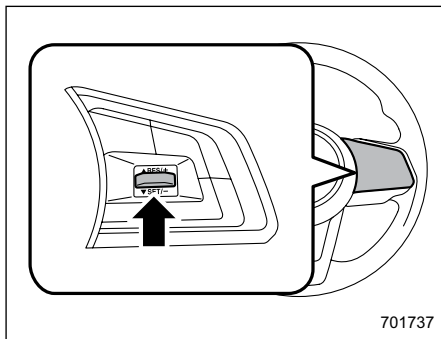

701737

▲ אזהרה

ניתן לבטל את בקרת נסיעת השיט באמצעות העברה של ידית בורר ההילוכים למצב "N". אולם, אין להעביר את ידית בורר ההילוכים למצב "N" אלא במקרי חירום. כשידית בורר ההילוכים נמצאת במצב N לא ניתן להסתייע בכוח הבלימה של המנוע. התוצאה עלולה להיות תאונה.

נורית החיווי לקביעת מהירות השיט כבית בלוח המחוונים כאשר בקרת השיט מבוטלת.

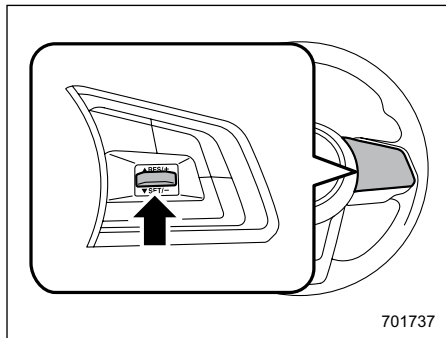

701737

על מנת לחזור למצב בקרת השיט לאחר ביטולה הזמני, בנסיעה במהירות של כ-30 קמ"ש לפחות, לחץ על מתג RES/SET לכיוון RES על מנת לחזור באופן אוטומטי אל מהירות השיט שנקבעה קודם לכן.

▼ כדי להפחית את המהירות (באמצעות דוושת הבלם):

1. לחץ על דוושת הבלם לניתוק זמני של בקרת השיט.

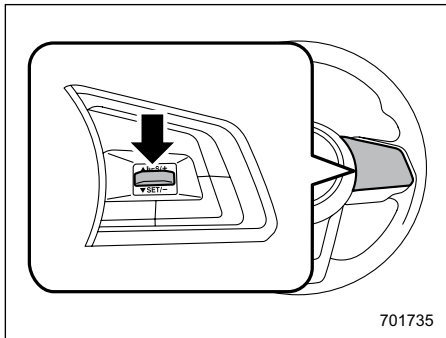

701735

2. כשמהירות הנסיעה תרד עד למהירות הרצויה, לחץ פעם אחת על מתג RES/SET לכיוון SET. המהירות הרצויה נקבעה, והרכב ימשיך לנסוע במהירות זו בלא צורך ללחוץ על דוושת ההאצה.

התענה והפעלה

▼ כדי להפחית את המהירות (באמצעות מתג SET /RES)

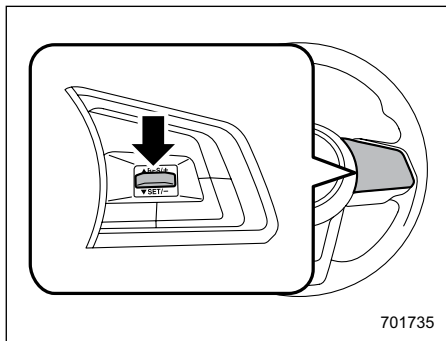

701735

לחץ על מתג RES/SET לכיוון SET והחזק אותו במצב זה עד שהרכב יגיע למהירות הרצויה. לאחר מכן, הרפה מהמתג. מהירות הנסיעה באותו רגע תירשם בזיכרון ותשמש כמהירות החדשה שנקבעה.

כשהמהירות מוצגת ביחידות של מיילים לשעה:

המהירות שנקבעה תרד במייל אחד לשעה (1.6 קמ"ש) בעקבות כל לחיצה על מתג RES/SET בכיוון SET.

כשהמהירות מוצגת ביחידות של קמ"ש:

המהירות שנקבעה תרד בקמ"ש אחד בעקבות כל לחיצה על מתג RES/SET בכיוון SET.

▼ כדי להגביר את המהירות (באמצעות דוושת ההאצה):

1. לחץ על דוושת ההאצה על מנת להאיץ את הרכב למהירות הרצויה.

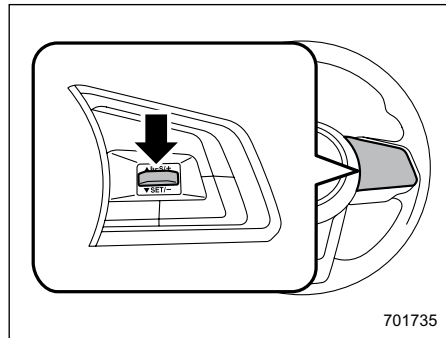

701735

2. לחץ על מתג RES/SET לחיצה אחת בכיוון SET. המהירות הרצויה נקבעה, והרכב ימשיך לנסוע במהירות זו בלא צורך ללחוץ על דוושת ההאצה.

■ נורית החיווי לבקרת שיוט

עיין בנושא "נורית חיווי לבקרת שיוט" ☞ 182.

■ נורית החיווי לקביעת מהירות שיוט

עיין בנושא "נורית חיווי לקביעת מהירות שיוט" ☞ 183.

18-7. מערכת BSD/SRVD (אם קיימת)

מערכת BSD/SRVD כוללת רדאר אחורי-פינתי וכן מערכת לגילוי נקודות מתות והתראה על תנועה צולבת מאחור.

תפקודים אלה מאפשרים למערכת לגלות עצמים או כלי רכב מאחור, ולהתריע בפני הנהג במעבר נתיב או בנסיעה לאחור.

▲ אזהרה

הנהג הוא האחראי לנהוג בביטחה. הקפד להפנות את המבט ולבדוק את הסביבה בעיניך לפני מעבר נתיב או נסיעה לאחור.

המערכת נועדה לסייע לנהג באמצעות ניטור האזורים מאחורי הרכב ומצדיו במעבר נתיב או נסיעה לאחור. אולם, כשעוברים נתיב או נוסעים לאחור, אסור לסמוך על המערכת בלבד. הסתמכות יתר על המערכת עלולה להסתיים בתאונה, פציעה קשה ומוות. מאחר ופעולת המערכת מוגבלת מבחינות רבות, ייתכן שנורית החיווי לרכב קרוב של מערכת BSD/SRVD תהבהב או תאיר באחור, או לא תפעל כלל, גם אם יש רכב בנתיב הסמוך, או אם רכב מתקרב מאחד הצדדים.

באחריות הנהג לשים לב לנעשה מאחורי הרכב ומצדיו.

■ מאפייני המערכת

מערכת BSD/SRVD כוללת את התפקודים הבאים:

- גילוי רכב בנקודות מתות בנתיב הסמוך או רכב שמתקרב במהירות גבוהה במהלך הנסיעה (Blind Spot Detection - גילוי רכב בנקודות מתות בשדה הראייה).
- גילוי רכב המתקרב מימין או משמאל בנסיעה לאחור (Subaru Rear Vehicle Detection - מערכת של סובארו לגילוי רכב מאחור).

המערכת עושה שימוש בחיישני רדאר עבור התפקודים שזכרו לעיל.

הערה

חיישן הרדאר של מערכת BSD/SRVD אושר על פי החוקים הקשורים לגלי רדיו בארה"ב. אם נוהגים ברכב במדינות אחרות, יש לקבל אישור מהמדינה שבה נוהגים. אישורים לארה"ב מופיעים בנושא "האישורים של מערכת BSD/SRVD" ☞ 351.

▽ סיוע במעבר נתיב (LCA)

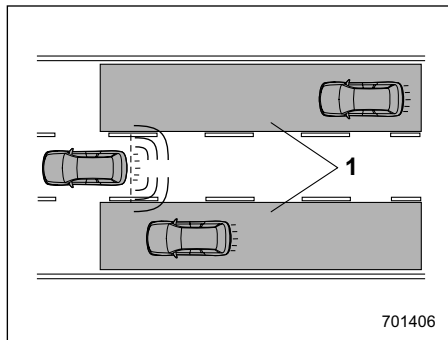

(1) טווח הפעולה

המערכת מתריעה בפני הנהג על סכנות כמוסבר להלן:

- אם המערכת מגלה רכב מתקרב במהירות גבוהה בנתיבים סמוכים, נוריות החיווי לרכב קרוב של מערכת BSD/SRVD, אשר מותקנות במראות החיצוניות, יאירו.
- אם הנהג מפעיל איתות על פנייה לצד שבו מאירה נורית החיווי לרכב קרוב של מערכת BSD/SRVD, נורית החיווי לרכב קרוב של מערכת BSD/SRVD תהבהב בצד המתאים.

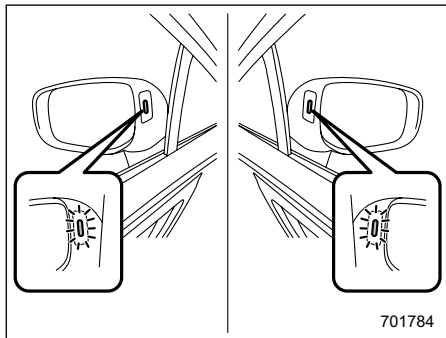

נורית חיווי לרכב קרוב של מערכת BSD/SRVD

- אם הנהג מפעיל איתות על פנייה לצד שבו מאירה נורית החיווי לרכב קרוב של מערכת BSD/SRVD, נורית החיווי לרכב קרוב של מערכת BSD/SRVD תהבהב בצד המתאים.

▼ גילוי רכב בנקודות מתות בשדה הראייה (BSD)

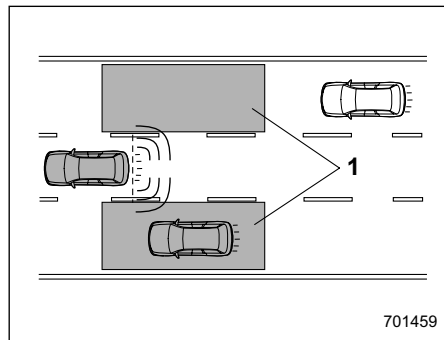

(1) טווח הפעולה

המערכת מתריעה בפני הנהג על סכנות כמוסבר להלן:

- אם המערכת מגלה רכב בנקודה מתה בשדה הראייה, נוריות החיווי לרכב קרוב של מערכת BSD/SRVD, אשר מותקנות במראות החיצוניות, יאירו.

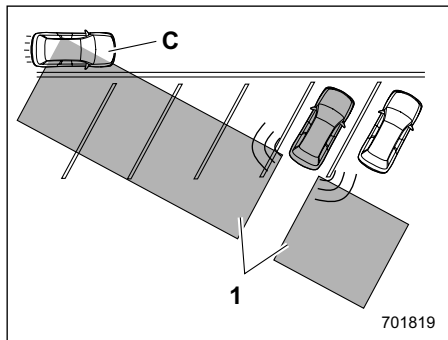

701819

דוגמה 2

(1) טווח הגילוי של חיישני הרדאר
(C) רכב שאולי יתגלה.

הערה

המערכת עשויה לגלות את הרכב (C) שלמעשה חולף לפני רכבך. הקפד להפנות את המבט ולבדוק את הסביבה בעיניך לפני נסיעה לאחור.

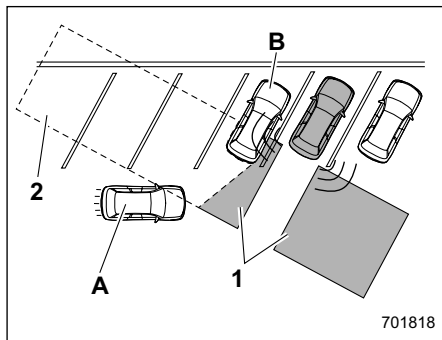

701818

דוגמה 1

(1) טווח הגילוי של חיישני הרדאר
(2) אזור מחוץ לטווח הגילוי של חיישני הרדאר
(A) רכב שעלול שלא להתגלות.
(B) רכב חונה

⚠ אזהרה

רכב שמתקרב (A) עלול שלא להתגלות מפני שטווח הגילוי מוגבל בשל הרכב החונה (B). הקפד להפנות את המבט ולבדוק את הסביבה בעיניך לפני נסיעה לאחור.

▼ מערכת של סובארו לגילוי רכב מאחור (SRVD)

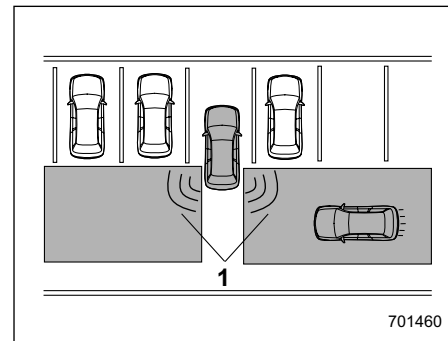

701460

(1) טווח הפעולה

המערכת מתריעה בפני הנהג על רכב אחר שמתקרב מאחד הצדדים בנסיעה לאחור. תפקוד זה מסייע לנהג לבדוק את האזורים שמאחורי הרכב ומצדיו בנסיעה לאחור. אם המערכת מגלה רכב שמתקרב מאחד הצדדים בנסיעה לאחור, היא מתריעה על הסכנות בפני הנהג באופן הבא:

- נוריות החיווי לרכב קרוב של מערכת BSD/SRVD מהבהבות במראות החיצוניות.
- מושמע צליל אזהרה.
- מופיע סמל במסך של מצלמת המבט לאחור (מסך השמע/ניווט)

■ פעולת המערכת

▼ תנאי הפעולה

מערכת BSD/SRVD פועלת כשמתקיימים כל התנאים הבאים:

- מערכת ההצתה במצב ON.
- נורית האזהרה של מערכת BSD/SRVD ונורית החיווי לניתוק של מערכת BSD/SRVD כבויות.
- נורית האזהרה של מערכת EyeSight כבויה.
- הרכב נוסע במהירות גבוהה מ-12 קמ"ש (למעט בנסיעה לאחור).
- ידית בורר ההילוכים נמצאת במצב "R" (בנסיעה לאחור).
- מערכת BSD/SRVD אינה פועלת בתנאים הבאים:
- נורית החיווי לניתוק של מערכת BSD/SRVD מאירה.
- מהירות הנסיעה נמוכה מ-10 קמ"ש, גם אם נורית החיווי לניתוק של מערכת BSD/RCTA אינה מאירה (למעט בנסיעה לאחור).

הערה

- במקרה הבא, עשויה מערכת BSD/SRVD להפסיק לפעול ונורית האזהרה של מערכת BSD/SRVD תאיר. אם נורית האזהרה של מערכת BSD/SRVD מאירה, יש לדאוג שהרכב ייבדק בהקדם

האפשרי במוסך. מומלץ לפנות למרכז שירות מורשה סובארו מטעם היבואן.

– אם התגלתה תקלה במערכת, ובכלל זה בנורית החיווי לרכב קרוב של מערכת BSD/SRVD.

- במקרים הבאים, עלולה מערכת BSD/SRVD להפסיק לפעול באופן זמני (או להפסיק לפעול לחלוטין) ונורית החיווי לניתוק של מערכת BSD/SRVD תאיר.

– כשהמיקום של חיישן הרדאר השתנה במידה משמעותית (אם הכיוון של חיישן הרדאר השתנה מסיבה כלשהי יש לשוב ולכוון אותו. פנה למוסך לצורך כוונן החיישן. מומלץ לפנות למרכז שירות מורשה סובארו מטעם היבואן.)

– כשכמות גדולה של שלג או קרח דבקה לפני השטח של הפגוש האחורי, סביב חיישני הרדאר.

– כשנוהגים ברכב בדרכים שמכוסות בשכבה של שלג או בסביבה שבה אין עצמים סביב הרכב (כמו למשל במדבר) במשך זמן רב.

– כשהטמפרטורה סביב חיישני הרדאר עולה מאוד, כמו למשל בנהיגה ממושכת במעלה בקיץ

– כשהטמפרטורה סביב חיישני הרדאר נמוכה מאוד.

- כשהמתח של מצבר הרכב יורד.
- מתח-יתר במצבר הרכב.

פעולתה של מערכת BSD/SRVD תחודש לאחר שהתנאים לעיל כבר לא קיימים, ונורית החיווי לניתוק של מערכת BSD/SRVD תכבה. אולם, אם נורית החיווי לניתוק של מערכת BSD/SRVD האירה לזמן ממושך, יש לדאוג שהמערכת תיבדק בהקדם האפשרי במוסך. מומלץ לפנות למרכז שירות מורשה סובארו מטעם היבואן.

• יכולת הגילוי של חיישני הרדאר מוגבלת. יכולת הגילוי של מערכת BSD/SRVD עשויה להיפגע והמערכת לא תפעל כשורה בתנאים הבאים:

– כשהפגוש האחורי, בסביבה של חיישני הרדאר, התעוות.

– כששלג, קרח או בוץ דבקו לפני השטח של הפגוש האחורי, סביב חיישני הרדאר.

– כשמדבקות או פריטים דומים הוצמדו לאזורים של חיישני הרדאר על הפגוש האחורי.

– בתנאים של מזג אוויר גרוע, דוגמת גשם, שלג או ערפל.

– כשנוהגים בדרכים רטובות, דוגמת כבישים שמכוסים בשכבה של שלג, או עוברים בשלוליות.

• חיישני הרדאר עלולים שלא לגלות, או להתקשות לגלות, כלי רכב ועצמים מהסוגים הבאים:

- אופנועים קטנים, אופניים, הולכי רגל, עצמים ניחים בדרך או בצדיה וכדומה
- כלי רכב שצורת המרכב שלהם אינה מחזירה גלי רדאר (כלי רכב בעלי מרכב נמוך דוגמת מכוניות ספורט או גרור ללא מטען).
- כלי רכב שאינם מתקרבים לרכבך למרות שהם נמצאים באזור הגילוי (בנתיב הסמוך מאחורי הרכב או מצדיו בנסיעה לאחור). (המערכת קובעת נוכחות של כלי רכב מתקרבים על סמך הנתונים שמתגלים על ידי חיישני הרדאר).
- כלי רכב שנוסעים במהירות שונה במידה משמעותית
- כלי רכב שנוסעים במקביל כמעט באותה מהירות כמו זו של רכבך במשך פרק זמן ארוך
- כלי רכב שמתקרבים ממול
- כלי רכב שנמצאים בנתיב שמעבר לנתיב הסמוך
- כלי רכב שנוסעים במהירות נמוכה במידה משמעותית שאתה מנסה לעקוף
- בדרך בעלת נתיבים צרים מאוד, המערכת עשויה לגלות כלי רכב שנוסעים בנתיב שאחרי הנתיב הסמוך.

• כשמערכת השמע/ניווט בגודל 8 אינץ' מבצעת עדכון תוכנה, ייתכן שלא יוצגו סמלי האזהרה של SRVD על המסך של מערכת השמע/ניווט, עד שהעדכון יושלם.

■ נורית חיווי/צליל אזהרה לרכב קרוב של מערכת BSD/SRVD

כשמערכת BSD/SRVD פעילה, נורית החיווי לרכב קרוב של מערכת BSD/SRVD פועלת כדי להתריע בפני הנהג על כלי רכב בנתיבים סמוכים. בנסיעה לאחור, נורית החיווי וצליל האזהרה לרכב קרוב של מערכת BSD/SRVD פועלים כדי להתריע בפני הנהג על רכב שמתקרב משמאל או מימין.

▼ נורית חיווי לרכב קרוב של מערכת BSD/SRVD

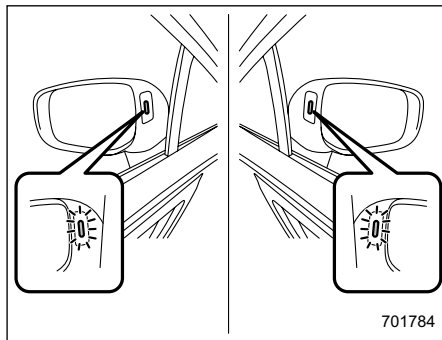

נורית חיווי לרכב קרוב של מערכת BSD/SRVD

הנוריות מותקנות בכל אחת מהמראות החיצוניות, בדופן המראה. נורית החיווי מאירה כשמתגלה רכב המתקרב מאחור.

נורית החיווי מהבהבת כדי להתריע בפני הנהג על סכנות בתנאים הבאים:

- אם מפעילים את ידית מאותתי הפנייה כדי לאותת על פנייה בכיוון שבו מאירה כבר נורית החיווי.
- בנסיעה לאחור בזמן שהמערכת מגלה רכב שמתקרב מאחד הצדדים.

▼ תפקוד העמעום של נורית החיווי לרכב קרוב של מערכת BSD/SRVD

כשהפנסים הראשיים מאירים, הבהירות של נורית החיווי לרכב קרוב של מערכת BSD/SRVD מופחתת.

הערה

- ייתכן שתתקשה להבחין בנורית החיווי לרכב קרוב של מערכת BSD/SRVD בתנאים הבאים:
 - בהשפעת קרינה ישירה של השמש
 - בהשפעת אלומות אור של פנסים ראשיים של כלי רכב שמתקרבים מאחור
- כשמסובבים את כפתור בקרת עצמת התאורה כלפי מעלה עד תום מהלכו, גם כשהפנסים הראשיים מאירים, בהירות נורית החיווי לרכב קרוב של מערכת

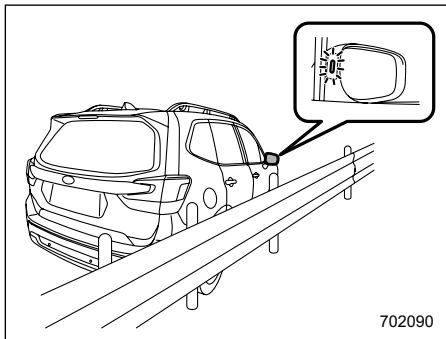

- נורית החיווי לרכב קרוב של מערכת BSD/SRVD עשויה להאיר בנסיעה סמוך לעצמים מוצקים בדרך או בצד הדרך (דוגמת מעקות בטיחות, מנהרות ודפנות צד).
- נורית החיווי לרכב קרוב של מערכת BSD/SRVD עשויה להבהב כשפונים בצומת באזורים עירוניים, או בצמתים מרובי נתיבים.
- נורית החיווי לרכב קרוב של מערכת BSD/SRVD עשויה להבהב, וצליל האזהרה יושמע, אם יש מבנה או חומה בכיוון הנסיעה לאחור.
- במקרים הבאים, המערכת עשויה לגלות רכב הנוסע במרחק של שני נתיבים מרכבך:
 - כשרכבך נוסע בצד של נתיב הנסיעה הקרוב לנתיב שבו נוסע הרכב האחר.
 - כשהרכב שנמצא במרחק של שני

- כשכמה כלי רכב נוסעים בשיירה במרחקים קצרים זה מזה.
- בפניות בעלות רדיוס קטן (פניות חדות או פניות בצומת)
- כשיש הפרשי גובה בין הנתיב בו נוסע רכבך לבין הנתיב הסמוך.
- מיד לאחר שמערכת BSD/SRVD הופעלה בלחיצה על המתג לניתוק של מערכת BSD/SRVD.
- מיד לאחר שמעבירים את ידית בורר ההילוכים למצב R.
- כשמובילים מטען כבד מאוד באזור המטען.
- בנסיעה לאחור במקרים הבאים, נורית החיווי וצליל ההתראה לרכב קרוב של מערכת BSD/SRVD עלולים לפעול באיחור, או שהמערכת לא תפיק כלל את האזהרות הנדרשות:
 - ביציאה בנסיעה לאחור ממקום חנייה אלכסוני
 - כשרכב גדול ממדים חונה סמוך לרכבך. (רכב זה חוסם את המעבר של גלי הרדאר).
 - בנסיעה לאחור בדרכים משופעות
 - בנסיעה מהירה לאחור

BSD/SRVD אינה פוחתת. לפרטים על כפתור בקרת עצמת התאורה, עיין בנושא "בקרת עצמת תאורה" ע 160.

▼ צליל אזהרה לרכב קרוב של מערכת BSD/SRVD (רק בנסיעה לאחור)

צליל אזהרה מושמע כשנורית החיווי לרכב קרוב של מערכת BSD/SRVD מהבהבת כדי להתריע על סכנות בפני הנהג. אפשר לשנות את עצמת הקול של צליל האזהרה בעזרת הצג שבלוח המחוונים (LCD צבעוני). לפרטים, עיין בנושא "מסכי תפריטים" ע 192.

▼ עצות בטיחות ביחס לנורית החיווי/ צליל האזהרה לרכב קרוב של מערכת BSD/SRVD

- במקרים הבאים, נורית החיווי וצליל האזהרה לרכב קרוב של מערכת BSD/SRVD עלולים לפעול באיחור, או שהמערכת לא תפיק כלל את האזהרות הנדרשות:
 - כשרכב עובר לנתיב הסמוך מנתיב אחר שמרוחק מהרכב.
 - בנסיעה בשיפוע תלול, או בדרך מפותלת במורד מדרון
 - בעת חזרה לנתיב לאחר עקיפת רכב
 - כשרכבך וגם רכב אחר הנוסע בנתיב סמוך נמצאים בשוליים המרוחקים של כל אחד מהנתיבים.

■ נורית אזהרה של מערכת BSD/SRVD

▼ תקלה במערכת

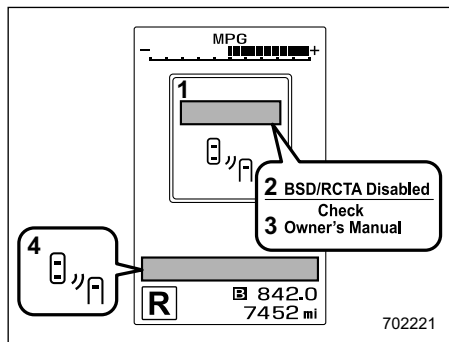

- (1) הודעה על תקלה במערכת BSD/SRVD
- (2) בשלב ראשון, מופיעה ההודעה הזו
- (3) לאחר מכן מופיעה ההודעה הזו
- (4) נורית אזהרה של מערכת BSD/SRVD

תצוגה זו מופיעה כשמתגלה תקלה במערכת. פנה למוסד כדי שהמערכת תיבדק. מומלץ לפנות למרכז שירות מורשה סובארו מטעם היבואן.

ממשיך להופיע במשך זמן רב, דאג שהמערכת תיבדק במוסד. מומלץ לפנות למרכז שירות מורשה סובארו מטעם היבואן.

▼ הפסקת פעולה זמנית של המערכת בשל רגישות מופחתת של הרדאר

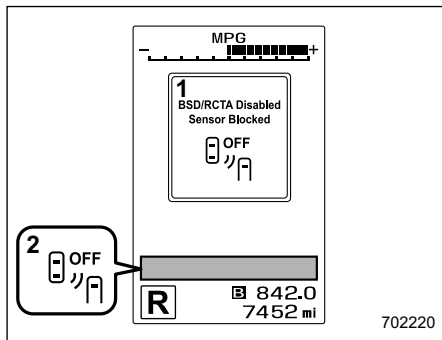

- (1) הודעה על הפסקת פעולה זמנית של מערכת BSD/SRVD בשל רגישות מופחתת של הרדאר
- (2) נורית חייווי לניתוק מערכת BSD/SRVD

תצוגה זו מופיעה כשיכולת הגילוי של חיישני הרדאר מופחתת. לאחר שתנאי זה תוקן, המערכת תתאושש מהמצב שגרם להפסקת פעולה זמנית שלה והחייווי ייעלם. אם החייווי ממשיך להופיע במשך זמן רב, דאג שהמערכת תיבדק במוסד. מומלץ לפנות למרכז שירות מורשה סובארו מטעם היבואן.

נתיבים נוסע בצד של הנתיב הקרוב לנתיב של רכבך.

■ נורית החיווי לניתוק מערכת BSD/SRVD

▼ הפסקת פעולה זמנית של המערכת

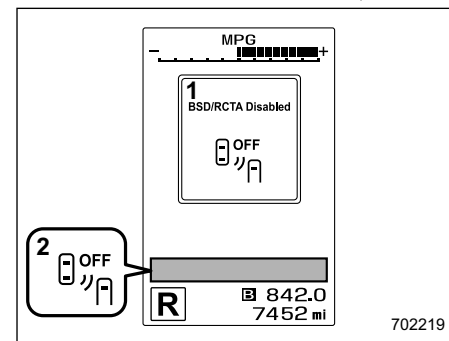

- (1) הודעה על הפסקת פעולה זמנית של מערכת BSD/SRVD
- (2) נורית חייווי לניתוק מערכת BSD/SRVD

תצוגה זו מופיעה כשמשתמשים במערכת בתנאים הבאים:

- טמפרטורות גבוהות או נמוכות במיוחד
- מתח חריג במצבר הרכב.
- כשחל שינוי משמעותי בכיוון של חיישן הרדאר.

לאחר שהתנאים לעיל כבר אינם קיימים, המערכת תתאושש מהמצב שגרם להפסקת פעולה זמנית שלה והחייווי ייעלם. אם החייווי

■ אישור למערכת BSD/SRVD

▼ בדגמים בעלי מפרט אמריקני

מזהה FCC: OAYSRR3A

▲ זהירות

אזהרת FCC

שינויים או שיפורים שלא אושרו במפורש על ידי הגורם האחראי לתאימות עלולים לגרום לשלילת האישור שניתן למשתמש להפעיל את הציוד.

הערה

התקן זה עומד בדרישות של חלק 15 לכללי FCC. ההפעלה תלויה בשני התנאים הבאים: (1) אסור להתקן לגרום להפרעה מזיקה, ו-(2) התקן זה חייב לספוג כל הפרעה שתיקלט, כולל הפרעה שעלולה לגרום להפעלה לא רצויה.

התנעה והפעלה

BSD/SRVD מנותקת.

כדי לשוב ולהפעיל את מערכת BSD/SRVD, לחץ על המתג לחיצה נוספת. נורית החיווי לניתוק מערכת BSD/SRVD תכבה.

במקרה זה, נורית החיווי לרכב קרוב של מערכת BSD/SRVD מאירה בדופן הצד של המראה במשך מספר שניות ולאחר מכן כבית.

הערה

• במקרים הבאים, ייתכן שפעולתה של המערכת לא תהיה תקינה בשל חסימה של גלי הרדאר. נתק את המערכת בלחיצה על מתג הניתוק של מערכת BSD/SRVD.

– כשהרכב גורר גרור

– כשבחלקו האחורי של הרכב מותקן מנשא לאופניים או אביזר נשיאה אחר.

– כשמשתמשים בדינמומטר שלדה או במתקן דינמומטר גלילים, וכד',

– כשמפעילים את המנוע וגורמים לגלגלים להסתובב תוך כדי הרמה של הרכב

• כשמעבירים את מערכת ההצתה למצב LOCK/OFF נשמר המצב הידוע האחרון של המערכת. לדוגמה, אם מערכת BSD/SRVD הייתה מנותקת כשמערכת ההצתה הועברה למצב LOCK/OFF, בפעם הבאה שמעבירים את מערכת ההצתה למצב ON תישאר מערכת BSD/SRVD במצב מנותק.

■ מתג לניתוק מערכת BSD/SRVD

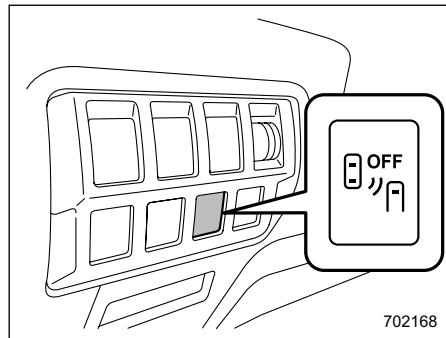

מתג לניתוק מערכת BSD/SRVD

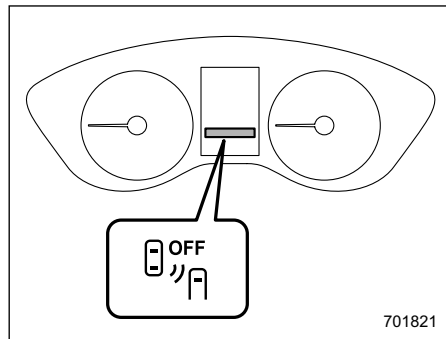

נורית חיווי לניתוק מערכת BSD/SRVD

בעקבות לחיצה על מתג הניתוק של מערכת BSD/SRVD, נורית החיווי לניתוק של מערכת BSD/SRVD מאירה בלוח המחוונים, ומערכת

7-19. מערכת אוטומטית לבלימה בנסיעה לאחור (RAB) (אם קיימת)

המערכת האוטומטית לבלימה בנסיעה לאחור (RAB) נועדה לסייע במניעת התנגשויות, או להפחית נזקי התנגשות, בנסיעה לאחור. אם מתגלים חומה או מכשול בכיוון הנסיעה לאחור, המערכת מתריעה על כך בפני הנהג באמצעות צליל אזהרה, ועשויה גם להפעיל את בלמי הרכב באופן אוטומטי.

▲ אזהרה

- המערכת האוטומטית לבלימה בנסיעה לאחור (RAB) אינה פוטר את הנהג מאחריותו לבדוק את הסביבה, לוודא שהיא פנויה מכלי רכב או מכשולים ולעשות כל פעולה נדרשת כדי למנוע התנגשות.
- הנהג הוא האחראי לנהוג בבטחה. לפני נסיעה לאחור, הקפד ללחוץ על דוושת הבלם, להפנות את המבט ולבדוק את הסביבה בעיניך.
- ישנם כמה מקרים שבהם המערכת אינה יכולה למנוע התנגשות, בשל מגבלותיה. גם אם יש מכשול, המערכת עלולה להפעיל את צליל האזהרה או הבלימה האוטומטית באיחור, או לא להפעיל אותם כלל.

- אסור לחשוף את הפגוש לזעזועים חזקים סמוך לחיישני הרדאר. אם הכיוון של החיישן השתנה, עשויה להופיע תקלת מערכת, ובכלל זה חוסר יכולת לגלות כלי רכב שנכנסים לאזורי הגילוי. אם הפגוש ספג זעזוע חזק, פנה למוסך. מומלץ לפנות למרכז שירות מורשה סובארו מטעם היבואן.
- אסור לפרק את חיישני הרדאר.

הערה

אם יש צורך לתקן או להחליף את חיישני הרדאר, או אם יש צורך לתקן, לצבוע או להחליף את האזור שסביב חיישני הרדאר, יש לפנות למוסך. המחלקה הטכנית של היבואן ממליצה לפנות למרכז שירות מורשה סובארו מטעם היבואן לקבלת סיוע.

■ טיפול בחיישני הרדאר

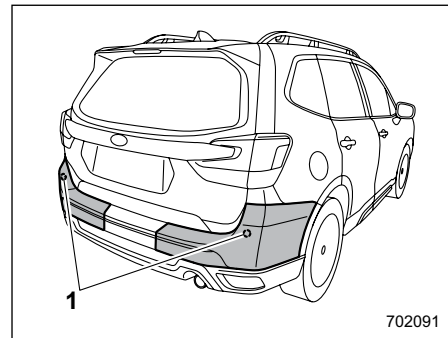

(1) חיישנים

- חיישני הרדאר מותקנים בחלקו הפנימי של הפגוש האחורי, אחד מכל צד של הרכב. כדי להבטיח את תקינות פעולתה של מערכת BSD/SRVD, הקפד לשמור על אמצעי הזהירות הבאים:
- הקפד לשמור על הניקיון של פני השטח של הפגוש, סמוך לאזור שבו מותקנים החיישנים.
- אסור להצמיד מדבקות או פריטים אחרים לפגוש, סמוך לאזור שבו מותקנים החיישנים.
- אסור לבצע שינויים בפגוש, סמוך לחיישני הרדאר.
- אסור לצבוע את הפגוש, סמוך לחיישני הרדאר.

- נתונים ששונו כך שלא ניתן לזהות את הרכב והמשתמש מסופקים למוסדות מחקר לצורך עיבוד סטטיסטי או מטרות דומות.

■ סקירה על המערכת האוטומטית לבלימה בנסיעה לאחור (RAB)

- המערכת מגלה עצמים באמצעות חיישני סונאר שמותקנים בפגוש האחורי.
- אם המערכת קובעת שתיתכן התנגשות בעצם בכיוון הנסיעה לאחור, היא מפעילה האטה אוטומטית. כמו כן, מושמעים צלילים.
- אם הרכב ממשיך בנסיעה לאחור, מופעלת בלימה חזקה באופן אוטומטי ומושמע צליל רציף.

הערה

המערכת האוטומטית לבלימה בנסיעה לאחור (RAB) מתעדת ומאחסנת את פריטי המידע הבאים כשמבוצעת בלימה אוטומטית. היא אינה מתעדת מידע אישי ואינה מקליטה שיחות או קולות אחרים.

- המרחק מהעצם
 - מהירות הנסיעה
 - מצב ההפעלה של דוושת ההאצה
 - מצב ההפעלה של דוושת הבלם
 - מצב ידית בורר ההילוכים
 - הטמפרטורה החיצונית
 - הגדרת הרגישות של חיישני הסונאר
- חברת סובארו וגורמים מצד שלישי שיש להם הסכם עם חברת סובארו עשויים לקבל את הנתונים שהוקלטו ולהשתמש בהם לצורך מחקר ופיתוח של כלי רכב. חברת סובארו והגורמים מצד שלישי שיש להם הסכם עם חברת סובארו לא ימסרו או יספקו את הנתונים שהתקבלו לאף גורם אחר מצד שלישי, למעט בתנאים הבאים:
- בעל הרכב נתן את הסכמתו.
 - המסירה או האספקה נעשים על פי צו בית משפט או דרישה משפטית אחרת שיש לאכוף.

- המערכת לא נועדה לגלות בני אדם (כולל ילדים), בעלי חיים או עצמים נעים כלשהם.
- בתנאים מסוימים של הרכב או הסביבה, היכולת של חיישן הסונאר לגלות עצמים עלולה להיפגע.
- אסור להסיר את מערכת הניווט ו/או מערכת השמע המקוריות של סובארו. אם מערכת הניווט ו/או מערכת השמע המקוריות של סובארו הוסרו, התמונה וקווי העזר של מצלמת המבט לאחור (סמן המרחק, קווי ההנחיה הדינמיים וקווי הרוחב של הרכב) לא יוצגו יותר.
- גם אם המערכת לבלימה אוטומטית בנסיעה לאחור (RAB) והתראת גילוי העצמים הופעלו, ההתראה החזותית של המערכת לבלימה אוטומטית בנסיעה לאחור (RAB) לא תוצג, אולם, ההתראה הקולית והתפקוד שלה יפעלו.

▼ טווח הגילוי

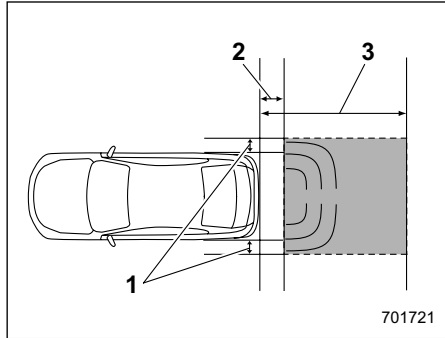

701721

- (1) טווח הגילוי (רוחב): כ-15 ס"מ מעבר לרוחב הרכב
- (2) טווח שהמערכת אינה יכולה לגלות: כ-50 ס"מ מעבר לחלקו האחורי של הרכב
- (3) טווח הגילוי (אורך): כ-1.5 מ' מחלקו האחורי של הרכב

▲ אזהרה

אם הרכב נלכד במחסום של מסילת רכבת ואתה מנסה להימלט בנסיעה לאחור דרך המחסום, המערכת עשויה לזהות את המחסום כמכשול ולהפעיל בלימה. במקרה זה, שמור על קור רוח והמשך ללחוץ על דוושת ההאצה, או בטל את פעולת המערכת. להנחיות לביטול פעולתה של המערכת, עיין בנושא "ביטול פעולת המערכת לבלימה אוטומטית בנסיעה לאחור (RAB)" ע"פ 360.

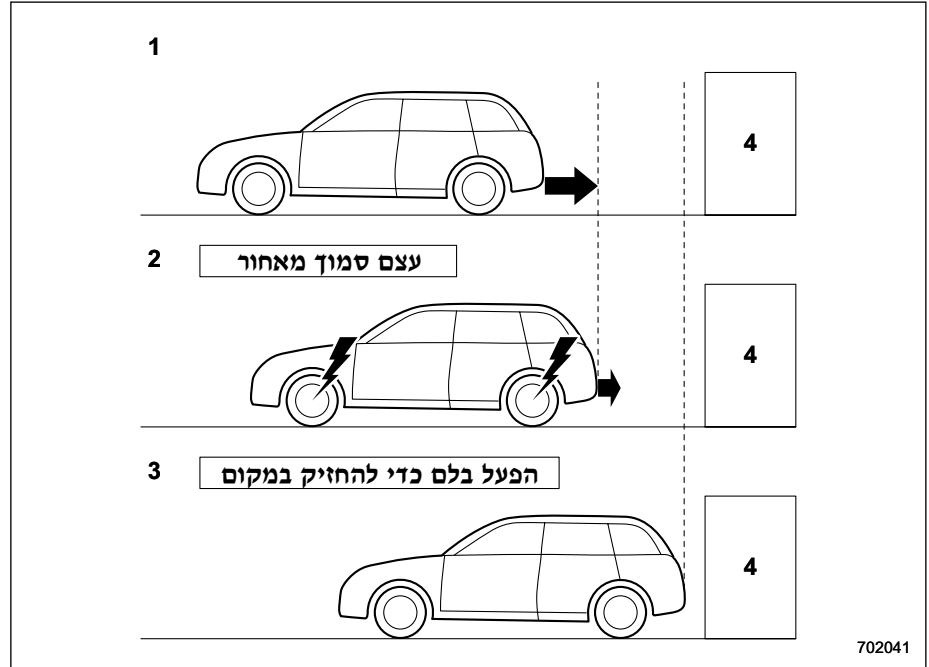

702041

- (1) נסיעה לאחור
- (2) מופעלים בלימה אוטומטית חזקה או בקרת מומנט כדי למנוע התנגשות (במקרה זה, מושמעים צלילי אזהרה קצרים או צלילי אזהרה רציפים)
- (3) המערכת עוצרת את הרכב (במקרה זה, נמשכת ההשמעה של הצליל הרציף) עצם (למשל: חומה)

– הפגוש האחורי נחשף לחבטה חזקה, או שהפגוש האחורי התעוות.

• כשמערכת השמע/ניווט בגודל 8 אינץ' מבצעת עדכון תוכנה, המערכת האוטומטית לבלימה בנסיעה לאחור (RAB) עשויה שלא להציג את הפריטים הבאים על המסך של מערכת השמע/ניווט, עד שהעדכון יושלם.

– סמל הפעלה/ביטול של התפקוד בתצוגה

– תמונת חייוי המרחק

– הודעת אזהרה

• במדרון תלול, יכולת הבלימה האוטומטית של המערכת מופחתת.

• המערכת תוכננה למנוע התנגשויות באמצעות בלימה חזקה ואוטומטית כשמהירות הנסיעה לאחור נמוכה מ-5 קמ"ש לערך. אולם, עצם קיומה של המערכת אינו מבטיח שהיא תוכל למנוע התנגשויות בכל מצב.

• אם הרכב נוסע לאחור לאט מאוד, פעולות הנהג עשויות לקבל עדיפות. במקרה זה, הבלימה האוטומטית לא תפעל.

• המערכת אינה יכולה לגלות את העצמים הבאים.

– עצמים חדים או דקים דוגמת עמודים, גדרות וחבלים שאינם מחזירים בהכרח את גלי הקול שמשדר חייוי הסונאר.

הערה

• במקרים הבאים, המערכת האוטומטית לבלימה בנסיעה לאחור (RAB) אינה פועלת. פנה מיד למוסך כדי שהמערכת תיבדק. מומלץ לפנות למרכז שירות מורשה סובארו מטעם היבואן.

– נורית האזהרה של מערכת EyeSight מאירה.

– נורית האזהרה של מערכת RAB מאירה.

• כשנורית החיווי לניתוק של מערכת RAB מאירה, המערכת האוטומטית לבלימה בנסיעה לאחור (RAB) אינה יכולה לפעול.

• במקרים הבאים, ייתכן שהמערכת לא תוכל לגלות מכשולים בצורה תקינה. פנה מיד למוסך כדי שהמערכת תיבדק. מומלץ לפנות למרכז שירות מורשה סובארו מטעם היבואן.

– מדבקה, צבע או חומר כימי יושמו על חיישן הסונאר או על הפגוש האחורי, באזור של חיישן הסונאר.

– בוצעו שינויים בפגוש האחורי.

– הפגוש האחורי הוסר והותקן מחדש.

– מרווח הגחון השתנה בשל תנאי ההעמסה של הרכב או שינויים כלשהם.

– קרח, שלג או בוץ דבקו לפני השטח של הפגוש האחורי, סיבב חיישן הסונאר.

■ תנאי הפעולה

המערכת האוטומטית לבלימה בנסיעה לאחור (RAB) פועלת כשמתקיימים כל תנאי הפעולה הבאים:

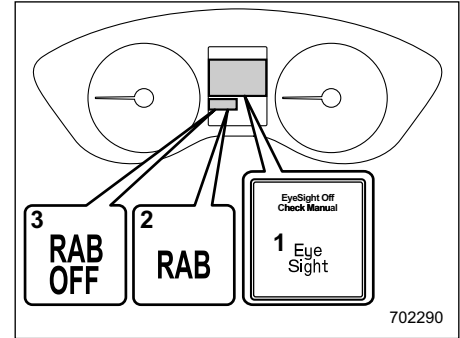

- 1 נורית אזהרה של מערכת EyeSight
- 2 נורית אזהרה של מערכת RAB
- 3 נורית חייוי לניתוק של מערכת RAB

- מערכת ההצתה במצב ON.
- נורית האזהרה של מערכת EyeSight כבויה.
- נורית האזהרה של מערכת RAB כבויה.
- נורית החיווי לניתוק של מערכת RAB כבויה.
- המערכת האוטומטית לבלימה בנסיעה לאחור (RAB) נקבעה במצב ON.
- ידית בורר ההילוכים במצב R.
- מהירות הנסיעה היא 1.5 עד 15 קמ"ש.

- הרכב, למשל
- כשחיישן הסונאר אינו מכוון היטב, בשל התנגשות או תאונה אחרת.
- תנאי הסביבה:
- כרזת בד, דגל, ענף תלוי או מחסום רכבת נמצאים בכיוון הנסיעה לאחור.
- בנסיעה לאחור על משטח חצץ או עשב.
- בנסיעה לאחור באזור שיש בו עצמים או חומות סמוך לרכב, דוגמת מנהרות צרות, גשרים צרים, כבישים צרים או חניונים צרים.
- כשיש סימני צמיגים עמוקים או בורות בקרקע במסלול הנסיעה לאחור.
- בנסיעה לאחור על מכסי ביוב (מכסה שבכה).

- גלי קול בתדר דומה לזה של המערכת של הרכב משודרים בקרבת מקום.
- רכב שמצויד באותה מערכת נוסע לאחור ומתקרב לרכבך ממול.
- תנאי מזג אוויר:
- כאשר כתוצאה מטמפרטורות גבוהות או נמוכות במיוחד, האזור הסמוך לחיישן הסונאר הפך לחם או קר מדי והמערכת אינה יכולה לפעול.
- הפגוש האחורי סמוך לחיישני הסונאר נחשף לגשם כבד או לכמויות גדולות של מים.
- ערפל, שלג, סופת חול וכדומה
- אוויר נע במהירות, למשל כשנושבת רוח עזה.
- חלקים שמחוברים לפגוש האחורי, סמוך לחיישן הסונאר:
- אביזרים אלקטרוניים (פנס ערפל, מוט לסימון קצה הרכב, אנטנת רדיו) או פריטי ציוד (וו גרירה, מנשא לאופניים, מגן פגוש) הותקנו ברכב.
- חלקים שמשמיעים צלילים בתדר גבוה, דוגמת צופר או רמקול, הותקנו ברכב.
- תנאי הרכב:
- הרכב נוטה בשיפוע גדול.
- מרווח הגחון של הרכב קטן באופן משמעותי בשל תנאי ההעמסה של

- עצמים שנמצאים קרוב מדי לפגוש האחורי כשמעבירים את ידית בורר ההילוכים למצב R.
- עצמים שפני השטח שלהם אינם מחזירים בהכרח את גלי הקול שמשדר חיישן הסונאר, דוגמת גדר רשת.
- עצמים שהמערכת לא נועדה לגלות
- הולכי רגל
- עצמים נעים, כולל כלי רכב בתנועה
- עצמים שסופגים גלי קול, דוגמת בדים או שלג.
- עצמים שפני השטח שלהם משופעים.
- עצמים נמוכים וקרובים לקרקע, דוגמת אבני סימון של מקומות חנייה.
- עצמים שנמצאים גבוה מעל פני הקרקע, דוגמת עצמים שתלויים מעל.
- ייתכן שהמערכת לא תוכל לגלות בצורה תקינה עצמים, או שיקרו תקלות מערכת, בתנאים הבאים.
- צלילים בתדר גבוה ממקורות אחרים בקרבת מקום:
- צפירות של כלי רכב אחרים.
- רעש מנוע של כלי רכב אחרים.
- קולות של בלמי אוויר
- ציוד גלילי רכב, או סונאר של כלי רכב אחרים

– כשנורית האזהרה של הבלמים מאירה.

■ פעולת המערכת האוטומטית לבלימה בנסיעה לאחור (RAB)

כשהמערכת האוטומטית לבלימה בנסיעה לאחור פועלת, הטווח בין הרכב לעצם שהתגלה מצוין בצג השמע/ניווט. כמו כן, מושמעים צלילי אזהרה ב-3 רמות כדי להזהיר את הנהג על התנגשות אפשרית.

כשמערכת RAB פועלת, מופיעה הודעת אזהרה בצג השמע/ניווט ובצג שבלוח המחוונים (LCD צבעוני).

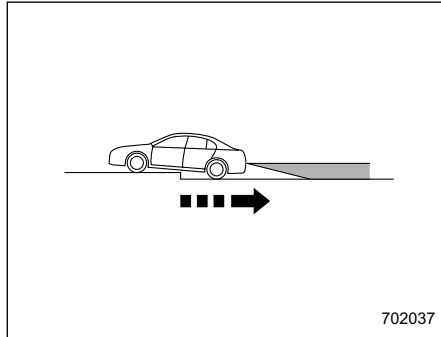

702037

- בנסיעה לאחור בדרך לא ישרה
- בנסיבות דוגמת אלו שמפורטות להלן, ייתכן שלא ניתן יהיה למנוע התנגשות גם כשפעולתה של המערכת תקינה:
 - בדרך חלקלקה.
 - כשלחץ האוויר של הצמיגים אינו תקין.
 - כשהצמיגים נשחקו.
 - כשמותקנים צמיגים שאינם במידה שנקבעה.
 - כשבוצעו תיקוני חידום בעזרת ערכה לתיקון נקר.
 - כשבוצעו שינויים במערכת המתלים.
 - כשמותקנות שרשרות שלג.
 - כשהנהיגה ברכב אינה יציבה בשל תאונה או תקלה.

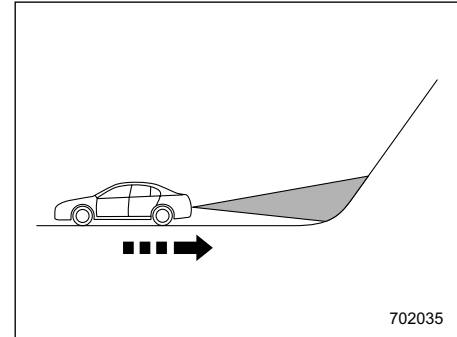

702035

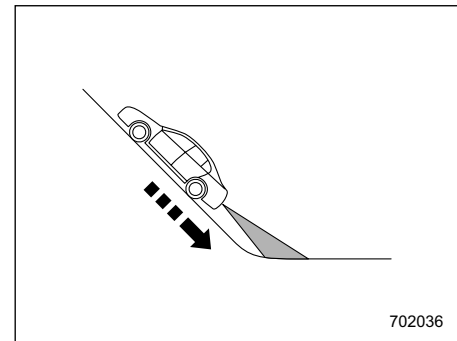

702036

- כשמסלול הנסיעה לאחור נמצא בשיפוע, למשל במדרון תלול.
- כשיש שפת מדרכה במסלול הנסיעה לאחור.
- בנסיעה לאחור במורד

מדריך לטווח הגילוי

▼ המכשול שהתגלה ורמת ההתראה

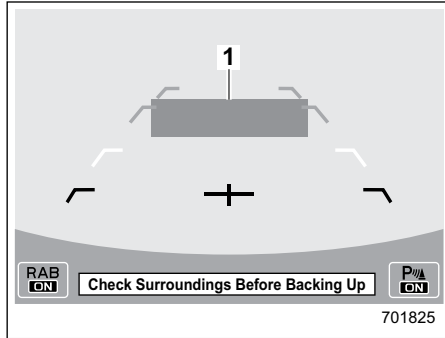

701825

התראת מרחק ארוך (התגלה עצם)

(1) ירוק: 90 ס"מ ומעלה

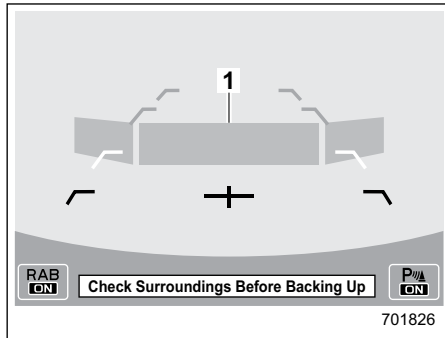

701826

התראת מרחק בינוני (הרכב מתקרב לעצם)

(1) צהוב: 70 עד 90 ס"מ

רמת ההתראה	טווח העצם שהתגלה*	חיווי המרחק	תבנית ההתראה
מרחק ארוך (התגלה עצם)	90 ס"מ ומעלה	ירוק	אין צליל אזהרה
התראת מרחק בינוני (הרכב מתקרב לעצם)	70 עד 90 ס"מ	צהוב	צלילים קצרים
התראת מרחק קצר (הרכב מתקרב עוד יותר לעצם)	50 עד 70 ס"מ	כתום	צלילים קצרים בקצב מהיר
התראת המרחק הקצר ביותר (הרכב קרוב מדי לעצם)	50 ס"מ ומטה	אדום	צליל רצוף

*: טווח הגילוי עשוי להשתנות בהתאם לתנאי הסביבה.

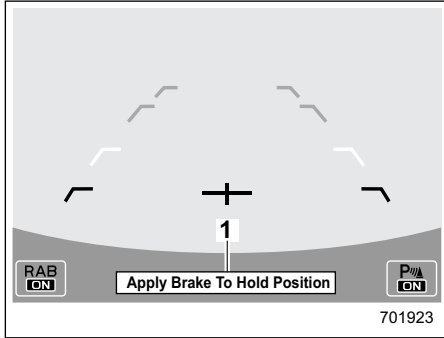

אזהרת 'לחץ על דוושת הבלם'
(1) הודעת אזהרה

לאחר שהמערכת עצרה את הרכב באמצעות בלימה אוטומטית, הקפד ללחוץ על דוושת הבלם. עד שלוחצים על דוושת הבלם, ממשיכה להופיע הודעה בצג השמע/ניווט וההשמעה של הצליל הרציף נמשכת. במקביל מוצגת הודעת אזהרה בצג שבלוח המחוונים (LCD צבעוני).

אזהרה ⚠

לחץ על דוושת הבלם מיד לאחר שהופעלה בלימה אוטומטית והמערכת עצרה את הרכב. בתנאים מסוימים של פני הדרך והצמיגים, ייתכן שהרכב לא יישאר במצב נייח והתנועה עלולה להיות תאונה.

כשמתגלה עצם בכיוון הנסיעה לאחור, הטווח של העצם שהתגלה מצוין בצג השמע/ניווט. מושמע צליל אזהרה ובהתאם למהירות הנסיעה, מופעלת בקרת מומנט ליצירת בלימת מנוע או מופעלת בלימה אוטומטית.

▼ אזהרת עצם קרוב מאחור

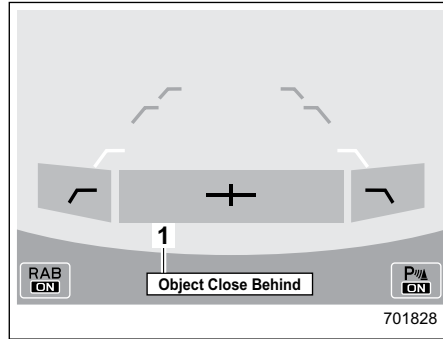

אזהרת בלימה אוטומטית
(1) הודעת אזהרה

אם הרכב ממשיך לנסוע לאחור, המערכת עשויה לקבוע את הסיכון להתנגשות בעצם. במקרה זה, מושמע צלילי אזהרה קצרים או צלילי אזהרה רצופים ומופעלת בלימה אוטומטית חזקה או בקרת מומנט כדי למנוע התנגשות.

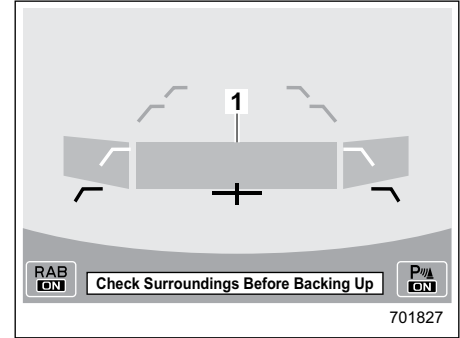

התראת מרחק קצר (הרכב מתקרב עוד יותר לעצם)
(1) כתום: 50 עד 70 ס"מ

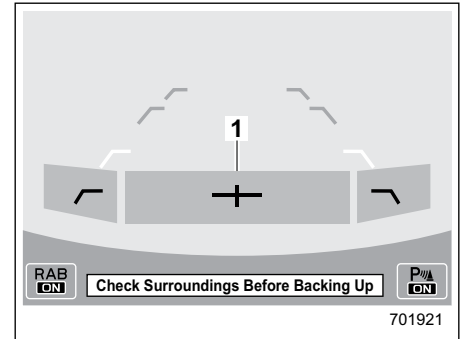

התראת המרחק הקצר ביותר (הרכב קרוב מדי לעצם)
(1) אדום: 50 ס"מ ומטה

■ ביטול הפעולה של המערכת האוטומטית לבלימה בנסיעה לאחור (RAB)

פעולתה של המערכת האוטומטית לבלימה בנסיעה לאחור (RAB) יכולה להתבטל באופן אוטומטי כתוצאה מאחת מהפעולות הבאות:

- לחיצה על דוושת הבלם*
 - לחיצה על דוושת ההאצה*
 - כשממשיכים על דוושת ההאצה לחיצה ממושכת. (במקרה זה, תבוטל הגבלת ההאצה והרכב ימשיך לנסוע לאחור).
 - כשמעבירים את ידית בורר ההילוכים ממצב R למצב אחר.
- *: כשהרכב עצר כתוצאה מבלימה אוטומטית

הערה

פעולת המערכת תבוטל אם העצם אינו מתגלה יותר.

- כשמעבירים את ידית בורר ההילוכים למצב R בזמן שיש מכשול קרוב לפגוש האחורי.
- כשמתגלה צליל בתדר קרוב לזה של הסונאר של המערכת האוטומטית לבלימה בנסיעה לאחור (RAB).

הערה

- במקרים הבאים, לאחר שהמערכת לבלימה אוטומטית בנסיעה לאחור (RAB) עצרה את הרכב, בקרת הבלימה נפסקת ובלם החנייה החשמלי מופעל. לפרטים על שחרור בלם החנייה, עיין בנושא "בלם חנייה חשמלי" ע"פ 327.
- כשחולפות שתי דקות מרגע שהרכב עצר.
- כשפותחים דלת כלשהי.
- במקרה של תקלה במערכת EyeSight.
- כשפעולת המערכת האוטומטית לבלימה בנסיעה לאחור (RAB) נפסקת באופן זמני.
- ההודעה/התראה אינה מוצגת במשך כ-8 שניות לאחר שמעבירים את מערכת ההצתה למצב ON.
- ההודעה/התראה אינה מוצגת במשך כ-8 שניות לאחר שמעבירים את מערכת ההצתה למצב ON.

▼ לאחר שהמערכת עצרה את הרכב

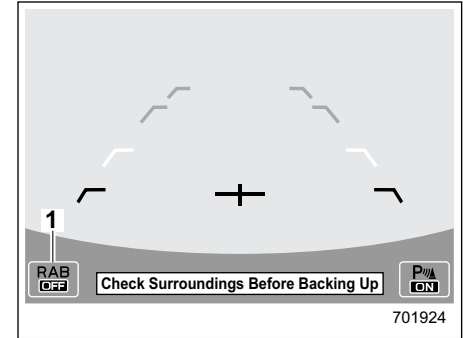

1) נורית חיווי לניתוק של מערכת RAB

לאחר שלוחצים על דוושת הבלם, נורית החיווי לניתוק של מערכת RAB מאירה והמערכת מפסיקה לפעול באופן זמני. נורית החיווי לניתוק של מערכת RAB כבית כשמעבירים את ידית בורר ההילוכים ממצב R למצב אחר.

המערכת תשוב לפעול בפעם הבאה שמעבירים את ידית בורר ההילוכים למצב R.

בנסיבות דוגמת אלו שמפורטות להלן, פעולת המערכת האוטומטית לבלימה בנסיעה לאחור (RAB) נפסקת באופן אוטומטי ונורית החיווי לניתוק של מערכת RAB מאירה.

- כשהצטברו קרח, שלג, בוץ או חומרים אחרים על חיישני הסונאר.

כשהתגלתה תקלה, למשל, במערכת האוטומטית לבלימה בנסיעה לאחור (RAB). במקרה זה, העבר את מערכת ההצתה למצב OFF ולאחר מכן שוב למצב ON. אם לא ניתן לשנות את הקביעה גם לאחר שמערכת ההצתה הועברה פעם נוספת למצב ON, פנה למוסך. מומלץ לפנות למרכז שירות מורשה סובארו מטעם היבואן.

• הקביעות הבאות יפעלו מחדש בפעם הבאה שבה מעבירים את ידית בורר ההילוכים למצב R.

– קביעות המערכת האוטומטית לבלימה בנסיעה לאחור (RAB): ברירת מחדל (קביעת ON)

– צליל האזהרה על גילוי עצם: אפשר לקבוע את ההגדרה בבחירה בצג שבלוח המחוונים (LCD צבעוני)

כמו כן, ניתן לשנות את ההגדרות הבאות באמצעות הצג שבלוח המחוונים (LCD צבעוני):

- עצמת הקול של צלילי האזהרה
- הפעלה/ניתוק של ההתראה הקולית של הסונאר
- לפרטים, עיין בנושא "מסכי תפריטים" 192.

כשהלחצן OFF מופיע, הפריט הרלוונטי מנותק.

גע נגיעה ממושכת בלחצן OFF כדי להפעיל את הפריט.

כשהמערכת האוטומטית לבלימה בנסיעה לאחור (RAB) מנותקת, מאירה נורית החיווי הבאה.

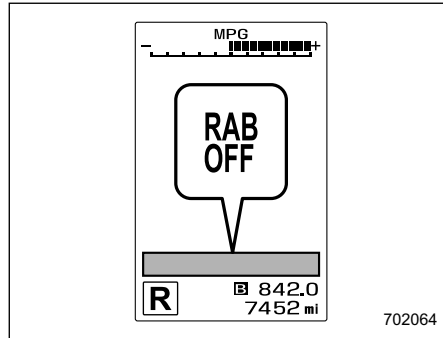

נורית החיווי לניתוק של מערכת RAB: מאירה כשמתקים את המערכת האוטומטית לבלימה בנסיעה לאחור (RAB).

נורית החיווי לניתוק של מערכת RAB כבית כשהמערכת האוטומטית לבלימה בנסיעה לאחור (RAB) פעילה.

הערה

- כשלא ניתן לשנות את הקביעה, לחצן ON/OFF יופיע בצבע אפור.
- לחצן ON/OFF עשוי להופיע בצבע אפור

■ הפעלה/ניתוק של המערכת האוטומטית לבלימה בנסיעה לאחור (RAB)

כשידית בורר ההילוכים במצב R, אפשר לקבוע את התפקודים הבאים של המערכת האוטומטית לבלימה בנסיעה לאחור (RAB) באמצעות הפעלה של צג השמע/ניווט:

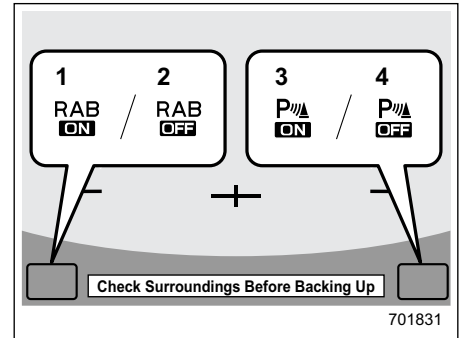

- 1 ON לחצן ההפעלה של המערכת האוטומטית לבלימה בנסיעה (RAB)
- 2 OFF לחצן הניתוק של המערכת האוטומטית לבלימה בנסיעה לאחור (RAB)
- 3 לחצן ההפעלה (ON) של צליל האזהרה על גילוי עצם
- 4 לחצן הניתוק (OFF) של צליל האזהרה על גילוי עצם

כשמופיע הלחצן ON, הפריט הרלוונטי פעיל. גע נגיעה ממושכת בלחצן ON כדי לנתק את הפריט.

- עצמים בכיוון הנסיעה לאחור. אם הפגוש האחורי ספג חבטה חזקה, פנה למוסד כדי שהמערכת תיבדק. מומלץ לפנות למרכז שירות מורשה סובארו מטעם היבואן.
- אסור לפרק את חיישני הסונאר.

הערה

אם יש צורך לתקן או להחליף את חיישני הסונאר, או אם יש צורך לתקן, לצבוע או להחליף את האזור שסביב חיישני הסונאר, יש לפנות למוסד. המחלקה הטכנית של היבואן ממליצה לפנות למרכז שירות מורשה סובארו מטעם היבואן לקבלת סיוע.

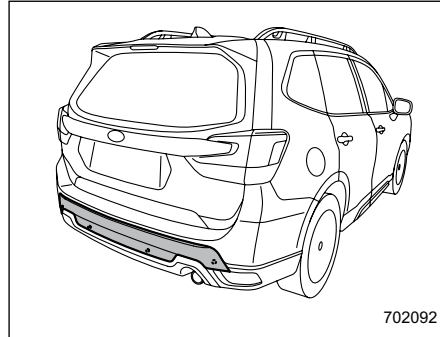

■ טיפול בחיישני הסונאר

4 חיישני הסונאר מותקנים בפגוש האחורי. כדי להבטיח את תקינות הפעולה של המערכת האוטומטית לבלימה בנסיעה לאחור (RAB), הקפד לשמור על אמצעי הזהירות הבאים.

- אסור להצמיד מדבקות או פריטים אחרים על חיישן הסונאר, או על פני השטח של הפגוש, סמוך לחיישני הסונאר.
- הקפד לשמור על הניקיון של פני השטח של הפגוש, סמוך לאזור שבו מותקנים חיישני הסונאר.
- אסור לבצע שינויים בפגוש האחורי.
- אסור לצבוע את הפגוש, סמוך לחיישני הסונאר.
- אסור לחבוט בחוזקה על הפגוש האחורי, סמוך לחיישני הסונאר. אם הכיוון של החיישן השתנה, עשויה להופיע תקלת מערכת, ובכלל זה חוסר יכולת לגלות

■ נורית אזהרה של מערכת RAB

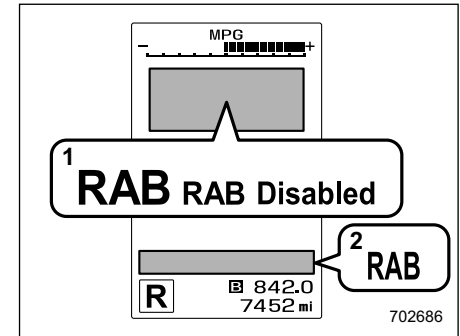

- 1 הודעה על תקלה במערכת RAB
- 2 נורית אזהרה של מערכת RAB

במקרה של תקלה במערכת האוטומטית לבלימה בנסיעה לאחור (RAB), נורית החיווי שלעיל מאירה בלוח המחוונים. לקבלת פריטים, פנה למוסד. מומלץ לפנות למרכז שירות מורשה סובארו מטעם היבואן.

הערה

- המצלמה לזיהוי הנהג אינה שומרת קובצי תמונה, אודיו או וידאו.
- המערכת לניטור הנהג עלולה שלא לפעול בצורה נכונה כשקרני השמש חודרות לרכב בדרכים הבאות.
- תחת קרינה ישירה (או דרך החלון) של שמש על המצלמה לזיהוי המשתמש.
- כשנוצרים צללים על פני הנהג כתוצאה מקרני השמש (או מקור אור אחר עם רכיב חזק של אינפרא-אדום).
- כשיש שינויים רגעיים משמעותיים בעצמה של קרני השמש (או מקור אור כלשהו עם רכיב חזק של אינפרא-אדום) על פני הנהג.
- ייתכן שהמערכת לא תוכל לבצע גילוי נכון כשמכשירי הכולל מקור אור אינפרא-אדום (דוגמת מערכת לניטור הנהג המוצעת בשוק) מותקן בתא הנוסעים.
- המערכת לניטור הנהג עלולה שלא לפעול בצורה נכונה במקרים הבאים שבהם הנהג מרכיב משקפי ראייה או שמש.
- כשהמשקפיים אינם מאפשרות מעבר קל של אור אינפרא-אדום.
- כשיש השתקפויות חזקות של הסביבה בעדשות המשקפיים.
- כשהעיניים מוסתרים מאחורי מסגרת המשקפיים והמצלמה לזיהוי

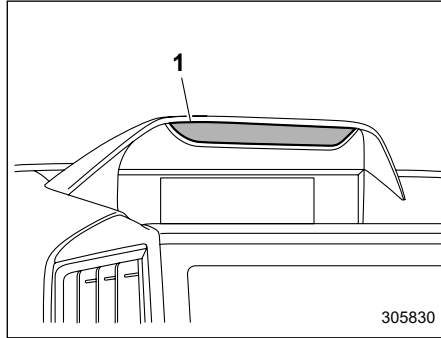

(1) מצלמה

⚠ זהירות

- בזמן הנהיגה, הקפד להשתמש במערכת בזהירות רבה
- ביטחון יתר הנובע מהעובדה שנוהגים ברכב המצויד במערכת לניטור הנהג עלול להוביל בקלות לתאונה קשה.
- המערכת אינה יכולה לגלות אם הנהג חש מנומנם או אם הוא מתרכז בנהיגה בטוחה.
- המערכת אינה יכולה לקבוע אם הנהג ער או ישן, אם יכולות הנהיגה שלו נפגעו או אם הוא מתרכז בנהיגה בטוחה.
- בנסיבות מסוימות, ייתכן שהמערכת לא תהיה מסוגלת לגלות את מצב הנהג בצורה נכונה.

7-20. מערכת לניטור הנהג (אם קיימת)

המערכת לניטור הנהג מכונה בחלק מהמדינות מערכת DriverFocus.

המערכת לניטור הנהג מנטרת מקרים שבהם ייתכן כי הנהג אינו שם לב לנעשה בדרך מלפנים, וגם מזהה משתמשים ספציפיים.

המערכת מזהירה את הנהג מפני נמונם או נהיגה בחוסר תשומת לב, ויכולה לסייע לנהיגה בטוחה ונוחה באמצעות הפעלה אוטומטית של ההגדרות הבאות.

- תנוחת הישיבה שקבע הנהג
- הגדרות בקרת האקלים
- הגדרות לוח המחוונים
- הגדרות הצג הרב-תכליתי

לאחר שרושמים משתמש, מופעלות הגדרות שונות באופן אוטומטי כשהנהג נכנס לרכב.

ניתן לשנות את הטמפרטורה הפנימית גם באמצעות מחוות יד. עיין בנושא "מחוות יד" 375

- אם שיעור ההצלחה בזיהוי המשתמש נמוך, ייתכן שרישום המשתמש לא היה תקין. מחק את הנתונים שרשמו ובצע את הרישום מחדש.
- אם הנהג נוהג לעתים קרובות עם משקפיים וגם עם עדשות מגע, מומלץ לבצע רישום כפול - פעם אחת עם משקפיים ופעם שנייה עם עדשות מגע.
- זיהוי המשתמש מתחיל מיד לאחר שנכנסים לרכב, אך אם המשתמש מפנה את מבטו כלפי מטה או מביט במראה החיצונית במשך פרק זמן ארוך, ייתכן שהמשתמש לא יזוהה.
- אם רושמים תאומים, או שני אנשים אחרים בעל פנים דומות, ייתכן שיזוהה האדם הלא נכון, ולא זה שנכנס לרכב.
- אם האדם שבמושב הנוסע רוכן כלפי מושב הנהג, או במקרים שבהם מתגלים פנים של שני אנשים סמוך למושב הנהג, פעולתה של המערכת עלולה שלא להיות תקינה.
- במקרים מסוימים, למשל כשהמשתמש מביט כלפי מטה, לעבר המחוונים או המסך של מערכת הניווט, המערכת עשויה לקבוע שעניי הנהג עצומות בזמן הנהיגה, למרות שהן פקוחות. במקרים אלה, ייתכן שישמע צליל ההתראה לנמנום בזמן הנהיגה, או שפעולתה של המערכת לא תהיה תקינה בהיבטים אחרים.

- האור האינפרה-אדום (נורית LED) מכוסים בכיסוי כלשהו שמסתיר אותם, המערכת לא תוכל לנטר את הנהג בצורה נכונה.
- אם תולים אביזר כלשהו על המראה הפנימית, ייתכן שלא יתאפשר גילוי תקין.
- אין לגעת במצלמה לזיהוי המשתמש או במקור האור האינפרה-אדום (נורית LED) ישירות באצבעות. אם יש לכלוך או טביעות אצבע על חלקים אלה, המערכת לא תוכל לנטר את הנהג בצורה נכונה. אם יש לכלוך או טביעות אצבע על חלקים אלה, נגב אותם במטלית יבשה ורכב, או נגב בעדינות במטלית לחה שנשחטה היטב.
- אם פני השטח של המצלמה לזיהוי המשתמש או מקור האור האינפרה-אדום (נורית LED) נשרטו, ייתכן שלא יתאפשר גילוי תקין. היזהר שעצמים קשים לא יבואו במגע עם חלקים אלה.
- אם נוצר עיבוי על פני השטח של המצלמה לזיהוי המשתמש או מקור האור האינפרה-אדום (נורית LED), ייתכן שלא יתאפשר גילוי תקין. אם נוצר עיבוי על חלקים אלה, נגב אותם במטלית רכה ויבשה.
- במהלך רישום משתמש לזיהוי, יש להימנע ככל האפשר מלסגור את העיניים.

- המשתמש אינה יכולה לזהות את העיניים.
- כשהאור מהמקור האינפרה-אדום (נורית LED) משתקף בעדשות המשקפיים.
- כשלנהג יש רטייה על העין.
- כשהנהג חובש כובע שמסתיר את העיניים.
- אם פריטים מסוימים מסתירים חלקים מפניו של הנהג, ייתכן שלא ניתן יהיה לגלות אם הוא מנומנם או נוהג בחוסר תשומת לב.
- לא ניתן לזהות את המשתמש בצורה נכונה אם העיניים, האף או הפה מוסתרים מאחורי מסכה, חמצואר, משקפי שמש או פריט אחר.
- פעולתה של המערכת לניטור הנהג עלולה שלא להיות תקינה אם הגבות, העיניים, האף או הפה מוסתרים על ידי פריט שנמצא בין פניו של הנהג לבין המערכת.
- אם גלגל ההגה מכוסה בכיסוי עבה, והגובה או המרחק של גלגל ההגה כווננו למצבים מסוימים, ייתכן שהכיסוי יסתיר את פני הנהג מהמערכת, ופעולתה של המערכת לניטור הנהג לא תהיה תקינה.
- אין להצמיד מדבקות כלשהן למצלמה לזיהוי המשתמש או למקור האור האינפרה-אדום (נורית LED). אם המצלמה לזיהוי המשתמש או מקור

כל נתוני הנהג שנשמרו לפי ההוראות שלהלן. כשמשביתים את המערכת לניטור הנהג, היא אינה יכולה לספק את תפקודי הבטיחות והנוחות שלה.

- אם העיניים מצטמצמות עקב צחוק או סנוור ממקור אור חיצוני, המערכת עלולה לקבוע שהעיניים עצומות וייתכן שיושמע צליל ההתראה לנמנום בזמן הנהיגה, או שפעולתה של המערכת לא תהיה תקינה בהיבטים אחרים.

- מצבי ההתראה על נמנום בנהיגה או הירדמות מזוהים על פי משך הזמן ואחוז הזמן שבו העיניים עצומות. צליל ההתראה לנמנום בזמן הנהיגה אינו מושמע מיד כשהנהג חש מנומנם או מפהק.

- גם אם הנהג אינו חש שהוא עומד להירדם, אם עיניו נעצמות או אם הוא ממצמץ לעתים תכופות, ייתכן שיושמע צליל ההתראה לנמנום בזמן הנהיגה.

- ייתכן שצליל ההתראה לנהיגה בחוסר תשומת לב יושמע כשהנהג רוכן קדימה או מוציא את ראשו מהחלון בזמן הנהיגה.

- צליל ההתראה לנהיגה בחוסר תשומת לב לא יושמע כשהרכב עוצר או נוסע לאט, גם אם הנהג אינו מביט היישר קדימה.

- המערכת לניטור הנהג אוספת ושומרת נתונים על מאפייני הפנים של הנהגים. נתוני זיהוי הפנים מאוחסנים באופן מקומי ואינם נשלחים או מועברים מהרכב. הם אינם משודרים לחברת סובארו או לגורם אחר כלשהו, ואינם נשמרים על ידי חברת סובארו או גורם אחר כלשהו. אפשר להשבית את המערכת לניטור הנהג ולמחוק את

התפקודים הזמינים משתנים בהתאם להגדרות של המערכת לניטור הנהג ולהגדרות התפקוד לזיהוי המשתמש.

התפקודים הזמינים

מערכת לניטור הנהג ¹				
OFF	ON			
לא זמינה	זמינה	התראה על נמנום / חוסר תשומת לב בנהיגה	ON	תפקוד זיהוי המשתמש ²
לא זמין	זמין	תפקוד זיהוי המשתמש		
לא זמינה	זמינה	התראה על נמנום / חוסר תשומת לב בנהיגה	OFF	
לא זמין	זמין	תפקוד זיהוי המשתמש		

■ **תפקוד זיהוי המשתמש**

▲ אזהרה

יש לבצע את הרישום, ההפעלה או המחיקה של מצבי הכוונון של המושב והמראות החיצוניות לפני תחילת הנסיעה. אם הרישום, ההפעלה או המחיקה יבוצעו במהלך הנהיגה, קיימת סכנה של תאונה.

לאחר שרושמים משתמש, אפשר להפעיל את ההגדרות הבאות.

▼ **התאמה אישית של תנוחת הנהיגה**

- מצבי הכוונון של המושב והמראות החיצוניות הפעלת מצבי הכוונון של המושב והמראות החיצוניות כפי שרשמו.
- הטיית המראות לנסיעה לאחור הפעלת זוויות ההטיה של המראות החיצוניות כפי שרשמו לנסיעה לאחור.

▼ **התאמה אישית של לוח המחוונים**

- המסך הבסיסי של הצג שבלוח המחוונים הצגת המסך שהמשתמש בחר בפעם האחרונה שבה יצא מהרכב.
- מסך צריכת דלק הצגה של צריכת הדלק הממוצעת בנסיעה האחרונה של המשתמש.

התנהגות והפעלה

הפריטים הזמינים במסגרת התפקוד

מערכת לניטור הנהג ¹				
OFF	ON			
לא זמין	זמין	רישום משתמש	ON	תפקוד זיהוי המשתמש ²
לא זמינה	זמינה	מחיקת משתמש		
לא זמינה	זמינה	מחיקת כל המשתמשים		
לא זמין	זמין	עדכון הגדרות המשתמש		
לא זמינה	זמינה	מחיקת תנוחת הנהיגה	OFF	
לא זמין	לא זמין	רישום משתמש		
לא זמינה	זמינה	מחיקת משתמש		
לא זמינה	זמינה	מחיקת כל המשתמשים		
לא זמין	לא זמין	עדכון הגדרות המשתמש		
לא זמינה	לא זמינה	מחיקת תנוחת הנהיגה		

*1: אפשר להפעיל את המערכת או לנתק אותה בעזרת מתג הניתוק של המערכת לניטור הנהג. עיין בנושא "מתג הניתוק של המערכת לניטור הנהג" ☞ 374.

*2: אפשר להפעיל את התפקוד או לנתק אותו בעזרת הגדרות ההתאמה האישית שבצג הרב-תכליתי. עיין בנושא "ההגדרות של זיהוי המשתמש" ☞ 219.

כשהמשתמש רשום, התפקודים הזמינים שונים מאשר כשהוא לא רשום.

התפקודים הזמינים

המשתמש אינו רשום.	המשתמש רשום.	
לא זמין	זמין	תפקוד זיהוי המשתמש

▼ התאמה אישית של הצג הרב-תכליתי

- המסך הבסיסי של הצג הרב-תכליתי
- הצגת המסך שהשתמש בחר בפעם האחרונה שבה יצא מהרכב.
- מסך צריכת דלק
- הצגה של צריכת הדלק הממוצעת בנסיעה האחרונה של המשתמש.
- התאמה אישית מקושרת לתפקוד זיהוי המשתמש

▼ התאמה אישית של בקרת האקלים

- הגדרות בקרת האקלים
- הפעלת הטמפרטורה שנקבעה במערכת מיזוג האוויר, מצב זרימת האוורור והגדרות נוספות שבחר המשתמש בפעם האחרונה שיצא מהרכב.

הערה

אם משתמש שזוהה יוצא מהרכב בזמן שמערכת מיזוג האוויר פועלת בעצמה מרבית (MAXA/C ON), בפעם הבאה יופעל מיזוג האוויר בהתאם לקביעה שקדמה להפעלה בעצמה מרבית.

▼ הפעלה/ניתוק של המערכת לניטור הנהג

הפעלת המצב שבחר המשתמש ביחס למערכת לניטור הנהג בפעם האחרונה שיצא מהרכב - פעילה או מנותקת.

תפריט		פריט	
Time/Date (שעה/תאריך)	BirthDay (יום הולדת)		
	Anniversary (יום שנה)		
Display/Beep (תצוגה/צלילים)	Screen off (כיבוי הצג)		
	Favorite (מועדפים)		
	Bypass Screen (דילוג על מסכים)	Birthday Reminder (תזכורת ליום הולדת)	
		Anniversary Reminder (תזכורת ליום שנה)	
	Traffic Info (מידע תעבורה)		
	Weather (מזג אוויר)		
	Turn by turn (הנחיות ניווט פנייה אחר פנייה)		
Beep (צלילים)			
Climate Control (בקרת אקלים)	Mode Setting (קביעת מצב)		
	Occupant Detection (חישת תפוסה)		

שינוי ההגדרות של ההתאמה האישית ▼

■ התראה על נמנום/חוסר תשומת לב בנהיגה

בזמן הנהיגה, המערכת לניטור הנהג מנטרת מקרים שבהם ייתכן כי הנהג לא מרוכז או מנמנם, ומתריעה על כך בפני הנהג. כשמופעלת התראה על נמנום/חוסר תשומת לב בנהיגה, מושמע צליל ומתפרצת הודעה.

הערה

- ההתראה על נמנום/חוסר תשומת לב בנהיגה מופעלת בכל המצבים של התפקוד לזיהוי המשתמש.
- ההתראה על חוסר תשומת לב בנהיגה אינה מופעלת כשמפעילים את מאותת הפנייה, או כשידית בורר ההילוכים במצב R.
- כשמופיע חייווי הניתוק של הבלימה טרום-התנגשות בצג שבלוח המחוונים, ההתראה על חוסר תשומת לב בנהיגה מופעלת בזמן הרגיל גם אם מתגלים רכב או מכשול מלפנים. לפרטים על מערכת EyeSight, עיין בנספח למדריך לנהג העוסק במערכת EyeSight.

אפשר לשנות את הקביעה באמצעות תפקוד ההתאמה האישית של הצג הרב-תכליתי. עיין בנושא "הגדרות המערכת לניטור הנהג" ☞ 213.	הפריט	
	אם בוחרים בתפקוד ההתאמה האישית של המסך המקושרת למשתמש המסונכרן ומשנים את ההגדרה, היא נשמרת באופן אוטומטי.	התאמה אישית של תנוחת הנהיגה
התאמה אישית של לוח המחוונים*		זוויות ההטיה של המראות החיצוניות בעת נסיעה לאחור
התאמה אישית של הצג הרב-תכליתי*		המסך הבסיסי של הצג שבלוח הרב-תכליתי
התאמה אישית של בקרת האקלים*		המסך הבסיסי של הצג הרב-תכליתי
הפעלה/ניתוק של המערכת לניטור הנהג		

*: כשהמערכת לניטור הנהג מנותקת, המערכת לניטור הנהג ממשיכה לשמור את התנאים המיידיים ששררו לפני שהמערכת נותקה, גם אם המסך וההגדרות שנבחרו השתנו.

▼ התראה על חוסר תשומת לב בנהיגה



כשהמערכת קובעת כי ייתכן שהנהג אינו מרוכז בנהיגה, היא מתריעה על כך בפני הנהג.

כשמופעלת התראה על חוסר תשומת לב בנהיגה, מושמע צליל ומתפרצת הודעה בצג בלוח המחוונים.

כשמערכת EyeSight מגלה רכב או מכשול מלפנים, היישר לפני הרכב, ייתכן שההתראה על חוסר תשומת לב בנהיגה תוצג במועד מוקדם מהרגיל. עיין בנספח למדריך לנהג העוסק במערכת EyeSight.

▼ התראה על נמנום בנהיגה

אפשרות של נמנום מתגלה לפי כמות הפעמים שבהן הנהג עוצם עיניים, ומופקת התראה לנהג. כשמופעלת התראה על נמנום בנהיגה, מושמע צליל ומתפרצת הודעה.

צליל התראה	צג רב-תכליתי	צג בלוח המחוונים	
שני צלילים (מושמע עד שעייני הנהג נפקחות.)			נמנום בנהיגה
			נמנום כבד
חמישה צלילים	—		נמנום קל
צליל אחד	—	—	לא מנומנם
—	—	—	—

- כשהמערכת לניטור הנהג אינה יכולה לנטר את תנועות העיניים של הנהג.
- כשהמערכת לניטור הנהג אינה יכולה לנטר את הגבות, העיניים, האף או הפה של הנהג.
- כשהמצלמה ומקור האור האינפרה-אדום (נורית LED) מכוסים והמערכת לניטור הנהג אינה יכולה לנטר את הנהג בצורה נכונה.

▼ נורית האזהרה של המערכת לניטור הנהג (צהובה)

אזהרה זו מופיעה כשאירעה בעיה במערכת לניטור הנהג. פנה למוסך כדי שהמערכת תיבדק. מומלץ לפנות למרכז שירות מורשה סובארו מטעם היבואן.

■ שימוש במערכת לניטור הנהג

▼ זיהוי המשתמש

כשרשום משתמש בתפקוד לזיהוי המשתמש, המערכת לניטור הנהג פועלת באופן הבא.

ניתן להשתמש במערכת לניטור הנהג. כמו כן, לא ניתן לבחור בפריטים הבאים.

- רישום משתמש
- מחיקת משתמש
- מחיקת כל המשתמשים
- עדכון הגדרות המשתמש
- מחיקת תנוחת הנהיגה
- כינוס אוטומטי של המושב בכניסה

▼ נורית חיווי פעולה של המערכת לניטור הנהג (ירוקה)

חיווי זה מופיע כשהמערכת לניטור הנהג פעילה.

▼ נורית חיווי לניתוק של המערכת לניטור הנהג

נורית חיווי זו מאירה כשהמשתמש לחץ על מתג הניתוק של המערכת לניטור הנהג והמערכת לניטור הנהג אינה פועלת.

▼ נורית חיווי להפסקה זמנית של הפעולה של המערכת לניטור הנהג

חיווי זה מופיע כשפעולתה של המערכת לניטור הנהג הופסקה באופן זמני.

הערה

פעולתה של המערכת לניטור הנהג נפסקת באופן זמני בנסיבות הבאות.

- כשהטמפרטורה של היחידה הראשית של המערכת לניטור הנהג גבוהה או נמוכה.

■ חיווי/אזהרה של המערכת לניטור הנהג

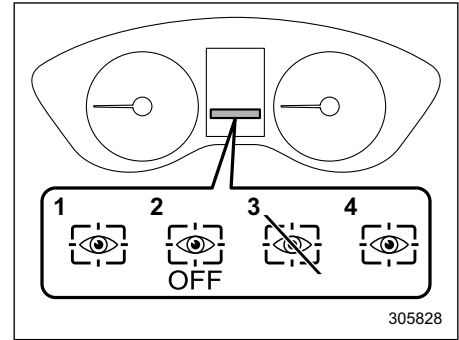

- (1) נורית חיווי פעולה של המערכת לניטור הנהג (ירוקה)
- (2) נורית חיווי לניתוק של המערכת לניטור הנהג
- (3) נורית חיווי להפסקה זמנית של הפעולה של המערכת לניטור הנהג
- (4) נורית אזהרה של המערכת לניטור הנהג (צהובה)

החיווי/האזהרה של המערכת לניטור הנהג מציינים את מצב המערכת לניטור הנהג בצג שבלוח המחוונים.

הערה

כשמופיעים חיווי הניתוק של המערכת לניטור הנהג, החיווי להפסקה זמנית של הפעולה של המערכת לניטור הנהג או האזהרה של המערכת לניטור הנהג, לא

הזיהוי פעם נוספת לפי ההוראות שמופיעות בנושא "אם המשתמש לא זוהה" 373.

• זיהוי המשתמש אינו מבוצע בזמן הנהיגה.

• אם המושב או המראות החיצוניות נמצאים בתנועה בזמן שזיהוי המשתמש הושלם, לא ניתן להפעיל את מצבי הכוונון של המושב, המראות החיצוניות וזווית ההטיה של המראות החיצוניות בנסיעה לאחור.

• אם מבצעים אחת מהפעולות הבאות בזמן שמופעלים מצבי הכוונון של המושב והמראות החיצוניות, הפעלת מצבי הכוונון של המושב והמראות החיצוניות מבוטלת.

— מפעילים את מתג הכוונון החשמלי של המושב.

— מפעילים את מתג הכוונון של המראות החיצוניות.

— לוחצים על מתג SET.

— לוחצים על הלחצן 1 או על הלחצן 2.

— מעבירים את ידית בורר ההילוכים למצב כלשהו מלבד P.



2. שב במושב הנהג והבט קדימה במשך מספר רגעים.

3. לאחר שיושלם זיהוי המשתמש, מסך קבלת הפנים מופיע בצג הרב-תכליתי.

בשלב זה יותאמו למידע של המשתמש מצבי הכוונון של המושב והמראות החיצוניות, ההגדרות של בקרת האקלים, המסך הבסיסי של הצג שבלוח המחוונים, המסך הבסיסי של הצג הרב-תכליתי וההגדרות המותאמות אישית.

הערה

• בעקבות לחיצה על מתג ההפעלה של הצג הרב-תכליתי, מבוטל המסך של זיהוי המשתמש, אך זיהוי המשתמש נמשך.

• אם ידית בורר ההילוכים אינה במצב P, מצבי הכוונון של המושב לא ישתנו גם אם זיהוי המשתמש הושלם.

• אם זיהוי המשתמש נכשל, בצע את



1. כשפותחים את הדלת ומערכת ההצתה במצב OFF, מופיע המסך של זיהוי המשתמש והמערכת לניטור המשתמש מתחילה בזיהוי המשתמש.

ייתכן שהמסך של זיהוי המשתמש לא יופיע כשפותחים את הדלת במספר מקרים, למשל כשחלף רק זמן קצר מאז שמערכת ההצתה הועברה למצב OFF. במקרים אלה, זיהוי המשתמש מתחיל כשסוגרים את הדלת, אך המסך של זיהוי המשתמש אינו מופיע.

■ רישום ומחיקה של מצבי הכוונון האישיים של הנהג

כשרושמים משתמש, נרשמים בו-זמנית מצבי הכוונון של המושב והמראות החיצוניות וזוויות ההטיה של המראות החיצוניות לנסיעה לאחור. כדי לשנות את הקביעות של מצבי הכוונון של המושב והמראות החיצוניות וזוויות ההטיה של המראות החיצוניות לנסיעה לאחור, עיין בנושא "הגדרות המערכת לניטור הנהג" ☞ 213.

הערה

• התחל את התהליך של רישום המשתמש לאחר שתכוונן את המושב, את הזוויות של המראות החיצוניות ואת זווית ההטיה של המראה החיצונית כלפי מטה בנסיעה לאחור. אם הכוונון יתבצע במהלך רישום המשתמש, התהליך עלול להיקטע. עיין בנושא "מושב בעל כוונון חשמלי" ☞ 34 או בנושא "מראות חיצוניות" ☞ 241.

• אם מעבירים את מערכת ההצתה למצב OFF לפני שרישום המשתמש הושלם, המידע על מצבי הכוונון של המושב, המראות החיצוניות וזווית ההטיה של המראות החיצוניות כלפי מטה בנסיעה לאחור לא יישמר.

• כשהגדרת זיהוי המשתמש היא OFF, או כשמופיעים חיווי הניתוק של המערכת לניטור הנהג, החיווי להפסקה זמנית של הפעולה של המערכת לניטור הנהג או

• כשהתפקוד של סנכרון המשתמש מנותק, לא ניתן לחזור באופן ידני על סריקת הפנים.

■ רישום ומחיקה של משתמש

אפשר לרשום משתמש במערכת לניטור הנהג, ואפשר למחוק משתמשים רשומים. לפרטים על נהלי הרישום והמחיקה, עיין בנושא "הגדרות המערכת לניטור הנהג" ☞ 213.

הערה

• כשמופיעים חיווי הניתוק של המערכת לניטור הנהג, החיווי להפסקה זמנית של הפעולה של המערכת לניטור הנהג או האזהרה של המערכת לניטור הנהג, לא ניתן לבחור בפריטים הבאים.

– רישום משתמש

– מחיקת משתמש

– מחיקת כל המשתמשים

• אפשר למחוק את המידע של המשתמש באמצעות איפוס של הצג הרב-תכליתי וחזרה להגדרות ברירת המחדל שנקבעו במפעל. כשמאפסים את ההגדרות וחוזרים לברירות המחדל שנקבעו במפעל, כל המידע של המשתמש נמחק. אפשר לאפס את ההגדרות ולחזור לברירות המחדל שנקבעו במפעל כשהמערכת לניטור המשתמש מנותקת.

▼ אם המשתמש לא זוהה

במקרה הבא, לא ניתן לזהות את המשתמש וההודעה User recognition stopped (זיהוי המשתמש נפסק) עשויה להופיע.

• כשעצם כלשהו מסתיר את המצלמה

הסר את העצם המסתיר ובצע את הנוהל המתאים כדי לשוב ולבצע את זיהוי המשתמש.

עיין בנושא "חזרה על זיהוי פנים" ☞ 213.

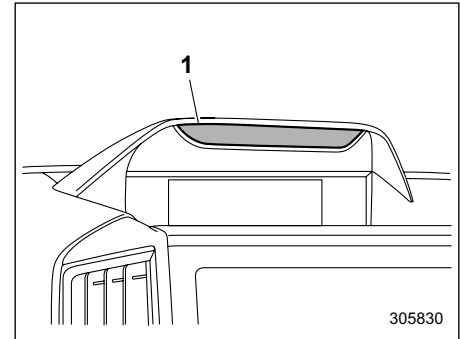

1) מצלמה

הערה

• ייתכן שזיהוי המשתמש לא יהיה אפשרי אם יש לכלוך או טביעות אצבעות על המצלמה לזיהוי המשתמש. לניקוי, נגב במטלית רכה, או נקה בעדינות במטלית לחה שנסחטה היטב.

האזהרה של המערכת לניטור הנהג, לא ניתן לבחור בפריטים הבאים.

– עדכון הגדרות המשתמש

– מחיקת תנוחת הנהיגה

• ניתן לרשום או למחוק את תנוחת הנהיגה רק כשהמשתמש הרשום יושב במושב הנהג וזיהוי המשתמש הושלם.

■ הגדרות פעולה/ניתוק של המערכת לניטור הנהג

הערה

• אם מנתקים את המערכת לניטור הנהג לאחר שזיהוי המשתמש הושלם, התפקוד של זיהוי המשתמש שומר את ההגדרה שנקבעה למערכת לניטור הנהג - פעילה או מנותקת.

• גם אם מעבירים את מתג הניתוק של המערכת לניטור הנהג למצב מנותק, המערכת לניטור הנהג שבה לפעול באופן אוטומטי לאחר שפותחים את דלת הנהג ושבבים וסוגרים אותה בזמן שהרכב במצב נייח. זה קורה רק כשקובעים את ההגדרה של זיהוי הנהג במצב ON. המערכת שבה לאחר מכן באופן אוטומטי למצב OFF.

• לאחר שמנתקים את המערכת לניטור הנהג, אם המערכת לניטור הנהג הופעלה כשדלת הנהג פתוחה, ייתכן שזיהוי המשתמש לא יבוצע בצורה נכונה.

▼ מתג הניתוק של המערכת לניטור הנהג

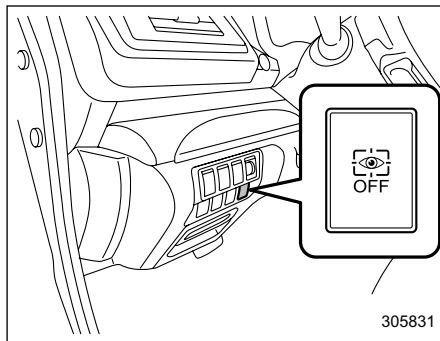

בעקבות לחיצה על מתג הניתוק של המערכת לניטור הנהג, המערכת לניטור הנהג מנותקת. כשהמערכת לניטור הנהג מנותקת, חייווי הניתוק של המערכת לניטור הנהג מופיע בצג שבלוח המחוונים. כדי להפעיל את המערכת לניטור הנהג, לחץ לחיצה נוספת על מתג הניתוק של המערכת לניטור הנהג.

הערה

גם כשמנתקים את המערכת לניטור הנהג, התפקודים לזיהוי המשתמש ולהחזרה אוטומטית לאחור של המושב בכניסה לא מופעלים או מנותקים באופן אוטומטי.

▼ ההגדרות של זיהוי המשתמש

אפשר להפעיל או לנתק את התפקוד של זיהוי המשתמש במערכת לניטור הנהג. לפרטים על נוהל הקביעה, עיין בנושא "הגדרות המערכת לניטור הנהג" ☞ 213.

הערה

• לא ניתן לשנות את קביעת התפקוד לזיהוי המשתמש ביחס לכל משתמש בנפרד.

• הגדרת ברירת המחדל של התפקוד לזיהוי המשתמש היא ON.

• כשמנתקים את התפקוד לזיהוי המשתמש (מצב OFF), לא ניתן לבחור בפריטים הבאים.

– חזרה על זיהוי פנים

– רישום משתמש

– עדכון הגדרות המשתמש

– מחיקת תנוחת הנהיגה

▼ החזרה אוטומטית לאחור של המושב בכניסה לרכב

התפקוד להחזרה אוטומטית לאחור של המושב בכניסה לרכב מזיז את מושב הנהג באופן אוטומטי לאחור כאשר משחררים את הנעילה של דלת הנהג ופותחים אותה. ניתן להפעיל את התפקוד או לבטל אותו. לפרטים על נוהל הקביעה, עיין בנושא "הגדרות המערכת לניטור הנהג" ☞ 213.

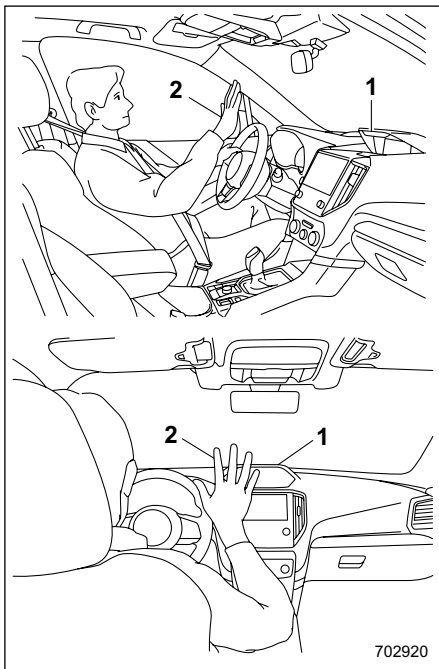

■ מחוות יד

התפקוד של מחוות יד מאפשר לקבוע טמפרטורה גבוהה או נמוכה יותר בצד הנהג לפי 4 דרגות של כפתור בקרת הטמפרטורה כאשר מבצעים מחוות יד מסוימת באזור שנמצא בדיוק לפני מערכת הניווט ו/או מערכת השמע.

מחוות היד מאפשרות להפעיל את מערכת בקרת האקלים מבלי להסיר את העיניים מהדרך, והן מסייעות לצמצם את המקרים שבהם צריך להסיר את היד מגלגל ההגה לפרק זמן ארוך.

- ניתן להשתמש במחוות היד בתנאים הבאים:
- המנוע פועל.
- מערכת בקרת האקלים פועלת. עיין בנושא "לוח בקרת האקלים" ☞ 249.
- ידית בורר ההילוכים אינה במצב P או R.

▲ אזהרות

המתן עד שהחזרה האוטומטית לאחור של המושב תושלם לפני שתתיישב במושב הנהג.

הערה

- אם מצב הכוונון של המושב לא נרשם בזיכרון של תפס המפתח החכם, ניתן להשתמש בתפקוד החזרה האוטומטית לאחור של המושב בכניסה לרכב.
- גם כשהתפקוד לחזרה אוטומטית לאחור של המושב בכניסה לרכב פעיל, הוא מנותק באופן אוטומטי כשהתפקוד של זיהוי המשתמש מנותק (OFF).
- כשמופיעים חיווי הניתוק של המערכת לניטור הנהג, החיווי להפסקה זמנית של הפעולה של המערכת לניטור הנהג או האזהרה של המערכת לניטור הנהג, לא ניתן לבחור בהחזרה אוטומטית לאחור של המושב בכניסה לרכב.
- תפקוד זה פועל כשהמושב נמצא לפני מרכז המהלך של מנגנון הזזת המושב.

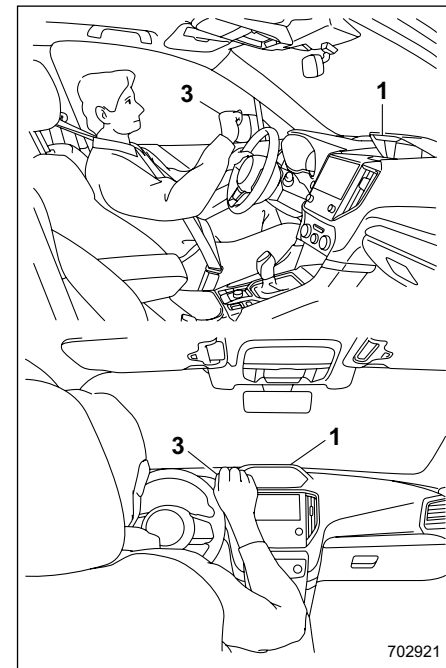

- 1 מצלמה
 - 2 כשמבצעים את המחווה עם כף יד פתוחה, נקבעת טמפרטורה גבוהה יותר.
 - 3 כשמבצעים את המחווה באגרוף קמוץ, נקבעת טמפרטורה נמוכה יותר.
- הפנה את כף היד לעבר המצלמה ובצע את המחווה כאשר האצבעות נמצאות במצב זקוף מול המצלמה. השאר את היד במצב זה עד שיושמע צליל קצר.

אם חלפו מספר שניות מבלי שהצליל הושמע, הרחק את היד מאזור הגילוי - למשל, אחוז שוב בגלגל ההגה - ולאחר מכן בצע את המחווה פעם נוספת.

הטמפרטורה שנקבעה משתנה בדרגה אחת בכל פעם שמבצעים את המחווה. לא ניתן לשנות את הטמפרטורה ברציפות באמצעות מחוות יד. כדי להמשיך ולשנות את הטמפרטורה, הרחק את היד מאזור הגילוי - למשל, אחוז שוב בגלגל ההגה - ולאחר מכן בצע את המחווה פעם נוספת.

מחוות היד אינן זמינות בתנאים הבאים.

- כשאחת מהנוריות הבאות מאירה.
 - נורית חיווי לניתוק של המערכת לניטור הנהג
 - נורית חיווי להפסקה זמנית של הפעולה של המערכת לניטור הנהג
 - נורית האזהרה של המערכת לניטור הנהג (צהובה)
- ידית בורר ההילוכים נמצאת במצב P או R.
- כשהמערכת לניטור הנהג אינה מזהה את פני הנהג. עיין בנושא "מערכת לניטור הנהג (אם קיימת)".

כשנוהגים ברכב, מחוות היד אינן זמינות כשמתקיימים התנאים הבאים.

- מפעילים את מהבהבי הפנייה או את מהבהבי החירום.
- מסובבים את גלגל ההגה לפנייה חדה.
- ההתראה על חוסר תשומת לב בנהיגה הופעלה.
- ההתראה על נמנום בנהיגה הופעלה.
- המערכת לניטור הנהג נמצאת בתהליך של זיהוי הנהג.
- הרכב נוסע לאט.

הערה

- הפעולה של מחוות היד עלולה שלא להיות תקינה בתנאים הבאים.
 - אם עקב קרינת השמש (או מקור אור אחר עם רכיב חזק של אינפרה-אדום) ידו של הנהג מטילה צל.
 - כשיש שינויים רגעיים משמעותיים בעצמה של קרני השמש (או מקור אור כלשהו עם רכיב חזק של אינפרה-אדום) על יד הנהג.
 - הנהג עוטה כפפות או שיש לו אביזרים כלשהם על היד.
 - אם יש חפץ כלשהו בין ידו של הנהג לבין המצלמה.
 - אם יש יותר מיד אחת בטווח הגילוי, למשל אם גם ידו של הנוסע נמצא בטווח הגילוי.

■ כיצד לקבל קוד מקור באמצעות מקור פתוח

מידע על תוכנה בעלת קוד מקור חופשי/ פתוח

מוצר זה מכיל תוכנה בעלת קוד מקור חופשי/פתוח (FOSS).

אפשר למצוא את פרטי הרישוי ו/או קוד המקור של תוכנת FOSS בכתובת הבאה:

http://www.embedded-carmultimedia.jp/RTOS/License/oss/DMS_0102/

סובארו מטעם היבואן. לפרטים, מומלץ לפנות למרכז שירות מורשה סובארו מטעם היבואן.

■ אישור המערכת לניטור הנהג (בדגמים בעלי מפרט אמריקני)

▲ זהירות

אזהרת FCC
שינויים או שיפורים שלא אושרו במפורש על ידי הגורם האחראי לתאימות עלולים לגרום לשלילת האישור שניתן למשתמש להפעיל את הציוד.

הערה

התקן זה עומד בדרישות של חלק 15 לכללי FCC. ההפעלה תלויה בשני התנאים הבאים: (1) אסור להתקן לגרום להפרעה מזיקה, ו-(2), התקן זה חייב לספוג כל הפרעה שתיקלט, כולל הפרעה שעלולה לגרום להפעלה לא רצויה.

• הפעולה של מחוות היד עלולה שלא להיות תקינה כשמתקיימים התנאים הבאים.

– ידו של הנהג קרובה מדי למצלמה. אם המצלמה אינה מזהה את ידך, קרב מעט את ידך לפניך.

– ידו של הנהג נמצאת מחוץ לטווח של החיישן.

– ידו של הנהג מסתובבת בזווית גדולה.

– ידו של הנהג נוטה בזווית אנכית חדה ביחס לאזור החיישן.

• במקרים הבאים, המערכת עלולה לזהות בטעות תנועת יד כמחוות יד, וכתוצאה מכך הטמפרטורה שנקבעה עלולה להשתנות.

– כשידך עוברת בטווח החיישן בזמן שאתה מושיט אותה לאדם שנמצא מחוץ לרכב.

– כשאתה מכוונן את המראה הפנימית או מדליק או מכבה את התאורה הפנימית.

– כשנוסע שיושב מאחור רוכן קדימה ומניח את ידו בטווח הגילוי.

• כשמערכת בקרת האקלים כבויה, המערכת עשויה להשמיע צליל בתגובה למחוות הנהג.

• ניתן לשנות את הגדרת הפעולה של מחוות היד ולבטל את פעולתו במוסך. מומלץ לפנות למרכז שירות מורשה



עצות לנהיגה

- 389..... צמיגי שלג
- 390..... שרשרות שלג
- 390..... נדנוד הרכב
- 391 8-10 העמסת הרכב
- 391..... כושר נשיאת המשקל של הרכב
- GAWR ו-1 GVWR (המשקל הכולל המרבי המותר של
- 392..... הרכב והמשקל הכולל המרבי המותר על הסרן)
- 393..... מסילות לגגון מטען (אם קיימות)
- 394 8-11 גרירת גרור
- 394..... אחריות ותחזוקה
- 394..... ערכי עומס מרביים
- 397..... ווי גרירה
- 398..... כשאין גוררים גרור
- 398..... ריתום גרור
- 399..... המלצות לגרירת גרור
- 8-1 הרצת רכב חדש – 1,600 הק"מ הראשונים 380
- 8-2 עצות לחיסכון בדלק..... 380
- 8-3 גזי הפליטה של המנוע (פחמן חד-חמצני) 380
- 8-4 ממיר קטליטי 381
- 8-5 ביקורות תקופתיות..... 382
- 8-6 נהיגה בארצות זרות 382
- 8-7 נהיגה ברכב בעל הנעה לכל הגלגלים (AWD) 382
- 8-8 נהיגה בכביש ובשטח..... 384
- לפני הנהיגה 385
- במהלך הנהיגה 385
- לאחר הנהיגה 386
- 8-9 נהיגה בתנאי חורף 387
- הפעלת הרכב במזג אוויר קר 387
- נהיגה בתנאי שלג וקרח 388
- הגנה מפני שיתוך (קורוזיה)..... 389

8-1. הרצת רכב חדש – 1,600 הק"מ הראשונים

ביצועי הרכב ואורך חייו ייקבעו במידה רבה על-ידי אופן הנהיגה והטיפול בו בהיותו חדש. פעל על פי ההוראות להלן במהלך 1,600 הק"מ הראשונים:

- הימנע מהאצת המנוע. אסור להניח למנוע לפעול במהירות גבוהה מ-4,000 סל"ד, אלא במקרה חירום.
 - הימנע מנסיעה בסיבובי מנוע קבועים או ממהירות נסיעה קבועה, מהירה או אטית.
 - הימנע מזינוקים פתאומיים בהתחלת הנסיעה או מהאצות חדות, פרט למקרי חירום.
 - הימנע מבלימות חזקות, פרט למקרי חירום.
- הוראות ההרצה שפורטו לעיל ישימות גם עבור מנוע שעבר שיפוץ, מנוע שהותקן מחדש, או לאחר החלפה של רפידות בלמים.

8-2. עצות לחיסכון בדלק

ההצעות שלהלן יסייעו לך לחסוך בדלק:

- בחר את ההילוך המתאים ביותר למהירות בה הנך נוסע ולתנאי הדרך.
- הימנע מהאצות או האטות פתאומיות. הקפד להאיץ בצורה מתונה, עד שתגיע למהירות הרצויה. ואז, השתדל להישאר במהירות זו לאורך זמן ככל האפשר.
- הימנע מ"פמפום" דוושית ההאצה והימנע מהאצת המנוע.
- הימנע מהפעלת מנוע בסרק שלא לצורך.
- הקפד לשמור על תיאום מנוע תקין.
- שמור על לחץ אוויר נכון בצמיגים, כמצוין על תווית לחצי האוויר בגלגלים, אשר מותקנת מתחת למנועול הדלת, בצד הנהג. לחץ אוויר נמוך יגביר את שחיקת הצמיגים ואת צריכת הדלק.
- השתמש במזגן האוויר רק בשעת הצורך.
- שמור על יישור הגלגלים הקדמיים והאחוריים.
- הימנע מנשיאת מטען מיותר ברכב.

8-3. גזי הפליטה של המנוע (פחמן חד-חמצני)

▲ אזהרה

- אסור בהחלט לשאוף את גזי הפליטה של המנוע. גזים אלה מכילים פחמן חד-חמצני (CO) שהינו גז חסר צבע וחסר ריח, המסוכן עד כדי גרימת מוות כאשר נשאף.
- הקפד לשמור על מערכת פליטה מתוחזקת כראות, על מנת למנוע כניסת גזי פליטה אל תא הנוסעים.
- לעולם אל תפעיל את המנוע בתוך מקום סגור, כגון מוסך, פרט לזמן הקצר הדרוש על מנת להיכנס לתוכו או לצאת ממנו עם הרכב.
- הימנע מיישיבה ברכב חונה לזמן ממושך עם מנוע פועל. אם אין להימנע מכך, השתמש במניפת האוורור על מנת להזרים אוויר טרי לתוך הרכב.
- הקפד לשמור על סבכת כניסת האוויר הקדמית נקייה משלג, עלים, לכלוך או גופים זרים על מנת לאפשר פעולה תקינה של מערכת האוורור.
- אם אתה חושד שגזי פליטה נכנסים לתוך הרכב, יש לבדוק ולתקן זאת בהקדם האפשרי. אם אתה חייב לנהוג במצב זה, עשה זאת כאשר כל החלונות פתוחים לגמרי.

אש חוזרת או בעירה לא מושלמת), הבא את רכבך לבדיקה ותיקון במוסד. מומלץ לפנות למרכז שירות מורשה סובארו מטעם היבואן.

- אין לצפות את מגן החום של הממיר הקטליטי ואת מערכת הפליטה בשכבת מגן תחתונה או בטיפול למניעת חלודה.
- אין לנסוע ברכב כשכמות הדלק במיכל נמוכה מאוד.

▲ אזהרה

- הימנע מסיכוני אש. אל תסיע או תחנה את הרכב ליד חומרים דליקים (כגון עשב, נייר, סמרטוטים או עלים), מכיוון שהממיר הקטליטי פועל בטמפרטורות גבוהות מאוד.
- הרחק בני אדם וחומרים דליקים מצינור הפליטה כאשר המנוע פועל. גזי הפליטה חמים מאוד.

4-8. ממיר קטליטי

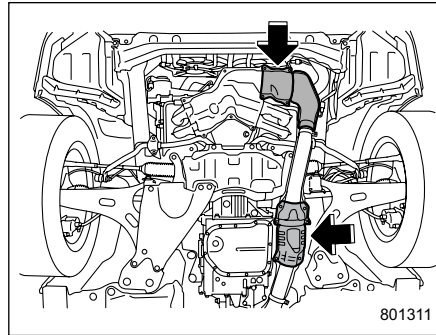

הממיר הקטליטי מותקן במערכת הפליטה. הוא משמש כזרז (קטליזטור) להפחתת כמות גזי CO, HC ו-NOx שבגזי הפליטה, על מנת להשיג גזי פליטה נקיים יותר.

על מנת למנוע נזק לממיר הקטליטי:

- השתמש רק בדלק נטול-עופרת. גם כמות קטנה של דלק המכיל עופרת תגרום נזק לממיר הקטליטי.
- אסור בהחלט להתניע את הרכב בדחיפה או במשיכה.
- הימנע מהאצת המנוע למהירויות גבוהות מאוד.
- אסור בהחלט להעביר את מערכת ההצתה למצב OFF כאשר הרכב נמצא בתנועה.
- שמור על מנוע מתואם. אם תבחין בפעולה "משובשת" של המנוע (החטאת בעירה,

- הקפד שהדלת האחורית המתרוממת תהיה סגורה במהלך הנסיעה, על מנת למנוע חדירה של גזי פליטה אל תא הנוסעים.

הערה

עקב התרחבות והתכווצות מתכות מהן בנויה מערכת הפליטה, ייתכן שיישמעו רעשים ממערכת הפליטה למשך זמן קצר לאחר כיבוי המנוע. רעשים אלה נחשבים לנורמליים.

8-5. ביקורות תקופתיות

על מנת לשמור על רכבך במצב תחזוקה מיטבי בכל עת, הקפד לבצע את פעולות התחזוקה והשירות הרשומות בתכנית התחזוקה המפורטת בעמודים 435 עד 438 על פי מרווחי הזמן או מרחקי הנסיעה הנקובים.

8-6. נהיגה בארצות זרות

אם הנך מתכוון להשתמש ברכבך במדינה אחרת:

- ודא כי ניתן להשיג את הדלק הדרוש לרכב. עיין בנושא "דרישות דלק" ע"פ 292.
- הקפד למלא אחר כל ההוראות והדרישות הנהוגות בכל מדינה בה אתה נוהג.

8-7. נהיגה ברכב בעל הנעה לכל הגלגלים (AWD)

▲ אזהרה

- שמור תמיד על מהירות נהיגה בטיחותית על פי תנאי הדרך ומזג האוויר, על מנת למנוע תאונה תוך פניות חדות, בלימה פתאומית או תנאי נסיעה דומים.
- עליך להקפיד תמיד על נהיגה זהירה – ביטחון מופרז המסתמך על הימצאות מערכת הנעה לכל הגלגלים ברכב עלול בקלות לגרום לתאונה חמורה.
- כשמחליפים או מתקינים צמיגים, צריכים כל ארבעת הצמיגים להיות זהים מההיבטים הבאים:
 - (א) מידה
 - (ב) סמל מהירות
 - (ג) אינדקס עומס
 - (ד) היקף
 - (ה) מבנה
 - (ו) יצרן
 - (ז) מותג (דוגמת המדרך)
 - (ח) שיעור השחיקה

• בשעת נסיעה בכבישים תלולים או בתנאי AWD שלג או החלקה, הביצועים של רכב AWD טובים יותר משל רכב רגיל בעל הנעה לשני גלגלים. מאידך, קיימים רק הבדלים קטנים בפניות חדות או בבלימה פתאומית. לכן, בשעת ירידה במורד או פניות חדות, הקפד להפחית מהירות ושמור על מרחק הולם מכלי רכב אחרים.

• בדוק תמיד את לחצי האוויר בגלגלים במצב קר, לפני התחלת הנסיעה. לחצי האוויר המומלצים מצוינים בתווית לחצי האוויר בגלגלים, המותקנת מתחת למנעול הדלת בצד הנהג.

• נהיגה תכופה של כלי רכב בעלי הנעה לכל הגלגלים בתנאי נסיעה קשים, כגון עליות תלולות או תנאי אבק קשים, יצריכו החלפות תדירות יותר של הפריטים הבאים מאשר פרקי הזמן המצוינים בתכנית התחזוקה המפורטת בעמודים 435 עד 438.

– שמן מנוע

– נוזל בלמים

– שמן דיפרנציאל אחורי

– נוזל תיבת הילוכים רציפה

– שמן דיפרנציאל קדמי

• יש לשמור על תנאי זהירות מסוימים בשעת גרידה של הרכב. לפרטים נוספים, עיין בנושא "גרידה" ☞ 415.

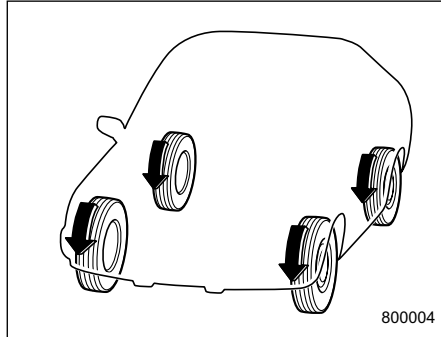

ההנעה לכל הגלגלים (AWD) מעבירה את כוח המנוע לכל ארבעת גלגלי הרכב. דגמי AWD מעניקים אחיזה טובה יותר בשעת נהיגה בדרכים חלקלקות, רטובות או מכוסות שלג, או בשעת יציאה מבוכ, חול או עפר. הודות לחלוקת הכוח בין הגלגלים הקדמיים והאחוריים, מערכת ההנעה לכל הגלגלים של סובארו מספקת גם אחיזה טובה יותר בהאצה, וכוח בלימה רב יותר של המנוע בהאטה.

לפיכך, התנהגות הרכב של סובארו, בעל הנעה לכל הגלגלים, עשויה להיות שונה מזו של רכב רגיל, בעל הנעה לשני גלגלים, ויש כמה תכונות ייחודיות לכלי רכב בעלי הנעה לכל הגלגלים. מטעמי בטיחות, וכן על מנת למנוע גרימת נזק למערכת ההנעה לכל הגלגלים, אנא הקפד לפעול לפי העצות הבאות.

בסעיפים (א) עד (ג), יש לציית למפרט המופיע בתווית לחצי האוויר בגלגלים. תווית לחצי האוויר בגלגלים ממוקמת על עמוד הדלת בצד הנהג.

אם סעיפים (א) עד (ח) אינם זהים בכל ארבעת הצמיגים, עלול להיגרם נזק מכני חמור למערכת ההינע של הרכב, וכתוצאה מכך ייפגעו הנושאים הבאים.

– נוחות הנסיעה

– ההתנהגות

– הבלימה

– כיוול מד-המהירות/מרחק

– המרווח בין המרכב לצמיגים

עלולה גם להיווצר סכנה של אבדן שליטה ברכב ותאונה.

▲ זהירות

אם נעשה שימוש בגלגל חילוף זמני להחלפת צמיג שיצא ממנו האוויר, חובה להשתמש בגלגל החילופי המקורי שמאוחסן ברכב. השימוש בגלגל בעל גודל אחר עלול לגרום נזק מכני חמור למערכת ההינע של הרכב.

8-8. נהיגה בכביש ובשטח

▲ אזהרה

- הסבירות שאדם שאינו חגור ייהרג במקרה של התהפכות גבוהה בהרבה בהשוואה למי שחגור בחגורת הבטיחות. כדי להפחית ככל האפשר את הסכנה לפציעה קשה או למוות, על הנהג וכל הנוסעים לחגור היטב את חגורות הבטיחות לפני תחילת הנסיעה.
- אין לבצע פניות חדות או תמרונים מהירים אלא אם אין שום ברירה אחרת. אלה פעולות מסוכנות שעלולות להוביל לאבדן שליטה, התהפכות, פציעה קשה ואף מוות.
- שמור תמיד על מהירות נהיגה בטיחותית על פי תנאי הדרך ומזג האוויר, על מנת למנוע תאונה תוך פניות חדות, בלימה פתאומית או תנאי נסיעה דומים.
- כשנושבות רוחות צד חזקות יש להאט את מהירות הנסיעה כדי לשמור על היכולת לשלוט ברכב. זכור שלרכבך פרופיל גבוה ומרכז כובד גבוה יותר, ומשום כך הוא מושפע מרוחות צד יותר ממכוניות נוסעים רגילות.
- נהג תמיד במירב הזהירות – ביטחון מופרז עקב נהיגה ברכב בעל הנעה לכל הגלגלים עלול להוביל לתאונה חמורה.

- אסור בהחלט לנסות ולנהוג דרך מקווי מים ושוליות או דרכים מוצפות. מים שנכנסים לפתח יניקת האוויר של המנוע או לצינור הפליטה או מים שניתזים על חלקים חשמליים עלולים להזיק למכונתך ולגרום להדממת המנוע. במקרה זה, פנה מיד למוסך. מומלץ לפנות למרכז שירות מורשה סובארו מטעם היבואן. ללא קשר לעומק, הזרם עלול לשטוף את הקרקע שמתחת לצמיגים, והתוצאה עלולה להיות אבדן אחיזת הקרקע ואפילו התהפכות הרכב.

▲ זהירות

- לאחר שנוהגים בדרכי עפר או בדרכים משובשות, יש לבדוק את גחון הרכב לגילוי נזקים, מעיכות או אזורים שבהם הצבע ירד. אם מגלים בעיה כלשהי, יש לפנות בהקדם האפשרי לבדיקה במוסך. מומלץ לפנות למרכז שירות מורשה סובארו מטעם היבואן.

- נהיגה תכופה של רכב AWD בתנאי נהיגה קשים, כגון כבישים משובשים או שטח, מחייבת לבצע החלפות תכופות יותר של הפריטים הבאים, מכפי שמצוין בתוכנית התחזוקה המפורטת בעמודים 435 עד 438.

– שמן מנוע
– נזול בלמים

זכור שזנק שנגרם לרכב כתוצאה מנסיעה בשטח מבלי לשמור על כללי זהירות מתבקשים דוגמת אלו שפורטו לעיל אינו מכוסה באחריות המוענקת לרכב.

מכוניתך נחשבת לרכב פנאי. רכבי פנאי מתאפיינים במרווח גחון גבוה וחלקם מצוידים בצמיגי שטח (דגמי Subaru Forester Wilderness בלבד), שמאפשרים להשתמש ברכב למגוון רחב יותר של יישומים. מאפייני ההנעה לכל הגלגלים ומרווח הגחון הגבוה יותר מאפשרים לנהוג בסובארו שלך הן בדרכים רגילות והן בשטח. מאפייני ההתנהגות והתמרון של הרכב שונים מאלו של מכוניות נוסעים רבות, הן בכביש והן בשטח, ולכן יש להקדיש זמן להיכרות עם הרכב. עם זאת, חשוב לזכור שזהו אינו רכב שטח רגיל, וגם לא רכב שמיועד לכל תנאי השטח, ואין להפעיל אותו כאילו היה רכב כזה. עקב היותו של מרכז הכובד גבוה יותר ביחס למפסק לעומת מכוניות נוסעים רגילות, סכנת ההתהפכות של כלי רכב אלה גבוהה

אמצעי זהירות לנהיגה בתנאים מסוכנים במיוחד:

- כשעוברים על מהמורות בדרך, יש לנהוג לאט ככל האפשר על מנת למנוע נזק לגלגלים, לגחון ולחלקים נוספים.
- אם אין לך ברירה אלא לנדנד את הרכב לפנים ולאחור כדי לשחרר אותו מבוץ או מחול, לחץ על דוושת ההאצה בעדינות והעבר את תיבת ההילוכים קדימה ואחורה בין "D" ל-"R" מספר פעמים. הימנע מהאצת המנוע. להשגת אחיזה מרבית, אל תסחרר את הגלגלים במהלך חילוץ הרכב.
- אין לבצע את הפעולות הבאות. תיבת ההילוכים עלולה להתחמם יתר על המידה או שתיגרם לה תקלה.
- לחיצה על דוושת ההאצה ועל דוושת הבלם בו-זמנית כשידית בורר ההילוכים אינה במצב P או במצב N.
- לחיצה על דוושת ההאצה כדי להחזיק את הרכב במצב נייח במדרון כשידית ההילוכים אינה במצב P או במצב N.
- ניסיונות חוזרים ונשנים לעבור מהמורה שהרכב אינו מסוגל לעבור.
- כשפני השטח של הדרך חלקלקים במיוחד, אפשר להשיג אחיזה טובה יותר אם מתחילים בנסיעה בהילוך שני במקום בהילוך ראשון. עיין בנושא "בחירת מצב דנני" ☞ 306.

■ במהלך הנהיגה

אמצעי זהירות כלליים:

- נהג בזהירות. אל תיקח סיכונים לא הכרחיים, כגון נהיגה באזורים מסוכנים או בתנאי שטח קשים.
- האט והיה זהיר במיוחד בכל עת. בזמן נהיגה בשטח, לא תזכה לנוחיות שבנתיבי תנועה מסומנים, פניות משופעות, תמרורי תנועה וכדומה.
- אל תיסע לרוחב מדרונות תלולים. במקום זאת, סע ישר למעלה או ישר למטה במדרון. כלי רכב עלול בקלות רבה יותר להתהפך על צידו מאשר לפנים או לאחור. הימנע מלנסוע ישר למעלה או ישר למטה במדרונות תלולים מדי.
- הימנע מתמרוני פניות חדות, במיוחד במהירויות גבוהות.
- אל תאחז בצדו הפנימי של ההגה או בחישורים שלו. חבטה קשה עלולה לטלטל את ההגה ולפצוע את ידיך. במקום זאת נהג כשאצבעות ידיך, כולל האגודלים, מונחות על צדו החיצוני של החישוק.
- אל תנהג או תחנה מעל או ליד חומרים דליקים כגון עשב יבש או עלים שנשרו, שכן אלה עלולים להישרף בקלות. מערכת הפליטה של המנוע חמה מאוד בזמן שהמנוע פועל ומיד לאחר שהוא כבה. דבר זה עלול ליצור סכנת שריפה.

יותר. שיעור ההתהפכויות של רכבי פנאי גבוה בהרבה בהשוואה למכוניות מסוגים אחרים. מרווח הגחון הגבוה של המכונית מעניק יתרונות חשובים, ובכלל זה ראות טובה יותר של הדרך על מנת לסייע בזיהוי מהיר יותר של בעיות אפשריות. אולם, עליך לזכור שרכבי פנאי אינם מיועדים לביצוע פניות במהירות גבוהה כמו מכוניות נוסעים רגילות, ושמכוניתך עלולה להתהפך בפנייה חדה ומהירה. ביציאה לשטח כדאי לשמור על כמה כללי זהירות מתבקשים, כמפורט להלן.

■ לפני הנהיגה

- ודא שאתה וכל הנוסעים שאתך חוגרים חגורות בטיחות.
- שא עמך ציוד חירום, כגון חבל או שרשרת גרירה, את חפירה, סדים לגלגלים, תיק עזרה ראשונה וטלפון נייד או מכשיר קשר אזרחי.
- קשור היטב את כל המטען בתוך הרכב וודא שהוא לא נערם לגובה שעולה על גובה גב-המושבים. במהלך עצירות פתאומיות או זעזועים, מטען לא קשור היטב עלול "לעוף" בתוך הרכב ולגרום לפציעות. הימנע מהנחת מטענים כבדים על גג הרכב. מטענים אלו מעלים את מרכז הכובד של הרכב ומגבירים את הנטייה שלו להתהפך.

■ **לאחר הנהיגה**

- בדוק תמיד את יעילות הבלמים מיד לאחר נהיגה בחול, בוץ או מים. עשה זאת על-ידי נהיגה איטית ולחיצה על דוושת הבלם. חזור על התהליך מספר פעמים כדי לייבש את דיסקיות ורפידות הבלמים.
- לאחר נהיגה דרך עשב גבוה, בוץ, סלעים, חול, נהרות וכו', ודא שאין עשב, שיחים, נייר, סמרטוטים, אבנים, חול וכו' דבוקים או לכודים לתחתית הרכב. הסר מזהמים כאלה מן התחתית. אם משתמשים ברכב כאשר מזהמים אלו דבוקים או לכודים בתחתית, הדבר עלול להוביל לתקלה מכנית או לשריפה.
- שטוף את תחתית המרכב לאחר נסיעה בשטח. רכיבי מערכת המתלים רגישים במיוחד להצטברות של לכלוך, כך שיש לנקותם ביסודיות.

חריגים בזמן הנהיגה או אם הבחנת בתופעות חריגות בשל נסיעה בתנאים קשים, עליך לפנות בהקדם האפשרי לבדיקה במוסך. מומלץ לפנות למרכז שירות מורשה סובארו מטעם היבואן.

- אין לעלות על אבני שפה. כתוצאה מפגיעה באבני שפה או נהיגה בדרכים משובשות עלול להיגרם לצמיגים, לחישוקים, למתלים ולחלקים מכניים בגחון נזק שלא תבחין בו. אם אין שום ברירה אחרת וחייבים לעלות על אבני שפה, יש לעלות עליהן במהירות נמוכה וכשהגלגלים פונים כלפיהן בזווית ישרה. כשמחנים את הרכב יש להיזהר שהצמיגים לא יילחצו כלפי אבני השפה.
- אין לנהוג במשך פרק זמן ארוך כשהרכב נוטה שמאלה או ימינה.

• אין לסחרר את הגלגלים במהירות גבוהה כאשר הרכב שקע בבוץ או שלג, מחליק על קרח או מצוי בתנאים אחרים שבהם האחיזה נמוכה, או אם אחד מהצמיגים אינו נוגע בקרקע. הדבר עלול לגרום להתפוצצות של הצמיגים או להסתיים בתאונה בשל התחממות יתר או נזק לרכיבים של מערכת ההינע.

• בדרכים משובשות או בדרכים עם שקעים עמוקים, יש לקבל הנחיות מהרכב שמוביל את השיירה, או לבדוק את תנאי השטח מבעוד מועד כדי לבחור נתיב התקדמות שבו אין חשש לפגיעה של מכשולים בגחון הרכב.

סע במהירות של 10 קמ"ש לכל היותר. אם שמעת רעשים חריגים בזמן הנסיעה, פנה בהקדם האפשרי לבדיקה במוסך. מומלץ לפנות למרכז שירות מורשה סובארו מטעם היבואן.

• אל תניח לצמיגי הרכב לשקוע בחול עמוק, או לטבול במי נהר או ים. אם עליך לנהוג בתנאים אלה, שטוף את הרכב בצורה יסודית בתום הנסיעה. אם שמעת רעשים חריגים בזמן הנסיעה, פנה בהקדם האפשרי לבדיקה במוסך. מומלץ לפנות למרכז שירות מורשה סובארו מטעם היבואן.

• אם הגלגלים נתקעו וגלגל ההגה הסתובב בזווית חדה, הרכיבים של מערכת ההיגוי עלולים להתעוות. אם שמעת רעשים

▼ לפני הנהיגה ברכב

לפני הכניסה לרכב, הסר מעל נעליך כל שלג או קרח. אלה עלולים לגרום לדושות להיות חלקלקות ולנהיגה להיות מסוכנת.

תוך כדי חימום המנוע, לפני הנסיעה, בדוק את דושות ההאצה, הבלמים ואת כל יתר הבקרים לפעולה חלקה

פנה כל שלג או קרח שהצטבר מתחת לכנפי הרכב, אשר עלול להקשות על ההיגוי. בשעת נהיגת חורף קשה, עצור מדי פעם במקום שהעצירה בו בטוחה, ובדוק לעתים מזומנות מתחת לכנפי הרכב.

▼ חנייה במזג אוויר קר

▲ אזהרה

השלג עלול ללכוד גזי פליטה מסוכנים מתחת לרכב. אם הנך מחנה את הרכב בשלג כשהמנוע פועל, פנה כל שלג מסביבת צינור הפליטה וגם מסביב לרכב.

קירור מנוע למניעת קפיאה ואל תשתמש בתחליפים אחרים, שכן אלו עלולים לגרום נזק למשטחים צבועים של הרכב.

כשממלאים במיכל נוזל שטיפה בריכוז שונה מזה שהיה בו קודם לכן, יש להפעיל את המתזים למשך פרק זמן מסוים כדי לרוקן את הצנרת שבין המיכל למתז מהנוזל הקיים. אם יישאר בצנרת נוזל בריכוז נמוך מדי לטמפרטורה החיצונית, הוא עלול לקפוא ולסתום את נחירי המתזים.

▲ אזהרות

התאם את הריכוז של נוזל השטיפה לטמפרטורת הסביבה. נוזל בריכוז נמוך מדי עלול לקפוא לשמשה הקדמית ולפגוע בשדה הראייה, או לקפוא במיכל.

8-9. נהיגה בתנאי חורף

■ הפעלת הרכב במזג אוויר קר

▼ תחזוקה

הצטייד בכמה פריטים של ציוד חירום, כגון כלי לניקוי שמשות, שקית חול, תאורת חירום, את חפירה קטן וכבלי עזר להתנעה בסיוע מצבר עזר.

בדוק את מצב המצבר והכבלים. הטמפרטורות הנמוכות יגרמו להפחתת יכולת המצבר. המצבר חייב להיות במצב טוב על מנת לספק את הכוח הדרוש להתנעה בתנאי חורף.

כשמזג האוויר קר מאוד, צריך בדרך כלל להפעיל את המתנע במשך זמן רב יותר עד להתנעת המנוע. השתמש בשמן מנוע בעל צמיגות מתאימה לתנאי קור. השימוש בשמן המתאים לתנאי חום יגרום להתנעה קשה יותר.

הגן על מנעולי הדלתות מפני קפיאה. התז לתוכם תמיסה למניעת קיפאון או גליצרין.

הפעלת כוח בשעת פתיחה של דלת קפואה עלולה לגרום נזק לפסי האיטום שמסביב לדלת, העשויים גומי. אם הדלת קפאה במקומה, השתמש במים חמים על מנת להפשיר את הקרח, ולאחר מכן נגב את עודפי המים.

השתמש בנוזל ניקוי שמשות המכיל תמיסה למניעת קפיאה. אל תשתמש בתמיסת נוזל

▲ זהירות

- אין להשתמש בבלם החנייה בחנייה ממושכת של הרכב בתנאי קור עז. בלם החנייה עלול לקפוא במצב זה.
- בשעת חנייה בשלג, או כאשר שלג יורד, הרם את הלהבים של מגבי השמשות מעל לזכוכית על מנת למנוע נזק אפשרי למגבים.
- כאשר מחנים רכב שחוזר מנסיעה בתוך שלג רב, או רכב שחנה בתוך סופת שלגים כבדה, ייתכן שהצטבר קרח במערכת הבלמים, אשר עלול לגרום לביצועי בלימה גרועים. בדוק מתחת לרכב לגילוי הצטברויות של שלג או קרח באזורי המתלה, בלמי הדיסק או על צינורות הבלמים. הסר כל הצטברות של שלג או קרח והיזהר שלא לפגוע בבלמי הדיסק, בצינורות הבלמים או ברתמות החיווט של מערכת ABS.

- כאשר מחנים את הרכב לפרק זמן ארוך במזג אוויר קר, יש לפעול על פי ההנחיות הבאות.
1. העבר את ידית בורר ההילוכים למצב P.
 2. השתמש בסדי גלגלים לפני ואחרי הגלגלים על מנת למנוע את תזוזת הרכב.

▼ תדלוק בתנאי קור

על מנת למנוע הצטברות של נוזל בתוך מערכת הדלק, אשר עלול לקפוא, השתמש בתוסף המיועד למניעת קפיאה בתוך מיכל הדלק, כפי שמומלץ בתנאים של קור.

השתמש רק בתוספים המיועדים בפירוש לצורך זה. במידה והוספת תוסף מונע קפיאה, השפעתו של התוסף תתארך אם התדלוק יבוצע כאשר גובה הדלק יגיע למחצית המיכל.

אם הנך מתכוון להחנות את הרכב של סובארו לזמן ממושך, רצוי למלא את מיכל הדלק עד הסוף.

▼ פתיחה של הדלת האחורית

המתרוממת (בזגמים עם דלת אחורית מתרוממת חשמלית)

▲ זהירות

לפני שמפעילים את הדלת האחורית המתרוממת החשמלית יש לבדוק שלא הצטברו קרח או שלג בין הדלת האחורית המתרוממת החשמלית לבין מרכב הרכב. אם הבחנת בקרח או שלג על הדלת האחורית המתרוממת החשמלית, הסר אותם. אם מנסים להפעיל בכוח את הדלת האחורית המתרוממת החשמלית כשהצטברו קרח או שלג, התוצאה עלולה להיות תקלה.

■ נהיגה בתנאי שלג וקרח

על מנת למנוע החלקה, הימנע מעצירות פתאום, מהאצות חדות, מנהיגה במהירויות גבוהות ומביצוע פניות חדות בשעת נהיגה בתנאי שלג או קרח.

שמור תמיד על מרווח בטיחותי בינך לבין הרכב שלפניך, על מנת למנוע את הצורך בבלימת חירום.

כאמצעי עזר לשימוש בדוושת הבלם, השתמש בכוח הבלימה של המנוע כדי לשלוט בצורה יעילה במהירות הנסיעה. (במידת הצורך, שלב הילוך נמוך יותר).

הימנע משילוב פתאומי של הילוך נמוך יותר. החלפה כזו עלולה לגרום לנעילת הגלגלים, ולאבדן השליטה ברכב.

המערכת למניעת נעילת הגלגלים (ABS) משפרת את ביצועי הבלימה של הרכב בתנאי שלג או קרח. למידע על בלימה בדרכים חלקלקות, עיין בנושא "מערכת למניעת נעילת גלגלים (ABS)" ☞ 315 ובנושא "מערכת הבקרה הדינמית של הרכב" ☞ 317.

▲ אזהרה

אין להשתמש בבקרת שיוט בנסיעה על כבישים חלקים, בתנאי שלג או קרח. השימוש במערכת זו עלול לגרום לאבדן השליטה ברכב.

■ הגנה מפני שיתוך (קרוזיה)

ע"ן בנושא "הגנה מפני שיתוך (קרוזיה)" 428

■ צמיגי שלג

▲ אזהרה

- כשמחליפים או מתקינים צמיגי חורף, צריכים כל ארבעת הצמיגים להיות זהים מההיבטים הבאים:
 - (א) מידה
 - (ב) סמל מהירות
 - (ג) אינדקס עומס
 - (ד) היקף
 - (ה) מבנה
 - (ו) יצרן
 - (ז) מותג (דוגמת המדרך)
 - (ח) שיעור השחיקה
- בסעיפים (א) עד (ג), יש לציית למפרט המופיע בתווית לחצי האוויר בגלגלים. תווית לחצי האוויר בגלגלים ממוקמת על עמוד הדלת בצד הנהג.
- אם סעיפים (א) עד (ח) אינם זהים בכל ארבעת הצמיגים, עלול להיגרם נזק מכני חמור למערכת ההינע של הרכב, וכתוצאה מכך ייפגעו הנושאים הבאים.
 - נוחות הנסיעה
 - ההתנהגות
 - הבלימה

עצות לנהיגה

בשעת הנהיגה בשלג, אם שלג קפוא מתחיל להידבק אל השמשה הקדמית למרות פעולת המגבים, השתמש במפשיר האדים כשברקת זרימת האוויר במצב "444" ובקרת הטמפרטורה מכוונת לחום מרבי. לאחר התחממות השמשה הקדמית במידה שתספיק להפרכת השלג שעליה, שטוף את השלג בעזרת מתזי השטיפה של השמשה הקדמית. ע"ן בנושא "מתזי השטיפה של השמשה הקדמית" 239

שלג שנדבק לזרוע המגב עלול למנוע פעולה יעילה של המגבים. אם נדבק שלג לזרוע המגב, עצור במקום בטוח בצד הדרך והסר את השלג. כשעוצרים בצד הדרך יש להפעיל את מהבהבי החירום על מנת לסמן את עובדת העצירה לנהגים אחרים. ע"ן בנושא "מהבהבי חירום" 156

▼ הפעלת תאורה בתנאי שלג

לפני תחילת הנסיעה, ודא שהפנסים הראשיים נקיים. אם הצטברה על הפנסים הראשיים שכבה של שלג, כפור או קרח, הסר אותה.

כשהפנסים הראשיים אינם נקיים, הם אינם מאירים היטב את האזור שלפני הרכב. כמו כן, אם מהבהבי הפנייה ופנסי הבלימה אינם נקיים, לא תוכל לציין לנהגים אחרים בצורה ברורה שאתה בולם או עומד לפנות, והתוצאה עלולה להיות תאונה.

▲ זהירות

כשמשתוללות סופות שלגים יש להימנע מנסיעה ממושכת מדי. השלג עלול לחדור למערכת היניקה של המנוע ולחסום את זרימת האוויר. המנוע עלול לדמום ואף עלול להיגרם לו נזק.

▼ הפעלת מגבים בתנאי שלג

לפני נהיגה במזג אוויר קר, ודא כי להבי המגבים לא נדבקו אל השמשה הקדמית או השמשה האחורית בגלל קפיאה.

אם להבי המגבים נדבקו אל השמשה הקדמית או השמשה האחורית, בצע את הפעולות הבאות.

- להפרכת להבי המגבים של השמשה הקדמית, השתמש במפשיר האדים כשברקת זרימת האוויר במצב "444" והטמפרטורה מכוונת לחום מרבי, עד להפשרה מלאה של להבי המגבים. ע"ן בנושא "הפרכת אדים" 247

- אם הרכב מצויד במערכת להפרכת קרח מהמגבים, השתמש במערכת זו. היא מסייעת להפרכת להבי המגבים של השמשה הקדמית. ע"ן בנושא "מפשיר אדים ומסיר קרח" 277

- על מנת להפשיר את להב המגב של השמשה האחורית, השתמש במפשיר האדים של השמשה האחורית. ע"ן בנושא "מפשיר אדים ומסיר קרח" 243

– כיוול מד-המהירות/מרחק
 – המרווח בין המרכב לצמיגים
 עלולה גם להיווצר סכנה של אבדן שליטה ברכב ותאונה.
 • אין להשתמש בשילוב של צמיגים רדיאליים עם צמיגים לא רדיאליים, שכן עלולים להתפתח מצבים מסוכנים שאף יובילו לאבדן השליטה ברכב ולתאונה.

הרכב מצויד בצמיגים לכל עונות השנה כצמיגים מקוריים, אשר מיועדים לספק מידה מספקת של אחיזה כביש, שליטה ובלימה בנהיגה כל ימות השנה. בחורף, קיימת אפשרות לשפר את ביצועי הנהיגה על-ידי שימוש בצמיגים המיועדים באופן ספציפי לנהיגה בתנאי חורף.

אם החלטת לצייד את רכבך בצמיגי חורף, הקפד להשתמש בצמיגים בעלי גודל וסוג נכונים. כל ארבעת הצמיגים חייבים להיות בעלי תוצר, גודל, מבנה, סוג, ואינדקס עומסים זהה, ואין לעולם לשלב צמיגים רדיאליים עם כאלה שאינם רדיאליים. שילוב כזה עלול לגרום למאפייני נהיגה מסוכנים. כשבחורים צמיגים, יש להקפיד שיהיה מרווח מספיק בין הצמיג לבין מרכב הרכב. זכור לנהוג בזהירות בכל עת, ללא קשר לסוג הצמיגים המותקנים ברכב.

■ שרשרות שלג

▲ זהירות

לא ניתן להשתמש ברכבך בשרשרות שלג, מפני שאין מספיק מרווח בין הצמיגים לבין מרכב הרכב.

הערה

כשלא ניתן להשתמש בשרשרות שלג, יש להשתמש בהתקן אחר לשיפור האחיזה (דוגמת שרשרות קפיציות) שמתאים לרכב על פי ההמלצות של יצרן ההתקן. יש לקחת בחשבון את מידת הצמיג ותנאי הדרך. פעל בהתאם להוראות של יצרן ההתקן, במיוחד ביחס למהירות הנסיעה המרבית המותרת.

כדי למנוע נזק לרכב, סע לאט, ואם ההתקן בא במגע עם מרכב הרכב כוונן אותו מחדש או הסר אותו. הימנע מסחרור גלגלים. נזק שנגרם לרכב כתוצאה משימוש בהתקן לשיפור האחיזה אינו מכוסה באחריות.

■ דנדנד הרכב

אם עליך לדנדנד את הרכב על מנת לחלצו משלג, חול או בוץ, לחץ לחיצה קלה על דוושת ההאצה והעבר את ידית בורר ההילוכים הלוך וחזור בין המצבים D ו-R. הימנע מהאצת המנוע. להשגת אחיזה מרבית אל תסחרר את הגלגלים במהלך חילוץ הרכב.

כשפני השטח של הדרך חלקלקים במיוחד, אפשר להשיג אחיזה טובה יותר אם מתחילים בנסיעה בהילוך שני במקום בהילוך ראשון.

לפרטים על החזקה של תיבת ההילוכים בהילוך שני עיין בנושא "בחירת מצב ידני" 306

▲ זהירות

אין להוביל בתוך תא הנוסעים פחיות של תרסיסים, מיכלים המכילים נוזלים דליקים או מאכלים (קורוזיביים) או פריטים מסוכנים אחרים מכל סוג שהוא.

הערה

על מנת לחסוך בדלק, הימנע מהובלת חפצים שאינם דרושים.

■ כושר נשיאת המשקל של הרכב

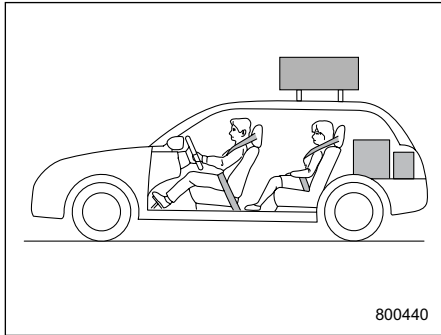

800440

עצות לנהיגה

▲ אזהרה

- הקפד ככל האפשר לקשור או לאבטח מטען הנישא בתוך הרכב כדי למנוע כל אפשרות של תזוזה במקרה של עצירות פתע, פניות חדות או במקרה של תאונה.
- הימנע מהנחת מטענים כבדים על גג הרכב. מטענים אלה גורמים לעליית מרכז הכובד של הרכב ולהגדלת סיכוני ההתהפכות.
- קשור פריטים ארוכים באופן נאות על מנת למנוע אפשרות זריקתם לפנים בשעת עצירת פתאום, תוך גרימת פגיעות חמורות.
- אסור בהחלט לחרוג ממגבלות המשקל המרבי. אחרת, חלקים של הרכב עלולים להישבר, או שהתנהגות הרכב תשתנה. אתה עלול לאבד את השליטה על הרכב והתוצאה עלולה להיות פציעה. כמו כן, עומס יתר עלול לקצר את חיי השירות של הרכב.
- אסור להניח אף חפץ על הכיסוי הפרוש של אזור המטען. פריטים אלה עלולים להיזרק לפנים בשעת עצירת פתע או התנגשות. דבר זה עלול לגרום לפציעה חמורה.

8-10. העמסת הרכב

▲ אזהרה

- אסור בהחלט לאפשר לנוסעים לשבת בזמן הנסיעה על גב המושב האחורי המקופל באזור המטען. מצב זה עלול לגרום לפציעה חמורה.
- אסור בהחלט לערום מטען מכל סוג שהוא לגובה העולה על הקצה העליון של גב המושב, מכיוון שהמטען עלול להחליק קדימה ולפצוע נוסעים במקרה של עצירת פתאום או תאונה. הנח מזוודות או מטען במיקום נמוך ככל האפשר, קרוב לרצפה.

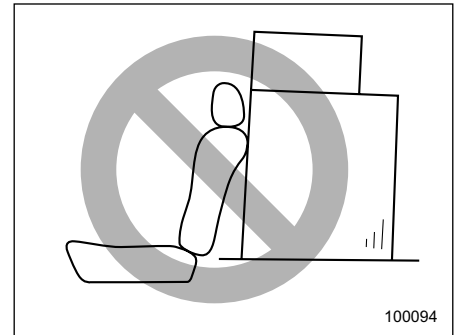

100094

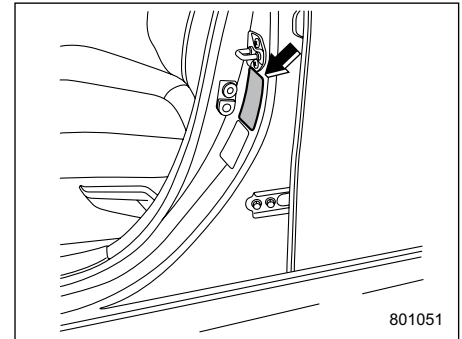

תווית הרכב

כושר נשיאת המטען של הרכב מבוסס על משקל ולא על נפח תא המטען. משקל המטען המרבי שניתן להוביל ברכב מצוין בתווית הרכב, המוצמדת לעמוד דלת הנהג. הוא כולל את משקל הנהג, הנוסעים והמטען שלהם, את המשקל של ציוד אופציונלי כדוגמת וו גרירה, גנון, מנשא אופניים וכד', וכן את עומס היצול של הגרור.

■ GVWR-1 GAWR (המשקל הכולל המרבי המותר של הרכב והמשקל הכולל המרבי המותר על הסרן)

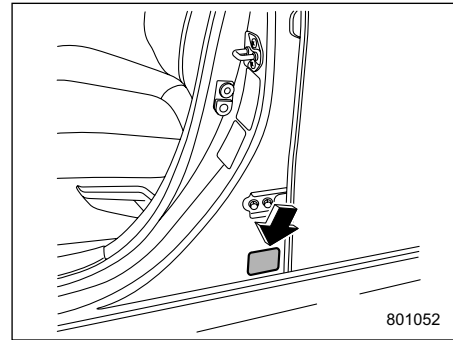

תווית אישור

תווית האישור הצמודה אל החלק התחתון של עמוד דלת הנהג מציינת את ערכי ה-GVWR (המשקל הכולל המרבי המותר של הרכב) וה-GAWR (המשקל הכולל המרבי המותר על הסרן).

בשום מקרה אסור שהמשקל הכולל של הרכב (GVW) יעלה על ה-GVWR (המשקל הכולל המרבי המותר של הרכב). ה-GVW (המשקל הכולל של הרכב) הוא המשקל הכולל של הרכב, הדלק, הנהג, כל הנוסעים, המטען, המשקל של ציוד אופציונלי כלשהו, וכן העומס על יצול הגרירה. לכן, ה-GVW משתנה בהתאם למצב. ה-GVWR (המשקל הכולל המרבי המותר של הרכב) שווה

למשקל העצמי של הרכב (המשקל בפועל של הרכב - כולל ציוד סטנדרטי, כלים לחירום ומכלל הגלגל החלופי) ועוד כושר נשיאת המשקל של הרכב.

בנוסף, אסור בהחלט שהמשקל הכולל על כל סרן (GAW) יעלה על ה-GAWR (המשקל הכולל המרבי המותר על הסרן). ניתן לשנות את ערכי המשקל הכולל על כל סרן (GAW) על-ידי שינוי מיקום המטען ברכב.

גם אם המשקל הכולל של המטען שלך נמוך מכושר נשיאת המשקל של הרכב, בגלל אופן פיזור המטען ברכב ייתכן שערכי המשקל הכולל על הסרן הקדמי או על הסרן האחורי יחרגו מה-GAWR (המשקל הכולל המרבי המותר על הסרן).

במידת האפשר, רצוי שעומס המטען יהיה מחולק באופן אחיד ברכב.

אם אתה נושא מטענים כבדים ברכב, שקול את הרכב על מאזני רכב בתחנת שקילת רכב מורשית כדי לאשר שערכי ה-GVW (המשקל הכולל של הרכב) וערכי המשקל הכולל (GAW) על הסרן הקדמי ועל הסרן האחורי אינם חורגים מערכי ה-GVWR (המשקל הכולל המרבי המותר של הרכב) וה-GAWR (המשקל הכולל המרבי המותר על הסרן).

אל תשתמש בצמיגים חלופיים בעלי כושר נשיאת משקל נמוך מזה של הצמיגים המקוריים, מפני שבעקבות זאת תהיה ירידה של ערכי ה-GVWR (המשקל הכולל המרבי המותר של הרכב) וה-GAWR (המשקל הכולל

▲ זהירות

- בשעת שימוש בגגון המטען, ודא כי המשקל הכולל של המטען, קורות הרוחב וגגון המטען לא יעלה על 80 ק"ג. העמסת יתר עלולה לגרום נזק לרכב. קרא את הוראות היצרן והקפד שלא לחרוג ממגבלות העומס של הרכיבים.
- לצורכי נשיאת מטען, חובה להשתמש במסילות לגגון מטען בשילוב עם קורות הרוחב המומלצות על ידי חברת סובארו וגגון מטען כלשהו, בהתאם לצורך. אסור בהחלט להשתמש במסילות לגגון מטען לבדן לצורך נשיאת מטען. אחרת עלול להיגרם נזק לגג ולצבעו, והמטען עלול להוות סיכון חמור עקב נפילתו מהגג.

הערה

זכור כי מרכז הכובד של הרכב משתנה על פי משקל המטען שעל הגג, ושינוי זה משפיע על מאפייני הנהיגה של הרכב. נהג בזהירות. הימנע מזינוקים מהירים, פניות חדות ובלימות פתע. השפעתן של רוחות צד תהיה רבה יותר.

■ מסילות לגגון מטען (קיימות)

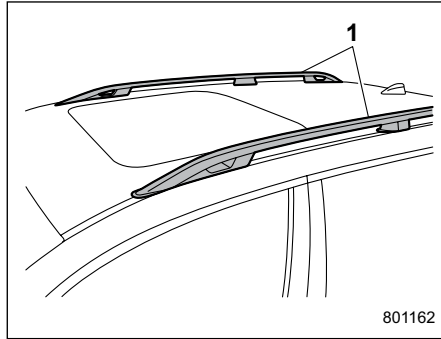

(1) מסילות לגגון מטען

ניתן להוביל מטען על הגג לאחר שמאבטחים את קורות הרוחב למסילות הגג ומתקינים גגון מטען מתאים. כשמתקינים קורות רוחב וגגון מטען, יש לפעול על פי הוראות היצרן שלהם. מערכת המסילות לגגון מטען תוכננה לשאת עומס (כולל המטען, קורות הרוחב וגגון המטען) של עד 80 ק"ג. הקפד שלא לחרוג מערכי GVWR ו-GAWR של הרכב.

המרבי המותר על הסרן). שימוש בצמיגים חלופיים בעלי כושר נשיאת משקל גבוה מזה של הצמיגים המקוריים אינו מגדיל את ערכי ה-GVWR (המשקל הכולל המרבי המותר של הרכב) וה-GAWR (המשקל הכולל המרבי המותר על הסרן).

8-11. גרירת גרור

רכבך מתוכנן ומיועד בעיקר להסעת נוסעים. חיבור גרור אל הרכב מעמיס על מנוע הרכב, על מערכת ההינע, על הבלמים, הצמיגים ומערכת המתלים, וגורם לעליה בצריכת הדלק.

אם החלטת לחבר גרור לרכב, הבטיחות האישית שלך ורמת שביעות הרצון שלך תלויים בשימוש נכון בציוד ובנקיטת אמצעי זהירות מתאימים תוך הפעלת הרכב.

התייעץ עם המוסך בשעת רכישה של וו גרירה וציוד נוסף אשר יתאים לרכב שלך. מומלץ לפנות למרכז שירות מורשה סובארו מטעם היבואן. אין להתקין ציוד גרירה מלבד ציוד הגרירה המקורי של סובארו. בנוסף, הקפד על מילוי הוראות ההתקנה והשימוש המסופקות על-ידי יצרני הגרור או קרון המגורים וציוד הגרירה הנלווה.

חברת סובארו לא תישא באחריות לגבי פגיעות באדם או נזק לרכב שעלולים להיגרם עקב השימוש בציוד גרירה, או כתוצאה משגיאות או מחסור בהוראות הנלוות לציוד זה, או כתוצאה מאי מילוי ההוראות כנדרש. בדוק את וו הגרירה לעתים מזומנות וודא את הידוק בורגי ההתקנה ואומיהם.

■ אחריות ותחזוקה

האחריות שמעניקה חברת סובארו אינה חלה על נזק או תקלה שנגרמו לרכב כתוצאה מגרירת גרור. אם הרכב המשמש לגרירת גרור, תזדקק לתחזוקה לעתים קרובות יותר עקב העומס הנוסף המוטל על הרכב. (עיין בנושא "תכנית תחזוקה בתנאי נהיגה קשים" שבחוברת האחריות והתחזוקה).

אסור בהחלט לבצע גרירה באמצעות רכב חדש או באמצעות רכב בו הותקן רכיב חדש כלשהו במערכת ההינע (מנוע, תיבת הילוכים, דיפרנציאל, מיסבי גלגלים, וכו') במשך 1,600 הק"מ הראשונים של הנסיעה.

■ ערכי עומס מרביים

▲ אזהרה

אסור בהחלט לחרוג ממגבלות המשקל המרבי כמוסבר להלן. חריגה מערכי העומס המרביים עלולה לגרום פגיעה ו/או נזק לרכב.

▲ זהירות

• **אם המשקל הכולל של הגרור והמטען גבוה מ-453 ק"ג, הגרור צריך להיות מצויד בבלמים במידה מתאימה.**

• לפני שגוררים גרור, יש לבדוק את המשקל הכולל של הגרור, את ערכי GVW ו-GAW ואת העומס על היצול. ודא שהמשקל וחלוקתו ברכב ובגרור תקינים.

▼ משקל כולל של הגרור

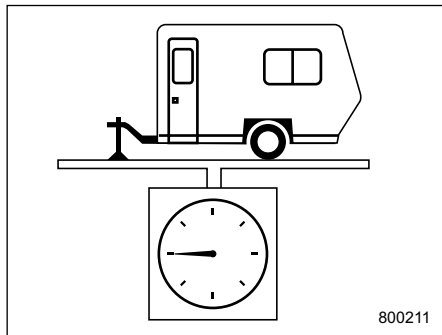

משקל כולל של הגרור

אסור בהחלט שהמשקל הכולל של הגרור (משקל הגרור עם הבלמים בתוספת משקל המטען) יחרוג מהמשקל הכולל המרבי של הגרור כמצוין בטבלה הבאה.

▼ משקל כולל של הרכב (GVW) ומשקל כולל מרבי מותר של הרכב (GVWR)

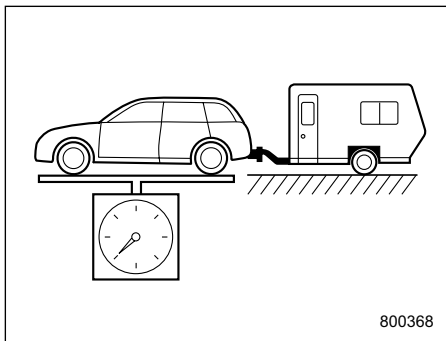

משקל כולל של הרכב

אסור שהמשקל הכולל של הרכב (GVW) יהיה גדול יותר מהמשקל הכולל המרבי המותר של הרכב (GVWR).

המשקל הכולל של הרכב (GVW) הוא המשקל הכולל של הרכב, הנהג, הנוסעים, המטען, וזו הגרירה והעומס על יצול הגרירה. לכן, ה-GVW משתנה בהתאם למצב. שקול את הרכב ואת הגרור על מאזני רכב לפני יציאה לטיול כדי לבדוק את ערך ה-GVW.

עצות לנהיגה

משקל כולל מרבי של הגרור		תנאים
למעט דגם Subaru Forester :Wilderness	דגם Subaru Forester :Wilderness	
680 ק"ג	1,360 ק"ג	כשגוררים גרור עם בלמים
453 ק"ג		כשגוררים גרור ללא בלמים
453 ק"ג		כשגוררים גרור במעלה ברציפות במשך יותר מ-8 ק"מ והטמפרטורה החיצונית היא 40°C ומעלה

▼ עומס על היצול

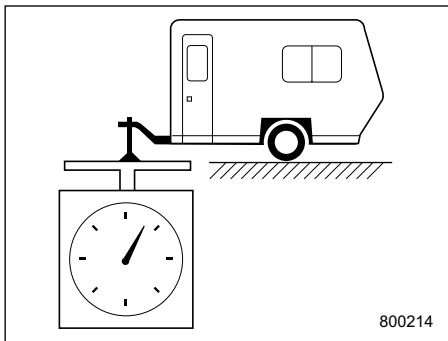

800214

עומס על היצול

יש לוודא שהעומס על יצול הגרור הוא 8 עד 11 אחוזים מהמשקל הכולל של הגרור ואינו חורג מהערך המרבי של 68 ק"ג בדגם Forester ו-136 ק"ג בדגם Subaru Forester Wilderness.

▼ משקל כולל על הסרן (GAW) ומשקל כולל מרבי מותר על הסרן (GAWR)

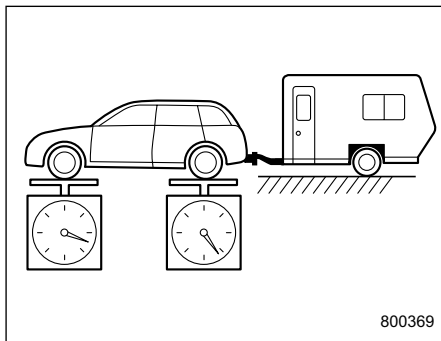

800369

משקל כולל על הסרן

אסור בהחלט שהמשקל הכולל על כל סרן (GAW) יעלה על ה-GAWR (המשקל הכולל המרבי המותר על הסרן). ניתן לשנות את ערכי המשקל הכולל על כל סרן (GAW) על-ידי שינוי מיקום הנוסעים והמטען ברכב. ה-GAWR הנקוב מטעם סובארו על הסרן הקדמי ועל הסרן האחורי מופיע על תווית אישור הנמצאת בתחתית עמוד הדלת של הרכב בצד דלת הנהג.

שקול את הרכב ואת הגרור על מאזני רכב בתחנת שקילת רכב מורשית כדי לבדוק את ערכי ה-GVWR וה-GAWR וכדי לוודא שהמשקל הכולל וחלוקת המשקל נמצאים בתחום המאפשר נהיגה בטוחה. ודא שכל המטען מאובטח היטב כדי למנוע שינוי בחלוקת המשקל במהלך הנסיעה.

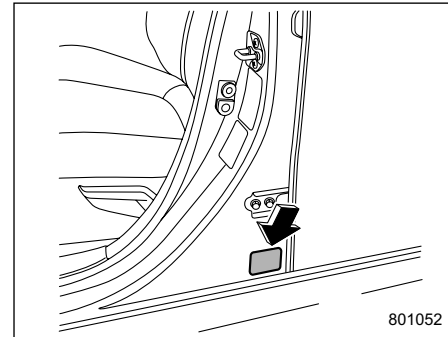

801052

תווית אישור

ה-GVWR הנקוב של הרכב מטעם סובארו מופיע על תווית אישור הנמצאת בתחתית עמוד הדלת של הרכב בצד דלת הנהג.

▲ אזהרה

אם הגרור עמוס במשקל גדול יותר מאחורי סרן הגרור מאשר לפניו, העומס יורד מהסרן האחורי של הרכב הגורר. הדבר עלול לגרום להחלקה של הגלגלים האחוריים, במיוחד בזמן בלימה כשמהירות הרכב יורדת בזמן ביצוע פנייה, לגרום להיגוי-יתר והשלכת החלק האחורי של הרכב מחוץ למעגל הפנייה ו/ או "קיפול אולר" של הגרור והרכב.

■ ווי גרירה

▲ אזהרה

אסור בהחלט לקדוח את המסגרת או את החלק התחתון של המרכב של רכבך לצורך התקנת רתם גרירה מסחרי. במקרה כזה, גזי פליטה מסוכנים, מים או בוץ עלולים לחזור אל תא הנוסעים דרך החור שנקדח. גזי הפליטה מכילים חד-תחמוצת הפחמן (CO) שהינו גז חסר צבע וחסר ריח, המסוכן עד כדי גרימת מוות כאשר נשאף. נוסף לכך, קדחת המסגרת או את המרכב התחתון של רכבך עלול לגרום לפגיעה משמעותית בחוזק של מכוניתך ולגרום לקורוזיה סביב החור שנקדח.

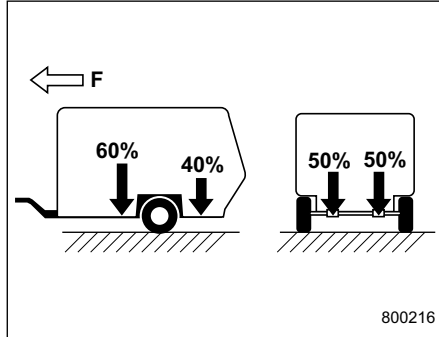

F: חזית

אפשר לכוונן את עומס היצול על-ידי פיזור מתאים של העומס על הגרור. אסור בהחלט להעמיס את הגרור במשקל גדול יותר מאחור מאשר בחזית; 60 אחוז בערך ממשקל המטען של הגרור חייב להיות בחזית ובערך 40 אחוז מאחור. כמו-כן עליך לחלק את משקל המטען באופן שווה ככל האפשר בצד ימין ובצד שמאל של הגרור.

ודא שכל המטען מאובטח היטב כדי למנוע שינוי בחלוקת המשקל במהלך הנסיעה.

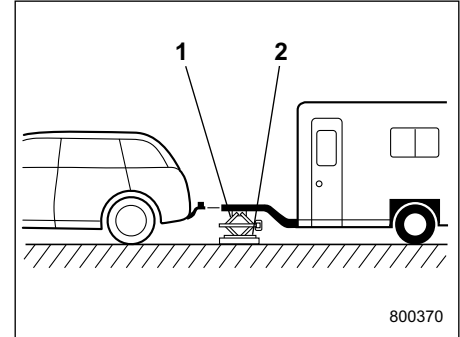

(1) מגבה
(2) מאזני אמבט

אפשר לשקול את עומס היצול עומס היצול עם מאזני אמבט כפי שמוצג באיור לעיל. כששוקלים את עומס היצול, קפד למקם את מחבר הגרירה בגובה שבו הוא יימצא בזמן הגרירה בפועל, בעזרת מגבה כפי שמוצג.

▼ שרשרות לגרירה בטוחה

▲ אזהרה

השתמש תמיד בשרשרות בטיחות לקשירה בין המכונית שלך לבין הגרור. גרידת גרור ללא שרשרות בטיחות עלולה לגרום לסכנת תאונה אם הגרור נפרד מהרתם של הרכב הגורר בגלל נזק לאביזר החיבור או לכדור הרתם.

במקרה של שבר בוו הגרירה או ניתוק הוו מהרכב, הגרור עלול להשתחרר ולסכן את התנועה בכביש.

לצורכי בטיחות יש להקפיד על חיבור הגרור לרכב באמצעות שרשרות בטיחות. יש להשתמש בשתי שרשרות בסך הכל, אחת בצד ימין ואחת בצד שמאל של יצול הגרור. על מנת למנוע את נפילת הגרור לאדמה במקרה של ניתוק היצול מוו הגרירה, העבר את השרשרות בהצלבה ביניהן, מתחת ליצול הגרירה. השאר חלקי שרשרת חופשיים על מנת לאפשר פניות חדות; מאידך, אין לאפשר את נגיעת השרשרות בקרקע.

■ ריתום גרור

▼ בלמי הגרור

▲ אזהרה

- אם המשקל הכולל של הגרור והמטען גבוה מ-453 ק"ג, הגרור צריך להיות מצויד בבלמים במידה מתאימה.
- אסור לחבר ישירות את מערכת הבלמים של הגרור אל מערכת הבלמים ההידרולית של רכבך. חיבור ישיר יגרום לירידה בביצועי הבלימה של הרכב ויכול לגרום תאונה.

אם המשקל הכולל של הגרור שלך (משקל הגרור ועוד משקל המטען שעליו) עולה על 453 ק"ג, הגרור חייב להיות מצויד במערכת בלמים עצמאית משלו. מומלצים בלמים חשמליים או בלמי התמדה שחייבים להיות מותקנים בצורה נכונה. בדוק שבלמי הגרור שלך עומדים בכל דרישות החוק ותקנות התעבורה התקפות. מערכת הבלמים של הסובארו שלך לא תוכננה להיות מחוברת אל מערכת הבלמים ההידרולית של הגרור. פנה למרכז שירות סובארו שלך ולספק גרורים מומחה לקבלת מידע נוסף אודות מערכת הבלמים של הגרור.

▲ זהירות

- אין לבצע כל שינוי במערכת הפליטה של הרכב, במערכת הבלמים או במערכות אחרות בשעת התקנה של וו גרירה או ציוד גרירה אחר.
- אסור להשתמש בהתקני רתימה המחוברים אל הסרן מכיוון שהם עלולים לגרום נזק לבית הסרן, מסבי הגלגלים, הגלגלים או הצמיגים.

אין להשתמש בוו גרירה כלשהו מלבד וו גרירה מקורי של סובארו. פנה למרכז שירות מורשה סובארו מטעם היבואן.

■ כשאין גוררים גרור

▲ זהירות

- יש לשמור על ניקיון בית הגרירה ולהסיר לכלוך ושיתוך. נקה את המשטחים במטלית בלבד. אסור להשתמש במשחת סיכה או באמצעי סיכה אחרים.
- אם תושבת תפוח הגרירה אינה מותקנת, חובה להכניס ולהתקין את תותב הפלסטיק לצורך הגנה וכדי למנוע הצטברות לכלוך.

כשלא משתמשים בתושבת תפוח הגרירה, התקן את כיסוי תפוח הגרירה ואחסן במקום בטוח.

אם אתה נושא עמך ברכב לגלגל חילוף במידה זהה לזו של גלגלי הרכב הרגילים כאמצעי זהירות למקרה נקר, הקפד לאבטח היטב את גלגל החילוף.

■ **המלצות לגרירת גרור**

▲ **זהירות**

- בדגמים המצוידים במערכות העזר לנהיגה BSD/SRVD, לחץ על מתג הניתוק של מערכות BSD/SRVD כדי לנתק אותן. המערכת לא תוכל לפעול כיאות עקב חסימה של גלי הרדאר. לפרטים על מתג הניתוק של מערכות BSD/SRVD, עיין בנושא "מתג לניתוק מערכות BSD/SRVD" ☞ 351.
- בדגמים המצוידים במערכת RAB (מערכת אוטומטית לבלימה נסיעה לאחור), פנה למוסך לקבלת פרטים נוספים על גרירת גרור. מומלץ לפנות למרכז שירות מורשה סובארו מטעם היבואן.
- גרירת גרור בטמפרטורות גבוהות, או במדרונות ארוכים או תלולים, עלולה לגרום התחממות יתר של הרכב. עיין בנושא "התחממות יתר של המנוע" ☞ 414.

עצות לנהיגה

החיבור של פנסי גרור אל מערכת החשמל של הרכב דורש ביצוע שינויים במערכת החשמל על מנת להגדיל את הספק המערכת ולאפשר שינויים בחיבור. על מנת לוודא חיבור נאות של פנסי הגרור, יש להתייעץ עם המוסך. מומלץ לפנות למרכז שירות מורשה סובארו מטעם היבואן. בדוק פעולה תקינה של מבהבי הפנייה ושל פנסי הבלמים לאחר כל רתימה של הגרור לרכב.

▼ **צמיגים**

▲ **אזהרה**

אסור בהחלט לגרור גרור כאשר מותקן גלגל חילוף זמני ברכב. גלגל החילוף הזמני לא נועד לעמוד בעומסי הגרירה. השימוש בגלגל החילוף הזמני בשעת גרירה עלול לגרום לכשל של גלגל החילוף ו/או להפחתת היציבות של הרכב.

הקפד לנפח את כל צמיגי הרכב ללחץ האוויר התקין. עיין בנושא "צמיגים" ☞ 489.

מצב צמיגי הגרור, מידותיהם, סיווגי העומס ולחצי האוויר חייבים להיות על פי מפרטי יצרן הגרור. הקפד לפעול גם על פי הוראות החוק ותקנות התעבורה.

אם אירע נקר ברכב במהלך גרירת גרור, פנה לשירותי דרך או למתקן נקרים מוסמך כדי שהנקר יתוקן.

▼ **מראות צד**

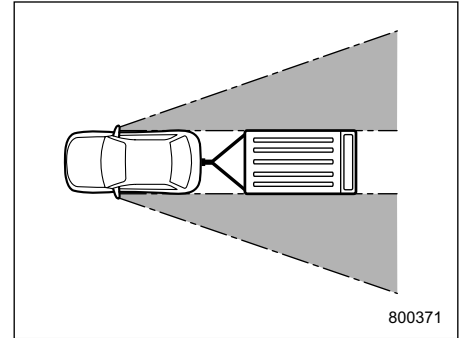

לאחר חיבור גרור אל הרכב, ודא כי מראות הצד הרגילות של הרכב מספקות שדה ראייה מספיק לאחור בלי שטחים מתים. אם במראות הסטנדרטיות של הרכב קיימים שטחים מתים משמעותיים, יש לחבר מראות צד נוספות התואמות את התקנות.

▼ **פנסי גרור**

▲ **זהירות**

חיבור ישיר של חוטים או התקן בלתי נאות אחר של פנסי הגרור עלול לגרום נזק למערכת החשמל של הרכב ולתקלה במערכת התאורה של הרכב.

• בשעת ביצוע גרירה, ישתנו תכונות ההיגוי, היציבות, מרחקי העצירה וביצועי הבלימה של הרכב. על מנת לשמור על בטיחות הנהיגה, נקוט אמצעי זהירות מוגברים בגרידת גרור ולעולם אל תחרוג מהמהירות המותרת. הקפד גם על מילוי ההנחיות הבאות:

• כוח הבלימה של בלם החנייה עלול שלא להספיק כשנדרשת בלימה חזקה (למשל: כשגוררים גרור וחונים במדרון תלול).



▼ לפני היציאה לדרך

- התעדכן בתקנות הרלוונטיות שמתייחסות לגרירת גרור או קרון מגורים במדינה או באזור הרלוונטיים. אם לא פועלים על פי הנהלים המפורטים כאן, ייפגעו לא רק הבטיחות, אלא גם כיסוי הביטוח, והדבר עלול להיות גם בגדר עבירת תנועה.
- בדוק וודא כי הרכב והחיבור של וו הגרירה לרכב במצב תקין. אם יתגלו בעיות כלשהן, הימנע מגרירת הגרור.
- בדוק כי הרכב שומר על מצב מאוזן כשהגרור מחובר אליו. אם הרכב מצוי בזווית חדה כלפי מעלה מלפנים וכלפי מטה מאחור, בדוק שוב את ערכי המשקל הכולל של הגרור, GVW, GAW ועומס היצול, ואז אמת שעומס המטען והפיזור שלו הם קבילים.

- בדוק כי דירוג הצמיג ולחץ האוויר נכונים ומתאימים.
- בדוק כי החיבור בין הרכב לבין הגרור תקין. ודא כי:
 - יצול הגרור מחובר כראוי על כדור וו הגרירה.
 - מחבר אורות הגרור מחובר כראוי, כי אורות הבלימה של הגרור נדלקים כאשר דוושת הבלמים נלחצת וכי אורות האיתות שבגרור נדלקים כאשר ידית האיתות מופעלת.
 - שרשרות הבטיחות מחוברות כראוי.
 - כל מטען בתוך הגרור קשור ומאובטח כראוי.
 - מראות הצד מספקות שדה ראייה לאחור כנדרש, ללא שטחים מתים חריגים.
- יש להקצות מספיק זמן כדי להתרגל ל"יתחושה" של שילוב הרכב/הגרור לפני יציאה לטיול. באזור ללא תנועה, תרגל פניות, עצירות ונסיעות לאחור.





▼ נהיגה עם גרור

- יש לאפשר מרחק עצירה רב יותר בשעת גרירה. הימנע מעצירות פתע, שכן הגרור עלול להחליק או "להתקפל" ולגרור לאבדן שליטה.
- הימנע מביצוע פניות חדות ומשינויי נתיב מהירים.
- האט את הרכב לפני סיבוב. בצע את הסיבוב ברדיוס סיבוב ארוך יותר מהרגיל, שכן גלגלי הגרור יינסו קרוב יותר לתוך הסיבוב מאשר גלגלי הרכב. בסיבוב חד, הגרור עלול לפגוע ברכב.
- רוחות צד ישפיעו לרעה על התנהגות הרכב והגרור ויגרמו לנדנד. רוחות כאלו עשויות להיגרם ממוזג אוויר וכן ממעבר של משאיות כבדות או אוטובוסים. אם נגרם נדנד, אחוז חזק את גלגל ההגה והאט מיד אך בהדרגה את מהירות הנסיעה.
- בשעת עקיפת כלי רכב אחרים, זכור כי יידרש מרחק רב יותר מן הרגיל, וזאת בגלל המשקל הנוסף והאורך הנוסף של הגרור המחובר אל הרכב שלך.

- נורית :  טמפרטורת נוזל קירור גבוהה
- נורית :  טמפרטורת השמן של תיבת ההילוכים האוטומטית (בדגמים עם תיבת הילוכים רציפה)
- נורית :  טמפרטורת שמן דיפרנציאל אחורי (אם קיים)

אם נורית האזהרה לטמפרטורה גבוהה של נוזל הקירור ו/או נורית האזהרה לטמפרטורת השמן של תיבת ההילוכים האוטומטית מאירות, יש להפסיק מיד את פעולת המזגן ולעצור את הרכב במקום הבטוח הקרוב ביותר. לפרטים נוספים והנחיות לפעולה, עיין בקטעים הבאים.

– "החניית הרכב במקרה חירום"  404

- "התחממות יתר של המנוע"  414
- "נורית חיווי לטמפרטורת נוזל קירור נמוכה/נורית אזהרה לטמפרטורת נוזל קירור גבוהה"  166
- "נורית אזהרת טמפרטורת שמן תיבת ההילוכים האוטומטית"  167
- "נורית אזהרה לטמפרטורת שמן דיפרנציאל אחורי"  168

• הימנע משימוש בדוושית ההאצה כדי להחזיק את הרכב במעלה מדרון, כתחליף לשימוש בבלם החנייה או בבלמי השירות. הנזל של תיבת ההילוכים הרציפה עלול להתחמם יתר על המידה.

כדי לנסוע לאחור בפנייה, פעל באופן הבא.

1. סע לאחור באיטיות וסובב את ההגה לכיוון הפוך מכפי שאתה מסובב אותו בפנייה לכיוון זה ללא גרור.
2. כשהגרור מתחיל להסתובב, ישר את גלגל ההגה.
3. סובב את גלגל ההגה בכיוון ההפוך.
4. סובב את הרכב כך שיהיה בקו ישר עם הגרור, וישר שוב את גלגל ההגה.

• אם נורית האזהרה של מערכת ה-ABS נדלקת תוך כדי נסיעה, הפסק את פעולת הגרירה והבא מיד את הרכב לתיקון במוסך. מומלץ לפנות למרכז שירות מורשה סובארו מטעם היבואן.

▼ **נהיגה במעלה או במורד מדרון**

- לפני הירידה במורד תלול, האט את מהירות הנסיעה ועבור להילוך נמוך יותר (אם צריך, השתמש בהילוך ראשון), כדי לנצל את כוח הבלימה של המנוע ולמנוע התחממות של בלמי הרכב. הימנע מהורדה פתאומית של הילוך.
- בנסיעה במעלה כשמזג האוויר חם, המזגן עשוי להתנתק אוטומטית על מנת להגן על המנוע מפני התחממות יתר.
- בנסיעה במעלה כשמזג האוויר חם מאוד, התבונן מדי פעם במחווניים הבאים כדי לעקוב אחר טמפרטורת המנוע ותיבת ההילוכים.

• נסיעה לאחור ברכב הגורר גרור עלולה להיות משימה קשה שמחייבת ניסיון. אסור בהחלט להאיץ במהירות ויש לאחוז בחלקו התחתון של גלגל ההגה ביד אחת.

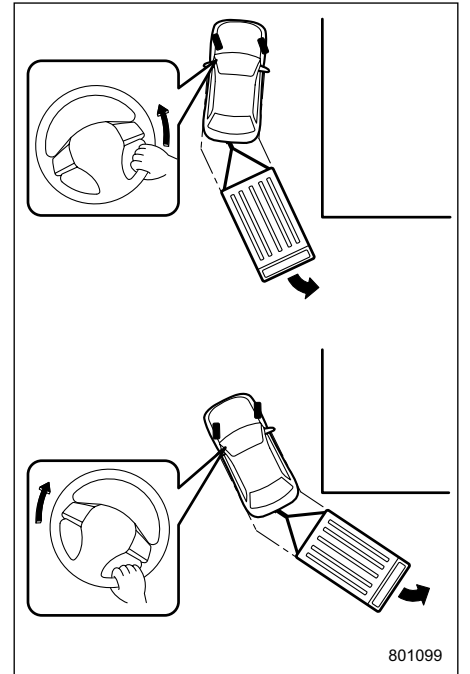

▼ חנייה במעלה או במורד מדרון

בשעת חנייה, אבטח בסדי גלגלים את גלגלי הרכב ואת גלגלי הגרור. הפעל היטב את בלם החנייה. רצוי לא להחנות על גבעה או על מדרון. אם לא ניתן להימנע מחנייה כזו, יש לנקוט את אמצעי הזהירות הבאים:

1. הפעל את הבלמים והחזק את דוושת הבלם במצב לחוץ.
2. בקש מאדם נוסף להניח סדי גלגלים מתחת לגלגלים הן של הרכב והן של הגרור.
3. כאשר סדי הגלגלים במקומם, שחרר לאט את דוושת הבלם עד שמשקל הרכב והגרור מועבר אל הסדים.
4. הפעל את הבלמים הרגילים ואז הפעל את בלם החנייה; הרפה באיטיות מהבלמים הרגילים.
5. העבר את ידית בורר ההילוכים למצב P והדמם את המנוע.

במקרה חירום

415	9-7. גרירה
415	טבעות גרירה, טבעות עיגון וקדחים
418	שימוש במשאית גרר בעלת משטח העמסה
418	גרירה כאשר כל הגלגלים על הקרקע
	9-8. תפס המפתח החכם – אם תפס המפתח החכם
419	אינו פועל היטב
420	נעילה ושחרור
420	החלפת המצבים של מערכת ההצתה
420	התנעת המנוע
	9-9. דלת אחורית מתרוממת – אם לא ניתן לפתוח
421	את הדלת האחורית המתרוממת
	9-10. גגון שמש (אם קיים) – אם לא ניתן לסגור
422	את גגון השמש
422	9-11. אם הרכב מעורב בתאונה
423	נעילה/שחרור אוטומטיים של הדלתות לאחר תאונה

404	9-1. החניית הרכב במקרה חירום
404	9-2. ערכת כלים
404	מתחת לרצפה מאחור
405	9-3. גלגל חילוף זמני
406	9-4. נקר בגלגל
406	החלפת גלגל עם נקר
	מערכת לניטור לחץ האוויר בצמיגים (TPMS) (בדגמים בעלי מפרט אמריקני)
410	9-5. התנעת חירום
411	כיצד לבצע התנעת חירום
412	9-6. התחממות יתר של המנוע
414	אם עולה קיטור מתא המנוע
414	אם לא עולה קיטור מתא המנוע

9-1. החניית הרכב במקרה חירום

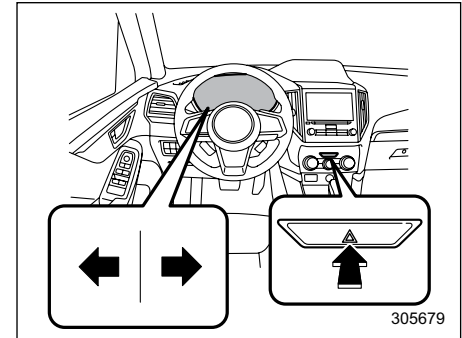

אם אתה חייב להחנות את הרכב במצב חירום, הפעל את מהבהבי החירום הן ביום והן בלילה על מנת להזהיר נהגים אחרים.

הימנע מעצירה על הכביש. השתדל לרדת מהכביש אם התעוררה בעיה כלשהי.

את מהבהבי החירום ניתן להפעיל בכל מצב של מערכת ההצתה.

הפעל את מהבהבי החירום באמצעות לחיצה על מתג מהבהבי החירום. הפסק את פעולת מהבהבי החירום באמצעות לחיצה נוספת על המתג.

כאשר מהבהבי החירום מופעלים, כל מהבהבי הפנייה מהבהבים.

הערה

כאשר מהבהבי החירום מופעלים, מהבהבי הפנייה לא יפעלו.

9-2. ערכת כלים

רכבך מצויד בכלי העבודה הבאים.

- מגבה
- ידית המגבה
- מברג
- וו גרירה (טבעת מתברגת)
- מפתח אומי גלגלים

■ מתחת לרצפה מאחור

ערכת הכלים מאוחסנת במקום המתואר באיורים הבאים.

9-3. גלגל חילוף זמני

▲ אזהרה

- אסור בהחלט לגרור גרור כאשר מותקן גלגל חילוף זמני ברכב. גלגל החילוף הזמני לא נועד לעמוד בעומסי הגרירה. השימוש בגלגל החילוף הזמני בשעת גרירה עלול לגרום לכשל של גלגל החילוף ו/או להפחתת היציבות של הרכב, ועקב כך עלול לגרום לתאונה.
- כאשר מותקן צמיג חלופי או מוחלף חישוק מבלי להעביר את חיישן/משדר לחץ אוויר המקורי, נורית אזהרת לחץ אוויר נמוך בצמיגים תאיר באופן קבוע לאחר שהבהבה במשך זקה אחת בקירוב. הדבר מצביע על כך שמערכת ניטור לחץ אוויר בצמיגים (TPMS) אינה מסוגלת לנטר את כל ארבעת הגלגלים המותקנים ברכב. מומלץ לפנות בהקדם האפשרי למוסך להחלפת צמיג וחיישן ו/או אתחול של המערכת. מומלץ לפנות למרכז שירות מורשה סובארו מטעם היבואן.

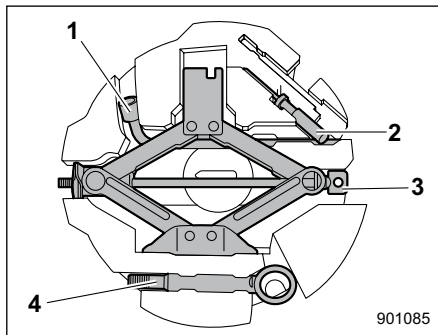

- 901085
- (1) מפתח אומי גלגלים
 - (2) מברג
 - (3) מגבה
 - (4) וו גרירה (טבעת מתברגת)

הערה

- לפרטים על שימוש במגבה עיין בנושא "נקר בגלגל" 406.
- בחלק מהדגמים ייתכן כי:
 - המבנה של תא האחסון יהיה שונה מהמתואר באיור.
 - חלק מכלי התחזוקה יאוחסנו במקומות אחרים.

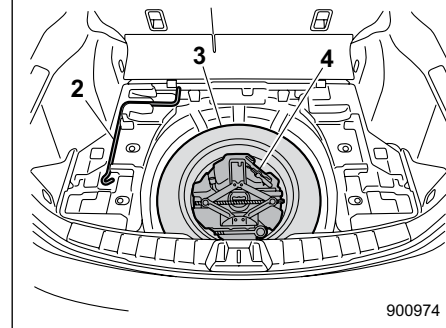
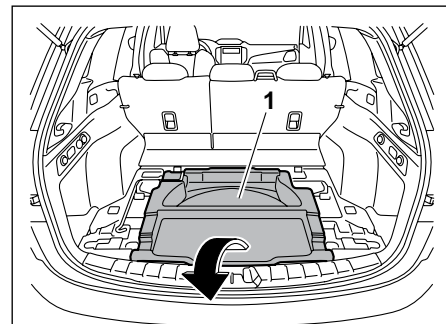

900974

- (1) תא אחסון מתחת לרצפה (אם קיים). עיין בנושא "תא אחסון מתחת לרצפה" 282.
- (2) ידית המגבה
- (3) גלגל חילוף
- (4) מיכל אחסון כלים

▲ זהירות

אסור בהחלט להשתמש בגלגל חילוף זמני מלבד המקורי. השימוש בגלגל בעל גודל אחר עלול לגרום נזק מכני חמור למערכת ההינע של הרכב.

גלגל החילוף הזמני קטן יותר וקל יותר מאשר גלגל רגיל, והוא נועד לשימוש במצבי חירום בלבד. הסר את גלגל החילוף הזמני והחזר למקומו את הגלגל הרגיל מוקדם ככל האפשר, שכן גלגל החילוף נועד לשימוש זמני בלבד.

בדוק לעתים מוזמנות את לחץ האוויר של גלגל החילוף הזמני על מנת שיהיה זמין לשימוש בכל עת. לפרטים על לחצי הניפוח הנכונים עיין בנושא "גלגלי חילוף זמניים" עמ' 489.

בשעת שימוש בגלגל החילוף הזמני הקפד לפעול על פי ההוראות הבאות:

- אסור בהחלט לגרור גרור כאשר מותקן גלגל חילוף זמני ברכב. הימנע מהאצה מאומצת, בלימה חריפה או פנייה מהירה, מפני שאתה עלול לאבד שליטה על הרכב.
- אל תחרוג ממהירות מרבית של 80 קמ"ש.
- אסור להרכיב שרשרות שלג על גלגל החילוף הזמני. מאחר שהצמיג קטן יותר, השרשרת לא תתאים כראוי.
- אין להשתמש ביותר מגלגל חילוף זמני אחד בו-זמנית.

- אין לעבור על מכשולים. מכיוון שהקוטר של גלגל החילוף קטן יותר, מרווח הגחון קטן יותר.

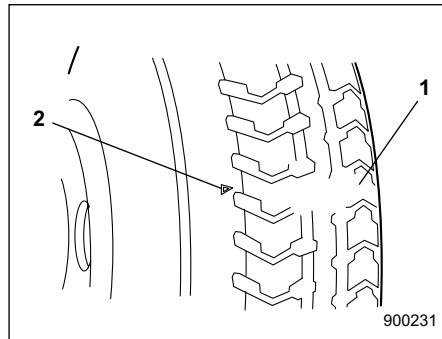

(1) מחוון שחיקת הצמיג
(2) סימון המיקום של המחוון

- כשמחוון השחיקה מופיע על הצמיג, החלף את הצמיג.
- יש להתקין את גלגל החילוף הזמני בסרן האחורי בלבד. במקרה של נקר בגלגל קדמי, החלף את הגלגל הנקור בגלגל אחורי והתקן את גלגל החילוף הזמני במקום הגלגל האחורי שהסרת.

4-9. נקר בגלגל

במקרה של נקר בגלגל בעת נסיעה, אסור בהחלט לבלום בצורה פתאומית. המשך בנהיגה הישר לפניכם, תוך האטה הדרגתית של מהירות הנסיעה. לאחר מכן, רד לאט מהכביש אל מקום בטוח.

■ החלפת גלגל עם נקר

▲ אזהרה

- השתמש רק במגבה ובידית המגבה אשר סופקו עם רכבך. המגבה המסופק עם הרכב מיועד רק להחלפת גלגלים. לעולם אל תיכנס מתחת למכונית כשהיא נתמכת על מגבה זה.
- אין להגביה את הרכב באמצעות מגבה כשהוא במדרון, או על משטח שאינו יציב. המגבה עלול להשתחרר ממקומו או לשקוע לתוך האדמה, דבר שעלול לגרום לפציעה קשה או למוות.
- לפני הגבהת הרכב, הקפד לוודא שאין בו נוסעים או מטען.
- אין להגביה את הרכב כשחפץ כלשהו מונח מתחת למגבה. המגבה עלול להיות בלתי יציב והתוצאה עלולה להיות תאונה קשה.

הכלים וגלגל החילוף מאוחסנים מתחת לרצפת אזור המטען. עיין בנושא "ערכת כלים" ☞ 404.

הערה

לפני השימוש במגבה, ודא שיש עליי משחת סיכה כנדרש

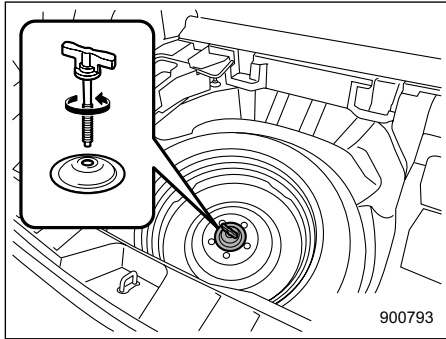

900793

6. הוצא את מיכל אחסון הכלים, סובב את בורג הידוק הגלגל נגד כיוון השעון והוצא את גלגל החילוף.

הערה

אם גלגל החילוף שסופק עם רכבך הוא גלגל חילוף זמני, קרא בעיון את הנושא "גלגל חילוף זמני" ☞ 405 ופעל בדיוק על-פי ההוראות.

⚠ זהירות

כאשר מסירים ומתקינים גלגל, יש להיזהר שלא לחבוט בלוחית התמך של רוטור הדיסק ולא לעקם אותה. לוחית תמך מעוקמת עלולה להתחכך בפני רוטור הדיסק ולגרום רעשים במהלך הנסיעה.

1. החנה את הרכב על משטח ישר וקשיח, במידת האפשר, ואז הדמם את המנוע.
2. הפעל היטב את בלם החנייה והעבר את ידית בורר ההילוכים למצב P (חנייה).
3. הפעל את מהבהבי החירום, הורה לכל הנוסעים לצאת מהרכב והוצא ממנו את כל המטען.

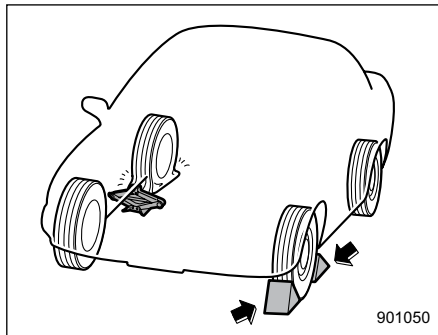

901050

4. הצב סדי גלגלים לפני ואחרי הגלגל שנמצא ממול, באלכסון, לגלגל הנקור.
5. הוצא את המגבה, ידית המגבה ומפתח אומי הגלגלים.

- הדמם תמיד את המנוע לפני הגבתה הגלגל הנקור מהקרקע באמצעות המגבה. אסור בהחלט לטלטל או לדחוף את הרכב כשהוא נתמך על המגבה. המגבה עלול לצאת מנקודת ההגבה בגלל תנועת הרכב, ועלולה להיגרם תאונה קשה.
- על כל הנוסעים לצאת מהרכב לפני שמגביהים אותו באמצעות המגבה. הגבתה הרכב כשיושבים בו נוסעים עלולה להסתיים בפציעה קשה או מוות.
- אין להתניע את הרכב כשהוא נתמך על המגבה. ביצוע פעולה זו עלולה להסתיים בפציעה קשה או במוות.

הערה

כשיש צורך להגביה את הרכב באמצעות מגבה מוסך, פנה למוסך. מומלץ לפנות למרכז שירות מורשה סובארו מטעם היבואן.

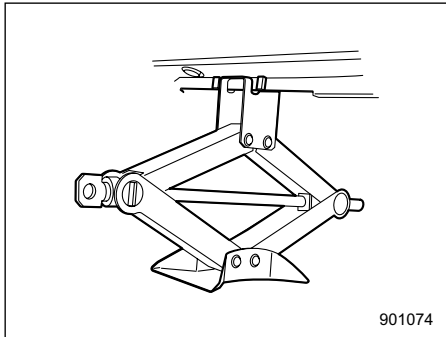

901074

7. טובב את בורג המגבה ביד עד להשתלבות נאותה של ראש המגבה לתוך נקודת ההגבה.

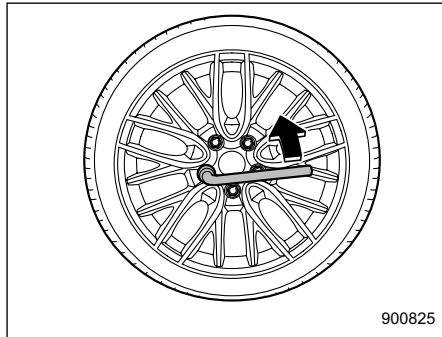

900825

8. הרפה את הידוק אומי הגלגל באמצעות מפתח אומי הגלגלים, אך אל תסיר אותם.

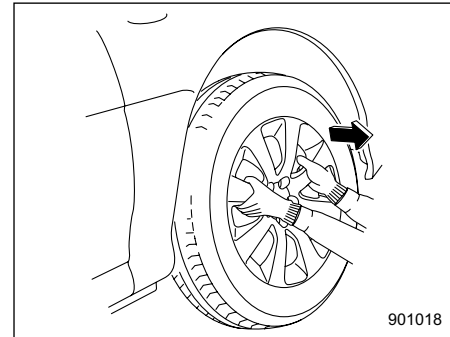

901018

7. אם הרכב מצויד בצלחות נוי, לבש כפפות, אחוז בחישורים של צלחת הנוי והסר אותה במשיכה כלפיך.

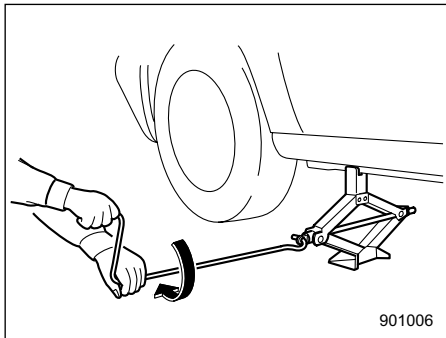

901006

10. הכנס את ידית המגבה לתוך בורג המגבה וטובב את הידית עד להרמת הגלגל מעל לפני הקרקע. הימנע מהגבהה מעבר לדרוש.

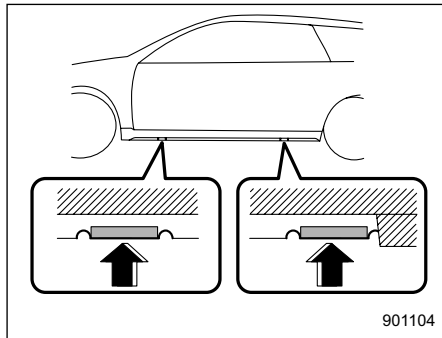

901104

נקודות הגבהה

9. הצב את המגבה מתחת לסף הצד, בנקודת ההגבהה הקדמית או האחורית הקרובה ביותר אל הגלגל עם הנקר.

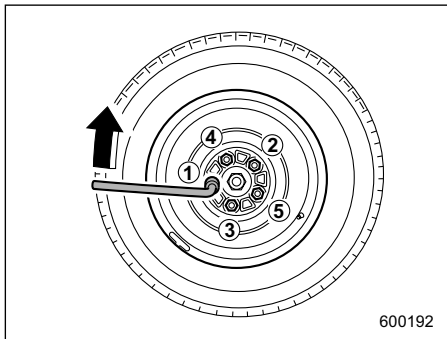

600192

15. השתמש במפתח אומי הגלגלים והדק היטב את אומי הגלגלים לכוח הפיתול הדרוש, על פי סדר ההידוק המתואר באיור.

לפרטים על מומנט הידוק אומי הגלגלים, עיין בנושא "צמיגים" 489. אסור בהחלט להשתמש ברגל או בצינור הארכה על מפתח האומים, שכן אתה עלול להדק יתר-על-המידה. בדוק את מומנט הידוק אומי הגלגלים בתחנת השירות לצמיגים הקרובה ביותר.

⚠ אזהרות

אם חלק מתוברג ניזוק, מומלץ לפנות מיד למרכז שירות מורשה סובארו מטעם היבואן.

13. הרכב את גלגל החילוף. התקן את אומי הגלגל. הדק אותן ביד.

⚠ אזהרה

אין להשתמש בשמן או במשחת סיכה על בורגי או אומי הגלגל בשעת ההתקנה של גלגל החילוף. חומרי סיכה אלה עלולים לגרום להשתחררות האומים, ובכך לתאונה.

14. סובב את ידית המגבה נגד כיוון השעון כדי להנמיך את הרכב לקרקע.

11. הסר את אומי הגלגל והסר את הגלגל הנקור.

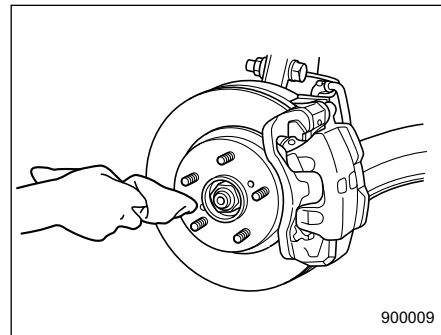

900009

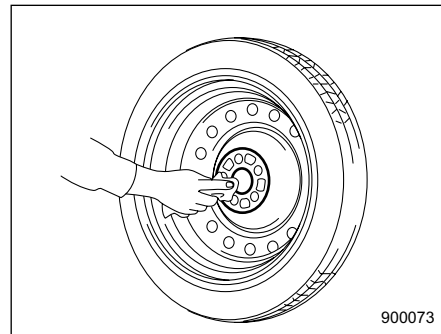

900073

12. לפני הרכבת גלגל החילוף, נקה במטלית את משטח ההרכבה של הגלגל ואת הטבור.

■ מערכת לניטור לחץ האוויר בצמיגים (TPMS) (בדגמים בעלי מפרט אמריקני)

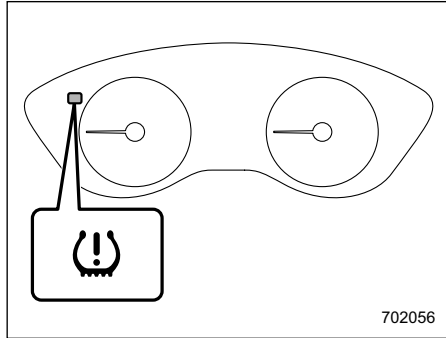

702056

נורית אזהרה ללחץ אוויר נמוך בצמיגים
 המערכת לניטור לחץ האוויר בצמיגים מפיקה לנהג הודעת אזהרה, באמצעות אות שנשלח מחיישן שמוקם בכל אחד מהגלגלים, כאשר לחץ האוויר בצמיג יורד בצורה חמורה.

▲ אזהרה

אסור בהחלט להניח גלגל או את הכלים החלפת הגלגל בתוך תא הנוסעים לאחר החלפת הגלגלים. במצב של עצירת פתאום או התנגשות, ציוד המונח באופן חופשי עלול לפגוע בנוסעים ולגרום לפציעה. אחסן את הגלגל ואת כל הכלים במקומם הנכון.

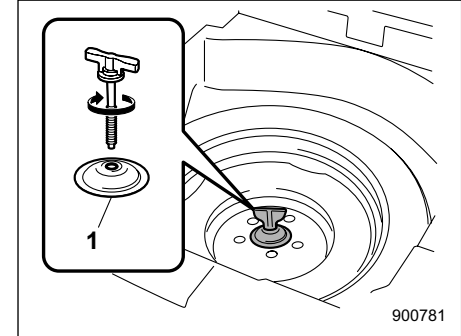

900781

1) דיסקית נשיאה

16. אחסן את הגלגל הנקור בתא של גלגל החילוף. התקן את הגלגל כשדיסקית הנשיאה פונה כלפי מעלה ואבטח את הגלגל הנקור באמצעות הידוק חזק של בורג הפרפר.

הערה

אם לא ניתן לאבטח את הגלגל הנקור היטב, נסה להפוך את דיסקית הנשיאה כך שתפנה כלפי מטה.

17. אחסן במקומותיהם את המגבה, ידית המגבה ומפתח אומי הגלגלים

5-9. התנעת חירום

▲ אזהרה

- נוזל המצבר מכיל חומצה גופרתית. אין להניח לו לבוא במגע עם העיניים, העור, הבגדים או הרכב. אם נוזל המצבר בא במגע עם גופך, שטוף את האזור שנחשף מיד ובצורה יסודית במים. אם הנוזל חדר לעיניים, עליך לפנות לקבלת סיוע רפואי.
- אם בולעים בטעות נוזל מצבר, יש לשתות מיד כמות גדולה של חלב או מים ולפנות מיד לקבלת עזרה רפואית. הרחק מהמצבר כל אדם, כולל ילדים.
- הגז המופק מהמצבר עלול לגרום לפיצוץ כתוצאה מלהבה או ניצוץ בקרבתו. אסור לעשן או להדליק גפרור במהלך התנעת החירום.
- אסור בהחלט לנסות ולבצע התנעת חירום כשהמצבר הפרוק קפוא. ניסיון ההתנעה עלול לגרום להתבקעות או התפוצצות המצבר.
- כשעובדים על המצבר או בסביבתו, יש להרכיב משקפי מגן מתאימים, ולהסיר חפצים מתכתיים דוגמת טבעות, צמידים או תכשיטים מתכתיים אחרים.

- כאשר מותקן גלגל חילוף, או מוחלף חיטוק מבלי להעביר את חיישן/ משדר לחץ אוויר המקורי, נורית האזהרה ללחץ אוויר נמוך בצמיגים תאיר באופן קבוע לאחר שהבהבה במשך דקה אחת בקירוב. הדבר מציין שמערכת TPMS אינה יכולה לנטר את כל ארבעת הגלגלים המותקנים ברכב. מומלץ לפנות בהקדם האפשרי למוסך להחלפת צמיג וחיישן ו/או אתחול של המערכת. מומלץ לפנות למרכז שירות מורשה סובארו מטעם היבואן.
- כאשר מתקנים צמיג באמצעות חומר איטום נוזלי, ייתכן שהשסתום והמשדר של התראת לחץ האוויר לא יפעלו כהלכה. אם נעשה שימוש בחומר איטום נוזלי, מומלץ לפנות בהקדם האפשרי למרכז שירות מורשה סובארו מטעם היבואן או למוסך מוסמך אחר. הקפד לוודא שהשסתום והמשדר של התראת לחץ האוויר מוחלפים בעת החלפת הצמיג. ניתן להשתמש שוב בגלגל אם לא נגרם לו נזק וכי שאריות חומר האיטום נוקו כהלכה.
- אם הנורית מאירה באופן קבוע לאחר שהבהבה במשך דקה אחת בקירוב, פנה מיד למוסך לבדיקת המערכת. מומלץ לפנות למרכז שירות מורשה סובארו מטעם היבואן.

המערכת לניטור לחץ אוויר בצמיגים פועלת רק כשהרכב נוסע. בנוסף, ייתכן שהמערכת לא תגיב באופן מיידי במקרה של ירידה פתאומית בלחץ האוויר (לדוגמה, במקרה של פיצוץ בצמיג כתוצאה מפגיעה בחפץ חד).

▲ אזהרה

- אם נורית האזהרה ללחץ אוויר נמוך בצמיגים מאירה בזמן הנסיעה, הימנע מבלימה פתאומית. פעל כמוסבר להלן. (1) המושך בנהיגה הישר לפניו, תוך האטה הדרגתית של מהירות הנסיעה.
- (2) עצור בזהירות במקום בטוח בצד הדרך. אחרת, עלולה להיגרם תאונה הכוללת נזק חמור לרכב ופגיעה חמורה.
- (3) בדוק את לחץ האוויר בכל ארבעת הצמיגים בהתאם לערך לחץ הניפוח הקר המופיע על-גבי מדבקת לחצי הצמיגים המותקנת על עמוד הדלת, בצד הנהג.
- אם הנורית ממשיכה להאיר בזמן הנהיגה גם לאחר שמתקנים את לחץ הניפוח, ייתכן שנגרם לצמיג נזק משמעותי והוא מאבד אוויר בקצב מהיר. במקרה של נזק בצמיג עליך להחליף את הגלגל בגלגל החלופי בהקדם האפשרי.

■ כיצד לבצע התנעת חירום

1. ודא כי מצבר העזר הוא מצבר 12 וולט וכי הקוטב השלילי שלו מוארק.
2. אם מצבר העזר נמצא בכלי רכב אחר, מנע מגע בין שני כלי הרכב.
3. כבה את כל האורות והאביזרים שאינם נחוצים.
4. חבר את כבלי העזר בדיוק על פי הסדר המתואר.

- ודא כי אין בכבלי העזר או בהדקים שעל כבלים אלה בידוד פגום או חסר. הימנע מהתנעת חירום כשכבלי העזר במצב לא תקין.
- מנוע פועל עלול להיות מסוכן. הרחק אצבעות, ידיים, בגדים, שיער וכלי עבודה ממניפת הקירור, מהרצועות ומכל חלקים נעים אחרים של המנוע. מומלץ להסיר טבעות, שעונים ועניבות בזמן ביצוע העבודה.
- התנעת חירום היא מסוכנת אם היא אינה מבוצעת כהלכה. אם יש לך ספקות לגבי הנוהל הנכון לביצוע התנעת החירום, התייעץ במכונאי מיומן.

אם לא הצלחת להתניע את הרכב בגלל שהמצבר שלו פרוק (ריק), ניתן לבצע התנעת חירום של הרכב תוך חיבור מצבר הרכב אל מצבר אחר (המכונה מצבר העזר) באמצעות כבלי עזר.

(1) חבר קצה אחד של כבל עזר אל הקוטב החיובי (+) של המצבר הפרוק.

(2) חבר את הקצה השני של כבל העזר אל הקוטב החיובי (+) של מצבר העזר.

(3) חבר קצה אחד של הכבל השני אל הקוטב השלילי (-) של מצבר העזר.

(4) חבר את הקצה השני של הכבל אל אום תושבת תמוכת המתלה של הרכב בעל המצבר הפרוק.

ודא שהכבלים אינם עוברים סמוך לחלקים נעים ושהדקי הכבלים אינם נוגעים בחלקים מתכתיים אחרים.

5 התנע את המנוע של הרכב בו מותקן מצבר העזר והפעל את המנוע במהירות בינונית. עתה, התנע את המנוע של הרכב בו נמצא המצבר הפרוק.

6 לאחר גמר הפעולה, נתק בזהירות את הכבלים בדיוק בסדר הפוך לסדר חיבורם

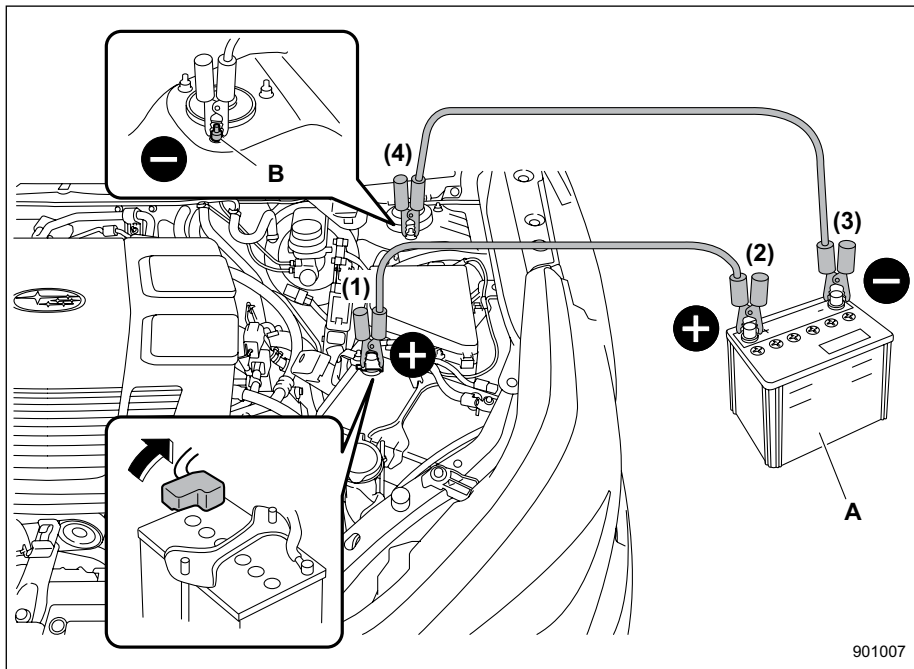

901007

(A) מצבר עזר
(B) אום תושבת תמוכת המתלה

9-6. התחממות יתר של המנוע

▲ אזהרה

אסור בהחלט להסיר את מכסה המקרן לפני שהמנוע הודמם והתקרר היטב. במנוע חם, נוזל הקירור מצוי בלחץ. פתיחת מכסה המקרן כל עוד המנוע חם עלולה לשחרר ולהתיז נוזל קירור רותח, אשר עלול לגרום לכוויות חמורות.

במקרה של התחממות יתר של המנוע, עצור את הרכב במקום בטוח בצד הדרך.

■ אם עולה קיטור מתא המנוע

- העבר את מערכת ההצתה למצב LOCK/OFF והרחק את כל הנוסעים מהרכב עד לקירור המנוע.
- פנה למוסך. מומלץ לפנות למרכז שירות מורשה סובארו מטעם היבואן.

■ אם לא עולה קיטור מתא המנוע

1. המשך להפעיל את המנוע במהירות סרק.
 2. פתח את מכסה תא המנוע על מנת לאוורר את תא המנוע. עיין בנושא "מכסה תא המנוע" ☞ 443.
- ודא כי מניפת הקירור של המנוע פועלת. אם המניפה אינה פועלת, הדמם מיד את המנוע ופנה למוסך לביצוע תיקון. המחלקה הטכנית של היבואן ממליצה שהתיקון יבוצע במרכז שירות מורשה סובארו מטעם היבואן.
3. לאחר שנורית האזהרה לטמפרטורה גבוהה של נוזל הקירור שהבהבה או האירה בצבע אדום כבית, הדמם את המנוע. לפרטים על נורית האזהרה, עיין בנושא "נורית חיווי לטמפרטורה נמוכה של נוזל הקירור/נורית אזהרה לטמפרטורה גבוהה של נוזל הקירור" ☞ 166.
 4. לאחר התקררות מלאה של המנוע, בדוק את מפלס נוזל הקירור במיכל העודפים. אם מפלס נוזל הקירור נמוך מהסימון LOW, הוסף נוזל קירור עד לסימון FULL.

הערה

לפרטים לגבי אופן בדיקת מפלס נוזל הקירור או הוספת נוזל קירור, עיין בנושא "נוזל קירור המנוע" ☞ 449.

5. אם אין בכלל נוזל קירור במיכל העודפים, הוסף נוזל קירור למיכל העודפים. לאחר מכן, הסר את מכסה המקרן ומלא את המקרן בנוזל קירור.

אם חייבים להסיר את מכסה המקרן כאשר המקרן עדיין חם, כרוך תחילה מטלית עבה מסביב למכסה המקרן ואז סובב לאט את המכסה נגד כיוון השעון ומבלי ללחוץ כלפי מטה, עד שהמכסה נעצר. הנח ללחץ להשתחרר מהמקרן. לאחר שכל הלחץ השתחרר, הסר את המכסה באמצעות לחיצה כלפי מטה וסיבוב.

2. עטוף את קצהו של המברג השטוח בסרט דביק או מטלית כדי שלא לשרוט את הפגוש. תחוב את המברג השטוח העטוף לשולי המכסה וחלוף את המכסה.

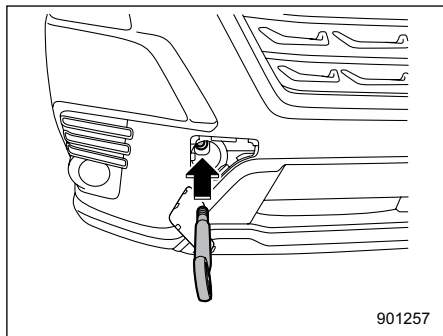

901257

3. הברג את טבעת הגרירה לקדח המתוברג עד שתבריג טבעת הגרירה לא נראה עוד

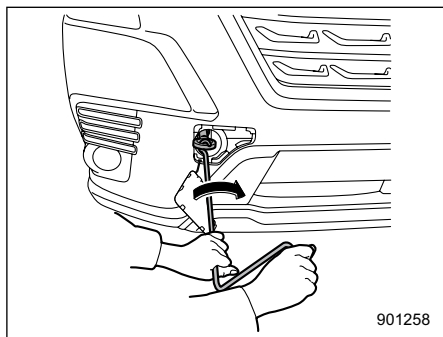

901258

4. הדק את טבעת הגרירה בחוזקה למקומה בעזרת ידית המגבה.

■ טבעות גרירה, טבעות עיגון וקדחים

יש להשתמש בטבעות הגרירה אך ורק במקרי חירום.

▲ אזהרות

השתמש אך ורק בטבעות הגרירה, טבעות העיגון והקדחים המפורטים. אסור בהחלט להשתמש בחלקי מתלה או חלקים אחרים של המרכב לביצוע גרירה או עיגון של הרכב.

▼ טבעת גרירה קדמית

1. הוצא את טבעת הגרירה, המברג וידית המגבה מאזור המטען.

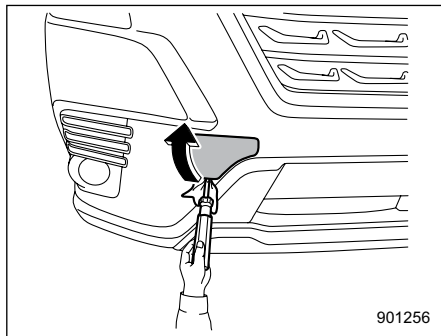

901256

9-7. גרירה

אם יש צורך לבצע גרירה, רצוי שהגרירה תבוצע על-ידי גורר מוסמך. נקוט את אמצעי הבטיחות המפורטים להלן.

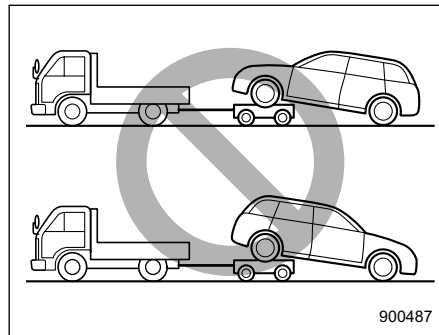

900487

▲ אזהרה

אסור בהחלט לגרור דגמים המצוידים בהנעה לכל הגלגלים כשהגלגלים הקדמיים מוגבהים מעל פני הקרקע והגלגלים האחוריים ניצבים על הקרקע, או כשהגלגלים האחוריים מוגבהים מעל פני הקרקע והגלגלים הקדמיים ניצבים על הקרקע. גרירה כזו תגרום לרכב לסטות הצדה בגלל הפעלתו או קלקולו של הדיפרנציאל המרכזי.

לאחר הגרירה, הסר את טבעת הגרירה מהרכב ואחסן אותה במיכל אחסון הכלים. החזר את מכסה טבעת הגרירה למקומו בפגוש.

⚠ אזהרה

- אין להשתמש בטבעת הגרירה אלא לשם גרירת רכבך.
- הקפד להסיר את טבעת הגרירה לאחר גרירת הרכב. השארת טבעת הגרירה מותקנת על הרכב עשויה להפריע לפעולה התקינה של מערכת כריות האוויר במקרה של התנגשות חזיתית.

⚠ זהירות

כדי למנוע עיוות של טבעת הגרירה והפגוש הקדמי, אסור להפעיל כוח צדי חזק מדי על טבעת הגרירה.

▼ טבעת גרירה אחורית

1. הוצא את טבעת הגרירה והמברג ממיכל אחסון הכלים. הוצא את ידית המגבה מאזור המטען.

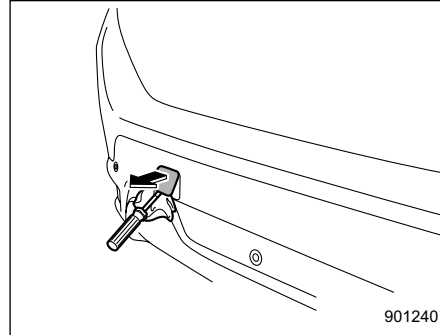

901240

2. עטוף את קצהו של המברג השטוח בסרט דביק או מטלית כדי שלא לשרוט את הפגוש. הסר את המכסה שבפגוש האחורי בעזרת מברג שטוח כדי לחשוף את הקדח המתוברג המיועד לחיבור טבעת הגרירה.

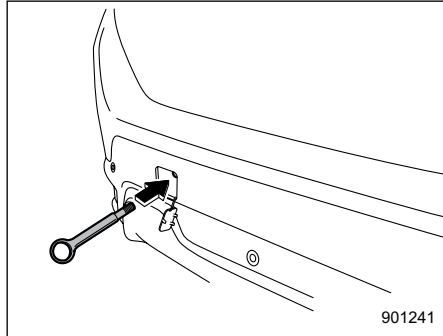

901241

3. הברג את טבעת הגרירה לקדח המתוברג עד שתבריג טבעת הגרירה לא נראה עוד

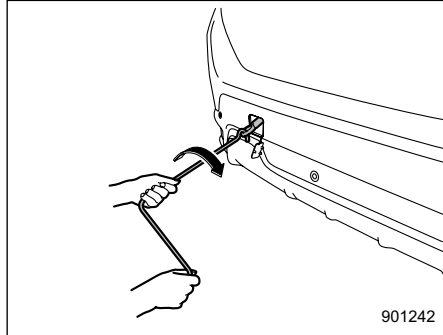

901242

4. הדק את טבעת הגרירה בחוזקה למקומה בעזרת ידית המגבה.

לאחר הגרירה, הסר את טבעת הגרירה מהרכב ואחסן אותה במיכל אחסון הכלים. החזר את מכסה טבעת הגרירה למקומו בפגוש.

▼ קדחי עיגון אחוריים

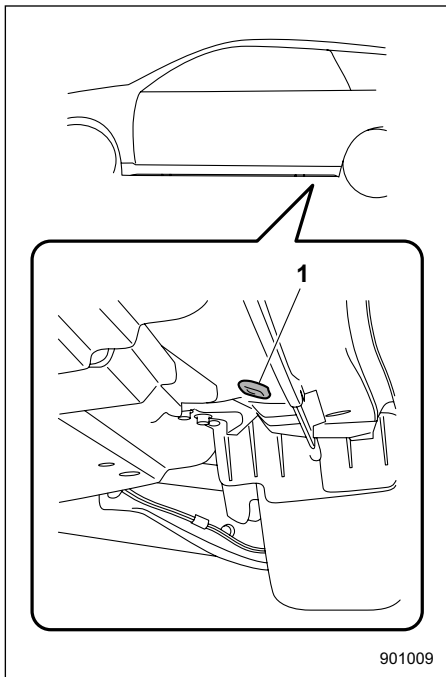

1 קדח עיגון אחורי

קדחי העיגון האחוריים נמצאים סמוך לנקודות ההגבהה של הרכב.

כל אחד מקדחי העיגון האחוריים מצויד במכסה. כדי להשתמש בקדחי העיגון האחוריים, הסר את המכסים. בתום השימוש

▼ טבעות עיגון קדמיות

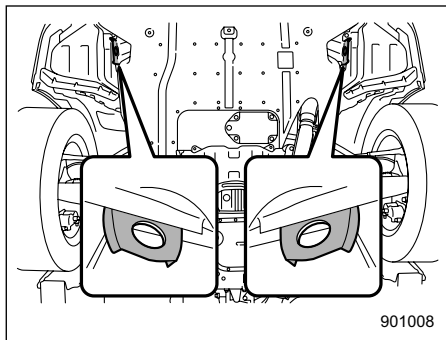

טבעות העיגון הקדמיות מותקנות בין הצמיגים הקדמיים לבין הפגוש הקדמי.

▲ אזהרה

- אין להשתמש בטבעת הגרירה אלא לשם גרירת רכבך.
- הקפד להסיר את טבעת הגרירה לאחר גרירת הרכב. אם מותירים את טבעת הגרירה כשהיא מותקנת ברכב, היא עלולה להפריע לפעולה תקינה של מנגנון ניתוק משאבת הדלק במקרה שהרכב נפגע מאחור.

▲ זהירות

כדי למנוע עיוות של טבעת הגרירה והפגוש הקדמי, אסור להפעיל כוח צדי חזק מדי על טבעת הגרירה.

■ גרידה כאשר כל הגלגלים על הקרקע

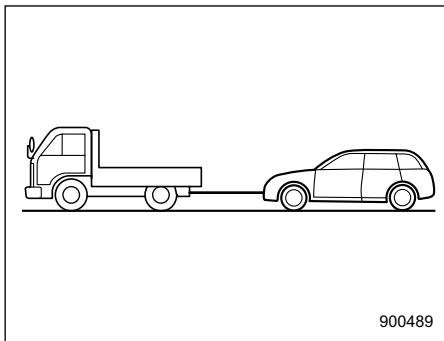

1. שחרר את בלם החנייה והעבר את תיבת ההילוכים למצב סרק (N).
2. מערכת ההצתה חייבת להיות במצב ON במהלך גרירת הרכב.
3. מתח את כבל הגרירה לאט, כדי למנוע נזק לרכב.

▲ אזהרה

- אסור בהחלט להעביר את מערכת ההצתה למצב LOCK/OFF במהלך גרירת הרכב, מפני שגלגל ההגה וכיוון הגלגלים יינעלו.

3. אבטח את הרכב כראוי על משטח ההעמסה בעזרת שרשרות בטיחות. יש למתוח את כל השרשרות במידה שווה, ויש להיזהר שלא לבצע מתיחת יתר עד כדי ביטול החופשים במערכת המתלים.

▲ זהירות

- אם הרכב מצויד במגן תחתון לפגוש (מוצע כאופציה), היזהר שלא לשרוט אותו במהלך העמסת הרכב על משאית הגרר והסרתו ממנה.
- כשמובילים את הרכב על משטח העמסה של משאית גרר, הכיוון של הפנסים הראשיים עלול להשתבש. לאחר שמובילים את הרכב על משטח העמסה של משאית גרר, דאג שכיוון הפנסים הראשיים ייבדק במוסך. מומלץ לפנות למרכז שירות מורשה סובארו מטעם היבואן.

בקדחי העיגון האחוריים החזר את המכסים למקומם.

▲ אזהרה

השתמש בקדחי העיגון האחוריים רק למטרת ריתוק הרכב ועיגונו בכוח הפועל כלפי מטה. הפעלת כוח בכיוונים אחרים עלולה לגרום למצב מסוכן בעקבות החלקה של הכבלים מהקדחים.

■ שימוש במשאית גרר בעלת משטח העמסה

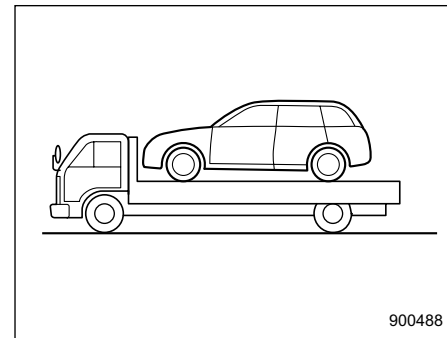

דרך זו היא הטובה ביותר להובלת הרכב. פעל על פי הנהלים הבאים על מנת להבטיח תובלה נאותה.

1. העבר את ידית בורר ההילוכים למצב P.
2. הפעל היטב את בלם החנייה.

8-9. תפס המפתח החכם – אם תפס המפתח החכם אינו פועל היטב

▲ זהירות

הרחק חפצים מתכתיים, מקורות לשדות מגנטיים ואמצעי שידור מהאזור שבין תפס המפתח החכם לבין לחצן ההתנעה. הם עלולים להפריע לתקשורת בין תפס המפתח החכם לבין לחצן ההתנעה.

התפקודים הבאים עלולים שלא לפעול בשל הפרעות רדיו חזקות בסביבה, או התרוקנות הסוללה של תפס המפתח החכם.

- נעילת הדלתות (כולל הדלת האחורית המתרוכמת) ושחרור נעילתן
- החלפת המצבים של מערכת ההצתה
- התנעת המנוע

במקרים אלה, פעל כמוסבר להלן. אם הסוללה של תפס המפתח החכם התרוקנה, החלף אותה בחדשה. עיין בנושא "החלפת הסוללה של תפס המפתח החכם" ☞ 480.

- סע בזהירות ואל תפעיל כוח רב מדי על כבל הגרירה באמצעות זינוקים פתאומיים.
- גרור באמצעות כבל שמיועד לגרירה. אם צריכים לגרור באמצעות כבלי תיל או שרשראות מתכת, עטוף את האזור של הפגוש שבא במגע עם הכבל או השרשרת במטלית, כדי להגן עליו מפני נזק.

- זכור כי מגבר הבלם והגה הכוח אינם פועלים כאשר המנוע דומם. מכיוון שהמנוע דומם, יידרש מאמץ רב יותר על מנת להפעיל את דוושת הבלם ולסובב את גלגל ההגה.

▲ זהירות

- במקרה של תקלה בתיבת ההילוכים, הובל את הרכב על משאית גרר בעלת משטח העמסה.
- במקרים מסוימים ייתכן שלא ניתן יהיה לגרור את הרכב בשל הנזק שנגרם לו. במקרה זה, יש להוביל את הרכב על משטח העמסה של משאית גרר.
- מהירות הנסיעה חייבת להיות 32 קמ"ש לכל היותר, ואסור שמרחק הנסיעה יעלה על 50 ק"מ. אם דרושה מהירות גדולה יותר, או הובלה למרחק רב יותר, הובל את הרכב על משאית גרר בעלת משטח העמסה.
- אם צריך להוביל את הרכב במורדות ארוכים או במדרונות תלולים, יש להשתמש במשאית גרר בעלת משטח העמסה. אולם, אין ללחוץ על דוושת הבלם במשך פרק זמן ארוך, מפני שבלימת המנוע אינה פועלת בזמן גרירה. הדבר עלול לגרום להתחממות יתר של הבלמים.

5. כשפעולתה המערכת להפעלה ללא מפתח עם לחצן התנעה מבוטלת, לחץ על לחצן ההתנעה מבלי ללחוץ על דוושת הבלם. מערכת ההצתה תעבור למצב ON.

הערה

אם מערכת ההצתה אינה עוברת למצב אחר למרות שהנוהל שתואר לעיל בוצע בצורה מדויקת, פנה למוסך. מומלץ לפנות למרכז שירות מורשה סובארו מטעם היבואן.

■ התנעת המנוע

1. הפעל את בלם החנייה.
2. ודא שידית בורר ההילוכים נמצאת במצב P (חנייה).
3. לחץ על דוושת הבלם.

■ החלפת המצבים של מערכת ההצתה

1. הפעל את בלם החנייה.
2. ודא שידית בורר ההילוכים נמצאת במצב P (חנייה).
3. לחץ על דוושת הבלם.

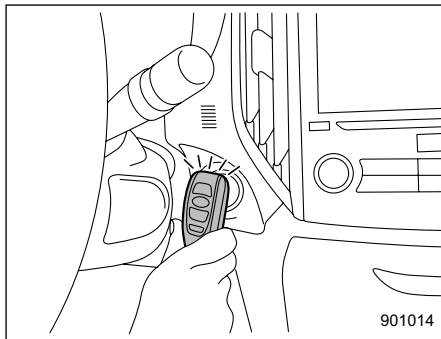

4. אחוז בתפס מפתח החכם כאשר הלחצנים כלפיך וגע עמו בלחצן ההתנעה.

כשתושלם התקשורת בין תפס המפתח החכם לבין הרכב יושמע צליל. במקביל תעבור מערכת ההצתה לאחד המצבים הבאים:

- כשפעולתה של המערכת להפעלה ללא מפתח עם לחצן התנעה מבוטלת: מצב ACC
- בכל שאר המקרים: מצב ON.

■ נעילה ושחרור

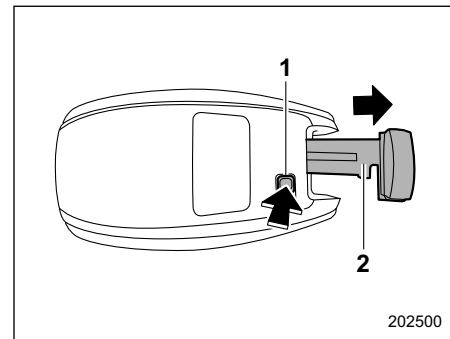

1. כפתור שחרור
2. מפתח חירום

תוך כדי לחיצה על כפתור השחרור של תפס המפתח החכם, שלוף את מפתח החירום.

נעל את דלת הנהג או שחרר את נעילתה בעזרת מפתח החירום לפי הנוהל המפורט בנושא "נעילה ושחרור מחוץ לרכב" 130.

הערה

לאחר הנעילה או השחרור הקפד לשוב ולהתקין את מפתח החירום בתפס המפתח החכם.

▲ זהירות

אסור בהחלט להפעיל את ידית הפתיחה של הדלת האחורית המתרוממת באמצעות האצבעות, מכיוון שהדבר עלול לגרום לפציעה. הקפד להשתמש במברג שטוח או בכלי דומה.

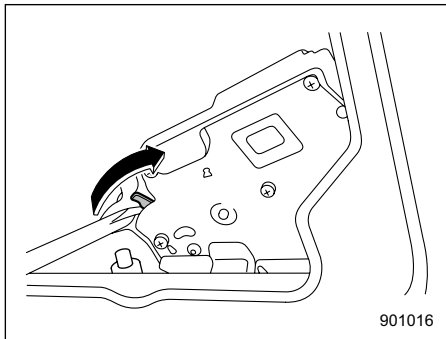

בדגמים ללא דלת אחורית מתרוממת חשמלית

9-9. דלת אחורית מתרוממת – אם לא ניתן לפתוח את הדלת האחורית המתרוממת

אם אינך מצליח לפתוח את הדלת האחורית המתרוממת בעזרת לחצן פתיחת הדלת האחורית המתרוממת, ניתן לפתוח אותה מתוך אזור המטען.

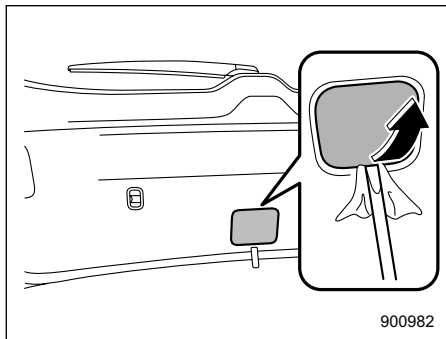

1. בעזרת מברג שטוח עטוף בסרט דביק או מטלית, הסר את כיסוי הגישה במרכז החלק התחתון של חיפוי הדלת האחורית המתרוממת.
2. אתר את ידית הפתיחה של הדלת האחורית המתרוממת מאחורי חיפוי הדלת האחורית המתרוממת.

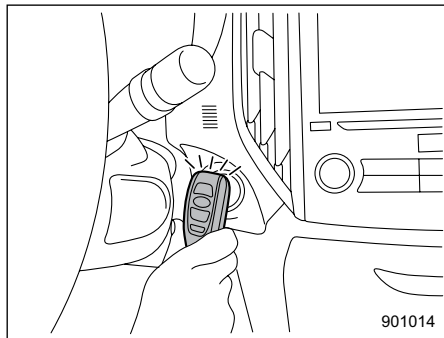

4. אחוז בתפס מפתח החכם כאשר הלחצנים כלפיך וגע עמו בלחצן ההתנעה. כשתושלם התקשורת בין תפס המפתח החכם לבין הרכב יושמע צליל. במקביל תעבור מערכת ההצתה למצב ACC או למצב ON.
5. לאחר שמערכת ההצתה עברה למצב ACC או ON, תוך כדי לחיצה על דוושת הבלם, לחץ על לחצן ההתנעה.

הערה

אם המנוע לא הותנע למרות שהנוהל שתואר לעיל בוצע בצורה מדויקת, פנה למוסך. מומלץ לפנות למרכז שירות מורשה סובארו מטעם היבואן.

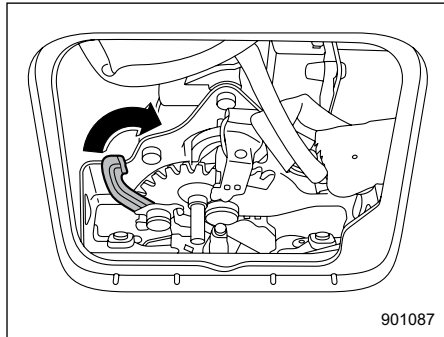

901087

בדגמים עם דלת אחורית מתרוממת חשמלית

3. כדי לפתוח את הדלת האחורית המתרוממת, סובב את הידית ימינה.

9-10. גגון שמש (אם קיים) – אם לא ניתן לסגור את גגון השמש

אם גגון השמש אינו נסגר יש לפנות למוסד כדי שהמערכת תיבדק. מומלץ לפנות למרכז שירות מורשה סובארו מטעם היבואן.

9-11. אם הרכב מעורב בתאונה

⚠ אזהירות

אם רכבך מעורב בתאונה, הקפד לבדוק את הקרקע שמתחת לרכב לפני התנעת המנוע מחדש. במידה ואתה מגלה שדלק נזל לקרקע, אל תנסה להתניע את המנוע. מערכת הדלק ניזוקה ויש לתקן אותה. פנה מיד למוסד הקרוב ביותר. מומלץ לפנות למרכז שירות מורשה סובארו מטעם היבואן.

רכבך מצויד במערכת לניתוק משאבת הדלק. אם הרכב ספג חבטה בתאונה, למשל, מערכת הניתוק של משאבת הדלק מנתקת את הספקת הדלק כדי לצמצם דליפת דלק. אולם, בחבטות מסוימות בהתנגשות, מערכת הניתוק של משאבת הדלק עלולה שלא לפעול.

לאחר שהמערכת הופעלה, בצע את הפעולות הבאות כדי להתניע שוב את המנוע:

הערה

בהתאם לחומרת הפגיעה, ייתכן שהתפקוד של שחרור נעילה אוטומטי במקרה חירום לא יפעל.

▲ זהירות

במקרים הבאים, ייתכן שאירעה תקלה במערכת.

דאג שהמערכת תיבדק במוסך. מומלץ לפנות למרכז שירות מורשה סובארו מטעם היבואן.

- נעילת הדלתות משתחררת באופן אוטומטי במהלך הנסיעה.
- כשכל הדלתות סגורות, נעילת הדלתות משתחררת באופן אוטומטי כשלוחצים על צד הנעילה של מתג הנעילה המרכזית.
- התפקוד לנעילה/שחרור אוטומטיים של הדלתות אינו פועל.

בנסיבות כאלה, פעולת התפקוד לשחרור אוטומטי של הדלתות תושעה ונעילת הדלתות תישאר משוחררת.

ודא קודם כל שהסביבה בטוחה ופעל באופן הבא כדי לשוב ולהפעיל את התפקוד לנעילה/שחרור אוטומטיים של הדלתות.

בדגמים שאינם מצוידים במערכת להפעלה ללא מפתח עם לחצן התנעה:

1. העבר את מערכת ההצתה למצב LOCK.
2. העבר את מערכת ההצתה למצב ON.

בדגמים המצוידים במערכת להפעלה ללא מפתח עם לחצן התנעה:

1. העבר את מערכת ההצתה למצב OFF.
2. העבר את מערכת ההצתה למצב ON.

בדגמים שאינם מצוידים במערכת להפעלה ללא מפתח עם לחצן התנעה:

1. סובב את מתג ההתנעה למצב LOCK או למצב ACC.
2. התנע את המנוע.

בדגמים המצוידים במערכת להפעלה ללא מפתח עם לחצן התנעה:

1. לחץ על לחצן ההתנעה כדי להעביר את מערכת ההצתה למצב ACC או למצב OFF.
2. התנע את המנוע.

■ נעילה/שחרור אוטומטיים של הדלתות לאחר תאונה

כשהתפקוד לנעילה/שחרור אוטומטיים של הדלתות פעיל, כל הדלתות ננעלות באופן אוטומטי בזמן הנסיעה. לפרטים נוספים, עיין בנושא "נעילה/שחרור אוטומטיים של הדלתות" 132.

אם הרכב ספג חבטה עזה שעלולה לגרום להתנפחות של כריות האוויר, ייתכן שמנעולי הדלתות ישתחררו באופן אוטומטי כדי לאפשר מילוט מהרכב. בדרך כלל, חבטה כתוצאה מהתנגשות בחלקו האחורי של הרכב אינה גורמת להתנפחות של כריות האוויר. אולם, אם החבטה מספיק חזקה כדי לגרום להתנפחות של כריות האוויר, היא עשויה להפעיל גם את התפקוד של שחרור הנעילה.



טיפוח הרכב

- | | | | |
|-----|--------------------------------------|-----|--|
| 429 | 10-3. ניקוי פנים הרכב | 426 | 10-1. טיפוח חיצוני |
| 429 | ריפודי המושבים | 426 | רחיצה |
| 430 | ריפוד עור למושבים | 427 | מריחת שעווה (וקס) והברקה (פוליש) |
| 430 | ריפוד עור סינתטי | 428 | ניקוי חישוקי סגסוגת |
| 430 | מושבים עם ריפוד זוחה מים (אם קיימים) | | ניקוי הצמיגים (כלי רכב שמצוידים בצמיגים בעלי |
| 430 | חגורות בטיחות | 428 | כיתוב לבן) |
| | לוח בקרת האקלים, לוח מערכת השמע, לוח | 428 | 10-2. הגנה מפני שיתוך (קורוזיה) |
| 430 | המכשירים, לוח הקונסולה ומתגים | 428 | הגורמים השכיחים ביותר לשיתוך (קורוזיה) |
| 431 | צג | 429 | פעולות למניעת שיתוך (קורוזיה) |

10-1. טיפוח חיצוני

■ רחיצה

▲ זהירות

- כאשר רוחצים את הרכב, הבלמים עלולים להירטב. כתוצאה מכך, מרחק העצירה של הבלמים יתארך. כדי לייבש את הבלמים, נהג ברכב במהירות בטוחה, תוך כדי לחיצה קלה על דוושת הבלם, כדי לחמם את הבלמים.
- אין לרוחץ את תא המנוע והאזור מסביבו. אם ייכנסו מים לסעפת היניקה של המנוע או לחלקים חשמליים, ייגרמו בעיות במנוע או תקלה בציוד חשמלי.
- כאשר רוחצים את חלקן הפנימי של הכנפיים, את הגחון, הפגושים וחלקים בולטים דוגמת צינור הפליטה והקצוות של צינור הפליטה, יש לפעול בזהירות כדי שלא להיפצע מפינות חדות.
- אין להשתמש בממסים אורגניים לניקוי עדשות הפנסים. אם נעשה בכל זאת שימוש בחומרי ניקוי שמכילים ממסים אורגניים לניקוי של משטחים אלה, יש לשטוף היטב את חומר הניקוי במים. אחרת, עלול להיגרם נזק למשטחי העדשות.

• מאחר שרכבך מצויד במגב אחורי, עלולות המברשות של מתקני שטיפה אוטומטיים להסתבך סביבו ולגרום נזק לזרוע המגב ולרכיבים נוספים. לכן, בקש ממפעיל מתקן השטיפה לא לאפשר למברשות לגעת בזרוע המגב, או לקבע את זרוע המגב אל השמשה האחורית באמצעות סרט דביק לפני הכנסת הרכב למתקן השטיפה.

הערה

- לפני רחיצת הרכב במתקן רחיצה אוטומטי, ודא שהמתקן הוא מסוג מתאים.
- עדשת המצלמה של המבט לאחור מצופה בציפוי קשיח למניעת שריטות. עם זאת, בזמן רחיצת הרכב או ניקוי עדשת המצלמה, יש לנהוג בזהירות שלא לגרום לשריטות. אל תשתמש במברשת רחיצה ישירות על עדשת המצלמה. שריטת העדשה עלולה להשפיע לרעה על התמונה המוצגת על הצג.

הדרך הטובה ביותר לשמר על יופיו של הרכב היא רחיצה תדירה. רחץ את רכבך לפחות פעם בחודש כדי למנוע לכלוך מזיהום הכביש.

רחץ והסר את הלכלוך באמצעות ספוג רחצה והרבה מים פושרים או קרים. אל תרחץ את רכבך במים חמים או תחת שמש ישירה.

יש לנקות מלח, כימיקלים, חרקים, זפת, פיח, שרף עצים ולשלוש ציפורים עם תמיסת דטרגנט קל, כנדרש. אם תשתמש בדטרגנט קל, ודא שהוא ניטרלי. אין להשתמש בסבון חזק או בדטרגנט כימי. יש לשטוף מיד את כל חומרי הניקוי ממשטחי הרכב, ואין לאפשר להם להתייבש על הרכב. שטוף את הרכב ביסודיות עם הרבה מים פושרים. נגב את המים הנותרים במטלית עור או מטלית רכה. לבש כפפות גומי והשתמש במברשת ידנית לשטיפת הגחון, החלק הפנימי של הכנפיים והמתלים: הסר היטב בוץ ולכלוך.

▼ רחיצת תחתית הרכב

כימיקלים, מלחים וחצץ המשמשים להפשרת משטחי הכביש הם גורמי שיתוך (קורוזיה) חזקים המאיצים את שיתוקם של רכיבים המותקנים בתחתית הרכב, כגון מערכת הפליטה, צינורות הדלק והבלמים, כבלי בלמים, הרצפה, הפגושים והמתלים.

שטוף ביסודיות את תחתית הרכב ובתוך הכנפיים לעתים קרובות במים פושרים או קרים כדי להפחית את הנזק מגורמים אלה.

בוץ או חול הנדבקים לחלקי המרכב התחתונים עלולים להאיץ את השיתוך שלהם.

הברקה בשיטה לא נכונה עלולים לגרום להסרת הצבע וחשיפת צבע היסוד. במקרה של ספק, מוטב למייד להתייעץ עם המוסך. מומלץ לפנות למרכז שירות מורשה סובארו מטעם היבואן.

▲ זהירות

אסור לשטוף את עדשות הפנסים בממסים אורגניים כלשהם. אם נעשה בכל זאת שימוש בתכשיר הברקה או בשעווה שמכילים ממסים אורגניים, יש לשטוף היטב במים את כל השאריות של תכשיר הברקה או השעווה. אחרת עלול להיגרם נזק למשטחי העדשות.

הערה

- היזהר לא לחסום את פתחי היציאה של מתזי השמשה הקדמית עם וקס (שעווה) בעת מריחת שעווה על הרכב.
- אל תנגב את מצלמת המבט לאחור בכוהל, נזיזן או גומלל לצבע. חומרים אלה עלולים לגרום לדהייה. להסרת זיהומים נקה את המצלמה במטלית לחה שהורטבה בתמיסת דלילה של דטרגנט ניטרלי ואז נגב אותה במטלית רכה ויבשה.
- במהלך יישום השעווה על מרכב הרכב, עליך להיזהר שלא למרוח שעווה על עדשת המצלמה של המבט לאחור. אם השעווה באה במגע עם המצלמה, הרטב

■ מריחת שעווה (וקס) והברקה (פוליש)

תמיד לפני מריחת שעווה והברקה, שטוף ויבש את רכבך.

השתמש בשעווה ובחומר הברקה מדרגת איכות טובה ופעל על פי הוראות היצרן. מרח שעווה והברק את המשטח כאשר המשטח הצבוע קר.

דאג למרוח שעווה ולהבריך את חלקי הקישוט מכרום, וגם את המשטחים הצבועים. אבדן שכבת השעווה המגינה על השטחים הצבועים יגרום לאבדן הברק המקורי וגם יורז את הבלאי של המשטח. מומלץ למרוח שכבת שעווה לפחות פעם בחודש, או כאשר המשטח כבר אינו דוחה מים.

אם מראה הצבע דהה עד כדי שלא ניתן לשחזר את הברק או את הגוון המקוריים, הברק קלות את המשטח באמצעות תכשיר הברקה (פוליש) עדין. אל תבריך לעולם רק את האזור הפגוע, אלא גם את האזור מסביב. יש להבריך תמיד רק בכיוון אחד. מומלץ להשתמש בתכשיר הברקה בדרגה 2000. אין להשתמש לעולם בתכשיר הברקה גס. תכשירי הברקה הגסים יותר הם מאיכות נמוכה יותר ועלולים להזיק לצבע. לאחר הברקה עם תכשיר הברקה, כסה את המשטח בשכבת שעווה כדי להחזיר את הברק המקורי. הברקות תכופות עם תרכובת או שימוש בתכשיר הברקה לא מתאים או

לאחר נהיגה בשטח או בכבישים מכוסים בבוץ או בחול, שטוף את הבוץ והחול מחלק המרכב התחתון. שטוף היטב את חלקי המתלים והסרנים, כיוון שהם רגישים במיוחד להצטברות של בוץ וחול. אל תשתמש בכלי חד להסרת בוץ שהתקשה.

▲ זהירות

- היזהר שלא לפגוע בצינורות בלמים, בצמנות החיווט של חיישנים ובחלקים אחרים בעת שטיפת רכיבי מערכת המתלים.
- היזהר שלא לשטוף את החלק התחתון של המנוע זמן רב מדי. הדבר עלול לגרום נזק לחלקי חשמל מסוימים.

▼ שימוש במתקן מים חמים

- שמור על מרחק של 30 ס"מ או יותר בין פיית המתקן לבין הרכב.
- אין לרחוץ את אותו האזור כל הזמן.
- אם כתם אינו מוסר בקלות, רחץ ביד. חלק ממתקני המים החמים הם בעלי טמפרטורה ולחץ גבוהים, ועלולים לגרום נזק או עיוותים לחלקי שרף ופלסטיק או להחדרת מים לתוך הרכב.

10-2. הגנה מפני שיתוך (קרוזיה)

רכב הסובארו תוכנן ונבנה לעמוד בפני שיתוך. כדי לשמור על צורה נאה, עמידות ותפעול אמין, נעשה שימוש בחומרים מיוחדים ושכבות גימור המגנים על הרכב.

■ הגורמים השכיחים ביותר לשיתוך (קרוזיה)

הגורמים השכיחים ביותר לשיתוך הם:

- הצטברות של לכלוך הכולל לחות במקטעי לוחות מרכב, בחללים ובמקומות אחרים.
- נזק לצבע ולשכבות מגן אחרות הנגרם על-ידי חצץ ושברי אבנים או תאונות קלות.
- התפשטות השיתוך מואצת ברכב:
- כאשר הרכב נחשף למלח מן הכביש או לכימיקלים המשמשים לבקרה על אבק, או כשמשמשים ברכב באזורים סמוך לחוף ים, שם יש יותר מלח באוויר, או באזורים בעלי זיהום תעשייתי רב.
- כאשר נוהגים ברכב באזורים של לחות גבוהה, במיוחד כאשר הטמפרטורות רק מעט מעל נקודות הקפיאה.
- כאשר נותרת לחות בחלקים מסוימים של הרכב לאורך זמן, למרות שאר חלקי הרכב עשויים להיות יבשים.

▼ כלי רכב שמצוידים בחישוקים בצבע מט

▲ זהירות

כדי למנוע נזק לחישוקים בצבע מאט, יש להקפיד על אמצעי הזהירות הבאים.

- אסור לקרצף או להבריק את החישוקים במברשת או במטלית יבשה.
- אסור ליישם ציפויים כלשהם על החישוקים או להשתמש בתכשירי ניקוי שוחקים.

מאחר שהגלגלים בצבע מט מחייבים ניקוי בשיטות שונות, ולא ניתן לנקות אותם בשיטות הרגילות שבהן מנקים חישוקי סגסוגת רגילים, יש להקפיד על ההנחיות הבאות. לפרטים פנה למוסך. מומלץ לפנות למרכז שירות מורשה סובארו מטעם היבואן.

• הסר לכלוך באמצעות מים. אם החישוקים התלכלכו מאוד, הסר את הכלוך באמצעות ספוג או במטלית רכה שהוספגה בתכשיר ניקוי ניטרלי מדולל.

■ ניקוי הצמיגים (כלי רכב שמצוידים בצמיגים בעלי כיתוב לבן)

• מומלץ לנקות לעתים תכופות את החלק שנושא את הכיתוב הלבן בדופן הצמיג, מפני שהוא מתלכך בקלות. לניקוי, השתמש בתכשיר ניקוי ניטרלי ושטוף באמצעות ספוג.

מטלית נקייה בתמיסה זלילה של מים ודטרגנט ניטרלי והשתמש בה כדי להסיר את השעווה.

• בדגמי Subaru Forester Wilderness, אם שעווה חדרה מתחת למדבקה שעל מכסה תא המנוע במהלך יישום השעווה ברכב, היא עלולה להגביר את ההשתקפות מהמדבקה.

■ ניקוי חישוקי סגסוגת

▼ כלי רכב שאינם מצוידים בחישוקים בצבע מט

- נקה מיד כל סוג של לכלוך מחישוקי הסגסוגת. אם הכלוך נשאר יותר מדי זמן, עלול להיות קשה להורידו. נקה מיד כל סוג של לכלוך מחישוקי הסגסוגת. אם הכלוך נשאר יותר מדי זמן, עלול להיות קשה להורידו.
- כאשר מנקים את הגלגלים, אין להשתמש בסבון המכיל גרגרים שוחקים. דאג להשתמש בחומר ניקוי ניטרלי, ולאחר מכן שטוף ביסודיות עם מים. אין לנקות את הגלגלים במברשת קשה ואין לחשוף אותם למתקני רחיצה בעלי מהירות גבוהה.
- נקה את הרכב (כולל את חישוקי הסגסוגת) במים בהקדם האפשרי לאחר שהותזו עליו מי ים, שנחשף לרוחות מן הים או שנהגו בו על כבישים שטופלו במלח או בתכשירים אחרים.

3-10. ניקוי פנים הרכב

נקה את לוח בקרת האקלים, לוח מערכת השמע, לוח המכשירים, הקונסולה המרכזית, לוח המחוגים והמתגים בעזרת מטלית רכה ולחה. (אין להשתמש בממסים אורגניים.)

▲ זהירות

אין להשתמש בחפצים חדים או בחומרי ניקוי המכילים רכיבים שוחקים כדי לנקות את המושטח הפנימי של השמשה האחורית. חומרים אלו עלולים להזיק למוליכים המודפסים על החלון.

■ ריפודי המושבים

הסר לכלוך, אבק או שיירים באמצעות שואב אבק. אם הלכלוך דבוק לאריג או שקשה להסירו בשואב אבק, השתמש במברשת רכה ואחר כך בשואב אבק.

אחר כך נגב את משטח הריפוד במטלית לחה סחוטת היטב ויבש את הריפוד ביסודיות. אם הריפוד עדיין מלוכלך, נגב בתמיסה של סבון עדין ומים פושרים ולאחר מכן יבש ביסודיות.

אם אי-אפשר להסיר את הכתם, נסה חומר ניקוי מסחרי. תחילה יש לנסות את חומר הניקוי בפינה סמויה של הריפוד, כדי לוודא שאינו פוגע באריג. השתמש בחומר הניקוי לפי הוראות היצרן.

כי הוא יבש. אל תחנה את רכבך במקום לח שהאוויר בו לקוי. במקום כזה עלול להיגרם שיתוך כתוצאה מהלחות. לחות יכולה להיגרם אם תרחץ את רכבך בחנייה סגורה, או תכניס את רכבך לחנייה סגורה כאשר הוא רטוב או מכוסה בשלג.

אם אתה משתמש ברכבך בזוג אוויר קר ו/או באזורים בהם משתמשים במלח על הכביש או בחומרים גורמי שיתוך אחרים, יש לבדוק ולשמן לעתים מזומנות את צירי הדלתות ומנעוליהן, ואת תופסן מכסה תא המנוע.

• כאשר חלקי הרכב אינם מסוגלים להתייבש מהר בגלל אי-קיומו של אוורור נאות בטמפרטורות גבוהות.

■ פעולות למניעת שיתוך (קרוזיה)

רחץ את הרכב באופן סדיר כדי למנוע שיתוך ברכיבי המרכב והמתלים. כמו-כן, רחץ את הרכב מיד אחרי נסיעה על המשטחים הבאים.

- דרכים שפוזר בהן מלח למניעת קפיאה בחורף
- בוץ, חול או חצץ
- כבישים קרובים מאוד לחוף הים

לאחר סיום עונת החורף, מומלץ לרחוץ ביסודיות את תחתית הרכב.

לפני תחילת החורף, בדוק את מצב רכיבי תחתית הרכב, כגון מערכת הפליטה, צינורות דלק ובלמים, כבלי בלמים, מתלים, מערכת היגוי, רצפה וכנפיים. אם מתגלה בהם חלודה יש לטפל בהם למניעת חלודה או להחליפם. אם הנך זקוק לעזרה, פנה למוסד כדי לבצע סוג זה של תחזוקה וטיפול. מומלץ לפנות למרכז שירות מורשה סובארו מטעם היבואן. תקן פגיעות ושריטות בצבע מיד כשאתה מגלה אותן.

בדוק את פנים הרכב כדי לגלות הצטברויות של מים ולכלוך מתחת לשטיחי הרצפה מכיוון שהן עלולות לגרום לשיתוך. בדוק מדי פעם מתחת לשטיחים כדי לוודא שהאזור יבש.

אם הנך מחנה את רכבך במקום סגור, ודא

▲ זהירות

אין להשתמש בבנזין, מדללי צבע או חומרי ניקוי זומים לניקוי המושבים. אחרת עלול להיגרם נזק למשטחים וצבעם עלול לדהות.

■ ריפוד עור למושב

חברת סובארו משתמשת בעור טבעי משובח, אשר בטיפול נכון ישמור על צורתו הייחודית והמרקם שלו למשך שנים רבות.

הצטברות אבק או לכלוך דרכים על פני משטחי העור עלולה לגרום לחומר להפוך לפריך, ולהתבלותו המוקדמת. יש לבצע ניקוי תקופתי כל חודש במטלית רכה ולחה מסיבים טבעיים, תוך זהירות שלא להרטיב את העור יתר-על-המידה ושלא לאפשר חדירת מים דרך התפרים.

ניתן להשתמש בדטרגנט עדין המתאים לניקוי בדי צמר כדי להסיר כתמי לכלוך קשים, ואחר כך לשפשף במטלית רכה ויבשה, כדי להחזיר את הברק. אם נוהגים להחנות את הרכב זמן רב תחת שמש ישירה, מומלץ לכסות את המושבים ואת משענות הראש, או להצל את החלונות כדי למנוע דהייה או התכווצות הריפוד.

ניתן לטפל בפגמים שטחיים זעירים או באזורים עם כתמים בתרסיס לכה מסחרי המיועד לעור. העור במושב יפתח קפלים

או קמטים רכים, תופעה זו אופיינית לעור אמת.

■ ריפוד עור סינתטי

ניתן לנקות את חומר הריפוד הסינתטי ברכבך באמצעות מים וסבון או דטרגנט עדינים, לאחר שמסלקים לכלוך לא דביק באמצעות מברשת או שואב אבק. אפשר לסבון להיספג כמה דקות ולאחר מכן נגב במטלית לחה ונקייה. במקרה הצורך, ניתן להשתמש בחומרי ניקוי מקציפים מסחריים המתאימים לעור סינתטי.

▲ זהירות

אסור בהחלט להשתמש בחומרי ניקוי חריפים כגון ממסים, מדללי צבע, חומרי ניקוי לחלונות או בנזין כדי לנקות ריפודי עור או אריג סינתטי. אחרת, עלול להיגרם נזק למשטחים וצבעם עלול לדהות.

■ מושבים עם ריפוד דוחה מים (אם קיימים)

היכולת של הריפוד לדחות מים יורדת עם הזמן. אין ליישם ציפויים נוספים לדחיית מים.

■ חגורות בטיחות

לפרטים על ניקוי חגורות הבטיחות, עיין בנושא "תחזוקת חגורות הבטיחות" ☞ 56.

■ לוח בקרת האקלים, לוח מערכת השמע, לוח המכשירים, לוח הקונסולה ומתגים

נקה את לוח בקרת האקלים, לוח מערכת השמע, לוח המכשירים, הקונסולה המרכזית, לוח המחווניים והמתגים בעזרת מטלית רכה ולחה.

▲ זהירות

- אין להשתמש בממסים אורגניים כגון מדללי צבע או בנזין, או חומרי ניקוי חזקים המכילים ממסים אלה. אחרת, עלול להיגרם נזק למשטחים וצבעם עלול לדהות.
- אסור להשתמש בממסים כימיים שמכילים סיליקון כדי לנקות את מערכת השמע של הרכב, רכיבים חשמליים של מערכת מיזוג האוויר או מתגים כלשהם. אם הסיליקון יבוא במגע עם חלקים אלה אזי נזק עלול להיגרם לרכיבים החשמליים.

■ צג

כדי לנקות את צג מערכת השמע צג מערכת הניווט או הצג הרב-תכליתי, נגב אותו במטלית סיליקון או במטלית רכה. אם הצג מלוכלך מאוד, נקה אותו במטלית רכה המורטבת בדטרגנט ניטרלי ולאחר מכן נגב בזהירות את שאריות הדטרגנט.

▲ זהירות

- אין לרסס את תמיסת הדטרגנט ישירות על הצג. דבר זה עלול לפגוע ברכיבי הצג.
- אין לנגב את הצג עם מטלית גסה. דבר זה עלול לשרוט את הצג.
- אין להשתמש בנוזל ניקוי המכיל מדלל, בנזין או כל חומר נדיף אחר. חומרי ניקוי כאלה עלולים למחוק את האותיות שעל המתגים הנמצאים בתחתית הצג.



תחזוקה ושירות

- 11-7. מערכת הקירור 448
448..... אמצעי בטיחות
449..... מניפת קירור, צנרת וחיבורים
449..... נוזל קירור מנוע
11-8. קרב הסינון של מסנן האוויר 450
451..... החלפת קרב מסנן האוויר
11-9. מצתים 452
452..... המצתים המומלצים
11-10. רצועות הנעה 452
11-11. נוזל תיבת הילוכים רציפה 452
11-12. שמן דיפרנציאל קדמי ושמן דיפרנציאל
אחורי..... 453
453..... דירוג וצמיגות מומלצים
11-13. נוזל בלמים 453
453..... בדיקת מפלס הנוזל
454..... נוזל בלמים מומלץ
11-14. מגבר בלם הפועל באמצעות ואקום
(דגמים המצוידים במגבר בלם
הפועל באמצעות ואקום) 454
- 11-1. תכנית תחזוקה 435
11-2. אמצעי זהירות הקשורים לתחזוקה 439
440..... לפני שתבדוק או שתבצע שירות בתוך תא המנוע
441..... כאשר בודקים או מבצעים טיפול בתוך תא המנוע
כשהמנוע פועל 441
11-3. עצות לתחזוקה 441
441..... הסרה והתקנה מחדש של תפסים
11-4. מכסה תא המנוע 443
11-5. מבט כללי על תא המנוע 445
11-6. שמן מנוע 446
446..... צריכת השמן של המנוע
המיקומים של מדיד שמן המנוע, מכסה פתח מילוי
השמן ומסנן השמן 446
446..... בדיקת מפלס השמן
447..... החלפת שמן מנוע ומסנן שמן מנוע
448..... דירוג וצמיגות מומלצים
448..... שמן סינתטי

- 468.....מכלול להב המגב של השמשה האחורית
- 469.....הגומי של להב המגב של השמשה האחורית
- 470 11-21. מצבר
- 471 11-22. נתיכים
- 473 11-23. התקנת אביזרים
- 473 11-24. החלפת נורות
- 474.....פנסים ראשיים
- 474.....מאותתי פנייה קדמיים
- 475.....פנס סימון קדמי (אם קיים)
- 475.....פנסי ערפל קדמיים (אם קיימים)
- 475.....פנס מאותת פנייה אחורי
- 477.....תאורת נסיעה לאחור
- 478.....תאורת מראת איפור
- 478.....תאורת סף
- 478.....תאורת אזור מטען
- 479.....שאר פנסי הרכב
- 479.....כוונון האלומה של הפנסים הראשיים
- 480 11-25. החלפת הסוללה של המפתח
- 480.....אמצעי בטיחות
- 480.....החלפת הסוללה של תפס המפתח החכם
- 481.....החלפת הסוללה של המשדר
- 454 11-15. דוושת בלם
- 455 11-16. החלפת רפידות בלמים
- 455.....הרצה של רפידות בלמים חדשות
- 455 11-17. צמיגים וגלגלים
- 455.....סוגי הצמיגים
- מערכת לניטור לחץ האוויר בצמיגים (TPMS)
- 456.....(בדגמים בעלי מפרט אמריקני)
- 457.....בדיקת צמיגים
- 458.....לחץ אוויר ושחיקה
- 459.....איזון גלגלים
- 460.....מחווני שחיקה
- 461.....כיוון הסיבוב של הצמיגים
- 461.....סבב גלגלים
- 462.....החלפת צמיגים
- 463.....החלפת חישוקים (גינטים)
- 463 11-18. חישוקי סגסוגת
- 464 11-19. נוזל שטיפת השמשה הקדמית
- 464.....הוספת נוזל לשטיפת השמשה הקדמית
- 464.....נוזל שטיפת השמשה הקדמית
- 465 11-20. החלפת להבים למגבי השמשות
- 466.....מכלול להב המגב של השמשה הקדמית
- 467.....הגומי של להב מגב השמשה הקדמית

11-1. תכנית תחזוקה

על-מנת לשמור את מכוניתך במצב פעולה נאות ולהבטיח ביצועים מקסימליים בכל עת, יש לבצע שירות לפי לוח-זמנים של התחזוקה.

הערה

• תדירות הטיפולים והביקורות התקופתיות המובאות להלן היא מינימלית. ייתכן ויהיה צורך לבצע את הטיפולים והביקורות לעתים קרובות יותר בהתחשב בתנאי הכביש, מזג אוויר, תנאים אטמוספריים ושימוש במכונית. תנאים אלה עשויים להשתנות מארץ לארץ. לכן, ייתכן ויהיו דרישות מיוחדות בארצך. לפרטים על התדירות הישימה למכוניתך מומלץ לפנות למוסך או למוסך מורשה סובארו מטעם היבואן.

• במכוניות שמצוידות בצג רב-תכליתי (צג LCD צבעוני), אפשר לקבוע תזכורות שיוצגו כשמתקרב המועד לביצוע טיפולים בפריטים מסוימים. לפרטים נוספים עיין בנושא "הגדרות תחזוקה" [230](#).

עבור טיפולי תחזוקה תקופתית עד 120,000 ק"מ או 96 חודשים, בצע אותם בהתאם לטבלה שלהלן. להמשך התחזוקה התקופתית מעבר ל-120,000 ק"מ או 96 חודשים, חזור לעמודה השלישית בלוח התחזוקה והוסף 120,000 ק"מ או 96 חודשים לכותרות העמודות.

מפתח לסימנים:

ה: החלף

ב: בדוק ואז כוון, תקן או החלף לפי הצורך.

בצ: בצע

(מ): טיפול מומלץ לתפעול בטוח של הרכב

מועדי התחזוקה (מס' החודשים או ק"מ, הקודם מביניהם)									הפריט	
הערות	96	84	72	60	48	36	24	12	חודשים	מס'
	120	105	90	75	60	45	30	15	1,000 X ק"מ	
הערה (1)	ה	ה	ה	ה	ה	ה	ה	ה	שמן מנוע	1
הערה (1)	ה	ה	ה	ה	ה	ה	ה	ה	מסנן שמן מנוע	2

מועדי התחזוקה (מס' החודשים או ק"מ, הקודם מביניהם)									הפריט	
הערות	96	84	72	60	48	36	24	12	חודשים	מס'
	120	105	90	75	60	45	30	15	1,000 X ק"מ	
החלף כל 105,000 ק"מ.		ה							מצת	3
	ב	ב	ב	ב	ב	ב	ב	ב	רצועת אביזרים	4
הערה (2)	ב		ב		ב		ב		צנרת הדלק	5
			ה						מסנן דלק	6
הערה (3)	בדוק בכל 12 חודשים או 15,000 ק"מ, והחלף כל 36 חודשים או 45,000 ק"מ.								קרב סינון מסנן האוויר	7
	ב		ב		ב		ב		מערכת הקירור	8
	החלף פעם ראשונה לאחר 11 שנים או 220,000 ק"מ, ולאחר מכן כל שש שנים או 120,000 ק"מ.								נוזל קירור מנוע	9
	ב		ב		ב		ב		נוזל תיבת הילוכים רציפה	10
הערה (4)	ה		ב		ה		ב		שמן דיפרנציאל קדמי ואחורי	11
הערה (2)	בצ		בצ		בצ		בצ		מערכת בלם החנייה, מערכת בלמי השירות וצנרת הבלמים	12
הערה (5)	ה		ה		ה		ה		נוזל בלמים	13

מועדי התחזוקה (מס' החודשים או ק"מ, הקודם מביניהם)									הפריט	
הערות	96	84	72	60	48	36	24	12	חודשים	מס'
	120	105	90	75	60	45	30	15	1,000 X ק"מ	
הערה (2)	ב	ב	ב	ב	ב	ב	ב	ב	רפידות וצלחות בלמי דיסק	14
הערה (2)	ב		ב		ב		ב		מתלים	15
	(מ)								מסב יחידת טבור	16
הערה (2)	ב	ב	ב	ב	ב	ב	ב	ב	גומיות ומפרקי הסרנים	17
הערה (2)	ב		ב		ב		ב		מערכת ההיגוי	18
הערה (6)	ה	ה	ה	ה	ה	ה	ה	ה	מסנן מיזוג אוויר	19

הערה

- כשהרכב פועל בתנאים קשים (ראה דוגמאות להלן), יש להחליף את השמן ומסנן השמן בתדירות גבוהה יותר.
- כשהרכב פועל בתנאים קשים (ראה דוגמאות להלן), בדוק כל 15,000 ק"מ או 12 חודשים, הקודם מביניהם.
- כשהרכב פועל בתנאים קשים (ראה דוגמאות להלן), יש להחליף את קרב מסנן האוויר לעתים תכופות יותר מאשר במועדי ההחלפה התקופתיים הרגילים.
- כאשר הרכב מופעל לעתים קרובות בתנאים קשים (ראה דוגמאות להלן), דוגמת גרירת גרור, יש להחליף את שמן הדיפרנציאל (קדמי ואחורי) לעתים תכופות יותר.
- כשהרכב פועל בתנאים קשים (ראה דוגמאות להלן), כגון אזורי לחות גבוהה או אזורים הרריים, החלף כל 15,000 ק"מ או 12 חודשים, הקודם מביניהם.
- כשהרכב פועל בתנאי אבק קשים (ראה דוגמאות להלן), יש להחליף את קרב מסנן מיזוג האוויר לעתים תכופות יותר מאשר במועדי ההחלפה התקופתיים הרגילים.

* דוגמאות לתנאי פעולה קשים:

- (1) הפעלה במזג אוויר קר באופן קיצוני
- (2) גרירת גרור
- (3) נסיעות קצרות תכופות
- (4) נהיגה בדרכים מאובקות
- (5) נהיגה בדרכים משובשות ו/או בוציות
- (6) נהיגה באזורים בהם משתמשים במלח כביש או בחומרים משתכים אחרים
- (7) מגורים באזורי חופים

- השתמש באמצעי הגנה מתאים לעיניים כדי לשמור עליהן מפני חדירת שמן ונוזלים. אם משהו נכנס לעיניך, שטוף אותן היטב במים נקיים.
- אין לטפל בחיווט של מערכת כריות האוויר ושל מערכת מותחני-קדם לחגורות הבטיחות; כמו כן אין לנסות לפרק את מחברי מערכות אלה. ניסיון כזה עלול להפעיל את המערכת, או לגרום לה שלא לפעול כשצריך. **אסור בהחלט** להשתמש בציווד בדיקה למעגלים חשמליים עבור החיווט והמחברים האלו. אם צריך לטפל בכריות האוויר או במותחני-הקדם של חגורות הבטיחות, פנה אל המוסך. מומלץ לפנות למרכז שירות מורשה סובארו מטעם היבואן.
- בדוק את צידו הפנימי של תא המנוע כדי לראות אם נשארו בו מטליות או כלים כלשהם. אם הם נשארו בפנים, הם עלולים לגרום לתקלה ולהתלקחות שריפה.

▲ אזהרה

- בחר תמיד במקום בטוח לביצוע עבודות תחזוקה לרכבך.
- היזהר תמיד לבל תיפצע בזמן העבודה על רכבך. זכור שחלק מהחומרים ברכב עלולים להיות מסוכנים אם לא משתמשים או לא מטפלים בהם בצורה נכונה, כמו למשל, חומצת המצבר.
- את התחזוקה יבצע אך ורק אדם הבקיא בביצוע עבודות אלה. פגיעה חמורה עלולה להיגרם למי שאינו בקיא בביצוע שירות למכוניות.
- יש להשתמש תמיד בכלים מתאימים ולדאוג שהם מתוחזקים כראות.
- אסור בהחלט להיכנס מתחת לרכב הנתמך על-ידי מגבה בלבד. השתמש תמיד במעמדי בטיחות לתמיכת הרכב.
- אסור בהחלט להפעיל את המנוע במקום לא מאוורר היטב, כגון מוסך או אזור סגור אחר.
- אל תעשן ואל תאפשר אש גלויה בסביבת הדלק או המצבר. הדבר יגרום לשריפה.
- מאחר שבמערכת הדלק שורר לחץ, החלפת מסנן הדלק צריכה להתבצע אך ורק במוסך. מומלץ לפנות למרכז שירות מורשה סובארו מטעם היבואן.

11-2. אמצעי זהירות הקשורים לתחזוקה

כאשר יש צורך בתחזוקה ושירות, מומלץ לבצע את כל העבודות במוסך. מומלץ לפנות למרכז שירות מורשה סובארו מטעם היבואן. במקרה ותבצע את התחזוקה והשירות בעצמך, עליך להיות בקיא במידע הנכלל בפרק זה לגבי תחזוקה ושירות לרכבך. טיפול שגוי או חלקי עלול לגרום לביצועים פגומים או לא-בטיחותיים של רכבך. כל בעיה שתתעורר בעקבות טיפולים ותיקונים שביצעת בעצמך לא תהיה מכוסה על-ידי האחריות.

הערה

חברת סובארו אינה ממליצה להשתמש במערכות שטיפה שלא אושרו על ידי חברת סובארו, וממליצה להימנע מביצוע שירותים אלה ברכב של סובארו. מערכות שטיפה שלא אושרו על ידי חברת סובארו כוללות כימיקלים ו/או ממיסים שלא נבחנו ולא אושרו על ידי חברת סובארו. האחריות שמעניקה חברת סובארו אינה מכסה חלקים כלשהם של הרכב שניזוקו כתוצאה מהוספה או יישום של כימיקלים ו/או ממיסים מלבד אלו שאושרו או הומלצו על ידי חברת סובארו.

■ לפני שתבדוק או שתבצע שירות בתוך תא המנוע

▲ אזהרה

- כבה תמיד את המנוע והפעל היטב את בלם החנייה כדי למנוע את תזוזת הרכב.
- אפשר תמיד למנוע להתקרר. חלקי המנוע מתחממים מאוד כאשר המנוע פועל ונשארים חמים זמן מה לאחר שהמנוע כבה.
- אין לשפוך שמן מנוע, נוזל קירור למנוע, נוזל בלמים או כל נוזל אחר על חלקי מנוע חמים. מצב כזה עלול לגרום לשריפה.
- כאשר מערכת ההצתה במצב ON, מניפת הקירור עלולה להתחיל לפעול בפתאומיות אפילו כאשר המנוע דומם. אם גופך או פריטי לבוש באים במגע עם מניפה סובבת, הדבר עלול לגרום לפציעה קשה. כדי למנוע סכנת פציעה, הקפד על אמצעי הזהירות הבאים:

- בדגמים המצוידים במערכת לחצן התנעה: הקפד להעביר את מערכת ההצתה למצב OFF בלחיצה על לחצן ההתנעה ולוודא שנורית חיווי הפעולה הקבועה בלחצן ההתנעה כבתה. לאחר מכן, הוצא את תפס המפתח החכם מהרכב.
- בדגמים ללא מערכת לחצן התנעה: הוצא תמיד את המפתח ממתג ההתנעה.

3-11. עצות לתחזוקה

כדי לאפשר החלפת רכיבים של מסנן האוויר או נורות מסוימות יש להסיר תחילה כמה תפסים וחיפויים מהכנפיים.

■ הסרה והתקנה מחדש של תפסים

▼ הסרת התפסים

ברכבך קיימים תפסים מטיפוסים שונים.

▽ תפסים מטיפוס A

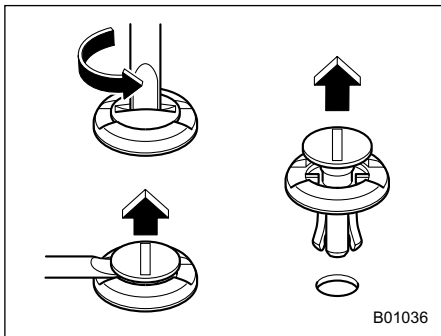

B01036

1. טובב את התפסים נגד כיוון השעון באמצעות מברג בעל להב שטוח, עד שהחלק המרכזי של התפס מתרומם.
2. הסר את התפסים באמצעות מברג בעל להב שטוח, תוך שימוש בתנופה.
3. הסר את התפס בשלמותו במשיכה כלפי מעלה.

■ כאשר בודקים או מבצעים טיפול בתוך תא המנוע כשהמנוע פועל

▲ אזהרה

מנוע פועל עלול להיות מסוכן. הרחק את אצבעותיך, ידיך, בגדיך, שערך וכליך ממניפת הקירור, רצועות ההינע וכל חלקי מנוע נעים אחרים. מומלץ להסיר טבעות, שעונים ועניבות בזמן ביצוע העבודה.

■ כאשר בודקים או מבצעים טיפול בתוך תא המנוע

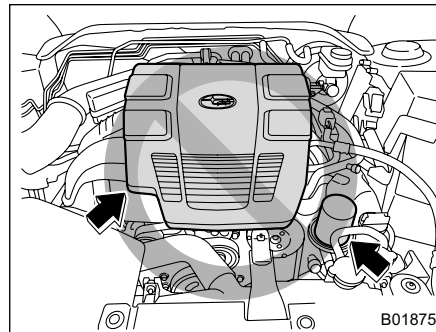

B01875

▲ אזהרות

- אסור לגעת במכסה המנוע כשבודקים רכיבים בתא המנוע. אם לא תקפיד על כך, ידך עלולה להחליק מהמכסה ולהיפצע.
- אסור לגעת במסנן השמן לפני שהמנוע התקרר לחלוטין. אחרת, התוצאה עלולה להיות כווייה או פציעה. כשהמנוע פועל מסנן השמן מתחמם לטמפרטורות גבוהות מאוד והוא נותר חם גם זמן מה לאחר שהמנוע הודמם.

▼ התקנה מחדש של התפסים

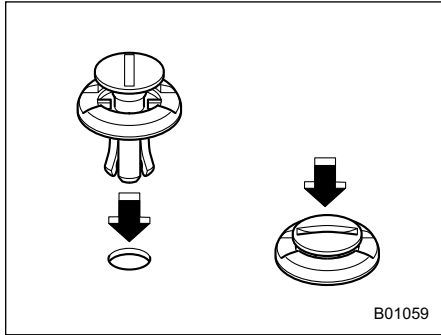

תפסים מטיפוס A

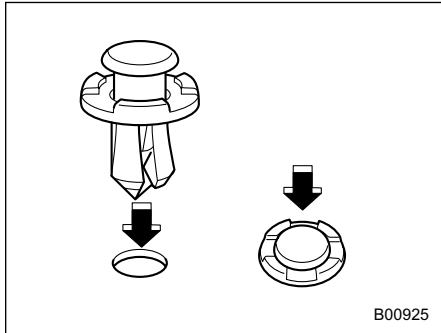

תפסים מטיפוס B

▼ תפסים מטיפוס C

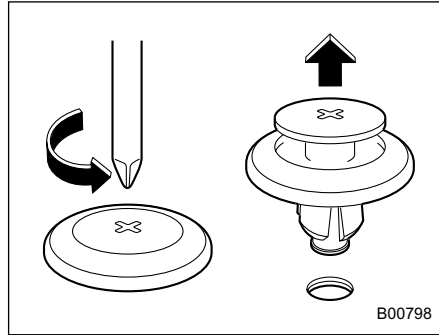

1. סובב את התפס נגד כיוון השעון באמצעות מברג פיליפס, עד שהחלק המרכזי של התפס מתרומם.
2. הסר את התפס בשלמותו במשיכה כלפי מעלה.

▼ תפסים מטיפוס B

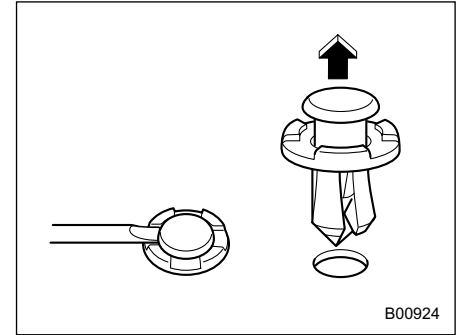

1. משוך החוצה את החלק המרכזי של התפס באמצעות מברג בעל להב שטוח, כמתואר באיור.
2. משוך את החלק המרכזי הבולט כדי להסיר את התפס בשלמותו.

לפתיחת מכסה תא המנוע:

1. אם להבי המגבים הורמו למצב זקוף, החזר אותם למצב המקורי על השמשה הקדמית.

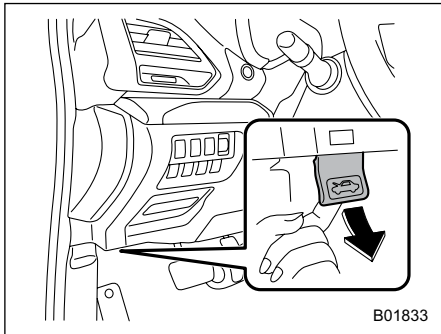

B01833

2. משוך את ידית שחרור מכסה תא המנוע שמתחת ללוח המכשירים.

11-4. מכסה תא המנוע

⚠ אזהירות

- יש להיזהר מאוד שהאצבעות או חפצים כלשהם לא יילכדו במכסה תא המנוע כאשר סוגרים אותו.
- אל תלחץ בכוח על המכסה כדי לסגור אותו. לחיצה כזו עלולה לעוות את המתכת.
- אם פותחים את מכסה תא המנוע כאשר נושבת רוח חזקה, יש לפעול בזהירות רבה. מכסה תא המנוע עלול להיסגר באופן פתאומי והחבטה עלולה לגרום פציעה.
- אסור להתקין על מכסה תא המנוע אביזרים כלשהם מלבד חלקים מקוריים של סובארו או חלקים העומדים בדרישות איכות והתאמה, כמוגדר בכתב האחריות לרכב. אם מכסה תא המנוע יהיה כבד מדי, ייתכן שמוט התמיכה לא יוכל להחזיק אותו במצב פתוח.
- ודא שקצה מוט התמיכה הוכנס לחריץ. אם הוא לא הוכנס היטב, מכסה תא המנוע עלול ליפול והתוצאה עלולה להיות פציעה.

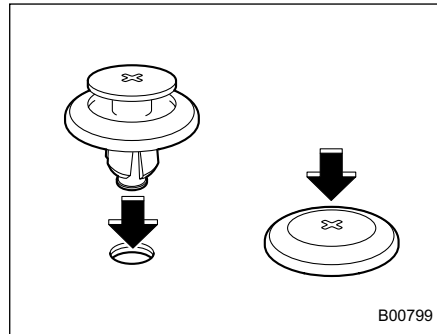

B00799

תפסים מטיפוס C

הכנס תחילה את התפס ללא החלק המרכזי ואז דחוף את החלק המרכזי של התפס לתוך החור.

התמיכה לחריץ שבמכסה תא המנוע. אחוז בידית אחיזה במהלך השימוש במוט התמיכה של מכסה תא המנוע.

לסגירת מכסה תא המנוע:

1. הרם מעט את מכסה תא המנוע, הסר את מוט התמיכה מהחריץ שבמכסה תא המנוע והחזר את מוט התמיכה לתופסן שלו.
 2. הורד את המכסה עד שהוא מגיע לכ-15 ס"מ ממצבו הסגור ותן לו ליפול כלפי מטה.
 3. לאחר שהמכסה סגור, ודא כי הוא נעול במקומו.
- אם מכסה תא המנוע אינו נסגר כהלכה, שחרר אותו מנקודה מעט יותר גבוהה.

▲ אזהרה

ודא תמיד כי מכסה תא המנוע נעול כראות לפני תחילת הנסיעה. אם הוא אינו נעול, הוא עלול להיפתח פתאום כאשר הרכב נוסע ולחסום את שדה ראייתך, דבר העלול לגרום לתאונה ולפציעה חמורה.

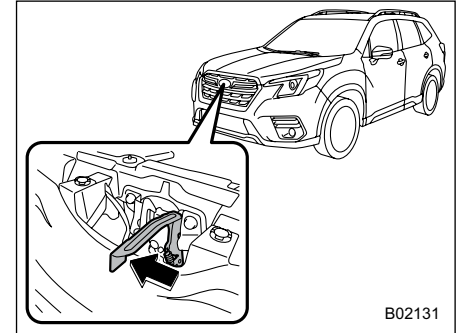

B02131

3. שחרר את נעילת הביטחון המשנית של המכסה על-ידי הזזת המנוף הממוקם בין הסבכה הקדמית לבין מכסה תא המנוע לכיוון שמאל.

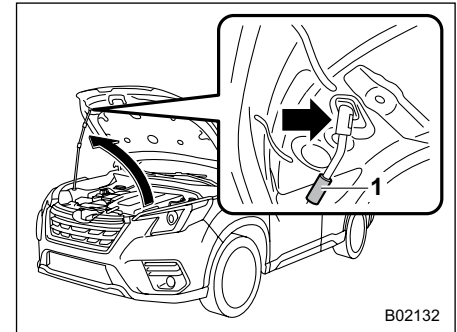

B02132

(1) ידית אחיזה

4. הרם את מכסה תא המנוע, שחרר את מוט התמיכה של מכסה תא המנוע מתפס החאיזה והכנס את הקצה של מוט

11-5. מבט כללי על תא המנוע

- (1) מיכל נוזל בלמים (453)
- (2) תיבת נתיכים (471)
- (3) מצבר (470)
- (4) מיכל נוזל שטיפה (464)
- (5) מכסה פתח מילוי שמן מנוע (446)
- (6) מיכל נוזל קירור מנוע (449)
- (7) מכסה המקרן (449)
- (8) מסנן שמן מנוע (447)
- (9) מדיד מפלס שמן מנוע (446)
- (10) בית מסנן אוויר (450)

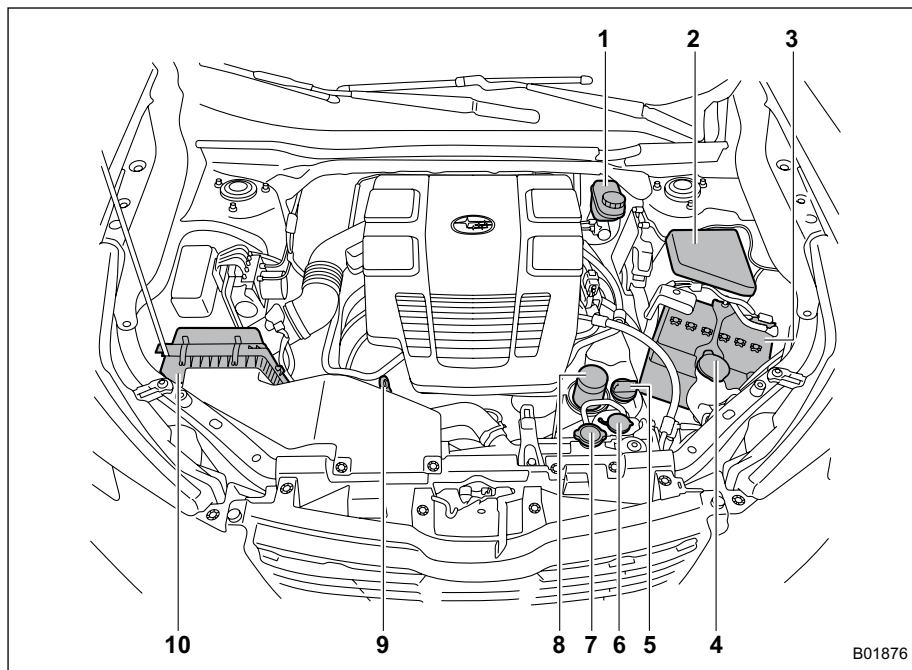

B01876

11-6. שמן מנוע

▲ זהירות

- אם מדיד השמן אינו נשלף בקלות, סובב אותו מעט ימינה ושמאלה ולאחר מכן משוך אותו בעדינות החוצה. אחרת, אתה עלול להיפצע.
- השתמש אך ורק בשמן מנוע מדרגת האיכות המומלצת ובצמיגות המומלצת.
- היזהר שלא להתיז שמן מנוע תוך כדי הוספתו. אם השמן יבוא במגע עם צינור הפליטה, הוא עלול לגרום לריח רע, עשן ו/או שריפה. הקפד לנגב שמן שנתיז על צינור הפליטה.

■ צריכת השמן של המנוע

כמות מסוימת של שמן מנוע נצרכת במהלך הנהיגה. שיעור הצריכה של השמן מושפע מגורמים דוגמת סוג תיבת ההילוכים, סגנון הנהיגה, תנאי השטח והטמפרטורה. בתנאים הבאים, צריכת השמן של המנוע עשויה לגדול וכתוצאה מכך תידרש הוספת שמן בין מרווחי הטיפולים.

■ המיקומים של מדיד שמן המנוע, מכסה פתח מילוי השמן ומסנן השמן

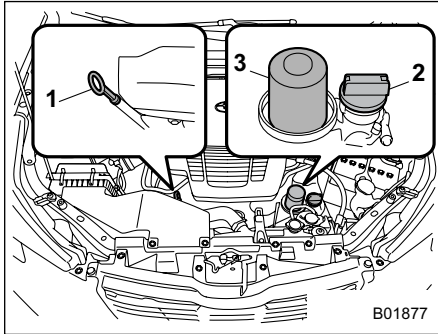

- (1) מדיד שמן המנוע
- (2) מכסה פתח מילוי השמן
- (3) מסנן השמן

■ בדיקת מפלס השמן

1. הפעל את בלם החנייה על משטח מפולס והעבר את מערכת ההצתה למצב LOCK/OFF. אם הבדיקה של מפלס השמן מתבצעת מיד לאחר שמערכת ההצתה הועברה למצב LOCK/OFF, יש להמתין לפחות 5 דקות עד שהשמן ישוב ויתנקז לאגן השמן לפני שבודקים את המפלס.

- כשהמנוע חדש ובמהלך תקופת ההרצה.
- כששמן המנוע הוא מאיכות נמוכה יותר.
- כשמשתמשים בשמן בעל דרגת צמיגות לא מתאימה.
- כשמשתמשים בבלימת מנוע (לעתים תכופות).
- כשהמנוע פועל במהירויות מנוע גבוהות (לפרקי זמן ממושכים).
- כשהמנוע פועל בעומסים כבדים (לפרקי זמן ממושכים).
- כשהרכב גורר גורר
- כשהמנוע פועל למשך פרקי זמן ארוכים בסיבובי סרק.
- כשהרכב פועל בצורת נסיעה של עצור וסע ו/או בתנועה צפופה.
- כשהרכב פועל בתנאי חום קשים.
- כשהרכב מאיץ ומאט לעתים תכופות.
- בתנאים אלה ותנאים דומים להם, רצוי לבדוק את מפלס השמן לפחות אחת לשתים עצירות תדלוק, ולהחליף שמן מנוע בתדירות גבוהה יותר. נהגים שונים עשויים לקבל תוצאות שונות באותו רכב. אם צריכת השמן של המנוע גבוהה מהצפוי, מומלץ לפנות למוסך כדי לבדוק אפשרות לביצוע של מבחן בתנאים מבוקרים. מומלץ לפנות למרכז שירות מורשה סובארו מטעם היבואן.

• לאחר שמוסיפים או מחליפים שמן מנוע, יש להניח למנוע להתחמם, לדומם אותו על קרקע אופקית ולהמתין לפחות דקה. לאחר ששבים ומתניעים את המנוע, יש לוודא שנורית האזהרה כבתה. עיין בנושא "נורית אזהרה למפלט שמן מנוע נמוך" 167.

■ החלפת שמן מנוע ומסנן שמן מנוע

יש להחליף את שמן המנוע ומסנן שמן המנוע על-פי המפורט בתכנית התחזוקה שבחוברת האחריות והתחזוקה. את שמן המנוע ואת מסנן השמן חייבים להחליף לעתים תכופות יותר מאשר רשום בתכנית התחזוקה, כאשר נוסעים בדרכים מאובקות, מבצעים נסיעות קצרות לעתים קרובות או נוסעים במזג אוויר קר מאוד.

הערה

• החלפת שמן מנוע ומסנן שמן מנוע חייבת להיעשות על ידי מומחה מיומן ובעל הכשרה מתאימה. מומלץ לפנות למוסך לצורך החלפת שמן מנוע ומסנן שמן מנוע. מומלץ לפנות למרכז שירות מורשה סובארו מטעם היבואן. מכונאים מיומנים ממתניים במרכז שירות מורשה סובארו ומשתמשים בכלים מיוחדים, בחלקי החילוף ובשמן המנוע המומלצים לעבודה זו. בנוסף, הם דואגים לסלק כיאות את השמן המשומש.

5. בדוק את מפלס השמן משני צדי המדיד. הקריאה המחייבת היא זו של המפלט הנמוך יותר מבין השניים. אם מפלס השמן מתחת לסימון המפלט התחתון, הוסף שמן כדי להגיע לסימון המפלט העליון.

▲ אזהרות

- הקפד שלא לגעת במסנן שמן המנוע במהלך ההסרה של מכסה פתח מילוי השמן. זאת כדי למנוע כווייה, לכידה של אצבע או פציעה אחרת.
- השתמש אך ורק בשמן מנוע מדרגת האיכות המומלצת ובצמיגות המומלצת.
- היזהר שלא להתזיז שמן מנוע תוך כדי הוספתו. אם השמן יבוא במגע עם צינור הפליטה, הוא עלול לגרום לריח רע, עשן ו/או שריפה. הקפד לנגב שמן מנוע שנתיז על צינור הפליטה.

כדי להוסיף שמן מנוע, הסר את מכסה פתח מילוי שמן המנוע והוסף בזהירות שמן מנוע דרך צוואר פתח המילוי. לאחר הוספת השמן למנוע, חובה לבדוק בעזרת המדיד שמפלט השמן תקין.

הערה

• כדי למנוע מילוי יתר של שמן המנוע, אין להוסיף שמן מעל לסימון המפלט העליון כאשר המנוע קר.

▲ אזהרות

אם מדיד השמן אינו נשלף בקלות, סובב אותו מעט ימינה ושמאלה ולאחר מכן משוך אותו בעדינות החוצה. אחרת, אתה עלול להיפצע.

2. הוצא את מדיד השמן, נגב אותו והכנס אותו שוב.

3. ודא כי המדיד מוכנס כיאות עד לסוף מהלכו.

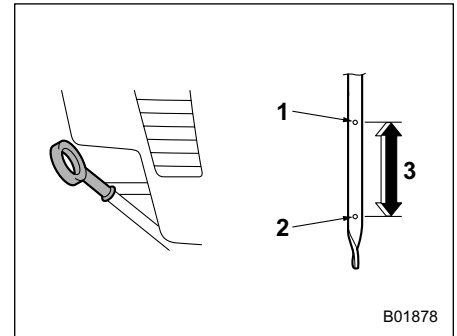

B01878

- 1 סימון מפלט עליון
- 2 סימון מפלט תחתון
- 3 בערך 1.0 ליטר מסימון המפלט התחתון לסימון המפלט העליון

4. הוצא את המדיד שוב.

• אם אתה מבצע את ההחלפה בעצמך, הקפד לפעול על פי התקנות הישימות וסלק את השמן המשומש בצורה נכונה.

■ דירוג וצמיגות מומלצים

▲ זהירות

השתמש אך ורק בשמן מנוע מדרגת האיכות המומלצת ובצמיגות המומלצת.

עיין בנושא "שמן מנוע" ☞ 485.

הערה

צמיגותו של שמן המנוע משפיעה על החיסכון בדלק. שמנים בעלי צמיגות נמוכה יותר חסכוניים יותר. אולם, במזג אוויר חם נדרשת צמיגות גבוהה יותר כדי להשיג סיכה נאותה של המנוע.

■ שמן סינתטי

מותר להשתמש בשמן מנוע סינתטי שעומד באותן דרישות שהוגדרו לגבי שמן המנוע הרגיל. כאשר משתמשים בשמן מנוע סינתטי יש לבחור בשמן מאותו סוג, באותה צמיגות ובאותה דרגת איכות שצוינו בספר נהג זה. עיין בנושא "שמן מנוע" ☞ 485. יש להקפיד גם על מרווחי החלפת השמן ומסנן השמן שצוינו בחוברת האחריות והתחזוקה.

הערה

כדי שהמנוע יעניק את הביצועים הטובים ביותר מומלץ להשתמש בשמן מנוע סינתטי מדרגת האיכות ובצמיגות שצוינו בפרק 12. אם לא ניתן להשיג שמן סינתטי, מותר להשתמש בשמן רגיל.

7-11. מערכת הקירור

■ אמצעי בטיחות

▲ אזהרה

אסור בהחלט להסיר את מכסה המקרן לפני שהמנוע כובה והתקרר לגמרי. מאחר שבמערכת הקירור שורר לחץ, אתה עלול להיכוות באופן חמור מהתזת נוזל קירור רותח כאשר המכסה יוסר.

▲ זהירות

• כלי הרכב מולאו במפעל בנוזל קירור מסוג SUBARU SUPER COOLANT, שאין צורך להחליפו במשך תקופה ראשונה של 11 שנים או 220,000 ק"מ. במהלך תקופה זו, אסור למהול את נוזל הקירור הזה באף נוזל קירור ממותג או סוג אחר. מהילה עם נוזל קירור אחר מקצרת את חיי השירות של נוזל הקירור. כאשר צריך להוסיף נוזל קירור מסיבה כלשהי, יש להשתמש אך ורק בנוזל הקירור SUBARU SUPER COOLANT. אם מדללים את נוזל הקירור SUBARU SUPER COOLANT בנוזל קירור ממותג או סוג אחר, מרווחי השירות מתקצרים לאלו של נוזל הקירור שעמו בוצע הדילול.

בדוק את מפלס נוזל הקירור בכל תדלוק.
1. בדוק את מפלס נוזל הקירור מחוץ למיכל כאשר המנוע קר.

2. אם המפלס קרוב לסימון LOW או נמוך ממנו, הוסף נוזל קירור עד לסימון FULL. אם מיכל העודפים ריק, הסר את מכסה המקרן ומלא נוזל קירור עד מעט מתחת לשפת הפייה, כמתואר באיור הבא.

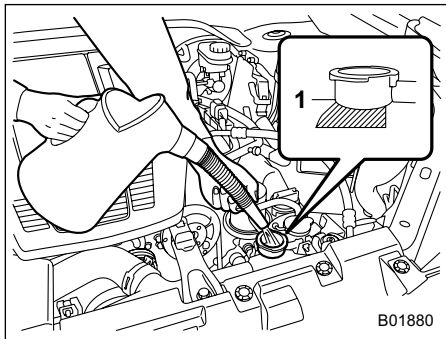

(1) מלא עד כאן.

■ נוזל קירור מנוע

▼ בדיקת מפלס נוזל הקירור

▲ אזהרה

אסור בהחלט להסיר את מכסה המקרן לפני שהמנוע כובה והתקרר לגמרי. מאחר שבמערכת הקירור שורר לחץ, אתה עלול להיכוות באופן חמור מהתזת נוזל קירור רותח כאשר המכסה יוסר.

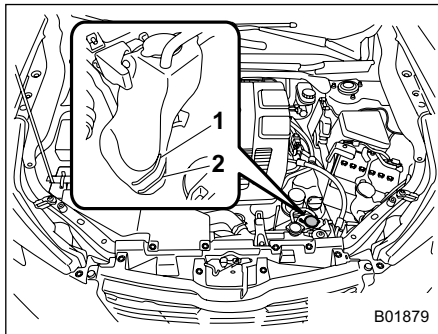

- (1) סימון מפלס FULL (מלא)
- (2) סימון מפלס LOW (נמוך)

• אל תתזי נוזל קירור על משטחים צבועים. הכוהל שבנוזל הקירור עלול לגרום נזק למשטחי צבע.

■ מניפת קירור, צנרת וחיבורים

ברכבך מותקנת מניפת קירור חשמלית מפוקחת תרמוסטט, הפועלת כאשר נוזל קירור המנוע מגיע לטמפרטורה מסוימת.

ייתכן שקיימת תקלה במעגל מניפת הקירור אם מניפת קירור המקרן אינה פועלת אפילו כשנורית האזהרה לטמפרטורה גבוהה של נוזל הקירור מהבהבת או מאירה בצבע **אדום**. עיין בנושא "נורית חיווי לטמפרטורת נוזל קירור נמוכה/נורית אזהרה לטמפרטורת נוזל קירור גבוהה" ☞ 166.

בדוק את הנתיד ובמידת הצורך החלף אותו. עיין בנושא "נתיכים" ☞ 471. אם הנתיד לא נשרף, פנה למוסד לבדיקת מערכת הקירור. מומלץ לפנות למרכז שירות מורשה סובארו מטעם היבואן.

אם צריך להוסיף נוזל קירור לעתים תכופות בין הטיפולים ברכב במרכז השירות, דאג שהרכב ייבדק במוסד לגילוי דליפות, נזקים או חיבורים רופפים. מומלץ לפנות למרכז שירות מורשה סובארו מטעם היבואן.

11-8. קרב הסינון של מסנן האוויר

▲ אזהרה

אין להפעיל את המנוע כאשר קרב מסנן האוויר אינו מותקן. קרב הסינון לא רק מסנן אוויר שמוכנס למנוע אלא גם חוסם בעד פריצת להבות במקרה של להבה חוזרת במנוע. אם קרב מסנן האוויר אינו מורכב אזי במקרה של להבה חוזרת, אתה עלול להיכוות.

▲ זהירות

מומלץ להחליף את קרב הסינון של מסנן האוויר בקרב סינון מקורי של סובארו או בחלק העומד בדרישות איכות והתאמה, כמוגדר בכתב האחריות לרכב. שימוש בקרב סינון אחר עלול לפגוע במנוע.

קרב הסינון של מסנן האוויר פועל כרשת מסנן. אם קרב הסינון מנוקב או מוסר, יגבר בלאי המנוע וחייו יתקצרו.

אין צורך לנקות או לשטוף את קרב הסינון.

▼ החלפת נוזל הקירור

ייתכן שתיתקל בקשיים בעת החלפה של נוזל הקירור. במידת הצורך, בקש מהמוסך להחליף את נוזל הקירור. מומלץ לפנות למרכז שירות מורשה סובארו מטעם היבואן.

יש להחליף את נוזל הקירור על-פי המפורט בתכנית התחזוקה שבחוברת האחריות והתחזוקה.

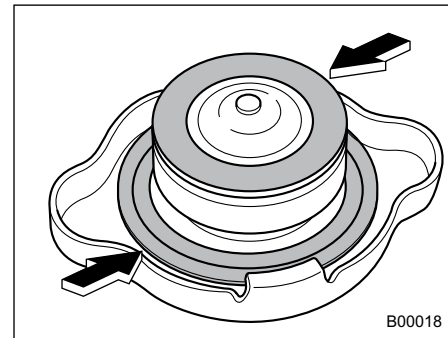

3. אחרי מילוי מיכל העודפים והמקרן, התקן את המכסים ובדוק שאטמי הגומי שבמכסה המקרן תקינים וממוקמים כהלכה.

▲ זהירות

- פעל בזהירות והקפד שלא לשפוך נוזל קירור בזמן מילוי המערכת. אם נוזל קירור בא במגע עם צינור הפליטה הוא עלול ליצור ריח רע, עשן ו/או להתלקח. אם ניתז נוזל קירור על צינור הפליטה, הקפד לנגב אותו.
- אל תתז נוזל קירור על משטחים צבועים. הכוהל שבנוזל הקירור עלול לגרום נזק למשטחי צבע.

5. להתקנת מכסה בית מסנן האוויר (מאחור), הכנס את שלוש הבליטות שעל בית מסנן האוויר (מאחור) לתוך החריצים שבמכסה בית מסנן האוויר (מלפנים).
6. התקן בסדר פעולות הפוך.

הערה

התקן את קרב הסינון של מסנן האוויר כך שהמשטח שנושא את הכיתוב "UPR" יפנה כלפי מעלה.

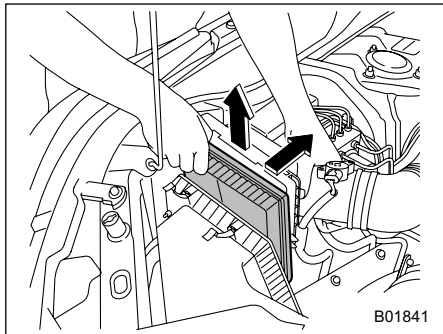

3. הוצא את קרב מסנן האוויר.

4. נקה את הצד הפנימי של המכסה ושל בית מסנן האוויר (מלפנים ומאחור) באמצעות מטלית לחה והתקן קרב מסנן אוויר חדש.

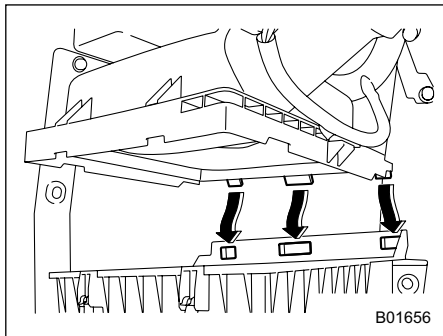

■ החלפת קרב מסנן האוויר

יש להחליף את קרב מסנן האוויר על-פי המפורט בתכנית התחזוקה שבחוברת האחריות והתחזוקה. בתנאי אבק קיצוני נחוצות החלפות תכופות יותר. מומלץ להקפיד ולהשתמש בחלקים מקוריים של סובארו.

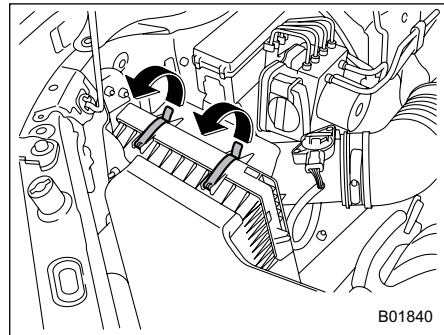

1. פתח את שני התפסים המחזיקים את מכסה בית מסנן האוויר (מאחור).

2. פתח את בית מסנן האוויר, הרם את המכסה כלפי מעלה ומשוך אותו לאחור.

11-9. מצתים

ייתכן שתיתקל בקשיים בעת החלפת המצתים. אנו ממליצים שתפנה למוסך לצורך החלפת המצתים. מומלץ לפנות למרכז שירות מורשה סובארו מטעם היבואן.

יש להחליף את המצתים על-פי המפורט בתכנית התחזוקה שבחוברת האחריות והתחזוקה.

▲ זהירות

הקפד לשוב ולהתקין את הכבלים בסדר הנכון.

■ המצתים המומלצים

לפרטים על המצתים המומלצים עיין בנושא "מערכת חשמל" ☞ 488.

11-10. רצועות הנעה

אין צורך לבדוק את שקיעת הרצועה אחת לתקופה משום שהמנוע מצויד במותחן רצועה אוטומטי. אולם, יש להחליף את הרצועות על-פי המפורט בתכנית התחזוקה שבחוברת האחריות והתחזוקה. להחלפה, מומלץ לפנות למרכז שירות מורשה סובארו מטעם היבואן. אם רצועת ההנעה רפויה, סדוקה או בלויה, יש לפנות למוסך. מומלץ לפנות למרכז שירות מורשה סובארו מטעם היבואן.

11-11. נוזל תיבת הילוכים
רציפה

אין צורך לבדוק את מפלס הנוזל של תיבת ההילוכים. בדוק כדי לוודא שאין סדקים, נזקים או דליפות. עם זאת, יש להקפיד על בדיקת הנוזל בתדירות המצוינת בתכנית התחזוקה שבחוברת האחריות והתחזוקה. לקבלת פרטים, מומלץ לפנות למרכז שירות מורשה סובארו מטעם היבואן.

- היזהר שלא להתיז נוזל בלמים תוך כדי הוספתו. אם נוזל הבלמים יבוא במגע עם צינור הפליטה, הוא עלול לגרום לריח רע, עשן ו/או שריפה. אם ניתז נוזל בלמים על צינור הפליטה, הקפד לנגב אותו.

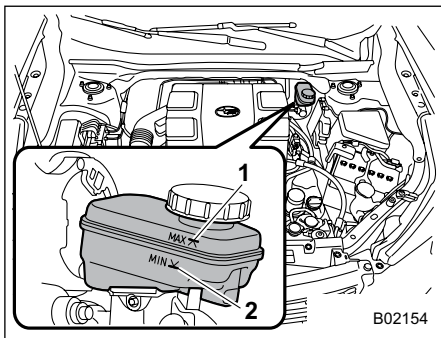

1 סימון MAX (מפלס עליון)
2 סימון MIN (מפלס תחתון)

בדוק את מפלס הנוזל אחת לחודש.

בדוק את מפלס הנוזל על הדופן החיצוני של המיכל. הקפד לבדוק את מפלס הנוזל של מערכת הבלמים באזור האפור באיור.

11-13. נוזל בלמים

■ בדיקת מפלס הנוזל

▲ אזהרה

- למניעת נזק לעיניים, אסור בהחלט להניח לנוזל הבלמים לבוא עמן במגע. אם ניתז נוזל בלמים לעיניים יש לשטוף אותן מיד ובצורה יסודית במים נקיים. למען הבטיחות יש להרכיב משקפי מגן כשמבצעים עבודה זו.
- נוזל בלמים קולט לחות מהאוויר. הדבר עלול לגרום לירידה מסוכנת של ביצועי הבלמים.
- אם נדרש למלא נוזל לעתים קרובות, ייתכן שקיימת נזילה. אם אתה חושד שקיימת בעיה, דאג שהרכב ייבדק במוסך. מומלץ לפנות למרכז שירות מורשה סובארו מטעם היבואן.

▲ אזהרות

- כאשר מוסיפים נוזל בלמים, היזהר לבל ייכנס לכלוך למיכל.
- אל תתיז לעולם את נוזל הבלמים על משטחים מצופים צבע או על חלקי גומי. הכוהל שבנוזל הבלמים עלול לפגוע בהם.

11-12. שמן דיפרנציאל קדמי

ושמן דיפרנציאל אחורי

אין צורך לבדוק את מפלס שמן הדיפרנציאל. בדוק כדי לוודא שאין סדקים, נזקים או דליפות. עם זאת, יש להקפיד על בדיקת השמן בתדירות המצוינת בתכנית התחזוקה שבחוברת האחריות והתחזוקה. לקבלת פרטים, מומלץ לפנות למרכז שירות מורשה סובארו מטעם היבואן.

■ דירוג וצמיגות מומלצים

לכל יצרן שמן שמנים בסיסיים ותוספות משלו. אסור לערבב שמנים ממותגים שונים. לפרטים עיין בנושא "שמן דיפרנציאל קדמי ודיפרנציאל אחורי" 487.

▲ אזהרות

שימוש בשמן דיפרנציאל שונה מכפי שצוין עלול לגרום ירידה בביצועי הרכב.

אם המפלט מתחת ל-MIN, הוסף את נוזל הבלמים המומלץ כדי להביאו ל-MAX. השתמש אך ורק בנוזל בלמים ממכל סגור וחתום.

■ נוזל בלמים מומלץ

עיין בנושא "נוזלים" ☞ 488.

▲ זהירות

אסור בהחלט לערבב נוזלי בלמים ממותגים שונים. כמו כן, אין לערבב נוזלי בלמים DOT3 ו-DOT4, אפילו של אותו מותג.

11-14. מגבר בלם הפועל באמצעות ואקום (דגמים המצוידים במגבר בלם הפועל באמצעות ואקום)

מגבר הבלם עושה שימוש בוואקום שנוצר בסעפת היניקה של המנוע כדי להפחית את הכוח שיש להפעיל כשלוחצים על דוושת הבלם.

אם לוחצים על דוושת הבלם כשהמנוע דומם, או לאחר שהרכב חנה במשך פרק זמן ארוך, ייתכן שהוואקום הקיים במגבר הבלם לא יספיק. במקרים כאלה, יש להפעיל כוח רב מהרגיל כאשר לוחצים על דוושת הבלם.

11-15. דוושת בלם

בדוק את חופש המהלך של דוושת הבלם ואת המרווח בין הדוושה לבין הרצפה לפי תכנית התחזוקה שמפורטת בחוברת האחוריות והתחזוקה.

11-17. צמיגים וגלגלים

■ סוגי הצמיגים

עליך להכיר את סוגי הצמיגים הנמצאים ברכבך.

▼ צמיגי כל העונות

צמיגי כל העונות מיועדים לספק מידה מספקת של אחיזת כביש, שליטה ובלימה בנהיגה כל השנה, כולל על כבישים מושלגים ומכוסים קרח. אולם, צמיגי כל העונות אינם מספקים אחיזת כביש באותה מידה כמו צמיגי חורף (שלג) בשלג כבד או דליל, או על קרח.

צמיגי כל העונות מזוהים על-ידי הצינן ALL SEASON ו/או M+S (בוץ ושלג) על צידם.

▼ צמיגי קיץ

צמיגי קיץ הם צמיגים המתאימים לנסיעה במהירויות גבוהות, ובמיוחד בכבישים יבשים.

צמיגי קיץ אינם מספקים בנהיגה על משטחים חלקלקים, כגון כבישים מכוסי שלג או קרח.

אם אתה נוהג על כבישים מכוסי שלג או קרח, אנו ממליצים מאוד שתשתמש בצמיגי חורף (שלג).

כאשר תתקין צמיגי חורף, דאג להחליף את כל ארבעת הצמיגים.

▲ זהירות

אם תמשיך לנסוע על אף קול החריקה של מחוון השחיקה של רפידות הבלמים, יידרש תיקון יקר כתוצאה מהצורך להחליף או לתקן את דיסק הבלם.

■ הרצה של רפידות בלמים חדשות

כאשר תחליף את רפידות הבלמים, מומלץ להשתמש אך ורק בחלק מקורי של סובארו או בחלקים העומדים בדרישות איכות והתאמה כמפורט בכתב האחריות לרכב. לאחר ההחלפה, יש להריץ את החלקים החדשים. לקבלת פרטים, מומלץ לפנות למרכז שירות מורשה סובארו מטעם היבואן.

11-16. החלפת רפידות בלמים

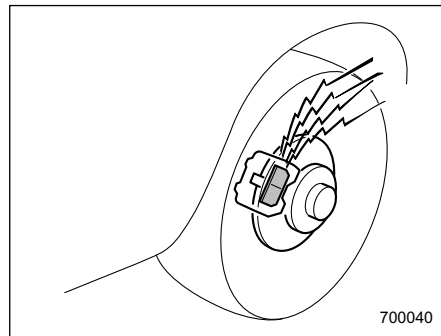

לבלמי הדיסק מחוונים קוליים לציון השחיקה של רפידות הבלמים. כשרפידות הבלמים מתקרבות לגבול שחיקתן, משמיע מחוון השחיקה קול חריקה שנשמע בצורה ברורה ביותר כאשר מפעילים את הבלמים.

כשקול החריקה נשמע בכל פעם שלוחצים על דוושת הבלם, פנה למוסך בהקדם האפשרי כדי שרפידות הבלמים יטופלו. מומלץ לפנות למרכז שירות מורשה סובארו מטעם היבואן.

▼ צמיגי חורף (שלג)

צמיגי חורף מתאימים ביותר לנהיגה בכבישים מכוסים שלג או קרח. אולם, לצמיגי חורף ביצועים נחותים לעומת צמיגי קיץ וצמיגי כל העונות בכבישים שאינם מכוסים שלג או קרח.

■ מערכת ניטור לחץ האוויר בצמיגים (TPMS) (בדגמים בעלי מפרט אמריקני)

מערכת ניטור לחץ אוויר בצמיגים מעניקה לנהג הודעת אזהרה, באמצעות אות שנשלח מחיישן שמותקן בכל גלגל, כאשר לחץ האוויר בגלגל נמוך בצורה חמורה. מערכת ניטור לחץ אוויר בצמיגים פועלת רק כשהרכב נוסע. בנוסף, ייתכן שהמערכת לא תגיב באופן מיידי במקרה של ירידה פתאומית בלחץ האוויר (לדוגמה, במקרה של פיצוץ בצמיג כתוצאה מפגיעה בחפץ חד).

אם מכוונים את לחץ הניפוח בחנייה מחוממת ואז נוהגים ברכב באוויר הקר שבחוץ, הירידה בלחץ האוויר בגלגלים שנובעת מכך תגרום לנורית האזהרה להאיר. כדי למנוע בעיה זו בעת כוונן לחץ הניפוח בחניה מחוממת, נפח את הצמיגים ללחץ גבוה יותר מזה הנקוב בתווית לחצי האוויר בגלגלים. יש לנפח את הצמיגים בערך גבוה ב-1 (0.07 kgf/cm², 6.9 kPa) לכל הפרש של 5.6°C בין הטמפרטורה בחנייה לבין הטמפרטורה החיצונית. הטבלה הבאה

מביאה דוגמה של לחצי הניפוח הדרושים המתאימים לטמפרטורות חיצוניות שונות כשהטמפרטורה בחנייה היא 15.6°C.

דוגמה:

מידות הצמיגים: 225/60R17 99H

לחץ ניפוח רגיל:

גלגלים קדמיים: 33 psi (230 kPa, 2.3 kgf/cm²)

גלגלים אחוריים: 32 psi (220 kPa, 2.2 kgf/cm²)

הטמפרטורה בחנייה: 15.6°C

לחץ מתוקן [psi (kPa, kgf/cm ²)]		הטמפרטורה החיצונית
גלגלים אחוריים	גלגלים קדמיים	
35 (240, 2.4)	36 (250, 2.5)	-1°C
37 (255, 2.55)	38 (265, 2.65)	-12°C
39 (270, 2.7)	41 (280, 2.8)	-23°C

אם נורית אזהרת לחץ אוויר נמוך מאירה כשאתה נוהג ברכב באוויר החיצוני הקר לאחר כוונן לחצי הניפוח בחנייה מחוממת, כוונן מחדש את לחצי הניפוח של הצמיגים לפי השיטה המתוארת לעיל. ואז, האץ את הרכב למהירות של 32 קמ"ש לפחות ובדוק שנורית אזהרת לחץ אוויר נמוך נכבית תוך מספר דקות. אם נורית אזהרת לחץ אוויר נמוך אינה נכבית, ייתכן שמערכת ניטור לחץ האוויר בצמיגים אינה מתפקדת כראוי. במקרה זה, יש לפנות למוסך לבדיקת המערכת בהקדם האפשרי. מומלץ לפנות

למרכז שירות מורשה סובארו מטעם היבואן. כשהרכב בנסיעה, חיכוך בין הצמיגים לבין משטח הכביש גורם לצמיגים להתחמם. לאחר שנורית אזהרת לחץ אוויר נמוך מאירה, כל עלייה בלחץ האוויר בצמיגים כתוצאה מעלייה בטמפרטורה החיצונית או עלייה בטמפרטורה של הצמיגים עלולה לגרום לנורית אזהרת לחץ אוויר נמוך להיכבות.

יש צורך לאתחל את המערכת לאחר החלפת גלגלים (לדוגמה, מעבר לצמיגי שלג), ולהתקין שסתומי TPMS חדשים בגלגלים החדשים שהותקנו. לאחר החלפת גלגלים מומלץ לבצע עבודה זו במוסך. מומלץ לפנות למרכז שירות מורשה סובארו מטעם היבואן.

ייתכן שלא ניתן יהיה להתקין שסתומי TPMS בגלגלים מסוימים שניתן למצוא בשוק. לפיכך, אם מחליפים גלגלים (למשל, עוברים לצמיגי שלג), יש להשתמש בגלגלים בעלי אותו מספר חלק של הגלגלים המקוריים. ללא ארבעה שסתומי/חיישני TPMS פעילים בגלגלים, מערכת TPMS אינה מסוגלת לתפקד בתפקוד מלא ונורית האזהרה בלוח המחוונים תהבהב במשך דקה בקירוב ואז תאיר באופן קבוע.

בעת החלפת צמיג, דרושים כווננים כדי להבטיח המשך תפקוד רגיל של מערכת ניטור לחץ אוויר בצמיגים. כמו במקרה של החלפת גלגלים, יש לבצע עבודה זו במוסך. מומלץ לפנות למרכז שירות מורשה סובארו מטעם היבואן.

■ בדיקת צמיגים

בדוק את הצמיגים כל יום כדי לוודא שאין בהם נזק רציני, מסמרים ואבנים. באותה הזדמנות ודא שאין שחיקה חריגה. התייעץ מיד עם המוסך אם התגלתה בעיה כלשהי. מומלץ לפנות למרכז שירות מורשה סובארו מטעם היבואן.

הערה

- כאשר הגלגלים והצמיגים פוגעים במדרכות או כשעובדים בתנאים קשים כגון נהיגה ברכב בדרכים משובשות, הם עלולים להינזק בצורה שאינה נראית לעין הבלתי מזוינת. סוג זה של נזק אינו נראה לפני שעובר זמן. נסה שלא לפגוע במדרכות, בחורים בכביש ולא לנסוע בדרכים משובשות מאוד. אם זה בלתי נמנע, שמור את מהירות הנסיעה במהירות של הליכה או פחות, והתקרב למדרכות בניצב ככל האפשר. כמו כן, ודא שהצמיגים אינם לחוצים כנגד מדרכה כאשר תחנה את רכבך.

- אם תוך כדי נהיגה מרגישים רעידות חריגות או שקשה להחזיק את הרכב בקו ישר, ייתכן שאחד הגלגלים ו/או הצמיגים ניזוקו. סע לאט למוסך כדי שהרכב ייבדק. מומלץ לפנות למרכז שירות מורשה סובארו מטעם היבואן.

כאשר מותקן גלגל חילוף או מוחלף חישוק מבלי להעביר את חיישן/משדר לחץ אוויר המקורי, נורית אזהרה לחץ אוויר נמוך בצמיגים תאיר באופן קבוע לאחר שהבהבה במשך זקה אחת בקירוב. הדבר מציין שמערכת TPMS אינה יכולה לנטר את כל ארבעת הגלגלים המותקנים ברכב. פנה בהקדם האפשרי למוסך להחלפת צמיג וחיישן ו/או אתחול של המערכת. מומלץ לפנות למרכז שירות מורשה סובארו מטעם היבואן. אם הנורית מאירה באופן קבוע לאחר שהבהבה במשך זקה אחת בקירוב, פנה מיד למוסך לבדיקת המערכת. מומלץ לפנות למרכז שירות מורשה סובארו מטעם היבואן.

▲ אזהרה

אם נורית האזהרה ללחץ אוויר נמוך בצמיגים אינה מאירה לפרק זמן קצר לאחר העברת מערכת ההצתה למצב ON, או מאירה באופן קבוע לאחר שהבהבה במשך זקה אחת בקירוב, אנו ממליצים לפנות בהקדם האפשרי למוסך לבדיקת מערכת ניטור לחץ האוויר בצמיגים. מומלץ לפנות למרכז שירות מורשה סובארו מטעם היבואן.

אם הנורית מאירה בזמן הנסיעה, הימנע מבלימה פתאומית. המשך לנהוג ישר קדימה והאט בהדרגה את מהירות הנסיעה. לאחר מכן, רד לאט מהכביש אל מקום בטוח. אחרת, עלולה להיגרם תאונה הכוללת נזק חמור לרכב ופגיעה קשה.

אם הנורית ממשיכה להאיר בזמן הנהיגה גם לאחר שמתקנים את לחץ הניפוח, ייתכן שנגרם לצמיג נזק משמעותי והוא מאבד אוויר בקצב מהיר. במקרה של נזק בצמיג עליך להחליף את הגלגל בגלגל החלופי בהקדם האפשרי.

■ לחץ אוויר ושחיקה

לחצי ניפוח נכונים עוזרים להאריך את חיי השירות של הצמיגים וחשובים לביצועים טובים. בדוק את לחץ האוויר בכל צמיג כולל בצמיג החילוף (אם קיים) לפחות פעם בחודש ולפני כל נסיעה ארוכה, וכוונן את הלחץ אם צריך.

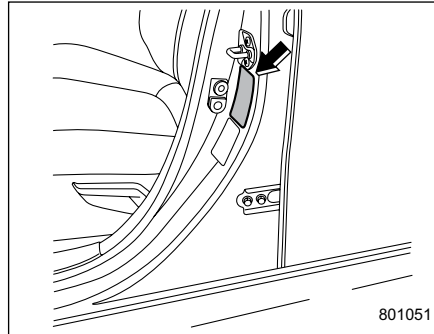

תווית לחצי האוויר בגלגלים

בדוק את לחצי האוויר כאשר הצמיגים קרים. השתמש במד לחץ אוויר כדי לכוונן את הלחצים לערכים המוגדרים בתווית לחצי האוויר בגלגלים. תווית לחצי האוויר בגלגלים מותקנת על עמוד הדלת, בצד הנהג.

כל נהיגה, אפילו למרחק קצר, מחממת את הצמיגים ומעלה את לחצי האוויר. כמו כן, הלחצים מושפעים גם מטמפרטורת הסביבה. רצוי לבדוק את לחץ האוויר בצמיגים לפני התחלת הנסיעה.

כאשר צמיג מתחמם, האוויר בתוכו מתפשט, וזה גורם ללחץ האוויר לעלות. אסור לשחרר אוויר בטעות מצמיג חם כדי להוריד את הלחץ שלו.

הערה

- לחץ האוויר של הצמיג עולה בכ- 4.3 psi (30 kPa, 0.3 kgf/cm²) כאשר הצמיג מתחמם.
- הצמיגים נחשבים כקרים כאשר הרכב חונה לפחות שלוש שעות, או אם נסע פחות מ-1 ק"מ.

▲ אזהרה

אסור להוציא אוויר מצמיגים חמים כדי לכוונן את הלחץ. שחרור האוויר יגרום ללחץ אוויר נמוך בצמיגים.

לחץ אוויר לא נכון מוריד מכושר השליטה ברכב ומנוחות הנסיעה, וגם גורם לשחיקה חריגה של הצמיגים.

■ איזון גלגלים

כל גלגל היה מאוזן כנדרש כאשר רכבך היה חדש, אך הגלגלים ייצאו מאיזון כאשר הצמיגים נשחקים תוך כדי שימוש. חוסר איזון בגלגלים גורם להגה לרעוד מעט במהירויות נסיעה מסוימות וגורע מהיציבות הכיוונית של הרכב בנסיעה בקו ישר. הוא גם עלול לגרום לבעיות בהגה ובמערכת המתלים, ואף לשחיקה חריגה של הצמיגים. אם אתה חושד שהגלגלים אינם מאוזנים היטב, הבא את רכבך למוסך לשם בדיקה וכוונון. מומלץ לפנות למרכז שירות מורשה סובארו מטעם היבואן. כמו כן, אזן את הגלגלים לאחר תיקונים לצמיגים ולאחר ביצוע סבב גלגלים.

3) לחץ אוויר גבוה מדי (מדרך הצמיג נשחק במרכז)
 נוחות הנסיעה גרועה. כמו-כן, הצמיג מגביר את ההשפעה של בליטות ושקעים בכביש, דבר העלול לגרום לנזקים לרכב.

אם תוויית לחצי האוויר בגלגלים מציגה לחצי אוויר עבור רכב עמוס במלואו, כוונן את לחצי האוויר לערכים המתאימים לתנאי המטען בפועל.

▲ אזהרה

נהיגה במהירויות גבוהות עם לחץ אוויר נמוך מאוד עלולה לגרום לעיוותים קשים בצמיגים ולהתחממותם המהירה. עלייה חדה בטמפרטורה עלולה לגרום להפרדת שכבות המבנה והריסת הצמיגים. איבוד השליטה ברכב כתוצאה מכך עלול לגרום תאונה.

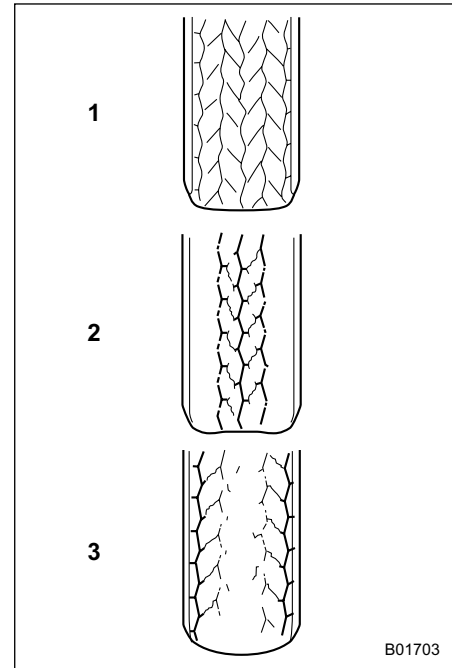

B01703

- 1) לחץ אוויר נכון (מדרך הצמיג נשחק ומתבלה בצורה אחידה)
 אחיזת הכביש טובה וההיגוי מגיב טוב. ההתנגדות לגלגול נמוכה ולכן צריכת הדלק גם כן נמוכה.
- 2) לחץ אוויר נמוך מדי (מדרך הצמיג נשחק בכתפיים)
 ההתנגדות לגלגול גבוהה ולכן צריכת הדלק גבוהה יותר.

▲ זהירות

איבוד כיוון גלגלים נכון גורם לצמיגים להתבלות בצד אחד וגורע מיציבות הנסיעה של הרכב. אם אתה שם לב לשחיקה חריגה של הצמיגים, פנה למוסך. מומלץ לפנות למרכז שירות מורשה סובארו מטעם היבואן.

הערה

מערכת המתלים מתוכננת להחזיק כל גלגל בכיוון מסוים (יחסית לגלגלים האחרים ולכביש) למען יציבות כיוונית וביצועי פנייה אופטימליים.

■ מחווני שחיקה

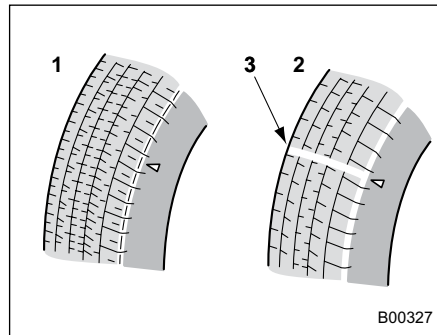

- (1) מדרג חדש
- (2) מדרג שחוק
- (3) מחוון שחיקת המדרג

כל צמיג כולל מחוון שחיקה שנגלה לעין כאשר עומקם של חריצי המדרג יורד ל-1.6 מ"מ. חייבים להחליף את הצמיג כאשר מחוון שחיקת המדרג נראה כפס רצוף לרוחב המדרג.

▲ אזהרה

כאשר מחוון שחיקת המדרג של צמיג נגלה לעין, הצמיג נשחק מעבר למגבלת השחיקה שלו ויש להחליפו מיד. נהיגה במהירות גבוהה במזג אוויר רטוב עם צמיג כזה עלולה לגרום לרכב לגלוש על פני המים. איבוד השליטה ברכב הנובע מכך עלול לגרום לתאונה.

הערה

למען בטיחותך, בדוק את מדרכי הצמיגים לעתים מזומנות והחלף את הצמיגים לפני שמחווני השחיקה שלהם נגלים לעין.

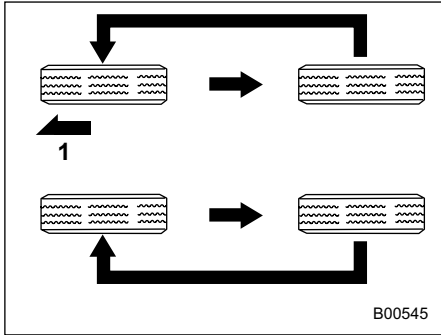

B00545

כלי רכב שמצוידים בצמיגים כיווניים

(1) חזית

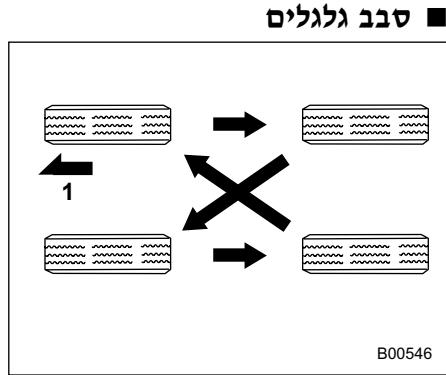

B00546

כלי רכב שמצוידים ב-4 צמיגים לא-כיווניים

(1) חזית

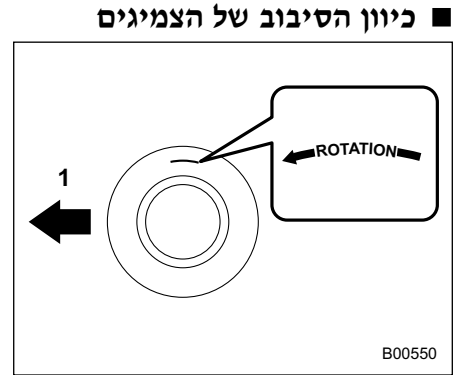

B00550

דוגמה לכיוון הסיבוב המצוין על דופן הצד

(1) חזית

אם הצמיגים הם בעלי כיוון סיבוב מוגדר, עליך להתקין אותם בהתאם לחץ המסומן על דופן הצד שלהם.

החץ צריך לפנות בכיוון הסיבוב כשהגלגלים מותקנים.

לפעולה בטוחה של הרכב, חברת סובארו ממליצה להחליף את כל ארבעת הצמיגים בו-זמנית.

▲ אזהרה

• כשמחליפים או מתקינים צמיגים, צריכים כל ארבעת הצמיגים להיות זהים מההיבטים הבאים:

(א) מידה

(ב) סמל מהירות

(ג) אינדקס עומס

(ד) היקף

(ה) מבנה

(ו) יצרן

(ז) מותג (דוגמת המדרך)

(ח) שיעור השחיקה

בסעיפים (א) עד (ג), יש לציית למפרט המופיע בתווית לחצי האוויר בגלגלים. תווית לחצי האוויר בגלגלים ממוקמת על עמוד הדלת בצד הנהג.

אם סעיפים (א) עד (ח) אינם זהים בכל ארבעת הצמיגים, עלול להיגרם נזק מכני חמור למערכת ההינע של הרכב, וכתוצאה מכך ייפגעו.

– נוחות הנסיעה

– ההתנהגות

– הבלימה

– כיוול מד-המהירות/מרחק

– המרווח בין המרכב לצמיגים

לחץ האוויר בצמיגים וודא כי אומי הגלגלים מהודקות היטב.

לאחר שנשעת 1,000 ק"מ בקירוב, בדוק שוב את אומי הגלגלים והדק מחדש אומים כלשהן שהשתחררו.

לטיפול בחישוקי סגסוגת, עיין בנושא "חישוקי סגסוגת" ע 463.

■ החלפת צמיגים

הגלגלים והצמיגים הם חלק חשוב ואינטגרלי של תכנון מכוניתך; אין להחליפם באופן שרירותי. הצמיגים שהורכבו כציוד סטנדרטי הותאמו באופן אופטימלי למאפייני המכונית ונבחרו כדי לתת את הצירוף הטוב ביותר של ביצועי המכונית, נוחות נסיעה ואורך חיים. חיוני שכל צמיג יהיה במידה ובמבנה המתאימים לאלה המופיעים בתווית לחצי האוויר בגלגלים וכן שיהיו לו סמל מהירות ואינדקס עומס המתאימים לאלה המופיעים בתווית לחצי האוויר בגלגלים.

שימוש בצמיגים שאינם בגודל הרשום גורע מיכולת השליטה ברכב, נוחות הנסיעה, כושר הבלימה, דיוק מד המהירות ודיוק מד המרחק. הוא גם יוצר מרווחים לא נכונים בין המרכב לבין הצמיגים ומשנה שלא בצורה מתאימה את מרווח הגחון של הרכב.

כל ארבעת הצמיגים חייבים להיות זהים מבחינת היצרן, המותג (דוגמת המדרך), מבנה ומידה. הנך מתבקש להחליף את הצמיגים בחדשים שהם זהים לאלה שהורכבו כציוד סטנדרטי.

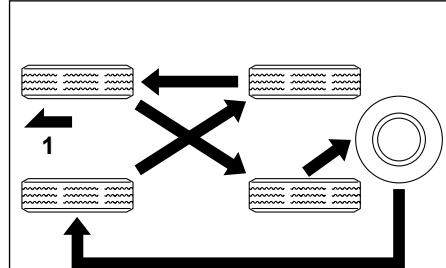

B02033

בדגמים עם גלגל חילוף זהה לגלגלים הרגילים

(1) חזית

הערה

לפני שמבצעים סבב צמיגים, יש לבדוק את דפנות הצד של הצמיגים ולוודא את הנקודות הבאות.

- כל 5 הצמיגים הם מאותו מותג ועם אותו דפוס מדרך.
- המידות וכיווני הסיבוב תואמים.

שחיקת הצמיגים שונה בכל גלגל. בסבב הגלגלים יש להחליף את מקומם של הגלגלים כמתואר באיור המתאים לרכבך. תכנית סבב הגלגלים מפורטת בחוברת האחריות והתחזוקה.

בסבב הגלגלים עליך להחליף צמיגים כלשהם שניזוקו, או שהשחיקה שלהם אינה אחידה. לאחר החלפת מיקום הצמיגים, כוון את

11-18. חישוקי סגסוגת

חישוקי סגסוגת עלולים להישרט ולהינזק בקלות. טפל בהם בזהירות כדי לשמור על צורתם, על הביצועים שלהם ועל הבטיחות.

- כאשר אחד הגלגלים מוסר או מוחלף לצורך ביצוע סבב גלגלים או תיקון נקר, יש לבדוק תמיד את הידוק האומים של הגלגל אחרי נהיגה של כ-1,000 ק"מ. אם אחת האומים משוחררת, הדק אותה למומנט המוגדר.
- אסור לסוך בשמן את החלקים המוברגים, אומי הגלגל או המשטח הקוני של החישוק.
- אסור לאפשר לגלגל להתחכך בעצמים בולטים או בשפת המדרכה.
- בעת החלפת אומי הגלגל, משקולות איוון או המכסה המרכזי, מומלץ להחליפם בחלקים מקוריים של סובארו או בחלקים המיועדים לחישוקי סגסוגת העומדים בדרישות האיכות וההתאמה כמוגדר בכתב האחריות לרכב.
- כשמאחסנים ועורמים גלגלים שהוסרו, יש להניח חומר סופג זעזועים בין הגלגלים כדי להגן על החישוקים מפני שריטות.

■ החלפת חישוקים (ג'נטיים)

כאשר מחליפים חישוקים, עקב נזק למשל, ודא שהחישוקים החדשים מתאימים למפרטי החישוקים שהורכבו כצידו סטנדרטי. צמיגים חלופיים אפשר להשיג במוסך. מומלץ לפנות למרכז שירות מורשה סובארו מטעם היבואן.

▲ אזהרה

השתמש רק בחישוקים המוגדרים עבור רכבך. חישוקים שאינם עומדים במפרטים עלולים להפריע לפעולתם של אוכפי הבלמים (קליפר) וגם עלולים לגרום לצמיגים להשתפשף בבתי הגלגלים בפניות. איבוד השליטה ברכב כתוצאה מכך עלול לגרום תאונה.

הערה

כאשר אחד הגלגלים מוסר או מוחלף לצורך ביצוע סבב גלגלים או מסיבה אחרת כלשהי, יש לבדוק תמיד את הידוק האומים של הגלגל אחרי נהיגה של כ-1,000 ק"מ. אם אחת האומים משוחררת, הדק אותה למומנט המוגדר.

עלולה גם להיווצר סכנה של אבדן שליטה ברכב ותאונה.

- השתמש רק בצמיגים רדיאליים. אין להשתמש בצמיגים רדיאליים ביחד עם צמיגים לא רדיאליים. זה עלול לגרום מכושר השליטה ברכב בצורה מסוכנת ולתאונה.

11-19. נוזל שטיפת השמשה הקדמית

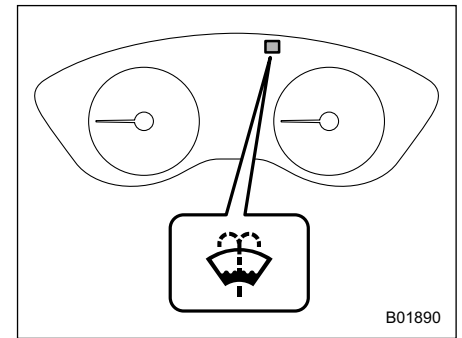

לוח מחוונים מסוג A

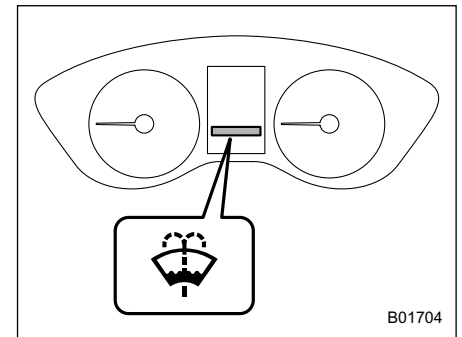

לוח מחוונים מסוג B

כשנותרת רק כמות קטנה של נוזל שטיפה במיכל, מאירה נורית האזהרה למפלס נמוך של נוזל השטיפה של השמשה הקדמית. במקרה זה, עליך להוסיף נוזל שטיפה.

■ הוספת נוזל לשטיפת השמשה הקדמית

▲ זהירות

אסור בהחלט להשתמש בנוזל קירור מנוע כנוזל שטיפה, שכן הוא עלול לגרום לנזק לצבע.

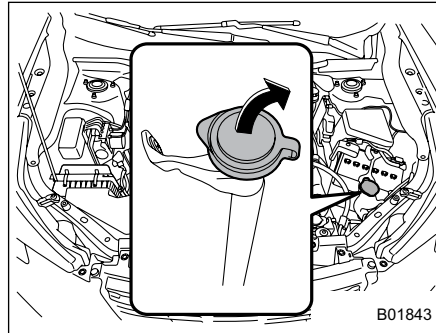

הסר את מכסה צוואר נוזל המיכל של נוזל השטיפה והוסף נוזל לשטיפת השמשה הקדמית.

■ נוזל שטיפת השמשה הקדמית

השתמש בנוזל לשטיפת שמשה קדמית. אם לא ניתן להשיג נוזל זה, השתמש במים נקיים.

▲ זהירות

התאם את הריכוז של נוזל השטיפה לטמפרטורת הסביבה. נוזל בריכוז נמוך מדי עלול לקפוא לשמשה הקדמית ולפגוע בשדה הראייה, או לקפוא במיכל.

• החזר את זרוע המגב בצד הנוסע הקדמי למקומה המקורי לפני החזרת זרוע המגב בצד הנהג למקומה המקורי. אחרת, עלולים מכלולי המגב בצד הנוסע הקדמי ובצד הנהג לגעת זה בזה ולגרום שריטות.

אם סימני הלכוך אינם נעלמים גם לאחר טיפול זה, יש להחליף את להבי המגבים כמוסבר להלן.

▲ זהירות

- אסור לנקות את להבי המגבים בבנזין או בחומר ממש, כמו מדלל צבע או בנזן. ניקוי כזה עלול לקלקל את להבי המגבים.
- בעת הסרת להבי המגב מזרועות המגב, אל תחזיר את זרועות המגב למצבן המקורי. אחרת, הן עלולות לשרוט את השמשה.
- בעת החזרת זרועות המגב המורמות למצבן המקורי, הקפד להחזיר אותן כשאתה אווז אותן בידך. אסור לתת להן לחזור לשמשה בכוח הקפיץ בלבד. אחרת, הזרועות עלולות להתעוות ו/או לשרוט את השמשה.
- לפני שמגביהים את זרוע המגב בצד הנוסע הקדמי, יש להרים את זרוע המגב בצד הנהג. אחרת, עלולים מכלולי המגב בצד הנוסע הקדמי ובצד הנהג לגעת זה בזה ולגרום שריטות.

11-20. החלפת להבים למגבי השמשות

גריז, שעווה, חרקים או חומרים אחרים הנדבקים לשמשה הקדמית או ללהבי המגבים, גורמים לפעולה לא רצופה של המגבים ולמריחת לכלוך על הזכוכית. אם הפעלת מתז השמשה הקדמית אינה מספיקה לסילוק הלכלוך מהשמשה, או אם פעולת המגבים אינה רציפה, יש לנקות את המשטח החיצוני של השמשה הקדמית (או השמשה האחורית) ואת להבי המגבים בספוג או במטלית רכה, טבולים בדטרגנט נייטרלי או בתכשיר ניקוי עדין. לאחר הניקוי יש לשטוף את השמשה הקדמית (או השמשה האחורית) ואת להבי המגבים במים נקיים. אם לא נוצרות טיפות על השמשה הקדמית כאשר שוטפים אותה במים, סימן שהשמשה נקיה.

■ מכלול להב המגב של השמשה
הקדמית

1. הרם את זרוע המגב מהשמשה הקדמית.

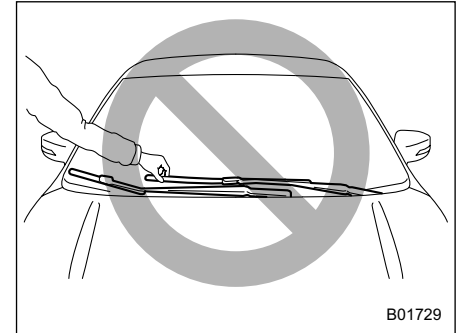

B01729

▲ זהירות

אחוז בזרוע המגב בזמן ההחלפה של להב המגב. אם אוחזים בלהב המגב, הלהב עלול להתעוות.

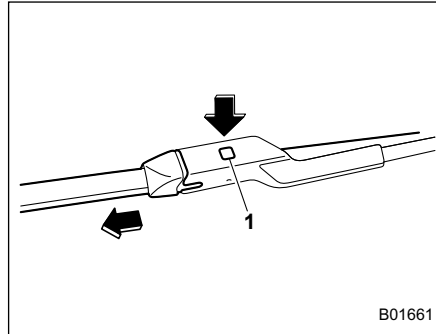

B01661

(1) כפתור נעילה

2. אחוז בידך בחיבור של להב המגב, לחץ על כפתור הנעילה כדי לשחרר את הנעילה ומשוך החוצה את מכלול להב המגב.

הערה

אין להשתמש בעצם קשיח כדי ללחוץ על כפתור הנעילה. כפתור הנעילה עלול להישרט.

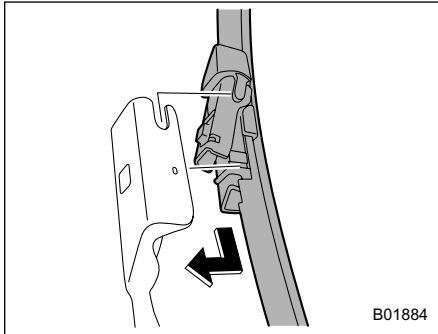

B01884

3. כשמתקינים את מכלול להב המגב, יש להציב אותו מול המחבר של זרוע המגב ולאחר מכן להחליק אותו בכיוון נגדי לכיוון ההסרה כדי להתקין אותו. לאחר שמתקינים את מכלול להב המגב, יש לבדוק ולוודא שהמחבר ננעל היטב.

4. החזק את זרוע המגב ביד והנמך אותו לאט למקומו.

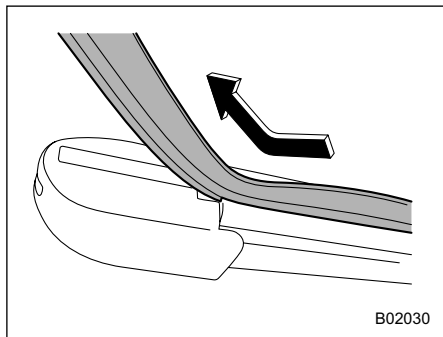

2. משוך את קצה הגומי של להב המגב דרך החתך על מנת להסיר אותו.

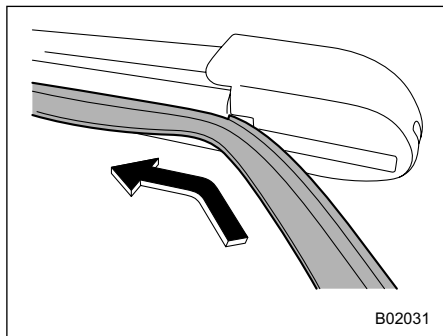

3. הכנס לחריץ את הגומי החדש של להב המגב. אין להכניס את הגומי של להב המגב לחריץ לא נכון.

תחזוקה ושירות

■ הגומי של להב מגב השמשה הקדמית

החלף את הגומי של להב המגב כמוסבר להלן.

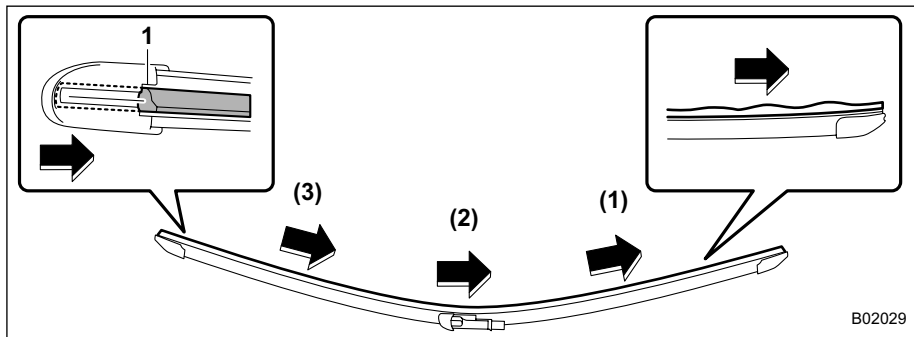

(1) חריץ

1. משוך את הגומי של להב המגב מצד ימין לפי הסדר (1), (2) ו-(3) עד שתראה שהחריץ על להב המגב הגיע למקום הנכון.

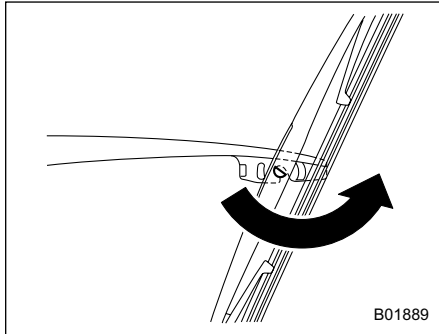

3. משוך את מכלול להב המגב כלפיך כדי לנתקו מזרוע המגב.
4. הרכב את מכלול להב המגב לזרוע המגב. ודא כי הוא ננעל במקומו.
5. החזק את זרוע המגב ביד והנמך אותו לאט למקומו.

■ מכלול להב המגב של השמשה האחורית

1. הרם את זרוע המגב מהשמשה האחורית.

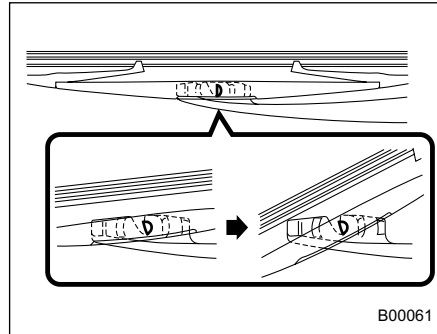

2. סובב את מכלול להב המגב נגד כיוון השעון.

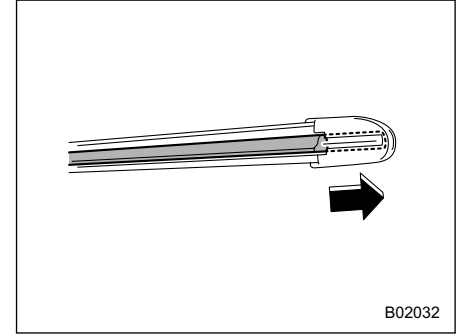

4. הכנס את הגומי של להב המגב לחרוץ, ולאחר מכן החזר את הקצה למקום.
5. ודא שהגומי של להב המגב מקובע היטב. אם חלקי הגומי של להב המגב אינם מקובעים היטב, הם עלולים לשרוט את השמשה הקדמית.
6. התקן את להב המגב.

הערה

ייתכן שתתקשה להחליף את הגומי של להב המגב. במידת הצורך, פנה למוסך החלפת הגומי של להב המגב. מומלץ לפנות למרכז שירות מורשה סובארו מטעם היבואן.

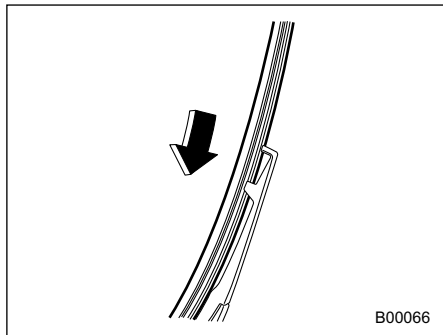

4. כוון את תפסי התומך הפלסטי מול החריצים שבגומי של להב המגב והחלק את הגומי של מכלול הלהב לתוך התומך הפלסטי עד שהוא ננעל.

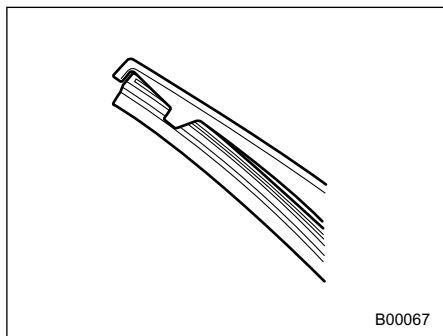

ודא ששני קצוות הגומי של להב המגב מאובטחים בעצרים שבשני קצוות התומך הפלסטי. אם הגומי אינו תפוס כיאות, עלול המגב לשרוט את זכוכית השמשה האחורית.

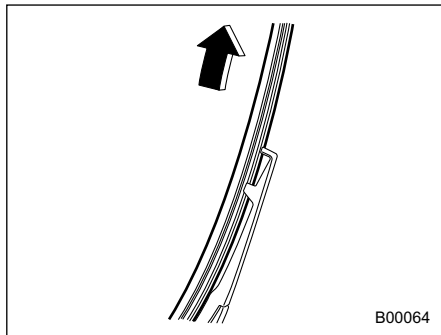

2. משוך את מכלול להב המגב אל מחוץ לתומך הפלסטי.

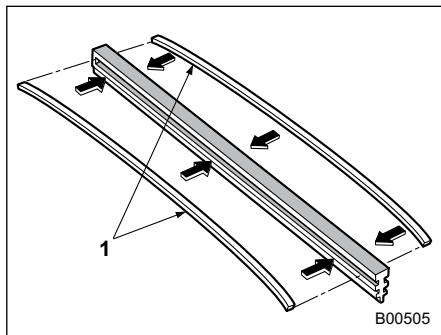

(1) פסי מתכת

3. אם הלהב החדש אינו כולל את שני פסי המתכת, הוצא את פסי המתכת מהלהב הישן והרכב אותם בגומי הלהב החדש.

■ הגומי של להב המגב של השמשה האחורית

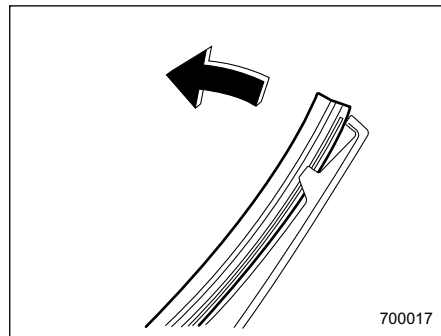

1. משוך החוצה את קצה מכלול הגומי של הלהב כדי לשחררו מהתומך הפלסטי.

5. הרכב את מכלול להב המגב לזרוע המגב. ודא כי הוא ננעל במקומו.
6. החזק את זרוע המגב ביד והנמדך אותו לאט למקומו.

11-21. מצבר

▲ אזהרה

- לפני שתעבוד על המצבר או בקרבתו, כבה סיגריות, גפרורים ומציתים. אסור בהחלט לחשוף מצבר ללהבה גלויה או ניצוצות חשמליים. מצברים פולטים גז שהוא דליק ונפיץ במיוחד.
- לבטיחותך, במקרה שיתרחש פיצוץ, הרכב משקפי מגן או הגן על עיניך בדרך אחרת בזמן העבודה סמוך למצבר כלשהו. אסור לרכון מעל למצבר.
- נוזל המצבר הוא חומצה מאכלת ויש להיזהר שהוא לא יבוא במגע עם העיניים, העור, בדים או משטחי צבע. אם נוזל המצבר בא במגע עם העור או העיניים, יש לשטוף את האזור מיד ובצורה יסודית במים נקיים. אם נוזל המצבר חדר לעיניים, פנה מיד לקבלת טיפול רפואי.
- אם בולעים בטעות נוזל מצבר, יש לשתות מיד כמות גדולה של חלב או מים ולפנות מיד לקבלת עזרה רפואית.

- כדי להפחית סיכון של ניצוצות, הסר טבעות, שעונים בעלי רצועות מתכת ותכשיטים מתכתיים אחרים. אסור בחלט להניח לכלים מתכתיים לבוא במגע עם הקוטב החיובי של המצבר, וכל פריט אחר שמחובר אליו, כאשר בה-בעת נוגעים בחלק מתכתי כלשהו של הרכב, מפני שהתוצאה תהיה קצר חשמלי.
- הרחק מהמצבר כל אדם, כולל ילדים.
- טען את המצבר במקום מאוורר היטב. שטוף ידיים לאחר הטיפול.

22-11. נתיכים

⚠ אזהרות

אסור בהחלט להחליף נתיך שרוף בנתיך אחר, בעל ערך שונה או שעשוי מחומר שונה מכיוון שעלול להיגרם נזק רציני או שריפה.

הערה

ערכי הנתיכים והמעגלים המוגנים מפורטים כל אחד מאחורי המכסה של תיבת הנתיכים.

הנתיכים מתוכננים "להישרף" במקרה של עומס יתר כדי למנוע נזק לרתמת החיווט ולצידוד חשמלי. הנתיכים ממוקמים בשתי תיבות נתיכים.

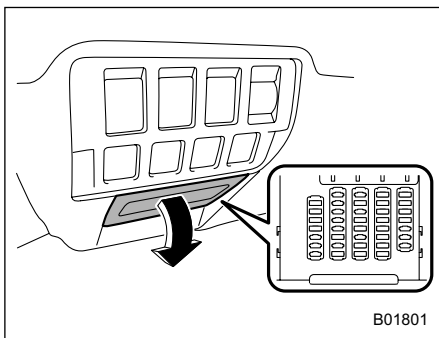

⚠ אזהרות

אל תשתמש בזרם העולה על 10 אמפר בזמן טעינת המצבר, משום שחיי המצבר עלולים להתקצר.

אין צורך לבדוק תקופתית את מפלס הנוזל של המצבר או למלא אחת לתקופה מים מזוקקים.

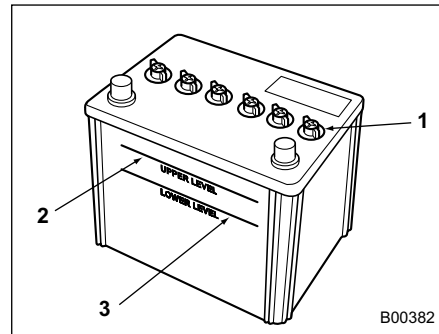

- (1) מכסה
- (2) מפלס עליון
- (3) מפלס תחתון

אין צורך לבדוק תקופתית את מפלס הנוזל של המצבר או למלא אחת לתקופה מים מזוקקים.

אולם, כאשר המפלס של נוזל המצבר נמצא מתחת לסימון התחתון, הסר את המכסה. מלא במים מזוקקים עד לסימון המפלס העליון.

אם פנסיים, אביזורים או בקרים חשמליים אחרים כלשהם אינם פועלים, בדוק את הנתיך המתאים. אם נתיך נשרף, החלף אותו.

1. העבר את מערכת ההצתה למצב LOCK/OFF ונתק את כל האביזורים החשמליים.
2. הסר את המכסה.
3. ברר איזה נתיך נשרף. הבט בגב המכסה של כל אחת מתיבות הנתיכים.

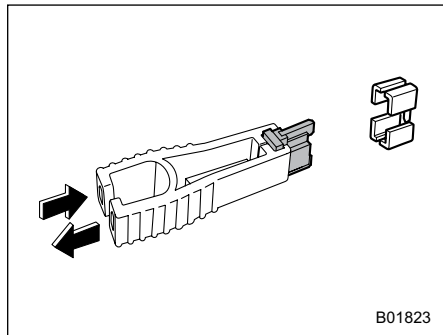

4. שלוף את הנתיך בעזרת חולץ הנתיכים.
5. בדוק את הנתיך. אם הוא שרוף החלף אותו בנתיך חלופי בעל אותו ערך.
6. אם אותו נתיך נשרף שוב, קיימת תקלה במערכת. לתיקון, פנה למוסד. מומלץ לפנות למרכז שירות מורשה סובאר מטעם היבואן.

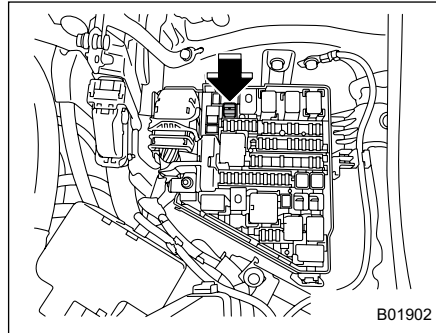

חולץ הנתיכים ממוקם בתיבת הנתיכים הראשית בתא המנוע.

כדי להסיר את חולץ הנתיכים מתיבת הנתיכים הראשית, לחץ על החלק העליון שלו.

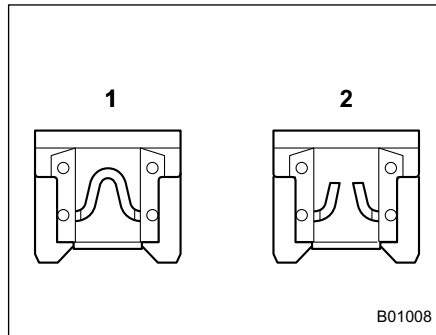

(1) תיקון שרוף
(2)

התיבה הראשונה מותקנת מתחת ללוח המכשירים, מאחורי כיסוי קופסת הנתיכים בצד הנהג. להסרת הכיסוי, משוך אותו כלפי חוץ.

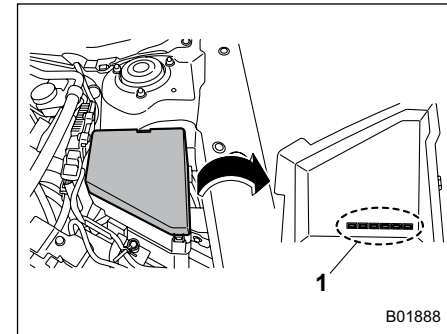

(1) נתיכים רזרביים

התיבה השנייה (תיבת נתיכים ראשית) מותקנת בתא המנוע. הנתיכים הרזרביים מאוחסנים במכסה תיבת הנתיכים.

11-23. התקנת אביזרים

התייעץ תמיד עם המוסד לפני שתתקין ברכבך פנסי ערפל או ציוד חשמלי אחר. מומלץ לפנות למרכז שירות מורשה סובארו מטעם היבואן. אביזרים אלה עלולים לגרום לתקלות במערכת החשמל של רכבך אם הם מותקנים בצורה לא נכונה, או אינם מתאימים לרכבך.

11-24. החלפת נורות

ייתכן ויהיה קשה להחליף את הנורות. במידת הצורך, בקש מהמוסד להחליף את הנורות. מומלץ לפנות למרכז שירות מורשה סובארו מטעם היבואן.

▲ אזהרה

נורות עלולות להתחמם מאוד בזמן פעולתן. לפני החלפת נורות, כבה את האורות והמתן עד שהנורות מתקררות. אחרת, קיימת סכנה של כווייה.

▲ זהירות

- החלף כל נורה בנורה חדשה באותו הספק. שימוש בנורות בעלות הספק שונה עלול לגרום לשריפה. לפרטים לגבי הספק הנורות, עיין בטבלת הנורות ☞ 491.
- אסור לגעת באגס הזכוכית של הנורה בידיים חשופות. אם אין ברירה וחייבים לאחוז באגס הזכוכית, יש להחזיק בו במגבת נקייה ויבשה כדי למנוע הצטברות של לחות וחומר סיכה על הנורה. אם יש טביעות אצבע או חומר סיכה על פני השטח של הנורה, נגב אותם במטלית רכה ספוגה באלכוהול. כמו כן, אם הנורה נשרטה או נפלה, היא עלולה להתפוצץ או להיסדק.

הערה

בדגמים עם לוח מחוונים מסוג B, במקרה של תקלה במערכת SRH, נורית החיווי לניתוק של מערכת SRH מהבהבת בלוח המחוונים כשמעבירים את מערכת ההצתה למצב ON. היא מציינת שמערכת SRH נותקה. פנה למוסד לצורך בדיקה. מומלץ לפנות למרכז שירות מורשה סובארו מטעם היבואן.

■ פנסים ראשיים

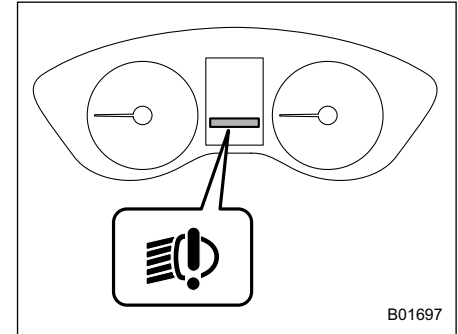

נורית האזהרה של הפנסים הראשיים עם נוריות LED מאירה במקרה של תקלה בפנסים הראשיים עם נוריות LED. דאג שהרכב ייבדק במוסך בהקדם האפשרי. מומלץ לפנות למרכז שירות מורשה סובארו מטעם היבואן.

■ מאותתי פנייה קדמיים

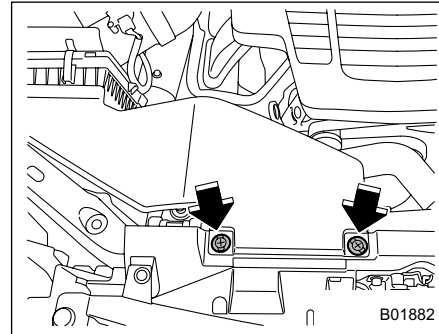

צד ימין

1. היעזר במברג כדי לשחרר את התפסים של צינור יניקת האוויר, והסר את צינור יניקת האוויר.

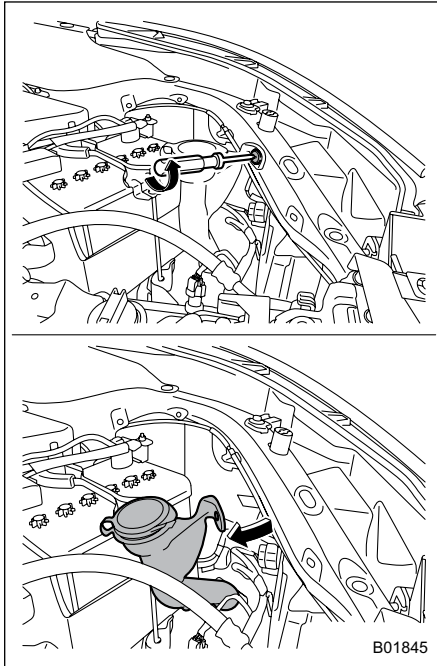

צד שמאל

2. בעזרת מברג הסר את תפס הביטחון מהמיכל של נוזל השטיפה. כדי להקל על הגישה אל הנורה, סובב את צוואר צינור המילוי של נוזל השטיפה, כפי שמוצג באיור.

1. הסר את בית הנורה על-ידי סיבוב נגד כיוון השעון.
2. משוך את הנורה מחוץ לבית הנורה והחלף אותה בנורה חדשה.

■ פנסי ערפל קדמיים (אם קיימים)

ייתכן ויהיה קשה להחליף את הנורות. במידת הצורך, בקש מהמוסד להחליף את הנורות. מומלץ לפנות למרכז שירות מורשה סובארו מטעם היבואן.

■ פנס מאותת פנייה אחורי

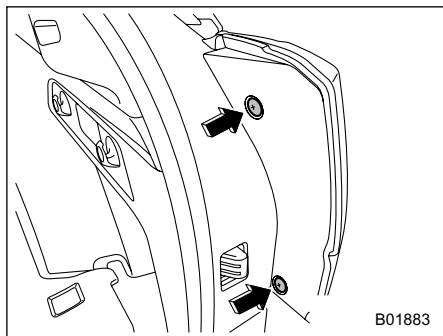

B01883

1. בעזרת מברג הסר את תפס הביטחון מהמיכל של נוזל השטיפה.

■ פנס סימון קדמי (אם קיים)

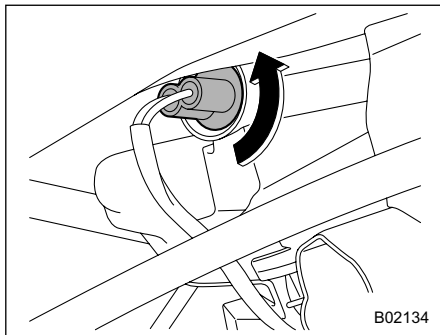

B02134

צד שמאל

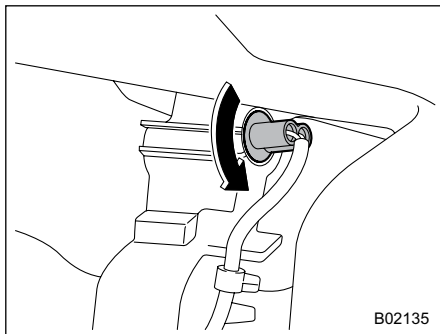

B02135

צד ימין

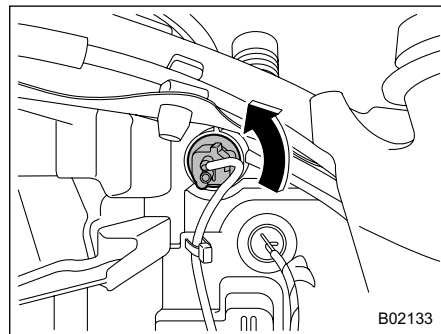

B02133

3. נתק את המחבר החשמלי מהנורה וסובב את הנורה כנגד כיוון השעון כדי להסיר אותה מהמכלול של הפנס הראשי.
4. החלף את הנורה בחדשה. היזהר שלא לגעת בפני הנורה.
5. להתקנת הנורה במכלול הפנס הראשי סובב אותה בכיוון השעון עד שתינעל במקומה בנקישה.
6. חבר בחזרה את המחבר החשמלי.
7. התקן את צינור יניקת האוויר בעזרת התפסים (בצד ימין).
8. החזר את צינור המילוי של נוזל השטיפה למקומו המקורי ואבטח אותו בעזרת התפסים (בצד שמאל).

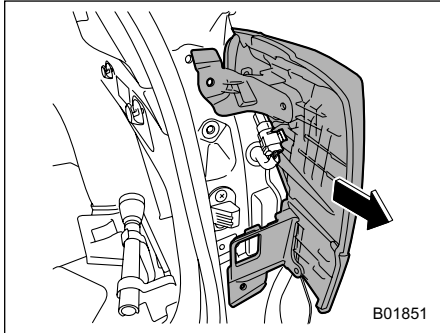

6. החלק את מכלול האורות האחורי המשולב לאחור והסר אותו מהרכב.

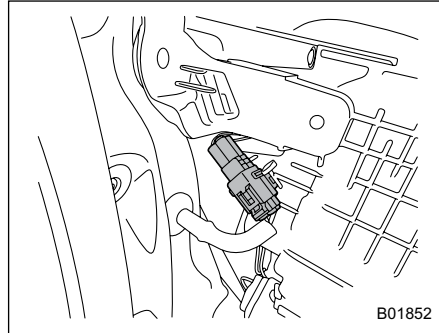

4. נתק את המחבר החשמלי.

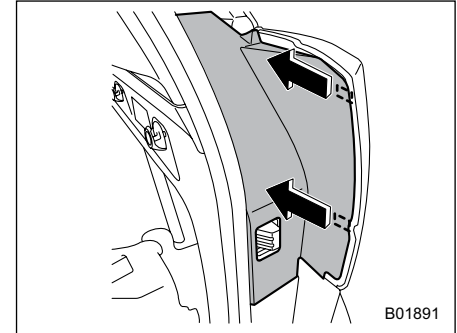

2. דחוף קדימה את המכסה כדי לשחרר את שני התפסים.

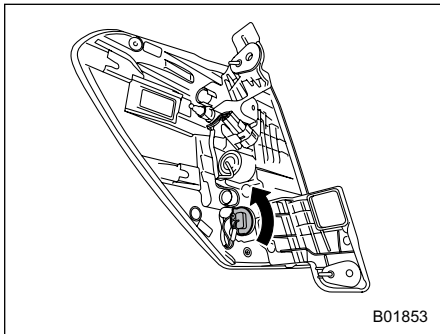

7. הסר את בית הנורה ממכלול האורות האחורי המשולב על-ידי סיבובו נגד כיוון השעון.

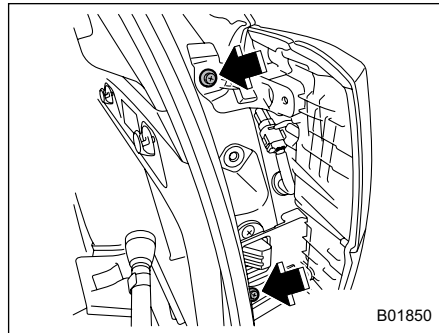

5. בעזרת מברג פיליפס הסר את הברגים שמאבטחים את מכלול האורות האחורי המשולב.

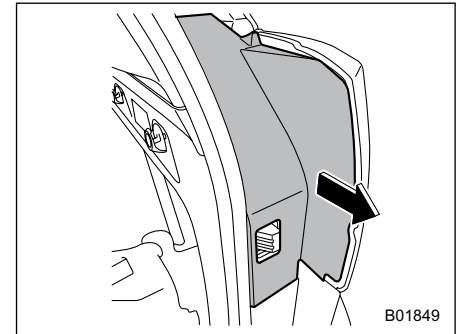

3. לאחר השחרור, משוך את המכסים.

■ תאורת נסיעה לאחור

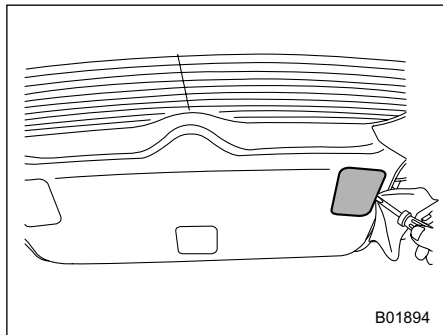

1. הפעל מברג בעל ראש שטוח על מכסה הפנס כמתואר באיור, וחלוץ את מכסה הפנס מחיפוי הדלת האחורית המתרוממת.

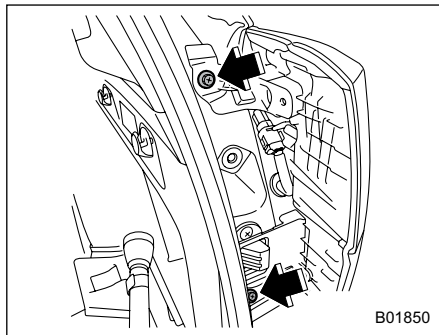

12. הדק את הברגים.
13. חבר את המכסים בחזרה למקומם.

8. הוצא את הנורה מבית הנורה והחלף אותה בחדשה.

9. הכנס את בית הנורה לתוך מכלול האורות האחורי המשולב וסובב אותו בכיוון השעון עד שהוא ננעל.

10. חבר בחזרה את המחבר החשמלי.

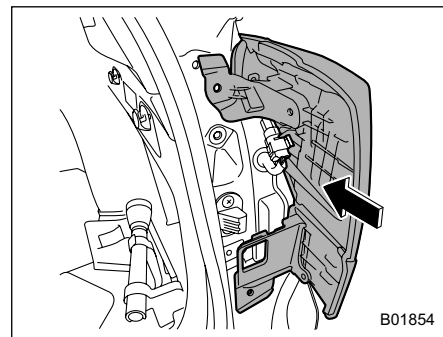

11. כדי להתקין מחדש את מכלול הפנס האחורי המשולב, הצב את 2 הפינים המוליכים והתופסן מול הקדחים המוליכים והתפס שברכב.

■ תאורת סף

▲ זהירות

החלפת הנורה עלולה לגרום קצר. בקש מהמוסך להחליף את הנורה. מומלץ לפנות למרכז שירות מורשה סובארו מטעם היבואן.

■ תאורת אזור מטען

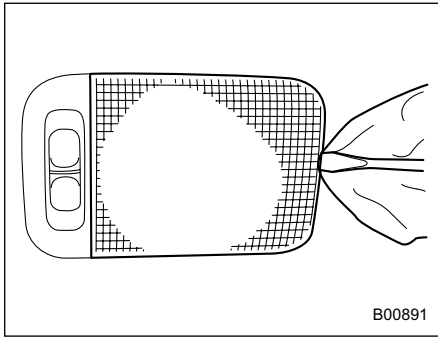

B00891

תאורת אזור מטען (בדגמים ללא תאורה בדת האחורית המתרוממת)

1. הסר את העדשה על-ידי חליצת הקצה שלה באמצעות מברג שטוח.
2. משוך את הנורה מבית הנורה.
3. התקן נורה חדשה.
4. חבר את העדשה בחזרה למקומה.

5. העבר את הכבל כמתואר באיור.

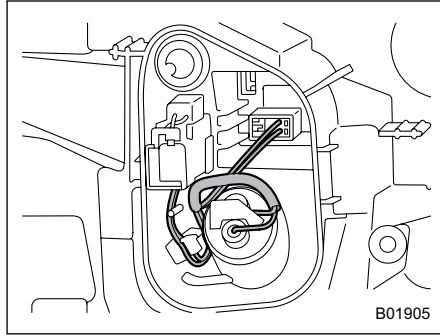

B01905

6. התקן את מכסה הפנס על הדלת האחורית המתרוממת.

■ תאורת מראת איפור

▲ זהירות

החלפת הנורה עלולה לגרום כוויות מפני שהנורה עלולה להיות חמה מאוד. בקש מהמוסך להחליף את הנורה. מומלץ לפנות למרכז שירות מורשה סובארו מטעם היבואן.

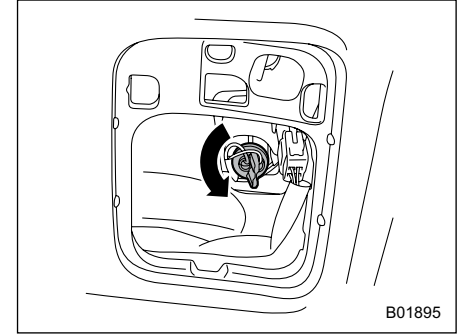

B01895

2. הסר את בית הנורה על-ידי סיבוב נגד כיוון השעון.

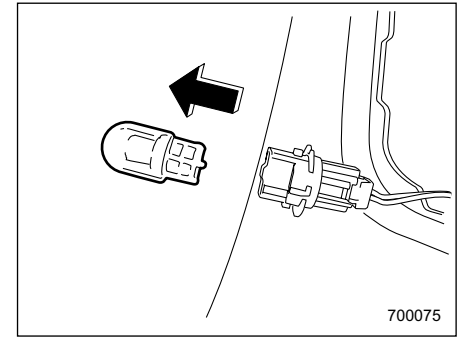

700075

3. הוצא את הנורה מבית הנורה והחלף אותה בחדשה.
4. התקן את בית הנורה המקומו על-ידי סיבובו בכיוון השעון.

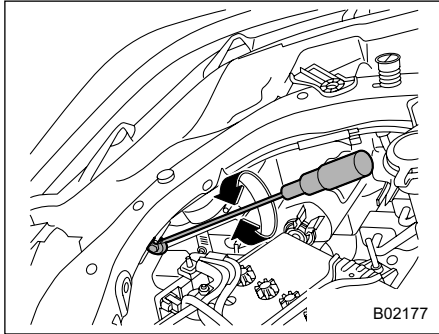

2. סובב את הבורג B אותו מספר של סיבובים ובאותו כיוון כמו בצעד 1.

הערה

• אם אינך מצליח לכוונן את האלומה של הפנסים הראשיים, פנה למוסך. מומלץ לפנות למרכז שירות מורשה סובארו מטעם היבואן.

• כדי לבדוק את מיקום האלומה של הפנסים הראשיים, התייעץ עם המוסך. מומלץ לפנות למרכז שירות מורשה סובארו מטעם היבואן.

▼ כוונן האלומה של הפנסים הראשיים

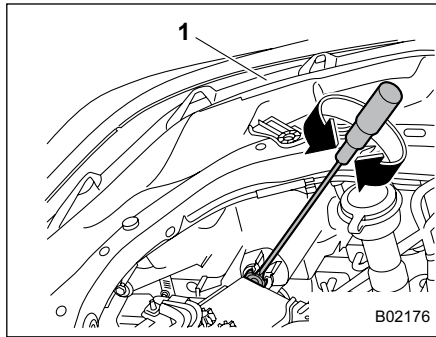

(1) סימן כיוון הכוונון

1. סובב את הבורג A בכיוון השעון או כנגד כיוון השעון כדי לבצע את הכוונון.
זכור את כיוון הסיבוב ואת מספר הסיבובים.

■ שאר פנסי הרכב ייתכן ויהיה קשה להחליף את הנורות. במידת הצורך, בקש מהמוסך להחליף את הנורות. מומלץ לפנות למרכז שירות מורשה סובארו מטעם היבואן.

■ כוונן האלומה של הפנסים הראשיים

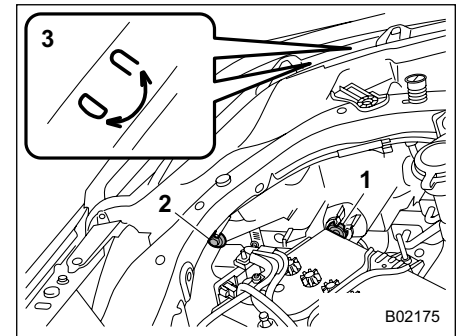

- (1) בורג כוונון A
- (2) בורג כוונון B
- (3) סימן כיוון הכוונון

▼ לפני שבודקים את האלומה של הפנסים הראשיים

1. ודא שמיכל הדלק של הרכב מלא ושהאזור סביב הפנסים הראשיים לא התעוות.
2. החנה את הרכב על קרקע אופקית.
3. שב במושב הנהג.
4. נדנד את הרכב מעלה ומטה מספר פעמים.

11-25. החלפת הסוללה של המפתח

סביר להניח שהסוללה של תפס המפתח החכם/שלט-רחוק התרוקנה בתנאים הבאים.

- טווח הפעולה של המפתח החכם מתקצר.
 - טווח הפעולה של מערכת השלט-רחוק מתקצר.
 - המשדר אינו פועל היטב בטווח הרגיל.
- החלף את הסוללה בחדשה.

■ אמצעי בטיחות

⚠ זהירות

- מנע חדירה של אבק, שמן או מים לתפס מפתח החכם/המשדר במהלך החלפת הסוללה.
- לפני שמחליפים סוללה, יש להסיר חשמל סטטי.
- היזהר שלא לגעת או לפגוע במעגל המודפס של תפס המפתח החכם/שלט-רחוק במהלך החלפת הסוללה.
- אסור להניח לילדים לגעת בסוללה או בחלקים אחרים שהוסרו; ילדים עלולים לבלוע אותם.

- התקנה של סוללה לא מתאימה עלולה לגרום לפיצוץ. החלף את הסוללה אך ורק בסוג זהה או שווה ערך.
- אסור לחשוף סוללות לחום גבוה מדי, למשל תחת קרינה ישירה של שמש או סמוך לאש.

הערה

- החלף אך ורק בסוללה זהה או שוות ערך, בהתאם להמלצות היצרן.
- סלק סוללות משומשות בהתאם לתקנות התקפות.
- כדי למנוע דליפה של נוזל התקן את הסוללה בכיוון הנכון. הקפד שלא לכופף את המגעים. הפעולה עלולה לגרום לתקלה.
- אנו ממליצים שתפנה למוסך לצורך החלפת הסוללה. מומלץ לפנות למרכז שירות מורשה סובארו מטעם היבואן.
- התקן סוללה חדשה בלבד.
- לאחר החלפת הסוללה, ודא שהמשדר פועל היטב.

■ החלפת הסוללה של תפס המפתח החכם

⚠ זהירות

כשמסירים את הכיסוי של תפס המפתח החכם או מתקינים אותו, יש להיזהר שהחלק הפלסטי לא ישתחרר או יזוז.

סוללה: סוללת כפתור מסוג CR2032 או שוות ערך

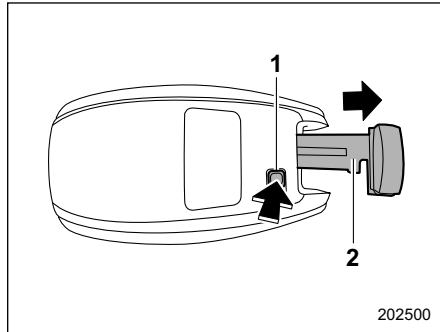

- (1) כפתור שחרור
(2) מפתח חירום

1. שלוף את מפתח החירום.

■ החלפת הסוללה של המשדר

סוללה: סוללת כפתור מסוג CR1620 או שוות ערך

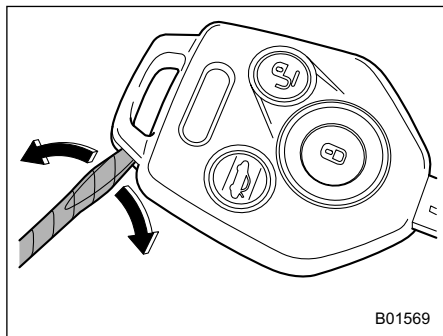

B01569

1. עטוף מברג שטוח בסרט דביק או מטלית. בעזרת מברג שטוח פתח את חלקו העליון של המפתח.

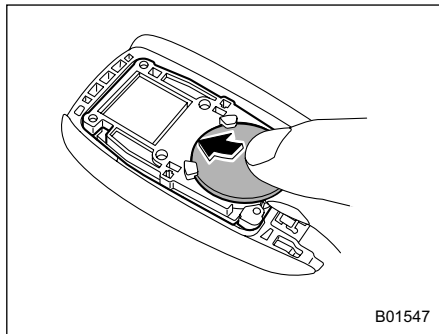

B01547

4. הכנס סוללה חדשה כאשר הצד החיובי (+) פונה כלפי מעלה, כמתואר באיור.

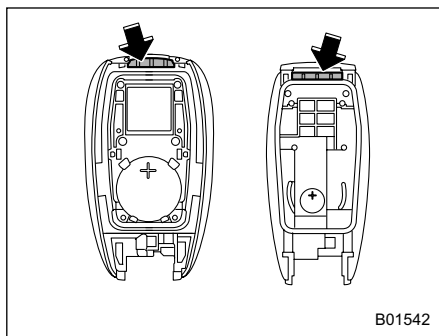

B01542

5. הרכב את הכיסוי של תפס המפתח החכם. תוך התאמה בין הבליטות לחריצים.

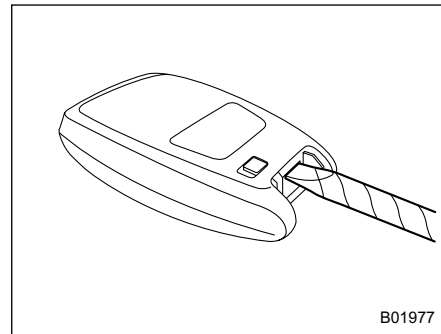

B01977

2. להסרת המכסה, עטוף מברג שטוח בסרט דביק או מטלית והכנס אותו לחריץ.

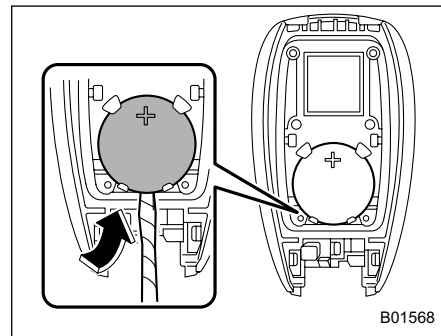

B01568

3. הסר את הסוללה בעזרת מברג שטוח בסרט דביק או מטלית.

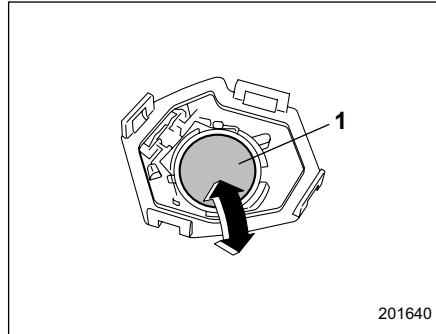

1 הצד השלילי (-) כלפי מעלה

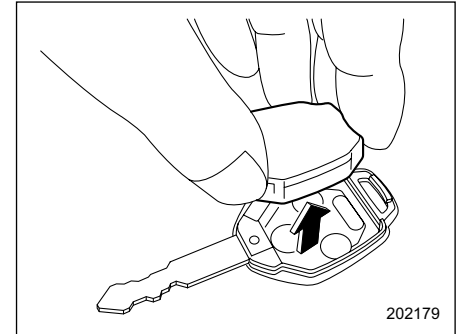

2. שלוף את בית המשדר מתוך ראש המפתח.

4. החלף את הסוללה הישנה בחדשה והקפד להתקין את הסוללה החדשה כשהצד השלילי (-) פונה כלפי מעלה.
5. חבר חזרה את בית המשדר באמצעות התאמת ושילוב התפסים אל הבית.
6. החזר את בית המשדר לתוך ראש המפתח.
7. חבר בחזרה את שני החצאים של ראש המפתח.

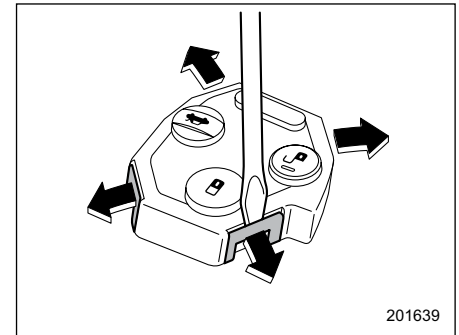

3. פתח את בית המשדר על-ידי שחרור התפסים.

מפרטים

489.....	צמיגים.....
489.....	גלגלי חילוף זמניים.....
489.....	דושת בלם.....
490.....	דיסקת בלם.....
490.....	רפידות בלמים.....
491.....	12-2. טבלת נורות.....
491.....	אמצעי בטיחות.....
492.....	טבלת נורות.....
495.....	12-3. זיהוי הרכב.....

484.....	12-1. מפרטים.....
484.....	מידות.....
484.....	מנוע.....
485.....	דלק.....
485.....	שמן מנוע.....
487.....	שמן דיפרנציאל קדמי ושמן דיפרנציאל אחורי.....
488.....	נוזלים.....
488.....	נוזל קירור מנוע.....
488.....	מערכת חשמל.....

12-1. מפרטים

מפרטים אלה עשויים להשתנות ללא הודעה מוקדמת.

■ מידות

מ"מ

Subaru Forester Wilderness דגם	Forester דגם	פריט
	4,640	אורך כללי
1,835	1,815	רוחב כללי
1,750	1,730* ² 1,715* ³	גובה כללי
2,665	2,670	רוחק סרנים
1,560	1,565	מפסק
1,560	1,570	
235	220	מרווח גחון* ¹

*1: נמדד כאשר המכונית ריקה

*2: דגמים עם פסי מטען

*3: דגמים ללא פסי מטען

■ מנוע

דגם מנוע	FB25 (2.5 ליטר, גל זיזים עילי כפול, ללא מגדש טורבו)
סוג מנוע	מנוע בנזין הזרקה ישירה 4 פעימות, 4 צילינדרים, אופקי נגדי, מקורר מים
נפח (סמ"ק)	2,498
קדח x מהלך (מ"מ)	90.0 x 94.0
יחס דחיסה	1 : 12.0
סדר הצתה	4 - 2 - 3 - 1

■ דלק

קיבול מיכל הדלק	דלק דרוש
63 ליטר	בנזין נטול עופרת עם מספר אוקטן 95 או גבוה יותר
	לפרטים נוספים, עיין בנושא "דלק" ע"פ 292.

■ שמן מנוע

למידע ולפרטים נוספים על אודות נהלי הבדיקה, ההוספה וההחלפה של שמן המנוע, עיין בנושא "שמן מנוע" ע"פ 446.

הערה

החלפת שמן המנוע ומסנן שמן המנוע צריכה להתבצע בידי עובד בעל הכשרה מתאימה. מומלץ לבצע שירות זה במרכז שירות מורשה סובארו מטעם היבואן.

▼ שמן מנוע מאושר לשימוש

הקפד להשתמש בשמן מנוע המאושר על-ידי חברת סובארו. לפרטים, מומלץ לפנות למרכז שירות מורשה סובארו מטעם היבואן. אם שמן המנוע המאושר אינו זמין, יש להשתמש בשמן החלופי, כמפורט בעמוד הבא.

▼ שמן מנוע חלופי

אם שמן המנוע המאושר אינו זמין, ניתן להשתמש בשמן החלופי, כלהלן.

הערה

כל נתון כמותי המצוין להלן מהווה ערך מנחה בסיסי בלבד. הכמות הדרושה בפועל לצורך ההחלפה עשויה להיות שונה במקצת, בהשפעת הטמפרטורה וגורמים אחרים

קיבול שמן המנוע	דירוג הצמיגות לפי SAE והטמפרטורות הישימות	דירוג השמן
<p>- הוספת שמן מנוע בין סימון המפלס הנמוך לבין סימון המפלס המלא: 1.0 ליטר</p> <p>- החלפת שמן מנוע ומסנן שמן מנוע: 4.2 ליטר</p>	<p>יש להשתמש בשמן סינתטי בדירוג צמיגות 0W-20 להשגת ביצועי מנוע מיטביים והגנה מיטבית על המנוע. אם לא ניתן להשיג שמן סינתטי, מותר להשתמש בשמן רגיל.</p> <p>*: אם שמן סינתטי בדירוג צמיגות 0W-20 אינו זמין, ניתן להשתמש בשמן רגיל בדירוג 5W-30 אם יש צורך להוסיף שמן, אך יש להחליף לשמן סינתטי 0W-20 בהחלפת השמן הבאה.</p> <div style="text-align: center;">  <p>0W-20*</p> </div> <p style="text-align: right; font-size: small;">ZOM0294</p>	<div style="display: flex; justify-content: space-around; align-items: center;"> <div style="text-align: center;">  <p style="font-size: x-small;">ZOM0293</p> </div> <div style="font-size: 2em;">או</div> <div style="text-align: center;">  <p style="font-size: x-small;">ZOM0886</p> </div> </div> <p>International Lubricant) ILSAC Specification Advisory ,GF-6A או GF-5 (Committee שניתן לזיהוי באמצעות סימון האישור של ILSAC (סמל הכוכב המתפוצץ)</p> <p>American Petroleum) API סיווג SN עם המילים "RESOURCE CONSERVING" עם המילים SN PLUS "RESOURCE CONSERVING" או SP עם המילים "RESOURCE CONSERVING"</p>

■ שמן דיפרנציאל קדמי ושמן דיפרנציאל אחורי

השמן	שמן דיפרנציאל קדמי	שמן דיפרנציאל אחורי
דירוג השמן	<ul style="list-style-type: none"> • 3*SUBARU Extra MT • סיווג (75W-90) API GL-5 	סיווג API GL-5
דירוג הצמיגות לפי SAE והטמפרטורות הישימות		<ul style="list-style-type: none"> • 75W-90* • 90
קיבול השמן ¹	1.3 ליטר	0.8 ליטר
הערות ²	"שמן דיפרנציאל קדמי ושמן דיפרנציאל אחורי" 453	

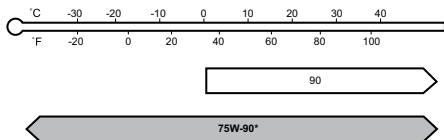

ZOM0450
*: מומלץ

- 1: כל נתוני כמות השמן המצוינים לעיל מהווים ערכים מנחים בסיסיים בלבד. הכמות הדרושה בפועל לצורך ההחלפה עשויה להיות שונה במקצת, בהשפעת הטמפרטורה וגורמים אחרים. לאחר מילוי שמן בתיבת ההילוכים, יש לבדוק את מפלס השמן ולוודא שהוא תקין.
- 2*: לפרטים נוספים על אודות השירות והתחזוקה, עיין בנושאים המצוינים.
- 3*: זהו סוג השמן המקורי הממולא במפעל.

■ נוזלים

הערות ^{3*}	קיבול הנוזל ^{2*}	סוג הנוזל ^{1*}	נוזל
נוזל תיבת הילוכים רציפה ☞ 452	מלבד דגמי פורסטר Wilderness של סובארו: 12.0 ליטר עבור דגמי פורסטר Wilderness של סובארו: 11.7 ליטר	מומלץ לפנות למרכז שירות מורשה סובארו מטעם היבואן.	נוזל תיבת הילוכים רציפה
נוזל בלמים ☞ 453	—	נוזל בלמים FMVSS 116, בדירוג DOT 4 או DOT 3	נוזל בלמים

1*: השתמש באחד מסוגי השמנים המצוינים.

2*: כל נתוני כמות השמן המצוינים לעיל מהווים ערכים מנחים בסיסיים בלבד. הכמות הדרושה בפועל לצורך ההחלפה עשויה להיות שונה במקצת, בהשפעת הטמפרטורה וגורמים אחרים.

3*: לפרטים נוספים על אודות השירות והתחזוקה, עיין בנושאים המצוינים.

■ נוזל קירור מנוע

סוג נוזל הקירור	קיבול נוזל הקירור
SUBARU SUPER COOLANT	8.5 ליטר

כל נתוני הכמויות המצוינים לעיל מהווים ערכים מנחים בסיסיים בלבד. הכמות הדרושה בפועל לצורך ההחלפה עשויה להיות שונה במקצת, בהשפעת הטמפרטורה וגורמים אחרים. לפרטים נוספים על אודות השירות והתחזוקה, עיין בנושא "מערכת הקירור" ☞ 448.

■ מערכת חשמל

Q85	סוג המצבר
150 A-12 V	אלטרנטור
(NGK) DILKAR7Q8	מצתים

■ צמיגים

פורסטר		הפריט	
פורסטר Wilderness של סובארו			
225/60R17 99T	225/55R18 98H	225/60R17 99H	גודל הצמיג
17 x 7 J	18 x 7 J	17 x 7 J	גודל הגלגל
(kgf/cm ² 2.3 ,230 kPa) 33 psi	(2.4 kgf/cm ² ,240 kPa) 35 psi	(2.3 kgf/cm ² ,230 kPa) 33 psi	לחץ גלגלים קדמיים גלגלים אחוריים
(kgf/cm ² 2.2 ,220 kPa) 32 psi	(2.3 kgf/cm ² ,230 kPa) 33 psi	(2.2 kgf/cm ² ,220 kPa) 32 psi	
*1(12 kgf·m ,120 N·m) 89 lbf·ft			מומנט הידוק אומי הגלגלים

*1: מומנט זה שווה ערך להפעלת כוח של כ-40 עד 50 ק"ג בקצה מפתח הגלגלים. אם הידיקת בעצמך את אומי הגלגלים, יש לבדוק בהקדם האפשרי את מומנט ההידוק שלהן במתקן השירות לרכב (מוסך/מתקן נקרים מוסמך) הקרוב ביותר. לפרטים על נוהל ההידוק של אומי הגלגלים, עיין בנושא "החלפת גלגל נקור" ☞ 406.

■ גלגלי חילוף זמניים

דגמים אחרים	דגמים לפי מפרט אמריקני וקנדי	
185/65 R17	T145/80 D17	המידות של גלגלי חילוף זמניים
(2.9 kgf/cm ² ,290 kPa) 42 psi	(4.2 kgf/cm ² ,420 kPa) 60 psi	לחץ הניפוח של גלגל חילוף זמני (לחץ ניפוח מומלץ כשהצמיגים קרים)

■ דוושת בלם

מ"מ		
*65		מרווח דוושת
2.7 - 0.5		חופש מהלך הדוושת

*: הערך המינימלי כאשר לוחצים על הדוושת בכוח של 50 ק"ג (490 ניוטון).

■ דיסקת בלם

אם אתה זקוק למידע לגבי ערכי גבולות השימוש בדיסקי בלמים והשיטה למדידתם, מומלץ לפנות למרכז שירות מורשה סובארו מטעם היבואן.

■ רפידות בלמים

מ"מ

1.5	גבול שחיקת רפידת הבלם
-----	-----------------------

12-2. טבלת נורות

■ אמצעי בטיחות

▲ אזהרה

נורות עלולות להתחמם מאוד בזמן פעולתן. לפני החלפת נורות, כבה את האורות והמתן עד שהנורות מתקררות. אחרת, קיימת סכנה של כווייה.

▲ זהירות

החלף כל נורה בנורה חדשה באותו הספק. שימוש בנורות בעלות הספק שונה עלול לגרום לשריפה.

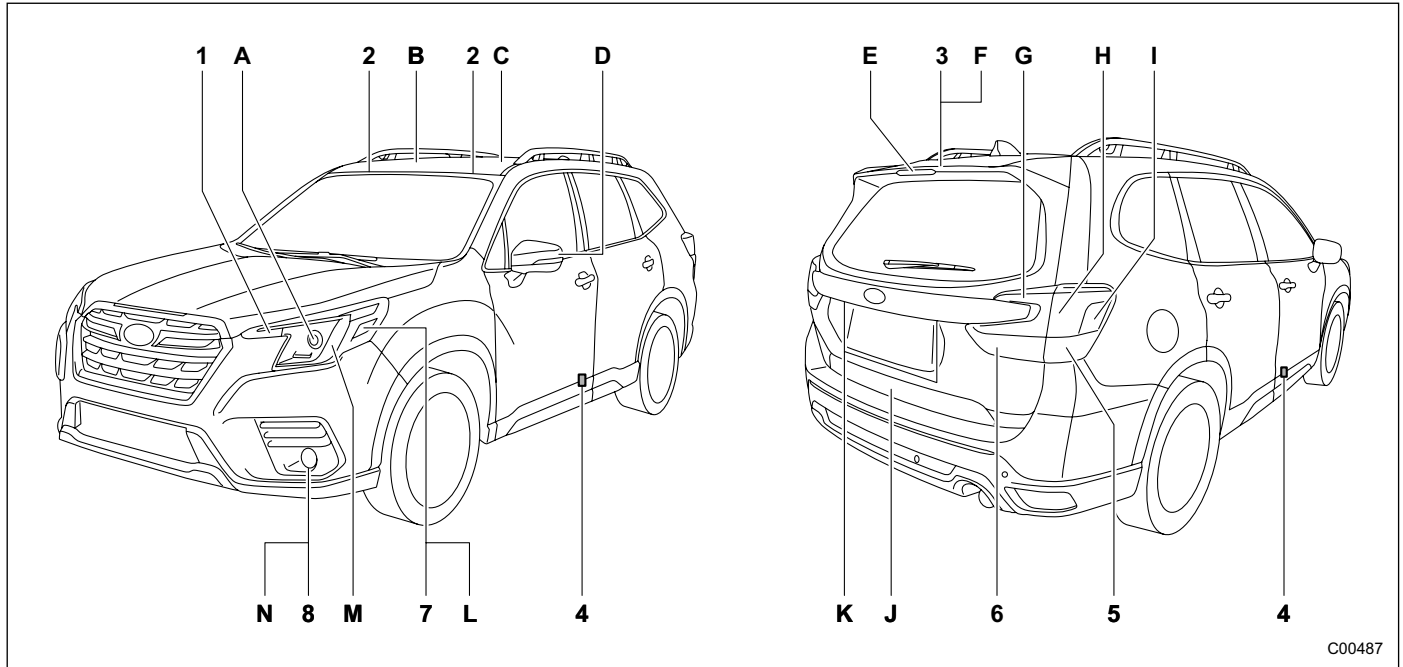

הערה

פנסים המצוינים באותיות הם מסוג LED. להחלפה, מומלץ לפנות למרכז שירות מורשה סובארו מטעם היבואן.

מספר הנורה	הספק	
WY21W	21 W-12 V	מאותת פנייה קדמי (1)
-	2 W-12 V	תאורת מראת איפור (2)
-	13 W-12 V	תאורת אזור המטען (דגמים ללא תאורת דלת אחורית מתרוממת) (3)
W5W	5 W-12 V	תאורת סף (4)
WY21W	21 W-12 V	מאותת פנייה אחורי (5)
W16W	16 W-12 V	תאורת נסיעה לאחור (6)
W5W	5 W-12 V	פנס סימון קדמי (אם קיים) (7)
H16	19 W-12 V	פנסי ערפל קדמיים (אם קיימים) (8)
—	—	פנס ראשי אלומה נמוכה/גבוהה (A)
—	—	תאורת נסיעה ביום
—	—	תאורת מפה (B)
—	—	תאורת תא הנוסעים (C)
—	—	מאותת פנייה צדי (אם קיים) (D)
—	—	פנס בלימה עלילי (E)
—	—	תאורת אזור המטען (דגמים עם תאורת דלת אחורית מתרוממת) (F)
—	—	אורות אחוריים (G)
—	—	אור בלם (H)
—	—	אורות אחוריים
—	—	פנס סימון אחורי (I)
—	—	תאורת הדלת האחורית המתרוממת (אם קיימת) (J)
—	—	אור לוחית הרישוי (K)

מספר הנורה	הספק	
—	—	(L) פנס סימון קדמי (אם קיים)
—	—	(M) פנס חנייה קדמי/פנס אביזרים (אם קיים)
—	—	(N) פנסי ערפל קדמיים (אם קיימים)

- (1) מספר הזיהוי של הרכב (מתחת לשטיח הרצפה של המושב הקדמי הימני)
- (2) תווית בקרת פליטת המזהמים
- (3) תווית לחצי אוויר בגלגלים (תווית הרכב)
- (4) תווית אישור
- (5) מספר זיהוי הרכב (VIN)
- (6) תווית מספר הדגם
- (7) תווית דלק
- (8) תווית מזגן האוויר

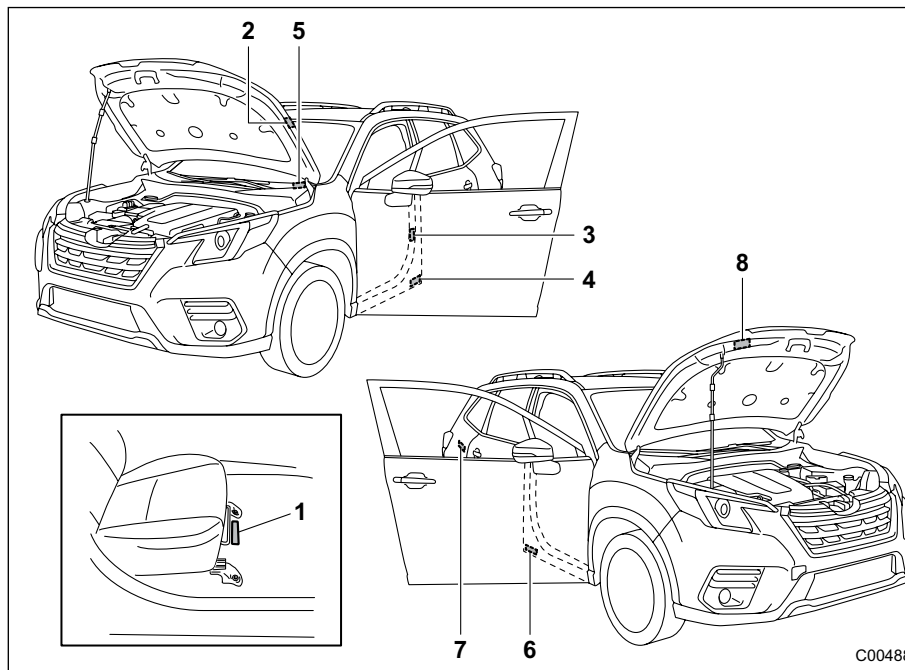

C00488



160 בקרת עצמת התאורה
 160 ביטול העמעום האוטומטי
 248 בקרת פתחי האוורור
 248 פתחי אוורור אחוריים
 248 פתחי אוורור מרכזיים
 248 פתחי אוורור צדיים
 340 בקרת שיוט
 341 ביטול זמני של בקרת השיוט
 342 הפסקת פעולת בקרת השיוט
 344 נורית חיווי לבקרת שיוט
 344 נורית חיווי לקביעת מהירות שיוט
 340 קביעת בקרת שיוט
 342 שינוי מהירות השיוט

ג

146 גגון שמש
 422 אם לא ניתן לסגור את גגון השמש
 147 וילון להגנה מפני השמש
 147 מנגנון למניעת לכידה
 146 מתג גגון השמש
 380 גזי פליטה של המנוע (פחמן חד-חמצני)
 245 גלגל הגה מתכווץ לגובה ולמרחק
 245 מערכת מחמם גלגל ההגה
 405 גלגל חילוף זמני
 415 גרירה
 418 גרירה כאשר כל הגלגלים על הקרקע
 415 טבעות גרירה, טבעות עיגון וקדחים
 418 שימוש במשאית גרר בעלת משטח העמסה
 394 גרירת גרור
 394 אחריות ותחזוקה
 399 המלצות לגרירת גרור

א

422 אם הרכב מעורב בתאונה
 423 נעילה/שחרור אוטומטיים של הדלתות לאחר תאונה
 439 אמצעי זהירות הקשורים לתחזוקה
 441 כאשר בודקים או מבצעים טיפול בתוך תא המנוע
 441 כאשר בודקים או מבצעים טיפול בתוך תא המנוע כשהמנוע פועל
 440 לפני שתבדוק או שתבצע שירות בתוך תא המנוע
 264 אנטנה

ב

382 ביקורות תקופתיות
 313 בלימה
 454 דוושת בלם
 455 החלפת רפידות בלמים
 314 מחוויי אזהרה לבלאי של רפידות בלמי דיסק
 313 עצות לבלימה
 253 בקרת אקלים אוטומטית
 254 התאמה אישית (לסוג B ו-C)
 254 חיישנים
 253 סוג A
 253 סוג B ו-C
 בקרת אקלים ידנית - הפעלה באמצעות לוח הבקרה הקדמי של
 255 בקרת האקלים
 257 בורר כניסת האוויר
 255 בקרת זרימת האוויר
 257 בקרת טמפרטורה
 257 בקרת מהירות המניפה
 258 הפסקת הפעולה של מערכת בקרת האקלים
 257 מצב MAX A/C (לסוגים B ו-C)
 257 מתג המזגן

475 פנס מאותת פנייה אחורי.....
 475 פנס סימון קדמי.....
 475 פנסי ערפל קדמיים.....
 474 פנסים ראשיים.....
 479 שאר פנסי הרכב.....
 478 תאורת אזור מטען.....
 478 תאורת מראת איפור.....
 477 תאורת נסיעה לאחור.....
 478 תאורת סף.....
 327 החניית רכב.....
 327 בלם חנייה חשמלי.....
 404 החניית רכב במקרה חירום.....
 332 עצות לחנייה.....
 297 הכנות לנהיגה.....
 391 העמסת הרכב.....
 GVWR ו-GAWR (המשקל הכולל המרבי המותר של הרכב
 392 והמשקל הכולל המרבי המותר על הסרן)
 391 כושר נשיאת המשקל של הרכב.....
 393 מסילות לגגון מטען.....
 258 הפשרת אדים.....
 380 הרצת רכב חדש – 1,600 הק"מ הראשונים.....
 414 התחממות יתר של המנוע.....
 414 אם לא עולה קיטור מתא המנוע.....
 414 אם עולה קיטור מתא המנוע.....
 297 התנעת המנוע והדממתו (בדגמים ללא מערכת לחצן התנעה).....
 299 הדממת המנוע.....
 298 התנעת המנוע.....
 299 נעילת גלגל ההגה.....
 300 התנעת המנוע והדממתו (בדגמים עם מערכת לחצן התנעה).....
 300 אמצעי בטיחות.....
 301 הדממת המנוע.....

397 ווי גרירה.....
 398 כשאין גוררים גרור.....
 394 ערכי עומס מרביים.....
 398 ריתום גרור.....

ד

292 דלק.....
 293 דלת פתח מילוי הדלק והמכסה.....
 380 עצות לחיסכון בדלק.....
 292 דרישות דלק.....
 137 דלת אחורית מתרוממת.....
 421 אם לא ניתן לפתוח את הדלת האחורית המתרוממת.....
 138 דלת אחורית מתרוממת חשמלית.....
 137 דלת אחורית מתרוממת ידנית.....

ה

312 הגה כוח.....
 428 הגנה מפני שיתוך (קורוזיה).....
 428 גורמים שכיחים ביותר לשיתוך (קורוזיה).....
 429 פעולות למניעת שיתוך (קורוזיה).....
 480 החלפת סוללה של המפתח.....
 480 אמצעי בטיחות.....
 481 החלפת סוללה של משדר.....
 480 החלפת סוללה של תפס המפתח החכם.....
 465 החלפת להבים למגבי השמשות.....
 469 גומי של להב מגב השמשה האחורית.....
 467 גומי של להב מגב השמשה הקדמית.....
 468 מכלול להב המגב של השמשה האחורית.....
 466 מכלול להב המגב של השמשה הקדמית.....
 473 החלפת נורות.....
 479 כוונון האלומה של הפנסים הראשיים.....
 474 מאותתי פנייה קדמיים.....

ה (המשך)

300	התנעת המנוע
300	טווח הפעולה של מערכת לחצן ההתנעה
302	כשפתס המפתח החכם אינו פועל היטב
302	נעילת גלגל ההגה
411	התנעת חירום
412	כיצד לבצע התנעת חירום
473	התקנת אביזרים

ו

278	וו לשקיות קניות
278	וו נוחות
281	ווים לקשירת מטען
282	ווים עיליים באזור המטען

ז

495	זיהוי רכב
-----	-----------

ח

48	חגורות בטיחות
48	המלצות בטיחות לגבי חגורות הבטיחות
50	חגירת חגורת הבטיחות
50	מנגנון נעילת חירום (ELR)
50	מנגנון נעילה אוטומטית/מנגנון נעילת חירום (ALR/ELR)
50	נורית אזהרה וצליל אזהרה של חגורת הבטיחות
56	תחזוקת חגורת הבטיחות
463	חישוקי סגסוגת
134	חלונות
137	אתחול החלונות החשמליים (חלונות בעלי ניתוק מושהה)
135	הפעלת החלונות החשמליים

ט

491	טבלת נורות
491	אמצעי בטיחות
492	טבלת נורות
426	טיפוח חיצוני
427	מריחת שעווה (וקס) והברקה (פוליש)
428	ניקוי חישוקי סגסוגת
428	ניקוי צמיגים (כלי רכב שמצוידים בצמיגים בעלי כיתוב לבן)
426	רחיצה

י

277	ידית אחיזה
236	ידית מאותני הפנייה
237	איתות למעבר נתיב בלחיצה בודדת

כ

235	כוונן גובה אלומת הפנסים הראשיים
279	כיסוי אזור המטען
280	אחסון כיסוי אזור המטען
280	הסרת בית הכיסוי
280	הסרת החלק הקדמי של הכיסוי
281	התקנת בית הכיסוי
279	התקנת החלק הקדמי של הכיסוי
279	שימוש בכיסוי
76	כריות אוויר SRS (מערכת ריסון משלימה)
76	אמצעי זהירות כלליים
80	אמצעי זהירות כלליים ביחס לילדים
78	אמצעי זהירות כלליים ביחס לשימוש באביזרים וחפצים
106	אמצעי זהירות לגבי שינויים ברכב
104	בקרי מערכת כריות האוויר
97	כריות אוויר צדיות ווילונות צד מתנפחים

מושבים..... 30
 המלצות בטיחות..... 30
 מושב בעל כוונון חשמלי..... 34
 מושב בעל כוונון ידני..... 33
 מושבים אחוריים..... 39
 הטיית גב המושב..... 42
 משענת יד..... 40
 קיפול גב המושב האחורי כלפי מטה..... 40
 מותחני-קדם של חגורות הבטיחות..... 57
 אמצעי זהירות לגבי שינויים ברכב..... 59
 בקרות המערכת..... 58
 מותחן-קדם לרצועת הכתף..... 57
 מותחני-קדם לרצועת הכתף ולרצועת המותן..... 58
 שירות למערכת..... 59
 מחמם מושב..... 46
 אמצעי בטיחות..... 46
 מחמם המושב האחורי..... 47
 מחמם המושב הקדמי..... 47
 מכסה תא המנוע..... 443
 ממיר קטליטי..... 381
 מנעולי דלתות..... 130
 נעילה ושחרור מחוץ לרכב..... 130
 נעילה ושחרור מתוך הרכב..... 131
 נעילה/שחרור אוטומטיים של הדלתות..... 132
 תפקוד למניעת התרוקנות המצבר..... 133
 תפקוד למניעת נעילה של המפתח ברכב..... 132
 מערכות ריסון לילדים..... 60
 אמצעי בטיחות..... 60
 בחירת מערכת ריסון לילדים..... 65
 היכן להתקין מערכת ריסון לילדים..... 63
 המלצות בטיחות להתקנה של מערכות ריסון לילדים..... 62

מערכת מתקדמת של כריות אוויר קדמיות של סובארו..... 85
 רכיבים..... 83
 שירות למערכת כריות האוויר..... 105

ל

לוח בקרת האקלים..... 249
 סוג A..... 250
 סוג B..... 251
 סוג C..... 252
 לחצן התנעה (בדגמים המצוידים במערכת להפעלה ללא מפתח עם לחצן התנעה)..... 154
 אמצעי בטיחות..... 154
 החלפת המצבים של מערכת ההצתה..... 155
 טווח הפעולה של מערכת לחצן ההתנעה..... 154
 כשפתס המפתח החכם אינו פועל היטב..... 156

מ

מאפיה (אופציה)..... 276
 מגבים ומתזי שטיפה..... 237
 מתג המגב והמתז של השמשה האחורית..... 240
 מתגים של מגבי השמשה הקדמית והמתזים..... 238
 מגבר בלם הפועל באמצעות ואקום..... 454
 מדים ומחוונים..... 156
 הגדרות לוח המחוונים..... 159
 מד דלק..... 158
 מד-מהירות..... 156
 מד מרחק כולל..... 157
 מד מרחק נסיעה כפול..... 157
 מד סל"ד..... 156
 מחוון ECO..... 158
 מהבהבי חירום..... 156

מ (המשך)

353סקירה על המערכת.

357פעולת המערכת.

355תנאי הפעולה.

316מערכת אלקטרונית לחלוקת כוחות הבלימה (EBD).

316צעדים שיש לנקוט במקרה של תקלה במערכת EBD.

317מערכת בקרה דינמית של הרכב.

317אמצעי בטיחות.

318מאפייני המערכת.

318מתג ניתוק (OFF) מערכת הבקרה הדינמית של הרכב.

318פיקוח על מערכת הבקרה הדינמית של הרכב.

110מערכת להפעלה ללא מפתח עם לחצן התנעה.

124אישור למערכת להפעלה ללא מפתח עם לחצן התנעה.

111אמצעי בטיחות.

124בחירת אופן הפעולה של האות הקולי.

121ביטול הפעולה של המערכת להפעלה ללא מפתח.

124החלפת סוללה של תפס המפתח החכם.

124החלפת תפס המפתח החכם.

124כשתפס המפתח החכם אינו פועל היטב.

114נעילה ושחרור כשנושאים את תפס המפתח החכם.

124צלילי התראה ונורית אזהרה.

118שחרור נעילה באמצעות קוד גישה סודי.

120תפקוד לחיסכון בחשמל.

121תפקוד לחיסכון בחשמל של תפס המפתח החכם.

315מערכת למניעת נעילת הגלגלים (ABS).

315בדיקה עצמית של מערכת ABS.

315נורית אזהרה למערכת ABS.

מערכת לניטור לחץ האוויר בצמיגים (TPMS) (בדגמים בעלי

325מפרט אמריקני).

363מערכת לניטור נהג.

377אישור המערכת לניטור הנהג (בדגמים בעלי מפרט אמריקני).

374הגדרות פעולה/ניתוק של המערכת לניטור הנהג.

71התקנה באמצעות נקודות עיגון תחתונות.

69התקנה של מושב הגבהה או כרית הגבהה.

65התקנה עם חגורת בטיחות ALR/ELR.

75נקודות עיגון לרצועת עיגון עליונה.

333מערכת Stop Auto Start.

338הצגת המצב של מערכת Stop Auto Start.

338התרעת מערכת.

333פעולת המערכת.

344מערכת BSD/SRVD.

351אישור למערכת BSD/SRVD.

352טיפול בחיישני הרדאר.

344מאפייני המערכת.

351מתג לניתוק מערכת BSD/SRVD.

350נורית אזהרה של מערכת BSD/SRVD.

350נורית חיווי לניתוק מערכת BSD/SRVD.

348נורית חיווי/צליל אזהרה לרכב קרוב של מערכת BSD/SRVD.

347פעולת המערכת.

310מערכת SI-DRIVE.

310מצב חכם (I).

310מצב ספורטיבי (S).

311מצב ספורטיבי (S) (#S).

311מתגים של מערכת SI-DRIVE.

320מערכת X-MODE.

321הפעלה/ניתוק של מערכת X-MODE.

324תפקוד בקרת נסיעה במורד.

352מערכת אוטומטית לבלימה בנסיעה לאחור (RAB).

360ביטול פעולה של המערכת.

361הפעלה/ניתוק של המערכת.

362טיפול בחיישני הסונאר.

362נורית אזהרה של מערכת RAB.

485 דלק

484 מידות

484 מנוע

488 מערכת חשמל

488 נוזל קירור מנוע

488 נוזלים

489 צמיגים

490 רפידות בלמים

487 שמן דיפרנציאל קדמי ושמן דיפרנציאל אחורי

485 שמן מנוע

243 מפשיר אדים ומסיר קרח

110 מפתחות

110 תווית מספר המפתח

470 מצבר

287 מצלמת מבט לאחור

452 מצתים

241 מראות

241 מראה פנימית

241 מראות חיצוניות

125 משבת מנוע (אימוביליזר)

126 אישור מערכת משבת המנוע

125 מפתחות חלופיים

125 נורית חיווי ביטחון

43 משענות ראש

45 מושבים אחוריים

44 מושבים קדמיים

227 מתג בקרת התאורה

227 אמצעי זהירות ועצות

230 הבהוב בפנסים הראשיים

230 החלפת אור גבוה/נמוך (עמעם)

234 מערכת תאורת נסיעה ביום

369 התראה על נמנום/חוסר תשומת לב בנהיגה

371 חיווי/אזהרה של המערכת לניטור הנהג

377 כיצד לקבל קוד מקור באמצעות מקור פתוח

375 מחוות יד

373 רישום ומחיקה של מצבי הכוונון האישיים של הנהג

373 רישום ומחיקה של משתמש

371 שימוש במערכת לניטור הנהג

367 תפקוד זיהוי המשתמש

338 מערכת סיוע לתחילת נסיעה במעלה

260 מערכת סינון אוויר

260 החלפת מסנן האוויר של תא הנוסעים

448 מערכת קירור

448 אמצעי בטיחות

449 מניפת קירור, צנרת וחיבורים

449 נוזל קירור מנוע

259 עצות מעשיות לתפעול המחמם והמזגן

126 מערכת שלט-רחוק

129 אישור של מערכת השלט-רחוק

הגדרת הפעולה של האות הקולי (בדגמים ללא מערכת להפעלה ללא מפתח עם לחצן התנעה)

128 החלפת משדרים שאבדו

129 החלפת סוללה

129 נעילת הדלתות

127 שחרור נעילה של הדלת האחורית המתרוממת

128 שחרור נעילת הדלתות

127 תפקוד איתור הרכב

128 מערכת שמע

264 מפרטים

484 גלגלי חילוף זמניים

489 דוושבת בלם

489 דיסקת בלם

490 דיסקת בלם

נוריות אזהרה..... 160
 'בדוק מנועי'..... 165
 בלם חנייה חשמלי..... 171
 דלת פתוחה..... 173
 הגה כוח..... 174
 חגורת בטיחות..... 161
 טמפרטורת נוזל קירור גבוהה..... 166
 טמפרטורת שמן דיפרנציאל אחורי..... 168
 טמפרטורת שמן תיבת ההילוכים האוטומטית..... 167
 טעינת מצבר..... 167
 כוונון אוטומטי של גובה אלומת הפנסים הראשיים..... 183
 לחץ אוויר נמוך בצמיגים (בדגמים בעלי מפרט אמריקני)..... 168
 לחץ שמן..... 167
 'מכסה תא המנוע פתוח'..... 173
 מערכת ABS..... 169
 מערכת Stop Auto Start..... 183
 מערכת BSD/SRVD..... 185
 מערכת RAB..... 185
 מערכת בלמים (אדומה)..... 170
 מערכת בקרה דינמית של הרכב..... 174
 מערכת הנעה לכל הגלגלים..... 173
 מערכת כריות האוויר..... 164
 מערכת להפעלה ללא מפתח עם לחצן התנעה..... 176
 מערכת לניטור הנהג (צהובה)..... 185
 מפלס דלק נמוך..... 173
 מפלס נוזל שטיפה של השמשה הקדמית..... 167
 מפלס שמן מנוע נמוך..... 167
 פנסים ראשיים המגיבים לסיבוב ההגה..... 183
 פנסים ראשיים עם נוריות LED..... 183
 קרח על הכביש..... 186

מ (המשך)

פנסים ראשיים..... 228
 תפקוד סייען האלומה הגבוהה..... 231
 מתג ההתנעה (בדגמים שאינם מצוידים במערכת להפעלה ללא מפתח עם לחצן התנעה)..... 152
 מצבי המפתח..... 152
 צליל אזהרת מפתח..... 153
 תאורת מתג ההתנעה..... 153
 מתג פנסי ערפל..... 235

נ

נהיגה בארצות זרות..... 382
 נהיגה בכביש ובשטח..... 384
 במהלך הנהיגה..... 385
 לאחר הנהיגה..... 386
 לפני הנהיגה..... 385
 נהיגה ברכב בעל הנעה לכל הגלגלים (AWD)..... 382
 נהיגה בתנאי חורף..... 387
 הגנה מפני שיתוך (קורוזיה)..... 389
 הפעלת הרכב במוג אוויר קר..... 387
 נדנוד הרכב..... 390
 נהיגה בתנאי שלג וקרח..... 388
 צמיגי שלג..... 389
 שרשרות שלג..... 390
 נוזל בלמים..... 453
 בדיקת מפלס הנוזל..... 453
 נוזל בלמים מומלץ..... 454
 נוזל שטיפת שמשה קדמית..... 464
 הוספת נוזל לשטיפת השמשה הקדמית..... 464
 נוזל שטיפת השמשה הקדמית..... 464
 נוזל תיבת הילוכים רציפה..... 452

172 תפקוד להחזקה אוטומטית של הרכב.....

165 תקלה.....

429 ניקוי פנים הרכב.....

430 חגורות בטיחות.....

לוח בקרת האקלים, לוח מערכת השמע, לוח המכשירים, לוח

430 הקונסולה ומתגים.....

430 מושבים עם ריפוד דוחה מים.....

431 צג.....

430 ריפוד עור למושבים.....

430 ריפוד עור סינתטי.....

429 ריפודי מושבים.....

134 נעילת בטיחות לילדים.....

406 נקר בגלגל.....

406 החלפת גלגל עם נקר.....

מערכת לניטור לחץ האוויר בצמיגים (TPMS) (בדגמים בעלי

410 מפרט אמריקני).....

471 נתיכים.....

ס

268 סוככי שמש.....

268 מאריך סוככי השמש.....

269 מראת איפור.....

269 מראת איפור מוארת.....

ע

441 עצות לתחזוקה.....

441 הסרה והתקנה מחדש של תפסים.....

259 עצות מעשיות לתפעול המחמם והמזגן.....

259 בדיקת מערכת מיזוג האוויר לפני תחילת הקיץ.....

259 הזרמת השמן במערכת הקירור.....

259 ניקוי שבכת האוורור.....

260 ניתוק מדחס מזגן האוויר בעת העמסה כבדה של המנוע.....

160 נריות חיווי.....

184 'לא התגלתה פעילות' של מערכת Stop Auto Start.....

182 אורות גבוהים.....

180 ביטחון.....

171 בלם חנייה חשמלי.....

185 בקרת נסיעה במורד.....

182 בקרת שיוט.....

החזקת הרכב בפועל על ידי התפקוד להחזקה אוטומטית של

הרכב.....

173 הפסקת פעולה זמנית של המערכת לניטור הנהג.....

186 טמפרטורת נוזל קירור נמוכה.....

166 ידית בורר ההילוכים/מצב ההילוכים.....

181 לחיצה על דוושת הבלם.....

173 מאותתי פנייה.....

182 מערכת Stop Auto Start (ירוקה).....

184 מערכת SI-DRIVE.....

181 מערכת X-MODE.....

184 מערכת בקרה דינמית של הרכב.....

174 מערכת לניטור הנהג (ירוקה).....

185 ניתוק מערכת Stop Auto Start (צהובה).....

183 ניתוק מערכת BSD/SRVD.....

185 ניתוק מערכת RAB.....

185 ניתוק מערכת לבקרה דינמית של הרכב.....

175 ניתוק מערכת לניטור הנהג.....

185 ניתוק פנסים הראשיים המגיבים לסיבוב ההגה.....

183 סייען אלומה גבוהה.....

182 פנסי ערפל קדמיים.....

183 פנסים ראשיים.....

183 פעולה וניתוק של כרית האוויר הקדמית של הנוסע הקדמי.....

164 קביעת מהירות שיוט.....

183 תאורה ראשונית לבדיקת המערכת.....

160

202	מסך של הודעה מתפרצת
203	מסכים בסיסיים
202	עקרונות הפעלה בסיסיים
201	תפקודים
194	צג רב-תכליתי (שחור-לבן)
200	נורית חיווי של מערכת X-MODE
200	שעון
199	תצוגת טמפרטורה חיצונית
194	תצוגת מידע נסיעה
246	צופר
	צילילי אזהרה
161	חגורת הבטיחות
176	מערכת להפעלה ללא מפתח עם לחצן התנעה
455	צמיגים וגלגלים
459	איזון גלגלים
457	בדיקת צמיגים
463	החלפת חישוקים (גינטים)
462	החלפת צמיגים
461	כיוון הסיבוב של הצמיגים
458	לחץ אוויר ושחיקה
460	מחווני שחיקה
	מערכת לניטור לחץ האוויר בצמיגים (TPMS) (בדגמים בעלי
456	מפרט אמריקני)
461	סבב גלגלים
455	סוגי הצמיגים
	ק
270	קונסולה עילית
450	קרב סינון של מסנן האוויר
451	החלפת קרב מסנן האוויר

ע (המשך)

260	קירור וייבוש לחות בתנאי לחות גבוהה וטמפרטורה נמוכה
259	קירור יעיל לאחר חנייה בשמש
260	קור למערכת בקרת האקלים
404	ערכת כלים
404	מתחת לרצפה מאחור
	פ
234	פנסים ראשיים המגיבים לסיבוב ההגה (SRH)
	צ
186	צג בלוח המחוונים (LCD צבעוני, אם קיים)
188	מסך אזהרה
189	מסך חיוויים
	מסך כניסה (אנימצית פתיחה) ומסך פרידה (אנימצית
188	סיום)
192	מסכי תפריטים
190	מסכים בסיסיים
187	עקרונות הפעלה בסיסיים
283	צג מבט לפניים
285	טווח התמונה במסך
286	טיפול במצלמה
284	כיצד לבטל את צג המבט לפניים
284	כיצד לגשת לצג המבט לפניים
284	כיצד לכוונן את הניגודיות והבהירות של התצוגה
286	קו עזר
200	צג רב-תכליתי (LCD צבעוני)
224	כיצד לקבל קוד מקור באמצעות קוד פתוח
201	מסך בדיקה עצמית
210	מסך הגדרות
201	מסך כניסה

267 תאורת דלת אחורית מתרוממת

266 תאורת מפה

266 תאורת תקרה

270 תאי אחסון

271 מחזיקי בקבוקים

271 מחזיקי כוסות

271 קונסולה מרכזית

270 תא כפפות

LCD) תזכורת למושב האחורי (בדגמים עם צג בלוח המחוונים (צבעוני))

60 צבעוני))

303 תיבת הילוכים רציפה

307 בחירת מצב L

306 בחירת מצב ידני

304 ידית בורר ההילוכים

308 מנגנון נעילת ידית בורר ההילוכים

309 עצות לנהיגה

303 תפקודים של תיבת הילוכים רציפה

435 תכנית תחזוקה

441 עצות לתחזוקה

419 תפס מפתח חכם – אם תפס המפתח החכם אינו פועל היטב

420 החלפת המצבים של מערכת ההצתה

420 התנעת המנוע

420 נעילה ושחרור

ר

452 רצועות הנעה

ש

276 שטיחוני רצפה

453 שמן דיפרנציאל קדמי ושמן דיפרנציאל אחורי

453 דירוג וצמיגות מומלצים

446 שמן מנוע

446 בדיקת מפלס השמן

448 דירוג וצמיגות מומלצים

447 החלפת שמן מנוע ומסנן שמן מנוע

מיקומים של מדיד שמן המנוע, מכסה פתח מילוי השמן ומסנן השמן

446 צריכת השמן של המנוע

448 שמן סינתטי

225 שעון

226 כוונון השעון באופן אוטומטי

225 כוונון השעון באופן ידני

227 מידע רגולטורי

272 שקעי חשמל לאביזרים

274 שימוש עם מצית סיגריות (אופציה)

274 שקע כוח USB

275 כיצד להשתמש בשקע כוח USB

ת

282 תא אחסון מתחת לרצפה

445 תא מנוע

443 מכסה תא המנוע

266 תאורה פנימית

268 קוצב זמן ההשהיה לפני הכיבוי

267 תאורת אזור המטען

מידע שימושי

■ קיבול שמן מנוע

4.2 ליטר

כל נתוני כמות השמן המצוינים לעיל מהווים ערכים מנחים בסיסיים בלבד ומתבססים על מצב שבו מחליפים יחד את שמן המנוע ומסנן השמן. לאחר מילוי שמן במנוע, יש לבדוק את מפלס השמן באמצעות מדיד השמן. לפרטים נוספים על אודות התחזוקה והטיפולים, עיין בנושא "שמן מנוע" ☞ 485.

■ לחץ ניפוח כשהצמיגים קרים:

עיין בתווית המוטבעת מתחת למנועול של דלת הנהג.

(1 BAR = 14.7 PSI)

■ דלק

השתמש אך ורק בבנזין נטול עופרת. מומלץ להשתמש בבנזין נטול עופרת בעל מספר אוקטן של 95 ומעלה.

■ דירוג אוקטן של הדלק

▼ RON

דירוג האוקטן שצוין הוא לפי שיטת המחקר (RON).

■ קיבול דלק

63 ליטר

■ שמן מנוע

השתמש רק בשמנים שלהלן.

- סיווג API SN עם המילים "RESOURCE CONSERVING", SN PLUS עם המילים "RESOURCE CONSERVING" או SP עם המילים "RESOURCE CONSERVING"
- או GF-5 ILSAC או GF-6A, שניתן לזיהוי באמצעות סימן האיזור של ILSAC (סמל העיגול המשווין).

למידע מפורט על דרישות הצמיגות, עיין בנושא "שמן מנוע" ☞ 485.



SUBARU



| www.subaru.co.il | *8545 | סמלת

צריכת הדלק בפועל מושפעת גם מתנאי הדרך, מתחזוקת הרכב ומאפייני הנהיגה ויכולה אף להגיע לפער משמעותי ביחס לנתוני המעבדה לעיל.
5 שנות אחריות בכפוף לתנאי חוברת האחריות המלאה של הרכב. התמונות להמחשה בלבד. ט.ל.ח.