

Jeep®

COMPASS

מדריך הפעלה מקוצר לרכבי בנזין ודיזל
دليل التشغيل المختصر لسيارات بنزين وديزل

מבוא

ברכותינו לרגל בחירתך ברכב **COMPASS**.

מדריך מקוצר זה בעברית ובערבית אינו מהווה תחליף לקריאת ספר הנהג המלא שבו הנחיות הפעלה המפורטות ואזהרות הבטיחות לשימוש נכון ברכב. יש לקרוא את ספר הנהג המלא כדי להכיר את כלל מערכות הרכב ותפעולו הנכון.

לקבלת מידע נוסף לרשום בתקציר זה היעזר בספר הנהג המלא והיוועץ במרכז שירות מורשה מטעם סמלת בע"מ.

הפנייה למספר עמוד בתקציר זה, מתייחסת למספר עמוד בספר הנהג המלא.

המידע, המפרטים והאיורים הנמצאים במדריך הפעלה מקוצר זה תקפים בעת ההדפסה. יצרן הרכב, שומר לעצמו את הזכות לשנות מפרטים ותכנונים בכל עת ללא התראה מראש וללא מחויבות כלשהי לביצוע שינויים זהים או דומים בכלי רכב שנמכרו בעבר.

© סמלת מוטורס בע"מ. כל הזכויות שמורות על התרגום לעברית ועל התרגום לערבית.

מقدمه

תהנינו במناسبة اختيارك سيارة **COMPASS**

هذا المرشد المختصر باللغة العبرية والعربية لا يشكل بديل لقراءة كتاب السائق الكامل الذي به تعليمات التشغيل المفصلة وتحذيرات الامان لاستعمال صحيح للسياره. يجب قراءة كتاب السائق الكامل للتعرف على كل انظمة السياره وتشغيلها بشكل صحيح.

للحصول على معلومات اضافة لما هو مكتوب بهذا الكتيب استعن بكتاب السائق الكامل واستشر مركز خدمات معتمد من قبل شركة سمלת م.ض.

التوجيه لرقم الصفحة في هذا المرشد, يتعلق برقم الصفحة بكتاب السائق الكامل.

المعلومات والمواصفات والرسوم التوضيحية الواردة في هذا المرشد المختصر صالحة وقت الطباعة. تحتفظ الشركة المصنعة للسيارة بالحق في تغيير المواصفات والتصميمات في أي وقت دون إشعار مسبق وبدون أي التزام بإجراء تعديلات مطابقة أو مشابهة على المركبات التي تم بيعها مسبقًا.

© سمלת موتورز م.ض. جميع الحقوق محفوظة للتزجمة العبرية والتزجمة العربية.

תוכן עניינים / الفهرس

1. נוריות אזהרה וסמלי אזהרה.....5
 נוריות אזהרה.....5
 סמלי אזהרה.....11
2. לחצי אוויר בצמיגים.....21
 חישובים וצמיגים.....21
 לחץ אוויר בצמיגים קרים (בר).....25
 iTPMS (מערכת בקרת לחץ אוויר בצמיגים בלתי ישירה).....26
3. החלפת גלגל ותיקון צמיג.....31
 החלפת גלגל.....31
 ערכת תיקון צמיגים.....36
4. טיפולי תחזוקה תקופתיים.....39
 נוזלים וחומרי סיכה.....46
 קיבולים ומילוי נוזלים.....48
5. תדלוק הרכב.....50
 תוסף AdBlue (אוריאה) למערכת פליטה דיזל.....54
6. הוראות למקרה חירום.....55
 פנסי אזהרת חירום.....55
 התנתעת חירום בכבלי עזר.....55
 שחרור בורר הילוכים בתיבת הילוכים אוטומטית עם מצמד כפול.....56
 חילוץ הרכב.....58
 גרירת רכב מושבת.....58
 גרירת גרור.....63
1. אצוא תחזיר ואشارات תחזיר.....71
 אצוא תחזיר.....71
 אشارات תחזיר.....77
2. זעפ האוה פו האפאראא.....87
 אפאראא ועגלאא.....87
 זעפ האוה בלאפאראא הארה (בא).....91
 iTPMS (נזא מראאע גר מברשה זעפ האוה בלאפאראא).....92
3. אעבר עגל ואצלח אפאר.....97
 אעבר עגל.....97
 אעמ אצלח האפאראא.....102
4. אדאא אאנה אורה.....105
 סואאל ומואא האשחמ.....112
 האמאאא ואעבאא הסואאל.....114
5. ארואא האארה באאאא.....115
 אצא AdBlue (אורא) לנזאא אאא.....120
6. אעלמאא לאלה האאראא.....121
 אצאאא אצוא האאראא.....121
 אשגל האאראא באאאבל האסאעה.....121
 אאבר מנאאא האאראא אעלבה ארוס אואומאאאאאא מא אאא.....122
 מזאאא.....122
 אאאאא האארה.....124
 אר אארה מעאלה.....124
 אר האארה.....129

1. נוריות וסמלי אזהרה

חשוב נורית האזהרה נדלקת ביחד עם הודעה ייעודית בלוח המחוונים ו/או אות קולי. חיוויים אלה נועדו להתריע ולהזהיר את הנהג, וככאלה לא ניתן להתייחס אליהם כאל ממצים ו/או חלופיים למידע הכלול בספר הנהג שאותו מומלץ לקרוא בעיון רב, על כל פנים. במקרה של חיווי תקלות, ראה תמיד את התוכן של פרק זה.

אזהרה חיווי תקלה המוצגים מחולקים לשני סוגים: לתקלות חמורות ותקלות פחות חמורות. תקלות חמורות מסומנות באמצעות מחזור התרעות חוזר וארוך. תקלות חמורות פחות מסומנות באמצעות מחזור התרעות קצר יותר. ניתן לעצור את מחזור ההצגה של שני הסוגים. נורית/סמל האזהרה בלוח המחוונים יישאר עד שהתקלה תתוקן.

נוריות אזהרה והודעות

נוריות אזהרה אדומות









נורית אזהרה	פירוש הנוריות
	<p>תקלה בכרית אוויר</p> <p>נורית אזהרה זו תידלק לציון תקלה בכרית האוויר, ותישאר דולקת למשך 4 עד 8 שניות בעת בדיקת נוריות כאשר מתג ההתנעה מועבר למצב RUN. אם זוהתה תקלה בכרית האוויר, היא תידלק וישמע אות קולי. היא תוסיף לדלוק עד שהתקלה תטופל.</p> <p>80 </p>
	<p>מפלס נוזל בלמים נמוך/ בלם חניה משולב</p> <p>מפלס נוזל הבלמים נמוך</p> <p>נורית האזהרה נדלקת כאשר מפלס נוזל הבלמים במיכל יורד מתחת לקו המינימום, כנראה בשל דליפה במעגל. הוסף נוזל הבלמים וודא שכבתה נורית האזהרה. אם נורית האזהרה ממשיכה לדלוק, מומלץ לפנות למרכז שירות מורשה של חברת סמלת בע"מ.</p> <p>הערה נורית האזהרה עשויה להבהב לרגע בפניות חדות בשל תנועת נוזל הבלמים במיכל. במקרה כזה, הרכב חייב לעבור טיפול ומפלס הנוזל חייב להיבדק.</p> <p>81 </p> <p>ניתן לבדוק את תקינות נורית אזהרת הבלמים על ידי העברת מתג ההתנעה ממצב OFF למצב ON/RUN. הנורית אמורה להידלק למשך כ-4 שניות ולאחר מכן הנורה אמורה להיכבות, אלא אם בלם החניה פועל או אם זוהתה תקלה במערכת הבלמים. אם נורית האזהרה ממשיכה לדלוק, מומלץ לפנות למרכז שירות מורשה של חברת סמלת בע"מ.</p> <p>בלם חניה מופעל</p> <p>נורית האזהרה נדלקת כאשר בלם החניה משולב.</p> <p>נורית זו מציינת רק שבלם החניה מופעל. היא אינה מציינת את עוצמת הבל'מה.</p>



פירוש הנוריות	נורית אזהרה
<p>תקלה במערכת EBD אם נוריות האזהרה (1) (אדומה) ו- (2) (כתומה) נדלקות בו זמנית בעוד שהמנוע פועל, ישנה תקלה במערכת ה-EBD או המערכת לא זמינה. במקרה זה, הגלגלים האחוריים עלולים להינעל פתאום והרכב עלול לסטות במהלך בלימה חדה. נהג בזהירות רבה למרכז השירות מורשה מטעם חברת סמלת בע"מ הקרוב לבדיקה המיידית של המערכת.</p>	
<p>תקלה בהיגוי כוח אם נורית אזהרה לא כבית, היגוי כוח לא זמין ועליך להפעיל כוח רב יותר על גלגל ההגה. אולם, ניתן לסובב את ההגה. מומלץ לפנות למרכז שירות מורשה מטעם חברת סמלת בע"מ.</p>	
<p>חגורות בטיחות לא חגורות נורית האזהרה דולקת קבוע וישמע צפצוף אם הרכב נוסע וחגורת הבטיחות של הנהג או של הנוסע הקדמי היושב במושב לא חגורות כהלכה. נורית האזהרה תהבהב או תידלק ברצף בלוח המחוונים, וישמע צפצוף אם הרכב נוסע וחגורת הבטיחות של הנהג או של הנוסע הקדמי היושב במושב לא חגורות כהלכה. במקרה זה, חגור את חגורת הבטיחות. למידע נוסף, עיין בנושא "מערכות ריסון לנוסעים" בפרק "בטיחות".</p>	
<p>נורית מערכת אזעקה הנורית תהבהב במהירות למשך כ- 15 שניות כאשר מערכת האזעקה נדרכת. לאחר מכן הנורית תמשיך להבהב בקצב איטי יותר עד שהרכב ינוטרל.</p>	





אזהרה



- 60** אם נורית האזהרה  לא נדלקת אחרי העברת מתג ההתנעה למצב RUN או נשארת דולקת במהלך נסיעה, ייתכן כי ישנה תקלה במערכות הריסון. במקרה זה, כריות האוויר או המותחנים עלולים לא לפעול בתאונה או במקרים נדירים יותר יפעלו שלא לצורך. לפני שאתה ממשיך לנסוע, מומלץ לפנות למרכז שירות מורשה מטעם חברת סמלת בע"מ לבדיקת המערכת.
- 61** הנהיגה ברכב כאשר נורית אזהרת הבלמים האדומה דולקת היא מסוכנת. ייתכן וחלק ממערכת הבלמים אינו פועל כראוי ומרחק הבלימה עשוי להיות ארוך יותר ולהגביר את הסיכון לתאונה. הבא את הרכב לבדיקה באופן מיידי.
- 62** המשך נסיעה עם תגבור מופחת יכול לסכן אותך ואחרים. יש להביא את הרכב לתיקון בהקדם האפשרי.

פירוש הנוריות	נורית אזהרה
<p>תקלה במערכת ABS (מערכת למניעת נעילת גלגלים) נורית האזהרה נדלקת, כדי לציין תקלה ב-ABS. הנורית תידלק כאשר מתג ההתנעה מועבר למצב RUN. ועשויה להמשיך לדלוק למשך 4 שניות נוספות. אם הנורית נשארת דולקת בעת הנסיעה, ייתכן וקיימת תקלה בחלק שמונע את נעילת הגלגלים. יש לבדוק ולתקן את המערכת. אולם, במקרה כזה מערכת הבלימה הרגילה מתפקדת כרגיל אם נורית אזהרת הבלמים (P) אינה דולקת. אם נורית הבקרה אינה נדלקת כאשר מתג ההתנעה מועבר למצב RUN, בדוק את תקינות מערכת הבלמים במרכז השירות מורשה מטעם סמלת בע"מ.</p>	
<p>תקלה בבלם חניה חשמלי נורית האזהרה (P!) או (P!) בהתאם לדגם/מדינה) נדלקת כאשר זוהתה תקלה בבלם החניה החשמלי. מומלץ לפנות למרכז שירות מורשה מטעם חברת סמלת בע"מ.  63</p>	 
<p>תקלה במערכת ESC (אם קיים) נורית האזהרה תציין מתי מערכת בקרת יציבות פעילה. נורית זו  נמצאת בלוח המחוונים ותידלק כאשר מתג ההתנעה יועבר למצב RUN וכאשר ESC פועלת. הנורית צריכה להיכבות כאשר המנוע פועל. אם נורית החיווי ESC דולקת באופן קבוע כאשר המנוע פועל, סימן שהתגלתה תקלה במערכת. אם נורית אזהרה נשארת דולקת לאחר מספר מחזורי הפעלה של מתג ההתנעה, והרכב נסע מספר ק"מ במהירות גבוהה מ-48 קמ"ש, הבא את הרכב בהקדם למרכז שירות מורשה מטעם חברת סמלת בע"מ לבדיקה ולטיפול בתקלה. <input type="checkbox"/> נורית האזהרה  ונורית האזהרה  יידלקו זמנית כאשר מתג ההתנעה יועבר למצב RUN. <input type="checkbox"/> מערכת ESC תפיק רעשי זמזום או נקישות כאשר היא פעילה. זוהי תופעה רגילה. זו היא תופעה רגילה והיא תיפסק כאשר המערכת תפסיק לפעול. <input type="checkbox"/> הנורית נדלקת כאשר מתרחשת הפעלה של מערכת בקרת היציבות.</p>	
<p>תקלה בסייען זינוק בעליה נורית האזהרה דולקת כאשר התצוגה מציגה הודעה על תקלה בסייען זינוק בעליה. במקרה זה, מומלץ ליצור קשר עם מרכז שירות מורשה מטעם סמלת בע"מ.</p>	

פירוש הנוריות	נורית אזהרה
<p>נטרול ESC (אם קיים) נורית אזהרה זו מציינת שמערכת בקרת היציבות (ESC) נטרלה. בכל פעם שמתג ההתנעה מועבר למצב RUN, מערכת ESC תופעל גם כן, גם אם כובתה קודם לכן.</p>	
<p>תקלה במערכת הזרקה/EOBD נורית זו מהווה חלק ממערכת אבחון התקלות של הרכב הנקראת E.OBD. המערכת מבקרת את פעולת המנוע, ואת תיבת ההילוכים האוטומטית. הנורית תידלק כאשר מתג ההתנעה במצב RUN, לפני התנעת המנוע. אם נורית האזהרה נשארת דלוקה, פנה למרכז שירות מורשה מטעם סמלת בע"מ. מצבים מסוימים כמו מכסה פתח מילוי דלק חסר או רופף, או איכות דלק ירודה, וכו' עלולים לגרום להידלקות הנורית לאחר התנעת המנוע. פנה למרכז שירות מומלץ לפנות למרכז שירות מורשה מטעם חברת סמלת בע"מ לאחר שינוי סגנון הנהיגה. ברוב המקרים ניתן לנהוג ברכב מבלי להזדקק לגרירה. כאשר המנוע פועל, נורית האזהרה תהבהב כדי לציין מצבים מסוכנים כגון אובדן של כוח או נזק חמור לממיר הקטליטי. במקרה זה מומלץ לפנות למרכז שירות מורשה מטעם חברת סמלת בע"מ.</p> <p style="text-align: right;">(64)  (13) </p>	
<p>תקלה במערכת הזרקה AdBlue (אוריאה) (מנועי דיזל) נורית האזהרה קיימת בדגמים מסוימים יחד עם הודעה תואמת בתצוגה, אם הנוזל אינו תואם למאפיינים או שמוזהה צריכה ממוצעת של AdBlue (אוריאה) מעל 50%. במקרה זה, מומלץ ליצור קשר עם מרכז שירות מורשה מטעם סמלת בע"מ. אם התקלה לא נפתרה, הודעה תואמת תוצג בתצוגת לוח המחוונים כאשר מגיע סף מסוים עד שלא ניתן להתניע עוד את המנוע. כאשר ישנם בערך 200 ק"מ לפני שלא ניתן יהיה להתניע מחדש את המנוע, במספר גרסאות הודעה ייעודית תוצג באופן קבוע בתצוגת לוח המחוונים יחד עם צליל אזהרה.</p>	
<p>TPMS תקלה ב-TPMS אם יש תקלה במערכת אזהרה מפני איבוד לחץ אוויר בצמיגים (TPMS), נורית האזהרה תהבהב למשך כדקה אחת ולאחר מכן תישאר דולקת. מחזור האזהרה יופעל שוב כאשר המנוע יותנע מחדש, כל עוד התקלה קיימת. כאשר הנורית דולקת, ייתכן שהמערכת לא תוכל לאתר או להתריע מפני לחץ אוויר נמוך בצמיגים. תקלה במערכת TPMS עלולה להיגרם מסיבות שונות, הכוללות התקנה של צמיגים חלופיים או גלגלים שמונעים את פעולתה התקינה של המערכת. בדוק תמיד את נורית אזהרה TPMS לאחר החלפת גלגל או צמיג אחד או יותר כדי לוודא שהצמיגים והגלגלים שהוחלפו מאפשרים את הפעולה התקינה של מערכת TPMS.</p>	

פירוש הנוריות	נורית אזהרה
<p>לחץ אוויר נמוך</p> <p>נורית האזהרה נדלקת והודעה מוצגת, כדי לציין שלחץ האוויר בצמיגים נמוך מהערך המומלץ ו/או שחל איבוד לחץ אטו. בנסיבות אלה, אין ערובה לחיי שירות ארוכים של צמיגים ולתצרוכת דלק נמוכה. אם אחד הצמיגים או יותר נמצאים במצב זה, התצוגה תציג חייוו התואם לכל צמיג. לכן, כאשר נדלקת נורית האזהרה, יש לעצור את הרכב ולבדוק את לחץ האוויר בצמיגים בהקדם האפשרי ולנפח ללחץ האוויר הנכון. נסיעה ברכב עם לחץ אוויר נמוך בצורה משמעותית בצמיגים יכולה לגרום לחימום יתר של הצמיג ולכשל. לחצי אוויר נמוכים מגבירים את צריכת הדלק ומקצרים את אורך החיים של סוליית הצמיגים. הם עלולים גם להשפיע על השליטה ברכב ויעילות הבלימה.</p> <p> (14) 15</p> <p>כל צמיג, כולל צמיג חלופי (אם סופק), חייב להיבדק לפחות פעם בחודש כאשר הוא קר ומנופח ללחץ המומלץ על ידי היצרן, כפי שמופיע בתווית לחצי הניפוח או על לוחית הרכב. (אם ברכב מותקנים צמיגים בגודל שונה מזו שדורש היצרן, עליך לברר מהו לחץ האוויר הנכון לצמיגים אלו).</p> <p>יש לזכור כי מערכת TPMS אינה מהווה תחליף לתחזוקה רגילה של הצמיג, ובאחריות הנהג לשמור על לחץ אוויר תקין בצמיגים, גם אם לחץ האוויר לא נמוך מספיק כדי להדליק את נורית החיוו של המערכת.</p>	
<p>פנס ערפל אחורי</p> <p>נורית האזהרה נדלקת כאשר פנס הערפל האחורי נדלק.</p>	
<p>חימום קדם של מצתי להט (גרסאות דיזל)</p> <p>נורית זו תדלק למשך כ-2 שניות כשמתג ההתנעה מועבר למצב RUN. היא עשויה להידלק למשך זמן ארוך יותר בטמפרטורות קרות. המנוע לא יתניע כשנורית האזהרה דולקת. למידע נוסף, עיין בנושא "התנעת המנוע" בפרק "התנעה ונהיגה".</p> <p>הערה נורית אזהרת חימום קדם עשויה לא להידלק אם טמפרטורת סעפת היניקה גבוהה דיה.</p>	

אזהרה 

63 אם קיימת תקלה, הגלגלים האחוריים עלולים להינעל והרכב עלול להסתחרר במהלך בלימה חדה.

64 כאשר קיימת תקלה בממיר הקטליטי כפי שהוזכר לעיל, הטמפרטורות יכולות להיות גבוהות יותר מאשר הטמפרטורות הנמדדות במצבי הפעלה רגילים. מצב זה עלול לגרום לשרפה בנסיעה אטית או בעת החניה מעל משטחים דליקים כגון עץ, עלים יבשים, קרטונים וכו'. קיימת סכנת מוות או פציעה חמורה לנהג, לנוסעים או לאחרים בסביבה.

חשוב







13 נסיעה ממושכת בעת שנורית חייווי תקלה  (MIL) דולקת, עלולה לגרום נזק למערכת הבקרה של רכב. וגם להשפיע על תצרוכת הדלק ועל הנהיגה ברכב. אם הנורית מהבהבת, סימן שהמנוע עומד לאבד מעוצמתו ושעומד להיגרם נזק חמור לממיר הקטליטי. פנה מיד למרכז שירות מורשה מטעם חברת סמלת בע"מ.

14 אל תמשיך לנהוג עם צמיג אחד או מספר צמיגים נקורים, מכיוון שהם עלולים לשבש את השליטה ברכב. עצור את הרכב אך הימנע מבלימה חדה ומתנועות היגוי פתאומיות. תקן מיד את הצמיג באמצעות ערכת התיקון המיועדת לכך ופנה למרכז שירות מורשה מטעם חברת סמלת בע"מ בהקדם האפשרי.

15 מערכת TPMS תוכננה להתאמה עבור הגלגלים והצמיגים המקוריים של הרכב. היא מותאמת ללחצים של גודל הצמיגים המותקנים ברכבך. שימוש בצמיגים ובגלגלים לא מקוריים או בעלי גודל, סוג ו/או צורה שונה, עלול לגרום לפעולה לא תקינה של המערכת או נזק לחיישנים. גלגלים לא מקוריים יכולים לגרום נזק לחיישנים. שימוש בחומר איטום לצמיגים לא מקורי עלול לגרום נזק לחיישן של מערכת TPMS. לאחר שימוש בחומר איטום לא מקורי, מומלץ להביא את הרכב למרכז שירות מורשה מטעם סמלת בע"מ כדי לבדוק את תפקוד החיישן.

נוריות חייווי ירוקות

פירוש הנוריות	נורית אזהרה
פנסי צד ואור נמוך בפנסים ראשיים נורית החיווי נדלקת כאשר נדלקים פנסי הצד או האור הנמוך בפנסים הראשיים.	
פנסי ערפל (אם קיימים) הנורית נדלקת כאשר פנסי הערפל הקדמיים נדלקים.	
מחווני כיוון כאשר מחווני כיוון ימני או שמאלי מופעל נורית מחווני הכיוון תהבהב בנפרד ופנס האיתות התואם יבהב. מחווני הכיוון יפעלו כאשר הידית הרב תפקודית מוזזת למטה (שמאל) או למעלה (ימין). הערות: <input type="checkbox"/> צליל אזהרה רציף יישמע אם מחווני האיתות לא נכבה לאחר נסיעה של 1.6 ק"מ. <input type="checkbox"/> אם אחת מנוריות החיווי מהבהבת בקצב מהיר בדוק אם קיימת תקלה בנורת איתות חיצונית.	
הפעלת מערכת Stop&Start (אם קיימת) נורית האזהרה דולקת כאשר מערכת Stop&Start הופעלה (הדממת המנוע). התנעת המנוע, תגרום לכיבוי הנורית.	





פירוש הנוריות	נורית אזהרה
<p>אור גבוה אוטומטי בפנסים ראשיים (אם קיימים) נורית החיווי נדלקת כאשר מערכת אור הגבוה אוטומטי פעילה.</p>	

נוריות חיווי כחולות

פירוש הנוריות	נורית אזהרה
<p>אור גבוה בפנסים הראשיים נורית החיווי נדלקת כאשר האור הגבוה בפנסים הראשיים דולק. כאשר אלומות אור נמוך דלוקות, לחץ על הידית הרב תפקודית קדימה (לעבר חזית הרכב) להפעלת האור הגבוה. משוך את הידית הרב תפקודית לאחור (לעברך) לכיבוי אלומות אור גבוה. באפשרותך לאותת לרכב אחר באמצעות אלומת אור הגבוה, על ידי משיכה קלה של הידית כלפיך.</p>	

סמלים בתצוגה סמלים אדומים

פירוש הסמלים	סמל
<p>תקלה באלטרנטור אם הסמל נדלק כאשר המנוע פועל, סימן שיש תקלה באלטרנטור. מומלץ לפנות למרכז שירות מורשה מטעם חברת סמלת בע"מ.</p>	
<p>דלת פתוחה הסמל נדלק כאשר דלת אחת או כמה דלתות לא סגורות היטב. נשמע צפצוף כאשר דלתות פתוחות והרכב בנסיעה. סגור היטב את כל הדלתות.</p>	
<p>תקלה בבקרת מצערת אלקטרונית (ETC) נורית אזהרה זו מציינת כי ישנה תקלה במערכת בקרת המצערת האלקטרונית. אם זוהתה תקלה כאשר המנוע פועל, הסמל יידלק קבוע או יהבהב בהתאם לסוג התקלה. דומם את המנוע כאשר הרכב נייח וכאשר תיבת היילוכים אוטומטית כפולת מצמדים בהילוך P (חניה). הסמל חייב להיעלם. אם הנורית ממשיכה לדלוק בזמן שמנוע הרכב פועל, ניתן עדיין לנהוג ברכב. עם זאת, מומלץ לפנות למרכז שירות מורשה בהקדם האפשרי. הערה הנורית עשויה לדלוק אם דוושות ההאצה והבלמים נלחצות בו זמנית. פעל מיד לפתרון הבעיה אם הנורית ממשיכה להבהב כשהמנוע פועל. אתה עשוי לחוש בהפחתה בביצועי המנוע, מהירות הסרק שלו תעלה/יפעל באופן לא סדיר או עלול להיכבות בפתאומיות. הסמל מופיע כאשר מתג ההתנעה מועבר למצב RUN ונשאר דלוק למשך זמן קצר בעת בדיקת הנורית. אם נורית האזהרה ממשיכה לדלוק, מומלץ לפנות למרכז שירות מורשה של חברת סמלת בע"מ.</p>	

פירוש הסמלים	סמל
<p>טמפרטורה גבוהה מדי של נוזל קירור המנוע הסמל יידלק כדי להזהיר מהתחממות יתר של המנוע. כאשר טמפרטורת נוזל קירור גבוהה מדי, הנורית תידלק וישמע צליל אזהרה. אם הסמל מופיע בעת נסיעה, עצור בצד ודומם את המנוע. אם מערכת מיזוג האוויר (A/C) פועלת, הפסק את פעולתה. כמו כן שלה למצב N (הילוך סרק) והפעל את המנוע במהירות סרק. הטמפרטורה אינה חוזרת למצב רגיל, דומם את המנוע מיד ופנה למרכז שירות מורשה מטעם חברת סמלת בע"מ. למידע נוסף, עיין בנושא "התחממות מנוע" בפרק "במקרה חירום".</p>	
<p>מכסה מנוע פתוח הסמל נדלק כאשר מכסה המנוע אינו סגור היטב. נשמע צפצוף כאשר מכסה המנוע פתוח והרכב בנסיעה. סגור היטב את מכסה המנוע.</p>	
<p>דלת תא מטען פתוחה הסמל נדלק כאשר דלת תא המטען אינה סגורה היטב. נשמע צפצוף כאשר דלת תא המטען פתוחה והרכב בנסיעה. סגור היטב את דלת תא המטען.</p>	
<p>לחץ שמן מנוע נמוך נורית אזהרה נורית זו תידלק כאשר לחץ השמן במנוע נמוך. אם הנורית נדלקת בעת נסיעה, עצור את הרכב ודומם מיד את המנוע וצור קשר עם מרכז שירות מורשה מטעם חברת סמלת בע"מ. הסמל יוצג וישמע צליל אזהרה. ⚠️ (16) חשוב אל תשתמש ברכב לפני שתוקנה התקלה. הסמל שנדלק אינו מצייין את כמות השמן במנוע: בדוק ידנית את מפלס השמן.</p>	
<p>טמפרטורה גבוהה מדי של שמן מנוע הסמל נדלק כאשר המנוע התחמם יתר על המידה. ⚠️ (17)</p>	
<p>תקלה בתיבת הילוכים אוטומטית/ כפולת מצמדים הסמל נדלק יחד עם הודעה בתצוגה המציינת שקיימת תקלה בתיבת הילוכים האוטומטית או בתיבת הילוכים אוטומטית כפולת מצמדים. מומלץ לפנות למרכז שירות מורשה מטעם חברת סמלת בע"מ. ⚠️ (18)</p>	







- 16** אם הסמל  נדלק במהלך נהיגה, דומם את המנוע מיד ופנה למרכז שירות מורשה מטעם חברת סמלת. בע"מ.
- 17** אם הסמל נדלק במהלך הנסיעה, עצור ודומם את המנוע מיד.
- 18** נהיגה ברכב שבו דולק סמל זה עלולה לגרום נזק חמור לתיבת תיבת הילוכים ולתקלה כללית. השמן אף עלול להתחמם יתר על המידה: מגע במנוע חם או ברכיבי פליטה בטמפרטורה עלול להצית שריפה.





סמלים צהובים





סמל	פירוש הסמלים
	מערכת ניתוק דלק הופעלה (אם קיים) הסמל נדלק אם המערכת לניתוק דלק הופעלה.
	מערכת התרעה על סטייה מנתיב LaneSense (אם קיים) הסמל  נדלק בצהוב קבוע כאשר הרכב מתקרב לסימון הנתיב. הסמל יבהב כשהרכב חוצה את סימון הנתיב. למידע נוסף, עיין בנושא "מערכת LaneSense" בפרק "התנעה ונהיגה".
	תקלה במערכת LANESENSE (אם קיימת) הסמל נדלק אם ארעה תקלה במערכת LaneSense. מומלץ לפנות למרכז שירות מורשה מטעם חברת סמלת בע"מ.
	מפלס נוזל קירור מנוע נמוך הסמל יידלק כדי להתריע שמפלס נוזל הקירור נמוך. עצור את הרכב, דומם את המנוע ובדוק שמפלס הנוזל במיכל לא ירד מתחת לסימון MIN. במקרה זה, הנח למנוע להתקרר ולאחר מכן, פתח את המכסה לאט ובזהירות, הוסף נוזל קירור ובדוק שמפלס הנוזל נמצא בין הסימון MIN לסימון MAX שעל המיכל. כמו כן, בדוק חזותית שאין דליפות. פנה למרכז שירות מורשה מטעם סמלת בע"מ אם הסמל נדלק שוב לאחר התנעת המנוע.
	עתודת דלק / טווח נסיעה מוגבל הסמל נדלק אם מפלס הדלק יורד מתחת למפלס העתודה.

פירוש הסמלים	סמל
<p>מפלס נמוך של נוזל שטיפת שמשות נורית אזהרה זו נדלקת כאשר מפלס נוזל הניקוי לשמשות נמוך. מלא נוזל: לשם כך עיין בנושא "תא המנוע" בפרק "תחזוקה וטיפול". השתמש תמיד בנוזל בעל המאפיינים המפורטים בנושא "נוזלים וחומרי סיכה" שבפרק "נתונים טכניים".</p>	
<p>תקלה בבקרת שיוט אדפטיבית (ACC) הסמל נדלק כדי לציין שקיימת תקלה בבקרת שיוט אדפטיבית (ACC). במקרה זה, מומלץ ליצור קשר עם מרכז שירות מורשה מטעם סמלת בע"מ.</p>	
<p>תקלה במערכת אזהרת התנגשות מלפנים (FCW) (אם קיימת) סמל זה נדלק אם יש תקלה במערכת אזהרת התנגשות מלפנים פלוס (FCW) יחד עם הודעה ייעודית המופיעה בצג. מומלץ לפנות למרכז שירות מורשה מטעם חברת סמלת בע"מ. למידע נוסף, עיין בנושא "אזהרת התנגשות מלפנים" בפרק "בטיחות".</p>	
<p>תקלה במערכת STOP&START (אם קיימת) הסמל נדלק כדי לציין שקיימת תקלה במערכת STOP&START. מומלץ לפנות למרכז שירות מורשה מטעם חברת סמלת בע"מ.</p>	
<p>תקלה בוו גרירה (אם קיים) סמל זה נדלק אם קיימת תקלה בוו גרירה. מומלץ לפנות למרכז שירות מורשה מטעם חברת סמלת בע"מ.</p>	
<p>תקלה במגביל מהירות פעיל (אם קיים) הסמל נדלק כשישנה תקלה במגביל מהירות. מומלץ לפנות למרכז שירות מורשה מטעם חברת סמלת בע"מ בהקדם האפשרי, כדי לתקן את התקלה.</p>	

פירוש הסמלים	סמל
<p>מסנן DPF (לוכד חלקיקים) בתהליך ניקוי (דגמי דיזל עם DPF בלבד) הסמל דולק קבוע, או הודעה מופיעה הצג, כדי להודיע לנהג שעל מערכת ה-DPF לשרוף מזהמים (החלקיקים) הלכודים בתהליך ההתחדשות.</p> <p>הסמל אינו דולק (או הודעה אינה מוצגת) במהלך כל תהליך התחדשות, רק בתנאי נהיגה שבהם יש להודיע על כך לנהג. כדי שהסמל ייכבה המשך לנהוג ברכב עד שיסתיים תהליך ההתחדשות. התהליך לוקח בדרך כלל 15 דקות. התנאים המיטביים להשלמת התהליך ההתחדשות מושגים בנהיגה במהירות של כ- 60 קמ"ש, במהירות מנוע מעל 2,000 סל"ד.</p> <p>כאשר הסמל נדלק (או הודעה מופיעה בתצוגה), הוא אינו מצוין תקלה ולכן אין להביא את הרכב למרכז שירות. בגרסאות מסוימות, תוצג הודעה תואמת ביחד עם סמל.</p>	
<p>ניקוי GPF (מסנן חלקיקים) מתבצע (רק למנועי בנזין עם GPF) הסמל דולק בקביעות, בגרסאות מסוימות בליווי הודעות, כדי להודיע לנהג שעל מערכת ה-GPF לשרוף מזהמים (החלקיקים) הלכודים בתהליך ההתחדשות.</p> <p>נורית האזהרה אינה דולקת במהלך כל תהליך ההתחדשות, רק בתנאי נהיגה שבהם יש להודיע על כך לנהג. כדי שהסמל ייכבה המשך לנהוג ברכב עד שיסתיים תהליך ההתחדשות. התנאים המיטביים להשלמת התהליך הם נהיגה במהירויות משתנות (לחץ ושחרר את דוושת ההאצה).</p> <p>שמור על מהירות מעל 60 קמ"ש, בכבישים בינעירוניים, כאשר המנוע פועל במהירות שמעל 2,000 סל"ד, עד שהסמל וההודעה ייעלמו בתצוגה.</p> <p>כאשר נורית אזהרה זו נדלקת, היא לא מציינת תקלה ואין להביא את הרכב למרכז שירות.</p>	
<p>תקלה ב-GPF (מסנן חלקיקים) (רק למנועי בנזין עם GPF) (אם קיים) הסמל דולק קבוע יחד עם סמל () והודעה ייעודית המופיע בתצוגה במקרה של תקלה ב-GPF (מסנן חלקיקים) למנועי בנזין).</p> <p>במקרה זה, מומלץ ליצור קשר עם מרכז שירות מורשה מטעם סמלת בע"מ.</p>	
<p>מערכת אזהרת התנגשות מלפנים (FCW) (אם קיימת) סמל זה נדלק במספר גרסאות בליווי הודעה, כדי לציין סיכון של התנגשות ברכב מלפנים.</p>	
<p>נטרול מערכת אזהרת התנגשות (FCW) (אם קיימת) סמל זה דולק כדי לציין שמערכת אזהרת התנגשות מלפנים מופסקת.</p>	

פירוש הסמלים	סמל
<p>תקלה של מערכת האזעקה/ניסיון פריצה הנורית תדלק כאשר מערכת האזעקה של הרכב תזוהה שנעשה ניסיון לפרוץ לרכב. הערה לאחר העברת מתג ההתנעה למצב RUN, הסמל יכול להידלק אם יש תקלה במערכת האזעקה. מצב זה יגרום להדממת המנוע לאחר 2 שניות.</p>	
<p>אזהרה של מפלס נוזל הפחתת גזי פליטה AdBlue (אוריאה) (דגמי דיזל בלבד) נורית אזהרה למפלס נמוך של נוזל הפחתת גזי פליטה AdBlue (אוריאה) נדלקת כאשר מפלס AdBlue (אוריאה) נמוך. מלא את מיכל AdBlue (אוריאה) בהקדם האפשרי בלפחות 5 ליטרים של AdBlue (אוריאה). אם המילוי התבצע לאחר שטווח הנסיעה הגיע ל- 0 ק"מ, ייתכן שתידרש המתנה של 2 דקות לפני התנעת המנוע.</p>	
<p>מים במסנן דיזל (גרסאות דיזל) (אם קיים) סמל זה מציין שהתגלו מים במסנן הדלק. אם הסמל ממשיך לדלוק, אל תתניע את המנוע לפני שאתה מנקז את המים ממסנן הדלק כדי למנוע נזק למנוע.</p>	
<p>תקלה בחיישן גשם (אם קיים) נורית האזהרה נדלקת בליווי הודעה ייעודית בתצוגה, כאשר זוהה תקלה בחיישן הגשם. מומלץ לפנות למרכז שירות מורשה מטעם חברת סמלת בע"מ.</p>	
<p>תקלה במערכת כניסה והתנעה ללא מפתח (Enter-N-Go) (אם קיימת) הסמל דולק ומלווה בהודעה, במקרה של תקלה במערכת כניסה והתנעה ללא מפתח (Keyless Enter-N-Go). מומלץ לפנות למרכז שירות מורשה מטעם חברת סמלת בע"מ.</p>	
<p>תקלה במערכת התרעה על סטייה מנתיב LaneSense (אם קיימת) הסמל נדלק אם ארעה תקלה במערכת ההתרעה על סטייה מהנתיב. על הצג מופיעה ההודעה הייעודית. מומלץ לפנות למרכז שירות מורשה מטעם חברת סמלת בע"מ.</p>	

פירוש הסמלים	סמל
<p>סכנת קרח בכביש הסמל דולק (יחד עם הודעה תואמת בתצוגה) כאשר הטמפרטורה החיצונית היא 3°C ומטה. הערה אם ארעה תקלה בחיישן טמפרטורה חיצונית, במקום הספרות מוצגים מקפים.</p>	
<p>תקלה בחיישן לחץ שמן מנוע (אם קיים) אם יש תקלה בחיישן לחץ שמן מנוע, הסמל דולק יחד עם הודעה בתצוגה.</p>	
<p>תקלה במערכת ניתוק דלק נורית האזהרה נדלקת בליווי הודעה בתצוגה, כאשר זוהה תקלה במערכת ניתוק דלק. מומלץ לפנות למרכז שירות מורשה מטעם חברת סמלת בע"מ.</p>	
<p>החלפת שמן מנוע (אם קיים) גרסאות דיזל: הסמל מוצג בכמה גרסאות בליווי הודעה תואמת. הסמל מוצג במחזורים של 3 דקות במרווחים של 5 שניות, עד שמוחלף השמן. גרסאות בנזין: הסמל מוצג לזמן מוגבל בלבד. חשוב לאחר הציון הראשון, בכל התנעת המנוע ימשיך להידלק כמתואר למעלה עד שיוחלף השמן. בגרסאות מסוימות תופיע הודעה תואמת. חשוב נורית האזהרה המהבהבת לא מצביעה על תקלה ברכב, אלא מזדעקה לנהג כי יש להחליף את שמן המנוע כתוצאה מהפעלה רגילה. התיישנותו של שמן המנוע מואצת באמצעות נסיעות קצרות שמונעות מהמנוע להגיע לטמפרטורת הפעלה.</p>	
<p>תקלה בפנסים חיצוניים הסמל נדלק כאשר מזהה תקלה באחד מהפנסים הבאים (אם קיימים):</p> <ul style="list-style-type: none"> <input type="checkbox"/> תאורה לנהיגה ביום (DRL) <input type="checkbox"/> פנסים אחוריים <input type="checkbox"/> פנסי איתות של גרור (אם קיימים) <input type="checkbox"/> פנסי גרור (אם קיימים) <input type="checkbox"/> פנסי צד <input type="checkbox"/> פנסי איתות <input type="checkbox"/> פנסי ערפל אחוריים <input type="checkbox"/> פנס נסיעה לאחור <input type="checkbox"/> פנסי בלימה <input type="checkbox"/> תאורת לוחית רישוי <input type="checkbox"/> אור נמוך בפנסים הראשיים LED (אם קיים) 	

פירוש הסמלים	סמל
תקלה באור גבוה אוטומטי בפנסים ראשיים (אם קיימים) הסמל נדלק כשיש תקלה במערכת אור גבוה אוטומטי בפנסים הראשיים.	
תקלה במערכת השמע הסמל נדלק כדי לציין שקיימת תקלה במערכת השמע.	
תקלה בחיישן האור נורית האזהרה נדלקת בליווי הודעה ייעודית בתצוגה, כאשר זוהי תקלה בחיישן האור.	
תקלה בחיישן מפלס דלק (אם קיים) הסמל נדלק והודעה מופיעה על הצג, אם המערכת מזהה תקלה בחיישן מפלס דלק. מומלץ לפנות למרכז שירות מורשה מטעם חברת סמלת בע"מ.	

חשוב









19 יש להתאים את מהירות הרכב לתנאים התנועה ומזג האוויר ולציית תמיד לחוקי התנועה. ניתן לדומם את המנוע כאשר סמל DPF דולק (או הודעה תואמת מופיעה בתצוגה). בכל מקרה, הפרעות חוזרות של תהליך ההתחדשות עלול לפגוע באיכות שמן המנוע. מסיבה זו אנו ממליצים להמתין עד שהסמל נכבה (או ההודעה תיעלם) ולבצע את ההוראות שפורטו לעיל לפני הדממת המנוע. אל תשלים את תהליך ההתחדשות של ה-DPF אחרי שהרכב עצר.

20 מים במעגל האספקה של מערכת הדלק עלולים לגרום נזק חמור למערכת ההזרקה ולשבש את פעולת המנוע. אם הסמל  מוצג, פנה למרכז שירות מורשה מטעם חברת סמלת בע"מ בהקדם האפשרי כדי לנקות את המערכת. אם נורית האזהרה נדלקת מיד לאחר התדלוק, ייתכן כי מים חדרו לתוך מיכל הדלק. במקרה זה, דומם מיד את המנוע ופנה למרכז שירות מורשה מטעם חברת סמלת בע"מ.

סמלים ירוקים

פירוש הסמלים	סמל
הפעלה של מגביל מהירות פעיל (אם קיים) נורית חיווי זו תידלק כאשר מגביל מהירות פעיל ומוגדרת מהירות. למידע נוסף, עיין בנושא "מגביל מהירות" בפרק "התנעה ונהיגה".	

פירוש הסמלים	סמל
<p>בקרת שיוט אדפטיבית (ACC) פעילה ללא רכב מלפנים (אם קיימת) הסמל מופיע כשנקבעה מהירות למערכת בקרת השיוט האדפטיבית ולא זוהה רכב מלפנים. למידע נוסף, עיין בנושא "בקרת שיוט אדפטיבית (ACC)" בפרק "התנעה ונהיגה".</p>	
<p>בקרת שיוט אדפטיבית (ACC) פעילה עם רכב מלפנים (אם קיימת) הסמל מופיע כשנקבעה מהירות למערכת בקרת השיוט האדפטיבית וזוהה רכב מלפנים. למידע נוסף, עיין בנושא "בקרת שיוט אדפטיבית (ACC)" בפרק "התנעה ונהיגה".</p>	
<p>מערכת LANESENSE (אם קיימת) סמל LaneSense דולק בירוק קבוע כאשר זוהו שני סימוני הנתיב והמערכת מוכנה לתת אזהרה חזותית ואזהרת תנודה של גלגל ההגה אם מתבצעת סטייה בלתי מכוונת מהנתיב. למידע נוסף, עיין בנושא "מערכת LaneSense" בפרק "התנעה ונהיגה".</p>	
<p>מצב SPORT (אם קיימים) הסמל דולק בצד בלוח המחוונים כאשר מצב נהיגה SPORT (ספורט) פעיל.</p>	
<p>בקרת שיוט אלקטרונית פעילה הסמל נדלק אם ארעה תקלה בבקרת השיוט. למידע נוסף, עיין בנושא "בקרת שיוט אלקטרונית" בפרק "התנעה ונהיגה".</p>	
פירוש הסמלים	סמל
<p>מגביל מהירות פעיל מוכן (אם קיים) הסמל יידלק כאשר מערכת מגביל מהירות פעיל פועל, אך המהירות עוד לא נקבעה. למידע נוסף, עיין בנושא "מגביל מהירות" בפרק "התנעה ונהיגה".</p>	
<p>מערכת LANESENSE פעילה (אם קיימת) כאשר מערכת התרעה על סטייה מנתיב LaneSense פעילה אבל לא "דרוכה", הסמל יידלק קבוע בלבן. מצב זה קורה רק כאשר לא זוהה סימן נתיב משמאל, מימין או משני הצדדים. אם מזוהה רק סימן נתיב אחד, המערכת מוכנה לספק רק אזהרות חזותיות אם סטייה לא מכוונת מהנתיב תתבצע בסימן הנתיב המזוהה. למידע נוסף, עיין בנושא "מערכת LaneSense" בפרק "התנעה ונהיגה".</p>	

פירוש הסמלים	סמל
<p>בקרת שיוט מוכנה (אם קיימת) נורית זו תידלק כאשר בקרת השיוט פעילה, אך המהירות עוד לא נקבעה. למידע נוסף, עיין בנושא "בקרת שיוט אלקטרונית" בפרק "התנעה ונהיגה".</p>	
<p>חריגה ממגבלת מהירות (אם קיים) כאשר מגביל המהירות פעיל ויש חריגה מהמהירות המוגדרת, יישמע צליל אזהרה בודד והודעה Speed Warning Exceeded (חריגה ממגבלת מהירות) תופיע. ניתן להפעיל ולנטרל את אזהרת המהירות מהצג בלוח המחוונים. למידע נוסף, עיין בנושא "תצוגה" בפרק זה. המספר 55 הוא רק דוגמה למהירות שניתן להגדיר.</p>	
סמלים אפורים	
פירוש הסמלים	סמל
<p>בקרת שיוט הופעלה (אם קיימת) הסמל דולק בלוח המחוונים הבסיסי כאשר מערכת בקרת השיוט אינה זמינה. למידע נוסף, עיין בנושא "בקרת שיוט אלקטרונית" בפרק "התנעה ונהיגה".</p>	
<p>מגביל מהירות פעיל מוכן (אם קיים) הסמל דולק בלוח המחוונים הבסיסי כאשר מגביל המהירות אינו זמין. למידע נוסף, עיין בנושא "מגביל מהירות" בפרק "התנעה ונהיגה".</p>	

שיעור העמסה (קיבולת מטען)

ק"ג 450 = 80	ק"ג 250 = 60
ק"ג 462 = 81	ק"ג 257 = 61
ק"ג 475 = 82	ק"ג 265 = 62
ק"ג 487 = 83	ק"ג 272 = 63
ק"ג 500 = 84	ק"ג 280 = 64
ק"ג 515 = 85	ק"ג 290 = 65
ק"ג 530 = 86	ק"ג 300 = 66
ק"ג 545 = 87	ק"ג 307 = 67
ק"ג 560 = 88	ק"ג 315 = 68
ק"ג 580 = 89	ק"ג 325 = 69
ק"ג 600 = 90	ק"ג 335 = 70
ק"ג 615 = 91	ק"ג 345 = 71
ק"ג 630 = 92	ק"ג 355 = 72
ק"ג 650 = 93	ק"ג 365 = 73
ק"ג 670 = 94	ק"ג 375 = 74
ק"ג 690 = 95	ק"ג 387 = 75
ק"ג 710 = 96	ק"ג 400 = 76
ק"ג 730 = 97	ק"ג 412 = 77
ק"ג 750 = 98	ק"ג 425 = 78
	ק"ג 437 = 79

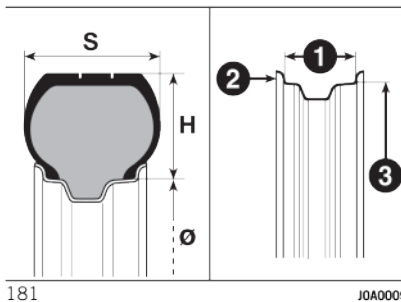

215 רוחב נומינלי (S) המרחק במ"מ בין דפנות הצמיג

65 יחס גובה/רוחב (H/S) באחוזים
R צמיג ריזלי

16 קוטר הצמיג באינצ'ים (Ø)

98 שיעור העמסה (קיבולת מטען)
H מהירות נסיעה מרבית

מהירות נסיעה מרבית

Q עד 160 קמ"ש

R עד 170 קמ"ש

S עד 180 קמ"ש

T עד 190 קמ"ש

U עד 200 קמ"ש

H עד 210 קמ"ש

V עד 240 קמ"ש

W עד 270 קמ"ש

Y עד 300 קמ"ש

מהירות מרבית לצמיגי שלג

QM+S עד 160 קמ"ש

TM+S עד 190 קמ"ש

HM+S עד 210 קמ"ש

2. לחצי אוויר בצמיגים

חישוקים וצמיגים

(348)

חישוקי סגסוגת או פלדה. צמיגים ריזליים ללא אבוב. כל הצמיגים המאושרים לשימוש מופיעים ברישיון הרכב.

אזהרה במקרה של סתירה בין הנתונים בספר הוראות הרכב ורישיון הרכב, המפרט הקובע הוא זה המופיע ברישיון הרכב. לנהיגה בטוחה, יש להתקין ברכב צמיגים מאותו יצרן ומאותו סוג על כל הגלגלים.

אזהרה אל תשתמש באבובים בצמיגים ללא פנימית (טיובלס).

אזהרה שימוש בצמיגים בעלי גודל, סוג, דגם או סגנון שונה על כל אחד מהגלגלים, עלול להשפיע על הנהיגה ברכב.

מומלץ להשתמש בצמיגים שאושרו על ידי היצרן. היצרן אינו יכול לקבוע אם צמיגים לא מאושרים מתאימים לרכב, ולכן אינו יכול להבטיח את בטיחות הרכב אם נעשה שימוש בצמיגים אלו.

סימוני הצמיג ומשמעותם:

דוגמה (איור 181): 215/65 R16 98H

סימוני החישוק ומשמעותם:

דוגמה (איור 181): 7J x 17 H2 ET 37.5

7 רוחב החישוק באינצ'ים
J קו מתאר מרכז החישוק (הבליטה הצדית המשמשת כתושבת לעקב הצמיג) (2)
17 קוטר ההתקנה באינצ'ים (תואם לקוטר הצמיג שיש להתקין) ($\emptyset=3$).
H2 הצורה והמספר של "בליטות" (מידת ההיקף של הפרופיל השומר את עקב צמיגי טיובלס במקומם על החישוק).
ET 37.5 מידת ההיסט (המרחק בין מישור ההתקנה לבין קו האמצע של החישוק).

אזהרה



348 אם ברכבך מותקנים צמיגי חורף בעלי שיעור מהירות נמוך מהמצוין במסמכי הרישוי, אל תחרוג מהמהירות המרבית המותרת של הצמיגים המותקנים.

חיטוקים וצמיגים מאושרים

(350 (349 

צמיגי שלג	צמיגים	גלגלים	גרסאות
205/55 R19 97Q (M+S)	205/55 R19 97H (*)	6.5J x 19 ET40 (*)	130 1.3 כ"ס 150 1.3 כ"ס
215/65 R16 98Q (M+S)	215/65 R16 98H (*)	6.5J x 16 ET40 (*)	
215/60 R17 96Q (M+S)	215/60 R17 96H 215/60 R17 96V	7J x 17 ET37.5	1.6 16V Multijet
225/55 R18 99Q (M+S)	225/55 R18 98V 225/55 R18 98H	7J x 18 ET37.5	
235/45 95Q (M+S)	235/45 R19 99H 235/45 R19 99V	7.5J x 19 ET40 (*)	
205/55 R19 97Q (M+S)	205/55 R19 97H (*)	6.5J x 19 ET40 (*)	
215/65 R16 98Q (M+S)	215/65 R16 98H (*)	6.5J x 16 ET40 (*)	
215/60 R17 96Q (M+S)	215/60 R17 96H 215/60 R17 96V	7J x 17 ET37.5	
225/55 R18 99Q (M+S)	225/55 R18 98H 225/55 R18 98V	7J x 18 ET37.5	
235/45 95Q (M+S)	235/45 R19 99H 235/45 R19 99V	7.5J x 19 ET40 (*)	
T165/80 R17 104M		4J x 17 ET25	

(*) אם קיים



349 אל תתקין צלחות גלגל אם הותקנו צלחות משולבות (עם קפיצים) לחישוקי פלדה, ולאחר מכירה צויד במגן חישוק. שימוש בצמיגים ובצלחות לא נכונים עלול לגרום לאיבוד פתאומי של לחץ אוויר.

350 אם ברכבך מותקנים צמיגי חורף בעלי שיעור מהירות נמוך מהמצוין במסמכי הרישוי, אל תחרוג מהמהירות המרבית המותרת של הצמיגים המותקנים.

לחץ אוויר בצמיגים קרים

הוסף +0.3 בר לערך לחץ האוויר המומלץ כאשר הצמיגים עדיין חמים. אך יש לבדוק מחדש את ערכי הניפוח הנכונים כשהצמיגים קרים. עבור צמיגי שלג הוסף +0.2 בר ללחצי הניפוח של צמיגים רגילים.

קומפקטי גלגל חלופי	גלגל חלופי בגודל מלא (**)	עומס מלא		ללא מטען/עומס בינוני		צמיגים
		אחורי	קדמי	אחורי	קדמי	
4.2	2.8	2.8	2.8	2.8	2.8	205/55 R19 97H (*)
		2.2	2.4	2.2	2.4	215/65 R16 98H (*) (***)
	2.4	2.2	2.4	2.2	2.4	215/60 R17 96H (***) 215/60 R17 96V (***)
		2.2	2.4	2.2	2.4	225/55 R18 98H (***) 225/55 R18 98V (***)
		2.2	2.4	2.2	2.4	235/45 R19 99H (***) 235/45 R19 99V (***)

(*) אם קיים

(**) אחרי השימוש בגלגל החלופי במקרה חירום, תקן את לחץ האוויר בגלגל לערך המומלץ המופיע בטבלה הבאה בהקדם האפשרי.

(***) לחצי האוויר המצוינים נועדו לנוחות נסיעה. לשיפור צריכת הדלק, ניתן להעלות את לחצי הניפוח עד 3.0 בר בגלגלים הקדמיים ו- 2.8 בר בצמיגים האחוריים.

TPMS (מערכת בקרת לחץ אוויר בצמיגים)

111 (110 109 108 107) ⚠

30 ⚠

הרכב מצויד במערכת בקרת לחץ אוויר בצמיגים (TPMS) שמיידיעת את הנהג על לחץ אוויר נמוך בצמיגים לפי מידת הלחץ של הצמיג הקר, וזאת לפי הפירוט המצוין בטבלת "לחצי אוויר בצמיגים קרים" בפרק "נתונים טכניים".

הערה המערכת מזהירה רק כאשר לחץ האוויר בצמיג נמוך. היא אינה מנפחת אותו. לחצי האוויר משתנים בהתאם לטמפרטורה בערך ב- 0.07 בר לכל 6.5°C . משמעות הדבר שהפחתה בטמפרטורה החיצונית תואמת להפחתה בלחץ האוויר בצמיג. מלא תמיד את הצמיג באוויר בעודו קר. מידת הלחץ האוויר בצמיג קר מוגדרת לאחר לפחות 3 שעות שהרכב נייח, או נסיעה שלא עולה על 1.6 ק"מ לאחר 3 שעות שהרכב נייח.

אסור שמידת לחץ האוויר בצמיג תעלה על מידת הלחץ המרבית שמצוינת בדופן הצמיג. לפרטים נוספים עיין בהנחיות תחת הנושא "חישוקים וצמיגים" בפרק "נתונים טכניים".

לחץ האוויר בצמיג יעלה במהלך נהיגה ברכב. מצב זה רגיל ואינו מצביע על צורך בניפוח הצמיג.

המערכת תזהיר את הנהג מפני לחץ אוויר נמוך, אם הלחץ ירד מתחת לסף האזהרה מכל סיבה, גם עקב השפעת הטמפרטורה החיצונית או שחרור טבעי של אוויר דרך הצמיג. המערכת תמשיך להתריע לנהג על לחץ אוויר נמוך כל עוד התנאים הללו מתקיימים, ולא תפסיק עד אשר לחץ האוויר בצמיגים יתוקן לערך הנכון. הערה לכן, אם לחץ האוויר נמוך (נורית האזהרה ⚠) נדלקת בלוח המחוונים, הוסף אוויר לצמיגים עד שייגיעו לערך הרצוי לצמיגים קרים.

ברגע שהמערכת תקבל את לחצי האוויר המעודכנים, היא תתעדכן אוטומטית ונורית אזהרת לחץ אוויר נמוך בצמיגים ⚠ תכבה. לקבלת מידע זה, ייתכן שיהיה צורך לנסוע ברכב למשך כ- 10 דקות ובמהירות מעל 24 קמ"ש.

לדוגמה, לרכבך יש לחץ אוויר בצמיג קר (רכב חנה לפחות 3 שעות) של 32 psi הרשום בתווית הנתונים לצמיגים. אם הטמפרטורה החיצונית היא 20°C והלחץ האמיתי בצמיג הוא 28 psi, כאשר הטמפרטורה תרד ל- 7°C , הלחץ ירד לכ- 24 psi. לחץ האוויר הזה נמוך מספיק להדלקת נורית האזהרה של TPMS ⚠.

נהיגה ברכב יכולה לגרום לעליית לחץ האוויר בצמיג בכ- 28 psi, אבל נורית האזהרה ⚠ עדיין תידלק. במצב זה, נורית האזהרה תיכבה רק לאחר מילוי אוויר בצמיגים עד לערך הנקוב לצמיגים קרים המצוין בתווית הנתונים לצמיגים.

הערה בעת ניפוח צמיג חם, ייתכן שיהיה צורך להגדיל את מידת הלחץ ל- 4 psi מעל ללחץ הקר המומלץ, כדי לכבות את נורית האזהרה ⚠.

33 (32 31) ⚠

הערות:

☐ מערכת TPMS לא נועדה להחליף טיפול ותחזוקה רגילים בצמיגים, או כדי להתריע על כשל בצמיג או על מצבו.

☐ אין להשתמש ב-TPMS כמד לחץ בזמן ניפוח הצמיגים.

☐ נסיעה ברכב עם לחץ אוויר נמוך בצורה משמעותית בצמיגים יכולה לגרום לחימום יתר של הצמיג ולכשל. לחץ אוויר נמוך בצמיג יכול גם לגרום לעליה בצריכת הדלק, בלאי מהיר של הצמיג ולירידה באחיזת הכביש ובמרחק העצירה.

☐ יש לזכור כי מערכת TPMS אינה מהווה תחליף לתחזוקה הולמת של הצמיג, ובאחריות הנהג לשמור על לחץ אוויר תקין באמצעות מד לחץ אוויר מתאים, גם אם לחץ האוויר לא נמוך מספיק כדי להדליק את נורית האזהרה של המערכת.

□ שינויי טמפרטורה עונתיים ישפיעו על לחץ האוויר, ומערכת TPMS תנטר את לחץ האוויר בפועל בצמיג.

TPMS (מערכת בקרת לחץ אוויר בצמיגים) עם חיישנים אלחוטיים

מערכת בקרת לחץ האוויר בצמיגים (TPMS) משתמשת בטכנולוגיית אלחוטית ביחד עם חיישנים אלקטרוניים המותקנים על חישוקי הגלגלים כדי לעקוב אחר הלחץ בצמיגים. החיישנים שמהווים חלק משסתום הניפוח של הצמיג, משדרים את הלחץ בצמיג אל יחידת קליטה.

הערה יש חשיבות רבה לבדוק באופן סדיר את הלחץ בכל הצמיגים ולשמור על הלחץ הנכון.

מערכת TPMS מכילה את המרכיבים הבאים:

□ יחידת מקלט

□ 4 חיישני ניטור לחץ אוויר בצמיגים

□ הודעות אזהרה שונות של מערכת בקרת לחץ אוויר בצמיגים אשר מופיעות בתצוגת לוח המחוונים.

□ נורית אזהרת מערכת בקרת לחץ אוויר בצמיגים

חיווי על לחץ אוויר נמוך בצמיגים

נורית האזהרה (!) תידלק בלוח המחוונים ויישמע צליל אזהרה כאשר לחץ האוויר נמוך באחד הגלגלים או יותר. בנוסף תוצג בלוח המחוונים ההודעה Low tyre Pressure (לחץ אוויר נמוך) ותצוגה גרפית תציג את לחצי האוויר לכל צמיג.

ערכי לחץ אוויר נמוך יוצגו בצבע אחר.



70

55203610

אם הדבר קורה, עליך לעצור בהקדם האפשרי, לנפח את הצמיגים עם לחץ אוויר נמוך (המוצג בצבע אחר בתצוגה הגרפית בלוח המחוונים) ולנפח ללחץ האוויר המומלץ לצמיג קר בתווית נתוני הצמיגים. ברגע שהמערכת תקבל את לחצי האוויר המעודכנים, היא תתעדכן אוטומטית, ערכי לחץ האוויר המופיעים בתצוגה הגרפית בלוח המחוונים יפסיקו להיות מודגשים ויחזרו לצבעם המקורי, ונורית אזהרת לחץ אוויר נמוך בצמיגים (!) תכבה.

הערה בעת ניפוח צמיג חם, ייתכן שיהיה צורך להגדיל את מידת הלחץ ל-4 psi מעל ללחץ הקר המומלץ בתווית נתוני צמיגים, כדי לכבות את נורית האזהרה (!).

לקבלת מידע זה, ייתכן שיהיה צורך לנסוע ברכב למשך כ-10 דקות ובמהירות מעל 24 קמ"ש.

הודעה על בדיקת מערכת TPMS

כאשר מתגלה תקלה, המערכת תשמיע צליל, נורית האזהרה תהבהב למשך 75 שניות ולאחר מכן תישאר דלוקה. יישמע גם צליל אזהרה. בנוסף, תופיע ההודעה Service TPM system (טפל במערכת בקרת לחץ אוויר בצמיגים) בתצוגת לוח המחוונים למשך חמש שניות, ולאחר מכן יופיעו קווים מפרידים (-) (-) במקום ערכי הלחץ כדי לציין אילו חיישנים לא נקלטים על ידי המערכת.

אם מפתח ההתנעה הוצא ממתג ההתנעה והוכנס מחדש, הרצף יחזור על עצמו כל עוד התקלה קיימת. אם התקלה אינה קיימת יותר, נורית האזהרה תפסיק להבהב, ההודעה Check TPMS (בדוק את מערכת לחץ אוויר בצמיגים) לא תופיע בתצוגה, וערכי הלחץ יופיעו במקום מקפים. תקלה במערכת עלול לקרות עקב אחד מהמצבים הבאים:

□ תקלה עקב מכשירים אלקטרוניים סמוכים או נהיגה בקרבת מכשירים הפועלים על תדר רדיו זהה לתדר של חיישני מערכת TPMS.

□ התקנת חלונות כהים שמשפיעה על אותות גלי הרדיו.

□ שלג או קרח על הגלגלים או על בתי הגלגלים.

אזהרה



98 המערכת לניטור שטחים מתים לא מתריעה לנהג על כלי רכב מתקרבים אשר נמצאים מחוץ לאזורי הגילוי. על הנהג לשים לב תמיד לנעשה בכביש, לתנאי הדרך ולמסלול הנסיעה של הרכב.

99 המערכת לניטור שטחים מתים היא רק אמצעי עזר שנועדה לסייע לנהג לזהות עצמים בשטחים מתים. המערכת לא נועדה לזהות הולכי רגל, רוכבי אופניים או בעלי חיים. אפילו אם רכבך מצויד במערכת BSM, הבט תמיד במראות הרכב, הבט מעבר לכתף והשתמש בפנסי האיתות לפני ביצוע מעבר נתיב. אחרת, קיימת סכנת פציעות חמורות או קטלניות.

100 מערכת התרעת תנועה חוצה מאחור (ACP) היא לא מערכת גיבוי לנהג. היא נועדה לסייע לנהג לזהות כלי רכב הנוסעים באזורי חניה. הנהג צריך להיזהר בנסיעה לאחור גם בעת שימוש במערכת ACP. בדוק תמיד היטב את האזור שמאחורי הרכב, הבט לאחור, וודא שאין הולכי רגל, בעלי חיים ורכבים אחרים, מכשולים או שטחים מתים, לפני נסיעה לאחור. אחרת, קיימת סכנת פציעות חמורות או קטלניות.

101 מערכת ה-FCW היא כלי עזר בידי הנהג שחייב להתרכז בנהיגה בלבד. האחריות מוטלת תמיד על הנהג, שצריך להתייחס לתנאי התנועה כדי לנהוג בביטחון מלאה. על הנהג לישמור תמיד על מרחק בטוח מהרכב שנוסע לפניו.

(צמיגי כביש) בגלגלים וחישובים ללא חיישני TPMS, כמו למשל גלגלי צמיגי חורף.

על מנת לנטרל את מערכת TPMS, תחילה עליך להחליף את כל צמיגי הרכב בכאלו שאינם מצוידים בחיישני לחץ אוויר. לאחר מכן, סע ברכב למשך 10 דקות ובמהירות גבוהה מ- 24 קמ"ש. TPMS תשמיע צליל אזהרה ונורת האזהרה (!) תהבהב 75 שניות ולאחר מכן תמשיך לדלוק קבוע. הודעה תואמת תופיע בתצוגת לוח המחוונים, ולאחר מכן יופיעו קווים מפרידים במקום ערכי הלחץ.

החל ממחזור ההתנעה הבא, לא יישמע האות הקולי של מערכת TPMS ולא תופיע ההודעה התואמת בתצוגת לוח המחוונים, אך הקווים המפרידים (-) יישארו במקום ערכי הלחץ.

כדי להפעיל שוב את המערכת, החלף את כל צמיגי הרכב בכאלו המצוידים בחיישני לחץ אוויר. לאחר מכן, סע ברכב למשך 10 דקות ובמהירות גבוהה מ- 24 קמ"ש. TPMS תשמיע צליל אזהרה ונורת האזהרה (!) תהבהב 75 שניות ולאחר מכן תיכבה. הודעה תואמת תופיע בתצוגת לוח המחוונים, ולאחר מכן יופיעו ערכי לחץ האוויר במקום קווים מפרידים.

עם ההתנעה הבאה, תיעלם גם ההודעה מהתצוגה, בתנאי שלא קיימת תקלות מערכת אחרות.

□ שימוש בשרשראות שלג.

□ שימוש בגלגלים/צמיגים שלא מצוידים בחיישני TPMS.

גלגל חלופי קומפקטי (אם קיים)

הגלגל החלופי הקומפקטי לא מצויד בחיישני TPMS. אחרי התקנתו בנהיגה נדלקת נורת האזהרה (!) (מהבהבת במשך כ- 75 שניות ולאחר מכן ממשיכה לדלוק בקביעות). הנורית דולקת עד שיותקן גלגל המצויד בחיישני TPMS מקורי.

גלגל חלופי בגודל מלא (ללא חיישן TPMS): אחרי התקנתו בנהיגה נדלקת נורת האזהרה (!) (מהבהבת במשך כ- 75 שניות ולאחר מכן ממשיכה לדלוק בקביעות).

הנורית דולקת עד שיותקן גלגל המצויד בחיישני TPMS מקורי. לאחר מכן, המערכת חוזרת לפעולה סדירה ונורת האזהרה (!) כבית.

גלגל חלופי בגודל מלא (עם חיישן TPMS): אחרי התקנתו בנהיגה תיכבה נורת האזהרה (!).

חשוב בכל המקרים המוזכרים מומלץ לבדוק את לחץ האוויר בצמיגים לפני תחילת הנסיעה.

אזהרה אם הצמיגים מוחלפים, ייתכן כי תצטרך לבצע נסיעות קצרות, לפני שהמערכת תשוב לפעול כסדרה.

נטרול TPMS (אם קיים)

ניתן לנטרל את מערכת TPMS אם אתה מחליף את כל ארבעת הגלגלים והצמיגים

1102 לעולם אין לבחון את יכולותיה של מערכת אזהרת התנגשות מלפנים באופן חסר אחריות ומסוכן שיסכן את בטיחותך ואת בטיחותם של משתמשי הדרך האחרים.

1103 אם במהלך התערבות של מערכת FCW, הנהג לוחץ על דוושת האצה במלואה אן מבצע תמרון היגוי חד, בלימה אוטומטית עשויה להיות מופסקת (לדוגמה כדי לאפשר תמרון התחמקות ממכשול).

1104 מערכת FCW מתערבת במקרה של כלי רכב שנוסעים באותו הנתיב. היא לא מתייחסת לאנשים, בעלי חיים, או חפצים אחרים כגון כיסאות גלגלים.

1105 אם הרכב נמצא על מסוע גלילים למטרות טיפולי תחזוקה, או אם הוא נוסע בתוך מתקן רחיצה אוטומטי כאשר יש מכשול לפניו (רכב אחר, קיר או מכשול אחר, לדוגמה), המערכת עשויה לזהות זאת ולהתחיל לפעול. במקרה כזה יש לנטרל את המערכת מיד באמצעות ההגדרות שבמערכת Uconnect™.

1106 מערכת אזהרת התנגשות מלפנים (FCW) אינה מיועדת למנוע תאונות ואינה יכול לזהות מראש כל תאונה אפשרית. הנהג הוא בעל האחריות על הרכב, והוא השולט בהגה ובבלמים. אי ציות לאזהרה זו עלול לגרום לפגיעה חמורה או למוות.

1107 קיומה של מערכת TPMS אינו מבטל את הצורך בבידוק רגילות של לחץ האוויר בצמיגים על ידי הנהג, לרבות בגלגל החלופי, וביצוע פעולות תחזוקה נכונות. המערכת אינה מיועדת להתרעה על תקלות אפשריות בצמיג.

1108 לחץ אוויר יש לבדוק בצמיגים קרים. אם מכל סיבה שהיא עליך לבדוק את לחץ האוויר בצמיגים חמים, אל תפחית את לחץ האוויר אם הוא גבוה מהערך המומלץ אלא חזור על הבדיקה בצמיגים קרים.

1109 אם הותקן גלגל אחד או יותר ללא חיישנים (לדוגמה גלגל חלופי), המערכת לא תהיה זמינה יותר והודעת אזהרה תופיע בתצוגה, זאת עד שיתקנו שוב גלגלים עם חיישנים.

1110 מערכת TPMS לא מסוגלת לציין ירידת לחץ פתאומית (לדוגמה, התפוצצות צמיג). במקרה זה, עצור את הרכב בבלימה הדרגתית והימנע מתנועות היגוי חדות.

1111 שינויים בטמפרטורה חיצונית עלולים להשפיע על לחץ אוויר בצמיגים. המערכת עשויה לסמן על לחץ נמוך בצמיגים. במקרה כזה, בדוק את מידת לחץ האוויר בצמיג קר, ובמקרה הצורך הוסף אוויר עד לערך הרצוי.

חשוב 

21 בתנאי מזג אוויר מסוימים כגון גשם או ערפל כבד, ברד או שלג, ייתכן שהמערכת תפעל באופן מוגבל או לא תפעל כלל.

22 אין לכסות את חלק הפגוש שלפני החיישן במדבקות, בפנסי עזר או בכל עצם אחר.

23 ייתכן התערבות לא צפויה או מאוחרת של המערכת כאשר כלי רכב אחרים נושאים מטענים הבלטים מהצדדים, מלמעלה, או מהחלק האחורי של אותו הרכב.

24 תיתכן השפעה לרעה על פעולת המערכת במקרה של ביצוע שינויים ברכב, כמו שינוי גיאומטרי בחלק הקדמי, החלפת צמיגים, או העמסת מטען רב מהרגיל ברכב.

25 תיקונים לא נכונים בחלקו הקדמי של הרכב (למשל בפגוש, בשלדה), עלולים לשנות את מיקומו של חיישן הרדאר ולהשפיע על פעולתו. לתיקונים מסוג זה מומלץ לפנות למרכז שירות מורשה מטעם חברת סמלת בע"מ.

26 אל תטפל או תבצע שינויים מכל סוג בחיישן הרדאר או במצלמה שעל השמשה הקדמית. אם יש תקלה בחיישן, מומלץ לפנות למרכז שירות מורשה מטעם חברת סמלת בע"מ.

27 בעת גרירת גרור (רכבים עם 00 גרירה לא מקורי) או רכב או בעת עלייה על מוביל (או רכב להובלה), יש לנטרל את המערכת דרך מערכת Uconnect™.

28 אל תשתמש במתזי לחץ גבוה כדי לנקות את החלק התחתון של הפגוש, ובייחוד לא את המחבר החשמלי של המערכת.

29 היזהר במהלך ביצוע תיקונים וצביעות. באזור שמסביב לחיישן (לוח המכסה את החיישן בחלק השמאלי של הפגוש). במקרה של חבטה בחזיתו החיישן עלול להפסיק לפעול אוטומטית ותוצג הודעת אזהרה בתצוגה המציינת שנדרש תיקון של החיישן. גם אם לא מופיעה הודעת אזהרה, נתק את המערכת אם אתה חושב שמיקום החיישן השתנה (עקב התנגשות במהירות נמוכה במהלך תמרוני חניה, למשל). במקרים אלה, מומלץ לפנות למרכז שירות מורשה של חברת סמלת בע"מ ליישור ולהחלפת החיישן.

30 ערכת החירום לתיקון צמיג שסופקה עם הרכב, מתאימה לשימוש עם חיישני TPMS. שימוש בחומר איטום לצמיגים לא מקורי עלול להפריע לתפקוד המערכת אם נעשה שימוש בחומרי איטום שאינם תואמים לחומר המקורי, מומלץ לבדוק את פעולת חיישנים TPMS במרכז שירות מורשה מטעם חברת סמלת בע"מ.

31 מערכת TPMS תוכננה להתאמה עבור הגלגלים והצמיגים המקוריים של הרכב. היא מותאמת ללחצים של גודל הצמיגים המותקנים ברכב. שימוש בצמיגים ובגלגלים לא מקוריים או בעלי גודל, סוג ו/או צורה שונה, עלול לגרום לפעולה לא תקינה של המערכת או נזק לחיישנים. חיישני מערכת TPMS לא נועדו עבור צמיגים לא מקורים. צמיגים אלו יכולים לגרום לפעילות משובשת של כל המערכת ולנזק בחיישנים. מומלץ להשתמש בצמיגים מקוריים כדי להבטיח פעילות תקינה של מערכת TPMS.

32 שימוש בחומר איטום לצמיגים לא מקורי עלול לגרום נזק לחיישן של מערכת TPMS. לאחר שימוש בחומר איטום לא מקורי, מומלץ להביא את הרכב למרכז שירות מורשה מטעם סמלת בע"מ כדי לבדוק את תפקוד החיישן.

33 לאחר בדיקה או התאמה של לחצי האוויר בצמיגים, עליך תמיד להתקין בחזרה את מכסה שסתום הצמיג. כך תימנע חדירת לחות ולכלוך לשסתום, שעלולה לגרום נזק לקנה השסתום.

תיק כלים ומגבה

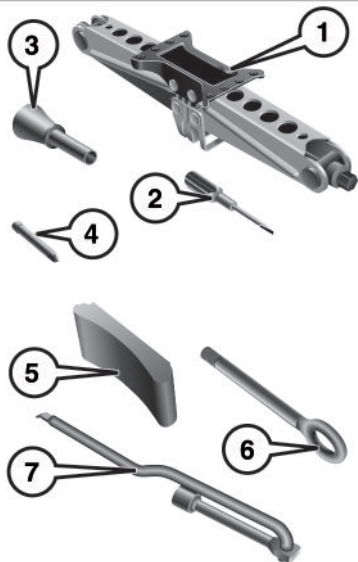

142

55204800

תיק הכלים מכיל את הפריטים הבאים

(איור 142):

- 1: מגבה
- 2: מברג
- 3: מתאם לתדלוק חירום
- 4: פין יישור הגלגל (אם קיים, לשימוש בעת התקנת גלגל חלופי).
- 5: סד עצירה להחזקת הגלגלים
- 6: טבעת גרירה
- 7: מפתח בורגי גלגל להסרה/הידוק של בורגי הגלגל והפעלת המגבה.

אחסון המגבה/אחסון גלגל חלופי

הגלגל החלופי או בהתאם לדגם הגלגל החלופי הקומפקטי נמצא מתחת לרצפת תא המטען.

אם קיימים, הכלים נמצאים במגש הכלים מסביב לתא הגלגל החלופי.

המגבה נמצא במגש כלים מתחת לגלגל החלופי.

הוצאת המגבה

1. פתח את דלת תא המטען.
2. הרום את מכסה הגישה כדי לאפשר גישה בעזרת ידידת רצפת המטען.
3. הסר את התפסנים המחזיקים את הצמיגי החלופי, והוצא את הצמיגי החלופי מהרכב.

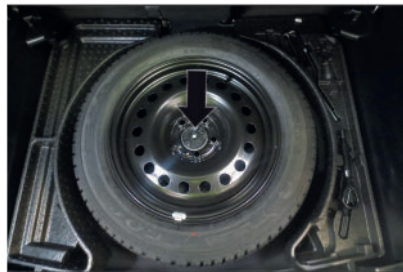

141

55203790

4. הוצא את המגבה החוצה.

3. החלפת גלגל ותיקון צמיג

החלפת גלגל

(295 (294

מגבה

נא שים לב כי:

- אין צורך לכוון את המגבה.
- לא ניתן לתקן את המגבה; אם הוא לא תקין יש להחליפו במגבה מקורי אחר.
- לא ניתן לחבר למגבה כלי אחר מלבד ידית הסיבוב שלו.

תחזוקה

- מנע הצטברות של לכלוך על הבורג.
- שמור על הבורג משומן.
- לעולם אל תבצע שינויים במגבה.

תנאי לאי שימוש

- טמפרטורה מתחת ל-40°C.
- על קרקע חולית או בוצית.
- על קרקע לא ישרה.
- במדרונות תלולים.
- בתנאי מזג אוויר קיצוניים: סערות רעמים, טייפונים, הוריקנים, סופות שלג, סערות וכד'.
- במגע ישיר עם המנוע או לשם ביצוע תיקונים מתחת לרכב.
- בסירות.

הוראות הגבהה

(302) ⚠️

תזת אזהרת מגבה



145

5520120D

(85) ⚠️

☐ התרע בפני עוברים ושבים שאתה עומד להגביה את הרכב, מכיוון שעל האגשים להתרחק מהרכב ולא לגעת בו עד להנמכתו בתום ההחלפה. כמו כן אסור שיישארו נוסעים ברכב.

☐ אם הרכב מצויד בגלגלי אלומיניום, בהם המכסה המרכזי מכסה את בורגי הגלגל, השתמש במפתח בורגי הגלגל כדי להסיר בזהירות את המכסה המרכזי, לפני הגבהת הרכב.

☐ לפני הגבהת הרכב, שחרר - מבלי להסיר - את בורגי הגלגל הנקור באמצעות מפתח בורגי הגלגל. כאשר הגלגל עדיין על הקרקע, סובב את הברגים סיבוב אחד נגד כיוון השעון.

☐ הנה את המגבה מתחת לרכב, ליד הגלגל שיש להחליף.

☐ הכנס את המפתח (4) (איור 146) בחיבור המשושה (1) של המגבה (2) וסובב אותו בכיוון השעון עד שתושבת ההגבהה

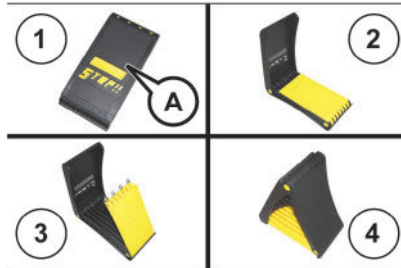

143

5520466D

☐ הצב את הסד (A) מאחורי הגלגל הנמצא באלכסון לגלגל המוחלף (איור 144) כדי למנוע את תזוזת הרכב בעת ההגבהה.

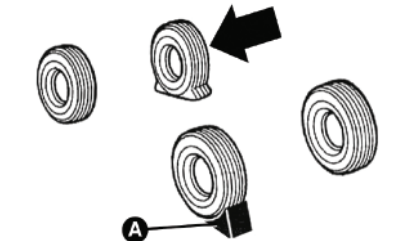

144

J0A0158

הערה אסור להשאיר נוסעים ברכב בעת שהרכב מורם על מגבה.

תהליך החלפה

(301) (300) (299) (298) (297) (296) ⚠️

פעל באופן הבא:

☐ עצור את הרכב במקום בטוח, הרחק מהתנועה בדרך, היכן שאתה יכול לטפל בצמיג בבטחה, רחוק ככל האפשר מהדרך. על הקרקע להיות ישרה ודחוסה דיה.

☐ הדלק את פנסי תאורת החירום והפעל את בלם החניה.

☐ שלב הילוך ראשון או הילוך נסיעה לאחור (תיבת הילוכים ידנית) או העבר את ידית ההילוכים למצב חניה P (תיבת הילוכים אוטומטית עם מצמד כפול).

☐ דומם את המנוע.

☐ לבש את האפוד הזוהר (לבטיחותך ובהתאם לחוקים התקפים במדינה שבה אתה נמצא), לפני צאתך מהרכב.

☐ אם אתה נמצא במדרון בדרך, בייחוד תלול מרוד, או על קרקע לא ישרה, הוצא את סד העצירה (A) פתח אותו כמוצג באיור 143.

- התקן את הגלגל החלופי.
- התקן את הברגים, מבלי להדקם.
- הפעל את המגבה והורד לגמרי את הרכב.
- הדק את בורגי הגלגל, לסירוגין מבורג אחד לזה שמולו (בהתאם לסדר הממוספר המתואר באיור 150). במקרה של ספקות בנוגע למומנט ההידוק של בורגי הגלגל, צור קשר עם מרכז שירות מורשה מטעם חברת סמלת בע"מ.

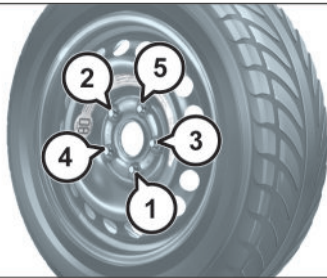

150

JOA0159C

- הנח את המגבה על מגש הכלים ופתח אותו מספיק בשביל לקבע אותו. חזר את המגבה ואת התקן הנעילה של הגלגל החלופי.

⚠ (303) (304) (305)

אזהרות

- אם אין ברירה אלא לבצע את התיקון בדרך או סמוך אליה, שים לב והיזהר מאוד מתנועת המכוניות.
- היזהר במיוחד בעת שימוש במפתח להסרת בורגי הגלגל, עשויים להיות להם קצוות חדים.

נקודות הרמה אחורית



148

55203950

נקודות הרמה קדמית

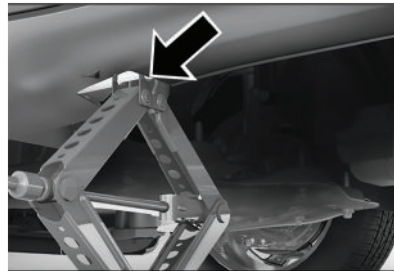

149

55203960

- הגבה את הרכב עד שהוא מספר סנטימטרים מעל לקרקע.
- הסר את ברגי ההידוק ואת הצמיג.
- הכנס את פין היישור בטבור הגלגל (במקרה של גלגלי אלומיניום) כדי לסייע בהתקנת הגלגל החלופי.
- ודא ששטח המגע בין הגלגל החלופי לצלחת הגלגל נקיים, כדי שהברגים לא ישחררו.

תיתפס היטב באזור ההגבה של קורת הצד מתחת לדלת (3) (ראה איור 147 - איור 148 - איור 149 לנקודות ההרמה), שמור שהתושבת תהיה מיושרת עם החרוץ המצוין בסמל על הדופן שמתחת לדלת.

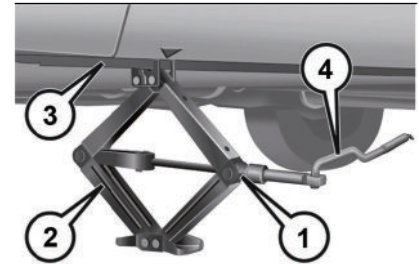

146

55203930

מיקום נקודות הרמה



147

55203940

□ אחסן את הגלגל החלופי ואת הגלגל החלופי הקומפקטי במקום המיועד בתא המטען.

□ החזר את רצפת תא מטען למקומה הנכון.

אזהרה



294 מסוכן להיכנס מתחת רכב מוגבה.

הרכב עלול להחליק מהמגבה וליפול עליו. אתה עלול להימחץ. לעולם אל תכניס חלק מוּפֶּךְ מתחת לרכב המורם על מגבה. אם עליך להיכנס מתחת לרכב, הבא אותו למרכז שירות, היכן שניתן להעלותו על מגבה של מוסך.

295 לעולם אל תתניע או תאיץ את המנוע כאשר הרכב מורם על מגבה.

296 אם הגלגל הנקור והמגבה מאוחסנים בתא הנוסעים, הם מהווים סכנה חמורה לנוסעים בעת תאונה או בלימה חדה. לפיכך, אחסן את הגלגל ואת המגבה במקומות הייעודיים בתא המטען.

297 מסוכן מאוד להחליף גלגל בצד הרכב הפונה לנתיב התנועה. ודא שהרכב רחוק דיו מהכביש, כדי לא להידרס בידי רכב חולף.

298 סמן את מיקומו של רכב עומד בהתאם לתקנות המקומיות: נוריות אזהרה, משולש אזהרה, וכו'. על האנשים שבתוך הרכב לצאת החוצה ולהמתין ליתרון הגלגל הרחוק מהרכב ומסכנות אפשריות של התנועה. בשיפועים ודרכים לא ישרות, חסום את הגלגלים בסדי עזירה.

□ לאחר נסיעה של כ-40 ק"מ עצור ובדוק שהברגים מהודקים כראוי.

התקנה מחדש של הגלגל הרגיל

בהתאם להליך שתואר קודם לכן, הרם את הרכב באמצעות המגבה, הסר את הצמיג החלופי או הצמיג החלופי הקומפקטי. התקן מחדש את הגלגל הרגיל באופן המתואר להלן.

□ ודא שפני המגע בין הגלגל הרגיל לטבור הגלגל נקיים, כדי שהברגים לא ישחתרו.

□ התקן את הגלגל והדק את הברגים באמצעות המפתח המסופק.

□ הנמך את הרכב והסר את המגבה.

□ באמצעות מפתח הגלגלים שסופק הדק באופן מלא את חמשת הברגים לפי הסדר באיור 150.

□ במקרה של ספקות בנוגע למומנט ההידוק של בורגי הגלגל, צור קשר עם מרכז שירות מורשה מטעם חברת סמלת בע"מ.

□ אם קיים התקן את כיסוי טבור הגלגל, תוך שאתה נזהר למקם את שלושת הפינים בתושבות שלהן בגלגל.

□ היזהר לא לשבור את הפינים שאתה לוחץ על הכיסוי.

בסוף הפעולה

פעל באופן הבא:

□ הנח את המגבה והכלים האחרים במקום המיועד בתא המטען.

□ הרמת הרכב למעלה מהנדרש עלולה להפחית את היציבות: מגבה עלול להחליק ולפצוע אנשים קרוב אליו. אל תרים את הרכב מעל לגובה הדרוש להחלפת הגלגל.

□ צמיגים עם כיוון תנועה ניתנים לזיהוי בחצים המסומנים על דופן הצמיג ומציינים את כיוון התנועה. חובה להתקינם בהתאם להוראות. רק באופן זה הצמיגים ישמרו על תכונות.

□ האחיזה, הרעש, עמידות לבלאי וניקוז מים על משטחים רטובים.

□ אם לאחר נקרה, יש להתקין צמיג כזה בכיוון הפוך, יש להמשיך לנסוע בזהירות רבה, מאחר וביצועי הצמיג מוגבלים בתנאים אלה. אמצעי זהירות זה חשוב במיוחד בעת נסיעה שמשטח הדרך רטוב.

□ כדי לקבל את הביצועים הטובים ביותר מצמיגים עם כיוון תנועה, מומלץ להחזיר את כל הגלגלים לכיוון התנועה הנכון בהקדם האפשרי.

□ ודא שהגלגל החלופי מותקן עם השסתום פונה כלפי חוץ. הגלגל עלול להיניק אם הוא מותקן באופן שגוי.

□ ברכבים שיש להם מכסה טבור או מכסה גלגל, אל תנסה להתקין אותם על הגלגל החלופי או על הגלגל החלופי הקומפקטי.

□ למניעת פציעה, יש להשלים את ההידוק של הברגים כאשר כל גלגלי הרכב על הקרקע, כדי למנוע מהרכב מליפול מהמגבה.

299 המגבה הוא כלי שנועד להחלפת גלגל בלבד, אם צמיג נקור או ניזוק ברכב שהוא סופק בו או בכלי רכב אחרים מאותו דגם. אסור בהחלט להשתמש במגבה למטרות אחרות או בדגמי רכב אחרים.

לעולם אל תבצע משימות תחזוקה או תיקונים מתחת לרכב ואל תחליף צמיגי קיץ בחורף ולהיפך, לשם כך מומלץ לפנות למרכז שירות מורשה מטעם חברת סמלת בע"מ. לעולם אל תיכנס מתחת לרכב שמורם במגבה. חצב את המגבה בנקודות ההגבה הייעודיות בלבד.

אל תשתמש במגבה, כדי להרים עומסים הגבוהים מאלה הנקובים בתווית. לעולם אל תתניע מנוע ברכב שמורם על מגבה. אם הרכב מורם לגובה רב מהדרוש הרכב והמגבה עלולים לאבד יציבות, והרכב עלול ליפול מהמגבה ולגרום נזק רב. לכן הרם את הרכב רק מטפיק כדי להחליף גלגל חלופי (אם קיים).

300 בעת שאתה מסובב את ידית המגבה, ודא שהיא נעה בחופשיות ושדך לא נשרטת במגע עם הקרקע. החלקים הנעים של המגבה (ברגים וחיבורים) עלולים לגרום פגיעות: אל תיגע בהם. אם באת במגע עם חומר סיכה, נקה אותו ביסודיות.

301 בסיום הליך ההגבה/נעילה באמצעות המגבה, יש להוציא את המפתח ולהיזהר לא לסובבו בכיוון הנגדי בניסיון לסייע לחילוץ המפתח כדי למנוע שחרור של התקן החיבור וכשל של אבטחת הבטיחות.

302 הקפד למלא אחר האזהרות להחלפת גלגל, כדי למנוע פגיעה או נזק לרכב: חנה תמיד על קרקע ישרה ומוצקה רחוק ככל האפשר מהדרך לפני הגבהה של הרכב. הפעל את מהבהבי תאורת החירום.

חסום את הגלגל הנמצא באלכסון הנגדי למיקום המגבה מצדדי הקדמי והאחורי. הפעל את בלם החניה בחוזקה והעבר את תיבת הילוכים אוטומטית עם מצמד כפול למצב P (חניה) או בתיבת הילוכים ידנית שלב הילוך ראשון.

לעולם אל תתניע או תאיץ את המנוע כאשר הרכב מורם על מגבה. אל תתיר לאדם לשבת ברכב בעת הגבהתו. אם עליך להיכנס מתחת לרכב, הבא אותו למרכז שירות שבו ניתן להעלותו על מגבה של מוסך. השתמש במגבה רק במיקומים המצוינים ורק לשם הגבהת הרכב לצורך החלפת גלגל. אם אתה מבצע את ההחלפה בכביש או בסמוך לו, היזהר מאוד לא להיפגע מרכב חולף.

כדי לוודא שהגלגל החלופי, נקור או מנופח מאוחסן כראוי, יש לאחסנו כשהסתום פונה כלפי מטה.

303 מאפייני הנהיגה של הרכב ישתנו כאשר יותקן גלגל חלופי. הימנע מהאצות ומבלימות חזקות, מפעולות היגוי חדות ומפניות מהירות. אורך חיי השירות של צמיג חלופי קומפקטי הם כ- 3000 ק"מ, ואחריהם יש להחליף אותו בגלגל חדש מאותו סוג. לעולם אל תתקין צמיג רגיל על חישוק שמייעד עבור גלגל חלופי קומפקטי. תקן את הצמיג והחליף אותו בהקדם האפשרי. אסור להשתמש ביותר מגלגל חלופי קומפקטי אחד. אל תסכך את ההברגה של בורגי הגלגל לפני התקנתם: הם עלולים להשתחרר בעת נהיגה!

304 הגלגל החלופי הקומפקטי (אם קיים) נועד לשימוש ברכב בלבד: אין להתקין אותו בדגמים אחרים או להשתמש בגלגלים קומפקטיים של דגמים אחרים ברכב. יש להשתמש בגלגל החלופי הקומפקטי רק במקרה חירום. לעולם אל תאריך את השימוש בו מעבר לנדרש ואל תחרוג ממהירות של 80 קמ"ש. אזהרה! לשימוש זמני בלבד! עד 80 קמ"ש! החלף בגלגל סטנדרטי בהקדם האפשרי. לעולם אין להסיר או לכסות את המדבקה על הגלגל החלופי. לעולם אל תתקין צלחת גלגל על גלגל חלופי קומפקטי. הימנע מהאצות ומבלימות פתאומיות, מפעולות היגוי חדות ומפניות מהירות.

305 לא ניתן להתקין שרשראות שלג על גלגל חלופי קומפקטי (אם קיים). אם יש נקר בגלגל קדמי (מונג) ונדרשת התקנת שרשראות, החלף אותו בגלגל אחורי והתקן את הגלגל החלופי במקום הגלגל האחורי. באופן זה יש שני גלגלים רגילים על הגלגלים המונעים וניתן להתקין עליהם שרשראות שלג.

חשוב

85 אל תנסה להרים את הרכב בהגבהה במקומות שלא צוינו כמקומות הגבהה בהוראות של הרכב.

ערכת תיקון צמיג

(אם קיימת)

תיאור

313 (312 311 310 309 308 307 306) ⚠
315 (314)

86 ⚠

2 ⚠

ערכת תיקון צמיג נמצאת בתיבה ייעודית בתא המטען. המארז אף כולל מברג, וו גרירה ומתאם לתדלוק חירום.

לגישת הערכת תיקון צמיג, פתח את דלת תא המטען, הסר את רצפת תא המטען המשתנה והרם את השטיח. למידע מפורט עיין בנושא "החלפת גלגל".

ערכת תיקון צמיג (איור 151) כוללת:

מיכל אחד (A) הכולל חומר איטום לחיבור לצינורית שקופה להזרקת חומר איטום (D) ומדבקה (C) עם הכיתוב MAX. 80 km/h / 50 mph שיש להדביקה במקום נראה לעיין (לדוגמה על לוח המכשירים) לאחר תיקון הצמיג.

מדחס אחד (B)

זוג כפפות מגן הנמצא בתא האחסון של הצינורית (D) במדחס.

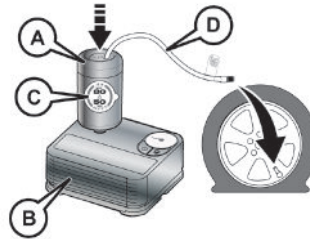

151

J0A0955C

אזהרה חומר האיטום יעיל בטמפרטורות חיצוניות שבין -40°C ל- $+50^{\circ}\text{C}$. לחומר האיטום יש תאריך תפוגה.

הליך תיקון

פעל באופן הבא:

עצור את הרכב הרחק מהתנועה במקום שבו ניתן לתקן את הגלגל בבטחה. יש לעצור את הרכב במפרץ, חניון או אזור חניה או שירות, והקרקע חייבת להיות ישרה ומוצקה ככל האפשר.

דומם את המנוע, הפעל את בלם החניה החשמלי ושלב להילוך ראשון או הילוך אחורי.

לפני היציאה מהרכב, לבש אפוד זוהר (אם תקנות התעבורה דורשות זאת), וציית להוראות התעבורה במדינה שבה אתה נוהג.

ודא שהנוסעים יוצאים מהרכב ונמצאים במקום בטוח, היכן שאינם מפריעים לתנועה וחשופים לסיכון של פגיעה.

במקרה של נקר בצמיג, החלף גלגל בהתאם לחוק במדינה שבה אתה נמצא.

הכנס את מיכל חומר האיטום (A) לשקע התואם במדחס. (B) ולחץ אותו כלפי מטה. הסר את מדבקת הגבלת המהירות (C) והדק אותה במקום נראה לעיין.

לבש את כפפות המגן.

הסר את מכסה שסתום הצמיג וחבר את הצינורית השקופה של נוזל האיטום (D) לשסתום. אם מיכל של 250 מ"ל מחובר, בבית הצינורית השקופה יש טבעת ניתנת להסרה כדי לסייע בהוצאה. ודא שמתג ההפעלה/הכיבוי (F) במצב כבוי (המתג אינו לחוץ).

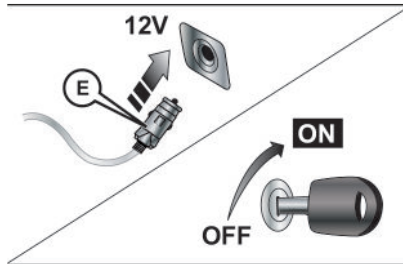

152

J0A0956

הכנס את מחבר החשמל (E) (איור 152) בשקע 12 וולט של הרכב והתנע את המנוע.

הפעל את המדחס בלחיצה על מתג ההפעלה/הכיבוי (F) (איור 153). כאשר לחץ האוויר (G) זהה לרשום בנושא "גלגלים" בפרק "נתונים טכניים" ובתווית התואמת

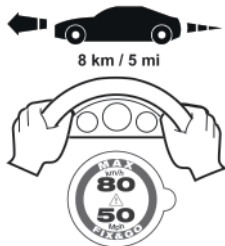

156

JOA0960

אם קריאת לחץ האוויר גבוהה מ- 1.8 בר/ 26 psi תקן את לחץ האוויר וסע למרכז שירות מורשה מטעם חברת סמלת בע"מ בהקדם האפשרי. אם לחץ האוויר נמוך יותר מ- 1.8 בר (26 psi) לאחר 15 דקות של הפעלה, אל תמשיך בניסיעה. עליך לפנות למרכז שירות מורשה מטעם חברת סמלת בע"מ.

הליך ניפוח ללחץ אוויר תקין

פעל באופן הבא:

- עצור את הרכב במקום בטוח, כמתואר לעיל, והפעל את בלם החניה החשמלי.
- הוצא מהמדחס את צינור הניפוח השחור הברג אותו בחוזקה לשסתום הצמיג. בצע את ההוראות המפורטות להלן. לחץ על לחצן שחרור אוויר M להתאמה של לחץ אוויר עודף בצמיגים (ראה נושא "הליך תיקון").

החלפת מיכל חומר איטום

פעל באופן הבא:

השתמש רק במיכלי חומר איטום מקוריים שנרכשו ממשווקים מורשים של Jeep .

הזז את הרכב כ- 10 מטרים כדי לאפשר את פיזור החומר. עצור את הרכב במקום בטוח, הפעל את בלם החניה החשמלי ונפח את הצמיג באמצעות צינור הניפוח (L) (איור 155).

אם גם כעת לחץ האוויר נמוך יותר מ- 1.8 בר (26 psi) לאחר 15 דקות של הפעלה, אל תמשיך בניסיעה. מומלץ לפנות למרכז שירות מורשה מטעם חברת סמלת בע"מ. לאחר נהיגה של 8 ק"מ (איור 156), הזז את הרכב למקום בטוח ושלב את בלם החניה החשמלי. הוצא המדחס ונפח באמצעות צינור הניפוח השחור (L).

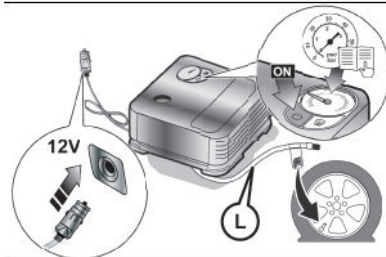

155

JOA0959

המופיע על מד לחץ האוויר, הפסק את פעולת המדחס בלחיצה שוב על מתג הפעלה וכיבוי.

- נתק את המיכל (A) (איור 154) מהמדחס בלחיצה על לחצן השחרור (H) והרם את המיכל כלפי מעלה.

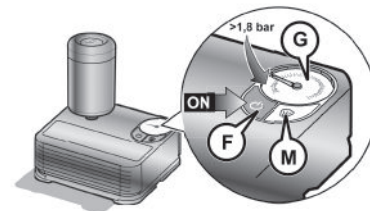

153

JOA0957

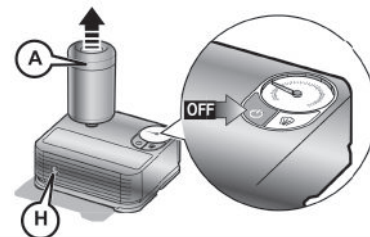

154

JOA0958

אם מד לחץ האוויר (G) (איור 153) מציג לחץ הנמוך מ- 1.8 בר (26 psi) לאחר 15 דקות לאחר הפעלת המדחס, כבה את המדחס, נתק את צינורית חומר האיטום (A) מהמדחס.

חשוב



86 חומר האיטום יעיל בטמפרטורות חיצוניות שבין 40°C - ל- 50°C +. לחומר האיטום יש תאריך תפוגה. ניתן לתקן צמיגים עם נזק עד קוטר של 6 מ"מ בסוליה. הראה את האריזה ואת התנויות לטכנאי מרכז שירות שיטפל בצמיג שתיקנת באמצעות ערכת תיקון צמיג.

חשוב



2 סלק כהלכה את הבקבוק ואת חומר האיטום. סלק אותם בהתאם לתקנות החוק הקיימות.

312 על פי תקנות מקומיות וכדי למנוע פגיעה בבני אדם ובסביבה, מידע על חומרים כימיים ואופן השימוש הנכון בחומר האיטום מופיע בתוויות הערכה. שימוש בערכה לפי הוראות היצרן מבטיח בטיחות הערכה ויעילותה. הקפד לקרוא בתשומת לב את המידע בתוויות לפני השימוש. נזק מכל סוג שנגרם עקב שימוש לא נכון בערכה הוא באחריות המשתמש. לחומר איטום תאריך תפוגה. החלף את הבקבוק, אם פג תוקפו של חומר האיטום.

313 אם לחץ האוויר ירד מתחת ל- 1.8 בר, אל תמשיך בנסיעה: ערכת החירום לתיקון הצמיג אינה יכולה להבטיח את האטימה ההולמת של הצמיג כי הנזק חמור מדי. לפעולות אלו צור קשר עם מרכז שירות מורשה מטעם חברת סמלת בע"מ.

314 הערכה לתיקון צמיג מתקנת את הצמיג באופן זמני בלבד, לכן יש לפנות למומחה לבידיקת הצמיג ולתקנו בהקדם האפשרי.

315 הזהר נהגים אחרים שהרכב ניח בהתאם לדרישות המקומיות: הפעל פנסי תאורת חירום, הצב משולש אזהרה וכד'. על נוסעי הרכב לצאת ממנו, בפרט אם הוא עמוס במטען כבד. על הנוסעים להתרחק מהתנועה במהלך החלפת הגלגל. בשיפועים או בדרכים משובשות השתמש בסדי עצירה או בחפצים דומים, כדי לחסום את גלגלי הרכב.

☐ להסרת המיכל לחץ על לחצן השחרור והרם אותו (ראה תיאור בעמודים קודמים).

אזהרה



306 אזהרה: אל תחרוג ממהירות של 80 קמ"ש. הימנע מהאצות ובלימות פתאומיות. הערכה לתיקון צמיג מתקנת את הצמיג באופן זמני בלבד, לכן יש לפנות למומחה לבידיקת הצמיג ולתקנו בהקדם האפשרי. לפני השימוש בצמיג ודא שהצמיג לא ניזוק יותר מדי ושהחישוק במצב טוב, אחרת אל השתמש בו וטפלן לשירותי דרך. אל תוציא גופים זרים מהצמיג. אל תפעיל את המדחס במשך יותר מ-20 דקות רצופות - סכנת התחממות יתר.

307 לא ניתן לתקן תקר בדופן הצמיג. אל תנסה להשתמש בערכת חירום, אם הצמיג ניזוק בגלל מחסור באוויר.

308 לבש את כפפות המגן שסופקו בערכת החירום לתיקון צמיגים.

309 הדבק את התוויות בשדה הראייה של הנהג כתזכורת לכך שצמיג תוקן בערכת התיקון. נהג בזהירות, במיוחד בעיקולים.

אל תחרוג ממהירות של 80 קמ"ש. הימנע מהאצות ובלימות פתאומיות.

310 לא ניתן לבצע תיקונים אם נגרם נזק לחישוק הגלגל (חריצים עמוקים שגורמים לאיבוד לחץ אוויר). אל תוציא גופים זרים (ברגים או מסמרים) מהצמיג.

311 אל תפעיל את המדחס במשך למעלה מ-20 דקות רצופות. סכנה של התחממות יתר. ערכת הכלים אינה מיועדת לביצוע תיקון קבוע. לכן יש להשתמש רק באופן זמני בצמיג שתוקן באמצעות הערכה.

4. טיפולי תחזוקה תקופתיים

תחזוקה נכונה של הרכב חיונית לשמירה על תקינות במשך שנים רבות. לשם כך קבעה Jeep סדרת בדיקות וטיפולים שיש לבצע בהתאם למרחק שהרכב נסע (נסועה) ובדגמים/מדינות מסוימים, וכן בפרקי זמן קבועים, בהתאם למפורט בתוכנית הטיפולים.

לפני כל טיפול חשוב להקפיד ולמלא אחר ההוראות המפורטות בתכנית הטיפולים התקופתיים (למשל לבדוק באופן קבוע את מפלס הנוזלים, לחץ האוויר בצמיגים וכו'). את הטיפולים התקופתיים מומלץ לבצע בכל מרכזי השירות המורשים מטעם חברת סמלת בע"מ. אם במהלך הטיפולים עלה הצורך לבצע תיקונים או החלפת חלקים בנוסף על הטיפול העיקרי, ניתן לבצע אותם באישור מפורש מבעל הרכב בלבד. אם רכבך גורר גרור לעתים קרובות, יש לקצר את פרק הזמן בין מועדי התחזוקה.

חשוב מועדי הטיפולים בתוכנית הטיפולים נקבעו על ידי היצרן. אי ביצוע טיפולי תחזוקה גורר ביטול אחריות. מומלץ לדווח למרכז שירות מורשה מטעם חברת סמלת בע"מ על כל תקלה מיד עם הופעתה, ולא להמתין עד הטיפול הבא.

בדיקות תקופתיות

כל 1,000 ק"מ או לפני נסיעות ארוכות בדוק פריטים הבאים ומלא, אם צריך:

מפלס של נוזל קירור מנוע

מפלס נוזל בלמים

מפלס נוזל הפחתת גזי פליטה AdBlue (אוריה) (אם קיים)

מפלס של נוזל שטיפה שמשות

מצב צמיגים ולחץ אוויר בצמיגים

פעולה של מערכת התאורה (פנסים ראשיים, פנסי איתות, תאורת מצוקה וכד')

הפעלה של מגבים/מתזים של שמשה קדמית ומיקום/בלאי של להבי מגבים של שמשה קדמית/חלון אחורי

צריכת השמן של המנוע תלויה בתנאים ובסגנון הנהיגה. מסיבה זו יש לבדוק כל 3,000 ק"מ את מפלס שמן המנוע ואם דרוש להחליפו (למידע על הכמות הנדרשת להחלפה עיין "בדיקת מפלס בתא המנוע" בנושא "נוזלים וקיבולים" בפרק "נתונים טכניים").

הפעלת הרכב בתנאים קשים

אם הרכב מופעל באחד מהתנאים הבאים:

רכבי שיטור ופיקוח (או שירותי אבטחה), מונית

גרירת גרור או קרוואן

בדרכים מאובקות

נסיעות חוזרות קצרות (קצרות מ- 7-8 ק"מ) בטמפרטורות נמוכות מ- 0C מעלות.

הפעלה מרובה במהירות סרק או נהיגה ארוכה במהירות נמוכה או בתקופה ארוכה של חוסר שימוש ברכב.

יש לבצע את הבדיקות הבאות לעתים קרובות יותר מהמצוין בתכנית התחזוקה:

בדוק רפידות בלם קדמיות ואחוריות.

בדוק שמנעול מכסה המנוע ומנעול תא המטען נקיים, וכן, בדוק שהקישורים נקיים ומשומנים.

בדוק חזותית את מצבם של: המנוע, תיבת ההילוכים, ממסרה, צינורות קשיחים וגמישים (מערכת פליטה/דלק, בלמים) וחלקי גומי (שרוולים, גלי הינע, הרמוניקות).

בדוק את מצב הטעינה ומפלס הנוזל של המצבר (אלקטרוליט).

בדוק חזותית את רצועת ההנעה של האביזרים.

בדוק שמן מנוע ומסנן שמן והחלף, אם צריך.

בדוק מסנן אבקנים והחלף, אם צריך.

בדוק קרב מסנן אוויר והחלף, אם צריך.

תכנית טיפולים (מונעי בנדין)

אזהרה! לאחר שביצעת את הפעולה האחרונה בטבלה, המשך עם הטיפול התקופתי על פי התדירות המצוינת בתכנית התחזוקה בנקודה או באמצעות הערה. אזהרה: ביצוע מחדש של תכנית התחזוקה מההתחלה עלול לגרום לחריגה ממרווח השירות עבור כמה טיפולים!

240	225	210	195	180	165	150	135	120	105	90	75	60	45	30	15	אלפי קילומטרים
16	15	14	13	12	11	10	9	8	7	6	5	4	3	2	1	שנים
(4)																החלפה של שמן מנוע ומסנן שמן
●	●	●	●	●	●	●	●	●	●	●	●	●	●	●	●	סבב צמיגים
	●		●		●		●		●		●		●		●	בדוק את רפידות הבלמים, והחלף במידת הצורך.
	●		●		●		●		●		●		●		●	בדוק את המתלים הקדמיים, מוטות קישור ואטמי הגומי שלהם, והחלף במידת הצורך.
●		●		●		●		●		●		●		●		בדוק חזותית: צבע חיצוני, הגנת גחון, צינורות קשיחים וגמישים (פליטה, מערכת דלק, בלמים), חלקי גומי (שרולים, גלי הינע, תותבים וכד').
	●		●		●		●		●		●		●		●	בדוק את מפרקי מהירות קבועה.
●		●		●		●		●		●		●		●		החלף נוזל בלמים כל 24 חודשים, אם נעשה שימוש בנוזל בלמים DOT 4 (1).
●	●			●		●		●		●		●		●		החלף קרב מסנן אוויר (7)

240	225	210	195	180	165	150	135	120	105	90	75	60	45	30	15	אלפי קילומטרים
16	15	14	13	12	11	10	9	8	7	6	5	4	3	2	1	שנים
	●		●		●		●		●		●		●		●	החלף מסנן אוויר בתא הנוסעים
●				●				●					●			החלף מצתים (2)
				●									●			בדוק חזותית את רצועת ההינע של האביזרים (3)
							●							●		בדוק מתיחה של רצועה(ו)ת הינע של אביזרים (דגמים ללא מותחן אוטומטי)
(3)																החלף רצועה(ו)ת הינע של אביזרים (3)
●									●							בדוק מפלס שמן של המפעיל האלקטרו-הידראולי ומלא אם דרוש (גרסאות עם תיבת הילוכים אוטומטית ומצמד כפול) (6)
●	●	●	●	●	●	●	●	●	●	●	●	●	●	●	●	בדוק את פעולת מערכת הניהול של המנוע, את מערכת הפליטה ואת בלאי שמן המנוע, בעזרת ציוד האבחון (אם קיים) (5).

240	225	210	195	180	165	150	135	120	105	90	75	60	45	30	15	אלפי קילומטרים
16	15	14	13	12	11	10	9	8	7	6	5	4	3	2	1	שנים
	●					●					●					החלף את הסוללה של מערכת UConnect Box (אם קיימת)

- (1) מועד החלפת נוזל הבלמים מבוסס על זמן בלבד ולא על מספר הקילומטרים שהרכב נסע.
- (2) כדי להבטיח הפעלה נכונה ולמנוע נזק חמור למנוע, מומלץ להקפיד על הדבר הבא: השתמש רק במצתים שאושרו לשימוש במנועים אלה. על כל המצתים להיות מאותו סוג ויצרן (עיינו בנושא "מנוע" בפרק "נתונים טכניים"). הקפד על מועדי ההחלפה המפורטים בתכנית התחזוקה. כדי להחליף את המצתים מומלץ לפנות למרכז שירות מורשה מטעם חברת סמלת בע"מ.
- (3) המרחק המרבי שהרכב נסע יהיה 120,000 ק"מ. יש להחליף את רצועה כל 6 שנים, ללא קשר למספר הקילומטרים שהרכב נסע. לרכבים הפועלים בתנאים קשים (אזורים מאובקים, תנאי מזג אוויר קיצוני, טמפרטורות נמוכות או גבוהות מאוד במשך זמן רב או בנסיעות עירוניות אוהפעלה מרובה במהירות סרק). הנסועה המרבית היא 60,000 ק"מ. יש להחליף את הרצועה כל 4 שנים, ללא תלות במספר הקילומטרים שהרכב נסע.
- (4) מרווח השירות בפועל להחלפה של שמן המנוע וקרר מסנן שמן המנוע תלויים בתנאי השימוש ברכב ומצוינים באמצעות נוריות אזהרה או הודעה בלוח המחוונים. בכל מקרה אין לחרוג מפרק זמן של שנה אחת.
- (5) אם מערכת האבחון של הרכב זיהתה שאיכות שמן המנוע נמוכה ב-20%, מומלץ להחליף שמן מנוע ומסנן שמן כדי למנוע צורך בטיפול שירות לאחר זמן קצר.
- (6) יש לבצע בדיקה שנתית של הרכבים בארצות עם תנאי אקלים קשים (ארצות קרות).
- (7) אם הרכב מופעל באזורים מאובקים, יש להחליף סנן זה כל 15,000 ק"מ.
- (8) סוללת Uconnect Box חייבת להיות מוחלפת אחת לחמש (5) שנים, ללא קשר למרחק שהרכב נסע.

תכנית טיפולים (מועיי דידל)

אזהרה לאחר שביצעת את הפעולה האחרונה בטבלה, המשך עם הטיפול התקופתי על פי התדירות המצוינת בתכנית התחזוקה בנקודה או באמצעות הערה. אזהרה: ביצוע מחדש של תכנית התחזוקה מההתחלה עלול לגרום לחריגה ממרווח השירות עבור כמה טיפולים!

300	280	260	240	220	200	180	160	140	120	100	80	60	40	20	אלפי קילומטרים
15	14	13	12	11	10	9	8	7	6	5	4	3	2	1	שנים
(1)															החלף שמן מנוע ומסנן.
	●		●		●		●		●		●		●		בדוק את מפרקי מהירות קבועה.
	●		●		●		●		●		●		●		בדוק את המתלים הקדמיים, מוטות קישור ואטמי הגומי שלהם, והחלף במידת הצורך.
●	●	●	●	●	●	●	●	●	●	●	●	●	●	●	בעת נסיעה באבק או בשטח, בדוק את מסנן האוויר של המנוע והחלף במידת הצורך.
	●		●		●		●		●		●		●		בדוק חזותית: צבע חיצוני, הגנת גחון, צינורות קשיחים וגמישים (פליטה, מערכת דלק, בלמים), חלקי גומי (שרזולים, גלי הינע, תותבים וכד').
	●		●		●		●		●		●		●		בדוק את רפידות הבלמים, והחלף במידת הצורך.
●	●	●	●	●	●	●	●	●	●	●	●	●	●	●	בדוק מפלטי נזלים והוסף, אם צריך (4)
	●		●		●		●		●		●		●		החלף קרב מסנן אוויר

300	280	260	240	220	200	180	160	140	120	100	80	60	40	20	אלפי קילומטרים
15	14	13	12	11	10	9	8	7	6	5	4	3	2	1	שנים
	●		●		●		●		●		●		●		החלף מסנן אוויר בתא הנוסעים
	●		●		●		●		●		●		●		החלף נוזל בלמים כל 24 חודשים,אם נעשה שימוש בנוזל בלמים (3) DOT 4.
	●		●		●		●		●		●		●		החלף קרב מסנן דלק
	●						●						●		בדוק חזותית את רצוע(ות) ההינע של האביזרים (2)
			●						●						החלף רצוע(ות) הינע של אביזרים (2)
			●				●				●				החלף את נוזל תיבת ההילוכים הידנית אם רכבך פועל באחד מהתנאים הבאים: גרירת גרור, חיבור למפלסת שלג, בתנאי עומס כבדים, מונית, רכב משטרה או רכב משלוחים (רכב מסחרי), בנסיעה בשטח או בתנאי מדבר, או כאשר יותר מ-50% מהנהיגה שלך נעשית במהירות ממושכת בטמפרטורות גבוהות (מעל ל-32°C).
															(6) נקז ושטוף את מערכת הקירור של המנוע והחלף נוזל קירור מנוע
●							●						●		בדוק חזותית את רצועת התזמון המשוננת (2)
			●						●						החלף רצועת תזמון משוננת (2)

300	280	260	240	220	200	180	160	140	120	100	80	60	40	20	אלפי קילומטרים
15	14	13	12	11	10	9	8	7	6	5	4	3	2	1	שנים
●					●					●					החלף את הסוללה של מערכת UConnect Box (אם קיימת) (5)

- (1) מרווח השירות בפועל להחלפה של שמן המנוע וקרב מסנן שמן המנוע תלוי בתנאי השימוש ברכב ומצוין באמצעות נוריות אזהרה או הודעה בלוח המחוונים. אין לחרוג מ-20,000 ק"מ או שנה אחת.
- (2) באזורים שאינם מאובקים: מספר הקילומטרים המרבי המומלץ הוא 120,000 ק"מ. יש להחליף את רצועה כל 6 שנים, ללא קשר למספר הקילומטרים שהרכב נסע. לרכבים הפועלים בתנאים מאובקים ו/או קשים (תנאי מזג אוויר קיצוני, טמפרטורות נמוכות או גבוהות מאוד במשך זמן רב, בנסיעות עירוניות או הפעלה מרובה במהירות סרק). הנסועה המרבית היא 60,000 ק"מ. יש להחליף את הרצועה כל 4 שנים, ללא קשר למספר הקילומטרים שהרכב נסע.
- (3) מועד החלפת נוזל הבלמים מבוסס על זמן בלבד ולא על מספר הקילומטרים שהרכב נסע.
- (4) הצריכה של תוסף AdBlue (אוריאה) תלויה בתנאי השימוש ברכב ומצוינת באמצעות נורית אזהרה ו/או הודעה בלוח המחוונים.
- (5) סוללת Uconnect Box חייבת להיות מוחלפת אחת לחמש (5) שנים, ללא קשר למרחק שהרכב נסע.
- (6) שטוף את מערכת קירור המנוע והחלף נוזל קירור לאחר 10 שנים או 240,000 ק"מ, המוקדם מביניהם.

נוזלים וחומרי סיכה

רכבך מצויד בשמן מנוע שפותח ונוסה בקפידה כדי לעמוד בדרישות של תוכנית טיפולי השירות. שימוש קבוע בחומרי הסיכה המומלצים מבטיח תצרוכת דלק ופליטות מזהמים בהתאם למפרטים. חומרי סיכה איכותיים הם חיוניים לפעולת המנוע ולחיי השירות הארוכים שלו.

120 

מפרטי מוצרים

מרווח החלפה	נוזלים וחומרי סיכה מקוריים	מפרט	מאפיינים	שימוש
בהתאם לתכנית הטיפולים	SELENIA DIGITEK P.E. F020.B12 מס' מפרט טכני	9.55535-GS1	SAE 0W-30 ACEA C2 / API SN	חומרי סיכה למנועי בנזין
בהתאם לתכנית הטיפולים	SELENIA WR FORWARD 0W-20 F.013.K15 מס' מפרט טכני	9.55535-DSX	SAE 0W-20 ACEA C2	חומרי סיכה למנועי דיזל
מרווח החלפה	נוזלים וחומרי סיכה מקוריים	מפרט	מאפיינים	שימוש
חומר סיכה למפעיל אלקטרו-הידראולי (גרסאות תיבת הילוכים אוטומטית ומצמד כפול)	TUTELA CS SPEED F005.F98 לפי מפרט טכני	9.55550-SA1	שמן סינתטי מלא עם תוסף ייעודי	
תיבות הילוכים ידניות ודיפרנציאל	TUTELA TRANSMISSION GEARFORCE F002.F10 מס' מפרט טכני	9.55550-MZ6	שמן סינתטי בדירוג SAE 75W API GL4	חומרי סיכה וגריז למערכות הנעה
מפרקי מהירות קבועה בצד הגלגל	TUTELA ALL STAR F702.G07 מס' מפרט טכני	9.55580-GRAS II	גריז מוליבדנום דיסולפיד, עמיד לטמפרטורות גבוהות NLGI 2-1 צמיגות	

שימוש	מאפיינים	מפרט	נוזלים וחומרי סיכה מקוריים	מרווח החלפה
חומרי סיכה וגריז למערכות הנעה	מקדם חיכוך נמוך חומר סיכה למפרקי מהירות קבועה בצד הגלגל NLGI צמיגות 0-1	9.55580-GRAS II	TUTELA STAR 700 מס' מפרט טכני F701.C07	מפרקי מהירות קבועה בצד הדיפרנציאל
נוזל בלמים	נוזל סינתטי למערכת בלימה ומצמד. העולה על מס' מפרטים: נוזל סינתטי F.M.V.S.S. 'מס' 116 DOT 4 ISO 4925 SAE J1704	IX 9.55597 MS.90039	TUTELA TOP 4/S מס' מפרט טכני F005.F15	בקרת בלמים ומצמד הידראולית
תוסף AdBlue® להפחתת פליטות ממונעי דיזל (*)	תערובת מים ו-AdBlue® (אוריאה)	-I DIN 70 070 ISO 22241-1	AdBlue®	לשימוש למילוי מיכל AdBlue® בגרסאות המצוידות עם ממיר קטליטי סלקטיבי (SCR)
תוסף לסולר	תוסף לסולר עם נוגד קיפאון וחומר מגן למנוע דיזל		PETRONAS DURANCE DIESEL ART מס' מפרט טכני F601.L06	לערבוב עם סולר (25 סמ"ק ל- 10 ליטרים)
חומר הגנה למצננים	חומר הגנה אדום עם הגנה נגד קפיאה, מבוסס על מונואתילן גליקול בנוסחה אורגנית. העולה על מפרטי CUNA NC 956-16 ASTM D 3306	IX 9.55523 MS.90032	PARAFLU^{UP} מס' מפרט טכני F101.M01	יחסי שימוש בנוזל קירור: 50% מים ו- 50% חומר הגנה (**)
נוזל שטיפה של שמשות קדמית/חלון אחורי	תערובת כוהלים וחומרים פעילי שטח. עולה על מפרט CUNA NC 956-11	IX 9.55522 MS.90043	PETRONAS DURANCE SC 35 מס' מפרט טכני F001.D16	לשימוש במצב מדולל או לא מדולל במערכות שטיפה של השמשות הקדמית

(*) AdBlue® הוא סימן מסחרי רשום של איגוד תעשיית הרכב הגרמנית (VDA).

(**) לתנאי מזג אוויר קשים, מומלצת תערובת של 60% נוזל הגנה ו- 40% מים מזוקקים.



110 השימוש במוצרים עם מפרטים השונים מאלו המצוינים לעיל ועלול לגרום נזק למנוע ואינו מכוסה במסגרת האחריות.

קיבולים ומילוי נוזלים

נוזלים מומלצים ושמיים מקוריים	150 1.3 כ"ס	130 1.3 כ"ס	
דלק נטול עופרת באוקטן 95 לפחות (מפרט EN228)	55	55	מיכל דלק (ליטרים):
	8	8	כולל עתודה (ליטרים):
תערובת של מים מזוקקים ו- 50% PARAFLU ^{UP} (*)	7.5	7.5	מערכת קירור מנוע (ליטרים):
SELENIA DIGITEK P.E.	4.5	4.5	שמן מנוע (ליטרים):
	4.7	4.7	שמן מנוע ומסנן (ליטרים):
TUTELA TRANSMISSION GEARFORCE	1.8	1.8	נוזל תיבת הילוכים/דיפרנציאל (ק"ג):
TUTELA TOP 4/S	0.83	0.83	מערכת בלמים הידראולית (ליטרים):
תערובת של מים ונוזל PETRONAS DURANCE SC 35	2.5	2.5	מיכל נוזל שטיפה של שמשה קדמית/חלון אחורי (ליטרים):

(*) כאשר הרכב מופעל בתנאי מזג אוויר קשים במיוחד, מומלץ להשתמש בתערובת של 60% PARAFLU^{UP} ו- 40% מים מזוקקים.

נוזלים מומלצים ושמיים מקוריים	1.6 16V Multijet	
דלק נטול עופרת באוקטן 95 לפחות (מפרט EN228)	55	מיכל דלק (ליטרים):
	8	כולל עתודה (ליטרים):
AdBlue® (מפרטים DIN 70 070 ו- ISO 22241-1)	13	מיכל AdBlue® (אם קיים) תכולה משוערת (ליטרים):
תערובת של מים מזוקקים ו- 50% PARAFLU ^{UP}	5.5	מערכת קירור מנוע (ליטרים):
SELENIA WR FORWARD 0W-20	4.8	שמן מנוע ומסנן (ליטרים):
TUTELA TRANSMISSION GEARFORCE	1.8	נוזל תיבת הילוכים/דיפרנציאל (ק"ג):
TUTELA TOP 4/S	0.83	מערכת בלמים הידראולית (ליטרים):
תערובת של מים ונוזל PETRONAS DURANCE SC 35	2.5	מיכל נוזל שטיפה של שמשה קדמית/חלון אחורי (ליטרים):

(* כאשר הרכב מופעל בתנאי מזג אוויר קשים במיוחד, מומלץ להשתמש בתערובת של 60% PARAFLU^{UP} ו- 40% מים מזוקקים.

5. תדלוק הרכב

לפני התדלוק ודא שאתה משתמש בסוג הדלק הנכון.
דומם תמיד את המנוע לפני תדלוק.

מונע בדין

השתמש בדלק נטול עופרת בלבד שדירוג האוקטן שלו (R.O.N) לא נמוך מ-95.

מונע דיזל

השתמש רק בסולר לכלי רכב (מפרט EN590).

אם הטמפרטורה החיצונית נמוכה מאוד, הסולר מסמך מכיוון שנוצרים קרישי פרפין שפוגעים במערכת אספקת הדלק.

כדי למנוע את הבעיות האלה קיימים סוגים עונתיים שונים של סולר: סולר קיץ, סולר חורף וסולר ארקטי (עבור אזורים קרים/הרריים).

במקרה של תדלוק בסולר שאינו מתאים לטמפרטורת ההפעלה מומלץ לערבב את הסולר עם תוסף מתאים, יש להכניס את החומר מונע הקיפאון ולאחר מכן את הסולר.

בעת שימוש ממושך ברכב או החנייתו באזורים הרריים או קרים, מומלץ לתדלק בסולר מקומי. במקרה זה, אף מומלץ לשמור על המיכל מלא מעל 50%.

265 ⚠

79 ⚠

תדלוק

פתיחת המכסה

כדי לתדלק פעל באופן הבא:

□ פתח את המכסה (איור 110) באמצעות לחיצה על הנקודה שמוצגת באיור על ידי החץ.



110

55203320

□ הכנס את אקדח התדלוק (2) (איור 111) ותדלק את הרכב.

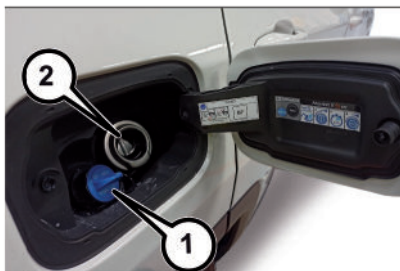

111

55203330

□ בתום התדלוק המתן כ-10 שניות לפני הסרת האקדח, כדי לאפשר לדלק לזרום

לתוך המיכל.

□ לאחר מכן הוצא את אקדח התדלוק וסגור את דלתית פתח המילוי.



112

55204220

הליך התדלוק שתואר לעיל מתואר על התווית (איור 112) בצד הפנימי של דלתית פתח מילוי הדלק.

תדלוק חירום ממיכל דלק נייד

רוב מיכלי דלק ניידים לא יפתחו את המכסה הנפתח הפנימי.

מסופק משפך (איור 113) המיועד לפתוח את המכסה הפנימי כדי לאפשר תדלוק חירום ממיכל נייד.

1. הוצא את המשפך מאזור האחסון של הגלגל החלופי.

2. הכנס את המשפך לאותו פתח מילוי המשמש את אקדח התדלוק.

מילוי נוזל הפחתת גזי פליטה AdBlue (אוריה)

(אם קיים) (דגמי דיזל בלבד)

270 ⚠

תנאים מקדימים

AdBlue (אוריה) קופא בטמפרטורות מתחת ל-11°C, אם הרכב עומד במשך זמן רב בטמפרטורות אלה, עלול להיות קושי במילוי. מסיבה זו, מומלץ להחנות את הרכב במוסקר או בסביבה מחוממת, ולהמתין שה AdBlue (אוריה) יחזור למצב נוזלי לפני המילוי. פעל באופן הבא:

☐ החנה את הרכב על קרקע ישרה ודומם את המנוע בהעברת מתג ההתנעה למצב OFF.

☐ פתח את דלתית מיכל הדלק (איור 111) ולאחר מכן הברג החוצה והסר את המכסה (1) (כחול) מפתח מילוי AdBlue.

מילוי באמצעות פייה

המערכת מתוכננת להתאמה לתקן ISO 22241-5 (קיבול פייה 10 ל' לדקה). ניתן למלא בתחנות דלק עם קצבי מילוי גבוהים יותר, אבל הפייה עלולה להיסגר והכמות שתיכנס למיכל עשויה להשתנות. פעל באופן הבא:

☐ הכנס את פיית AdBlue בפתח המילוי, החל למלא ועצור בסגירה הראשונה (הסגירה מלמדת שמיכל AdBlue (אוריה) מלא). אל תמשיך למלא את המיכל כדי למנוע שפיכה של AdBlue. ☐ הוצא את הפייה.

2. הסר את מדף האחסון, אם קיים.
3. פתח את מכסה הגישה (1) (איור 114) הנמצא בדיפון הפנימי, לשחרור הכבל בעזרת קצה המפתח שלך.



114 55202500

4. אחוז ברצועת כבל השחרור ומשוך כלפי מעלה בעדינות כדי לשחרר מנעילה את דלתית פתח מילוי הדלק.
הערה שימוש בכוח רב מדי עלול לגרום נזק לרצועת הכבל.



115 55203370

5. לחץ בקצה החיצוני כדי לפתוח את דלתית פתח מילוי הדלק.



113 55203350

3. ודא שהמשפך מוכנס במלואו ומחזיק את המכסה הפנימי פתוח.
4. שפוך דלק לפתח המשפך.
5. הסר את המשפך מצינור המילוי, נקה אותו לפני החזרתו לאזור האחסון בגלגל האחורי.

הערה:

☐ במזג אוויר קר, קרח עשוי למנוע את פתיחת דלתית פתח המילוי. אם הדבר קורה, לחץ קלות על דלתית פתח מילוי דלק לשבירת הקרח שהצטבר ושחרר את הדלתית באמצעות לחצן השחרור הפנימי. אל תפתח בכוח את הדלתית.

☐ כאשר הדק אקדח התדלוק קופץ או מפסיק לפעול מיכל הדלק מלא.

269 (268) (267) (266) ⚠

שחרור חירום של דלתית פתח מילוי דלק

אם אינך יכול לפתוח את דלתית פתח מילוי דלק, השתמש במנגנון שחרור חירום של דלתית פתח מילוי דלק.
1. פתח את דלת תא המטען.

מילוי ממיכלים

בצע את הפעולות הבאות:

□ בדוק את תאריך התפוגה.

□ קרא את העצה לשימוש בתווית לפני שפיכת תוכן הבקבוק למיכל AdBlue.

□ אם משתמשים לתדלוק בהתקנים שלא ניתן להבריגם (לדוגמה מיכלים), לאחר שהחיווי מוצג בתצוגת לוח המחוונים, (עיין בנושא "נורית אזהרה והודעות" בפרק "הכר את לוח מחוונים"), מלא את מיכל AdBlue בלא יותר מ-5 ליטרים.

□ אם אתה משתמש במיכלים המתברגים לפתח המילוי, המיכל מלא כאשר נפסקת הזרימה של AdBlue מהמיכל. אל תמשיך למלא.

מפלט AdBlue במיכל ניתן להצגה בתפריט הראשי של תצוגת לוח המחוונים.

פעולות לאחר מילוי

פעל באופן הבא:

□ התקן את מכסה (B) (איור 111) חזרה על פתח מילוי AdBlue וסובב אותו בכיוון השעון כדי לסגרו לגמרי.

□ העבר את מתג ההתנעה למצב RUN (אין צורך להתניע את המנוע)

□ המתן שהחיווי בלוח המחוונים יכבה לפני הזזת הרכב. החיווי עשוי להישאר למשך מספר שניות עד לכחצי דקה. אם המנוע מותנע והרכב הוזז, החיווי יישאר דולק זמן רב יותר.

□ אם מולא AdBlue (אוריאה) כאשר המיכל היה ריק, עיין בנושא "תדלוק" בפרק "נתונים טכניים" והמתן 2 דקות לפני התנעת המנוע.

אזהרה אם AdBlue נשפך מצוואר המילוי, נקה היטב את האזור והמשך למלא. אם הנזול מתגבש, הסר אותו עם ספוג ומים חמים.

זהירות

□ אל תמלא מעבר למפלס המרבי: הדבר יכול לגרום לנזק למיכל. AdBlue® (אוריאה) קופא בטמפרטורה שמתחת ל-11°C. למרות שהמערכת תוכננה לפעול מתחת לנקודת הקיפאון של אוריאה מומלץ לא למלא את המיכל מעבר למפלס המרבי, כיוון שאם AdBlue® קופא המערכת עלולה להינזק. פעל לפי ההנחיות המובאות בפרק זה.

□ אם AdBlue® נשפך על משטחים צבועים או אלומיניום נקה מיד את האזור במים והשתמש בחומר סופג לאיסוף הנזול שנשפך על הקרקע.

□ אל תנסה להתניע את המנוע אם AdBlue® הוסף בטעות לסולר במיכל הדלק, פעולה זו עלולה לגרום לנזק חמור למנוע, צור קשר עם מרכז שירות מורשה.

□ אל תוסיף תוספים או נוזלים ל AdBlue®, כיוון שעלול להיגרם נזק למערכת.

□ השימוש בנוזל AdBlue® לא תואם או באיכות ירודה, יכול לגרום להופעת חיוויים בתצוגת לוח המחוונים, עיין בנושא "נורית

אזהרה והודעות" בפרק "הכר את לוח מחוונים".

□ לעולם אל תשפוך AdBlue® למיכל אחר: הוא עשוי להזדהם.

□ האחריות לא תחול על נזק שייגרם למערכת הפליטה כתוצאה משימוש בתוספי סולר או חדירת מים לסולר/מי ברז או אי מילוי של ההוראות.

□ אם AdBlue® (אוריאה) אזל, עיין בנושא "נורית אזהרה והודעות" בפרק "הכר את לוח מחוונים", למידע נוסף ולהמשך שימוש רגיל ברכב.

□ מפלט AdBlue® לא יתעדכן אם הרכב חונה במדרון.

□ הצריכה של תוסף AdBlue® (אוריאה) תלויה בתנאי השימוש ברכב ומצוינת באמצעות נורית אזהרה ו/או הודעה בתצוגת לוח המחוונים.

אחסון AdBlue

AdBlue נחשב למוצר בטוח בעל אורך חיי מדף ארוכים. כאשר הוא מאוחסן בטמפרטורות נמוכות מ-32°C, יש לו חיי מדף של לפחות שנה אחת. מלא אחר ההוראות על המיכל.

80 

271 

דלקים - זיהוי של תאימות לרכב סמל גרפי למידע לצרכן בהתאם לתקן EN16942

הסמלים המוצגים מתחת מסייעים לתדלוק הרכב בסוגי הדלק הנכונים. לפני תדלוק, בדוק את הסמלים (אם קיימים) בחלק הפנימי של דלתית פתח מילוי הדלק והשווה אותם לסמלים הנמצאים על משאבת הדלק (אם קיימים).

סמלים למנועי דיזל



E5: דלק נטול עופרת המכיל עד 2.7% אחוזי חמצן וכמות מרבית של (V/V) 5% אתנול ותואם לתקן EN228.
E10: דלק נטול עופרת המכיל עד 3.7% אחוזי חמצן וכמות מרבית של (V/V) 10% אתנול ותואם לתקן EN228.

סמלים למנועי דיזל



B7: סולר המכיל (V/V) 7% של FAME (אסטרים מתיליים של חומצות שומניות) תואם למפרט EN590.
B10: סולר המכיל (V/V) 10% של FAME

(אסטרים מתיליים של חומצות שומניות) תואם למפרט EN16734.

אזהרה



265 אל תשתמש באלכוהול או בנזין כחומר לערבוב בדלק. כיוון שהם יכולים להיות בלתי יציבים בתנאים מסוימים וקיימת סכנת פיצוץ אם הם יעורבבו עם סולר.

266 לעולם אל תחזיק חומרי עישון דולקים ברכב או מחוצה לו, בעת שדלתית פתח מילוי דלק פתוחה או בעת תדלוק.

267 לעולם אל תתדלק כשהמנוע פועל.

268 אל תצמיד שום חפץ/מכסה שלא מסופק ברכב אל פתח המילוי.

שימוש בחפצים לא מתאימים עלול לגרום לעלייה בלחץ אוויר בתוך המיכל, וזהו מצב מסוכן.

269 עלולה להתרחש שריפה אם דלק נשאב למיכל נייד בתוך הרכב וקיימת סכנה של כוויית הנח תמיד מיכלי דלק ניידים על הקרקע בעת מילוי.

270 אם AdBlue מתחמם יותר על המידה במשך זמן רב בתוך המיכל לטמפרטורה מעל 50°C (לדוגמה בשל חשיפה ממושכת לקרינת שמש ישירה), AdBlue עשוי להתפרק וייוצרו אדי אמוניה.

אדי אמוניה הם בעלי ריח חריף שישורגש אשר את פותח את מכסה מיכל AdBlue, לכן היזהר שלא לשאוף אדי אמוניה היוצאים מפתח המילוי. עם זאת בריכוז זה אדי האמוניה אינם מזיקים ומסוכנים לבריאות.

271 פחמן חד חמצני הוא גז פליטה רעיל. הקפד על אמצעי הזהירות הבאים כדי למנוע הרעלת פחמן חד חמצני:
הימנע משאיפת גזי פליטה.

הם מכילים פחמן חד חמצני, גז חסר צבע וריח, העלול לגרום למוות. לעולם אל תפעיל את המנוע במקומות סגורים, כגון מוסך, ולעולם אל תשב במשך זמן רב, ברכב חונה כשמנוע פועל.

אם הרכב עומד במקום פתוח, כאשר המנוע פועל למשך פרק זמן לא קצר, כוון את מערכת האוורור להכנסת אוויר צח מחוץ לרכב.

תחזוקה הולמת תגן מפני פחמן חד חמצני. דאג לבידיקת מערכת הפליטה בכל פעם שהרכב מועלה על מגבה.

דאג לתקן במהרה כל גורם חריג. עד לתיקון המצב נהג כשכל החלונות פתוחים.

חשוב



179 שימוש בדלק עם ריכוז אתנול מעל 10%, עלול לגרום לתקלות במנוע, קשיים בהתנהגה ובנהיגה, ובלאי של רכיבים. השפעות שליליות אלה עלולות לגרום לנזק בלתי הפיך לרכבך.

180 ציית להנחיות אלו כדי לשמור על ביצועי הרכב: שימוש בדלק המכיל עופרת הוא אסור לפי חוק. שימוש בדלק המכיל עופרת יכול לפגוע בביצועי המנוע ולגרום נזק למערכת בקרת גזי הפליטה. מנוע לא מכוון או תקלות מסוימות בדלק או בהצתה יכולים לגרום להתחממות יתר של הממיר הקטליטי.

תוסף AdBlue (אוריאה) למערכת פליטה דיזל

(לגרסאות דיזל בלבד)

הרכב מצויד במערכת הזרקה של AdBlue® (אוריאה) וממיר קטליטי סלקטיבי (SCR), כדי לעמוד בתקני הפליטה. שתי מערכות אלה מבטיחות תאימות לדרישות מערכות פליטה של מנוע דיזל, ובה בעת מבטיחות חיסכון בצריכת דלק, טיפול מומנט וכוח משופרים. להודעות ואזהרות המערכת, עיין בנושא "נורית אזהרה והודעות" בפרק "הכר את לוח מחוונים".

AdBlue® (אוריאה) נחשב למוצר בטוח בעל אורך חיי מדף ארוכים. כאשר הוא מאוחסן בטמפרטורות נמוכות מ-32°C, יש לו חיי מדף של לפחות שנה אחת. למידע נוסף על נוזל AdBlue® (אוריאה), עיין בנושא "נוזלים וחומרי סיכה" בפרק "מאפיינים טכניים".

הרכב מצויד במערכת חימום אוטומטית עבור AdBlue® (אוריאה), כדי לאפשר למערכת לפעול באופן תקין לאחר הפעלת המנוע A בטמפרטורה הנמוכה מ-11°C.

חשוב נוזל AdBlue® (אוריאה) קופא בטמפרטורות נמוכות מ-11°C.

אם אתה מבחין בריח חזק של שריפה או בעשן קל, ייתכן שהמנוע לא מכוון או שקיימת תקלה במנוע ועליך לתקן אותו מיד.

פנה לטיפול במרכז שירות מורשה מטעם סמלת בע"מ.

השימוש בתוספי דלק, הנמכרים כיום כמשפרי אוקטן, לא מומלץ.

רוב המוצרים האלו מכילים ריכוזים גבוהים של מתנול.

נזק למערכת הדלק או בעיות בביצועי הרכב הנגרמות עקב שימוש בתוספי דלק מהסוג הזה אינן באחריותו של היצרן וייתכן שלא יהיו מכוסות במסגרת האחריות המוגבלת לרכב חדש.

89 ציוד המחובר לשקעי החשמל של הרכב צורך חשמל ממצבר הרכב, אפילו שאינו בשימוש (למשל טלפונים סלולריים וכו'). התקנים אלה, אם יישארו מחוברים במשך זמן ארוך כאשר המנוע אינו פועל, עלולים לגרום לפריקת המצבר, לקיצור אורך חיי השירות שלו ו/או לאי יכולת להתניע את המנוע.

שחרור בורר הילוכים בתיבת הילוכים אוטומטית עם מצמד כפול

אם אינך מצליח להוציא את בורר ההילוכים ממצב P, פעל כלהלן:

□ דומם את המנוע.

□ שלב את בלם החניה החשמלי.

□ עבוד בזיהרות מהנקודה שמצוין החץ, הרם את הכיסוי כלפי מעלה.



157

5520413D

□ לחץ על דוושת הבלם במלואה והחזק אותה במצב זה.

317 הסר חפצים מתכתיים (טבעות, שעונים, צמידים וכד') שעלולים ליצור מגע חשמלי מקרי ולגרום פציעות חמורות.

318 מצברים מכילים חומצה שעלולה לגרום כוויות בעור או בעיניים. מצברים מייצרים מימן, חומר דליק ונפיץ ביותר. לכן, הרחק מהמצבר אש או מכשור שעלול ליצור ניצוצות.

319 אל תנסה להתניע בכבלי עזר מצבר קפוא. הוא עלול להישרב או להתפוצץ במהלך ההפעלה.

320 אל תאפשר לרכבים לגעת זה בזה כיוון שהדבר עשוי לגרום לחיבור הארקה, שעלול להסתיים בפציעה לאנשים באזור.

321 אם תהליך ההתנעה אינו מתבצע באופן נכון, הוא עלול לגרום פציעות חמורות לאנשים או נזק לרכוש כתוצאה מהתפוצצות המצבר.

322 אל תחבר את הכבל לקוטב השלילי (-) של המצבר הריק. הניצוץ שייוצר עלול לגרום להתפוצצות המצבר ולנזק חמור כתוצאה מכך. השתמש בנקודת הארקה המיוחדת בלבד. אל תשתמש בשום חלק מתכתי חשוף אחר.

חשוב



87 אל תשתמש בערכת התנעה ניידת או במקור הגברת מתח אחר עם מתח מעל 12 וולט, אחרת עלול להיגרם נזק למצבר, למנוע המתנע, לאלטרנטור או למערכת החשמל.

88 לעולם אל תשתמש במטען מצברים מהיר לשם התנעת חירום, מכיוון שהוא עלול לגרום נזק למערכות האלקטרוניות של רכבך, בפרט ליחידות הבקרה של ההצתה ושל אספקת הדלק.

□ התנע את מנוע הרכב המסייע, אשפר לו לפעול במשך מספר דקות במהירות סרק. התנע את מנוע הרכב בעל המצבר הריק.

322 ⚠

ניתוק הכבלים

לאחר שהמנוע הותנע, נתק את כבלי העזר בסדר הבא:

□ נתק את הקצה השלילי (-) של כבל העזר מנקודת הארקה שבמנוע (-) של המצבר הפרוק.

□ נתק את הקצה הנגדי של כבל העזר השלילי (-) מהקוטב השלילי (-) של מצבר העזר.

□ נתק את הקצה החיובי (+) של כבל העזר מהקוטב החיובי (+) של המצבר המסייע.

□ נתק את הקצה הנגדי של כבל העזר החיובי (+) מהקוטב החיובי (+) של המצבר הריק. אם עליך להתניע את המנוע בכבלי עזר לעתים קרובות, מומלץ לפנות למרכז שירות מורשה מטעם חברת סמלת בע"מ לבדיקת המצבר ומערכת הטעינה.

89 ⚠

אזהרה



316 אל תתקרב אל מניפת המצנן: המניפה החשמלית עלולה להתחיל לפעול. קיימת סכנת פציעות. צעפים, עניבות וביגוד משוחרר אחר עלול להיתפס בחלקים הנעים.



161

55204600

לאחר שהוצאת את המפתח התקן את הכיסוי התחתון (3) (איור 160), ודא שהוא נעול היטב. הדק בחוזקה את בורגי ההתקנה (2).

חשוב



90 מומלץ לפנות למרכז שירות מורשה מטעם חברת סמלת בע"מ לביצוע הליך ההתקנה מחדש. אם תרצה להמשיך בכוחות עצמך, יש להקדיש תשומת לב מיוחדת לסגירת תפסים מחזיקים. אחרת, אתה עלול לשמוע רעש בשל התקנה שגויה של מכסה התחתון עם המכסה העליון.

באמצעות מפתח (1), איור 159) הנמצא בתיק יחד עם מסמכי הרכב, פתח את בורגי ההתקנה (2), איור 160 של הכיסוי התחתון (3).

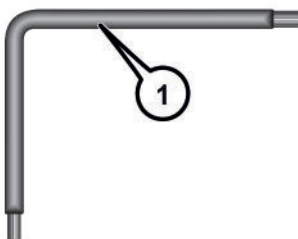

159

55204590

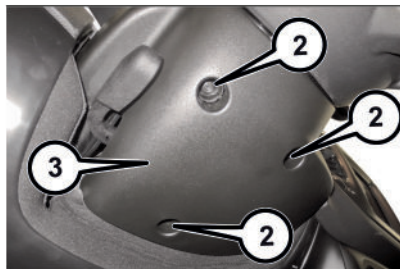

160

55204160

הסר את הכיסוי התחתון של עמוד ההגה. (3) באמצעות שחרורו מתוך התושבת שלו.

משוך לשונית (4), איור 161, כלפי מטה ביד אחת וביד השנייה החלק את המפתח החוצה להסרה.

הכנס את המברג שסופק במאונך לחור השחרור בפינה הימנית האחורית של יחידת בורר ההילוכים (איור 158) ולחץ מטה את ידית השחרור.

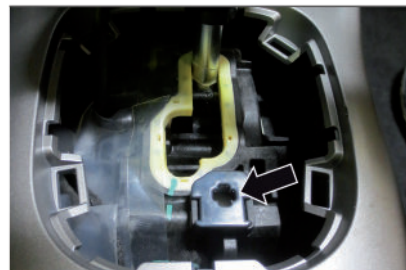

158

55204140

העבר את בורר ההילוכים למצב סרק N. התקן מחדש את כיסוי בורר ההילוכים. התנע את המנוע.

הוצאת מפתח ההתנעה במצב חירום

90 ⚠️

אפשר להוציא את המפתח ממתג ההתנעה (עבור גרסאות עם מפתח ללא שלט רחוק), רק אם ידית ההילוכים במצב חניה P.

אם מצבר הרכב ריק והמפתח נמצא בתוך מתג ההתנעה, יהיה המפתח נעול במקומו. כדי להסירו ידנית, פעל באופן הבא:

עצור את הרכב במקום בטוח, שלב הילוך והפעל את בלם החנייה החשמלי.

חילוץ הרכב

אם רכבך נתקע בבויץ, בחול או בשלג, ניתן לעיתים לחלצו באמצעות תנועה קדימה ואחורה.

סובב את גלגל ההגה ימינה ושמאלה לפינוי האזור שסביב הגלגלים הקדמיים. ברכבים המצוידים בתיבת הילוכים אוטומטית עם מצמד כפול, לחץ והחזק את לחצן הנעילה של בורר ההילוכים.

לאחר מכן העבר את בורר ההילוכים בין מצב D (נהיגה) למצב R (נסיעה לאחור) (רכבים עם תיבת הילוכים אוטומטית עם מצמד כפול) או הילוך שני (רכבים עם תיבת הילוכים ידנית) ולחיצה בו זמנית על דוושת ההאצה.

הערה ברכבים המצוידים בתיבת הילוכים אוטומטית עם מצמד כפול, ניתן לבצע העברה בין מצב נסיעה והילוך אחורי כאשר מהירות הרכב היא 8 קמ"ש ומטה. כאשר תיבת ההילוכים במצב N (סרק) למשך למעלה משתי שניות, אתה חייב ללחוץ על דוושת הבלם לשילוב מצב D (נהיגה) או R (נסיעה לאחור).

לחץ על דוושת ההאצה הכי חלש שאתה יכול, כדי לשמור על התנועה קדימה ואחורה מבלי לגרום לסבוב הגלגלים או להאצת הרכב.

323 

הערה לחץ על מתג  (אם דרוש), כדי להעביר את מערכת בקרת היציבות האלקטרונית (ESC) למצב "מופסק חלקית", לפני תנועה קדימה ואחורה של הרכב.

למידע נוסף, עיין בנושא "בקרה בלימה אלקטרונית" בפרק "בטיחות".

לאחר שהרכב השתחרר, לחץ על הלחצן  שוב כדי להפעיל שוב את מצב ESC.

91 

אזהרה



323 סבסוב מהיר של הגלגלים עלול להיות מסוכן. הכוחות שנוצרים במהירויות גלגל מופרזות, עלולים לגרום נזק, או אפילו לכשל של הסרן או הצמיגים. צמיג עלול להתפוצץ ולפצוע מישהו.

אל תסובב את הגלגלים למהירות שמעל 48 קמ"ש, או למשך למעלה מ-30 שניות ברצף מבלי לעצור בעת שהרכב תקוע ואל תתיר לאף אדם לעמוד קרוב לגלגל מסתובב, בכל מהירות.

חשוב



91 האצת המנוע או סבסוב של הגלגלים במהירויות גבוהות, עלולים לגרום להתחממות תיבת ההילוכים ולתקלה בה. אפשר למנוע לפעול במצב סרק כאשר תיבת ההילוכים בהילוך סרק במשך דקה אחת לפחות לאחר כל חמישה מחזורים של תנועה קדימה ואחורה.

זה יפחית את התחממות היתר ואת הסיכון של תקלה בדוושת המצמד ותיבת ההילוכים במהלך ניסיון ממושך לחלץ את הרכב. בעת תנועה קדימה ואחורה לחילוץ בהעברה בין מצב נסיעה/הילוך שני להילוך אחורי, אל תסובב את הגלגלים במהירות הגבוהה מ-24 קמ"ש, אחרת עלול

להיגרם נזק למערכת ההנעה. האצת המנוע או סבסוב של הגלגלים במהירויות גבוהות, עלולים לגרום להתחממות תיבת ההילוכים ולתקלה בה. הוא גם עלול לגרום לנזק לצמיגים. אל תסובב את הגלגלים למהירות שמעל 48 קמ"ש בעת שהילוך משולב (לא מבוצעת החלפת הילוך).

גרירת רכב מושבת



סעיף זה מתאר את הפעולות הנדרשות לגרירת רכב מושבת באמצעות שירותי גרר מקצועיים

אפשרות הגרירה	גלגלים מורמים מהקרקע	מצב גרירה
אסורה	ללא	גרירה על הקרקע
אסורה	אחוריים	גלגלים מורמים או עגלת גרירה
מותרת	קדמיים	
השיטה הטובה ביותר	כולם	משטח גרירה



162

55204550

אמצעי זהירות בשימוש בטבעת גרירה

(97 98 99 100 101) ⚠

תווית אזהרת טבעת גרירה

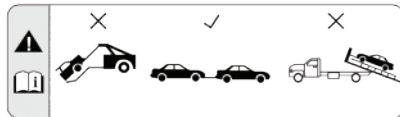

163

0614050352

(324 325 326 327 328) ⚠

התקנת טבעת הגרירה הקדמית

נקודת החיבור של טבעת הגרירה הקדמית נמצאת מאחורי מכסה בפגוש הקדמי (איור 164). כדי להתקין את טבעת הגרירה, פתח

(92 93 94 95) ⚠

דגמים עם כניסה והתנעה ללא מפתח

יש להיזהר במיוחד בעת גרירת רכב כאשר מתג ההתנעה במצב OFF.

הדרך המותרת היחידה לגרור רכב ללא מפתח שלט רחוק היא באמצעות משאית משטח.

ציוד גרירה נכון דרוש כדי למנוע נזק לרכבך.

דגמים עם מפתח

היצרן ממליץ לגרור את רכבך על משטח כאשר כל ארבעת הגלגלים אינם נוגעים בקרקע.

אם משטח הגרירה לא זמין, חובה לגרור רכב זה כשארבעת הגלגלים לא נוגעים בקרקע (באמצעות עגלת גרירה, או ציוד להרמת הגלגל כשהגלגלים הקדמיים מורמים).

ודא שבלם החניה החשמלי משוחרר ונשאר משוחרר בעת גרירה. אין צורך לשחרר את בלם החניה החשמלי אם כל ארבעת הגלגלים לא נוגעים בקרקע.

(96) ⚠

התקנה של טבעת גרירה

רכבך מצויד בטבעת גרירה (איור 162) שניתן להשתמש בה כדי להזיז רכב מושבת.

בעת שימוש בטבעת גרירה ודא שאתה ממלא אחר הוראות "אמצעי זהירות בשימוש בטבעת גרירה" בפרק זה.

הערות:

□ עליך לוודא שתפקוד ההפעלה האוטומטית של בלם החניה מנוטרל לפני גרירת גרור, כדי להימנע מהפעלה בלתי מכוונת של בלם החניה החשמלי.

תפקוד ההפעלה האוטומטית של בלם החניה מופעל או מנוטרל באמצעות תפקודים שהמשתמש יכול להגדיר דרך הגדרות מערכת **Uconnect™**.

□ ברכבים עם מצבר מרוקן, או עם כשל כולל במערכת החשמל כאשר בלם החניה החשמלי (EPB) פועל, יהיה צורך בעגלת גרירה או מגבה כדי להרים את הגלגלים האחוריים מהקרקע כשהרכב מועבר על משטח גרירה.

אם נדרשת הפעלה של אביזרים במהלך הגרירה (מגבים, מפשירים וכו') העבר את מתג ההתנעה למצב RUN.

שים לב שתפקוד SafeHold יפעיל את בלם החניה החשמלי ברגע שדלת הנהג תיפתח (אם המצבר מחובר, מתג ההתנעה במצב RUN תיבת ההילוכים אוטומטית עם מצמד כפול במצב P (חניה) ודוושת הבלם משוחררת.

אם אתה גורר רכב זה כשמתג ההתנעה במצב RUN, עליך לנטרל ידנית את בלם החניה החשמלי בכל פעם שדלת הנהג תפתח, באמצעות לחיצה על דוושת הבלם ולאחר מכן שחרור בלם החניה החשמלי.

אם מצבר הרכב פרוק, עיין בנושא "עקיפת בורר ההילוכים" בפרק זה, להוראות על העברת בורר ההילוכים מחוץ למצב P (חניה) בתיבת ההילוכים האוטומטית עם מצמד כפול לצורך גרירה.

325 אל תשתמש בשרשרת ביחד עם טבעת גרירה. שרשראות יכולות להישבר ולגרום לפגיעה חמורה או קטלנית.

326 אל תשתמש ברצועה ביחד עם טבעת גרירה. רצועות הגרירה עלולות להשתחרר, ולגרום לפגיעה חמורה.

327 שימוש לא נכון בטבעת הגרירה יכול לגרום לשבירת רכיבים והדבר יוביל לפגיעה חמורה או קטלנית.

328 מערכות תגבור הבלימה והגה הכוח אינן פועלות כאשר הרכב נגרר. לכן תיאלץ להפעיל כוח רב יותר על דוושת הבלם ועל גלגל ההגה. אל תשתמש בכבלים גמישים בגרירה והימנע מתנועות חדות. אל תתניע את המנוע כאשר הרכב נגרר. לפני הידוק הטבעת נקה היטב את הברגת התושבת.

ודא שהטבעת הדוקה במלואה לפני גרירת הרכב. **329** אל תשתמש בשרשרת כדי לשחרר רכב תקוע. שרשראות יכולות להישבר ולגרום לפגיעה חמורה או קטלנית.

330 התרחק מהרכב כאשר הוא נגרר באמצעות ווי גרירה. רצועות הגרירה עלולות להשתחרר, ולגרום לפגיעה חמורה.

חשוב



92 אל תשתמש בצידוד מסוג מתלה בעת גרירה. עלול להיגרם נזק לרכב.

93 בעת אבטחת הרכב למשאית משטח, אל תקבע רכיבים למתלים הקדמיים או האחוריים. נזק לרכב עלול להיגרם מגרירה באופן לא תקין.



165

55204310

רכבים המצוידים עם מפתח שלט רחוק משולב עם מפתח רכב

העבר את מפתח ההתנעה למצב RUN ואז למצב OFF מבלי להוציא אותו. הוצאת המפתח תפעיל אוטומטית את נעילת גלגל ההגה.

העבר את תיבת ההילוכים למצב סרק.

רכבים המצוידים בתפקוד כניסה ללא מפתח Enter-N-Go

העבר את מתג ההתנעה למצב RUN, ולאחר מכן למצב OFF מבלי לפתוח את הדלת. בעת גרירה עליך לזכור שבלי העזרה של כוח הבלמים והכוח האלקטרו-מכני, יהיה צורך להשתמש בכוח חזק יותר בעת לחיצה על הבלמים וביצוע פעולות היגוי.

102 ⚠️ (329) 330 ⚠️

אזהרה



324 שמור מרחק מרכבים גוררים ונגררים באמצעות טבעת הגרירה.

את המכסה באמצעות מפתח הרכב או מברג קטן והכנס את טבעת הגרירה לתוך נקודת החיבור.

הכנס את החלק השטוח של ידית המגבה לתוך טבעת הגרירה והדק את הטבעת, למידע נוסף עיין בנושא "החלפת גלגל" בפרק זה. טבעת הגרירה צריכה להיות ממוקמת במלואה בתושבת החיבור העוברת בחלק התחתון של הפגוש הקדמי. אין להזיז את הרכב אם טבעת הגרירה לא ממוקמת במלואה בתושבת החיבור.

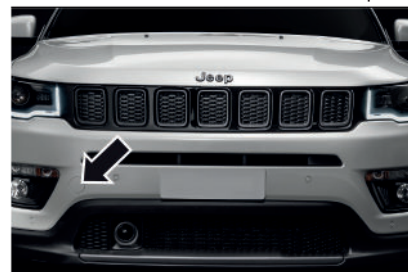

164

55204300

התקנת טבעת גרירה אחורית

נקודת החיבור של טבעת הגרירה האחורית נמצאת על דלתית בצד הימני של הפגוש האחורי (איור 165).

כדי להתקין את טבעת הגרירה, פתח את הדלתית באמצעות מפתח הרכב או מברג קטן והכנס את טבעת הגרירה לתוך נקודת החיבור. טבעת הגרירה צריכה להיות מוכנסת במלואה בתושבת המחברת העוברת בחלק התחתון של הפגוש האחורי. אין להזיז את הרכב אם טבעת הגרירה לא ממוקמת במלואה בתושבת החיבור.

94 ודא שבלם החניה החשמלי משוחרר ונשאר משוחרר בעת גרירה.

95 אל תשתמש במוט גרירה שמחובר אל הפגוש של רכבך. הפגוש עלול להינזק.

96 גרירת הרכב בניגוד להוראות הנ"ל, יכולה לגרום לנזק חמור לתיבת ההילוכים ו/או לתיבת ההעברה. נזק מגרירה באופן לא תקין אינו מכוסה באחריות עבור רכב חדש.

97 יש להשתמש בטבעת הגרירה רק במקרי חירום. בשולי הדרך יש להשתמש בהתקן מתאים ובהתאם לחוקי התעבורה (מוט קשיח), להזזת הרכב להכנה לגרירה או להובלה על גבי משאית גרר.

98 אין להשתמש בטבעת הגרירה כדי להזיז את הרכב לשולי הדרך או למקום שבו יש מכשולים.

אל תשתמש בטבעת הגרירה כדי להתחבר למשאית גרירה או לגרירה בכביש מהיר.

100 אל תשתמש בטבעת גרירה כדי לשחרר רכב תקוע.

למידע נוסף, עיין בפרק "חילוץ הרכב".

101 להוראות מפורטות עיין בפרק "גרירת רכב מושבת". עלול להיגרם נזק לרכב אם לא תמלא אחר הוראות אלו.

102 יש להשתמש בוו גרירה רק במקרי חירום כדי לחלץ רכב שתקוע בשטח. אל תשתמש בוו הגרירה כדי להתחבר למשאית גרירה או לגרירה בכביש מהיר. אתה עלול לגרום נזק לרכב.

גרירת גרור



אזהרות

⚠️ (273) (273)

כדי לגרור גרור, יש להתקין ברכב התקן גרירה מאושר ומערכת חשמל מתאימה. אם ברצונך להתקין את התקן הגרירה לאחר רכישה, פנה לגורם מקצועי. אם דרוש, התקן מראות מיוחדות ו/או נוספות, בהתאם לתקנות התעבורה התקפות.

זכור שגרירת גרור מפחיתה את יכולת הטיפול בשיפועים תלולים, מגדילה את מרחק העצירה ואת זמן העקיפה בהתאם למשקל הכולל של הגרור עצמו. בעת ירידה המדרון, שלב להילוך נמוך במקום לבלום באופן מתמשך. משקל הגרור המחובר לרכב מפחית את המשקל שניתן להעמיס ברכב באותו ערך מספרי.

הקפד לא לעבור את משקל הגרירה הכולל המותר (מצויין במסמכי הרישוי של הרכב), עליך לקחת בחשבון את משקל הגרור בעומס מלא כולל אביזרים ומטען. הקפד על מגבלות המהירות המיוחדות לרכבים הגוררים גרור במדינה בה אתה נוסע. לעולם אין לחרוג מהמהירות המרבית של 100 קמ"ש.

חיבור כבל אבטחה

תקנות הבלימה האירופיות עבור גרור עם בלמים עד 3,500 ק"ג דורשות שגרורים יחוברו עם התקן חיבור נוסף או שרשרת אבטחה. המיקום המומלץ עבור חיבור כבל אבטחה לגרור רגיל הוא חריץ הנמצא בצד של תושבת וו הגרירה.

עם נקודת חיבור

□ לוווי גרירה נתיקים, העבר את הכבל דרך נקודת החיבור וחבר אותו בחזרה לעצמו בלולאה או חבר את התפס ישירות לנקודת חיבור (איור 116).

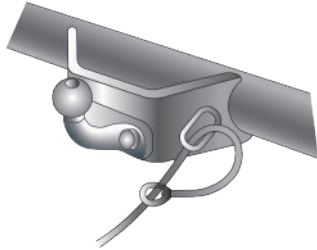

116

55203380

□ עבור וו גרירה קבוע חבר את התפס ישירות לנקודה המיועדת. אפשרות זו חייבת להיות מאושרת במפורש על ידי יצרן הגרור, מאחר שהתפס עשוי לא להיות חזק מספיק לשימוש באופן זה (איור 117).



117

55203390

ללא נקודת חיבור

□ עבור וו גרירה ניתק, עליך לציית להוראות היצרן או הספק.

□ עבור תפוח גרירה קבוע, קשור את הכבל סביב צוואר תפוח הגרירה (איור 118 - איור 119).

אזהרה



272 מערכת ה-ABS של הרכב לא תבקר את מערכת הבלימה של הגרור. נהג במשנה זהירות בדרכים חלקות.

273 לעולם אל תבצע שינויים במערכת הבלימה של הרכב, כדי לבקרה על בלמי הגרור. מערכת הבלימה של הגרור חייבת להיות עצמאית לחלוטין מהמערכת ההידראולית של הרכב.

□ הגלגלת נמצאת במצב עצירה על וו הגרירה (ללא חריץ).

□ המנעול סגור והמפתח הוצא. לא ניתן כעת להזיז את הגלגלת.

□ וו גרירה בעל תפוח גרירה מחובר היטב לצינור התושבת.

בדוק באמצעות טלטול ביד.

יש לחזור על הליך התקנה אם ארבעת התנאים אינם מתמלאים.

אפילו רק אם אחד מהתנאים אינו מתמלא, **אין להשתמש** בוו הגרירה, מאחר וקיימת סכנה לתאונה. מומלץ לפנות למרכז שירות מורשה מטעם חברת סמלת בע"מ.

ניתן להתקין/להסיר את וו הגרירה עם תפוח גרירה ללא צורך בכלים מיוחדים.

אזהרה לעולם אל תשתמש בכלים של הרכב או בכלי עבודה, אחרת עלול להיגרם נזק למנגנון.

אזהרה לעולם אל תשחרר את וו הגרירה אם גרור מחובר לרכב או כאשר מותקן עליו מנשא.

אזהרה בעת נהיגה ללא גרור (או ללא מנשא מטען) מחובר, יש להסיר את תפוח הגרירה ולשים את המכסה על צינור תושבת ההתקנה. זה נכון במיוחד אם וו הגרירה מסתיר את לוחית הרישוי או את הפנסים.

אם אתה מחבר את הכבל בדרך זו השתמש רק בלולאה אחת.

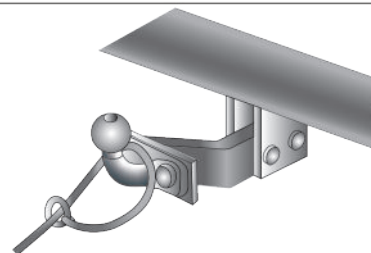

118

55203500

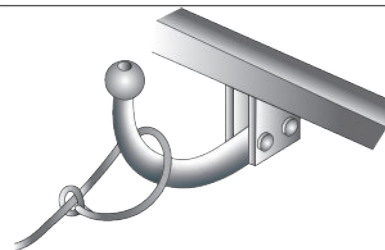

119

55203510

התקנת וו הגרירה

הוראות שימוש בוו גרירה נשלף עם תפוח גרירה

אזהרה **בדוק** את הנקודות הבאות כדי לוודא **נעילה** נכונה של תפוחי גרירה נשלפים לפני כל נסיעה:

□ הסימון הירוק על הגלגלת מיושר עם האזור הירוק של תפוח הגרירה.

II גרירה נשלף עם תפוח גרירה

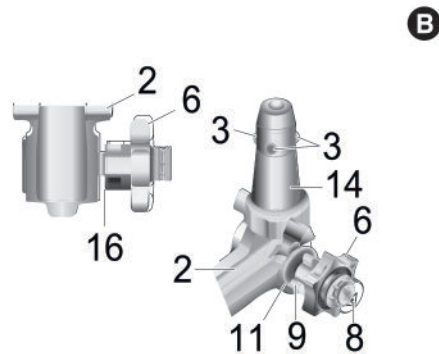
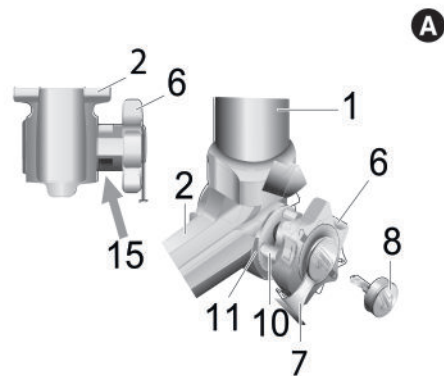
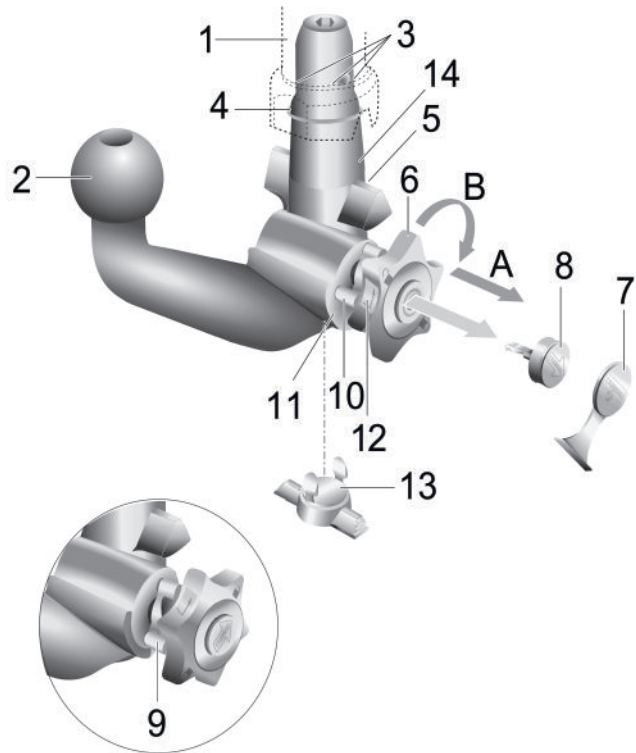

מקרא

- 1- תושבת ההתקנה
 - 2- תפוח הגרירה
 - 3- נועלי וו הגרירה
 - 4 - שחרור וו הגרירה
 - 5 - ידית השחרור
 - 6 - גלגלת הידוק
 - 7 - מכסה
 - 8 - מפתח
 - 9- סימן אדום (גלגלת)
 - 10- סימן ירוק (גלגלת)
 - 11 - סימן ירוק (וו גרירה)
 - 12 - סמל (בקר שחרור)
 - 13 - מכסה סגירה
 - 14 - פין שילוב
 - 15 - אין רווח בין 2 ל- 6.
 - 16 - רווח של כ- 5 מ"מ
- A:** מצב נעול (נהיגה)
B: מצב משוחרר (הסרה)

התקנת וו גרירה בעל תפוח גרירה

הסר את המכסה מתושבת ההתקנה. וו הגרירה נמצא, בדרך כלל במצב משוחרר בתא המטען. ניתן לראות זאת, כיוון שיש רווח בין הגלגלת לוו הגרירה של 5 מ"מ לערך (ראה איור) ובאמצעות הסימון האדום של הגלגלת שמכוון ישירות לסימן הירוק על וו הגרירה. שים לב כי ניתן להתקין את וו הגרירה בתנאים אלה בלבד. אם מנגנון הנעילה של וו הגרירה שוחרר לפני ההתקנה, או בכל זמן אחר, ווו הגרירה במצב נעול, יש לשחררו מחדש.

ניתן להבחין במצב הנעול בקלות באמצעות הסימון הירוק מיושר עם הסימון הירוק על וו הגרירה, ולא קיים רווח בין הגלגלת במצב עצירה לוו הגרירה (ראה איור). פעל באופן הבא כדי לשחרר את מנגנון הנעילה:

□ הכנס מפתח ופתח את המנעול, הוצא את גלגלת ההידוק וסובב אותה בכיוון החץ (A) (איור 120).

□ לאחר מכן סובב בכיוון החץ (B) עד שהיא נעצרת.

וו הגרירה משוחרר ולאחר הוצאת הגלגלת, מנגנון הנעילה נשאר במצב משוחרר.

ידית השחרור משולבת ומנגנון הנעילה נשאר במצב משוחרר גם לאחר הוצאת הגלגלת. התקן את וו הגרירה בתושבת ההתקנה ביחד עם פין ההתקנה. הכנס מלמטה ודחוף מעלה: המנגנון ננעל אוטומטית.

חשוב דאג תמיד שידוך יהיו רחוקות מהגלגלת כיוון שהיא מסתובבת בעת תהליך הנעילה.

סגור את המנעול והסר את המפתח. לא ניתן להסיר את המפתח אם המנעול משוחרר. לאחר מכן, סגור את מכסה המגן של המנעול.

הסרת וו הגרירה

בצע את הפעולות הבאות:

□ הסר את מכסה המגן מהמנעול והצמד אותו לתפס המפתח. פתח את המנעול עם המפתח.

□ החזק את תפוח הגרירה בחוזקה, הוצא את הגלגלת בכיוון החץ (A) (איור 120) ולאחר מכן סובב אותה בכיוון החץ (B) עד לעצירה, כדי לשחרר למצב לא נעול. לאחר מכן, הסר את וו הגרירה מתושבת ההתקנה.

כעת ניתן להוציא את הבורג (הוא ייעצר אוטומטית במצב משוחרר).

□ אחסן את תפוח הגרירה בתא המטען, כדי להגן עליו מלכלוך ו/או נזק מחפצים אחרים בתא המטען.

□ לבסוף התקן את המכסה על תושבת ההתקנה.

אזהרות

יש לתקן את וו הגרירה הנשלף רק במרכז שירות מורשה מטעם חברת סמלת בע"מ. אזהרה פנה למרכז שירות מורשה מטעם חברת סמלת בע"מ לצורך התקנת וו גרירה.

דרישות גרירה

כדי לשפר את ההרצה של רכיבי מערכת ההנעה של רכב חדש, יש להקפיד ההנחיות הבאות:

81 

בצע את התחזוקה הרשומה בפרק "טיפול תחזוקה תקופתיים". לביור

מועדי התחזוקה המתאימים, עיין בנושא "טיפול תחזוקה תקופתיים" בפרק "שירות ותחזוקה". בעת גרירת גרור לעולם אל תחרוג מהעומס המרבי המותר על הסרנים והמשקל הכולל המשולב המותר.

⚠️ (274) (275)

דרישות גרירה – צמיגים

□ אין לגרור גרור בעת שימוש בצמיג חלופי קומפקטי.

□ אין לנהוג במהירות גבוהה מ- 80 קמ"ש בעת שימוש בגלגל חלופי רגיל.

□ לחצי ניפוח תקינים חיוניים לפעולה בטוחה והולמת של רכבך. למידע על לחצי הניפוח התקינים של הצמיגים, עיין בנושא "חישובים וצמיגים" בפרק "נתונים טכניים".

□ בדוק את לחצי הניפוח התקינים של צמיגי הגרור לפני שימוש בגרור.

□ בדוק סימני בלאי בצמיגים או נזק לצמיגים לפני גרירת גרור. לביור מועדי הבדיקה המתאימים, עיין בנושא "טיפול תחזוקה תקופתיים" בפרק "שירות ותחזוקה".

□ בעת החלפת צמיגים, עיין בנושא "צמיגים" בפרק "שירות ותחזוקה" למידע על הליכי ההחלפה התקינים. החלפת צמיגים בצמיגים לעומסי מטען כבדים, לא תגדיל את ערכי המשקל הכולל המותר (GVWR) והעומס המרבי המותר על הסן (GAWR).

דרישות גרירה – בלמי גרור

□ אל תחבר את מערכת הבלמים ההידראולית או מערכת תת החץ של

הרכב עם זו של הגרור. זה יכול לגרום לבלימה לא תקינה ולסכנת לפציעה.

□ נדרש בקר לבלמי גרור המופעלים חשמלית בעת גרירת גרור עם בלמים המופעלים חשמלית. בעת גרירת גרור המצויד במערכת בלמים הידראוליים לא נדרש בקר לבלמים חשמליים.

□ בלמי גרור מומלצים לגרורים שמעל משקל של 453 ק"ג ונדרשים עבור גרורים מעל משקל של 907 ק"ג.

⚠️ (276) (277) (278)

⚠️ (82)

דרישות גרירה – פנסי גרור וחיווט

בעת גרירת גרור, ללא קשר לגודל הגרור, התקנת פנסי הבלימה ופנסי האיתות בגרור נדרשת להבטחת בטיחות הנסיעה.

ייתכן שערכת גרירת גרור תכלול רתמת חיווט. השתמש במחברי רתמות חיווט המאושרים על ידי המפעל.

הערה אל תחתוך או תחבר חיווט של הגרור לרתמות החיווט של הרכב.

כדי להשלים את החיבור החשמלי אתה חייב לחבר את הכבל למחבר הגרור עיין באיורים הבאים.

הערות:

□ נתק את מחבר החיווט של הגרור מהרכב לפני הכנסת סירה (או כל התקן אחר המחובר למחבר החשמלי של הרכב) לתוך מים.

□ זכור לחבר אותו שוב כאשר מתרחקים מהמים.

עצות לגרירה

לפני התחלת נסיעה, התאמן בסיבוב, עצירה ונסיעה לאחור עם גרור באזור שאין בו תנועת רכב רבה.

תקלה בתיבת הילוכים אוטומטית עם מצמד כפול

בעת גרירה שלב למצב D (נהיגה). תיבת הילוכים כוללת תפקוד המונע החלפות הילוכים תכופות בעת גרירה.

בקרת שיוט

(אם קיימת)

□ אל תשתמש בה בדרכים הרריות או בעת נשיאת מטענים כבדים.

□ בעת שימוש בבקרת שיוט, אם המהירות יורדת ביותר מ- 16 קמ"ש, הפסק אותה עד שיהיה ניתן לחזור למהירות השיוט.

□ השתמש בבקרת השיוט בדרכים מישוריות בעת נשיאת מטען קל כדי להשיג צריכת דלק מיטבית.

מערכת קיורור

כדי להפחית את הסיכוי להתחממות יתר של המנוע ותיבת הילוכים בצע את הפעולות הבאות:

נהיגה בעיר

□ בנסיעה בעיר - בעת עצירה, העבר את בורר הילוכים להילוך סרק, אבל אל תעלה את מהירות הסרק של המנוע.

נסיעה בינעירונית

- הפחת מהירות.
- כבה זמנית את מיזוג האוויר.

אזהרה



274 גרירה לא נכונה עלולה לגרום לתאונה. ציית להנחיות אלה כדי להפוך את גרירת הגרור לבטוחה ככל האפשר. ודא שהמטען מאובטח בגרור ולא יזוז בעת הנסיעה. בעת גרירת מטען שאינו מאובטח באופן מוחלט, עשויות להתרחש תנודות משקל אשר יקשו על הנהג לשלוט ברכב. אתה עלול לאבד שליטה על הרכב ולגרום לתאונה. בעת גרירה של גרור, אל תעמיס מדי את הגרור או את הרכב. עומס יתר יכול לגרום לאיבוד השליטה, נזק או ירידה בביצועים של הבלמים, הסרנים, המנוע, תיבת ההילוכים, ההיגוי, המתלים, השלדה או הצמיגים. יש להשתמש תמיד בשרשראות אבטחה בין רכבך לגרור. חבר תמיד את השרשראות למחזיקי הווים של התקן הגרירה של הרכב. הצלב את השרשראות מתחת למוט הגרירה ואפשר חופש מספיק עבור פניות. אין להחנות במדרון רכב שמחובר אליו גרור. בעת חניה הפעל בלם החניה ברכב הגרור. ודא תמיד שתיבת ההילוכים האוטומטית כפולת המצמדים משולבת במצב P (חניה). תמיד חסום את גלגלי הגרור או הנח סדי עצירה. אין לעבור את המשקל הכולל המשולב המותר. **275** המשקל המרבי חייב להיות מחולק בין הרכב הגרור והגרור כך שלא תהיה חריגה מארבעת הערכים האלו:

1. משקל כולל מותר (GVWR)
2. משקל גרור כולל (GTW).
3. משקל כולל מותר על הסרנים (GAWR)
4. ערכי משקל מוט גרירה עבור התקן גרירה שבשימוש.

276 אין לחבר את בלמי הגרור למערכת ההידראולית של בלמי הרכב, עומס יתר על הגרור עלול לגרום לתקלה. ייתכן שלא יהיו לך בלמים כאשר תזדקק להם ותיגרם תאונה. **277** גרירת גרור תגביר את מרחק העצירה. בעת גרירת גרור עליך לשמור מרחק נוסף בין רכבך לרכב שלפניך. **278** מערכת ה-ABS של הרכב לא תבקר את מערכת הבלימה של הגרור. נהג במשנה זהירות בדרכים חלקות.

חשוב



81 אל תגרור גרור כלל במהלך 800 הקילומטרים הראשונים של נהיגה ברכב חדש. עלול להיגרם נזק למנוע, לסרנים וחלקים אחרים. לאחר מכן במהלך 800 הקילומטרים הבאים, בעת גרירת גרור אל תנהג במהירות שמעל 80 קמ"ש ואל תחל בנסיעה במהירות מנוע גבוהה. הדבר מסייע לבלאי של המנוע וחלקים אחרים של הרכב בעומסים כבדים. **82** אם הגרור שוקל למעלה מ- 453 ק"ג כאשר הוא עמוס, הוא צריך להיות מצויד בבלמים עצמיים עם כוח בלימה מספיק. אי ציות לתנאים אלה, עלול לגרום לבלאי מואץ של רפידות הבלמים, מהלך דווש בלם ארוך יותר ומרחקי עצירה ארוכים יותר.

الفهرس

115	5. تزويد السياره بالوقود.....	71	1. اضواء تحذير واشارات تحذير.....
	مضاف AdBue (اوريا) لنظام عادم	71	اضواء تحذير.....
120	الديزل.....	77	اشارات تحذير.....
121	6. تعليمات لحالة الطوارئ.....	87	2. ضغط الهواء في الاطارات.....
121	مصاييح اضواء الطوارئ.....	87	اطارات وعجلات.....
121	تشغيل الطوارئ بالكوابل المساعدة.....	91	ضغط الهواء بالاطارات الباردة (بار).....
	تحرير منتقي الغيارات بعلبة تروس		iTPMS (نظام مراقبة غير مباشره ضغط
122	اوتوماتيكيه مع قابض مزدوج.....	92	الهواء بالاطارات).....
124	تخليص السياره.....	97	3. تغيير عجل وتصليح اطار.....
124	جر سياره معطله.....	97	تغيير عجل.....
129	جر السياره.....	102	طقم تصليح الاطارات.....
		105	4. خدمات صيانه دوريه.....
		112	سوائل ومواد التشحيم.....
		114	الكميات وتعبئة السوائل.....

1. اضاءة واشارات تحذير

مهم ترافق اضاءة التحذير رساله خاصه و/او اشاره صوتيه في لوحة الاشارات. هذه الاشارات اعدت من اجل تنبيه وتحذير السائق، ولذلك لا يمكن اعتبارها كافيه و/او بديله للمعلومات الموجوده في كتاب السائق الذي ينصح قراءته بتمعن، على جميع الاحوال. تصفح دائما المعلومات في هذا الفصل اذا حدث خلل في الاشارة.

تحذير إشارات الخلل المعروضه على الشاشة مقسمه الى نوعين: اعطال شديده الخطوره واعطال اقل خطوره. الاعطال شديده الخطوره يشار اليها بواسطة دورة تحذير مستمره الذي يعود على نفسه. اعطال اقل خطوره يشار اليها بواسطة دورة تحذير محدوده. يمكن ايقاف التحذير من كلا النوعين.

ضوء/اشارة التحذير في لوجة الاشارات حتى يتم اصلاح الخلل.

اضواء التحذير والرسائل اضواء تحذير حمراء

ضوء التحذير	معنى الضوء
	<p>خلل في الوسائد الهوائية سيضيء ضوء التحذير هذا للإشارة إلى وجود خلل في الوسادة الهوائية، وسيظل مضاءً لمدة 4 إلى 8 ثوانٍ عند فحص الأضواء عندما يتم تحويل مفتاح الإشعال إلى وضع RUN. إذا تم اكتشاف خلل في الوسادة الهوائية، فسوف يضيء ويستسمع إشارة صوتية. سوف يستمر بالاضاءه حتى يتم تصليح الخلل. (80) ⚠</p>
	<p>مستوى سائل الفرامل منخفض/فرامل الوقوف المطول مدمجه مستوى سائل الفرامل منخفض يضيء ضوء التحذير عندما ينخفض مستوى سائل الفرامل في الخزان عن الحد الأدنى، ربما بسبب تسرب في الدائرة. اصف سائل الفرامل وتأكد من ان ضوء التحذير انطفئ. إذا بقي ضوء التحذير مضيئاً، فمن المستحسن الاتصال بمركز خدمة معتمد من قبل شركة سملت م.ض. ملحوظة قد يومض ضوء التحذير للحظة عند انعطافات حادة بسبب حركة سائل الفرامل في الخزان. في هذه الحالة ، يجب على السيارة الخضوع للعلاج ويجب فحص مستوى السائل. (81) ⚠</p> <p>يمكن التحقق من سلامة ضوء تحذير الفرامل عن طريق تحويل مفتاح الإشعال من وضع OFF إلى وضع ON/RUN. الضوء يجب أن يضيء لمدة 4 ثوانٍ ثم ينطفئ، ما لم تكن فرامل الانتظار قيد التشغيل أو تم اكتشاف خلل في نظام الفرامل. في حالة استمرار إضاءة ضوء التحذير، يوصى بالاتصال بمركز الخدمة المعتمد لشركة سملت.</p>
	<p>فرامل الوقوف المطول مدمجه يضيء ضوء التحذير عند تشغيل فرامل الوقوف المطول. يشير هذا الضوء إلى تشغيل فرامل الوقوف المطول فقط. لا يشير إلى قوة الكبح.</p>

معنى الضوء	ضوء التحذير
<p>عطل في نظام EBD</p> <p>إذا أضاءت أضواء التحذير (ⓘ) (الحمراء) و- (Ⓜ) (البرتقالية) في نفس الوقت أثناء تشغيل المحرك، فهناك خلل في نظام EBD أو النظام غير متوفر. في هذه الحالة، قد تقفل العجلات الخلفية فجأة وقد تنحرف السيارة أثناء الكبح الحاد.</p> <p>قم بالقيادة بحذر شديد إلى مركز خدمة معتمد من قبل شركة سملت م.ض. القريب من أجل الفحص الفوري للنظام.</p>	
<p>خلل في التوجيه المعزز</p> <p>إذا لم يطفئ ضوء التحذير، فلن يكون التوجيه المعزز متاحًا ويجب عليك استخدام المزيد من القوة على عجلة القيادة.</p> <p>ومع ذلك، يمكن تدوير عجلة القيادة.</p> <p>يوصى بالاتصال بمركز خدمة معتمد من قبل شركة سملت م.ض..</p>	
<p>أحزمة الامان غير مربوطة</p> <p>يضيء ضوء التحذير ويصدر صوت صفير إذا كانت السيارة تسير وكان حزام مقعد السائق أو الراكب الأمامي جالسًا في المقعد ولم يتم ربط أحزمة الأمان بشكل صحيح. سيومض ضوء التحذير أو يضيء بالتتابع على لوحة الاشارات، وسيصدر صوت صفير إذا كانت السيارة تسير وكان حزام مقعد السائق أو الراكب الأمامي جالسًا في المقعد ولم يتم ربط أحزمة الأمان بشكل صحيح. في هذه الحالة، اربط حزام الأمان.</p> <p>لمزيد من المعلومات، راجع "أنظمة تقييد حركة الركاب" في فصل "الامان".</p>	
<p>ضوء نظام الإنذار</p> <p>سيومض الضوء بسرعة لمدة 15 ثانية تقريبًا عند تشغيل نظام الإنذار. ثم سيستمر وميض الضوء بوتيرة أبطأ حتى يتم تحييد السيارة.</p>	

تحذير



60 إذا لم يضيء ضوء التحذير  بعد تحويل مفتاح الإشعال إلى وضع RUN أو بقي مضاءً أثناء القيادة، قد يكون هناك عطل في أنظمة التقييد. في هذه الحالة، قد لا تعمل الوسائد الهوائية أو الخانق في حالة وقوع حادث أو في حالات نادرة ستعمل دون داع. قبل مواصلة السفر، يُنصح بالاتصال بمركز خدمة معتمد من قبل شركة سملت لفحص النظام.

61 من الخطورة قيادة السيارة عندما يكون ضوء تحذير الفرامل الأحمر مضاءً. قد لا تعمل بعض أنظمة الفرامل بشكل صحيح وقد تكون مسافة الفرملة طويلة أكثر وتزيد من مخاطر وقوع حادث. إحضر السيارة للفحص على الفور.

62 الاستمرار بالقيادة مع تعزيزات منخفضة يمكن أن تعرضك أنت والآخرين للخطر. يجب إصلاح السيارة في أسرع وقت ممكن.



خلل في نظام ABS (نظام منع اقفال العجلات) يضيء ضوء التحذير للإشارة إلى وجود خلل في نظام ABS. سيضيء الضوء عند تحويل مفتاح الإشعال إلى وضع RUN. ويمكن ان يستمر بالأضواء لمدة 4 ثوانٍ أخرى. إذا استمر الضوء أثناء القيادة، فقد يكون هناك خلل في الجزء الذي يمنع العجلات من الاقفال. يجب فحص وإصلاح النظام. ومع ذلك، في مثل هذه الحالة، يعمل نظام الكبح العادي بشكل طبيعي إذا لم يكن ضوء تحذير الفرامل (P) مضاءً. إذا لم يضيء ضوء التحكم عند تحويل مفتاح الإشعال إلى وضع RUN، فتتحقق من سلامة نظام الفرامل بمركز خدمة معتمد من قبل شركة سملت م.ض.



عطل فرامل الانتظار الكهربائية
ضوء التحذير (P) أو (P!) (حسب الطراز / الدولة) يضيء عند اكتشاف خلل في فرامل الانتظار الكهربائية. اتصل بمركز خدمة معتمد من قبل شركة سملت م.ض. ⚠️ (63)



خلل في نظام ESC
(إذا وجد)

سيشير ضوء التحذير إلى وقت تنشيط نظام التحكم في الاستقرار. هذا الضوء 🚗 موجود على لوحة الاشارات وسيضيء عندما يتم تحويل المفتاح إلى وضع RUN وعند تشغيل ESC. يجب أن يطفئ الضوء عند تشغيل المحرك. إذا كان ضوء مؤشر ESC مضيئاً بشكل ثابت أثناء تشغيل المحرك، فهذا يشير الى انه تم الكشف عن خلل بالنظام. إذا بقي ضوء التحذير مضيئاً بعد عدة دورات لمفتاح الإشعال، وقطعت السيارة عدة كيلومترات بسرعة أعلى من 48 كم / ساعة، قم بإحضار السيارة بأسرع ما يمكن إلى مركز خدمة معتمد من قبل شركة سملت م.ض. للفحص واصلاح الخلل.

- سوف يضيء ضوء التحذير 🚗 وضوء التحذير 🚗 مؤقتاً عند تحويل مفتاح الإشعال إلى وضع RUN.
- سينتج نظام ESC أزيزاً أو ضوضاء نقر عندما يكون نشطاً. هذه ظاهرة عادية. هذه ظاهرة طبيعية وسوف يتوقف عند توقف النظام عن العمل.
- يضيء المصباح عند تنشيط نظام التحكم في الثبات.



خلل في مساعد بدأ السفر الى اعلى في منحدر
يضيء ضوء التحذير عندما تُظهر الشاشة خلل في مساعد بدأ السفر الى اعلى في منحدر. في هذه الحالة، يوصى بالاتصال بمركز خدمة معتمد من قبل شركة سملت م.ض.



تعطيل ESC (إذا وجد)
يُشير ضوء التحذير هذا إلى أنه تم تعطيل نظام التحكم في الاستقرار (ESC).
في كل مرة يتم فيها تحويل مفتاح الإشعال إلى وضع RUN، سيتم تنشيط نظام ESC أيضًا، حتى إذا تم إيقاف تشغيله مسبقًا.



خلل بنظام الحقن EOBD
هذا الضوء جزء من نظام تشخيص أعطال السيارة يسمى EOBD. يتحكم النظام في تشغيل المحرك، وبنقل الحركة الأوتوماتيكي. يضيء الضوء عندما يكون مفتاح الإشعال في وضع RUN، قبل بدأ تشغيل المحرك. إذا بقي ضوء التحذير مضاء، اتصل بمركز خدمة معتمد من قبل شركة سملت م.ض.
قد تتسبب بعض المواقف مثل عدم وجود غطاء فتحة تعبئة الوقود أو ارتخاءه، أو رداءة جودة الوقود، وما إلى ذلك، في حدوث اشتعال الضوء بعد بدأ تشغيل المحرك. اتصل بمركز خدمة يوصى بالاتصال بمركز خدمة معتمد من قبل شركة سملت م.ض. بعد تغيير أسلوب القيادة. في معظم الحالات، يمكن قيادة السيارة دون الحاجة إلى جرها.
عندما يكون المحرك قيد التشغيل، سيومض ضوء التحذير للإشارة إلى المواقف الخطيرة مثل فقدان الطاقة أو التلف الشديد للمحول المحفز (الكتاليتي). في هذه الحالة، يوصى بالاتصال بمركز خدمة معتمد من قبل شركة سملت م.ض.
(64) ⚠️
(13) ⚠️



خلل في نظام حقن AdBlue (يوربا) (محركات الديزل)
يوجد ضوء تحذير في بعض النماذج مع رسالة مطابقة على الشاشة، إذا كان السائل لا يتطابق مع الخصائص أو تم اكتشاف متوسط استهلاك AdBlue (يوربا) أعلى من 50%. في هذه الحالة، يوصى بالاتصال بمركز خدمة معتمد من قبل شركة سملت م.ض.
إذا لم يتم إصلاح الخلل، فسيتم عرض رسالة مطابقة في شاشة لوحة القيادة عند الوصول إلى حد معين حتى يتعذر بدء تشغيل السيارة. عندما يكون هناك حوالي 200 كيلومتر قبل أن لا يكون من الممكن إعادة تشغيل المحرك، في عدة نماذج سيتم عرض رسالة خاصة بانتظام على شاشة لوحة القيادة مع صوت تحذير.



TPMS

خلل في TPMS

في حالة وجود عطل في نظام تحذير ضغط الهواء بالاطارات (TPMS)، سيومض ضوء التحذير لمدة دقيقة واحدة تقريبًا ثم يبقى مضاء. سيتم تنشيط دورة التحذير مرة أخرى عند إعادة تشغيل المحرك، طالما أن الخلل موجود. عندما يكون الضوء مضاء، قد لا يتمكن النظام من اكتشاف أو التحذير من انخفاض ضغط الهواء بالاطارات. خلل في نظام TPMS يمكن أن يحدث لأسباب مختلفة، بما في ذلك تركيب الإطارات أو العجلات البديلة التي تمنع تشغيل النظام بشكل سليم. تحقق دائمًا من ضوء تحذير TPMS بعد استبدال واحدة أو أكثر من العجلات أو الإطارات للتأكد من أن الإطارات والعجلات المستبدلة تسمح بالتشغيل السليم لنظام TPMS.

معنى الضوء	ضوء التحذير
<p>ضغط هواء منخفض</p> <p>يضيء ضوء التحذير ويتم عرض رسالة للإشارة إلى أن ضغط الهواء بالإطار أقل من القيمة الموصى بها و / أو أن هناك انخفاضاً بطيء في الضغط. في ظل هذه الظروف، لا يوجد ضمان لفترة خدمة طويله للإطارات واستهلاك منخفض للوقود.</p> <p>في حالة وجود إطار واحد أو أكثر في هذا الوضع، ستعرض الشاشة مؤشراً يطابق كل إطار.</p> <p>لذلك، عندما يضيء ضوء التحذير، أوقف السيارة وافحص ضغط الهواء بالإطار في أسرع وقت ممكن وقم بنفخه لضغط الهواء المناسب.</p> <p>قد تؤدي قيادة السيارة مع ضغط هواء منخفض بشكل ملحوظ في الإطارات إلى ارتفاع درجة حرارة الإطارات ولشلها. تؤدي ضغوط الهواء المنخفضة إلى زيادة استهلاك الوقود وتقصير عمر مداس الإطار. ذلك قد يؤثر أيضاً على التحكم في السيارة وكفاءة الكبح.</p> <p>(14 15) ⚠️</p> <p>يجب فحص كل إطار، بما في ذلك الإطار البديل (إذا تم تزويده)، مرة واحدة على الأقل شهرياً عندما يكون بارداً ومنفوخاً للضغط الموصى به من قبل الشركة المصنعة، كما هو مذكور على ملصق ضغط النفخ أو على لوحة السيارة. (إذا كانت سيارتك بها إطارات ذات أحجام مختلفة مما هو مطلوب من قبل الشركة المصنعة، تحتاج إلى معرفة ضغط الهواء الصحيح لهذه الإطارات).</p> <p>تذكر أن نظام TPMS ليس بديلاً عن الصيانة العادية للإطارات، وتقع على عاتق السائق مسؤولية الحفاظ على ضغط الهواء في الإطارات، حتى لو لم يكن ضغط الهواء منخفضاً بما يكفي لتشغيل ضوء مؤشر النظام.</p>	
<p>مصباح الضباب الخلفي</p> <p>يضيء ضوء التحذير عند إضاءة مصباح الضباب الخلفي.</p>	
<p>التسخين المسبق للإشعال (مماذج الديزل)</p> <p>سيضيء هذا الضوء لمدة ثانيتين تقريباً عند تحويل مفتاح الإشعال إلى وضع RUN. قد تشتعل لفترة أطول في درجات الحرارة الباردة. لن يعمل المحرك عندما يضيء ضوء التحذير. لمزيد من المعلومات، تصفح "بدء تشغيل المحرك" في فصل "التشغيل والقيادة".</p> <p>ملاحظة قد لا يضيء ضوء تحذير التسخين المسبق إذا كانت درجة حرارة مجمع الشفط مرتفعة بدرجة كافية.</p>	

تحذير



(63) إذا كان هناك خلل، فقد تقفل العجلات الخلفية وقد تدور السيارة أثناء الفرملة الحادة.

(64) عندما يكون هناك خلل في المحول المحفز كما هو مذكور أعلاه، يمكن أن تكون درجات الحرارة أعلى من درجات الحرارة التي يتم قياسها في ظروف التشغيل العادية.

يمكن أن تسبب هذه الحالة نشوب حريق عند القيادة ببطء أو عند الوقوف فوق الأسطح القابلة للاشتعال مثل الخشب والأوراق الجافة والكرتون وما إلى ذلك.

هناك خطر وفاة أو إصابة خطيرة للسائق، للركاب أو غيرهم في المنطقة.



مهم

13 القيادة لفترات طويلة عندما يكون ضوء مؤشر الخلل (MIL) مضاء قد يؤدي إلى إتلاف نظام التحكم في السيارة كما يؤثر أيضاً على استهلاك الوقود وقيادة السيارة. إذا كان الضوء يومض ، فهذا يشير إلى أن المحرك على وشك أن يفقد قوته وأن الضرر الجسيم على وشك أن يحدث للمحول المحفز. اتصل بمركز خدمة معتمد من قبل شركة سملت م.ض. على الفور.

14 لا تستمر في القيادة بإطار واحد أو عدة إطارات مثقوبة، لأنها قد تعرقل التحكم بالسيارة. أوقف السيارة ولكن تجنب الكبح الحاد وحركات التوجيه المفاجئ. قم بإصلاح الإطار فوراً باستخدام مجموعة أدوات الإصلاح المتوفرة لهذا الغرض واتصل بمركز خدمة معتمد من قبل شركة سملت م.ض. في أقرب وقت ممكن.

15 تم تصميم نظام TPMS ليناسب العجلات والإطارات الأصلية للمركبة. وهو يتكيف مع ضغوط الهواء لحجم الإطارات المثبتة في سيارتك. استخدام الإطارات والعجلات غير الأصلية أو التي لها حجم ونوع و / أو شكل مختلف، قد تسبب تعطل النظام أو إتلاف أجهزة الاستشعار. يمكن أن تتسبب العجلات غير الأصلية في حدوث تلف لأجهزة الاستشعار. قد يؤدي استخدام مادة مانعة للتسرب غير أصلية إلى إتلاف مستشعر نظام TPMS. بعد استخدام مادة مانعة للتسرب غير أصلية ، يوصى بإحضار السيارة إلى مركز خدمة معتمد من قبل شركة سملت م.ض. للتحقق من وظيفة المستشعر.

إضاءة تحذير حمراء

معنى الضوء	ضوء التحذير
المصابيح الجانبية والضوء الخافت يضيء ضوء المؤشر عند إضاءة المصابيح الأمامية أو الإضاءة المنخفضة في المصابيح الأمامية.	
مصابيح الضباب (إن وجدت) يضيء الضوء عند إضاءة مصابيح الضباب الأمامية.	
مؤشرات الاتجاه عند تشغيل مؤشر الاتجاه الأيمن أو الأيسر، يومض ضوء مؤشر الاتجاه بشكل منفصل وسيومض ضوء المؤشر الملائم. ستعمل مؤشرات الاتجاه عندما يتم تحريك الذراع متعدد الوظائف لأسفل (يسار) أو أعلى (يمين). ملاحظات: <input type="checkbox"/> سيصدر صوت تحذير مستمر إذا لم ينطفئ مؤشر الإشارة بعد السفر لمسافة 1.6 كم. <input type="checkbox"/> في حالة وميض أحد مصابيح المؤشر بوتيرة سريعة، تحقق من وجود خلل بإشارة ضوئية خارجية.	
تشغيل نظام Stop & Start (إذا وجد) يضيء ضوء التحذير عند تشغيل نظام Stop & Start (إيقاف تشغيل المحرك). سيؤدي بدأ تشغيل المحرك إلى إيقاف تشغيل الضوء.	

معنى الضوء	ضوء التحذير
إضاءة عالية تلقائية في المصابيح الأمامية (إذا وجدت) يضيء ضوء المؤشر عندما يكون نظام الضوء العالي التلقائي نشطاً.	
اضواء تحذير زرقاء	ضوء التحذير
معنى الضوء	ضوء التحذير
إضاءة عالية في المصابيح الأمامية يضيء ضوء المؤشر عند إضاءة الضوء العالي في المصابيح الرئيسية. عندما تكون الإضاءة المنخفضة قيد التشغيل، اضغط على الذراع متعدد الوظائف للأمام (باتجاه مقدمة السيارة) لتشغيل الضوء العالي. اسحب الذراع متعددة الوظائف للخلف (نحوك) لإيقاف تشغيل أشعة الضوء العالي. يمكنك إرسال إشارة لمركبة أخرى باستخدام شعاع الضوء العالي، عن طريق سحب المقبض برفق نحوك.	
اشارات بلوحة القيادة اشارات حمراء	الاشارة
معنى الاشارة	الاشارة
خلل في المولد إذا أضاء الرمز أثناء تشغيل المحرك ، فهذا يشير إلى وجود خلل في المولد. يوصى بالاتصال بمركز خدمة معتمد من قبل شركة سملت م.ض.	
باب مفتوح تضيء الاشارة في حالة عدم إغلاق باب واحد أو أكثر بشكل صحيح. هناك صفارة عندما تكون الأبواب مفتوحة والمركبة تسير. أغلق جميع الأبواب بإحكام.	
خلل في التحكم الإلكتروني بالخانق (ETC) يشير ضوء التحذير هذا إلى وجود خلل في نظام التحكم الإلكتروني في الخانق. إذا تم اكتشاف خلل أثناء تشغيل المحرك، سيضيء ضوء بشكل دائم أو يومض حسب نوع الخلل. اطفئ المحرك عندما تكون السيارة متوقفة وعندما تكون علبه التروس الأوتوماتيكية ذات القابض المزدوج بوضع P (وقوف). يجب أن تختفي الاشارة. إذا استمر الضوء بالإضاءة أثناء تشغيل محرك السيارة، فلا تزال قيادة السيارة ممكنًا. ومع ذلك، يُنصح بالاتصال بمركز خدمة معتمد في أسرع وقت ممكن. ملاحظة قد يضيء المؤشر إذا تم الضغط على دواسة الوقود والفرامل في نفس الوقت. قم على الفور بحل المشكلة، إذا استمر الضوء بالوميض عند تشغيل المحرك. قد تشعر بانخفاض في أداء المحرك، وسرعته الحياوية ستزداد / تنقص بشكل غير منتظم أو قد ينطفئ فجأة. تظهر الاشارة عندما يتم تحويل مفتاح الإشعال إلى وضع RUN وتبقى قيد التشغيل لفترة قصيرة عند فحص الضوء. في حالة استمرار إضاءة ضوء التحذير، يوصى بالاتصال بمركز خدمة معتمد من قبل شركة سملت م.ض.	

معنى الاشارة	الاشارة
<p>ارتفاع درجة حرارة سائل تبريد المحرك</p> <p>ستضيء الاشارة للتحذير من ارتفاع درجة حرارة المحرك. عندما تكون درجة حرارة سائل التبريد مرتفعة للغاية، سيضيء الضوء وسيصدر صوت تحذير.</p> <p>إذا ظهرت الاشارة أثناء القيادة، توقف على جانب الطريق وأطفئ المحرك. إذا كان نظام تكييف الهواء (A / C) قيد التشغيل، فاوقف عمله. أيضًا ادمج وضع N (حيادي) وابدأ تشغيل المحرك بسرعة حياديه. اذا لم تعود درجة الحرارة إلى الوضع العادي، قم بإيقاف تشغيل المحرك على الفور واتصل بمركز خدمة معتمد من قبا شركة سملت م.ض.</p> <p>لمزيد من المعلومات، تصفح "تسخين المحرك" في فصل "بحالة الطوارئ".</p>	
<p>غطاء محرك السيارة مفتوح</p> <p>تضيء الاشارة عندما لا يكون غطاء المحرك مغلقًا بإحكام. هناك صفيح عندما يكون غطاء المحرك مفتوحًا والمركبة تسير. اغلق غطاء المحرك تمامًا.</p>	
<p>باب صندوق الحمولة مفتوح</p> <p>تضيء الاشارة عندما لا يتم إغلاق باب صندوق الأمتعة بإحكام. يصدر صوت صفيح عندما يكون باب صندوق الأمتعة مفتوحًا أثناء السفر. أغلق باب صندوق الأمتعة بإحكام.</p>	
<p>انخفاض ضغط زيت المحرك</p> <p>ضوء التحذير يضيء عندما يكون ضغط الزيت في المحرك منخفضًا. إذا أضاء الضوء أثناء القيادة، أوقف السيارة اطفئ المحرك فورًا واتصل بمركز خدمة معتمد من قبا شركة سملت م.ض. سيتم عرض الاشارة وسيسمع صوت تحذير. (16)</p> <p>هام لا تستخدم السيارة حتى يتم إصلاح العطل. لا تشير اشارة الإشعال إلى كمية الزيت في المحرك: تحقق يدويًا من مستوى الزيت.</p>	
<p>ارتفاع درجة حرارة زيت المحرك</p> <p>يضيء الرمز عندما ترتفع درجة حرارة المحرك. (17)</p>	
<p>خلل في ناقل الحركة الأوتوماتيكي / ثنائي القابض</p> <p>تضيء الاشارة مع رسالة في الشاشة تشير إلى وجود خلل في ناقل الحركة الأوتوماتيكي أو في علبة التروس مزدوج القابض الاوتوماتيكي. يوصى بالاتصال بمركز خدمة معتمد من قبا شركة سملت م.ض.</p> <p>(18)</p>	



- 16 إذا اضأت الإشاره أثناء القيادة، فقم بإيقاف تشغيل المحرك على الفور واتصل بمركز خدمة معتمد من قبل شركة سملت م.ض.
- 17 إذا اضأت الإشاره أثناء القيادة، فتوقف واطفئ المحرك على الفور.
- 18 قد تتسبب قيادة السيارة التي تضيء فيها هذه الإشاره في إلحاق ضرر جسيم بعلبة التروس وخلل عام. وقد يسخن الزيت بشكل زائد: ملامسة المحرك الساخن أو اجزاء العادم بدرجة حرارة عالية يمكن أن تشعل النار.

اشارات صفراء

معنى الاشارة	الاشاره
تم تفعيل نظام فصل الوقود (إذا وجد) تضيء الاشارة إذا تم تنشيط نظام فصل الوقود.	
نظام تحذير مغادرة المسار LaneSense (إذا وجد) تضيء الاشارة باللون الأصفر أثناء اقتراب السيارة من علامة المسار. سيومض الرمز عندما تعبر السيارة علامة المسار. لمزيد من المعلومات، تصفح "نظام LaneSense" بفصل "التشغيل والقيادة".	
عطل في نظام LANESENSE (إذا وجد) تضيء الاشارة في حالة حدوث عطل في نظام LaneSense. يوصى بالاتصال بمركز خدمة معتمد من قبل شركة سملت.	
انخفاض مستوى سائل تبريد المحرك سيضيء الرمز للتحذير من انخفاض مستوى سائل التبريد. أوقف السيارة وأغلق المحرك وتحقق من أن مستوى السائل في الخزان لم ينخفض إلى ما دون علامة MIN. في هذه الحالة، دع المحرك يبرد ثم افتح الغطاء ببطء وحذر. أضف المبرد وتأكد من أن مستوى السائل بين العلامه MIN لعلامة MAX على الحاوية. أيضاً، تحقق بصرياً من وجود تسرب. اتصل بمركز خدمة معتمد من قبل شركة سملت م.ض. إذا أضاء الرمز مرة أخرى بعد بدء تشغيل المحرك.	
احتياطي الوقود / نطاق السفر محدود يضيء الرمز إذا انخفض مستوى الوقود عن المستوى الاحتياطي.	

معنى الاشارة	الاشارة
<p>مستوى منخفض لسائل غسيل الزجاج الأمامي</p> <p>يضيء ضوء التحذير عندما يكون مستوى سائل غسيل الزجاج الأمامي منخفضاً.</p> <p>املاً السائل: من اجل ذلك, انظر "حجرة المحرك" في فصل "الصيانة والعناية". استخدم السائل دائماً مع الخصائص المدرجه ضمن "السوائل ومواد التشحيم" في فصل "البيانات التقنيه".</p>	
<p>خلل في التحكم التكييفي في ثبات السرعة (ACC)</p> <p>يضيء ضوء التحذير للإشارة إلى وجود خلل في مثبت السرعة التكييفي (ACC). في هذه الحالة, يوصى بالاتصال بمركز خدمة معتمد من قبل شركة سملت م.ض.</p>	
<p>خلل في نظام تحذير الاصطدام الأمامي</p> <p>(إذا وجد)</p> <p>يضيء ضوء التحذير في حالة وجود خلل في نظام تحذير الاصطدام الأمامي (FCW) مع ظهور رسالة خاصة على الشاشة. يوصى بالاتصال بمركز خدمة معتمد من قبل شركة سملت المحدودة.</p> <p>لمزيد من المعلومات ، راجع "تحذير الاصطدام الأمامي" في فصل "الأمان".</p>	
<p>خطأ في نظام STOP & START</p> <p>(إذا وجد)</p> <p>يضيء ضوء التحذير للإشارة إلى وجود خلل في نظام STOP & START. يوصى بالاتصال بمركز خدمة معتمد من قبل شركة سملت م.ض.</p>	
<p>خلل في خطاف الجر</p> <p>(إذا وجد)</p> <p>يضيء ضوء التحذير في حالة وجود خلل في خطاف الجر. يوصى بالاتصال بمركز خدمة معتمد من قبل شركة سملت المحدودة.</p>	
<p>خلل في محدد السرعة النشط</p> <p>(إذا وجد)</p> <p>يضيء ضوء التحذير عند وجود خطأ في محدد السرعة. يوصى بالاتصال بمركز خدمة معتمد من قبل شركة سملت م.ض في أسرع وقت ممكن لإصلاح الخلل.</p>	

معنى الاشارة	الاشاره
<p>مرشح DPF (يلتقط الجسيمات) في عملية التنظيف (مَادَج الديزل مع DPF فقط) تضيء الاشارة بشكل دائم، أو تظهر رسالة على الشاشة لإخطار السائق بأن نظام DPF يجب أن يحرق الملوثات (الجزئيات) الملتقطة في عملية التجديد.</p> <p>الاشاره غير مضاءة (أو لا يتم عرض رسالة) أثناء كل عملية التجديد، فقط في ظروف القيادة حيث يجب إخطار السائق بذلك. لإيقاف تشغيل الاشارة، استمر في قيادة السيارة حتى تكتمل عملية التجديد. تستغرق العملية عادة 15 دقيقة. تتحقق الظروف المثلى لإكمال عملية التجديد من خلال القيادة بسرعة حوالي 60 كم/ساعة، بسرعة محرك أكثر من 2000 دورة في الدقيقة.</p> <p>عندما تضيء الاشارة (أو تظهر رسالة على الشاشة)، فهذا لا يشير إلى وجود خلل وبالتالي لا ينبغي إحضار السيارة إلى مركز الخدمة. في بعض النماذج، سيتم عرض رسالة مطابقة مع الاشارة.</p>	<p>(19) </p>
<p>تنظيف GPF (مرشح الجسيمات) ينفذ (فقط لمحركات البنزين مع GPF) تضيء الاشارة بانتظام. في بعض النماذج مصحوبة برسائل، لإبلاغ السائق أن نظام GPF يجب أن يحرق الملوثات (الجسيمات) الملتقطة في عملية التجديد.</p> <p>لا يضيء ضوء التحذير أثناء عملية التجديد بأكملها، فقط في ظروف القيادة حيث يجب إبلاغ السائق. لإيقاف تشغيل الاشارة، استمر في قيادة السيارة حتى تكتمل عملية التجديد. الشروط المثلى لإتمام العملية هي القيادة بسرعات متفاوتة (اضغط وحرر دواسة الوقود). حافظ على سرعات أعلى من 60 كم/ساعة، على طرق المسافات الطويلة، مع تشغيل المحرك بسرعات تزيد عن 2000 دورة في الدقيقة، حتى تختفي الاشارة والرسالة على الشاشة.</p> <p>عندما يضيء ضوء التحذير هذا، فإنه لا يشير إلى وجود خلل ولا ينبغي إحضار السيارة إلى مركز الخدمة.</p>	<p></p>
<p>خلل GPF (مرشح الجسيمات) (فقط لمحركات البنزين المزودة بـ GPF) (إذا وجد) تضيء الاشارة بشكل دائم مع اشارة ورسالة خاصة تظهر على الشاشة في حالة فشل GPF (مرشح الجسيمات لمحركات البنزين). في هذه الحالة، يوصى بالاتصال بمركز خدمة معتمد من قبل شركة سملت م.ض.</p>	<p></p>
<p>نظام تحذير الاصطدام الأمامي (FCW) (إذا وجد) تضيء الاشارة في عدة إصدارات مصحوبة برسالة للإشارة إلى خطر الاصطدام بسيارة أمامك.</p> <p>تعطيل نظام تحذير الاصطدام (FCW) (إذا وجد) تضيء الاشارة للإشارة إلى تعطيل نظام التحذير من الاصطدام الأمامي.</p>	<p></p>

معنى الاشارة	الاشارة
خلل في نظام الإنذار / محاولة السطو يضيء الضوء عندما يكتشف نظام الإنذار في السيارة محاولة اقتحام السيارة. ملاحظه بعد نقل مفتاح التشغيل لوضع RUN, يمكن أن تضيء الاشارة إذا كان هناك خلل في نظام الإنذار. ستؤدي هذه الحالة إلى إيقاف تشغيل المحرك بعد ذلك بثانيتين.	
تحذير بشأن مستوى سائل تقليل غاز العادم من AdBlue (اليوريا) (موديلات الديزل فقط) ضوء تحذير لمستوى منخفض من سائل AdBlue (اليوريا) الذي يقلل من غاز العادم تضيء عندما يكون مستوى AdBlue (اليوريا) منخفض. املاً خزان AdBlue (اليوريا) في أقرب وقت ممكن بما لا يقل عن 5 لترات من AdBlue (اليوريا). إذا تمت تعبئته بعد وصول مسافة السفر إلى 0 كم, فقد يلزم الانتظار لمدة دقيقتين قبل بدأ تشغيل المحرك.	
إصدارات الديزل المياها (نماذج الديزل) (إذا وجد) تشير هذه الاشارة إلى اكتشاف وجود ماء في مرشح الوقود. إذا استمرت الاشارة في الإضاءة, فلا تبدأ تشغيل المحرك قبل تصريف الماء من فلتر الوقود لمنع تلف المحرك. (20 ⚠️)	
خلل مستشعر المطر (إذا وجد) يضيء ضوء التحذير مصحوباً برسالة خاصة على الشاشة عند اكتشاف خلل في مستشعر المطر. يوصى بالاتصال بمركز خدمة معتمد من قبل شركة سملت م.ض.	
فشل نظام الدخول والتشغيل بدون مفتاح (Enterprise N-Go) (إذا وجد) تضيء الاشارة وتكون مصحوبه برسالة, في حالة حدوث عطل في نظام الدخول وبدأ الشغيل بدون مفتاح (Keyless Enter-N-Go) يوصى بالاتصال بمركز خدمة معتمد من قبل شركة سملت.	
خلل بنظام التحذير من الانحراف عن المسار Lansense تضيء الاشارة في حالة وجود خلل في نظام التحذير من مغادرة المسار. تظهر الرسالة الخاصة على الشاشة. يوصى بالاتصال بمركز خدمة معتمد من قبل شركة سملت م.ض.	

معنى الاشارة	الاشارة
<p>خطر الجليد على الطريق تضيء الاشارة (مع الرسالة الملائمه على الشاشة) عندما تكون درجة الحرارة الخارجية 3 درجات مئوية وأقل. ملاحظة في حالة تعطل مستشعر درجة الحرارة الخارجية, يتم عرض (-) بدلاً من الأرقام.</p>	
<p>خلل في مستشعر ضغط زيت المحرك (إن وجد) في حالة وجود خلل في مستشعر ضغط زيت المحرك, تضيء الاشارة مع رسالة على الشاشة.</p>	
<p>خلل في نظام فصل الوقود تضيء الاشارة مصحوبه برسالة على الشاشة عند اكتشاف خلل في نظام فصل الوقود. يوصى بالاتصال بمركز الخدمة معتمده من قبل شركة سملت م.ص.</p>	
<p>تغيير زيت المحرك (إن وجد) نمادج الديزل: يتم عرض الاشارة في عدة نمادج مصحوبه برسالة ملائمه. يتم عرض الاشارة في دورات مدتها 3 دقائق على فترات من 5 ثوان حتى يتم تغيير الزيت. نمادج البنزين: يتم عرض الاشارة لفترة محدودة فقط. هام بعد ظهور الاشارة للمره الأولى, ستستمر بالظهور عند كل تشغيل للمحرك كما هو موضح أعلاه حتى يتم تغيير الزيت. في بعض النمادج ستظهر رساله ملائمه. هام لا يشير ضوء التحذير الوامض إلى وجود عطل في السيارة, ولكنه يخبر السائق بضرورة استبدال زيت المحرك نتيجة للتشغيل العادي. يتم تسريع تقادم زيت المحرك من خلال الرحلات القصيرة التي تمنع المحرك من الوصول لدرجة حرارة التشغيل.</p>	
<p>خلل في المصابيح الأمامية الخارجية بضيء الرمز عند اكتشاف خلل في أحد المصابيح التالية (إذا وجدت):</p> <ul style="list-style-type: none"> <input type="checkbox"/> الإضاءة للقيادة النهارية (DRL) <input type="checkbox"/> المصابيح الخلفية <input type="checkbox"/> مصابيح إشارات التوجيه في المجرور (إن وجدت) <input type="checkbox"/> مصابيح الجر (إن وجدت) <input type="checkbox"/> المصابيح الجانبية <input type="checkbox"/> أضواء إشارة الاتجاه <input type="checkbox"/> مصابيح ضباب خلفية <input type="checkbox"/> مصباح السفر الى الخلف <input type="checkbox"/> مصابيح الفرمله <input type="checkbox"/> مصابيح لوحة الترخيص <input type="checkbox"/> إضاءة منخفضة في المصابيح الأمامية LED (إذا وجدت) 	

معنى الاشارة	الاشارة
خلل في الضوء العالي التلقائي في المصابيح الرئيسية (إذا وجد) تضيء الاشارة عند وجود خلل في نظام الإضاءة العالية التلقائية في المصابيح الرئيسية.	
خلل في نظام الصوت تضيء الاشارة للإشارة إلى وجود عطل في نظام الصوت.	
خلل في مستشعر الضوء تضيء الاشارة مصحوبه برسالة خاصة على الشاشة عند اكتشاف عطل في مستشعر الضوء.	
خلل في مستشعر مستوى الوقود (إذا وجد) تضيء الاشارة وتظهر رسالة على الشاشة إذا اكتشف النظام خللاً في مستشعر مستوى الوقود. يوصى بالاتصال بمركز خدمة معتمد من قبل شركة سملت المحدودة.	

مهم



19 يجب ضبط سرعة السيارة وفقاً لحالة المرور والظروف الجوية والامتثال دائماً لقوانين المرور. يمكن إيقاف المحرك عندما تكون إشارة DPF قيد التشغيل (أو تظهر على الشاشة رسالة ملامحه). على أي حال، قد تؤدي الانقطاعات المتكررة لعملية التجديد إلى إضعاف جودة زيت المحرك. ولهذا السبب نوصي بالانتظار حتى تطفئ الاشارة (أو تختفي الرسالة) واتباع التعليمات الواردة أعلاه قبل إطفاء المحرك. لا تكتمل عملية تجديد DPF بعد توقف السيارة.

20 يمكن أن تتسبب المياه الموجودة في دائرة إمداد نظام الوقود باضرار جسيمة لنظام الحقن وتعطل تشغيل المحرك. إذا تم عرض الاشارة ، بمركز خدمة معتمد من قبل شركة سملت م.ض في أسرع وقت ممكن لتصريف النظام. إذا ظهر ضوء التحذير فوراً بعد إعادة التزود بالوقود، فقد يكون الماء قد تغلغل في خزان الوقود. في هذه الحالة، أغلق المحرك فوراً واتصل بمركز خدمة معتمد من قبل شركة سملت م.ض.

اشارات خضراء

معنى الاشارة	الاشارة
تفعيل محدد السرعة النشط (إذا وجد) تضيء الاشارة عندملا يكون محدد السرعة نشط وتم تحديد السرعة. لمزيد من المعلومات، تصفح "محدد السرعة" في فصل "التشغيل والقيادة".	

معنى الاشارة	الاشارة
<p>مثبت السرعة التكييفي (ACC) نشط بدون سيارة في المقدمة (إذا وجد)</p> <p>تظهر الاشارة عند ضبط السرعة لنظام التحكم التكييفي في ثبات السرعة ولم يتم التعرف على أي مركبة في المقدمة. لمزيد من المعلومات, تصفح موضوع "التحكم التكييفي في ثبات السرعة" (ACC) في فصل "التشغيل والقيادة".</p>	
<p>مثبت السرعة التكييفي (ACC) نشط مع وجود السيارة في المقدمة (إذا وجد)</p> <p>تظهر الاشارة عندما يتم ضبط السرعة لنظام التحكم التكييفي في ثبات السرعة ويتم التعرف على مركبة في المقدمة. لمزيد من المعلومات, تصفح موضوع "نظام تثبيت السرعة التكييفي" (ACC) في فصل "التشغيل والقيادة".</p>	
<p>نظام LANESENSE (إذا وجد)</p> <p>تظهر اشارة LaneSense باللون الأخضر الثابت عند اكتشاف علامتي المسار ويكون النظام جاهراً لإعطاء تحذير وتنبه مرئي وتذبذب عجلة القيادة في حالة حدوث انحراف غير مقصود عن المسار.</p> <p>لمزيد من المعلومات, تصفح "نظام LaneSense" في فصل "التشغيل والقيادة".</p>	
<p>الوضع الرياضي SPORT (إذا وجد)</p> <p>تضيء الاشارة على جانب لوحة الاشارات عندما يكون الوضع الرياضي نشطاً.</p>	
<p>مثبت السرعة الإلكتروني النشط</p> <p>تضيء الاشارة في حالة حدوث خلل في مثبت السرعة. لمزيد من المعلومات, تصفح "مثبت السرعة الإلكتروني" في فصل "التشغيل والقيادة".</p>	
اشارات بيضاء	
معنى الاشارة	الاشارة
<p>محدد السرعة النشط جاهز (إن وجد)</p> <p>تضيء الاشارة عند تشغيل نظام محدد السرعة النشط, ولكن لم يتم ضبط السرعة بعد.</p> <p>لمزيد من المعلومات, تصفح "محدد السرعة" في فصل "التشغيل والقيادة".</p>	
<p>نظام LANESENSE النشط (إن وجد)</p> <p>عندما يكون نظام التحذير من مغادرة مسار LaneSense نشطاً ولكن لم يتم "ضبطه", ستضيء الاشارة بشكل دائم باللون الأبيض. هذه الحالة تحدث فقط في حالة عدم اكتشاف علامة مسار على الجانب الأيسر أو الأيمن أو كلا الجانبين. إذا تم الكشف عن علامة مسار واحدة فقط, فإن النظام على استعداد لتقديم تحذيرات مرئية فقط في حالة حدوث انحراف غير مقصود عن المسار الذي تم اكتشافه.</p> <p>لمزيد من المعلومات, تصفح "نظام LaneSense" في فصل "التشغيل والقيادة".</p>	

معنى الاشارة	الاشاره
<p>مثبت سرعة جاهز (إذا وجد) سيضيء هذا الضوء عندما يكون مثبت السرعة نشطاً، لكن لم يتم ضبط السرعة بعد. لمزيد من المعلومات ، تصفح "مثبت السرعة الإلكتروني" في فصل "التشغيل والقيادة".</p>	
<p>تجاوز السرعة المحددة (إذا وجد) عندما يكون محدد السرعة نشطاً وهناك تجاوز للسرعة التي تم ضبطها، سيصدر صوت تحذير واحد وستظهر رسالة Speed Warning Exceeded (تم تجاوز الحد الأقصى للسرعة). يمكن تشغيل وتعطيل تحذير السرعة وتعطيله من الشاشة على لوحة الاشارات. لمزيد من المعلومات ، تصفح "عرض" في هذا الفصل. الرقم 55 هو مجرد مثال للسرعة التي يمكن تحديدها.</p>	
اشارات خضراء	
معنى الاشارة	الاشاره
<p>تم تشغيل التحكم في السرعة (إذا وجد) تضيء الاشارة في لوحة القيادة الأساسية عندما لا يتوفر نظام تثبيت السرعة. لمزيد من المعلومات، راجع "التحكم بالسرعة الثابتة الإلكتروني" في فصل "التشغيل والقيادة".</p>	
<p>محدد السرعة النشط جاهز (إذا وجد) تضيء الاشارة في لوحة الاشارات الأساسية عندما لا يتوفر محدد السرعة. لمزيد من المعلومات، راجع "محدد السرعة" في فصل "التشغيل والقيادة".</p>	

نسبة التحميل (وزن الحمولة)

كغم 450 = 80	كغم 250 = 60
كغم 462 = 81	كغم 257 = 61
كغم 475 = 82	كغم 265 = 62
كغم 487 = 83	كغم 272 = 63
كغم 500 = 84	كغم 280 = 64
كغم 515 = 85	كغم 290 = 65
كغم 530 = 86	كغم 300 = 66
كغم 545 = 87	كغم 307 = 67
كغم 560 = 88	كغم 315 = 68
كغم 580 = 89	كغم 325 = 69
كغم 600 = 90	كغم 335 = 70
كغم 615 = 91	كغم 345 = 71
كغم 630 = 92	كغم 335 = 72
كغم 650 = 93	كغم 365 = 73
كغم 670 = 94	كغم 375 = 74
كغم 690 = 95	كغم 387 = 75
كغم 710 = 96	كغم 400 = 76
كغم 730 = 97	كغم 412 = 77
كغم 750 = 98	كغم 425 = 78
	كغم 437 = 79

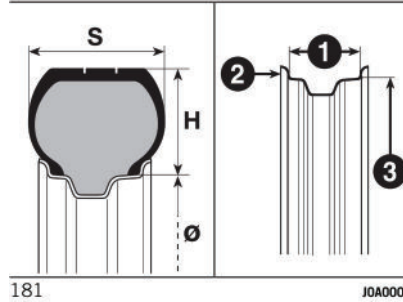

181 JOA0009
 215 العرض الاساسي (S) المسافة بالملم بين جوانب الإطارات
 65 نسبة الارتفاع والعرض (H / S) بالنسبة المثوية
 R اطار شعاعي
 16 قطر الإطارات بالبوصة (Ø)
 98 معدل الحمولة (سعة الشحن)
 H سرعة السفر القصوى

السرعة السفر القصوى

Q تصل إلى 160 كم / ساعة
 R تصل إلى 170 كم / ساعة
 S تصل إلى 180 كم / ساعة
 T تصل إلى 190 كم / ساعة
 U تصل إلى 200 كم / ساعة
 H تصل إلى 210 كم / ساعة
 V تصل إلى 240 كم / ساعة
 W تصل إلى 270 كم / ساعة
 Y تصل إلى 300 كم / ساعة

السرعة السفر القصوى لاطار الثلج

QM+S تصل الى 160 كم / ساعة
 TM+S تصل الى 190 كم / ساعة
 HM+S تصل الى 210 كم / ساعة

2. ضغط الهواء في الاطارات

الاطارات والعجلات

(348) ⚠

اطار معدني من الصلب المقوى أو سبائك خفيفة.
 الإطارات الشعاعية بدون أنابيب. جميع الإطارات
 المعتمدة للاستخدام تظهر في رخصة السيارة.
 تحذير في حالة وجود تعارض بين البيانات
 والمواصفات في كتاب تعليمات السيارة ورخصة
 السيارة، الصحيح هو الذي يظهر في رخصة السيارة.
 للقيادة الآمنة، يجب تركيب الإطارات في السيارة
 من نفس الشركة المصنعة ومن نفس النوع بجميع
 العجلات.
 تحذير لا تستخدم الأنابيب على الإطارات بدون
 أنبوب داخلي.

تحذير استخدام الإطارات من أي حجم ونوع
 نموذج أو نمط مختلف على كل من العجلات ،
 قد يؤثر على قيادة السيارة.
 يوصى باستخدام الإطارات المعتمدة من قبل
 الشركة المصنعة. لا يمكن للشركة المصنعة تحديد
 الإطارات غير المعتمدة مناسبة للسيارة ، لذلك لا
 يمكنها أن تضمن سلامة السيارة إذا تم استخدام هذه
 الإطارات.

علامات الاطار ومعناها:

مثال (الشكل 181): 215/65R16 98H

اشارات العجلات المعدنيه ومعناها

مثال (الشكل 181): 7J x 17 H2 ET 37.5

7 عرض العجل المعدني بالبوصة.

J خط يصف مركز العجل (الانفتاح الجانبي الذي

يستخدم كقاعده الإطار) (2).

17 قطر التركيب بالبوصة (يتوافق مع قطر الإطار

المراد تركيبه) ($\emptyset = 3$).

H2 شكل وعدد "الحدبات" (مقياس المحيط الذي

يحافظ على كعب الاطارات بدون أنبوب في مكانها

على العجل).

ET 37.5 درجة الانحراف (المسافة بين سطح

التثبيت وخط الوسط للعجل).

تحذير



348) إذا كانت سيارتك مزودة بإطارات شتوية مع نسبة سرعة أقل من المحدد في وثائق الترخيص. لا تتجاوز السرعة القصوى المسموح بها للإطارات المركبة.

عجلات وإطارات معتمده
(350 (349 

إطارات الثلج	إطارات	عجلات	نماذج
205/55R19 97Q(M+S)	205/55R19 97H (*)	6.5Jx19 ET40 (*)	130 1.3 قوة حصان
215/65R16 98Q(M+S)	215/65R16 98H (*)	6.5Jx16 ET40 (*)	150 1.3 قوة حصان
215/60R17 96Q(M+S)	215/60R17 96H 215/60R17 96V	7Jx17 ET37.5	
225/55R18 99Q(M+S)	225/55R18 98V 225/55R18 98H	7Jx18 ET37.5	
235/45 95Q (M+S)	235/45R19 99H 235/45R19 99V	7.5Jx19 ET40 (*)	
205/55R19 97Q(M+S)	205/55R19 97H (*)	6.5Jx19 ET40 (*)	
215/65R16 98Q(M+S)	215/65R16 98H (*)	6.5Jx16 ET40 (*)	
215/60R17 96Q(M+S)	215/60R17 96H 215/60R17 96V	7Jx17 ET37.5	
225/55R18 99Q(M+S)	225/55R18 98H 225/55R18 98V	7Jx18 ET37.5	16V Multijet 1.6
235/45 95Q (M+S)	235/45R17 99H 235/45R17 99V	7.5Jx19 ET40 (*)	
T165/80 R17 104M		4Jx17 ET25	عجل احتياطي مصغر

(*) إذا وجد



349) لا تقم بتركيب اغطية للعجلات إذا تم تركيب اغطيه مدمجة (مع زنبركات) للعجلات المعدنية, والتي زودت بعد البيع بواقي للعجلات. استخدام الإطارات والاعطيه غير الصحيحه قد يسبب فقدان مفاجئ لضغط الهواء.

350) إذا كانت سيارتك تحتوي على إطارات شتوية ذات سرعة أقل من المحدد في وثائق الترخيص, فلا تتجاوز السرعة القصوى المسموح بها للإطارات المركبة.

ضغط الهواء في الاطارات الباردة

أضف +0.3 بار إلى قيمة ضغط الهواء الموصى بها عندما تكون الاطارات لا تزال ساخنة. ولكن يجب التحقق من ضغط الهواء الصحيح مرة أخرى عندما تكون الإطارات باردة. مع إطارات الثلج، أضف +0.2 بار إلى ضغوط النفخ للإطارات العادية.

عجل احتياطي مصغر	عجل احتياطي بحجم كامل (**)	حمولة كامله		بدون حمولة/حمولة متوسطة		اطارات
		خلفي	امامي	خلفي	امامي	
	2.8	2.8	2.8	2.8	2.8	205/55R19 97H (*)
		2.2	2.4	2.2	2.4	215/65R16 98H(*)(***)
		2.2	2.4	2.2	2.4	215/60R17 96H(***)
						215/60R17 96V(***)
4.2	2.4	2.2	2.4	2.2	2.4	225/55R18 98H(***)
						225/55R18 98V(***)
		2.2	2.4	2.2	2.4	235/45R17 99H(***)
						235/45R17 99V(***)

(*) إذا وجد

(**) بعد استخدام العجل الاحتياطي في حالة الطوارئ، قم بتصحيح ضغط الهواء في العجل إلى القيمة الموصى بها الموضحة في الجدول التالي في أسرع وقت ممكن.

(***) ضغوط الهواء الموصى بها أعدت لتوفير الراحة أثناء القيادة. لتحسين استهلاك الوقود، يمكن زيادة ضغوط النفخ حتى 3.0 بار في العجلات الأمامية و 2.8 بار شريط في الإطارات الخلفية.

iTPMS (نظام مراقبة ضغط الهواء

بالاطارات بشكل غير مباشر)

⚠️ (107 (108 (109 (110 (111)

⚠️ (30)

السيارة مزودة بنظام لمراقبة ضغط الهواء بالإطارات (TPMS) التي تُبلغ السائق عن انخفاض ضغط الهواء بالإطارات حسب درجة الضغط بالاطارات الباردة.

حسب التفاصيل المحددة في جدول "ضغط الهواء بالإطارات الباردة" في الفصل "معلومات تقنية".

ملاحظة النظام يحذر فقط عندما يكون ضغط الهواء في الإطار منخفض. إنها لا تنفخه. يختلف ضغط الهواء حسب درجة الحرارة حوالي 0.07 بار لكل 6.5 درجة مئوية. معنى ذلك، ان انخفاض درجة الحرارة الخارجية متوافق مع تقليل ضغط الإطارات.

احرص دائماً على نفخ الإطار بالهواء عندما يكون بارداً. يتم تحديد درجة ضغط الهواء في الإطار البارد بعد توقف السيارة 3 ساعات على الأقل، او السفر لا يتجاوز 1.6 كيلو متر بعد 3 ساعات من التوقف.

يجب ألا يزيد ضغط الهواء بالإطارات عن أقصى درجة من الضغط المشار إليه على جانب الاطارات. لمزيد من التفاصيل انظر التعليمات أدناه بموضوع "العجلات والإطارات" في فصل "البيانات التقنية".

سيزداد ضغط الهواء بالإطارات أثناء قيادة السيارة. هذا الوضع طبيعي ولا يشير إلى حاجة لنفخ الاطارات.

سيحذر النظام السائق من ضغط الهواء المنخفض، إذا انخفض الضغط إلى ما دون حد التحذير لأي سبب من الأسباب، أيضاً بسبب تأثير درجة الحرارة أو تحرير الهواء بشكل طبيعي من الاطار. سيستمر النظام في تنبيه السائق عن ضغط هواء منخفض ما دامت هذه الظروف قائمه، ولا يتوقف حتى يتم تصحيح ضغط الهواء في الإطارات إلى القيمة الصحيحة. ملاحظه لذلك، إذا كان ضغط الهواء منخفضاً يضيء ضوء التحذير (⚠️) في لوحة القيادة) أضف هواء للإطارات حتى تصل إلى القيمة المطلوبة للإطارات الباردة.

بمجرد أن يتلقى النظام ضغط الهواء المحدث، سيتم تحديث النظام تلقائياً وضوء تحذير (⚠️) ضغط هواء منخفض بالاطارات سينطفئ. للحصول على هذه المعلومات، قد تحتاج إلى السفر في السيارة حوالي 10 دقائق وبسرعة أعلى من 24 كم / ساعة.

على سبيل المثال، سيارتك بها ضغط هواء بارد في الإطارات (سيارة متوقفة لمدة 3 ساعات على الأقل) psi 32 مدرج على ملصق بيانات الإطار. إذا كانت درجة الحرارة الخارجية 20 درجة مئوية وضغط الهواء الحقيقي بالإطار هو psi 28، عندما تنخفض درجة الحرارة إلى -7 درجة مئوية، سينخفض ضغط الهواء لحوالي psi 24. ضغط الهواء هذا منخفض بدرجة كافية لتشغيل ضوء التحذير TPMS (⚠️).

قد تؤدي قيادة السيارة إلى زيادة ضغط الهواء بالاطار ب- psi 28، ولكن ضوء التحذير (⚠️) سيبقى التحذير مضاءً. في هذا الوضع، ضوء التحذير يطفئ بعد اضافة الهواء بالاطارات للقيمه المحدد للإطارات الباردة ومبين على ملصق بيانات الإطار. ملاحظة عند نفخ إطار ساخن، قد يكون حاجه لزيادة مستوى الضغط ل- psi 4 اعلى من ضغط الاطار البارد الموصى به، لاطفاء ضوء التحذير (⚠️).

⚠️ (31 (32 (33)

ملاحظات:

❑ نظام TPMS غير مصمم ليحل مكان الخدمه والصيانة الدورية للإطارات، أو للتنبيه لفشل الإطارات أو حالتها.

❑ لا تستخدم TPMS كمقياس ضغط اثناء نفخ الإطارات.

❑ قيادة سياره ذات ضغط هواء منخفض بشكل كبير يمكن أن يسبب ارتفاع درجة الحرارة في الإطارات ولفشلها. ضغط هواء منخفض في الإطار يمكن أن يسبب أيضاً زيادة في استهلاك الوقود، تآكل سريع للإطار، انخفاض في الاستقرار على الطريق ومسافة التوقف.

❑ يرجى الانتباه إلى أن نظام TPMS لا يشكّل بديل للصيانة المناسبه للإطارات، ومسؤولية السائق في الحفاظ على ضغط الهواء المناسب، استخدام مقياس ضغط هواء مناسب، حتى لو كان ضغط الهواء ليس منخفضاً بما يكفي لاضاءة ضوء تحذير النظام.

للحصول على هذه المعلومات، قد تحتاج إلى السفر في السيارة حوالي 10 دقائق وبسرعة أعلى من 24 كم / ساعة.

إشعار اختبار نظام TPMS

عند اكتشاف خلل، سيصدر النظام صوت، سيومض ضوء التحذير لمدة 75 ثانية وبعد ذلك سيبقى مضيء. سوف يسمع أيضاً صوت تحذير. بالإضافة إلى ذلك، ستظهر الرسالة نظام Service TPM system (قم بصيانة نظام مراقبة ضغط الهواء بالاطارات) في عرض لوحة القيادة لمدة خمس ثوان، وبعد ذلك ستظهر الخطوط الفواصل (- -) بدلاً من تحديد قيم الضغط للاشارة الى المستشعرات التي لم يكتشفها النظام.

إذا تم إزالة مفتاح الإشعال وإعادة ادخاله، سوف يتكرر هذا التسلسل ما دمت المشكله موجوده. إذا لم يكن الخلل موجود، سوف يتوقف ضوء التحذير عن الوميض، الرسالة Check TPMS (تحقق من نظام ضغط الهواء بالإطارات) لن تظهر على الشاشة، وستظهر قيم الضغط بدلاً من الفواصل (- -). خلل في النظام قد يحدث بسبب إحدى الحالات التالية:

- ❑ خلل بسبب الأجهزة الإلكترونية بالقرب أو القيادة بالقرب من أجهزة تعمل على نفس ترددات الراديو مثل مستشعرات نظام TPMS.
- ❑ تركيب النوافذ الملونة التي تؤثر على إشارات موجات الراديو.
- ❑ ثلج أو جليد على العجلات أو في بيت العجلات.

قيم ضغط هواء منخفض تعرض بلون آخر.



70

5520361D

إذا حدث هذا، يجب أن تتوقف في أسرع وقت ممكن، لنفخ الإطارات بضغط الهواء المنخفض (الذي يعرض بلون مختلف بالعرض البياني بلوحة الاشارات) والنفخ لضغط الهواء الموصى به للإطار البارد المبين في ملصق بيانات الإطارات. بمجرد أن يتلقى النظام ضغط الهواء المحدث، سيتم تحديث النظام تلقائياً، قيم ضغط الهواء الذي يظهر في العرض البياني سيتوقف عن الظهور بلون مختلف ويعود إلى لونه الأصلي، وسيطفئ ضوء تحذير (!) الضغط المنخفض بالاطارات. ملاحظة عند نفخ إطار ساخن، قد يكون حازه إلى زيادة مستوى الضغط ب 4-psi اعلى من الضغط الموصى المبين في ملصق بيانات الإطارات لإطفاء ضوء التحذير (!) .

❑ سوف تؤثر التغيرات الموسمية في درجات الحرارة على ضغط الهواء، وسيقوم نظام TPMS بمراقبة ضغط الهواء الفعلي في الإطار.

TPMS (نظام مراقبة ضغط الهواء في الإطارات) مع أجهزة استشعار لاسلكية

نظام مراقبة ضغط الهواء بالإطارات TPMS يستخدم تقنية لاسلكية جنباً إلى جنب مع أجهزة الاستشعار الإلكترونية المثبتة على العجلات لرصد الضغط في الإطارات. المستشعرات التي تشكل جزءاً من صمام نفخ الإطار، تثب الضغط بالاطار لوحدة استقبال. ملاحظة من المهم جداً التحقق بانتظام من الضغط في جميع الإطارات والحفاظ على الضغط الصحيح. يحتوي نظام TPMS على المكونات التالية:

❑ وحدة استقبال

❑ 4 مستشعرات مراقبة ضغط الهواء بالإطارات

❑ رسائل تحذير مختلفة لنظام مراقبة ضغط الهواء في الإطارات الذي يظهر على شاشة لوحة الاشارات.

❑ ضوء تحذير نظام مراقبة في ضغط الهواء في الإطارات

مؤشر انخفاض ضغط الهواء بالإطارات

سوف يضيء ضوء التحذير (!) على لوحة الاشارات وسيصدر صوت تحذير عند انخفاض ضغط الهواء في اطار واحد أو أكثر. سيتم عرض رساله في لوحة الاشارات Low tyre Pressure (ضغط هواء منخفض بالاطارات) وسيظهر عرض بياني على الشاشة لضغط الهواء بكل إطار.

تحذير



نظام مراقبة المنطقة غير المرئية لا ينبه السائق عن السيارات القادمة التي خارج مناطق الكشف. يجب على السائق الانتباه دائماً إلى ما يحدث على الطريق، ظروف الطريق ولمسار سفر السيارة.

نظام مراقبة المنطقة غير المرئية هو أداة مساعدة مصممة لمساعدة السائق على التعرف على الأشياء في المناطق غير المرئية فقط. النظام غير مصمم للتعرف على المشاة أو راكبو الدراجات أو الحيوانات. حتى لو سيارتك مجهزة بنظام مراقبة المناطق غير المرئية (BSM)، انظر دائماً في مرايا السيارة، انظر فوق كتفك واستخدام مصابيح إشارة التوجه قبل الانتقال الى مسلك جديد. خلاف ذلك، يوجد

خطر حدوث إصابات خطيرة أو مميتة. نظام تحذير من حركة المرور الخلفية (RCP) ليس نظام دعم للسائق. إنه مصمم لمساعدة السائق في تحديد السيارات التي تسير في موقف السيارات. يجب على السائق توخي الحذر عند الرجوع للخلف أثناء القيادة باستخدام نظام RCP أيضاً. تحقق دائماً بعناية من المنطقة خلف السيارة، انظر للخلف وتأكد من عدم وجود المشاة والحيوانات وغيرها من المركبات والعقبات أو المناطق غير المرئية قبل الرجوع للخلف، والا، هناك خطر حدوث إصابات خطيرة أو مميتة.

نظام FCW هو أداة تساعد السائق على التركيز على القيادة فقط. المسؤولية تقع دائماً على السائق، الذي يجب أن يأخذ بعين الاعتبار ظروف المرور للقيادة بأمان تام. يجب أن يحافظ السائق دائماً على مسافة آمنة من المركبة التي تسير أمامه.

(إطارات الطريق) عجلات غير مزودة بمستشعرات TPMS، مثل عجلات وإطارات الشتاء.

من أجل تعطيل نظام TPMS، يجب عليك أولاً استبدال جميع إطارات السيارة بأخرى غير مزودة بأجهزة استشعار لضغط الهواء.

ثم قم بالقيادة لمدة 10 دقائق وبسرعة أعلى من 24 كم / ساعة. TPMS تصدر صوت تحذير وضوء تحذير (⚠️) يومض لمدة 75 ثانية ثم يضيء بانتظام. ستظهر رسالة مطابقة على لوحة القيادة ثم الخطوط الفاصلة (--). بدل قيم الضغط.

ابتداءً من دورة التشغيل التالية، لن يتم سماع لصوتية لنظام TPMS ولن تظهر الرسالة الملائمة في عرض لوحة القيادة، لكن الخطوط الفاصلة (- -) ستبقى في مكانها مكان قيم الضغط.

لإعادة تشغيل النظام، استبدل جميع إطارات السيارة بإطارات مزودة بمستشعرات ضغط الهواء. بعد ذلك، سافر بالسيارة لمدة 10 دقائق وبسرعات أعلى من 24 كم / ساعة. سيصدر TPMS صوت تحذير ومصباح التحذير (⚠️) سيومض لمدة 75 ثانية وبعد ذلك يطفئ. ستظهر رسالة ملائمة في عرض لوحة الاشارات، ثم تظهر قيم ضغط الهواء بدلاً من الخطوط الفاصلة. مع التشغيل التالي، ستختفي الرسالة أيضاً من الشاشة بشرط عدم وجود عيوب أخرى بالنظام.

❑ استخدام سلاسل الثلج.

❑ استخدام عجلات / إطارات غير مزودة

بمستشعرات TPMS.

عجل احتياطي مصغر (إذا وجد)

العجل الاحتياطي المصغر غير مجهز بجهاز استشعار TPMS. بعد تركيبه أثناء القيادة يضيء ضوء التحذير (⚠️) (يومض لمدة 75 ثانية تقريباً) ثم يستمر في يستمر بالاضائه بانتظام. سيستمر الضوء بالاضائه حتى يتم تركيب عجل مزود بمستشعر TPMS الأصلي.

عجل احتياطي بالحجم الكامل (بدون جهاز استشعار TPMS): بعد تركيبه يضيء أثناء القيادة ضوء التحذير (⚠️) (يومض لحوالي 75 ثانية ثم يستمر في الإضاءة بشكل منتظم).

يضيء المصباح حتى يتم تركيب عجل مزود بمستشعر TPMS أصلي. ثم يعود النظام للتشغيل المنتظم وضوء التحذير (⚠️) يطفئ.

عجل احتياطي بالحجم الكامل (مزود بجهاز استشعار TPMS): بعد تركيبه، سينطفئ ضوء التحذير أثناء القيادة.

مهم في جميع الحالات المذكورة التحقق من ضغط الهواء بالإطارات قبل بداية السفر.

تحذير إذا تم استبدال الإطارات، فقد يتعين عليك القيام برحلات قصيرة، قبل أن يعود النظام للعمل مرة أخرى كالمعتاد.

تعطيل TPMS (إذا وجد)

يمكنك تعطيل نظام TPMS إذا كنت ستبدل جميع العجلات والإطارات الأربعة.

102 لا تختبر أبدًا قدرات نظام تحذير الاصطدام الأمامي بشكل غير مسؤول وخطير من شأنه أن يعرض للخطر سلامتك وسلامة مستخدمي الطريق الآخرين.

103 إذا قام السائق بالضغط على دواسة الوقود بشكل كامل أو بمناورة توجيه حادة، أثناء تدخل نظام FCW قد يتوقف الكبح التلقائي (على سبيل المثال للسماح بمناورة الهرب من عقبه).

104 يتدخل نظام FCW في حالة سفر سيارات في نفس المسار. هي لا تشير للأشخاص أو الحيوانات أو أشياء أخرى مثل الكراسي المتحركة.

105 إذا كانت السيارة على ناقل أسطواني لأغراض رعاية وصيانة، أو في حالة السفر داخل مرفق الغسيل الآلي عندما يكون هناك عائق أمامه (سيارة أخرى أو جدار أو عائق آخر، على سبيل المثال)، قد يكتشف النظام هذا ويبدأ التشغيل. في هذه الحالة، يجب إلغاء تنشيط النظام على الفور باستخدام الإعدادات في نظام Uconnect™.

106 نظام تحذير الاصطدام الأمامي (FCW) غير مصمم لمنع الحوادث ولا يمكنه الكشف مقدما عن كل حادث محتمل. السائق هو صاحب المسؤولية على السيارة والمتحكم في عجلة القيادة والمكابح. قد يؤدي عدم الامتثال لهذا التحذير إلى إصابة خطيرة أو حتى الموت.

107 إن وجود نظام TPMS لا يلغي الحاجة لفحص منتظم لضغط الهواء بالإطارات من قبل السائق بما في ذلك العجل الاحتياطي، وتنفيذ عمليات الصيانة المناسبة. النظام غير مصمم للتحذير من الأعطال المحتملة في الإطارات.

108 يجب فحص ضغط الهواء بالإطارات الباردة. إذا كان عليك لأي سبب من الأسباب فحص ضغط الهواء في الإطارات الساخنة، لا تقلل من ضغط الهواء إذا كان أعلى من القيمة الموصى بها ولكن كرر الفحص في الإطارات الباردة.

109 إذا تم تركيب عجل واحد أو أكثر بدون أجهزة الاستشعار (مثل العجل الاحتياطي)، لن يكون النظام متاحًا بعد الآن وستظهر رسالة تحذير على الشاشة حتى يتم تركيب عجلات مرة أخرى مع مستشعرات. (110) نظام TPMS غير قادر على الإشارة إلى انخفاض ضغط مفاجئ (على سبيل المثال، انفجار إطار). في هذه الحالة، أوقف السيارة بواسطة الفرملة التدريجية وتجنب حركات التوجيه الحادة.

111 قد تحدث تغيرات في درجة الحرارة الخارجية تؤثر على ضغط هواء في الإطارات. في هذه الحالة، تحقق من درجة ضغط الهواء في الإطارات الباردة، وإذا لزم الأمر أضف الهواء حتى تصل إلى القيمة المطلوبة.

مهم



21 في بعض الظروف الجوية مثل المطر أو ضباب كثيف، برد أو ثلوج، قد يعمل النظام بشكل محدود أو لا يعمل على الإطلاق.

22 لا تغطي جزء المصد أمام المستشعر بملصقات أو فوانيس مساعدة أو أي شيء آخر.

23 يمكن ان يحدث تدخل غير متوقع أو متأخر من النظام عندما تكون البضائع التي تنقلها السيارات الأخرى بارزة من الجانبين، من الأعلى أو من خلف السيارة.

24 قد يتأثر تشغيل النظام سلبيًا في حالة إجراء تغييرات على السيارة مثل تغيير هندسي في المقدمة، استبدال الإطارات، أو تحميل حمولة أكثر من المعتاد في السيارة.

25 إصلاحات غير صحيحة في مقدمة السيارة (على سبيل المثال في المصد، في الهيكل المعدني) قد يغير موقع جهاز استشعار الرادار ويؤثر على تشغيله. لمثل هذه الإصلاحات، يوصى بالاتصال بمركز خدمة معتمد من قبل شركة سملت م.ض.

26 لا تتعامل مع أو تجري أي تغييرات على مستشعر الرادار أو كاميرا على الزجاج الأمامي. اذا وجد خلل في المستشعر، يوصى بالاتصال بمركز خدمة معتمد من قبل شركة سملت م.ض.

27 عند جر مجرور (المركبات المزودة بخفاف للجر غير اصلي) أو سياره أو عند الصعود إلى الناقل (أو سيارة نقل)، يجب تعطيل النظام من خلال نظام Uconnect™.

28 لا تستخدم رشاشات الضغط العالي لتنظيف الجزء السفلي من المصد، وخاصة ليس الموصل الكهربائي للنظام.

29 كن حذرا عند إجراء الإصلاحات والطاء. في المنطقة حول المستشعر (لوحة تغطي المستشعر في الجزء اليسر للمصد). في حالة حدوث ضربه بمقدمته قد يتوقف المستشعر عن العمل تلقائيًا وسيتم عرض رسالة تحذير على الشاشة تشير إلى ضرورة إصلاح المستشعر. حتى إذا لم تظهر رسالة تحذير، افضل النظام إذا كنت تعتقد أن موقع المستشعر قد تغير (بسبب تصادم بسرعة منخفضة أثناء مناورات وقوف السيارة، على سبيل المثال). في هذه الحالات، يوصى بالاتصال بمركز خدمة معتمد لشركة سملت م.ض. لتصحيح او استبدال المستشعر.

30 طقم أدوات إصلاح الإطارات في حالات الطوارئ الذي زود مع السيارة، مناسب للاستخدام مع مستشعرات TPMS. استخدام مادة مانعة للتسرب غير أصلية للإطارات يمكن ان زعقل تشغيل النظام إذا تم استخدام مواد مانعة للتسرب التي لا تتطابق مع المادة الأصلية، يوصى بالتحقق من تشغيل مستشعرات TPMS في مركز خدمة معتمدة من قبل شركة سملت.

31 نظام TPMS مصمم خصيصا للعجلات والإطارات الأصلية للسيارة. تم ملائمتها لضغط الهواء المناسب لحجم الإطار المركب في سيارتك. استخدام إطارات وعجلات غير أصلية أو قد يكون لها حجم ونوع و / أو شكل مختلف تسبب خلل في النظام أو ضرر لأجهزة الاستشعار. أجهزة استشعار نظام TPMS ليست مصممة من أجل إطارات غير اصلية. هذه الإطارات يمكن أن تسبب عرقلة تشغيل النظام بأكمله ولأضرار في أجهزة الاستشعار. يوصى باستخدام الإطارات الأصلية لضمان التشغيل السليم لنظام TPMS.

32 استخدام مادة مانعة للتسرب غير أصلية للإطارات قد يتلف مستشعر نظام TPMS. بعد استخدام مادة مانعة للتسرب غير أصلية، يوصى بإحضار المركبة إلى مركز خدمة معتمد من قبل شركة سملت م.ض. للتحقق من وظيفة المستشعر.

33 بعد اختبار ضغط الهواء أو ضبطه في الإطارات، يجب عليك دائماً إعادة تثبيت غطاء صمام الاطار. هذا سيمنع دخول الرطوبة والأوساخ للصمام، مما قد يؤدي إلى تلف فوهة الصمام.

علبة الادوات والرافعه

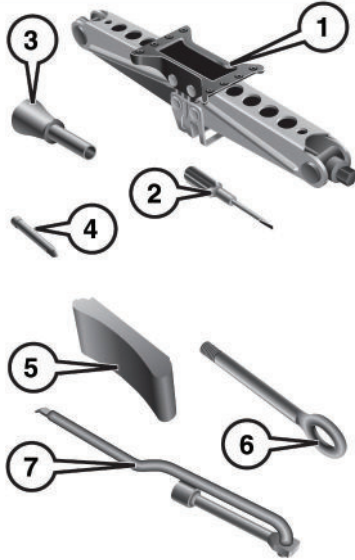

142

55204800

تحتوي حقيبة الأدوات على الادوات التالية (شكل 142):

- 1: رافعه
- 2: مفك براغي
- 3: محول التزود بالوقود في حالات الطوارئ.
- 4: دپوس موازنة العجلة (إذا كان موجوداً، للاستخدام عند تركيب عجل احتياطي).
- 5: ساند لتثبيت العجلات
- 6: حلقة الجر
- 7: مفتاح براغي العجل / مفتاح تشغيل الرافعه.

تخزين الرافعه/تخزين العجل الاحتياطي

الاطار الاحتياطي أو حسب طراز العجل الاحتياطي المصغر موجود تحت ارضية صندوق الحمولة. إذا كانت متوفرة، فإن الأدوات موجودة في علبة الأدوات حول صندوق العجل الاحتياطي. الرافعه موجوده في علبة الأدوات تحت العجل الاحتياطي.

اخراج الرافعه

1. افتح باب صندوق الأمتعة.
2. ارفع الغطاء بمقبض أرضية صندوق الحمولة للسماح بالوصول.
3. قم بإزالة المشابك التي تثبت العجل الاحتياطي و قم بإخراج العجل الاحتياطي من السيارة .



70

55203610

4. اخرج الرافعه الى الخارج.

3. تغيير عجل وتصليح اطار

مثقوب

تغيير عجل

⚠️ (294) (295)

الرافعه

يرجى ملاحظة ما يلي:

- لا حاجة لضبط الرافعه.
- لا يمكن إصلاح الرافعه إذا لم تكن سليمة يجب استبدالها برافعه اصلية اخرى.
- لا يمكن توصيل اي اداة اخرى للرافعه باستثناء مقبض التدوير خاصتها.

صيانه

- امنع تراكم الأوساخ على البرغي.
- احرص على تزييت البرغي.
- لا تقم أبداً بإجراء أي تغييرات على الرافعه.

شروط عدم الاستخدام

- درجة حرارة أقل من 40- درجة مئوية.
- في التربة الرملية أو الموحلة.
- على أرض غير مستوية.
- على المنحدرات الشديدة.
- في الظروف الجوية القاسية: العواصف الرعدية والأعاصير، العواصف الثلجية إلخ.
- على اتصال مباشر مع المحرك أو لأداء إصلاحات أسفل السيارة.
- في القوارب.

عملية التغيير

(301 (300 (299 (298 (297 (296 ⚠️

اتبع هذه الخطوات:

❑ أوقف السيارة في مكان آمن، بعيدا عن المخاطر المرورية حيث يمكن استبدال العجل بأمان. يجب إيقاف السيارة في موقف السيارات أو منطقة الخدمة. يجب على الأرض ان تكون مستويه قدر الإمكان وصلبه بدرجة كافية.

❑ قم بإضاءة مصابيح الطوارئ وتشغيل فرامل الوقوف.

ادمج الغيار الاول أو غيار السفر الى الخلف (ناقل الحركة اليدوي) أو ذراع الغيارات لوضع الوقوف P (ناقل الحركة الأوتوماتيكي) مع قابض مزدوج.

❑ أوقف تشغيل المحرك.

❑ ارتد سرة التوهج (من أجل سلامتك وذلك وفقا للقوانين المعمول بها في الدولة التي أنت فيها)، قبل مغادرة السيارة.

❑ إذا كنت على منحدر في الطريق، خاصة النزول في منحدر شديد الانحدار، أو على أرض غير مستوية، اخرج ساند التثبيت (A) وافتحه كما هو موضح الشكل 143.

تعليمات الرفع

(301 (300 (299 (298 (297 (296 ⚠️

لاصقة تحذير الرافعه



145

55201200

(85 ⚠️

❑ قم بتحذير الماره من أنك على وشك رفع السيارة، لأن على الناس الابتعاد عن السيارة وعدم ملامستها حتى يتم خفضها في نهاية الاستبدال. كما أنه يمنع بقاء الركاب في السيارة.

❑ اذا كانت المركبة مزودة بعجلات من الألمنيوم فيها يغطي الغطاء المركزي براغي العجلات، استخدم مفتاح براغي العجل لإزالة الغطاء المركزي بحذر، قبل رفع السيارة.

❑ قبل رفع السيارة، حرر - بدون إزالة - براغي العجل المثقوب باستخدام مفتاح براغي العجلات. عندما يكون العجل ما زال على الارض، قم بتدوير البراغي دوره واحده عكس اتجاه عقارب الساعة.

❑ ضع الرافعه أسفل السيارة، بجانب العجل المراد استبداله.

❑ أدخل المفتاح (4) (الشكل 146) في وصلة الشكل السداسي (1) للرافعه (2) ودوره باتجاه عقارب الساعة حتى تثبت قاعدة الرفع بشكل جيد

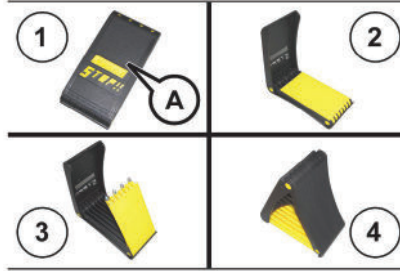

143

55204660

❑ ضع ساند التثبيت (A) خلف العجل الموجود بشكل قطري مع العجل المستبدل (الشكل 144) لمنع السيارة من التحرك أثناء رفعها.

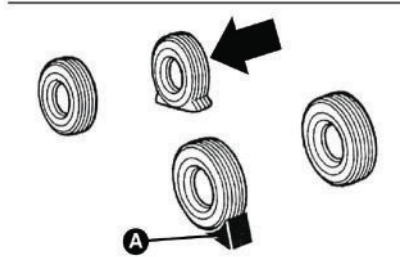

144

JOA0158

ملاحظه: لا تترك ركاب بالسياره عندما تكون مرفوعه على رافعه.

في منطقة الرفع تحت الباب (3) (انظر الشكل 147 - شكل 148 - شكل 149 لنقاط الرفع)، تأكد من محاذاة القاعده مع الشق الذي يشار إليه بالرمز الموجود على اسفل الباب. ▽

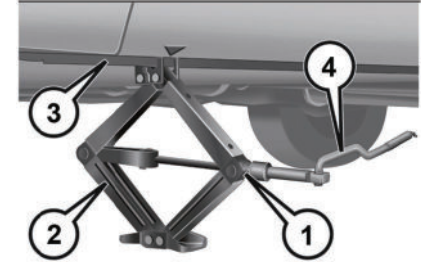

146

55203930

مكان نقاط الرفع



147

55203940

نقاط الرفع الخلفيه

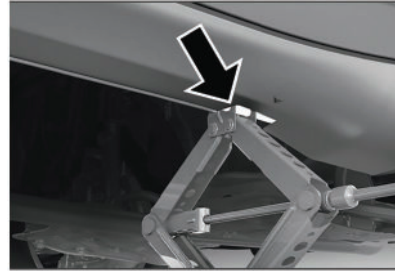

148

55203950

نقاط الرفع الاماميه

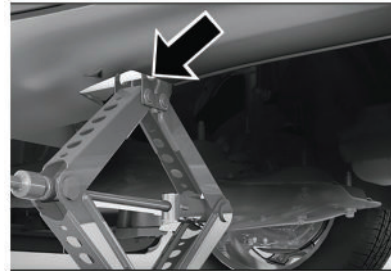

149

55203960

- ارفع السيارة حتى وصولها بضع سنتيمترات فوق سطح الأرض.
- قم بإزالة براغي التثبيت والإطار.
- أدخل برغي المحاذاة في محور العجل في حالة عجلات الألمنيوم (للمساعدة عند تثبيت العجل الاحتياطي).
- تأكد من أن منطقة التلامس بين العجل الاحتياطي لصحن العجل نظيف، كي لا تتحرر البراغي.

قم بتثبيت العجل الاحتياطي.

ثبت البراغي بدون إحكام ربطها.

قم بتشغيل الرافعه واخفض السيارة بالكامل.

أحكم ربط براغي العجل بالتناوب بين البراغي

الموجوده بشكل قطري (حسب الترتيب المرقم المبين في الشكل 150) في حالة الشك فيما يتعلق بعزم شد براغي العجلات، اتصل بمركز خدمة معتمد من قبل شركة سملت م.ض.

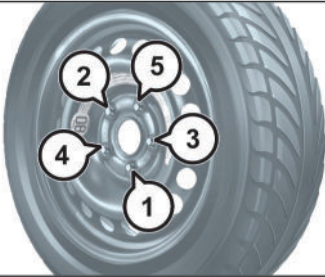

150

JOA0159C

- ضع الرافعه في علبة الأدوات وافتحها بما يكفي لتثبيتها. أعد الرافعه واداة تثبيت العجل الاحتياطي.

⚠ (303) (304) (305)

تحذيرات

- إذا لم يكن هناك خيار سوى إجراء الإصلاح على الطريق أو بالقرب منها، انتبه وكن حذرًا جدًا من حركة السيارات.
- كن حذرًا بشكل خاص عند استخدام مفتاح ازالة براغي العجلات قد يكون لها اطراف حادة.

❑ رفع السيارة اعلى من المطلوب تقلل الاستقرار:
الرافعه قد تنزلق ويجرح الاشخاص القريبون منها.
لا ترفع السيارة لارتفاع فوق الارتفاع المطلوب لتغيير
العجل.

❑ يمكن التعرف على الإطارات مع اتجاه الحركة
بواسطة علامة الأسهم على جانب الإطار وتشير الى
اتجاه الحركة. يجب تثبيتها وفقاً لذلك. بهذه الطريقة
فقط سيتم الحفاظ على خصائص الإطار.

❑ الاستقرار، الضوضاء، مقاومة التآكل وتصريف
الماء على الأسطح الرطبة.

❑ إذا كان بعد حدوث ثقب، حاجة لتزويد مثل
هذا الإطار في الاتجاه المعاكس، استمر في القيادة
بحذر، لأن أداء الإطار محدود في هذه الظروف.

❑ هذا الحذر مهم بشكل خاص عند السفر على
سطح طريق مبلل.

❑ للحصول على أفضل أداء للإطارات ذات اتجاه
الحركة، يوصى باعادة جميع العجلات في الاتجاه
الصحيح للحركة في أقرب وقت ممكن.

❑ تأكد من تركيب العجل الاحتياطي مع الصمام
متجه للخارج. العجل يمكن ان يتلف إذا تم تركيبه
بشكل غير صحيح.

❑ في السيارات ذات الغطاء على محور العجل، لا
تحاول تركيب الغطاء على العجل الاحتياطي أو على
العجل الاحتياطي المصغر.

❑ لمنع الإصابة، يجب إكمال شد البراغي على جميع
العجلات المركبة على الأرض لمنع المركبة من السقوط
من الرافعه.

❑ بعد السفر ل- 40 كم توقف وافحص ان البراغي
مشدوده كما يجب.

إعادة تثبيت العجل العادي

ارفع السيارة باستخدام الرافعه، حسب الإجراء
الموصوف سابقاً، قم بإزالة العجل الاحتياطي أو
العجل الاحتياطي المصغر.

أعد تركيب العجل العادي بالطريقة الموضحة أدناه.

❑ تأكد من أن سطح التلامس بين العجل العادي
والمحور نظيف، بحيث لا تتحرر البراغي.

❑ ثبت العجل وأحكام شد البراغي باستخدام المفتاح
الذي تم تزويده.

❑ أنزل السيارة وقم بإزالة الرافعه.

❑ احكم شد البراغي بواسطة مفتاح البراغي الذي
تم تزويده. شد بشكل كامل كل ال 5 براغي بحسب
الترتيب المبين بالرسم 150.

❑ في حالة الشك حول عزم الشد لبراغي العجل،
اتصل بمركز خدمات معتمد من قبل شركة سملت
م.ض.

❑ إذا كان العجل مزود بغطاء لمحور العجل، ركب
الغطاء مع الحرص على وضع الثلاثة دبائيس مكانها
في العجل.

❑ احرص على عدم كسر الدبائيس عندما تضغط على
الغطاء.

في نهاية العملية

اتبع هذه الخطوات:

❑ ضع الرافعه والأدوات الأخرى في مكانها بصندوق
الحمولة.

❑ قم بتخزين العجل الاحتياطي او العجل
الاحتياطي المصغر في المكان المخصص في صندوق
الحمولة.

❑ اعد غطاء أرضية صندوق الحمولة للمكان
الصحيح.

تحذير



294 من الخطورة الدخول تحت مركبة مرفوعة.
قد تنزلق السيارة من الرافعه وتسقط عليك.
قد يتم سحقك. لا تدخل أبداً أي جزء من جسدك
تحت سيارة مرفوعة على رافعه. إذا توجب عليك
النزول تحت السيارة، أحضرها إلى مركز الخدمة،
حيث يمكن وضعها على رافعة المرآب.
295 لا تقم أبداً بتشغيل المحرك أو تسريعه عندما
تكون السيارة مرفوعة على الرافعه.
296 إذا تم تخزين العجل المثقوب والرافعه في
مقصورة الركاب، يشكلون خطراً جسيماً على الركاب
في حالة وقوع حادث أو كبح حاد. لذلك قم بتخزين
العجل والرافعه في الأماكن المخصصة بصندوق
الحمولة.
297 من الخطورة جداً استبدال عجل على جانب
السيارة المحاذي لحركة المرور. تأكد من أن السيارة
بعيدة بدرجة كافية عن الشارع، حتى لا تدهسك
مركبة عابرة.
298 ضع علامة على موضع سياره واقفة وفقاً
للقوانين المحلية: أضواء التحذير، مثلث التحذير
إلخ. يجب أن يخرج الأشخاص الموجودون داخل
السيارة والانتظار حتى يتم إصلاح العجل بعيداً عن
المركبة وأخطار حركة المرور. على المنحدرات والطرق
غير المستقيمة، قم بتثبيت العجلات باستخدام
ساندات التثبيت.

299 الرافعه هي أداة مصممة لتغيير العجل في حالة ثقب أو ضرر باطار السيارة أو في سيارات أخرى من نفس الطراز فقط. يمنع معنا باتا استخدام الرافعه لأغراض أخرى أو في سيارات من طراز آخر. لا تقم أبداً بمهام الصيانة أو الإصلاح تحت السيارة ولا تستبدل إطارات الصيف باطارات الشتاء وعلى العكس، لهذا الغرض يوصى بالاتصال بمركز خدمة معتمد من قبل شركة سملت م.ض. لا تنزل تحت السيارة المرفوعة.

ضع الرافعه في نقاط الرفع المحددة فقط. لا تستخدم الرافعه لرفع الأحمال التي أعلى من تلك المذكورة على الملصق. لا تقم مطلقاً بتشغيل محرك في سياره مرفوعة على الرافعه.

إذا تم رفع السيارة إلى ارتفاع أكبر مما تتطلبه السيارة قد تفقد الرافعه ثباتها وقد تسقط السيارة وتسبب الكثير من الضرر. لذا ارفع السيارة بما يكفي لتغيير عجل احتياطي (إذا وجد).

300 عندما تدير مقبض الرافعه تأكد من أنه يتحرك بحرية ولا تخدش يدك بلامسة الأرض. الأجزاء المتحركة للرافعه (البراغي والتوصيلات) قد تسبب إصابات: لا تلمسها. إذا لامست مادة تشحيم، فقم بتنظيفها تماماً.

301 في نهاية إجراء الرفع / الاقفال باستخدام الرافعه، أخرج المفتاح واحرص على عدم القيام بتدويره في الاتجاه المعاكس في محاولة اخراج المفتاح لمنع تحرر اداة الوصل وفشل في ضمان السلامة.

302 تأكد من اتباع تحذيرات تغيير العجل، لمنع إصابة أو تلف السيارة: اركن سيارتك دائماً على سطح مستوي وأرض صلبة بعيداً قدر الإمكان عن الطريق قبل رفع السيارة. قم بتشغيل وميض ضوء الطوارئ. قم بتثبيت العجل المقابل قطرياً لمكان الرافعه على الجانبين الأمامي والخلفي. شغل فرامل الوقوف بقوة وحرك ناقل الحركة الأوتوماتيكي مع القابض المزدوج إلى وضع P. (وقوف) أو ادمج غيار اول بناقل الحركة اليدوي. لا تشغل أو تسرع المحرك عندما تكون السيارة مرفوعة على رافعه. لا تسمح لأي شخص بالجلوس في السيارة أثناء رفعها. إذا كنت بحاجة إلى النزول تحت السيارة، أحضرها إلى مركز خدمة حيث يمكن رفعها على رافعة المرباب. استخدم الرافعه فقط في الأماكن المشار إليها فقط لرفع السيارة لتغيير عجل. اذا كنت تقوم بالتغيير على الطريق أو بالقرب منه، كن حذراً جداً حتى لا تصدمك سياره عابرة. للتأكد من أن العجل الاحتياطي، مثقوب او منفوخ كما يجب، يجب ان يتم تخزينه مع الصمام إلى أسفل.

303 ستتغير خصائص قيادة السيارة عند تركيب عجل احتياطي. تجنب التسارع، الكبح وتوجيه حاد وانعطاف سريع. فترة خدمة الإطار الاحتياطي المصغر هي حوالي 3000 كم، وبعد ذلك يجب استبداله بعجل جديد من نفس النوع. لا تقم أبداً بتركيب إطار عادي على عجل مصمم كعجل احتياطي مصغر. اصلح الاطار وغيره في اسرع وقت ممكن. ممنوع استخدام أكثر من عجل احتياطي مصغر واحد. لا تقم بتشحيم براغي العجلات قبل التركيب: قد تتحرر أثناء القيادة!

304 عجل احتياطي مصغر (إذا وجد) مصمم للاستخدام مع سيارتك فقط: لا تقم بتركيبه على نماذج أخرى أو استخدام عجلات مصغره من نماذج أخرى في سيارتك. يجب استخدام العجل الاحتياطي المصغر فقط في حالة الطوارئ. لا تقم ابدًا باطالة استخدامه أكثر من ما هو مطلوب ولا تتجاوز سرعة 80 كم / ساعة. تحذير! للاستخدام المؤقت فقط! حتى 80 كم / ساعة استبدله بعجل عادي في أقرب وقت ممكن. لا تنزع اللاصقه الموجود على العجلة الاحتياطية أو تغطيتها أبداً. لا تقم ابدًا بتركيب غطاء عجل على عجل احتياطي مصغر. تجنب التسارع وأعمال الفرملة المفاجئة، التوجيه الحاد والانعطافات السريعة.

305 لا يمكن تثبيت سلاسل الثلج على عجل احتياطي مصغر (إذا وجد) إذا كان هناك ثقب في العجل الامامي (دفع) ويتطلب تركيب سلاسل ثلج، استبدله بالعجل الخلفي وثبت العجل الاحتياطي بدلا من العجل الخلفي. بهذه الطريقة هناك عجلتان عاديتان على محور الدفع ويمكن تركيب سلاسل ثلج عليهما.

مهم



85 لا تحاول رفع السيارة على الرافعه في أماكن غير محددة كقنطرة رفع في تعليمات السيارة.

تقيم تصليح اطار

(إذا وجد)

وصف

⚠️ (312 (311 (310 (309 (308 (307 (306

(315 (314 (313

⚠️ (86

⚠️ (2

مجموعة أدوات إصلاح الإطارات موجوده بعلبه خاصه في صندوق الحمولة.

تتضمن العلبة أيضاً على مفك براغي وخطاف جر ومحول للتزود بالوقود في حالة الطوارئ.

للاوصول إلى مجموعة أدوات إصلاح الإطارات، افتح باب صندوق الامتعه، قم بإزالة أرضية الصندوق المتغيره واراع البساط.

للحصول على معلومات مفصلة، راجع "استبدال العجل".

تتضمن مجموعة أدوات إصلاح الإطارات (الشكل 151) ما يلي:

□ عبوة واحدة (A) تحتوي على مادة مانعة للتسرب للتوصيل بأنبوب شفاف لحقن المواد

المانعه للتسرب (D) وملصق (C) كتب عليه 80 كم / ساعة / 50 ميلاً في الساعة ليتم لصقها في مكان مرئي (على سبيل المثال على لوحة

الأجهزة) بعد تصليح الاطارات.

□ ضاغط واحد (B)

□ زوج من القفازات الواقية الموجود في عبلة تخزين الأنبوب (D) في الضاغط.

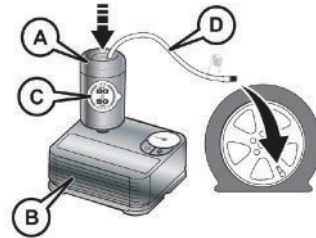

151

JOA0955C

تحذير مانع التسرب فعال في درجات الحرارة خارجي بين -40 درجة مئوية و +50 درجة مئوية. مادة منع التسرب تاريخ انتهائه صلاحية.

إجراء الإصلاح

اتبع هذه الخطوات:

□ أوقف السيارة بعيداً عن حركة المرور على الفور حيث يمكن إصلاح العجل بأمان. يجب إيقاف السيارة في ساحة انتظار سيارات أو منطقة وقوف أو خدمة، ويجب أن تكون الأرض مستقيمة وصلبة قدر الإمكان.

□ أوقف تشغيل المحرك، واستخدم فرامل الوقوف الكهربائيه وانقل عبلة التروس للغير الأول أو إلى الخلف.

□ قبل الخروج من السيارة، ارتد ستره توهج (إذا كانت قوانين المرور تتطلب ذلك)، وامتثل لقوانين ولأنظمة المرور في البلد الذي تتواجد فيه.

□ تأكد من خروج الركاب من السيارة وتواجدهم في مكان آمن حيث لا يعرقلون حركة المرور ولا يتعرضون لخطر الاصابة.

في حالة ثقب بالإطار، استبدل العجل وفقاً لقانون البلد الذي تقيم فيه.

□ أدخل حاوية المواد المانعة للتسرب (A) في المقبس الملائم بالضاغط (B) واضغط عليه لأسفل. قم بإزالة ملصق حد السرعة (C) والصقها في مكان مرئي.

□ قم بارتداء القفازات الواقية.

□ قم بإزالة غطاء صمام الإطار وتوصيل الأنبوب الشفاف لسائل منع التسرب (D) الى الصمام. إذا تم توصيل حاوية سعة 250 مل، غلاف الأنبوب الشفاف مزود بحلقة قابله للإزالة للمساعدة في باخراج الماده. تأكد من ان مفتاح التشغيل / الإيقاف (F) بوضع مطفئ (الزر ليس مضغوط).

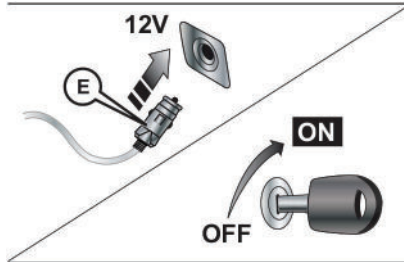

152

JOA0956

□ أدخل موصل الطاقة (E) (شكل 152) في مقبس 12 فولت للسيارة وابدأ تشغيل المحرك.

□ شغل الضاغط بالضغط على مفتاح تشغيل / إيقاف (F) (شكل 153) عندما يكون ضغط الهواء

(G) مطابق لما هو مدون في موضوع "اطارات" بفصل "البيانات التقنية" وفي الملصق الملائم

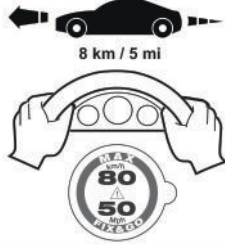

156

JOA0960

إذا كانت قراءة ضغط الهواء أعلى من 1.8 بار (26 psi) اضبط ضغط الهواء وقم بالقيادة إلى مركز خدمة معتمد من قبل شركة سملت م.ض. في أقرب وقت ممكن. إذا كان ضغط الهواء أقل من 1.8 بار (26 psi) بعد 15 دقيقة من التشغيل، لا تواصل القيادة. يجب عليك الاتصال إلى مركز خدمة معتمد من قبل شركة سملت م.ض.

عملية النفخ لضغط الهواء المناسب

اتبع هذه الخطوات:

- أوقف السيارة في مكان آمن كما هو موصوف أعلاه، واستخدم فرامل الوقوف الكهربائية.
- قم بإخراج أنبوب النفخ الأسود من الضاغط وبرغبه بإحكام في صمام الإطار. قم بتنفيذ التعليمات المفصلة فيما يلي. اضغط على زر إطلاق الهواء M لضبط ضغط الهواء الزائد في الإطارات (انظر موضوع "إجراءات الإصلاح")."

استبدال حاوية مانع التسرب

اتبع هذه الخطوات:

استخدم فقط حاويات المواد المانعة للتسرب الأصلية التي تم شراؤها من الموزعين المعتمدين لـ Jeep.

حرك السيارة حوالي 10 أمتار للسماح بتوزيع المادة. أوقف السيارة في مكان آمن، قم بتشغيل فرامل الوقوف الكهربائية وانفخ الإطار باستخدام أنبوب النفخ (L) (شكل 155).

إذا كان ضغط الهواء حتى الآن أقل من 1.8 بار (26 psi) بعد 15 دقيقة من التشغيل، لا تواصل القيادة. يوصى بالاتصال بمركز خدمة معتمد من قبل شركة سملت م.ض.

بعد القيادة لمسافة 8 كم (الشكل 156)، حرك السيارة إلى مكان آمن وشغل فرامل الوقوف الكهربائية. اخرج الضاغط وانفخ باستخدام أنبوب النفخ الأسود (L).

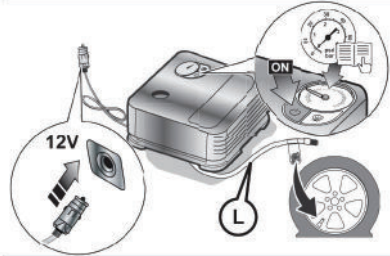

155

JOA0959

تظهر على مقياس ضغط الهواء، أوقف تشغيل الضاغط بالضغط مرة أخرى على المفتاح تشغيل وإطفاء. □ افصل الحاوية (A) (شكل 154) من الضاغط بالضغط على زر التحرير (H) وارفع الحاوية لأعلى.

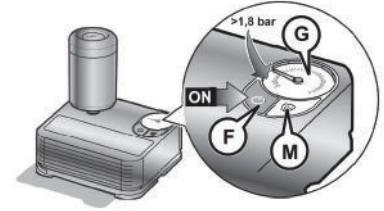

153

JOA0957

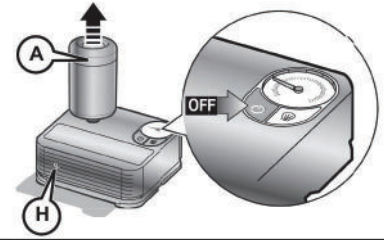

154

JOA0958

إذا كان مقياس ضغط الهواء (G) (الشكل 153) يظهر الضغط أقل من 1.8 بار (26 psi) لمدة 15 دقيقة بعد تشغيل الضاغط، قم بإيقاف تشغيل الضاغط، افصل أنبوب مادة مانع التسرب (A) من الضاغط.

مهم



(86) المادة المانعة للتسرب فعالة في درجات الحرارة الخارجية بين 40- درجة مئوية و 50+ درجة مئوية. مانع التسرب له تاريخ انتهاء صلاحية. يمكن إصلاح الإطارات مع تلف يصل إلى قطر 6 مم في المداس، أظهر العبوة والملصق لفني مركز الخدمة الذي سيهتم بالإطار الذي قمت بإصلاحه باستخدام مجموعة أدوات إصلاح الإطارات.

مهم



(2) قم بإزالة الزجاجة والمواد المانعة للتسرب بشكل صحيح. قم بإزالتها وفقاً للوائح القانونية الحالية.

(312) وفقاً للوائح المحلية ولمنع الإصابة في البشر والبيئة، معلومات عن المواد الكيميائية وكيفية استخدام مانع التسرب بشكل صحيح يظهر على ملصق مجموعة الأدوات. استخدام المجموعة حسب توجيهات الشركة المصنعة تضمن السلامة والكفاءة. اقرأ بعناية المعلومات الموجودة على الملصق قبل الاستخدام. أي ضرر ناتج عن استخدام غير صحيح بالمجموعة هو من مسؤولية المستخدم. المادة المانعة للتسرب لها تاريخ انتهاء الصلاحية. استبدل الزجاجة، إذا انتهت صلاحية مانع التسرب. **(313)** إذا انخفض ضغط الهواء عن 1.8 بار، لا تواصل القيادة: مجموعة أدوات إصلاح الإطارات في حالات الطوارئ لا يمكن أن تضمن منع التسرب بشكل ملائم للإطار لأن الضرر شديد للغاية. لهذه الإجراءات، اتصل بمركز خدمة معتمد من قبل شركة سملت م.ض. **(314)** مجموعة ادوات إصلاح الإطارات تصلح الإطار مؤقتاً فقط، لذا استشر أخصائي لفحص الإطار وأصلاحه في أسرع وقت ممكن. **(315)** حذر السائقين الآخرين من أن السيارة متوقفة وفقاً لمتطلبات القوانين المحلية: قم بتشغيل إضاءة الطوارئ، ضع مثلث تحذير وهكذا. يجب على ركاب السيارة مغادرتها، خاصة إذا تم تحميلها بحمل ثقيل. يجب على الركاب الابتعاد عن حركة المرور أثناء تغيير العجل. على المنحدرات أو على الطرق الوعرة استخدم ساندات تثبيت أو اشياء اخرى، لتثبيت عجلات السيارة.

□ لإزالة الحاوية، اضغط على زر التحرير وارفعه (انظر الوصف في الصفحات السابقة).

تحذير



(306) تحذير: لا تتجاوز سرعة 80 كم / ساعة تجنب التسارع والفرملة المفاجئة. مجموعة أدوات إصلاح الإطارات تصلح الإطار مؤقتاً فقط، لذا يجب التوجه الى أخصائي لفحص الإطار وأصلاحه في أسرع وقت ممكن. قبل استخدام الإطار تأكد من أن الإطار لم يعد تالفاً وأن الطوق في حالة جيدة، وإلا لا تستخدمه وقم باستدعاء خدمات الطريق. لا تخرج أجساماً غريبة من الاطارات. لا تقم بتشغيل الضاغظ لفترة أطول من 20 دقيقة متتالية - خطر ارتفاع درجة الحرارة. **(307)** لا يمكن إصلاح مداس الإطار المفرغ. لا تحاول استخدام عدة الطوارئ، إذا كان الإطار تالف بسبب نقص الهواء. **(308)** قم بارتداء القفازات الواقية التي زودت في مجموعة أدوات اصلاح الاطار في حالة الطوارئ. **(309)** الصق اللاصقه في مجال الرؤية لتذكير السائق بأنه تم إصلاح أحد الإطارات باستخدام مجموعة أدوات الإصلاح. قم بالقيادة بعناية، خاصة عند المنحنيات. لا تتجاوز سرعة 80 كم / ساعة. تجنب التسارع والكبح المفاجئ. **(310)** لا يمكن إجراء الإصلاحات في حالة حدوث ضرر للقسم المعدني من العجل (شقوف عميقة تسبب خسارة ضغط الهواء). لا تقم بإزالة الأجسام الغريبة (براغي أو مسامير) من الاطارات. **(311)** لا تقم بتشغيل الضاغظ لأكثر من 20 دقيقة متتالية. خطر ارتفاع درجة الحرارة. مجموعة الأدوات غير مخصصة للإصلاح الدائم. لذلك يجب استخدام الإطار الذي تم إصلاحه بشكل مؤقت بواسطة الأدوات.

4. خدمات صيانته دوريه

الصيانة المناسبة للسيارة ضرورية للمحافظة على سلامتها لسنوات عديدة. لهذا حددت شركة Jeep سلسلة من الاختبارات والخدمات التي يجب إجراؤها وفقاً للمسافة المقطوعة (التي سافرتها السيارة) وفي بعض التماذج / البلدان، أيضاً في اوقات ثابتة كما هو محدد في برنامج الصيانته.

قبل أي صيانته، من المهم توخي الحذر واتباع التعليمات المفصلة في خطة الصيانته الدوريه (على سبيل المثال تحقق بانتظام من مستوى السوائل وضغط الهواء بالإطارات وما إلى ذلك). يوصى بإجراء الصيانته الدوريه في جميع مراكز الخدمة المعتمدة من قبل شركة سمبلت م.ض. إذا اقتضت الحاجة أثناء خدمته يمكنه إجراء إصلاحات أو تغيير قطع غيار بالإضافة إلى الصيانته الرئيسييه، يمكن إجراؤها بالموافقة الصريحه من مالك السيارة فقط.

هام تم تحديد مواعيد الصيانته في خطة الصيانته من قبل الشركة المصنعة. عدم القيام بأداء خدمات الصيانته قد يسبب في إلغاء الكفاله. نوصي بالاتصال إلى مركز خدمة معتمد من قبل شركة سمبلت م.ض. اذا كان هناك اشتباه لعمل غير سليم للسيارة دون انتظار موعد الخدمة التالية.

فحوصات دوريه

كل 1000 كم أو قبل الرحلات الطويلة تحقق من الاشياء التالية وأملأها، إذا لزم الأمر:

- ❑ مستوى سائل تبريد المحرك
- ❑ مستوى سائل الفرامل
- ❑ مستوى سائل تقليل غاز اعدام AdBlue (اليوريا) (إذا وجد)
- ❑ مستوى سائل غسيل الزجاج الأمامي
- ❑ حالة الإطارات وضغط الهواء بالإطارات
- ❑ تشغيل نظام الإضاءة (المصابيح الرئيسييه، مصابيح إشارات الانعطاف وإضاءة الاستغاثة وما إلى ذلك)

❑ تشغيل مساحات / رشاشات الزجاج الأمامي وموضع / تآكل شفرات مساحات الزجاج الأمامي / النافذة الخلفية.

يعتمد استهلاك زيت المحرك على الظروف وأسلوب القيادة. لهذا السبب يجب فحص مستوى زيت المحرك كل 3000 كم وقم بتغييره إذا كان حازه لذلك (للحصول على معلومات حول الكمية المطلوبة للاستبدال، راجع "فحص المستوي بحجرة المحرك" في موضوع "السوائل والكميات" في فصل "البيانات التقنيه".

تشغيل المركبة في ظروف صعبة

إذا تم تشغيل السيارة في أحد الظروف التالية:

- ❑ مركبات المراقبة والإشراف (أو خدمات الأمن)، سيارة أجرة
- ❑ جر مقطورة أو بيت متنقل
- ❑ بطرق كثيرة الغبار
- ❑ رحلات قصيرة متكرره (أقصر من 7-8 كيلومترات) عند درجات حرارة أقل من 0 درجة مئوية.

❑ تشغيل متكرر بسرعة حياديه أو القيادة لمسافه طويله بسرعة منخفضة او عدم استخدام المركبة لفترة طويلة.

يجب إجراء الاختبارات التالية من حين لآخر أقرب مما هو مذكور في برنامج الصيانته:

- ❑ تحقق من وسادات الفرامل الأمامية والخلفية.
- ❑ افحص ان قفل غطاء المحرك وقفل صندوق الامتعه نظيف، وايضا، تحقق من أن الروابط نظيفة ومزيتة.

❑ افحص بصرياً حالة: المحرك، علبه التروس، الأنابيب الصلبة والمرنه (نظام العادم / الوقود، الفرامل) الأجزاء المطاطية (ناقلات الحركه).

❑ تحقق من حالة الشحن ومستوى سائل البطارية (الكتروليت).

❑ افحص بصرياً حزام الدفع الخاص بالكالمبات.

❑ افحص زيت المحرك ومرشح الزيت واستبدلهما، إذا لزم الأمر.

❑ افحص مرشح الغبار واستبدله، إذا لزم الأمر.

❑ افحص مرشح الهواء واستبدله، إذا لزم الأمر.

برنامج خدمات الصيانة (محركات بنزين)

تأخير بعد إجراء العملية الأخيرة في الجدول، استمر في الصيانة الدورية، وحافظ على التردد المشار إليه في برنامج الصيانة بوضع نقطة أو ملاحظة على كل عمليه تم تنفيذها.
تأخير قد تؤدي إعادة تنفيذ برنامج الصيانة من البداية إلى انحراف عن الفاصل الزمني للخدمة لبعض الخدمات!

240	225	210	195	180	165	150	135	120	105	90	75	60	45	30	15	آلاف الكيلومترات
16	15	14	13	12	11	10	9	8	7	6	5	4	3	2	1	سنوات
(4)																تغيير زيت محرك ومرشح زيت
•	•	•	•	•	•	•	•	•	•	•	•	•	•	•	•	تبديل بين العجلات
	•		•		•		•		•		•		•		•	افحص وسائد الفرامل، وغيرها اذا لزم الامر.
	•		•		•		•		•		•		•		•	افحص التعليق الأمامي، قضبان الارتباط والأختام المطاطية، واستبدالها إذا لزم الأمر.
•		•		•		•		•		•		•		•		افحص بصرياً: الطلاء الخارجي، حماية المقدمه، الأنابيب الصلبة والمرنة (الفرامل، نظام التحكم في المناخ، نظام التبريد) الأجزاء المطاطية (واقبات المطاط، الاغطيه، إلخ)
	•		•		•		•		•		•		•		•	تحقق من فواصل السرعة الثابتة
•		•		•		•		•		•		•		•		تغيير سائل الفرامل كل 24 شهر، إذا تم استخدام سائل الفرامل DOT 4 (1)
•	•			•		•		•		•		•		•		تغيير مرشح الهواء (7)

240	225	210	195	180	165	150	135	120	105	90	75	60	45	30	15	آلاف الكيلومترات
16	15	14	13	12	11	10	9	8	7	6	5	4	3	2	1	سنوات
	•		•		•		•		•		•		•		•	غير مرشح الهواء بمقصورة المسافرين
•				•				•				•				غير فتائل الاشتعال (2)
				•								•				افحص بصريا حزام الدفع للكماليات (3)
						•								•		تحقق من شد حزام الدفع للكماليات نماذج بدون شد اوتوماتيكي
																غير حزام الدفع للكماليات (3)
•								•								تحقق من مستوى زيت المشغل الكهروهيدروليكي واملأ اذا لزم الامر (نماذج مع علبة التروس اوتوماتيكيه وقابض مزدوج) (6)
•	•	•	•	•	•	•	•	•	•	•	•	•	•	•	•	تحقق من تشغيل نظام الإدارة المحرك ونظام العادم وتأكل زيت المحرك باستخدام معدات التشخيص (إن وجد).

240	225	210	195	180	165	150	135	120	105	90	75	60	45	30	15	آلاف الكيلومترات
16	15	14	13	12	11	10	9	8	7	6	5	4	3	2	1	سنوات
	•					•					•					استبدال بطارية النظام UConnect Box (8) (إذا كان موجود)

- (1) يعتمد تاريخ استبدال سائل الفرامل على الوقت فقط وليس على عدد الكيلومترات التي قطعها السيارة.
- (2) لضمان التشغيل السليم ومنع حدوث أضرار جسيمة للمحرك، يوصى بمراعاة ما يلي: استخدم فتائل الاشتعال المعتمدة للاستخدام فقط في هذه المحركات. يجب أن تكون جميع فتائل الاشتعال من نفس النوع والشركة المصنعة (راجع موضوع "المحرك" في فصل "البيانات التقنيه").
- تأكد من تحديد تواريخ الاستبدال في برنامج الصيانة. لاستبدال فتائل الاشتعال، يوصى بالاتصال بمركز خدمة مرخص معتمد من قبل شركة سمليت م.ض.
- (3) الحد الأقصى للمسافة التي تقطعها السيارة 120 ألف كم، ويجب استبدال الحزام كل 6 سنوات بغض النظر عن عدد الكيلومترات التي تقطعها السيارة. للسيارات التي تعمل في ظروف قاسية (مناطق مغبرة، ظروف جوية قاسية، درجات حرارة منخفضة أو عالية جدًا لفترة طويلة أو السفر داخل المدينة، تشغيل متكرر بسرعة حياديته) الحد الأقصى للسفر 60,000 كم. يجب استبدال الحزام كل 4 سنوات، بغض النظر عن عدد الكيلومترات التي قطعها السيارة.
- (4) تعتمد فترة الخدمة الفعلية لتغيير زيت المحرك ومرشح زيت المحرك على ظروف استخدام السيارة ويتم الإشارة إليها بواسطة اضاء تحذير أو رسالة على لوحة القيادة. على أي حال، لا تتجاوز مدة سنة واحدة.
- (5) إذا اكتشف نظام التشخيص بالسيارة أن جودة زيت المحرك أقل بنسبة 20%، يوصى باستبدال زيت المحرك ومرشح الزيت لتجنب الحاجة لخدمة بعد وقت قصير.
- (6) يجب القيام بفحص سنوي للسيارات في البلدان ذات الظروف المناخية القاسية (البلدان الباردة).
- (7) إذا تم تشغيل السيارة في مناطق مغبرة، فيجب استبدال هذا المرشح كل 15000 كم.
- (8) يجب استبدال بطارية Uconnect Box مرة كل خمسة (5) سنوات، بغض النظر عن المسافة التي تقطعها السيارة.

برنامج خدمات الصيانة (محركات ديزل)

تحديث بعد إجراء العملية الأخيرة في الجدول، استمر في الصيانة الدورية، وحافظ على التردد المشار إليه في برنامج الصيانة بوضع نقطة أو ملاحظة على كل عملية تم تنفيذها.
تحذير قد تؤدي إعادة تنفيذ برنامج الصيانة من البداية إلى انحراف عن الفاصل الزمني للخدمة لبعض الخدمات!

300	280	260	240	220	200	180	160	140	120	100	80	60	40	20	آلاف الكيلومترات
15	14	13	12	11	10	9	8	7	6	5	4	3	2	1	سنوات
															غير زيت المحرك والمرشح.
	•		•		•		•		•		•		•		افحص مفاصل السرعة الثابتة
	•		•		•		•		•		•		•		تحقق من التعليق الأمامي، قضبان التوصيل والأختام المطاطية، وقم بتغييرها إذا لزم الأمر.
•	•	•	•	•	•	•	•	•	•	•	•	•	•	•	عند السفر في غبار أو بمناطق وعرة، افحص مرشح الهواء الخاص بالمحرك واستبداله إذا لزم الأمر.
	•		•		•		•		•		•		•		افحص بصرياً: اللون الخارجي، حماية المقدمة، أنابيب صلبة ومرنة (العامد، نظام الوقود والفرامل)، الأجزاء المطاطية (الاعطيه، ناقلات الحركة، البطانات إلخ).
	•		•		•		•		•		•		•		افحص وسائد الفرامل وغيرها إذا لزم الأمر.
•	•	•	•	•	•	•	•	•	•	•	•	•	•	•	تحقق من مستويات السوائل وأضف إذا لزم الأمر (4)
	•		•		•		•		•		•		•		غير مرشح الهواء

300	280	260	240	220	200	180	160	140	120	100	80	60	40	20	آلاف الكيلومترات
15	14	13	12	11	10	9	8	7	6	5	4	3	2	1	سنوات
	•		•		•		•		•		•		•		غير مرشح الهواء في مقصورة الركاب
	•		•		•		•		•		•		•		استبدال سائل الفرامل كل 24 ساعة أشهر ، إذا تم استخدام سائل الفرامل DOT 4 (3).
	•		•		•		•		•		•		•		غير مرشح الزيت
	•						•						•		افحص بصريا حزام الدفع الخاص بالكماليات (2)
			•						•						غير حزام الدفع الخاص بالكماليات (2)
			•				•				•				استبدال سائل ناقل الحركة اليدوي إذا كانت سيارتك تعمل في واحد من الشروط التالية: الجرح، توصيل لكاسحة ثلج، تحت ظروف تحميل ثقيلة، سيارة أجرة، سيارة شرطة، مركبة عمليات التسليم (مركبة تجارية)، أثناء السفر في الطرق الوعرة، في ظروف الصحراء، إذا تم إنجاز أكثر من 50% من قيادتك بسرعة وبدرجات حرارة عالية (فوق 32 درجة مئوية)
															(6) صرف ونظف نظام التبريد وغير سائل تبريد المحرك
	•						•						•		افحص بصريا حزام الدفع الممسّن (2)
			•						•						غير حزام الدفع الممسّن (2)

300	280	260	240	220	200	180	160	140	120	100	80	60	40	20	آلاف الكيلومترات
15	14	13	12	11	10	9	8	7	6	5	4	3	2	1	سنوات
•					•					•					استبدال بطارية النظام UConnect Box (إذًا وجد) (5)

(1) تعتمد الفترة الفعلية لتغيير زيت المحرك ومرشح زيت المحرك على ظروف استخدام السيارة ويتم الإشارة إليها بواسطة اضاء تحذير أو رسالة على لوحة القيادة. لا تتجاوز 20000 كم أو سنة واحدة.

(2) في المناطق غير المغبرة: أقصى عدد موصى به للكيلومترات هو 120.000 كم، ويجب استبدال الحزام كل 6 سنوات، بغض النظر عن عدد الكيلومترات التي قطعها السيارة. للمركبات التي تعمل في ظروف مغبره و / أو صعبة (ظروف جوية قاسية، درجات حرارة منخفضة أو عالية جدًا لفترة طويلة، في رحلات المدينة أو سفريات متعددة بسرعة حياديه. الحد الأقصى للسفر هو 60.000 كم. يجب تغيير الحزام كل 4 سنوات، بغض النظر عن عدد الكيلومترات التي قطعها السيارة.

(3) يعتمد تاريخ تغيير سائل الفرامل على الوقت فقط وليس على عدد الكيلومترات التي قطعها السيارة.

(4) استهلاك المكون الإضافي AdBlue (اليوريا) يعتمد على ظروف استخدام السيارة ويشار إليه ب ضوء تحذير و / أو رسالة على لوحة القيادة.

(5) يجب تغيير بطارية Uconnect Box مرة واحدة كل خمسة (5) سنوات، بغض النظر عن المسافة التي تقطعها السيارة.

(6) اشطف نظام تبريد المحرك وغير سائل المبرد بعد 10 سنوات أو 240.000 كم، أيهما أسبق.

سوائل ومواد تشحيم

سيارتك مجهزة بزيت محرك تم تطويره واختباره بعناية لتلبية متطلبات برنامج خدمة الصيانه. الاستخدام المنتظم لمواد التشحيم الموصى بها يضمن استهلاك الوقود وانبعاثات الملوثات حسب المواصفات. تعتبر مواد التشحيم عالية الجودة ضرورية لتشغيل المحرك وفترة خدمته الطويلة.

(120 ▲)

مواصفات المواد

التطبيق	سوائل ومواد تشحيم اصلية	المواصفات	الخصائص	الاستعمال
حسب برنامج الصيانه	SELENIA DIGITEK P.E. رقم البيانات التقنيه F020.B12	9.55535-GS1	SAE 0W-30 ACEA C2/API SN	مواد تزييت لمحركات بنزين
حسب برنامج الصيانه	SELENIA WR FORWARD 0W-20 رقم البيانات التقنيه F.013.K15	9.55535-DSX	SAE 0W-30 ACEA C2	مواد تزييت لمحركات ديزل
التطبيق	سوائل ومواد تشحيم اصلية	المواصفات	الخصائص	الاستعمال
زيوت المشغل الكهروهيدروليكية (نماذج علبة تروس اوتوماتيكيه وقابض مزدوج)	TUTELA CS SPEED رقم البيانات التقنيه F005.F98	9.55550-SA1	زيت صناعي كامل مع مضاف خاص	مواد تزييت وشحمه لانظمة الدفع
علبة تروس تفاضليه يدويه	TUTELA TRANSMISSION GEARFORCE رقم البيانات التقنيه F002.F10	9.55550-MZ6	زيت صناعي بدرجة SAE 75W API GL4	
مفاصل السرعة الثابته على جانب العجل	TUTELA ALL STAR رقم البيانات التقنيه F702.G07	9.55580-GRAS II	شحم ثاني كبريتيد الموليبيدينوم, يتحمل درجات الحرارة عالية NLGI اللزوجة 2-1	

التطبيق	سوائل ومواد تشحيم اصلية	المواصفات	الخصائص	الاستعمال
مفاصل السرعة الثابتة على جانب الترس التفاضلي	TUTELA STAR 700 رقم البيانات التقنيه F701.C07	9.55580-GRAS II	مادة ذات معامل احتكاك منخفض لمفاصل السرعة مثبتة على جانب العجل للزوجة 1-0	مواد تزييت وشحمه لانظمة الدفع
مراقبة الفرامل والقابض الهيدروليكي	TUTELA TOP 4/S رقم البيانات التقنيه F.005.F15	9.55597 MS.90039	سائل صناعي لنظام الكبح والقابض. يتجاوز المواصفات: سائل صناعي F.M.V.S.S. رقم DOT 4 116 ISO 4925 SAE J1704	سائل الفرامل
لاستخدامها في ملاء وعاء خزان AdBlue® في النماذج المجهزة بمحور انتقائي محفز (SCR)	AdBlue®	DIN 70 070 ISO 22241-1	خليط ماء و- AdBlue® (يوريبا)	مضاف AdBlue® لخفض الملوثات بمحركات ديزل (*)
تخلط مع الديزل (25) سم مكعب لكل 10 لترات)	PETRONAS DURANCE DIESEL ART رقم البيانات التقنيه F.601.L06		مضافات ديزل مع مضاد للتجمد ومواد حماية لمحرك الديزل	مضاف سولر
نسب استخدام سائل التبريد: 50% ماء ومادة حماية بنسبة 50% (**)	PARAFLO^{UP} رقم البيانات التقنيه F.101.M01	9.55523 MS.90032	مادة واقية حمراء مع حماية من التجمد، على أساس أحادي إيثيلين جليكول في صيغة عضويه. يفوق المواصفات CUNA NC 956-16 ASTM D 3306	مادة حمايه للمبردات
لاستخدام في بشكل مخفف أو غير مخفف في أنظمة غسل الزجاج الأمامي	PETRONAS DURANCE SC 35 رقم البيانات التقنيه F.001.D16	9.55522 MS.90043	خليط من الكحوليات ومواد تنظيف. يفوق المواصفات CUNA NC 956-11	سائل غسل الزجاج الامامي/الخلفي

(*) **AdBlue®** هو علامة تجارية مسجلة لاتحاد صناعة السيارات الألماني (VDA).
(**) يوصى بمزيج من 60% سائل واقى و 40% ماء مقطر، لظروف الطقس القاسية.



110) قد يؤدي استخدام منتجات بمواصفات مختلفة عن تلك المذكورة أعلاه إلى تلف المحرك الذي لن يغطيه ضمان السيارة.

كمية وتعبئة السوائل

سوائل ومواد تشحيم أصلية	قوة حصان 150 1.3	قوة حصان 130 1.3	
وقود خالي من الرصاص مع اوكتان 95 على الأقل (مواصفات EN28)	55	55	خزان الوقود (لترات):
	8	8	يشمل الاحتياطي (لترات):
خليط مياه مقطره و- 50% PARAF ^{UP} (*)	7.5	7.5	نظام تبريد المحرك (لترات):
SELENIA DIGITEK P.E.	4.5	4.5	زيت المحرك (لترات):
	4.7	4.7	زيت محرك ومرشح (لترات):
TUTELA TRANSMISSION GEARFORCE	1.8	1.8	سائل علبة التروس/تروس تفاضليه (كغم):
TUTELA TOP 4/S	0.83	0.83	نظام فرامل هيدروليكيه (لترات):
PETRONAS خليط ماء وسائل DURANCE SC 35	2.5	2.5	خزان سائل غسل الزجاج الامامي/ الخلفي (لترات):

(*) عندما تعمل سيارتك في ظروف جوية قاسية بشكل خاص، يوصى باستخدام خليط من 60% PARAF^{UP} و 40% مياه مقطره.

سوائل ومواد تشحيم اصلية	16V Multijet 1.6	
وقود خالي من الرصاص مع اوكتان 95 على الاقل (مواصفات EN228)	55	خزان الوقود (لترات):
	8	يشمل الاحتياطي (لترات):
AdBlue® (مواصفات DIN 70 070 و ISO 22241-1)	13	خزان AdBlue® (اذا وجد) كميته مقدره (لترات):
خليط مياه مقطره و- 50% PARAFLO ^{UP} (*)	5.5	نظام تبريد المحرك (لترات):
SELENIA WR FORWARD 0W-20	4.8	زيت محرك ومرشح (لترات):
TUTELA TRANSMISSION GEARFORCE	1.8	سائل علبة التروس/تروس تفاضليه (كغم):
TUTELA TOP 4/S	0.83	نظام فرامل هيدروليكيه (لترات):
خليط ماء وسائل PETRONAS DURANCE SC 35	2.5	خزان سائل غسل الزجاج الامامي/ الخلفي (لترات):

(* عندما تعمل سيارتك في ظروف جوية قاسية بشكل خاص، يوصى باستخدام خليط من 60% PARAFLO^{UP} و 40% مياه مقطره.

في الخزان.
❑ بعد ذلك قم بإزالة خرطوم التزود بالوقود وأغلق باب التعبئة.



112 55204220

تم وصف إجراء التزود بالوقود الموضح أعلاه في الملصق (الشكل 112) في الجهة الداخلية من باب فتحة تعبئة الوقود.

التزود بالوقود في حالات الطوارئ من خزان وقود محمول.

لن تفتح معظم خزانات الوقود المحمولة الغطاء الداخلي.

يتم توفير قمع (الشكل 113) (مصمم لفتح الغطاء الداخلي للسماح بالتزود بالوقود من حاوية محمولة في حالة الطوارئ).

1. قم بإزالة القمع من منطقة تخزين العجل الاحتياطي.

2. أدخل القمع في نفس فتحة التعبئة التي تستخدم للتزود بالوقود.

التزود بالوقود فتح الغطاء

للتزود بالوقود، اتبع الخطوات التالية:

❑ افتح الغطاء (الشكل 110) باستخدام النقر على النقطة الموضحة في الشكل بواسطة السهم.

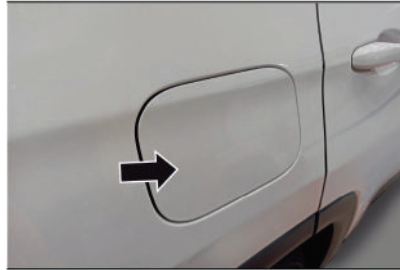

110 55203320

❑ أدخل خرطوم التزود بالوقود (2) (الشكل 111) وزود السيارة بالوقود.

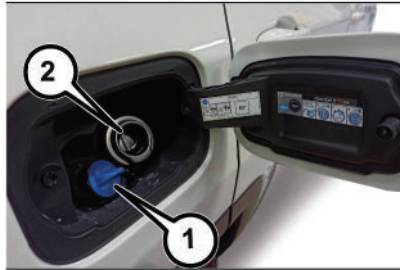

111 55203330

❑ في نهاية إعادة التزود بالوقود، انتظر حوالي 10 ثوانٍ قبل إزالة خرطوم التعبئة للسماح بتدفق الوقود.

5. تزويد السيارة بالوقود

قبل التزود بالوقود، تأكد من استخدام نوع الوقود المناسب.

قم دائماً بإطفاء المحرك قبل التزود بالوقود.

محرك البنزين

استخدم فقط الوقود الخالي من الرصاص مع أوكتان (R.O.N) لا يقل عن 95.

محرك ديزل

استخدم ديزل معد للمركبات فقط مع (المواصفات EN590)

إذا كانت درجة الحرارة الخارجية منخفضة جداً، يتخن الديزل بسبب تكون جلطات البارافين مما يضر بنظام تزويد الوقود.

لتجنب هذه المشاكل هناك أنواع سولر للمواسم المختلفة: سولر صيفي، سولر شتوي وسولر للمناطق الباردة / الجبلية).

في حالة التزود بوقود غير مناسب لدرجة حرارة التشغيل، يوصى بخلط السولر مع مادة مضافة مناسبة، يجب ادخال الاماده المانع للتجمد وبعدها السولر.

عند استخدام السيارة لفترة طويلة أو إيقافها في المناطق الجبلية أو الباردة، يوصى بإعادة التزود بالسولر المحلي. في هذه الحالة، على الرغم من التوصية حافظ على الخزان ممتلئ فوق 50%.

(265 ⚠️)

(79 ⚠️)

تعبئة سائل خفض غازات العادم AdBlue (يوريا)

(إذا وجد) (نماذج ديزل فقط)

⚠️ (270)

الشروط المسبقة

يتجمد AdBlue (اليوريا) في درجات الحرارة أقل من 11- درجة مئوية، إذا كانت السيارة متوقفة لوقت طويل في هذه الظروف، قد يكون صعوبة في التعبئة. لهذا السبب، فمن المستحسن إيقاف السيارة في المرآب و / أو في بيئة دافئة، والانتظار حتى يعود AdBlue (اليوريا) إلى وضع سائل قبل التعبئة. اتبع هذه الخطوات:

- ❑ اوقف السيارة على أرض مستوية واطفئ المحرك بواسطة نقل مفتاح التشغيل لوضع OFF.
- ❑ افتح باب خزان الوقود (الشكل 111) ثم برغي الى الخارج وقم بإزالة الغطاء (1) (الأزرق) مفتاح تعبئة AdBlue.

التعبئة باستخدام خرطوم

تم تصميم النظام ليتوافق مع معيار ISO 22241-5 (سعة 10 لترات في الدقيقة). يمكن تعبئته في محطات الوقود بمعدلات سرعة تعبئة عالية أكثر، ولكن قد تغلق الفوهة والكمية التي تدخل الخزان قد تختلف. على النحو التالي:

- ❑ أدخل فوهة AdBlue في فتحة التعبئة، ابدأ بالتعبئة وتوقف عند الإغلاق الاول (يشير الإغلاق إلى أن حاوية AdBlue (اليوريا) امتلأت). لا تستمر في تعبئة الحاوية لمنع سكب مادة AdBlue.
- ❑ قم بإزالة الفوهة.

2. قم بإزالة رف التخزين، إذا وجد.

3. افتح غطاء الوصول (1) (الشكل 114) موجود في البطانة الداخليه، لتحرير الكابل برفق مفتاحك.



114 55202500

- 4. امسك حزام كابل التحرير واسحبه الى اعلى برفق لتحرير قفل باب تعبئة الوقود.
- ملاحظة قد ينتج عن استخدام الكثير من القوة تلف حزام الكابل.



115 55203370

- 5. اضغط فوق الحافة الخارجية لفتح باب فتحة تعبئة الوقود.



113

55203350

- 3. تأكد من إدخال القمع بالكامل ويبقي الغطاء الداخلي مفتوح.

- 4. صب الوقود في فتحة القمع.
- 5. قم بإزالة القمع من خرطوم التعبئة، قم بتنظيفه قبل اعادته إلى منطقة تخزين العجلة الخلفية.

ملاحظة:

- ❑ في الطقس البارد، قد يمنع الثلج فتح باب التعبئة، إذا حدث ذلك، اضغط برفق على باب فتحة تعبئة الوقود لكسر الجليد الذي تراكم وحرر الباب باستخدام زر التحرير الداخلي.
- لا تفتح الباب بالقوة.

- ❑ عندما يتوقف الخرطوم عن تزويد الوقود فان خزان الوقود ممتلئ.

⚠️ (266) (267) (268) (269)

تحرير باب فتحة تعبئة الوقود في حالة الطوارئ

إذا لم تتمكن من فتح باب تعبئة الوقود، استخدم آلية التحرير في حالات الطوارئ لفتح باب تعبئة الوقود.

- 1. افتح باب صندوق الأمتعة.

التعبئة من الحاويات

اتبع هذه الخطوات:

- تحقق من تاريخ انتهاء الصلاحية.
- اقرأ النصائح الخاصة باستخدام المصق قبل سكب محتويات الزجاجاة في حاوية AdBlue.
- إذا تم استخدام أجهزة لا يمكن تركيبها (على سبيل المثال الحاويات) للتعبئة، بعد أن يظهر المؤشر في عرض لوحة الاشارات، (انظر موضوع "ضوء التحذير والرسائل")، في فصل "تعرف على لوحة القيادة" املاً حاوية AdBlue ليس اكثر من 5 لترا.
- إذا كنت تستخدم الحاويات التي يمكن تركيبها على فتحة التعبئة، يكون الخزان ممتلئ عند توقف تدفق AdBlue من الحاوية. لا تستمر بالتعبئة.
- يمكن عرض مستوى AdBlue في الخزان في القائمة بلوحة الاشارات الرئيسية.

الإجراءات بعد التعبئة

اتبع هذه الخطوات:

- قم بتثبيت الغطاء (B) (شكل 111) مره اخرى على فتحة تعبئة AdBlue وقم بتدويره في اتجاه الساعة لإغلاقه تماماً.
- ضع مفتاح الإشعال على وضع RUN (لا حاجة لتشغيل المحرك)
- انتظر حتى يتم إيقاف تشغيل مؤشر لوحة القيادة قبل تحريك السيارة. قد يبقى المؤشر لفترة بضع ثوان إلى نصف دقيقة. إذا تم تشغيل المحرك وتحريك السيارة، سيظل المؤشر قيد التشغيل لفترة من الوقت أكثر.

□ إذا تمت تعبئة خزان AdBlue (اليوريا) عندما كان الخزان فارغاً، انظر "التزود بالوقود" في فصل "البيانات التقنية" وانتظر دقيقتين قبل تشغيل المحرك. تحذير، في حالة انسكاب AdBlue من عنق الخزان، نظف المنطقة جيداً واستمر في التعبئة. اذا تبلور السائل فيمكن إزالته بإسفنجة وماء حار.

الحذر

□ لا تملأ ما بعد المستوى الأقصى: ذلك يمكن أن يسبب تلف الخزان. AdBlue® (اليوريا) يتجمد عند درجة حرارة أقل من 11- درجة مئوية. على الرغم من أن النظام مصمم للعمل بدرجة حراره ادنى من نقطة تجمد اليوريا ينصح بعدم تعبئة الخزان باكثر من المستوى الاقصى لأنه في حالة تجمد AdBlue® فقد يحدث ضرر للنظام. اتبع التعليمات الواردة في هذا الفصل.

□ إذا انسكب AdBlue® على الأسطح المطلية أو الألومنيوم يجب تنظيف المنطقة بالماء واستخدام مادة ماصة لتجميع السائل المنسكب على الأرض على الفور.

لا تحاول تشغيل المحرك إذا تمت إضافة AdBlue® بطريق الخطأ إلى وقود الديزل في خزان الوقود، يمكن أن يتسبب ذلك في أضرار جسيمة للمحرك، اتصل بمركز خدمة معتمد.

لا تقم بإضافة مواد مضافة أو سوائل إلى AdBlue® لأنه قد يحدث ضرر للنظام.

استخدام سائل AdBlue® غير مطابق أو ذا جودة رديئة، يمكن أن يسبب لظهور مؤشرات في عرض لوحة القيادة، راجع موضوع "اضواء تحذير ورسائل"

التحذيرات والرسائل "في الفصل" تعرف على المؤشرات".

□ لا تسكب أبداً AdBlue® في حاوية أخرى:

قد يتلوث.

□ لن يسري الضمان على التلف الناتج لنظام العادم نتيجة لاستخدام المواد المضافة للديزل او تغلغل الماء في الديزل / مياه الصنوبر أو عدم الامتثال للتعليمات.

□ إذا كان AdBlue® (اليوريا) غير متوفر، راجع موضوع "ضوء التحذير والرسائل" في فصل "تعرف على لوحة المؤشرات"، لمزيد من المعلومات ولاستمرار الاستخدام العادي للسيارة.

□ لن يتم تحديث مستوى AdBlue® إذا كانت السيارة متوقفة على منحدر.

□ استهلاك مضاف AdBlue® (اليوريا) يعتمد على ظروف استخدام السيارة ويشار اليه بواسطة ضوء تحذير و / أو رسالة على لوحة الاشارات.

تخزين AdBlue

يعتبر AdBlue منتجاً آمناً بطول فترة صلاحية طويلة. عندما يتم تخزينه في درجات حرارة أقل من 32 درجة مئوية، له فترة صلاحية سنة واحدة على الأقل. اتبع التعليمات الموجودة على العبوة.

⚠️ (80)

⚠️ (271)

(271) أول أكسيد الكربون غاز عادم سام. اتخذ الاحتياطات التالية لتجنب التسمم بأول أكسيد الكربون: تجنب استنشاق غازات العادم. تحتوي على أول أكسيد الكربون وهو غاز عديم اللون والرائحة، مما قد يؤدي إلى الموت. لا تقم أبداً بتشغيل المحرك في أماكن مغلقة، مثل المرآب، ولا تجلس أبداً لفترة طويلة في سيارة متوقفة والمحرك يعمل. إذا كانت السيارة واقفة في مكان مفتوح، والمحرك يعمل لفترة طويلة، قم بضبط نظام التهوية لإدخال الهواء النقي للسيارة. سوف تحمي الصيانة المناسبة من أول أكسيد الكربون. تأكد من فحص نظام العادم في كل مرة تكون السيارة مرفوعة على رافعه. تأكد من إصلاح أي شيء غير عادي بسرعة. حتى يتم تصحيح الوضع قم بقيادة السيارة مع فتح جميع النوافذ.

مهم



(79) استخدام وقود بتركيبة إيثانول أعلى من 10% قد يتسبب في حدوث أعطال بالمحرك، وصعوبات في التشغيل والقيادة، وتآكل المكونات. يمكن أن تسبب هذه التأثيرات أضراراً غير قابلة للإصلاح لسيارتك. (80) اتبع هذه الإرشادات للحفاظ على الأداء الأفضل للسيارة. يحظر القانون استخدام الوقود المحتوي على الرصاص. قد يؤدي استخدام وقود يحتوي على الرصاص إلى إضعاف أداء المحرك ويتسبب في تلف نظام التحكم في غاز العادم. محرك غير مضبوط أو أعطال معينة في الوقود أو الاشتعال يمكن أن تسبب في ارتفاع درجة حرارة المحول المحفز.

(استرات الميثيل للأحماض الدهنية) يتوافق مع معيار EN16734.

تحذير



(265) لا تستخدم الكحول أو البنزين كمادة للخلط مع الوقود، لأنها يمكن أن تكون غير مستقره في ظل ظروف معينة وهناك خطر الانفجار إذا تم خلطها بالديزل. (266) لا تحتفظ أبداً بمواد التدخين المشتعلة داخل أو خارج السيارة، عندما يكون باب فتحة تعبئة الوقود مفتوح أو أثناء التزود بالوقود. (267) لا تقم أبداً بإعادة التزود بالوقود أثناء تشغيل المحرك. (268) لا تقم بإرفاق أي شيء / غطاء لم يزيدو بالسيارة إلى فتحة التعبئة. قد يؤدي استخدام أشياء غير مناسبة لزيادة ضغط الهواء داخل الخزان، وهذه حالة خطيره. (269) قد يحدث حريق إذا تم ضخ الوقود إلى حاوية محمولة داخل السيارة وهناك خطر الإصابة بحروق. ضع دائماً خزانات الوقود المحمولة على الأرض أثناء التعبئة. (270) في حالة ارتفاع درجة حرارة AdBlue داخل الخزان إلى درجة حرارة أعلى من 50 درجة مئوية (على سبيل المثال بسبب التعرض الطويل لاشعاع الشمس المباشر)، AdBlue يمكن أن يتحلل لتكوين بخار الأمونيا. أبخرة الأمونيا لها رائحة قوية يمكن الشعور بها عندما تفتح غطاء حاوية AdBlue، لذا كن حذراً كي لا تستنشق أبخرة الأمونيا الخارجة من فتحة التعبئة. ولكن بهذا التركيز، تكون أبخرة الأمونيا غير ضارة وخطيرة على الصحة.

الوقود - تحديد التوافق تحتوي السيارة على رمز رسومي لمعلومات المستهلك وفقاً لمعيار EN16942

الرموز الموضحة أدناه مفيدة لتزويد السيارة بالوقود المناسب. قبل التزود بالوقود، تحقق من الرموز (إذا وجد) بالقسم الداخلي من باب فتحة التزود بالوقود وقارنها بالرموز التي على مضخة الوقود (إذا وجد).
رموز لمحركات الديزل

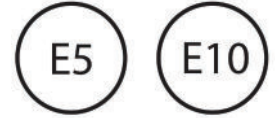

E5: وقود خال من الرصاص يحتوي على ما يصل إلى 2.7% نسبة الأوكسجين وأقصى قدر 5% (V / V) الإيثانول ومتوافق مع معيار EN228.
E10: وقود خال من الرصاص يحتوي على نسبة تصل إلى 3.7% نسبة الأوكسجين ومقدار أقصى 10% (V / V) الإيثانول ومتوافق مع معيار EN228.
رموز لمحركات الديزل



B7: ديزل يحتوي على 7% (V / V) من FAME (استرات الميثيل للأحماض الدهنية) يتوافق مع معيار EN590.
B10: ديزل يحتوي على 10% (V / V) من FAME

مضاف AdBlue (يوريا) لنظام عادم ديزل

(لنماذج الديزل فقط)

السيارة مزودة بنظام حقن AdBlue® (يوريا) والمحول المحفز الانتقائي (SCR)، لتلبية معايير الانبعاثات. هذه الانظمة تضمن الامتثال لمتطلبات انظمة الانبعاث من محركات الديزل، وفي نفس الوقت تعد بتوفير الوقود، وعزم الدوران ومعالجة للطاقة بشكل محسن. للرسائل وتحذيرات النظام، تصفح موضوع "ضوء التحذير والرسائل" في فصل "تعرف على لوحة الاشارات".

يعتبر AdBlue® منتجًا آمنًا بطول فترة صلاحية طويلة. عندما يتم تخزينه في درجات حرارة أقل من 32 درجة مئوية، له فترة صلاحية سنة واحدة على الأقل.

لمعلومات اضافيه عن AdBlue® انظر موضوع "السوائل ومواد التشحيم" في فصل "الخصائص التقنية".

المركبة مزودة بنظام تدفئة أوتوماتيكي ل AdBlue® (اليوريا)، لتمكين النظام من العمل بشكل سليم بعد تشغيل المحرك A عند درجة حرارة أقل من 11- درجة مئوية.

يتجمد سائل AdBlue® (اليوريا) عند درجات حرارة أقل من 11- درجة مئوية.

إذا شعرت رائحة نيران قوية أو دخان خفيف، قد يكون المحرك غي مضبوط أو قد يكون هناك خلل في المحرك ويجب عليك إصلاحه على الفور. توجهلخدمه بمركز خدمة معتمد من قبل سملت م.ض.

لا ينصح باستخدام إضافات الوقود التي تباع حاليًا كمحسّنات أوكتان. تحتوي معظم هذه المنتجات على تركيزات عالية من الميثانول.

تلف نظام الوقود أو مشاكل في أداء السيارة ناتج عن استخدام مواد مضافة للوقود من هذا النوع ليست من مسؤولية الشركة المصنعة وقد لا تتم تغطيتها كجزء من الضمان المحدود لسيارة جديدة.

6. تعليمات لحالة الطوارئ

أضواء التحذير للطوارئ

المصابيح (المفتاح (الشكل 121) لتشغيل / أطفاء

عندما تكون أضواء تحذير الطوارئ مضاءة، مؤشرات الاتجاه وميض. تحذير / أضواء التحذير في حالات الطوارئ تمليه قوانين المرور في البلد التي تقود فيها. تأكد من استيفاء متطلبات القانون.



عندما تحتاج إلى مغادرة سيارتك للاتصال لطب مساعدة، سوف تستمر وامضات الطوارئ في العمل كذلك بعد نقل مفتاح الإشعال إلى وضع الإيقاف OFF. ملاحظة عند الاستخدام لفترات طويلة، وامضات الطوارئ يمكن ان تؤدي الى فراغ البطارية. **فرملة الطوارئ** تضيء أضواء تحذير الطوارئ بشكل تلقائي أثناء الفرملة الطارئة.

وكذلك مصابيح مؤشرات الاتجاه ← - | → بلوحة القيادة.

تتطفئ المصابيح الأمامية تلقائيًا في نهاية حالة الطوارئ.

تشغيل الطوارئ بكوابل مساعده

إذا كانت البطارية فارغة، يمكنك تشغيل المحرك عن طريق توصيل الكابلات ببطارية سياره اخرى أو بطارية مساعده. في جميع الحالات، يجب أن تكون البطارية المساعده بنفس القوه أو أعلى بقليل من البطارية المفرغة. قد يكون التشغيل بالكابلات المساعده أمرًا خطيرًا إذا لم يتم بشكل صحيح.

اتبع التعليمات الواردة في هذا الفصل.

تحذيرات (316) (317) (318) (319) (320) (321) (322) (323) (324) (325) (326) (327) (328) (329) (330) (331) (332) (333) (334) (335) (336) (337) (338) (339) (340) (341) (342) (343) (344) (345) (346) (347) (348) (349) (350) (351) (352) (353) (354) (355) (356) (357) (358) (359) (360) (361) (362) (363) (364) (365) (366) (367) (368) (369) (370) (371) (372) (373) (374) (375) (376) (377) (378) (379) (380) (381) (382) (383) (384) (385) (386) (387) (388)

تحذيرات

عند استخدام بطارية مساعده، اتبع تعليمات الاستعمال والسلامة للشركة المصنعة للبطارية. لا تستخدم بطارية أو مصدر آخر مع قدره أكبر من 12 فولت: البطاريه، محول الاشعال، المولد ونظام الكهرباء قد تتضرر.

لا تحاول تشغيل المحرك إذا كانت البطارية متجمده. قد تنكسر البطارية وتنفجر.

الاستعدادات للتشغيل بالكابلات المساعده

البطارية في سيارتك موجوده في الأمام بحجرة المحرك، خلف مجموعة المصابيح الرئيسي الكهربي.

تحذير القطب الموجب (+) للبطارية محمي بغطاء واقى. ارفع الغطاء للوصول إلى القطب الموجب

اتبع هذه الخطوات:

□ استخدم فرامل الانتظار، حرك علبه التروس الأوتوماتيكيه مع القابض المزدوج لوضع P (وقوف) أو علبه التروس اليدويه لوضع حيادي ودور مفتاح التشغيل لوضع OFF.

□ قم بإيقاف تشغيل جميع مستهلكي الطاقة في السيارة.

□ إذا كنت تستخدم سياره أخرى للتشغيل باستخدام الكابلات المساعده، قم بإيقاف السيارة على بعد يسمح بتوصيل الكوابل المساعده، شغل فرامل الوقوف وتأكد من تحريك مفتاح الإشعال لوضع مطفئ.

(320) ⚠

التحذير للتشغيل بواسطة الكوابل

المساعده

(321) ⚠

توصيل الكوابل

شغل السيارة بكابلات مساعده على النحو التالي:

□ قم بتوصيل أحد طرفي الكابل الموجب (+) إلى القطب الموجب (+) للبطارية الفارغة.

□ قم بتوصيل الطرف الآخر من الكابل المساعد الموجب (+) للقطب الموجب (+) للبطارية المساعده.

□ قم بتوصيل أحد طرفي الكابل السالب (-) إلى القطب السالب (-) للبطارية المساعده.

□ قم بتوصيل الطرف الآخر من الكابل السالب (-) إلى نقطة التاريس ⚡ (الجزء المعدني المرئي في محرك السيارة مع البطارية الفارغة)، بعيد عن البطارية ونظام حقن الوقود.

شغل محرك السيارة المساعدة، ودعه يعمل لبضع دقائق بسرعة حياضه. شغل محرك السيارة بطارية فارغة.

⚠️ (322)

فصل الكابلات

بعد تشغيل المحرك، افصل الكابلات المساعدة بالترتيب التالي:

❑ افضل الطرف السالب (-) للكابل المساعد من

نقطة التاريز في المحرك (-) من البطارية الفارغة.

❑ افضل الطرف الآخر من الكابل المساعد السليبي

(-) من القطب السالب (-) للبطارية المساعدة.

افصل الطرف الموجب (+) للكابل المساعد من القطب

الموجب (+) للبطارية المساعدة.

❑ افضل الطرف الآخر من الكابل المساعد الموجب

(+) من القطب الموجب (+) للبطارية الفارغة. إذا

كنت بحاجة إلى بدء تشغيل المحرك بالكابلات

المساعدة في كثير من الأحيان، يوصى بالاتصال بمركز

خدمة معتمدة من قبل شركة سملت م.ض. لفحص

البطارية ونظام الشحن.

⚠️ (89)

تحذير



⚠️ (316) لا تقترب من مروحة المبرد: المروحة الكهربائيه قد تبدأ في العمل. هناك خطر الإصابات. الأوشحة، وربطات العنق وغيرها من الملابس الفضفاضة قد تعلق في الأجزاء المتحركة.

⚠️ (317) قم بإزالة الأشياء المعدنية (خواتم، ساعات، أساور، وما إلى ذلك) والتي قد تؤدي إلى حدوث تلامس كهربائي وتسبب إصابات خطيرة.

⚠️ (318) تحتوي البطاريات على حامض قد يسبب حروق بالجلد أو العين. تنتج البطاريات الهيدروجين، مادمه شديدة الاشتعال والانفجار. لذلك، ابعده عن البطارية النار أو معدات يمكن أن تسبب شرارة.

⚠️ (319) لا تحاول التشغيل بالكابلات المساعدة بطارية متجمده. قد ينكسر أو تنفجر أثناء التشغيل.

⚠️ (320) لا تسمح للمركبات أن تلمس بعضها البعض لأن هذا قد يؤدي إلى التأريض، والذي قد ينتهي بإصابة الناس في المنطقة.

⚠️ (321) إذا لم يتم تنفيذ عملية التشغيل بطريقة صحيحة، يمكن أن تحدث إصابات خطيرة للناس أو تلف للممتلكات نتيجة انفجار البطارية.

⚠️ (322) لا تقم بتوصيل الكابل بالقطب السالب (-) من البطارية الفارغة. الشرارة التي سوف تتولد قد تسبب انفجار البطارية وما يترتب عليه من أضرار جسيمة. استخدم فقط نقطة التاريز الخاصة. لا تستخدم أي جزء معدني مكشوف آخر.

مهم



⚠️ (87) لا تستخدم مجموعة أدوات التشغيل المحمولة أو مصدر جهد أعلى من 12 فولت، وإلا فقد يحدث تلف للبطارية، أو المولد أو النظام الكهربائي.

⚠️ (88) لا تستخدم أبداً شاحن بطارية سريع لتشغيل الطوارئ، لأنه قد يسبب أضرار للنظام الإلكتروني لسيارتك، على وجه الخصوص إلى وحدات التحكم في الإشعال وإمدادات الوقود.

⚠️ (89) الأجهزة المتصلة بالمقابس الكهربائيه للسياره تستهلك الكهرباء من بطارية السيارة حتى في حالة عدم استخدامها (على سبيل المثال، الهواتف المحمولة، إلخ). إذا بقيت موصولة لفترة طويلة عندما يكون المحرك لا يعمل، قد يتسبب في تفريغ البطارية، لتقصير فترة خدمته و / أو عدم قدرته تشغيل المحرك

تحرير منتقي الغيارات بعلبة التروس الأوتوماتيكية مع قابض مزدوج

إذا كنت غير قادر على تحريك علبه التروس من الوضع P، اعمل ما يلي:

❑ أوقف تشغيل المحرك.

❑ ادمج فرامل الانتظار الكهربائيه.

❑ اعمل بحذر من النقطة التي يشير إليها السهم،

ارفع الغطاء الى اعلى.



157

5520413D

❑ اضغط على دواسه الفرامل بالكامل وثبتها في هذه الحالة.

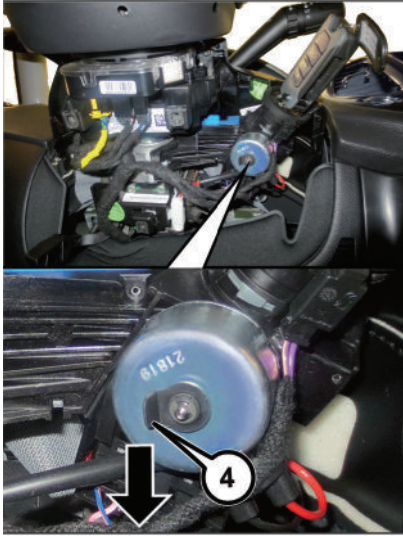

161 55204600

❑ بعد إزالة المفتاح، قم بتركيب الغطاء السفلي (3) (شكل 160)، تأكد من اقفاله بشكل جيد. اربط براغي التثبيت (2).

مهم



❑ يوصى بالاتصال بمركز خدمة معتمد من قبل شركة سملت م.ض. لإجراء إعادة التركيب. إذا كنت ترغب في الاستمرار مفردك، عليك أن الاهتمام بشكل خاص باقفال مشابك التثبيت. خلاف ذلك، قد تسمع ضوضاء بسبب التثبيت غير السليم للغطاء السفلي مع الغطاء العلوي.

❑ افتح براغي التركيب (2) الشكل 160 للغطاء السفلي (3) باستخدام مفتاح (1) شكل 159 (الموجود في ملف مع مستندات السيارة).

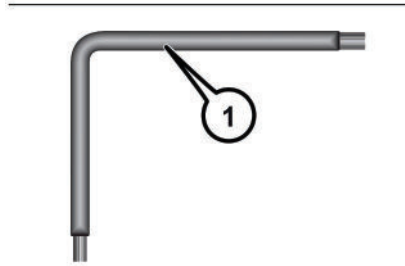

159 55204590

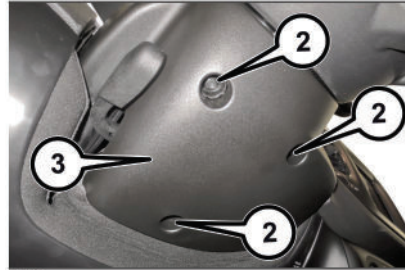

160 55204160

❑ قم بإزالة الغلاف السفلي لعمود عجلة القيادة. (3) بواسطة تحريره من قاعدته.
❑ اسحب اللسان (4)، الشكل 161، الى أسفل بيد واحده وباليدين الأخرى الى الخارج لإزالته.

❑ أدخل المفك المزود بشكل رأسي في فتحة التحرير في الزاوية اليمنى الخلفية لوحدة علبه التروس (الشكل 158) واضغط مقبض التحرير الى اسفل.

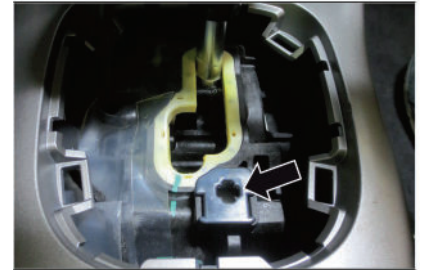

158 55204140

❑ انقل ذراع اختيار التروس إلى وضع التباطؤ
❑ أعد تثبيت غطاء محدد التروس.
❑ شغل المحرك.

❑ إزالة مفتاح الإشعال في حالة طوارئ (90)

يمكن إزالة المفتاح من محول الإشعال (النماذج التي تحتوي على مفتاح بدون جهاز تحكم عن بعد)، فقط إذا كان ذراع التروس في وضع الوقوف P. إذا كانت بطارية السيارة فارغة وكان المفتاح بداخل محول الإشعال، سيتم اقفال المفتاح في مكانه. لإزالته يدويًا، اتبع الخطوات التالية:
❑ أوقف السيارة في مكان آمن، ادمج غيار واستخدم فرامل الوقوف الكهربائية.

تخليص السيارة

إذا علقت سيارتك في الوحل أو الرمال أو الثلج، يمكنك تخليصها أحياناً عن طريق تحريكها الى الامام والخلف. أدر عجلة القيادة يميناً ويساراً لتنظيف المنطقة المحيطة بالعجلات الأمامية.

في السيارات المجهزة بعلبة تروس أوتوماتيكية مع قابض مزدوج، اضغط مع الاستمرار على زر اقفال منتقي الغيارات.

بعد ذلك، انقل ذراع اختيار الغيارات بين الوضع D (القيادة) والوضع R (السفر الى الخلف) (السيارات ذات علبة تروس أوتوماتيكية ذات القابض المزدوج) أو غيار ثاني (سيارات مع علبة تروس يدويه) والضغط في نفس الوقت على دواسة التسارع.

ملاحظة على المركبات المزودة بعلبة تروس اوتوماتيكية مع قابض مزدوج، يمكن القيام بالتحول بين وضع السفر للامام والسفر الى الخلف إذا كانت سرعة السيارة 8 كم / ساعة أو أقل. عندما تكون علبة التروس في وضع حيادي (N) لأكثر من ثابنتين، يجب الضغط على دواسة الفرامل لدمج وضع D (وضع القيادة) أو R (السفر الى الخلف).
اضغط دواسة التسارع باخف ما يمكن، للحفاظ على الحركة ذهاباً وإياباً دون التسبب في دوران العجلات أو تسريع السيارة.

(323) ⚠️

ملاحظة اضغط على مفتاح  (إذا لزم الأمر)، لتحريرك نظام التحكم في الثبات الإلكتروني (ESC) إلى الوضع "المتقطع جزئياً"، قبل التحرك ذهاباً وإياباً بالسيارة.

124

لمزيد من المعلومات، راجع "التحكم في الفرامل الإلكترونية" في فصل "السلامة".

بعد تحرير السيارة، اضغط على الزر مرة أخرى لتشغيل وضع ESC مرة أخرى.

(91) ⚠️

تحذير



(323) قد يكون الدوران السريع للعجلات خطير. القوى التي تتولد بسرعات مفرطة للعجل، قد تسبب الضرر، أو حتى ضرر للمحور أو الإطارات. قد ينفجر الإطار ويصيب شخص.

لا تقم بإدارة العجلات بسرعات أعلى من 48 كم / ساعة، أو لأكثر من 30 ثانية متتالية دون توقف بينما السيارة عالقة ولا تسمح لأي شخص ان يقف بالقرب من عجل يدور، بأي سرعة.

مهم



(91) تسارع المحرك أو دوران العجلات بسرعات عالية، يمكن أن يسبب ارتفاع درجة حرارة علبة التروس و تعطلها. يمكن منع ذلك بتشغيل السيارة بوضع علبة التروس في وضع حيادي لمدة دقيقة واحدة على الأقل بعد كل خمسة دورات من الحركة إلى الأمام والخلف. هذا سوف يقلل من ارتفاع درجة الحرارة وخطر الإصابة وخلص في دواسة القابض وعلبة التروس أثناء محاولات متكرره لتخليص السيارة. عندما تتحرك السيارة إلى الأمام والخلف للتخليص بالنقل بين وضع السفر / الغيار الثاني والغيار الى الخلف لا تقم بإدارة العجلات بسرعات أعلى من 24 كم / ساعة، وإلا قد يحدث ضرر لنظام الدفع.

امكانية الجر	عجلات مرفوعه عن الارض	وضع الجر
ممنوع	بدون	جر على الارض
ممنوع	خلفيه	عجلات مرفوعه او عربة جر
مسموح	اماميه	
الطريقه الافضل	جميعها	مسطح جر



162

55204550

وسائل الامان باستخدام حلقة الجر
(97 98 99 100 101) ⚠️
لاصقة تحذير حلقة الجر

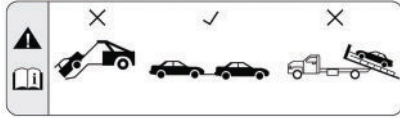

163

0614050352

تركيب حلقة الجر الأمامية
(324 325 326 327 328) ⚠️

نقطة اتصال حلقة الجر الأمامية خلف غطاء المصد
الأمامي (الشكل 164). لتركيب حلقة الجر، افتح

⚠️ (92 93 94 95)

مُادَج مع دخول وتشغيل بدون مفتاح

كن حذرًا بشكل خاص عند جر السيارة عندما يكون مفتاح الإشعال في وضع إيقاف التشغيل OFF. الطريقة الوحيدة المسموح بها لجر مركبة بدون مفتاح جهاز التحكم عن بعد هو استخدام شاحنة سطح.

تعد معدات الجر المناسبة ضرورية لمنع إلحاق الضرر بسيارتك.

مُادَج مع مفتاح

توصي الشركة المصنعة بنقل سيارتك على سطح بحيث لا تلامس جميع العجلات الأربع الأرض. إذا لم يكن سطح الجر متوفر، يكون الجر إلزاميًا لهذه السيارة دون ان تلامس العجلات الأربع الأرض (باستخدام عربة جر أو معدات لرفع العجل عندما تكون العجلات الأمامية مرفوعة. تأكد من تحرير فرامل الانتظار الكهربائية وبقائها محرره اثناء الجر. لا حاجة لتحرير فرامل الوقوف الكهربائية عندما تكون الأربعة عجلات لا تلمس الأرض. ⚠️ (96)

تركيب حلقة جر

سيارتك مزودة بحلقة جر (الشكل 162) والتي يمكن استخدامها لتحرير السيارة المعطلة. عند استخدام حلقة الجر، تأكد من الامتثال لتعليمات "وسائل الامان باستخدام حلقة الجر" في هذا الفصل.

ملاحظات:

□ يجب التأكد من أنه تم تعطيل وظيفة التشغيل الأوتوماتيكية لفرامل الوقوف قبل جر مجرور، لتجنب التشغيل غير المقصود لفرامل الانتظار الكهربائية. وظيفة التشغيل التلقائي لفرامل الوقوف يمكن ان تشغل او تعطل بواسطة الوظائف التي يمكن للمستخدم تحديدها من خلال إعدادات النظام Uconnect™.

□ في السيارات ذات البطارية الفارغة، أو التي بها عطل في النظام الكهربائي عندما تعمل فرامل الوقوف الكهربائي (EPB)، ستحتاج إلى عربة جر أو رافعه لرفع العجلات الخلفية عن الأرض عند نقل السيارة لمستطح جر.

إذا كان حازه لتشغيل كماليات اثناء الجر (مساحات، اذابه الجليد، الخ) انقل مفتاح التشغيل الى وضع RUN.

لاحظ أن وظيفة SafeHold ستنشط فرامل الوقوف الكهربائي بمجرد فتح باب السائق (إذا كانت البطارية موصولة، مفتاح الإشعال بوضع RUN، يكون ناقل الحركة الأوتوماتيكي مع القابض المزدوج في الوضع P (وقوف) ودواسة فرامل محرره.

إذا كنت تسحب سيارة ومفتاح الإشعال بوضع RUN، يجب عليك تعطيل الفرامل الوقوف الكهربائي يدويًا في كل مره يفتح باب السائق، بواسطة الضغط على دواسة الفرامل ثم تحرير فرامل الوقوف الكهربائية.

إذا كانت بطارية السيارة فارغة، تصفح موضوع "تجاوز منتقي الغيارات" في هذا الفصل، للحصول على إرشادات حول تحريك ذراع اختيار الغيارات خارج موضع P (وقوف) في ناقل حركة أوتوماتيكي مع قابض مزدوج من اجل الجر.

126

الغطاء باستخدام مفتاح السيارة بمفك براغي صغير وأدخل حلقة الجر في نقطة الاتصال. أدخل الجزء المسطح من مقبض الرافعة في حلقة الجر وشد الحلقة، لمزيد من المعلومات، راجع "تغيير العجلات" في هذا الفصل. يجب أن تكون حلقة الجر ان تكون بالكامل في قاعدة الاتصال التي تمر في الجزء السفلي من المصد الأمامي. لا تحرك السيارة إذا كانت حلقة الجر غير موجوده بالكامل في قاعدة الاتصال.



164

55204300

تركيب حلقة قطر خلفية

نقطة توصيل حلقة الجر الخلفية تقع على الجانب الأيمن من المصد الخلفي (الشكل 165). لتركيب حلقة الجر افتح الغطاء باستخدام مفتاح السيارة أو مفك براغي صغير وأدخل حلقة الجر في نقطة الاتصال. يجب أن يتم ادخال حلقة الجر بالكامل في قاعدة الوصل التي تمر بالقسم السفلي من المصد الخلفي. لا تحرك السيارة إذا كانت حلقة الجر غير موجوده بالكامل في قاعدة الاتصال.



165

55204310

السيارات المجهزة بمفتاح تحكم عن بعد مع مفتاح السيارة

انقل مفتاح الإشعال إلى وضع RUN ثم إلى وضع OFF دون إزالته. ستؤدي إزالة المفتاح إلى اقفال تلقائي لعجلة القيادة. انقل علبة التروس إلى وضع حيادي. المركبات المجهزة بوظيفة الدخول بدون مفتاح Enter-N-Go

قم بنقل مفتاح الإشعال إلى وضع RUN، وثم إلى وضع OFF دون فتح الباب.

عند الجر يجب أن تضع في اعتبارك أنه لا توجد مساعدة لقوة الكبح والقوة الكهروميكانيكية، تحتاج إلى استخدام قوة أكبر أثناء الضغط على الفرامل والقيام بأعمال التوجيه.

⚠️ (329) (330) ⚠️ (102)

تحذير



324) حافظ على البعد بين السيارة الجاره والمجروره باستخدام حلقة الجر.

325) لا تستخدم سلسله مع حلقة الجر. السلاسل يمكن أن تنكسر وتسبب إصابة خطيرة أو مميتة. 326) لا تستخدم الشريط مع حلقة الجر. قد ينفصل الشريط، ويسبب إصابات خطيرة. 327) استخدام حلقة الجر بشكل غير صحيح يسبب كسر قطع معينه وهذا سيؤدي إلى إصابة شديدة أو قاتلة. 328) أنظمة تعزيز الفرامل ونظام التوجيه المعزز لا تعمل عند جر السيارة. لذلك سوف تضطر إلى تشغيل قوة أكبر على دواسة الفرامل وعجلة القيادة. لا تستخدم الكابلات المرنة عند الجر وتجنب الحركات الحادة. لا تقم بتشغيل المحرك أثناء جر السيارة. قم بتنظيف فتحة البرغي في القاعده قبل شد الحلقة. تأكد من إحكام الحلقة تمامًا قبل جر السيارة. 329) لا تستخدم سلسله لتحرير مركبة عالقته. يمكن أن تنكسر السلاسل وتسبب إصابة شديدة أو قاتلة. 330) ابتعد عن السيارة أثناء جرها باستخدام خطاف الجر. يمكن لأشرطة الجر ان تتحرر وتسبب إصابة خطيرة.

مهم



92) لا تستخدم معدات من نوع التعليق أثناء الجر. قد يحدث ضرر للسيارة. 93) عند تأمين السيارة على سطح شاحنة، لا تثبت مكونات بأجهزة التعليق الأماميه أو الخلفيه. قد يحدث تلف للسيارة بسبب الجر غير الصحيح.

- 94) تأكد من تحرير فرامل الوقوف الكهربائية وبقائها محرره اثناء الجر.
- 95) لا تستخدم قضيب جر متصل بممتص الصدمات لسيارتك. قد يتضرر المصدر.
- 96) جر السيارة بشكل مخالف للتعليمات أعلاه، يمكن ان يسبب أضرار جسيمة لعلبة التروس. الضرر الذي يحدث نتيجة جر غير صحيح غير مغطى بضمان السيارة الجديدة.
- 97) يجب استخدام حلقة الجر فقط في حالة طوارئ. على جانب الطريق، وحسب قوانين السير (قضيب صلب)، لتحريك السيارة وتحضيرها للجر او للنقل على شاحنة جر.
- 98) لا تستخدم حلقة الجر لتحريك السيارة على جانب الطريق أو إلى مكان يوجد فيه عقبات. لا تستخدم حلقة الجر للتوصيل بشاحنة أو للجر على طريق سريع.
- 100) لا تستخدم حلقة الجر لتحرير سيارة عالقة. لمزيد من المعلومات، تصفح فصل "تخليص السيارة".
- 101) للحصول على إرشادات مفصلة، انظر فصل "جر سيارة معطلة". قد يحدث تلف للسيارة إذا لم يحدث ذلك اتبع هذه التعليمات.
- 102) يجب استخدام خطاف الجر فقط في حالات الطوارئ لتخليص سياره عالقة. لا تستخدم خطاف الجر للتوصيل بشاحنة جر أو عربة جر على الطريق السريع. قد تتلف السيارة.

جر السيارة



تحذيرات

⚠️ (272) (273)

لجر مجرور، يجب تركيب جهاز جر معتمد ونظام كهربائي مناسب في السيارة. إذا كنت ترغب في تثبيت جهاز الجر بعد الشراء، اتصل بأخصائي. إذا لزم الأمر، قم بتركيب مرايا خاصة / أو إضافية، وفقاً لقوانين ولأنظمة المرور سارية المفعول. تذكر أن جر مجرور يقلل من قدرات الصعود على المنحدرات الشديدة، يزيد من مسافة وقت التوقف كما ويزيد من وقت اجتياز سياره اخرى حسب الوزن الكلي للمجورور. عند النزول في المنحدر، انقل لغيرا منخفض بدلا من الكبح بشكل مستمر. وزن المجرور المربوط بالسيارة يقلل من الوزن الذي يمكن تحميله عليها بنفس القيمة العديده. احرص على عدم تجاوز وزن الجر الإجمالي المسموح به (المشار إليه في وثائق ترخيص السيارة)، يجب أن تأخذ في الاعتبار وزن الجر عند التحميل الكامل بما في ذلك الملحقات والأمتعة. حافظ على حدود السرعة الخاصة لجر السيارات، في البلد الذي تسافر فيه. لا تتجاوز السرعة القصوى 100 كم / ساعة.

توصيل كابل الأمان

قوانين الكبح الأوروبية لمجرور مع فرامل حتى 3500 كغم تتطلب توصيله بجهاز أو سلسلة اتصال إضافية للأمان.

المكان الموصى به لتوصيل كابل الأمان لمجرور عادي شق موجودة على جانب قاعدة خطاف الجر.

مع نقطة اتصال

□ لخطافات جر التي يمكن ازالتها، مرر الكابل من خلال نقطة الاتصال واربطه مرة أخرى بنفسه بلفه بشكل حلقة أو توصيل المشبك مباشرة بنقطة الاتصال (الشكل 116).

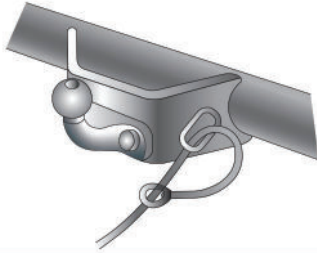

116

55203380

لخطاف جر ثابت، قم بتركيب المشبك مباشرة إلى النقطة المحددة. هذا الخيار أمر لا بد من أن يكون معتمد صراحة من قبل الشركة المصنعة للمجرور، لأن المشبك قد لا يكون قوي بما فيه الكفاية للاستخدام بهذه الطريقة (الشكل 117).



117

55203390

بدون نقطة اتصال

□ بالنسبة للخطاف الذي يمكن ازالته، يجب لامتنال لتعليقات المصنع أو المورد. □ على تفاحة جر ثابتة، اربط الكابل حول عنق تفاحة الجر (الشكل 118 - الشكل 119).

تحذير



272) لن يتحكم نظام ABS في السيارة بنظام فرملة المجرور. قد يحذر على طرق سلسلة.
273) لا تقم بإجراء تغييرات على نظام الكبح للسيارة، للتحكم في فرامل المجرور. نظام الكبح للمجرور يجب ان يكون مستقل بالكامل عن النظام الهيدروليكي للسيارة.

❑ البكرة موجوده في وضع التوقف على الخطاف (بدون فتحة).

❑ القفل مغلق وتم إزالة المفتاح. لا يمكن الآن تحريك البكرة.

❑ خطاف الجر مزود بتفاحة جر متصله جيداً إلى أنبوب القاعده.

تحقق بواسطة تحريكه باليد.

كرر إجراء التركيب إذا لم يتم استيفاء الشروط الأربعة. حتى لو لم يتم استيفاء شرط واحد فقط، لا تستخدم **خطاف الجر** لأنه يوجد خطر وقوع حادث. يوصى بالاتصال بمركز خدمة معتمد من قبل شركة سملت م.ض.

يمكن تركيب / فك خطاف الجر مع التفاحه دون الحاجة إلى أدوات خاصة.

تحذير لا تستخدم أدوات السيارة أو أدوات العمل، خلاف ذلك قد تحدث أضرار للنظام.

تحذير لا تحرر خطاف الجر أبداً إذا كان مجرور متصل بالسياره او حاملة بضائع.

تحذير عند القيادة بدون مجرور (أو بدون جر حاملة بضائع) متصل. يجب إزالة تفاحة الجر ووضع الغطاء على أنبوب قاعدة التركيب. هذا صحيح بشكل خاص إذا كان خطاف الجر يخفي لوحة الترخيص أو المصابيح.

إذا قمت بتوصيل الكابل بهذه الطريقة، استخدم في حلقة واحدة فقط.

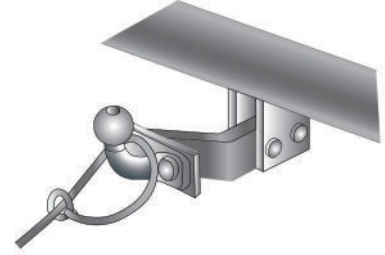

118

5520350D



119

5520351D

تركيب خطاف الجر

تعليمات لاستعمال خطاف الجر القابل للإزالة مع تفاحة جر.

تحذير تحقق من النقاط التالية للتأكد من الاقفل المناسب لتفاحة الجر القابله للازاله قبل كل سفره: تتم محاذاة العلامة الخضراء على البكرة مع المنطقة الخضراء في تفاحة الجر.

خطاف جر قابل للازالة مع تفاحة جر

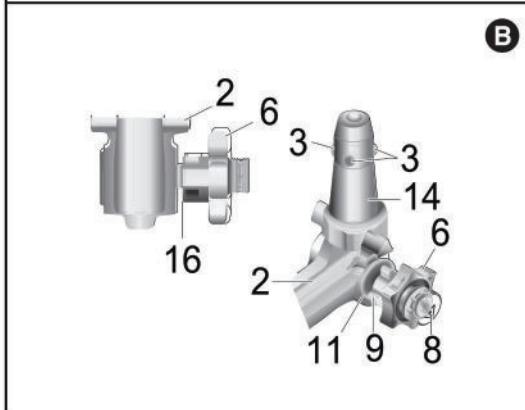
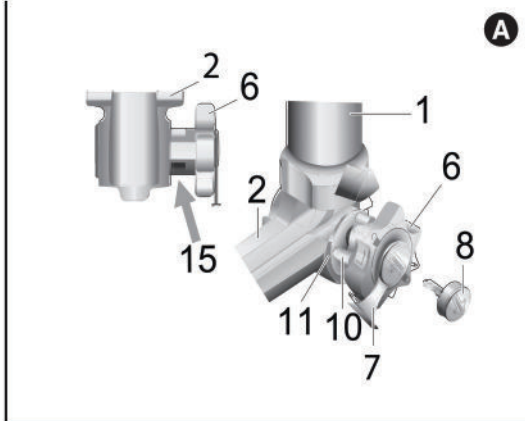
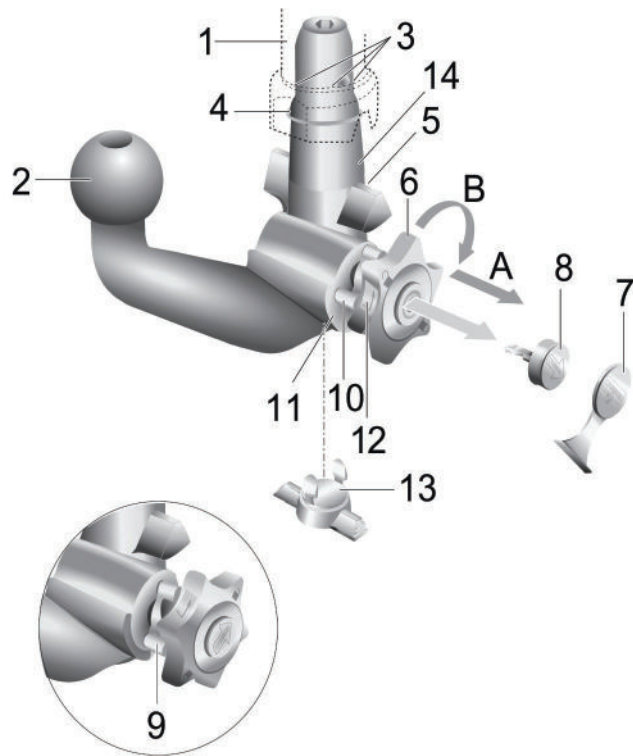

قائه توضيحيه

- 1- قاعدة التركيب
- 2- تفاحة الجر
- 3- أقفال خطاف الجر
- 4 - تحرير خطاف الجر
- 5 - مقبض التحرير
- 6 - بكرة الشد
- 7 - غطاء
- 8 - مفتاح
- 9- علامة حمراء (بكرة)
- 10- علامة خضراء (بكرة)
- 11 - علامة خضراء (خطاف جر)
- 12 - اشاره (وحدة تحكم التحرير)
- 13 - غطاء الإغلاق
- 14 - دبوس الدمج
- 15 - لا توجد مسافة بين 2 و 6.
- 16 - بعد حوالي 5 ملم

بعد حوالي 5 ملم

A: وضع مقفل (القيادة)

B: وضع التحرير (إزالة)

تركيب خطاف جر مع تفاحة

قم بإزالة الغطاء من قاعدة التركيب. خطاف الجر موجود، عادة بوضع التحرير في صندوق الامتعه. تستطيع أن ترى هذا، لانه توجد مسافة بين البكرة وخطاف الجر 5 مم تقريباً (انظر الرسم التوضيحي) وباستخدام العلامات الحمراء للبكرة التي تشير مباشرة إلى العلامة الخضراء على خطاف القطر. لاحظ أنه من الممكن القيام بتركيب خطاف القطر في ظل هذه الظروف فقط.

إذا تم تحرير آلية قفل خطاف الجر قبل التركيب، أو في أي وقت آخر، وخطاف الجر بوضع مقفل، يجب تحريره مرة أخرى.

يمكن ملاحظة الوضع المغلق بسهولة بواسطة محاذاة

العلامة الخضراء مع العلامة الخضراء على خطاف

الجر، ولا توجد مسافة بين البكرة في وضع التوقف

لخطاف الجر (انظر الشكل). اتبع هذه الخطوات

لتحرير نظام الاقفال:

□ أدخل المفتاح وافتح القفل، قم باخراج بكرة الشد

ودورها باتجاه السهم (A) (شكل 120).

□ ثم قم بالتدوير في اتجاه السهم (B) حتى

تتوقف.

تم تحرير خطاف الجر وبعد اخراج البكرة، آلية

الاقفال تبقى بوضع التحرير حتى بعد إزالة البكرة.

قم بتركيب خطاف الجر في قاعدة التركيب جنباً إلى

جنب مع دبوس التثبيت. ادخلها من الأسفل

وادفع الى اعلى: يتم قفل الآلية تلقائياً.

من المهم أن تتأكد دائماً من أن يديك بعيدتان

عن البكرة لأنها تدور أثناء عملية الاقفال.

أغلق القفل وقم بإزالة المفتاح. لا يمكن إزالة المفتاح

إذا كان القفل محرر. بعد ذلك، أغلق غطاء حماية

القفل.

إزالة خطاف الجر

اتبع هذه الخطوات:

□ قم بإزالة الغطاء الواقي من القفل وضعه مع

مشبك المفتاح. افتح القفل باستخدام المفتاح.

□ امسك تفاحة الجر بقوة، قم بإزالة البكرة باتجاه

السهم (A) (الشكل 120) ثم قم بتدويره في اتجاه

السهم (B) حتى يتوقف، من أجل التحرير لوضع

غير مقفل. بعد ذلك، قم بإزالة خطاف الجر من

قاعدة التركيب.

يمكن الآن إزالة البرغي (سيتوقف تلقائياً بوضع

محرر).

قم بتخزين تفاحة الجر في صندوق الامتعه،

لحمايته من الأوساخ و / أو تلف من أشياء اخرى في

صندوق الامتعه.

□ أخيراً قم بتثبيت الغطاء على حامل التثبيت.

تحذيرات

يجب إصلاح قضيب القطر القابل للإزالة في مركز

خدمه معتمد من قبل شركة سملت م.ض. فقط.

تحذير اتصل بمركز خدمة معتمد من قبل شركة

سملت م.ض. من أجل تركيب خطاف الجر.

متطلبات القطر

لتحسين بدأ تشغيل وتجربة مكونات نظام

الدفع لسياره جديدة، يجب اتباع التعليمات

الآتيه:

(81 ⚠)

قم بإجراء الصيانة المذكورة في الفصل "خدمات

الصيانة الدورية". للاستفسار

□ تذكر إعادة توصيله عند الابتعاد عن الماء.

نصائح للجر

قبل البدء بالسفر، تدرّب بجولة، وتوقف وسافر إلى الخلف مع مجرور في منطقة لا يوجد بها حركة مرور كبيرة للسيارات.

خلل في علبة التروس الأوتوماتيكية مع القابض المزدوج

عند الجر ادمج إلى وضع D (القيادة).

علبة التروس تشمل وظيفة التي تمنع نقل غيارات بشكل متكرر أثناء الجر.

التحكم بالسرعة الثابته

(إذا وجد)

□ لا تستخدمها على الطرق الجبلية أو عند حمل الأحمال الثقيلة.

□ عند استخدام مثبت السرعة، إذا كانت السرعة تنخفض إلى أكثر من 16 كم / ساعة، أوقفها حتى يمكن العودة إلى سرعة الانطلاق.

□ استخدم مثبت السرعة على طريق معبد مع حمل أمتعة خفيفة للحصول على استهلاك الوقود الأمثل.

نظام التبريد

لتقليل فرصة ازدياد حرارة المحرك وعلبة التروس اتبع الآتي:

القيادة في المدينة

□ عند السفر في المدينة - عند التوقف، انقل

علبة التروس لوضع حيادي، لكن لا ترفع السرعة الحيادية للمحرك.

مع نظام الفرامل في المجرور. هذا يسبب كبح غير سليم وخطر الإصابة.

□ يوجد حاحه لجهاز تحكم لفرامل المجرور التي

تشغل كهربائياً عند جر مجرور. عند جر مجرور

مجهز بنظام فرامل هيدروليكي لا حاجة لجهاز تحكم للمكابح الكهربائية.

□ يوصى باستخدام فرامل الجر لمجرور يزيد وزنه

عن 453 كغم وهي ضرورية لمجرور يزيد وزنه عن 907 كغم.

⚠️ (276) (277) (278)

⚠️ (82)

متطلبات الجر - المصابيح الأمامية والأسلاك

عند جر مجرور، بغض النظر عن حجم المجرور،

تركيب مصابيح الفرامل وإشارات الانعطاف

مطلوب لضمان سلامة السفر.

قد تتضمن عدة الجر شريط أسلاك. استخدم موصلات أسلاك التوصيل المعتمد من قبل المصنع.

ملاحظة لا تقطع أو توصل أسلاك المجرور إلى أسلاك السيارة.

لإكمال التوصيل الكهربائي يجب توصيل الكابل بوصلة الجر انظر الرسوم التوضيحية التالية.

ملاحظات:

□ افصل موصل أسلاك الجر من السيارة قبل إدخال

قارب (أو أي جهاز آخر متصل بالموصل الكهربائي

للسيارة) في الماء.

أوقات الصيانة المناسبة، تصفح موضوع "خدمات الصيانة الدورية" في فصل "الخدمة والصيانة". عند جر مجرور لا تتجاوز ابدأ الحمولة القصوى المسموح بها على المحاور والوزن الإجمالي المسموح به.

⚠️ (275) (274)

متطلبات القطر - الاطارات

□ لا تجر عربة عند استخدام إطار احتياطي مصغر.

□ لا تقود بسرعات أعلى من 80 كم / ساعة عند

استخدام عجل احتياطي عادي.

□ ضغط النفخ المناسب ضروري لتشغيل آمن ومناسب لسيارتك. للحصول على معلومات عن ضغط

النفخ المناسب للإطار، تصفح موضوع "العجلات والإطارات" في فصل "البيانات التقنيه".

□ تحقق من ضغط الهواء المناسب لإطار المجرور قبل استخدامه للجر.

□ افحص علامات تآكل الإطارات أو تلف الإطارات

قبل جر مجرور. لمعرفة مواعيد الفحص المناسب،

تصفح "خدمات الصيانة الدورية" في فصل "الخدمة والصيانة".

□ عند تغيير الإطارات، تصفح موضوع "الإطارات" في قسم "الخدمة والصيانة" للحصول على معلومات حول

إجراءات التغيير المناسبة. استبدال الإطارات بإطارات شديدة التحمل، لا تزيد قيم الوزن الإجمالي المسموح

به (GVWR) والحمل الأقصى المسموح به على المحور (GAWR).

متطلبات الجر - فرامل المجرور

□ لا تقم بتوصيل نظام الفرامل الهيدروليكي أو

نظام الضغط المنخفض للسيارة

السفر بين المدن

خفض السرعة

اطفئ بشكل مؤقت تكييف الهواء

تحذير



(274) قد يؤدي الجر غير الصحيح إلى وقوع حادث. اتبع هذه التعليمات لجعل جر مجرور آمن قدر الإمكان. تأكد من أن الحمولة مثبتة بالمجورور ولا تتحرك أثناء السفر. عند جر حمولة وهي ليست مثبتة بشكل تام، قد تحدث اهتزازات تجعل من الصعب على السائق السيطرة على السيارة. قد تفقد السيطرة على السيارة وتسبب لحادث. عند جر مجرور، لا تفرط في تحميل المجرور أو السيارة. يمكن أن يسبب الحمل الزائد لفقدان السيطرة، الضرر أو انخفاض أداء الفرامل، المحاور، المحرك، علبة التروس، التوجيه، التعليق، الهيكل أو الإطارات. يجب استخدام السلاسل دائماً للأمان بين سيارتك والمجورور.

اربط دائماً السلاسل بحوامل الخطاف الخاصة بجهاز جر السيارة. مرر السلاسل تحت قضيب الجر وارك تحرر كافي من أجل الانعطاف. لا توقف على منحدر سياره متصله بمجورور. عند الوقوف، استخدم فرامل الوقوف للسيارة القاطرة.

تأكد دائماً من أن ناقل الحركة الأوتوماتيكي المزدوج تم دمجها لوضع P (وقوف).

قم دائماً بتثبيت عجلات المجرور أو ضع دعامات التوقف. لا تتجاوز الوزن الإجمالي المسموح به.

(275) يجب تقسيم الوزن الأقصى بين السيارة والمجورور بحيث لا يكون تجاوز لهذه القيم الأربع:

1. الوزن الإجمالي المسموح به (GVWR)

2. إجمالي وزن الجر (GTW)

3. الوزن الإجمالي المسموح به على المحاور (GAWR)

4. قيم وزن قضيب الجر لجهاز القطر المستخدم.

(276) لا تقم بتوصيل مكابح المجرور بالنظام الهيدروليكي لفرامل السيارة، الحمولة الزائدة قد تسبب في حدوث خلل. قد لا يكون لديك فرامل عندما تحتاجها وسوف تتسبب في وقوع حادث.

(276) سيؤدي جر مجرور إلى زيادة مسافة التوقف. عند جر مجرور، يجب أن تحتفظ بمسافة إضافية بين سيارتك والسيارة التي أمامك.

(278) لن يتحكم نظام ABS في السيارة بنظام فرملة المجرور. قد على طرق سلسلة وبخدر.

مهم



(81) لا تجر على الإطلاق خلال 800 كم الأولى من قيادة سياره جديدة. قد يحدث ضرر للمحرك والمحاور والأجزاء اخرى. ثم خلال 800 كم بعد ذلك، عند جر مجرور لا تقود بسرعة فوق 80 كم / ساعة ولا تبدأ القيادة بسرعة محرك عاليه.

هذا يساعد على تآكل المحرك والأجزاء الأخرى للسيارة تحت الأحمال الثقيلة.

(82) إذا كان وزن المجرور أكثر من 453 كغم عندما يتم تحميلها، يجب أن تكون مزودة بمكابح ذاتيه بقوة كبح كافية.

قد يؤدي عدم الامتثال لهذه الشروط إلى التلف المتسارع لوسائل الفرامل، مدى تحرك دواسه الفرامل يكون اطول ومسافات التوقف أطول.

COMPASS

قد يختلف استهلاك الوقود الفعلي عن بيانات المختبر أدناه، حيث يتأثر بطبيعة القيادة، استخدام السيارة، ظروف الطريق، الطقس وعوامل أخرى. يحتفظ المصنع والشركة بالحق في تصحيح أو تغيير البيانات المختلفة في أي وقت وبدون إشعار مسبق. الصور للتوضيح فقط. هاتف.

سملت

مستوى امان	0	1	2	3	4	5	6	7	8	مستوى امان عالي
مستوى امان منخفض	0	1	2	3	4	5	6	7	8	مستوى امان عالي

رمز النموذج	وصف النموذج	مستوى تجهيزات الامان
1	COMPASS 1.3T FWD LONGITUDE	4
2	COMPASS 1.3T FWD LIMITED	4
3	COMPASS 1.3T FWD S-MODEL	5

تفصيل أنظمة الامان المركبة في السيارة بمستوى تصنيع S-MODEL

- 6 وسادات هوائية
- نظام فعال لمراقبة الانحراف عن المسلك
- نظام فرملة تلقائي في حالة الطوارئ
- نظام تثبيت سرعة قابل للتعديل الذاتي
- نظام اكتشاف المشاة
- تحذير بحالة التعب أو عدم التركيز
- نظام منع نسيان ولد بالسيارة
- نظام اكتشاف السيارات في منطقتي غير مرئيه
- مراقبة الانحراف عن المسلك
- كاميرا السفر الى الخلف

تفصيل أنظمة الامان المركبة في السيارة بمستوى تصنيع LIMITED

- 6 وسادات هوائية
- نظام فعال لمراقبة الانحراف عن المسلك
- نظام فرملة تلقائي في حالة الطوارئ
- نظام تثبيت سرعة قابل للتعديل الذاتي
- نظام اكتشاف المشاة
- تحذير بحالة التعب أو عدم التركيز
- نظام منع نسيان ولد بالسيارة
- نظام اكتشاف السيارات في منطقتي غير مرئيه
- مراقبة الانحراف عن المسلك
- كاميرا السفر الى الخلف

تفصيل أنظمة الامان المركبة في السيارة بمستوى تصنيع LONGITUDE

- 6 وسادات هوائية
- نظام فعال لمراقبة الانحراف عن المسلك
- نظام فرملة تلقائي في حالة الطوارئ
- نظام تثبيت سرعة قابل للتعديل الذاتي
- نظام اكتشاف المشاة
- تحذير بحالة التعب أو عدم التركيز
- نظام منع نسيان ولد بالسيارة
- نظام اكتشاف السيارات في منطقتي غير مرئيه
- مراقبة الانحراف عن المسلك
- كاميرا السفر الى الخلف

مفتاح

- نظام مركب في نموذج السيارة
- نظام للتركيب الاختياري
- نظام غير مركب في نموذج السيارة



نموذج	استهلاك الوقود بالتر ل-100 كم*	درجة تلوث الهواء
LONGITUDE	6.7	مدمج
LIMITED	6.8	مدمج
S-MODEL	6.7	مدمج

COMPASS PHEV

قد يختلف استهلاك الوقود الفعلي عن بيانات المختبر أدناه، حيث يتأثر بطبيعة القيادة، استخدام السيارة، ظروف الطريق، الطقس وعوامل أخرى. يحتفظ المصنع والشركة بالحق في تصحيح أو تغيير البيانات المختلفة في أي وقت وبدون إشعار مسبق. الصور للتوضيح فقط. هاتف.

سملت

مستوى امان	0	1	2	3	4	5	6	7	8	مستوى امان عالي
مستوى امان منخفض	0	1	2	3	4	5	6	7	8	مستوى امان عالي

رمز النموذج	وصف النموذج	مستوى تجهيزات الامان
4	COMPASS 1.3T PHEV AWD LIMITED 190 HP	4
5,6	COMPASS 1.3T PHEV AWD S-MODEL 240HP	5

تفصيل أنظمة الامان المركبة في السيارة بمستوى تصنيع S-MODEL

- 6 وسادات هوائية
- نظام فعال لمراقبة الانحراف عن المسلك
- نظام فرملة تلقائي في حالة الطوارئ
- نظام تثبيت سرعة قابل للتعديل الذاتي
- نظام اكتشاف المشاة
- تحذير بحالة التعب أو عدم التركيز
- نظام منع نسيان ولد بالسيارة
- نظام اكتشاف السيارات في منطقتي غير مرئيه
- مراقبة الانحراف عن المسلك
- كاميرا السفر الى الخلف

تفصيل أنظمة الامان المركبة في السيارة بمستوى تصنيع LIMITED

- 6 وسادات هوائية
- نظام فعال لمراقبة الانحراف عن المسلك
- نظام فرملة تلقائي في حالة الطوارئ
- نظام تثبيت سرعة قابل للتعديل الذاتي
- نظام اكتشاف المشاة
- تحذير بحالة التعب أو عدم التركيز
- نظام منع نسيان ولد بالسيارة
- نظام اكتشاف السيارات في منطقتي غير مرئيه
- مراقبة الانحراف عن المسلك
- كاميرا السفر الى الخلف

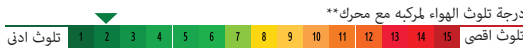

نموذج PHEV	معدل استهلاك الوقود بسفره مدمجه	استهلاك الكهرباء (واط ساعة/كم)	مجال السفر الكهربائي (كم)	درجة تلوث الهواء
LIMITED 190HP	2	169	44	2
S-MODEL 240HP	1.9	162	45	2

Jeep®

www.jeep.co.il | *8545 | סמלת

התמונות להמחשה בלבד. החברה שומרת לעצמה את הזכות לשנות ואו לשפר את מפרטי ואו אביזרי הרכב ללא הודעה מוקדמת.
ט.ל.ח.

02/2021