

Jeep®

COMPASS

מדריך למשתמש

לקוח יקר,

ברצוננו לברך אותך ולהודות לך על בחירתך ב- **COMPASS**. יצרנו ספר נהג זה, כדי לעזור לך להכיר את כל מאפייני הרכב ולהשתמש בו באופן הטוב ביותר. רכב זה מיועד הן לשימוש יומיומי והן לשימוש ייחודי, כך הוא יכול להתמודד גם עם דרכים שאינם מתאימות לרכבים רגילים הקיימים בשוק. יכולות הנסיעה והשליטה שונות מאלו של רוב הרכבים האחרים, בנסיעת שטח ובכביש, לכן אנו ממליצים שתקדיש את כל הזמן האפשרי להכרת מאפייני הרכב. בספר תמצא מידע, עצות ואזהרות חשובות על שימוש ברכב ועל כיצד להגיע לביצועים הטובים על סמך המאפיינים הטכניים של הג'יפ שלך. מומלץ לקרוא את הספר עד סופו לפני נסיעתך הראשונה, כדי להכיר את הבקרים, ומעל הכל, את הבלמים, מערכת ההיגוי ואת תיבת ההילוכים. בו בזמן באפשרותך ללמוד את התנהגות הרכב בדרכים שונות. ספר זה אף מתאר מאפיינים מיוחדים ועצות, וכן מידע חיוני לנהיגה בטוחה, לטיפול ולתחזוקה של הג'יפ שלך לאורך זמן. אחרי קריאתו מומלץ לשמור את ספר בתוך הרכב, כדי שיהיה נגיש בעת הצורך וכדי שיישאר בתוך הרכב בעת מכירתו. אנחנו סמוכים ובטוחים שאמצעים אלה יאפשרו לך הפעלה מיטבית של הרכב החדש שלך שיהנה מסיוע של אנשי השירות המקצועיים של סמלת. קריאה נעימה. נהיגה מהנה!

זהירות

ספר נהג זה מתאר את כל גרסאות Jeep Compass. ציוד אופציונלי, ציוד שמיועד למדינות מסוימות או גרסאות אחרות לא צוינו במפורש בטקסט: לכן, עליך להתחשב במידע הקשור לרמת הגימור, המנוע והגרסה שרכשת. תוכן שפורסם במהלך הייצור של הדגם, מלבד הדרישה הספציפית לציוד אופציונלי במעמד הרכישה, יצוין בהערה (אם קיים).
המידע, המפרטים והאזורים תקפים בעת ההדפסה. יצרן הרכב שומר לעצמו את הזכות לשנות מפרטים ותכנונים בכל עת, ללא התראה מראש, וללא מחויבות כלשהי לבצע שינויים כלשהם בכלי רכב שנמכרו בעבר.
למידע נוסף פנה למרכז שירות מורשה מטעם סמלת בע"מ.

חשוב: קרא בעיון

תדלוק



מנועי בניזין: תדלק רק בדלק נטול עופרת בדירוג אוקטן (RON) 95 ומעלה העומד בתקן אירופי EN228. אל תשתמש בדלק המכיל מתנול E85. שימוש בתערובות אלה עלול לגרום תקלות בהתנעה ובנהיגה ונזק לרכיבים חיוניים במערכת אספקת הדלק. למידע נוסף על השימוש בדלק הנכון עיין בנושא "תדלוק הרכב" בפרק "התנעה ונהיגה".

מנועי דיזל: תדלק בסולר בלבד העומד בתקן אירופי EN590. השימוש בדלקים ותערובות אחרות עלול לגרום נזק בלתי הפיך למנוע, שאינו מכוסה במסגרת האחריות. למידע נוסף על השימוש בדלק הנכון עיין בנושא "תדלוק הרכב" בפרק "התנעה ונהיגה".

התנעת המנוע



גרסאות עם תיבת הילוכים ידנית (מנועי בניזין): ודא שבלם החניה החשמלי משולב, שלב את ידית ההילוכים להילוך סרק, לחץ על דוושת המצמד במלואה מבלי ללחוץ על דוושת ההאצה, סובב את מתג ההתנעה למצב START ושחרר מיד לאחר שהמנוע מותנע. גרסאות עם מפתח אלקטרוני, המנוע מותנע באמצעות לחיצה על לחצן ההתנעה.

גרסאות תיבת הילוכים ידנית (מנועי דיזל): ודא שבלם החניה החשמלי משולב, שלב את ידית ההילוכים להילוך סרק, לחץ על דוושת המצמד במלואה מבלי ללחוץ על דוושת ההאצה, סובב את מתג ההתנעה למצב RUN והמתן לכיבוי נורית האזהרה "ס". סובב את מתג ההתנעה למצב START ושחרר אותו מיד אחרי שהמנוע מותנע.

גרסאות עם מפתח אלקטרוני: המנוע מותנע באמצעות לחיצה על לחצן ההתנעה.

תיבת הילוכים אוטומטית: ודא שבלם החניה משולב ושבורר ההילוכים במצב חניה P או במצב סרק N, לחץ על דוושת הבלם במלואה והעבר את מתג ההתנעה למצב START או לחץ על לחצן ההתנעה.

חניה על חומרים דליקים



בעת הפעלתו, הממיר הקטליטי מתחמם מאוד. אל תחנה את רכבך על דשא, עלים יבשים, מחטי אורנים או חומרים דליקים אחרים: קיימת סכנת שרפות.

שמירה על איכות הסביבה



הרכב מצויד במערכת המאפשרת בקרה קבועה של רכיבים הקשורים למערכת הפליטה כדי לשפר את השמירה על איכות הסביבה.

אביזרי חשמל



אם תחליט להוסיף אביזרי חשמל לאחר הרכישה (למרות הסכנה של פריקת מצבר ההדרגתית), מומלץ לפנות למרכז שירות מורשה מטעם סמלת בע"מ. טכנאי המרכז יכולים לחשב את העומס החשמלי הכולל ולבדוק שרכבך יכול לעמוד בעומס הנדרש.

טיפול תחזוקה



תחזוקה נכונה של הרכב חיונית לשמירה על ביצועי הרכב ומאפייני הבטיחות שלו, מסייעת שלמירה על הסביבה ומפחיתה את עלויות ההפעלה לאורך זמן.

אזהרת התהפכות

כלי רכב פנאי שטח הם בסכנה גבוהה יותר להתהפכות מאשר סוגי כלי רכב אחרים. לרכב זה מרווח גחון ומרכז כבידה גבוהים יותר משל כלי רכב פרטיים, ולכן הוא מתפקד טוב יותר בסוגים רבים של דרכי שטח. עם זאת, נהיגה לא בטוחה יכולה לגרום לאיבוד שליטה בכל סוג של רכב. בגלל מרכז הכבידה הגבוה יותר, הסיכוי להתהפכות עקב איבוד שליטה הוא גבוה יותר מאשר בכלי רכב אחרים. לכן, אל תבצע פניות חדות, תמרונים פתאומיים, או כל פעולת נהיגה מסוכנת אחרת, מכיוון שאתה עלול לאבד שליטה על רכבך. אי ציות להוראות זהירות אלו עלולה לגרום לתאונות קטלניות ולפציעות חמורות. נהג בזהירות. הסיבה העיקרית לפציעות חמורות או קטלניות היא חגירה של חגורות הבטיחות. במקרה של התהפכות, נוסע לא חגור נמצא בסכנה גדולה יותר להיפצע באופן קטלני לעומת נוסע חגור. חגור תמיד את חגורת הבטיחות.

התקני אבטחת רשת

הרכב מצויד בהתקני אבטחה שפותחו בהתאם לסטנדרטים טכנולוגיים המיושמים כעת בתעשיית הרכב, כדי להגן על מערכות הרכב מפני ניסיונות חדירה. המטרה של התקני האבטחה הם למזער את הסכנה להתקפה מהרשת או להתקנה של וירוסים או נזקות אשר יכולות לפגוע בביצועים של הרכב ו/או לאפשר גניבה של מידע אישי של הלקוחות ו/או המשתמשים ו/או שיבוש של המידע האמור. בעל הרכב לא יסיר, ישנה או יטפל בהתקני האבטחה למניעת חדירה. היצרן לפיכך לא יהיה אחראי לתוצאות השליליות ו/או נזק לרכב ו/או ללקוח ו/או לצדדים שלישיים הנובע מהסרה, שינוי או התאמה של התקני האבטחה שבוצעו ע"י הבעלים או המשתמש של הרכב.

כיצד להשתמש בספר זה

הוראות הפעלה

כל פעם שההוראות מתייחסות לכיוון ברכב (ימינה/שמאלה או קדימה/אחורה), יש להבינם מנקודת הראות של אדם היושב במושב הנהג. במקרים מיוחדים בהם נקודת המבט אחרת, הדבר מצוין באופן מפורש. האיורים מוצגים בספר הנהג הזה לצורך המחשה: משמעות הדברים שפרטים המוצגים בתמונה עשויים לא להיות תואמים לאלו שברכבך. כדי לזהות את הפרק המכיל את המידע הדרוש, באפשרותך לעיין באינדקס המופיע בסוף ספר הנהג. ניתן לזהות בקלות את הפרקים באמצעות סימון גרפי בקצה כל עמוד אי זוגי. באחד מהדפים הבאים תמצא תוכן עניינים שיסייע לך להכיר את סדר הפרקים והסמלים התואמים בשולי הדפים. אך שם הפרק יהיה גם רשום בצידו של כל עמוד אי זוגי.

התרעות ואזהרות

במהלך הקריאה של הספר תמצא סדרה של **אזהרות** שנועדו למנוע פועלות העלולות להזיק לרכבך. כמו כן, כלולים בספר **אמצעי זהירות** שנועדו למנוע שימוש שגוי ברכיביו של הרכב, שעלול לגרום תאונות או פציעות. לפיכך, יש להקפיד ולמלא אחר ההנחיות בכל ה**אזהרות** וב**אמצעי הזהירות**. **אזהרות ואמצעי זהירות** מסומנים בטקסט באופן הבא:

בטיחות אישית 

טובת רכבך 

הגנה על הסביבה 

הערה סמלים אלה מופיעים ליד הכותרת או בסוף השורה ומלווים במספר. מספר זה מפנה לאזהרה התואמת בסוף הנושא הרלוונטי.

סמלים

רכיבים מסוימים של הרכב נושאים תוויות צבעוניות שסמליהן מציינים אמצעי זהירות, שיש להקפיד עליהם תוך כדי שימוש. הקפד תמיד לציית לכל האזהרות בעת שימוש ברכבך. קרא את התיאור הקצר שמופיע ליד כל סמל. הקפד תמיד על כל האזהרות שמצוינות בספר.

תיתכן הפעלה אוטומטית גם עם מנוע כבוי		אל תיגע בידוך		קרא את ספר הנהג	
אל תפתח: גז בלחץ גבוה		אל תפתח את המכסה בעוד שהמנוע חם		הגן על עיניך	
התנעת מנוע אוטומטית הוצא את המפתח ממתג ההתנעה בעת שמכסה המנוע פתוח.		סכנת פיצוץ		הרחק ילדים	
סכנת מתח גבוה		חומר משתך		אל תתקרב ללהבות	

שינויים ברכב



אזהרה

התאמות או שינויים שיבוצעו ברכב זה עלולים להשפיע באופן משמעותי על הנסיעה והבטיחות. קיימת סכנת התנגשות שעלולה לגרום לפציעה חמורה או למוות.



סקירה גרפית של הרכב



הכר את רכבך



הכר את לוח המחוונים



בטיחות



התנעה ונהיגה



במקרה חירום



תחזוקה וטיפול



נתונים טכניים



מולטימדיה



תוכן העניינים



סקירה גרפית של הרכב



- 10..... סקירה קדמית
- 11..... סקירה אחורית
- 12..... לוח המחוונים
- 13..... פנים הרכב



2

5 מראות חיצוניות
6 דלתות

55204710

1 מכסה תא המנוע
2 פנסים ראשיים
3 שמשה קדמית
4 גלגלים/צמיגים



3

55204720

- 1 פנסים אחוריים
- 2 מגב החלון האחורי
- 3 דלת תא המטען



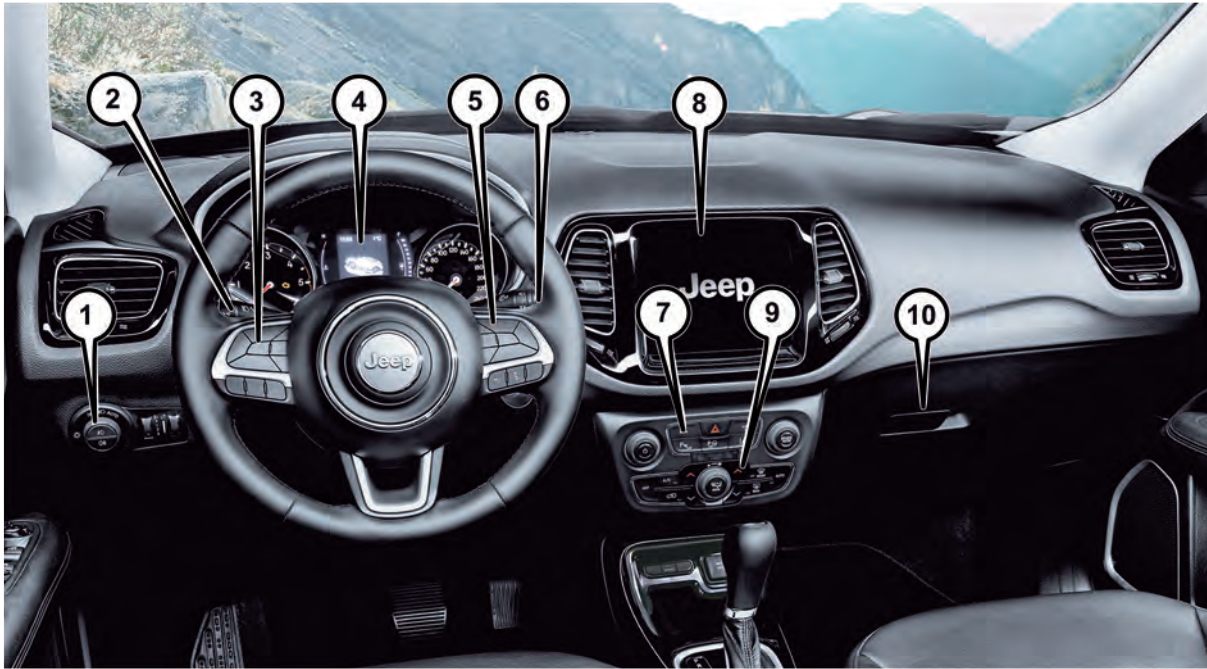

5520469D

4

- ⑥ ידית הפעלת מגבים
- ⑦ לוח מתגים
- ⑧ מערכת Uconnect™
- ⑨ מתגי בקרת האקלים
- ⑩ תא כפפות

- ① מתג פנסים ראשיים
- ② ידית רב תפקודית
- ③ בקרת לוח מחוונים אלקטרוני
- ④ לוח מחוונים
- ⑤ מתגי בקרת השיט



5

55204700

- ⑥ ידית הילוכים
- ⑦ שקעי USB, AUX ושקע חשמל קדמי
- ⑧ תא אחסון בקונסולה

- ① נעילת דלתות
- ② ידית פתיחת הדלת
- ③ מתגי חלונות חשמליים
- ④ מושבים
- ⑤ לחצן SPORT





הכר את רכבך

- 16..... KEYS
 18..... מתג ההתנעה.
 19..... מפתח שולל התנעה.
 20..... אזעקה.
 21..... מערכת אזעקה לרכב.
 22..... דלתות.
 25..... מושבים.
 29..... משענות ראש.
 30..... גלגל ההגה.
 31..... מראות.
 32..... תאורה חיצונית.
 35..... תאורה פנימית.
 מגבים/מתזים
 35..... שמשה קדמית/חלון אחורי.
 38..... מתגי בקרת האקלים.
 47..... חלונות.
 48..... גג שמש חשמלי.
 50..... מכסה מנוע.
 51..... דלת תא מטען.

היכרות מעמיקה עם רכבך מתחילה בעמוד זה. הספר שאתה קורא מסביר בפשטות ובשפה קלה כיצד הוא בנוי וכיצד הוא פועל. לכן, אנו ממליצים לך לקרוא אותו תוך כדי ישיבה נוחה ברכב, כדי שתראה במו עיניך את הרכיבים המתוארים.

המפתחות



מפתח שלט רחוק



מפתח השלט הרחוק כולל מפתח חירום
נשלף המפעיל את:

מתג ההתנעה

מנעול הדלת

לחץ על הלחצן (1) (איור 6) כדי לשלוף/
להכניס את להב המפתח.



6

55202930

מפתח אלקטרוני

(גרסאות המצוידות בתפקוד כניסה ללא
מפתח (Enter-N-Go)

בגרסאות הכוללות מערכת כניסה ללא
מפתח Keyless Enter-N-Go, הרכב מגיע
עם שני מפתחות אלקטרוניים (איור 7).

הוצאת מפתח החירום



8

55202950

מפתח החירום (איור 8) משמש לגישה
לרכב אם מצבר הרכב או סוללת השלט
הרחוק התרוקנו. מפתח החירום משמש
גם לסגירת תא הכפפות, ואתה יכול לקחת
אותו עמך כאשר אתה נותן את המפתחות
לשירות חניה.

להוצאת מפתח החירום (2) (איור 9)

ממפתח השלט הרחוק, הזז הצידה
באמצעות אגודלך את התפס שנמצא בחלק
העליון של השלט הרחוק, ומשוך החוצה
את המפתח בידך השנייה.



9

55202960

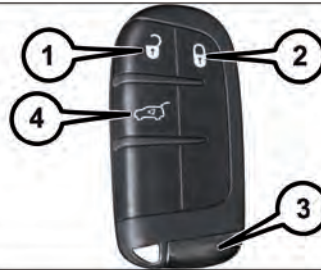

7

55202940

ניתן להתאים את המערכת כך שכל
הדלתות ישתחררו מנעילה בלחיצה
הראשונה על הלחצן. למידע נוסף, עיין
בנושא "הגדרות" בפרק "מולטימדיה".
הערה ייתכן שמפתח השלט הרחוק לא
ייקלט אם הוא ימצא ליד טלפון סלולרי,
מחשב נייד או התקנים אלקטרוניים אחרים.
התקנים אלו עלולים לחסום את הקליטה
האלחוטית של מפתח השלט הרחוק.
השלט הרחוק מאפשר לך לנעול או לבטל
את נעילת הדלתות ודלת תא המטען
ממרחק של עד כ- 20 מ'. אין צורך לכוון
את השלט לרכב על מנת להפעיל את
המערכת.

הערה אם מצב מתג ההתנעה לא משתנה
בלחיצה על הלחצן, ייתכן שסוללת השלט
הרחוק חלשה או מרוקנת. ניתן לדעת אם
סוללת השלט הרחוק חלשה במבט בלוח
המחוונים, אשר יציג הוראות לביצוע.



חשוב



1 הרכיבים האלקטרוניים בתוך המפתח עלולים להינזק, אם המפתח נחשף למכות חזקות. כדי לשמור על יעילות מרבית של הרכיבים האלקטרוניים בתוך המפתח, אין לחשוף אותו לאור שמש ישיר.

חשוב



1 סוללות משומשות שלא מסולקות כראוי פוגעות באיכות הסביבה. יש לסלק את הסוללות המשומשות כפי שמפורט בחוק, במיכלים מיוחדים או להביא אותם למרכז שירות מורשה מטעם סמלת בע"מ שתסלק אותן עבורך.

בקשה לקבלת שלטים רחוקים נוספים

אזהרה ניתן להשתמש רק בשלטים רחוקים שתוכנתו להתאמה לאלקטרוניקת הרכב, כדי לפתוח עבור רכב מסוים, לא ניתן לאחר שתוכנת עבור רכב מסוים, לא ניתן לתכנת מפתח שלט רחוק עבור רכב אחר. ניתן לתכנת את השלט הרחוק במרכז השירות המורשה שלך. ניתן לשכפל את השלטים הרחוקים במרכז השירות המורשה שלך. השכפול מתבצע על ידי תכנות מפתח שלט רחוק "נקוי" עבור רכב מסוים. מפתח שלט רחוק "נקוי" הוא שלט שמעולם לא נעשה בו שימוש.

אזהרה הבא עמך את כל המפתחות של הרכב בעת טיפול במערכת שולל ההתנעה עם מפתח מקודד במוסך היבואן.

2 3

אזהרה



1 לחץ על לחצן 1 רק אם המפתח רחוק מגופך, במיוחד מעיניך, ומחפצים העלולים להינזק (בגדיך, לדוגמה). אל תשאיר את המפתח ללא השגחה, כדי למנוע מאנשים, ובמיוחד מילדים, ללחוץ במקרה על לחצניו.

2 בצאתך מהרכב קח עמך את כל המפתחות ונעל את כל הדלתות. אל תשאיר את הרכב ללא השגחה.

3 זכור להעביר את מתג ההתנעה למצב OFF ברכב שמצויד בתפקוד כניסה ללא מפתח Enter-N-Go.

לביטול נעילת הדלתות ודלת תא המטען

לחץ לחיצה אחת קצרה על לחצן ביטול הנעילה בשלט הרחוק (2) (איור 6) או (איור 7), כדי לבטל את נעילת דלת הנהג, לחץ פעמיים תוך 5 שניות כדי לבטל את נעילת כל הדלתות ודלת תא המטען.

עם דלת תא מטען חשמלית: לחץ שתי לחיצות קצרות על לחצן דלת תא המטען בשלט הרחוק (4) (איור 6) או (איור 7) כדי לפתוח או לסגור את דלת תא המטען.

ניתן להתאים את המערכת כך שכל הדלתות ישתחררו מנעילה בלחיצה הראשונה על הלחצן (1). למידע נוסף, עיין בנושא "הגדרות" בפרק "מולטימדיה". פנסי האיתות יבהבו כדי לציין שנעילת הדלתות שוחררה.

תאורת מערכת הכניסה תופעל.

ביטול נעילה בלחיצה הראשונה על

הלחצן

תפקוד זה מאפשר לתכנת את המערכת כך שתבטל את נעילת דלת הנהג, או את כל הדלתות, בלחיצה הראשונה על לחצן שחרור הנעילה בשלט הרחוק (1) למידע נוסף על שינוי ההגדרות הנוכחיות, עיין בנושא "הגדרות" בפרק "מולטימדיה".

לביטול נעילת הדלתות ודלת תא המטען, לחץ לחיצה קצרה על לחצן (3) בשלט הרחוק (איור 6) או (איור 7) לנעילה של כל הדלתות ודלת תא המטען.

אם התפקוד הוגדר באמצעות מערכת Uconnect™, פנסי האיתות יבהבו לאישור נעילת הדלתות. למידע נוסף עיין בנושא "הגדרות" בפרק "מולטימדיה".

מתג ההתנעה



11 (10) (9) (8) (7) (6) (5) (4)

גרסאות המצוידות במפתח אלקטרוני (מערכת כניסה והתנעה ללא מפתח Enter-N-Go)

תפקוד זה מאפשר לנהג להפעיל את ההתנעה בלחיצת כפתור, כל עוד השלט הרחוק נמצא בתוך תא הנוסעים.



10 55203140

ניתן להעביר את לחצן ההתנעה לאחד מהמצבים הבאים:

OFF: מנוע מודמם, גלגל הגה נעול. ניתן עדיין להפעיל התקני חשמל מסוימים (מערכת נעילת דלתות מרכזית, אזעקה וכד“).

RUN: מצב נהיגה. כל ההתקנים החשמליים פעילים.

ניתן להגיע למצב זה באמצעות לחיצה אחת על לחצן ההתנעה, מבלי ללחוץ על דוושת הבלם (גרסאות עם תיבת היילוכים

אוטומטית) או דוושת המצמד (גרסאות עם תיבת היילוכים ידנית).

START: התנעת המנוע.

11 (10) (9) (8) (7) (6) (5) (4)

(2)

התנעת המנוע (כאשר סוללת המפתח המפתח האלקטרוני (הצד המנוגד ללהב המפתח) בלחצן ההתנעה ולחץ על הלחצן באמצעות המפתח.

למידע נוסף, עיין בנושא "התנעת המנוע" בפרק "התנעה ונהיגה".

גרסאות עם מפתח מכני

ייתכן שהרכב מצויד במתג/מנעול התנעה. למתג/מנעול ההתנעה יש שלושה מצבי הפעלה, שניים קבועים ואחד מצב קפיצי רגעי. שלושת המצבים הם OFF, RUN והקבועים ו-START.

מצב Start הוא מצב קפיצי רגעי כאשר המתג משוחרר ממצב START, המתג יחזור אוטומטי למצב RUN. ניתן לסובב את המפתח לשלושה מצבים שונים, איור 11:



10 55203140

OFF (1): מנוע דומם, ניתן להסיר את המפתח, עמוד הגה נעול (כאשר המפתח מוסר). ניתן עדיין להפעיל התקני חשמל מסוימים (מערכת נעילת דלתות מרכזית, אזעקה וכד“).

RUN (2): מצב נהיגה. כל ההתקנים החשמליים פעילים.

START (3): התנע את המנוע.

הערה בגרסאות המצוידות בתיבת היילוכים אוטומטית, ניתן להסיר את המפתח רק אם ידית היילוכים במצב תניה P.

מתג ההתנעה מצויד במנגנון אבטחה. אם המנוע לא מתניע, צריך להחזיר את מתג ההתנעה למצב OFF לפני חזרה על תהליך ההתנעה.

למידע נוסף, עיין בנושא "התנעת המנוע" בפרק "התנעה ונהיגה".

מפתח שולל התנועה



מערכת שולל ההתנועה של הרכב מונעת שימוש לא מורשה ברכב באמצעות מניעת התנועה של המנוע. אין צורך לדרוך או להפעיל את המערכת. ההפעלה היא אוטומטית כאשר דלתות הרכב נעולות ומשוחררות מנעילה.

לאחר העברת מתג ההתנועה למצב RUN, נורית תידלק למשך 3 שניות לביצוע בדיקה של הנורה. אם היא ממשיכה לדלוק לאחר בדיקת הנורה, סימן שיש תקלה באלקטרוניקה. נוסף על כך, אם הנורית מתחילה להבהב לאחר סיום הבדיקה, סימן שנעשה שימוש במפתח שלט רחוק שאינו תקף להתנועת המנוע. במקרה של התנועה באמצעות מפתח תקף, אך קיימת תקלה במערכות האלקטרוניות של הרכב, המנוע יתנע ויודעם לאחר שתי שניות.

אם נורית תידלק במהלך הפעלה רגילה (המנוע פועל למשך יותר מ- 10 שניות), סימן שיש תקלה באלקטרוניקה. במקרה זה, פנה בהקדם למרכז שירות מורשה מטעם סמלת בע"מ לטיפול בבעיה.

6 לפני יציאה מהרכב וודא שהדלת האחורית סגורה היטב. הפעל את תיבת ההילוכים האוטומטית כפולת המצמידים למצב P (חניה), ולחץ על מתג ההתנועה להעברתו למצב STOP.

בעת עזיבת הרכב נעל תמיד את הרכב.

7 אל תשאיר את מפתח השלט הרחוק בתוך הרכב או בקרבתו (או במיקום שנגיש לילדים).

אין להשאיר את הרכב כשמתג ההתנועה במצב RUN. ילד עלול להפעיל בטעות את החלונות החשמליים, בקרים אחרים, או להניע את הרכב.

8 בצאתך מהרכב קח תמיד עמך את המפתחות ונעל את הרכב.

9 השארת ילדים ברכב ללא השגחה מסוכנת ממספר סיבות. הילד, או אחרים, עלול להיפצע באופן חמור או קטלני. יש להזהיר ילדים מלגעת בבלם החניה, בדושת הבלם או בבורר ההילוכים.

10 אל תשאיר ילדים או בעלי-חיים בתוך רכב חונה במזג אוויר חם. הצטברות חום פנימית עלולה לגרום פציעות חמורות או מוות.

11 לעולם אל תוציא את המפתח המכני כאשר הרכב בתנועה, גלגל ההגה יינעל אוטומטית מיד כאשר המפתח הוצא. זה נכון גם כשהרכב נגרר.

חשוב



2 רכב לא נעול מהווה הזמנה לגנבים. הוצא תמיד את המפתח מהרכב ונעל את כל הדלתות בעת עזיבת הרכב ללא השגחה.

מנעול עמוד הגה אלקטרוני

(אם קיים)

ייתכן שרכבך מצויד במנעול אלקטרוני חכם של גלגל ההגה. מנעול עמוד הגה מסוג זה מונע הפעלת ההגה של הרכב כאשר מתג ההתנועה במצב OFF. נעילת גלגל ההגה משתחררת כאשר מתג ההתנועה מועבר למצב RUN. אם הנעילה לא משתחררת והרכב לא מתניע, סובב את ההגה לשני הכיוונים כדי לשחרר את הנעילה.

מנעול עמוד הגה מכני

(אם קיים)

ייתכן שרכבך מצויד במנעול מכני של גלגל ההגה. מנעול עמוד הגה מסוג זה מונע את הפעלת ההגה של הרכב כאשר מתג ההתנועה במצב OFF. כשהמנוע פועל, סובב את גלגל ההגה חצי סיבוב ימינה או שמאלה (לכיוון 6 בשעון), כבה את המנוע והוצא את המפתח. סובב את גלגל ההגה מעט לאיזה כיוון שתמצא עד שהנעילה תשתחרר.

אזהרה





4 אם מתג ההתנועה חובל (למשל בניסיון גניבה), מומלץ לבדוק אותו במרכז שירות מורשה של חברת סמלת בע"מ.

5 בצאתך מהרכב קח תמיד את המפתח איתך, כדי למנוע הפעלה לא מכוונת של הבקרים. הקפד להפעיל את בלם החניה החשמלי. לעולם אל תשאיר ילדים ללא השגחה ברכב.

כל השלטים הרחוקים שסופקו לך עם הרכב תוכנתו לרכב זה.

הפעלה חריגה

אם במהלך ההתנעה קוד המפתח לא מזהה נכונה, מוצג הסמל  בלוח המחוונים (עיין בהוראות בנושא "נוריות אזהרה והודעות" בפרק "הכר את לוח המחוונים"). מצב זה יגרום להדממת המנוע לאחר 2 שניות. סובב את מתג ההתנעה למצב STOP ולאחר מכן למצב RUN. אם ההתנעה עדיין חסומה, נסה להשתמש במפתח השני שסופק במרכב. אם עדיין לא הצלחת להתניע את המנוע, מומלץ לפנות למרכז שירות מורשה של חברת סמלת בע"מ. אם הסמל  מופיע במהלך נהיגה, המערכת מבצעת אבחון עצמי (לדוגמה, בגלל נפילת מתח). אם הסמל לא נעלם, מומלץ לפנות למרכז שירות מורשה של חברת סמלת בע"מ.

אזעקה

(אם קיימת)



אם האזעקה מופעלת על ידי גורם חיצוני, מערכת האזעקה תספק את האותות החזותיים והקוליים הבאים:

הצופר ישמע צפירה.

פנסי האיתות יבהבו.

הסמל  בלוח המחוונים מבהב.

הפעלת האזעקה

לדריכת מערכת אזעקת הבטיחות, בצע את הפעולות הבאות:

1. ודא שמתג ההתנעה של הרכב נמצא במצב OFF.
2. לנעילת הרכב, פעל באחת הדרכים הבאות:

בעת שדלת הנהג או הנוסע פתוחות, לחץ על לחצן  בדיפון דלת הנהג להפעלת הנעילה המרכזית.

לחץ על לחצן הנעילה בידית הדלת החיצונית המצוידת בתפקוד כניסה פסיבית באמצעות מפתח שלט רחוק תקף זמין באותו אזור חיצוני. למידע נוסף עיין בנושא "דלתות" בפרק "הכר את רכבך".

לחץ על לחצן  שבמפתח השלט הרחוק.

3. אם ישנן דלתות פתוחות, סגור אותן.

נטרול האזעקה

ניתן לנטרל את מערכת אזעקת הבטיחות של הרכב באחת הדרכים הבאות:

לחץ על לחצן  שבמפתח השלט הרחוק.

אחוז בידית דלת לשחרור נעילה בכניסה פסיבית; עיין בנושא "דלתות", בפרק "הכר את רכבך".

העבר את מתג ההתנעה למצב שאינו OFF לנטרול המערכת.

הערות:

צילינדר המנועול של דלת הנהג, ולחצן תא המטען  שעל מפתח השלט הרחוק, לא יכולים לדרוך או לנטרל את מערכת אזעקת הבטיחות של הרכב.

המערכת תישאר דרוכה בעת פתיחה חשמלית של תא המטען. לחיצה על לחצן תא המטען  לא תנטרל את מערכת אזעקת הבטיחות של הרכב. אם נכנס אדם לרכב דרך תא המטען ופותח את אחת הדלתות, תישמע האזעקה.

כאשר מערכת האזעקה דרוכה, המתגים הפנימיים של מנועול הדלת החשמלי לא ישחררו את נעילת הדלתות.

נטרול ידני של מערכת האזעקה

מערכת האזעקה של הרכב לא תיזרך אם תנעל את הדלתות באמצעות נעילה ידנית.

מערכת אזעקה מתקדמת לרכב

(אם קיימת)



אם הופעלה ההגנה ההיקפית של מערכת האזעקה, הצופר יופעל למשך 29 שניות והפנסים החיצוניים יבהבו לאחר חמש שניות של חוסר פעילות. הדבר יימשך במשך שמונה מחזורים אם המערכת לא תנוטרל.

דרך את מערכת האזעקה

לדריכת מערכת אזעקת האבטחה, פעל באופן הבא:

1. הסר את המפתח ממתג ההתנעה (עיין בנושא "התנעת המנוע" בפרק "התנעה והפעלה").

בכלי רכב המצוידים במערכת כניסה ללא מפתח Enter-N-Go - כניסה פסיבית, יש לוודא שמתג ההתנעה במצב OFF.

בכלי רכב ללא מערכת כניסה ללא מפתח Enter-N-Go - כניסה פסיבית, יש לוודא שמתג ההתנעה במצב OFF ומפתח ההתנעה הוסר ממתג ההתנעה.

2. לנעילה הרכב, פעל באחת הדרכים הבאות:

בעת שדלת הנהג או הנוסע פתוחות, לחץ על לחצן 6 כדיפון דלת הנהג להפעלת הנעילה המרכזית.

לחץ על לחצן 6 בידיית הדלת החיצונית המצוידת בתפקוד כניסה פסיבית באמצעות

מפתח שלט רחוק תקף זמין באותו אזור חיצוני.

למידע נוסף עיין בנושא "דלתות".

לחץ על לחצן 6 שבמפתח השלט הרחוק.

3. אם ישנן דלתות פתוחות, סגור אותן. הערה כאשר מערכת האזעקה דרוכה, היא תישאר פעילה עד שתנוטרל באמצעות הפעולות שתוארו בנושא "נטרול מערכת האזעקה". אם יש אובדן מתח לאחר דריכת האזעקה, עליך לנטרל את האזעקה לאחר השבת המתח כדי למנוע את הפעלת האזעקה.

נטרול מערכת האזעקה

ניתן לנטרל את מערכת אזעקת האבטחה של הרכב באחת הדרכים הבאות:

לחץ על לחצן 6 שבמפתח השלט הרחוק.

אחוז בידית הדלת לפתיחה עם מפתח חכם על מנת לשחרר את נעילת הדלת. למידע נוסף, עיין בנושא "דלתות" בפרק "הכר את רכבך".

העבר את מתג ההתנעה ממצב OFF.

עבור כלי רכב עם כניסה ללא מפתח Enter-N-Go - כניסה פסיבית, לחץ על לחצן התנעה START/STOP (נדרש לפחות מפתח תקף אחד ברכב).

בכלי רכב ללא מערכת כניסה ללא מפתח Enter-N-Go - כניסה פסיבית, יש לוודא שמפתח ההתנעה תקף נמצא במתג ההתנעה ושמתג ההתנעה הועבר למצב RUN.

הערות:

צילינדר המנועול של דלת הנהג, ולחצן תא המטען 6 שבמפתח השלט הרחוק, לא יכולים לדרוך או לנטרל את מערכת האזעקה של הרכב.

המערכת תישאר דרוכה בעת פתיחה חשמלית של תא המטען. לחיצה על לחצן תא המטען 6 לא תנטרל את מערכת אזעקת הבטיחות של הרכב. אם נכנס אדם לרכב דרך תא המטען ופותח את אחת הדלתות, תישמע האזעקה.

כאשר מערכת האזעקה דרוכה, המתגים הפנימיים של מנועול הדלת החשמלי לא ישחררו את נעילת הדלתות.

פעולה ידנית

מערכת האזעקה של הרכב לא תידרך אם תנעל את הדלתות באמצעות נעילה ידנית.

דלתות



מנעול דלת ידני

לנעילה של כל הדלתות דחוף קדימה את לחצן הנעילה (1) (איור 12) של כל דלת עד שלא ניתן לראות את מחוון נעילה 6. לשחרור הנעילה של הדלתות הקדמיות, משוך את דלת הידית הפנימית עד למעצור הראשון, או סובב את לחצן הנעילה עד שלא תראה את מחוון הנעילה. לשחרור הנעילה של הדלתות האחוריות, העבר את לחצן הנעילה עד שלא תראה את מחוון הנעילה 6.



55202970

12 הדלת תישאר נעולה אם לחצן הנעילה יהיה במצב נעול (ניתן לראות את מחוון הנעילה) בעת סגירת הדלת. לכן, ודא שמפתח השלט הרחוק לא נמצא בתוך הרכב בעת סגירת הדלת. תערה נעילה ידנית של הדלת לא תנעל או תשחרר מנעילה את דלת תא המטען.

15 (14) (13) (12) ⚠️

נעילה/שחרור נעילה מרכזית

לחץ על הלחצן 6 במתגי דלת הנהג או הנוסע (איור 13) לנעילת הדלתות. כאשר הדלתות נעולות לחץ על הלחצן 6 לשחרור נעילת הדלתות.



55202980

13 הנעילה המרכזית לא תפעל אם תלחץ על מתג נעילת הדלת החשמלי בעת שההתנעה נמצאת במצב RUN, כשאחת הדלתות או דלת תא המטען פתוחות כדי למנוע נעילה לא מכוונת של מפתח השלט רחוק בתוך הרכב.

המנעולים יפעלו כאשר ההתנעה נמצאת במצב OFF או כשהדלתות ודלת תא המטען סגורות. אם דלת הנהג פתוחה כשמתג ההתנעה במצב RUN, יישמע אות קולי כדי להזכיר לך להוציא את המפתח.

מערכת כניסה ללא מפתח

Enter-N-Go – כניסה פסיבית

מערכת הכניסה הפסיבית יכולה לזהות נוכחות של מפתח אלקטרוני בקרבת הדלתות.

המערכת מאפשרת נעילה/שחרור נעילה של הדלתות (ודלת תא המטען) מבלי צורך ללחוץ על אף לחצן במפתח האלקטרוני.

הערות:

□ ניתן לתכנת את כניסה פסיבית למצב פעיל או כבוי.

□ אם אתה עוטה כפפות, או אם ידית הדלת נרטבה מגשם, רגישות ההפעלה של מערכת הכניסה הפסיבית עלולה להיות מופחתת, וזמן התגובה יהיה איטי יותר.

□ אם הרכב שוחרר מנעילה באמצעות תפקוד הכניסה הפסיבית, אך לא נפתחה דלת תוך 60 שניות, הרכב ינעל עצמו מחדש וידרוך את מערכת האזעקה.

□ אם המפתח נמצא ליד טלפון נייד, מחשב נייד או התקן אלקטרוני אחר, מערכת הכניסה הפסיבית עלולה לא לגלות אותו. התקנים אלו עלולים לחסום את הקליטה האלחוטית של מפתח השלט הרחוק, ולמנוע ממערכת הכניסה הפסיבית לנעול או לבטל את הנעילה של הרכב.

לשחרור הנעילה מצד הנהג

כאשר שלט רחוק של מערכת כניסה ללא מפתח נמצא בטווח של 1.5 מטר מידידת הדלת, אחוז בידית דלת הנהג כדי לשחרר את נעילת דלת הנהג באופן אוטומטי.



1.5 מטרים מידידת הנהג או הנוסע הקדמי, לחץ על לחצן נעילת הדלת (איור 16) הנמצא בידידת הדלת החיצונית. הערה אל תחזיק את ידידת הדלת בעת לחיצה על לחצן הנעילה שעל הידית. אחרת, ייתכן שניעילת אחת הדלתות או כולן. (תבטל (איור 17).



16

55204290



17

55204320

המטען. כאשר שלט רחוק של מערכת כניסה ללא מפתח במרחק של 1.5 מ' מתא המטען, דחוף את מנגנון שחרור הנעילה האלקטרוני של דלת תא המטען לפתיחה בתנועה אחת.

נעילת דלת תא המטען

כאשר שלט רחוק של מערכת כניסה ללא מפתח במרחק של 1.5 מ' מתא המטען, לחץ על לחצן  מימין למנגנון שחרור הנעילה לחצן הנעילה של תפקוד הכניסה ללא מפתח של דלת תא המטען, ינעל את כל הדלתות ואת דלת תא המטען. תפקוד שחרור הנעילה הנו חלק מתפקוד השחרור האלקטרוני של תא המטען.

שחרור אלקטרוני של דלת תא המטען/ מיקום לחצן הכניסה הפסיבית בדלת תא המטען



15

55203260

הערה ודא שהמפתח נמצא ברשותך אחרי שנעלת את הדלתות או את דלת תא המטען, כדי למנוע את נעילתו בתוך הרכב. אם המפתח ננעל בתוך הרכב, אפשר לחלצו רק בעזרת המפתח השני שסופק ברכב.

לנעילת הדלתות ודלת תא המטען

כאשר אחד מהשלטים הרחוקים של מערכת הכניסה הפסיבית נמצא בטווח של



14

55204280

חשוב אם הוגדרה האפשרות Unlock all doors 1st press (שחרור נעילת כל הדלתות בלחיצה ראשונה), תשחרר נעילת כל הדלתות עם אחיזתך בידידת דלת הנהג. למידע נוסף על האפשרות 1st press (שחרור נעילת דלת הנהג בלחיצה ראשונה) או Unlock all doors 1st press (שחרור נעילת כל הדלתות בלחיצה ראשונה), עיין בנושא "הגדרות" בפרק "מולטימדיה".

לשחרור הנעילה מצד הנוסע הקדמי

כאשר שלט רחוק של מערכת כניסה ללא מפתח נמצא בטווח של 1.5 מטר מידידת הדלת, אחוז בידידת דלת הנוסע כדי לשחרר את נעילת כל ארבעת הדלתות ודלת תא המטען באופן אוטומטי. הערה כל הדלתות ישוחררו מנעילה בעת אחיזת ידידת דלת הנוסע הקדמית, ללא תלות בהגדרות הרצויות של שחרור נעילת דלת הנהג Unlock driver door 1st press (שחרור נעילת דלת הנהג בלחיצה ראשונה) או Unlock all doors 1st press (שחרור נעילת כל הדלתות בלחיצה ראשונה).

לשחרור נעילה/פתיחה של דלת תא המטען

מנגנון שחרור הנעילה האלקטרוני של תא המטען מובנה בידידת הפתיחה של דלת תא

הערות:

□ לאחר לחיצה על לחצן הנעילה, עליך להמתין במשך 2 שניות לפני שתוכל לנעול או לשחרר את נעילת הדלתות, באמצעות תפקוד הכניסה ללא מפתח של כל אחת מידידות הדלת. באופן זה באפשרותך לבדוק אם הרכב נעול באמצעות משיכת אחת הידיות, וללא חשש שכתוצאה מכך הרכב ישחרר את נעילת הדלתות.

□ אם תפקוד הכניסה ללא מפתח נוטרל דרך מערכת **Uconnect™**, הגנת המפתח המתוארת בפרק "מניעת נעילה בלתי מכוונת של הרכב באמצעות מפתח שלט רחוק לכניסה ללא מפתח" נותרת זמינה/פעילה.

□ מערכת הכניסה ללא מפתח לא תפעל אם סוללת מפתח השלט הרחוק מרוקנת. ניתן לנעול את דלתות הרכב גם באמצעות לחצן הנעילה שבלוח הדלת הפנימי של הרכב.

שחרור נעילה אוטומטי של הדלתות בעת יציאה מהרכב

שחרור הנעילה של הדלתות יתבצע באופן אוטומטי בכלי רכב עם נעילה חשמלית של דלתות, אם:

1. תפקוד שחרור נעילה אוטומטי ביציאה מהרכב פועל.
2. כל הדלתות סגורות.
3. בורר הילוכים במצב P (חניה).
4. אחת מהדלתות נפתחת.

מערכת נעילת דלתות אחוריות להגנה על ילדים

(16) ⚠

מערכת זו מונעת את פתיחתן של הדלתות

האחוריות מבפנים.

את המנגנון (איור 18) ניתן להפעיל רק כאשר הדלתות פתוחות:

□ מצב **6**: התקן מופעל (דלת נעולה).

□ מצב **6**: התקן אינו מופעל (ניתן לפתוח את הדלת מבפנים).

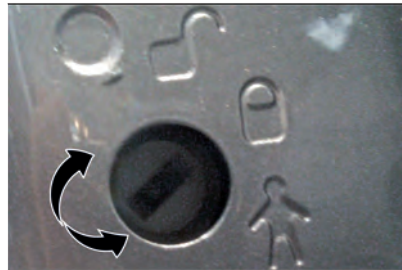

18

5520433D

הערות:

□ כאשר הנעילה פעילה, ניתן לפתוח את הדלת רק באמצעות הידית החיצונית, גם אם המנעול הפנימי אינו נעול.

□ לאחר ביטול פעולת מערכת הנעילה להגנה על ילדים, בדוק תמיד שהדלת במצב הרצוי, מתוך הרכב.

□ לאחר ההפעלה של המערכת להגנה על ילדים, בדוק תמיד שהדלת במצב הרצוי, מתוך הרכב.

□ ליציאת חירום בעת שהמערכת פעילה, משוך למעלה את מתג הנעילה של הדלת (מצב לא נעול), גלול למטה את החלון ופתח את הדלת באמצעות הידית החיצונית.

(17) ⚠

הערה הפעל תמיד את נעילת הבטיחות כאשר אתה מסיע ילדים. אחרי שהפעלת את נעילת הבטיחות לילדים בשתי הדלתות האחוריות, נסה לפתוח את הדלתות מבפנים כדי לבדוק שהיא אכן משולבת. אחרי שהופעלה נעילת הבטיחות לילדים, לא ניתן לפתוח את הדלתות מבפנים. לכן, לפני צאתך מהרכב ודא שאף אחד לא נשאר בפנים.

אזהרה



- 12** למען הביטחון האישי שלך ובטיחות בעת התנגשות, נעל את דלתות הרכב לפני תחילת הנסיעה, וגם בעת חניה ויציאה מהרכב.
- 13** בצאתך מהרכב קח תמיד עמך את מפתח השלט רחוק ונעל את הרכב. בכלי רכב המצוידים במערכת כניסה ללא מפתח Enter-N-Go - כניסה פסיבית, יש לוודא שמתג ההתנעה במצב OFF, בצאתך מהרכב קח תמיד עמך את מפתח השלט רחוק ונעל את הרכב. שימוש בציוד הרכב ללא השגחה עלול לגרום לפציעות חמורות או למוות.
- 14** לעולם אל תשאיר ילדים ללא השגחה בתוך הרכב ויתרה מכך, אל תשאיר רכב לא נעול במקום גויש לילדים. ילדים עלולים להיפצע באופן חמור או קטלני. כמו כן, יש לוודא שילדים לא יפעילו בשוגג את בלם החניה החשמלי, דושת הבלם או ידית ההילוכים.



הטיית משענת הגב

משוך את ידית (3) (איור 19) והזז את משענת הגב ביחד עם פלג גופך העליון (הפעל את הידית עד שתגיע למצב הרצוי ושחרר אותה).

24 ⚠️

כונן חשמלי של תמיכת גב תחתון

(אם קיים)

כאשר מתג ההתנעה במצב RUN, השתמש בפקד (4) (איור 20) להפעלת תמיכת הגב התחתון להשגת הנוחות המרבית.

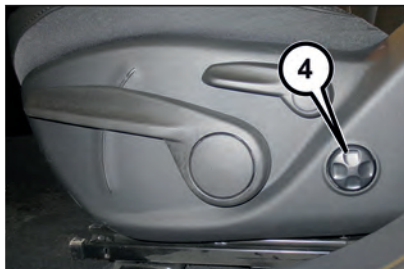

20

55204340

קיפול מושב הנוסע למצב שטוח

(אם קיים)

תפקוד זה מאפשר שטח גדול יותר עבור מטען. כאשר המושב מקופל למצב שטוח, שטח רצפת תא המטען גדל (דבר שמאפשר למטען ארוך להיכנס מתא המטען ולהגיע עד ללוח המחוונים).

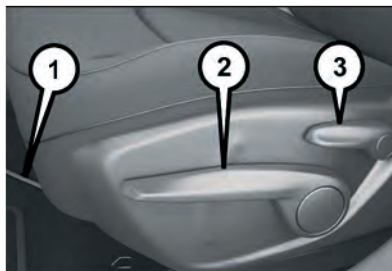

19

55202990

ממקום מושבך, הרם את הידית (1) (איור 19) שנמצאת מתחת לכרית המושב, והזז את המושב לפנים או לאחור. שחרר את הידית כאשר המושב מגיע למיקום הרצוי. ודא שהמושב נעול במקומו.

23 ⚠️

כונן גובה

(אם קיים)

משוך את ידית (2) מעלה או דחוף מטה לכונן לגובה הרצוי. חשוב בצע כונונים בעת ישיבה במושב שברצונך לכוון (מושב הנהג או הנוסע הקדמי)

15 אל תשאיר את השלט הרחוק בתוך הרכב או בקרבתו, או במיקום שנגיש לילדים. אל תשאיר את ההתנעה של רכב המצויד בתפקוד כניסה ללא מפתח Enter-N-Go במצב RUN. ילד עלול להפעיל בטעות את החלונות החשמליים, בקרים אחרים, או להניע את הרכב.
16 הפעל תמיד את נעילת הבטיחות כאשר אתה מסיע ילדים. אחרי שהפעלת את נעילת הבטיחות לילדים בשתי הדלתות האחוריות, נסה לפתוח את הדלתות מבפנים כדי לבדוק שהיא אכן פועלת.
17 הימנע ממצב של הילכדות נוסעים ברכב בעת התנגשות. זכור שכשמערכת נעילת הדלתות להגנה על ילדים פעילה (במצב נעול), ניתן לפתוח את הדלתות רק מחוץ לרכב.

מושבים



21 (18 (19 (20 ⚠️

3 ⚠️

כונן ידני (מושבים קדמיים)

(אם קיים)

כונן קדימה/ אחורה

22 ⚠️

הערה אל תניח חפצים מתחת למושב הניתן לכוון או תפריע לכוון נכון של המושב.

לכן כאשר מושב הנוסע הקדמי מקופל מטה, אין להסיע נוסעים במושבים האחוריים. גב המושב הוא בעל משטח רך כאשר הוא מקופל קדימה, אך אינך יכול להשתמש בו כשטח עבודה כאשר המושב מקופל קדימה והרכב לא בנסיעה. הרם למעלה את ידית כוונן המושב על מנת לקפל או להחזיר את המושב למקומו. הערה אם המושבים נשארים מקופלים למשך זמן רב, אבזמי חגורות הבטיחות עלולים לעוות את צורת כריות המושב. זהו מצב רגיל, וכרית המושב תחזור לצורתה המקורית זמן מה לאחר הרמת המושב האחורי למצב ישר.

כוונן ידני (מושבים אחוריים)

(25) ⚠️

(4) ⚠️

הגדלה חלקית של תא המטען (1/3) או (2/3)

הגדלת הצד הימני של תא המטען מאפשר לך להסיע שני נוסעים בחלקו השמאלי של המושב האחורי, ואילו הגדלת צדו השמאלי מאפשרת להסיע נוסע אחד בלבד. הערה לפני קיפול המושב האחורי, ייתכן שיהיה צורך להיזיז את המושב הקדמי שיהיה ממוקם באמצע ודא שהמושבים הקדמיים ממוקמים קדימה ושמשענות הגב ישרות. כך יהיה ניתן לקפל את המושב האחורי ביתר קלות.

(21) (27) (26) ⚠️

קיפול המושב האחורי

1. ודא שחגורת הבטיחות ממוקמת על הלוחית (1) (איור 21).
2. משוך את ידית שחרור משענת המושב (2) הנמצאת בקצה העליון החיצוני של המושב.

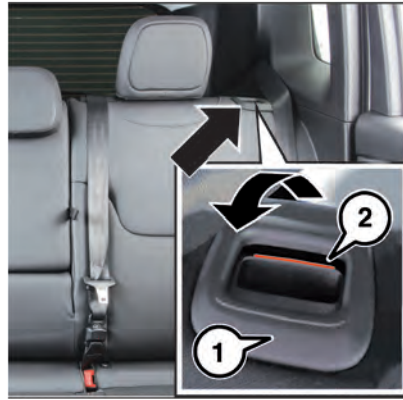

21 5520301D

3. קפל פנימה לחלוטין את צד זה של משענת המושב האחורי.

החזרת משענות הגב למקומן

הערה אם מטען באזור תא המטען מונע נעילה מלאה של משענת המושב, אתה תיתקל בקושי להחזיר את המושב למיקומו המקורי.

הזז את חגורות הבטיחות לצד, ודא שהן נמשכות כראוי ואינן מפותלות או תפוסות מאחורי משענות הגב של המושבים. הרם את משענות הגב באמצעות דחיפתן לאחור עד שתשמע את השתלבות שני

מנגנוני הנעילה במקומם. בדוק חזותית שהסימנים האדומים על ידיות השחרור אינם נראים עוד. "סימן אדום" מציין שמשענת הגב לא נעולה במקומה.

(28) ⚠️

כוונן חשמלי (מושבים קדמיים)

(אם קיים)

דגמים מסוימים עשויים להיות מצוידים במושב נהג ולא מושב נוסע חשמלי. הבקרים לכוונן חשמלי נמצאים בצד החיצוני של המושב קרוב לרצפה. בקרים אלה משמשים לכוונן הגובה (אם קיים), כוונן קדימה/אחורה וזווית משענת הגב.

(5) ⚠️

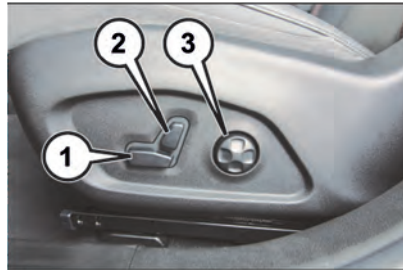

22 5520300D

הערה אל תניח חפצים מתחת למושב הניתן לכוונן ואל תפריע לכוונן נכון של המושב.



2. התאם את כל הגדרות הזיכרון של הפרופיל להעדפות הרצויות (מושב הנהג ותחנות רדיו שמורות).
 3. לחץ ושחרר את לחצן ההגדרה (S) ואת לחצני הזיכרון, לאחר מכן לחץ על לחצן הזיכרון (2) תוך 5 שניות. מיקום הזיכרון שנבחר יוצג בתצוגת לוח המחוונים האלקטרוני (EVIC) (אם קיים).

הערות:

□ פרופילי הזיכרון ניתנים להגדרה ברכב עם תיבת הילוכים אוטומטית כפולת מצמידים ללא העברה למצב P (חניה), אך יש להעביר את למצב P (חניה) כדי לבחור בפרופיל הזיכרון.

□ להגדרת פרופיל זיכרון במפתח השלט הרחוק שלך, עיין בנושא "חיבור וניתוק של מפתח שלט רחוק עם תפקוד כניסה ללא מפתח לזיכרון".

חיבור וניתוק של מפתח שלט רחוק עם תפקוד כניסה ללא מפתח לזיכרון

ניתן לתכנת את מפתחות השלט הרחוק כך שיבחרו אחד מתוך שני פרופילי זיכרון שנשמרו מראש בלחיצה על לחצן  במפתח השלט הרחוק.

הערה לפני תכנות המפתחות, עליך לבחור במאפיין Memory Linked To FOB ("זיכרון מחובר למפתח שלט רחוק") במסך מערכת **Uconnect™**. למידע נוסף, עיין בנושא "הגדרות" בפרק "מולטימדיה".
 לתכנות מפתחות השלט הרחוק, פעל באופן הבא:

1. העבר את מתג ההתנעה למצב OFF.

לחצני התפקוד (1) ו-(2) מקושרים לזיכרון. לחצני הזיכרון מאפשרים לנהג להפעיל אחד משני פרופילי הזיכרון השמורים בלחיצה על לחצן המספר התואם.



23

55203020

תכנות תפקוד הזיכרון

ליצירת פרופיל זיכרון חדש, פעל באופן הבא:

הערה שמירת פרופיל זיכרון חדש תמחוק פרופיל קיים מהזיכרון.

1. העבר את מתג ההתנעה למצב RUN.
 2. התאם את כל הגדרות הזיכרון של הפרופיל להעדפות הרצויות (מושב הנהג ותחנות רדיו שמורות).

3. לחץ ושחרר את לחצן ההגדרה (S) ואת לחצני הזיכרון, לאחר מכן לחץ על לחצן הזיכרון (1) תוך 5 שניות. מיקום האלקטרוני (EVIC) (אם קיים).
 אם נדרש ניתן לשמור פרופיל זיכרון נוסף באופן הבא:

1. העבר את מתג ההתנעה למצב ON.

כוונן קדימה/ אחורה

דחוף את מתג (1) (איור 22) קדימה או אחורה להזזת המושב לכל כיוון. שחרר את המתג כאשר המושב הגיע למיקום הרצוי.

כוונן גובה

השתמש בחלק הקדמי של המתג (1) (איור 22) לכוונן הגובה ו/או הזווית של כרית המושב.

הטיית משענת הגב

דחוף את מתג (2) (איור 22) קדימה או אחורה להזזת המושב לכל כיוון.

24 

כוונן חשמלי של תמיכת גב תחתון

(אם קיים)

כאשר מתג ההתנעה במצב RUN, השתמש בבקר (3) (איור 22) להפעלת תמיכת הגב התחתון להשגת הנוחות המרבית.

לחצני זיכרון של הנהג

(אם קיימים)

לחצן הזיכרון מאפשר לשמור עד שני סוגים שונים של פרופיל זיכרון, כך שניתן לשלוף אותם בקלות באמצעות לחיצה על הלחצן. כל פרופיל מכיל הגדרות מיקום רצויות של מושב הנהג ותחנות רדיו מסוימות שהוגדרו מראש.

לחצני הזיכרון נמצאים בלוח דלת הנהג (איור 23). ישנם שלושה לחצנים לתפקוד הזיכרון: לחצן (S) משמש לשמירה בזיכרון.

2. בחר פרופיל זיכרון רצוי (1) או (2).
הערה אם עדיין לא הוגדר פרופיל זיכרון, עיין בנושא "תכנות תפקוד הזיכרון" בפרק זה להנחיות תכנות.

3. לחץ ושחרר את לחצן ההגדרה (S) ולאחר מכן לחץ לחיצה קצרה על לחצן הזיכרון (1) או (2) תוך 5 שניות. תצוגת לוח המחוונים תציג Memory profile set (פרופיל זיכרון הוגדר). (1) או (2).

4. לחץ לחיצה קצרה על לחצן הנעילה  במפתח השלט הרחוק, תוך 10 שניות.

הערה ניתן לנתק את מפתח השלט הרחוק מהגדרות הזיכרון על ידי לחיצה על לחצן ההגדרה (S), ולאחר מכן לחיצה על לחצן ביטול הנעילה  במפתח השלט רחוק תוך 10 שניות.

קריאה להגדרת זיכרון

הערה תיבת הילוכים אוטומטית כפולת מצמדים חייבת להיות במצב P (חניה) לקריאה למיקומי זיכרון. אם נעשה ניסיון קריאה בעת שהרכב אינו במצב P (חניה), תופיע הודעה בתצוגת לוח המחוונים.

 לקריאה להגדרות הזיכרון הראשון לנהג לחץ על לחצן זיכרון (1) בדלת הנהג או לחצן שחרור נעילה בשלט הרחוק המשויך להגדרת זיכרון 1.



 לקריאה להגדרות הזיכרון השני לנהג לחץ על לחצן זיכרון (2) בדלת הנהג או לחצן שחרור נעילה בשלט הרחוק המשויך להגדרת זיכרון 2.



ניתן לבטל קריאה למצב השמור בזיכרון באמצעות לחיצה על כל אחד מלחצני הזיכרון (S, 1 או 2) במהלך הקריאה. ביטול הקריאה יפסיק מיד את תנועת מושב הנהג. יש להמתין שנייה אחת לפני שניתן לבצע קריאה נוספת.

חימום מושבים קדמיים

(אם קיים)

לחצני הבקרה של חימום המושבים הקדמיים נמצאים במערכת **Uconnect™**. הגישה ללחצנים אפשרית דרך מסך הבקרים או מסך האקלים.

 לחץ על הלחצן  פעם אחת להפעלת הגדרה HI (רמה גבוהה)

 לחץ על לחצן חימום המושב  פעם שנייה כדי להפעיל את ההגדרה LO (רמה נמוכה).

 לחץ על הלחצן  פעם שלישית, כדי להפסיק את החימום.

חשוב כדי לחסוך את טעינת המצבר, לא ניתן להפעיל תפקוד זה כאשר המנוע כבוי.

אורור מושבים קדמיים

(אם קיים)

לחצני בקרת האורור של המושבים הקדמיים נמצאים במערכת **Uconnect™**. הגישה ללחצנים אפשרית דרך מסך הבקרים או מסך האקלים.

 לחץ על לחצן  פעם אחת לבחירת הגדרה HI (רמת אורור גבוהה)

 לחץ על לחצן  פעם שנייה לבחירת הגדרה LO (רמת אורור נמוכה).

 לחץ על לחצן אורור המושב  פעם שלישית לכיבוי (OFF) אורור המושב.

הערה יש להפעיל את המנוע על מנת להפעיל את אורור המושבים.

אזהרה



18 את כל הכווננים יש לבצע כאשר הרכב ניח.

מסוכן לנסוע באזור המטען, בתוך הרכב או מחוצה לו. בעת התנגשות, אנשים הנוסעים באזורים אלה הם בעלי סבירות גבוהה יותר להיפצע או להיהרג.

20 אל תאפשר לאף נוסע לשבת באזור ללא מושב וחגורת בטיחות ברכב בעת הנסיעה. בעת התנגשות, אנשים הנוסעים באזורים אלה הם בעלי סבירות גבוהה יותר להיפצע או להיהרג.

21 ודא שכל הנוסעים ישוּבּים וחגורים כראוי.

22 אחרי ששחררת את ידיית הכוונן, בדוק תמיד שהמושב נעול במקומו באמצעות הזזתו לפנים ולאחור. אם המושב לא נעול במקומו, הוא עלול להחליק פתאום ולגרום לנהג לאבד שליטה ברכב.

23 יש לכוון את המושבים לפני חגירת חגורות הבטיחות, ובעוד הרכב חונה. תגורה שלא הותאמה כראוי עלולה לגרום לפציעה חמורה או למוות.

24 אל תיגע עם גב מושב מוטה לאחור באופן כזה שחגורת הבטיחות לא מונחת על חוץ. בעת התנגשות אתה עלול להחליק מתחת לחגורת הבטיחות. קיימת סכנת פציעה חמורה ואף מוות.



משענות ראש אחוריות

כאשר ישנו נוסע במושב האמצעי, משענת הראש צריכה להיות במצב מורם על מנת להרים את משענת הראש משוך אותה כלפי מעלה. על מנת להוריד את משענת הראש לחץ על לחצן הכוונון בבסיס המשענת (משענת ראש מושב צדדי- איור 25 משענת ראש מושב אמצעי- איור 26) ודחוף מטה את משענת הראש.

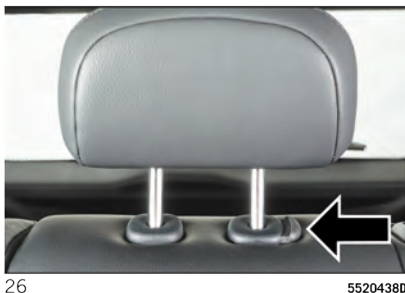
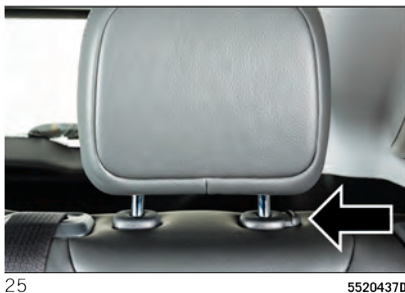

הערה הסרת משענות הראש תתבצע רק על ידי טכנאי מוסמך, ולמטרות טיפול בלבד.

משענות ראש



(29 30 31) ⚠

הערה אל תהפוך את משענות הראש (כך שהצד האחורי של משענת הראש יהיה מקדימה) כך שיהיה לך יותר מרווח בצד האחורי של ראש.

כוונון משענת ראש קדמית

על מנת להרים את משענת הראש משוך אותה כלפי מעלה. על מנת להוריד את משענת הראש לחץ על לחצן הכוונון בבסיס המשענת (איור 24) ודחוף מטה את משענת הראש.



24 55204360

הערה הסרת משענות הראש תתבצע רק על ידי טכנאי מוסמך, ולמטרות טיפול בלבד. מומלץ לפנות למרכז שירות מורשה לביצוע ההסרה.

(29 32) ⚠

25 אל תעמיס מזוודות או מטען מעבר לגובה החלק העליון של משענת המושב. דבר זה עלול לפגוע בראות או שהחפץ עלול להיות מושלך בעת עצירה פתאומית או במהלך תאונה.

26 נסיעה בתא המטען היא מסוכנת ביותר. בעת התנגשות, אנשים הנוסעים באזורים אלה הם בעלי סבירות גבוהה יותר להיפצע או להיהרג.

27 אל תאפשר לאף נוסע לשבת באזור ללא מושב וחגורת בטיחות ברכב בעת הנסיעה.

28 ודא שמשענות הגב מאובטחות בשני הצדדים (אין סימנים אדומים גלויים), כדי למנוע מהן לנוע לפנים במהלך בלימת פתע ולפגוע בנוסעים.

חשוב



3 ריפוד הברד של המושבים עוצב כדי לעמוד בבלאי ארוך-טווח הנובע השימוש הרגיל ברכב. עם זאת, יש לנקוט אמצעי זהירות מסוימים. הימנע משפשוף ממושך ו/או חזק כנגד אביזרי ביגוד כגון אבזמי מתכת וצמדנים שעלולים לגרום קרעים באריג וזנך לריפוד לאחר הפעלת לחץ רב באזור קטן.

4 לפני הטיה של משענת הגב, הסר חפצים מכרית המושב.

5 אל תניח חפצים מתחת למושב חשמלי ואל תפריע לתנועתו, כיוון שעלול להיגרם נזק לבקרים. גם יכולת התנועה של המושב תוגבל.

מומלץ לפנות למרכז שירות מורשה לביצוע ההסרה.

חשוב אם המושבים האחוריים בשימוש, תמיד קבע את משענת הראש במושב האמצעי במצב "מורם לחלוטין".

33 ⚠️

אזהרה

29 על כל הנוסעים, לרבות הנהג, לוודא משענות הראש מותקנות כראוי לפני ישיבה במושב או התחלת נסיעה כדי להפחית את הסיכון של פגיעה בצוואר בעת התנגשות.

30 יש לכוון את משענות הראש כך שישען עליה ראשו של הנוסע ולא צווארו. רק במקרה זה משענות הראש מספקות הגנה נאותה.

31 אין לכוון את משענות הראש בעת שהרכב בתנועה. נהיגה ברכב ללא משענת ראש או כאשר היא אינה מותקנת כראוי עלולה לגרום לפגיעה חמורה או למוות בעת התנגשות.

32 את כל הכוונות יש לבצע כאשר הרכב נייח. יש לכוון את משענת הראש כך, שישען עליה ראשו של הנוסע ולא צווארו. רק במקרה זה משענות הראש מספקות הגנה נאותה.

33 עליך להתקין כראוי מחדש את כל משענות הראש כדי לשמור על בטיחות הנוסעים ברכב.

גלגל הגה



כוונן

אפשר לכוון את גובהו של גלגל ההגה ואת מרחקו מהנהג.

כדי לכוון את מיקומו, הורד את הידית (1) (איור 27) למצב (A). כעת באפשרותך לכוון את גלגל ההגה למצב הנוח ביותר, ולאחר מכן לנעול אותו במצב זה באמצעות הרמת הידית (1) בחזרה למצב (B).

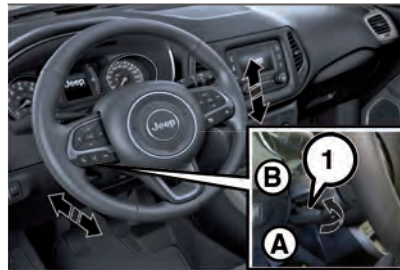

27

55204680

34 35 ⚠️

חימום גלגל הגה

(אם קיים)

לחצן ההפעלה ⚡ נמצא במרכז לוח המכשירים מתחת למסך המגע של מערכת Uconnect™ ולוח הבקרה של מערכת בקרת האקלים במסך המגע.

☑ לחץ על לחצן חימום גלגל ההגה ⚡ פעם אחת כדי להפעיל את גוף החימום.

☑ לחץ על לחצן חימום גלגל ההגה ⚡ פעם שנייה כדי לכבות את החימום.

הערה יש להפעיל את המנוע על מנת להפעיל את חימום גלגל ההגה.

אזהרה



34 אל תכוון את עמוד ההגה במהלך הנהיגה. כוונן עמוד ההגה במהלך הנהיגה, או נהיגה עם עמוד הגה לא נעול, עלול לגרום לנהג לאבד שליטה על הרכב. אי ציות לאזהרה זו עלול לגרום לפגיעה חמורה או למוות.

35 אסור באיסור מוחלט לבצע שינויים לאחר המכירה במערכת ההיגוי ובעמוד ההגה (לדוגמה התקנת התקן נגד גניבה) העלולים לפגוע בביצועים ובבטיחות, לבטל את תוקף האחריות ולגרום לבעיות בטיחות ולחריגה מדרישות הרישוי של הרכב.

מראות



כוונון מראה פנימית

הפעל את הידית, (איור 28), כדי לכוון את המראה לשני מצבים: רגיל ומונע סנוור. במראה מותקן התקן בטיחות שמשחרר אותה בהתנגשות חזקה עם הנוסע.



28

55203050

מראה פנימית אלקטרו-כרומית

(אם קיים)

מראה אלקטרו-כרומית שמותקנת בכמה גרסאות משנה אוטומטית את תכונות החזרת האור שלה כדי למנוע סנוור של הנהג (איור 29).

מראה אלקטרו-כרומית כוללת לחצן הפעלה/כיבוי (איור 29) שמפעיל את תפקוד נוגד הסנוור האלקטרו-כרומי.



29

55203040

הערה אפשרות זו מבוטלת בעת נסיעה לאחור, על מנת לשפר את הראייה לאחור.

(6 ⚠️)

מראות חיצוניות

הערה המראה הקמורה בצד הנוסע תעניק לך ראייה רחבה יותר לאחור ובמיוחד לנתיב ליד רכבך.

(36 ⚠️)

מראות חשמליות

כדי לכוון את המראות החשמליות, מתג ההתנעה חייב להיות במצב RUN. בחר במראה הרצויה באמצעות בורר (2) (איור 30).

הבורר הועבר לצד שמאל: נבחרה המראה השמאלית.

הבורר הועבר לצד ימנית: נבחרה המראה הימנית.

לכוונון המראה הנבחרת, לחץ על לחצן (3) בארבעה הכיוונים המוצגים בחיצים.

חשוב לאחר סיום הכוונון, סובב את בורר (2) למצב המרכזי כדי למנוע תזוזה לא מכוונת.



30

55203070

קיפול מראות

למראה יש שלושה מצבים: קדמי עד הסוף, רגיל ואחורי עד הסוף (איור 31).



31

55203080



מראות חשמליות מתכווננות (אם קיימות)

כדי לקפל את המראות לחץ על לחצן (1) (איור 30). לחץ שוב על לחצן כדי להשיב את המראות למיקום הנהיגה המקורי.

איפוס של תפקוד קיפול חשמלי של מראות חיצוניות

במקרים הבאים ייתכן שיהיה צורך באיפוס תפקוד הקיפול:

חסימה בלתי מכוונת של תנועת המראות בעת הקיפול.

קיפול/פתיחה ידנית בלתי מכוונת.

המראות חוזרות ממצב פתיחה.

המראות רועדות ורוטטות במהירות נסיעה רגילה.
לאיפוס:

קפל ופתח את המראות באמצעות לחיצה על הלחצן (ייתכן שיהיה צורך בלחיצות חוזרות ונשנות). יתבצע איפוס של המראות והחזרתן למצב נסיעה רגיל.

חשוב אין לקפל את המראות בעת הנהיגה יש להשאירן פתוחות.

חימום מראות חיצוניות

(אם קיים)

הפשרה/הסרת אדים של המראות החיצוניות מופעלת בלחיצה על לחצן  במערכת בקרת האקלים (במתג בלוח המכשירים או ממסך המידע של מערכת Uconnect™).

למידע נוסף, עיין בנושא "בקריות אקלים" בפרק זה.

תאורה חיצונית



ידית רב תפקודית

הידית הרב תפקודית (1) נמצאת בצד שמאל של עמוד ההגה (איור 32).



32

5520309D

מתג תאורה

הטבעת של מתג התאורה (A) (איור 33) נמצאת בצד שמאל של לוח המכשירים ושולטת על הפעולה של הפנסים הראשיים, פנסי הצד, פנסים לנהיגה ביום, אלומות אור נמוך, פנסי ערפל, פנסי ערפל אחוריים תאורת לוח המחוונים והנוריות על הבקרים.

אזהרה



36 כלי רכב ועצמים אחרים נראים במראה החיצונית הקמורה של הנוסע קטנים ורחוקים יותר מאשר במציאות. הסתמכות על מראות אלה עלול לגרום להתנגשות עם כלי רכב או עצם אחר.

השתמש במראה הפנימית כדי לאמוד את הגודל והמרחק של רכב שנראה במראה הצד הקמורה החיצונית.

חשוב



6 התזת חומר ניקוי ישירות על המראה עלולה לגרום לה נזק. לכן, התזת חומר ניקוי על מטלית ולאחר מכן נגב את המראה.



הערות:

ניתן להפעיל או לכבות את מערכת הבקרה של ההפעלה האוטומטית של האור הגבוה באמצעות מערכת **Uconnect™**. למידע נוסף, עיין בנושא "הגדרות" בפרק "מולטימדיה".

כלי רכב עם פנסים ראשיים קדמיים ואחוריים שבורים, מכוסים בוץ או שראייתם חסומה, יובילו לכך שפנסי רכבך ידלקו לזמן רב יותר (כאשר אתה קרוב לרכב).

לכיבוי מיידי של התפקוד, סובב את טבעת המתג למצב .

הבהוב

להבהוב, יש להשתמש במצב הרגעי (מופעל באמצעות משיכה לכיוון). כאשר האור הגבוה בפנסים הראשיים דולק, תידלק נורית האזהרה  בלוח המחוונים.

תפקוד אוטומטי (חיישן אור)

(אם קיים)

מערכת זו מפעילה או מבטלת את פעולת הפנסים הראשיים בהתאם לתאורת הסביבה החיצונית.



חשוב אפשר לכוון את התפקוד כאשר מתג ההתנעה במצב RUN.

הפעלת תפקוד

סובב את מתג התאורה למצב (1) AUTO (איור 33).



כאשר המערכת פועלת, מערכת השהיית כיבוי הפנסים הראשיים תפעל גם כן. המשמעות היא שהפנסים הראשיים ימשיכו לדלוק עד 90 שניות לאחר שתעביר את מתג ההתנעה למצב OFF.

אור נמוך בפנסים הראשיים

כאשר מתג ההתנעה במצב RUN, סובב את טבעת הבקרה (1) למצב , איור 33. האור הנמוך בפנסים הראשיים ותאורת לוחית הרישוי דולקים. התאורה לנהיגה ביום נשארת דולקת בעוד שפנסי החניה כבים. נורית  תידלק בלוח המחוונים.

אור גבוה בפנסים הראשיים

להפעלת האור הגבוה בפנסים הראשיים, כאשר מתג ההתנעה במצב RUN, דחוף את הידית השמאלית (איור 32) (בכיוון לוח המכשירים). מתג התאורה צריך להיות מועבר למצב **AUTO** כאשר האור הנמוך בפנסים הראשיים דולק, או שהוא יועבר למצב .

להבהוב, יש להשתמש במצב הרגעי (מופעל באמצעות משיכה לכיוון). כאשר האור הגבוה בפנסים הראשיים דולק, תידלק נורית האזהרה  בלוח המחוונים. האור הגבוה בפנסים הראשיים ניתן לכיבוי באמצעות החזרת הידית למצב האמצעי היציב. נורית  תידלק בלוח המחוונים.

בקרה אוטומטית של הפנסים הראשיים

(אם קיים)

מערכת הבקרה של ההפעלה האוטומטית של האור הגבוה מספקת תאורה לראייה קדימה בעת נהיגה בלילה, באמצעות פעולה אוטומטית של אלומת האור הגבוה. פעולה זו אפשרית באמצעות מצלמה דיגיטלית שמותקנת על המראה הפנימית לראייה לאחור.





33

5520303D

תאורה לנהיגה ביום (DRL) פנסים צד

(38 | 37) 

בעת שמתג ההתנעה במצב RUN, בלם החניה משולב ומתג התאורה (1) (איור 33) במיקום  פנסים לנהיגה ביום LED נדלקים, שאר הפנסים והתאורה הפנימית כבים.



בעת שמתג ההתנעה במצב RUN, בלם החניה משוחרר ומתג התאורה במיקום  פנסים לנהיגה ביום LED ופנסי החניה נדלקים, שאר הפנסים והתאורה הפנימית כבים.

הערה ניתן לכבות ולהדליק את התאורה לנהיגה ביום באמצעות מערכת **Uconnect™**, אם זה מותר על פי החוק במדינה בה הרכב נקנה. למידע נוסף, עיין "בהגדרות" **Uconnect™** בפרק "מולטימדיה".

נטרול תפקוד

כדי לנטרל את התפקוד סובב את מתג התאורה למצב אחר שאינו AUTO.

השהיית כיבוי פנסים ראשיים

תפקוד הבטיחות משהה את הכיבוי של הפנסים הראשיים עד ל-90 שניות. ניתן להגדיר את משך ההשהיה. ניתן להפעיל את התאורה לזמן קצוב באמצעות העברת מתג ההתנעה למצב OFF כאשר טבעת מתג תאורה במצב  ולאחר מכן סיבוב הטבעת למצב .

תפקוד זה מנוטרל על ידי הפעלת הפנסים, הפנסים הצדדיים, או על ידי העברת מתג ההתנעה למצב RUN.

הערה:

אם מתג התאורה במצב AUTO לפני העברת מתג ההתנעה למצב OFF, אין צורך להעביר את מתג הפנסים הראשיים למצב  כדי להפעיל את השהיית כיבוי הפנסים הראשיים.

השהיית כיבוי הפנסים הראשיים ניתנת לשימוש באמצעות מערכת **Uconnect™**, למידע נוסף עיין בנושא "הגדרות" בפרק "מולטימדיה".

תזכורת אורות דולקים

(אם קיימים)

אם הפנסים הראשיים או פנסי החניה דולקים לאחר העברת מתג ההתנעה למצב OFF, יישמע צליל אזהרה כדי להזהיר את הנהג עם פתיחת דלת הנהג.

פנסי ערפל

(אם קיימים)

הלחצן המפעיל והמכבה את פנסי הערפל משולב במתג התאורה. כאשר מתג ההתנעה במצב RUN, ופנסי החניה והאור הנמוך בפנסים הראשיים דולקים, לחץ על לחצן (5) (איור 33) להפעלת פנסי הערפל.

תפקוד פנסי פנייה

(אם קיימים)

תפקוד זה מפעיל את האור הנמוך בפנסים הראשיים כאשר המהירות נמוכה מ-40 קמ"ש. לזוויות סיבוב רחבות יותר או בעת הפעלת פנסי האיתות, פנס הערפל הקדמי בצד הפנייה יידלק כדי להגביר את זווית הראות בלילה.

תפקוד פנסי פנייה ניתן לנטרול מהתפריט הראשי של מערכת **Uconnect™** באופן הבא: Settings (הגדרות), Lights (תאורה), Cornering Lights (פנסי פניה).

פנסי ערפל אחוריים

מתג פנס הערפל האחורי משולב במתג התאורה. כאשר מתג ההתנעה במצב RUN לחץ על לחצן (4) (איור 33), כדי להפעיל או לכבות את הפנס.



פנס הערפל האחורי נדלק כאשר האור הנמוך בפנסים הראשיים או פנסי הערפל דולקים. לחץ שוב על הלחצן  כדי לכבות את הפנסים.

פנסי איתות

העבר את הידית למצב (מפולס):

 למעלה: פנס איתות ימני מופעל.

 למטה: פנס איתות שמאלי מופעל.

מחווני כיוון  או  יבהבו בלוח המחווניים.

תפקוד החלפת נתיב

אם ברצונך לאותת להחלפת נתיב, העבר את הידית השמאלית למצב לא מפולס למשך פחות משינייה אחת. פנס האיתות בצד הנבחר יבהבו חמש פעמים וייכבה אוטומטית.

בקרת גובה הפנסים הראשיים

(אם קיימים)

כיוון נכון של הפנסים הראשיים משפיע לא רק על הנוחות והבטיחות של הנהיגה ברכב, אלא גם על משתמשי דרך אחרים. לבדיקה של מצב זה ולביצוע הכוונונים הנחוצים, צור קשר עם מרכז שירות מורשה מטעם חברת סמלת בע"מ.

חשוב בדוק את הכווןון של הפנסים הראשיים בכל פעם שיש שינוי במשקל המטען שהרכב נושא.

לכווןון סובב את הגלגלת (2) (איור 33) עד שהמספר התואם לעומס כפי שמוצג בטבלה, מיושר עם סימן היישור במתג.

0/1 נהג בלבד או נהג ונוסע קדמי

ישנם נוסעים בכל מושבי הרכב, והמטען בתא המטען מחולק באופן מאוזן. המשקל הכולל של הנוסעים והמטען לא עובר את המשקל המקסימלי שהרכב יכול לשאת.

2

נהג, והמטען בתא המטען מחולק באופן מאוזן. המשקל הכולל של הנהג והמטען לא עובר את המשקל המקסימלי שהרכב יכול לשאת.

+3

אזהרה



37 התאורה לנהיגה ביום היא חלופה לאור הנמוך בפנסים הראשיים בנהיגה בשעות היום במדינות שבהן חובה להדליק אור ביום. מותר להדליק אותה במדינות שבהן אין חובה להדליק אור בשעות היום.

38 תאורה לנהיגה ביום לא יכולה להחליף את האור הנמוך בפנסים הראשיים בנהיגה בלילה או במנהרות. השימוש בתאורה לנהיגה ביום חייב לעמוד בחוקי התעבורה במדינה שאתה נוהג בה. הקפד לציית לדרישות החוק.

תאורה פנימית



תאורת נוחות קדמית

התאורה הפנימית נדלקת כשדלת נפתחת. מתגי האור בקונסולה העליונה הם עבור תאורת הקריאה.



34

55203200

כדי להגן על המצבר, התאורה הפנימית תיכבה אוטומטית 15 דקות אחרי שמתג ההתנעה הועבר למצב OFF. זה יקרה אם האורות הפנימיים הודלקו באופו ידני, או בגלל דלת פתוחה.

עמעום תאורת לוח המחוונים

סובב מעלה לבקרה של בהירות תאורת לוח המחוונים (3) (איור 33) (נושא "תאורת חיצונית" בפרק זה) כדי להגביר את הבהירות של לוח המחוונים **רק** כאשר פנס החניה או הפנסים הראשיים דולקים.

מגבי שמשה קדמית/ מגב חלון אחורי



הידית הימנית מפעילה את המגבים והמתזים של השמשה הקדמית והמגב/המתז של החלון האחורי. הם פועלים רק כאשר מתג התנעה במצב RUN.

מגבים/מתזים של השמשה הקדמית הפעלה



הטבעת (1) (איור 35) ניתנת לכיוון למצבים הבאים:

○ המגבים כבויים

▲ ניגוב לסירוגין קבוע (איטי)

■ ניגוב לסירוגין תלוי מהירות

LO ניגוב קבוע איטי

HI ניגוב קבוע מהיר

☞ הסרת אדים

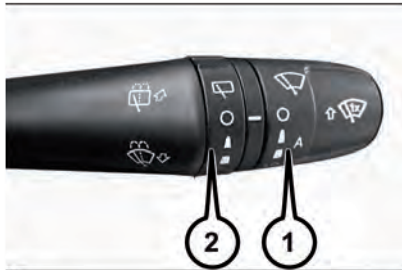





35

55204410

35



הזז את הידית למעלה (מצב לא מפולס), כדי להפעיל את תפקוד MIST  : הפעולה מוגבלת לפרק הזמן שבו הידית נמצאת במצב זה. לאחר שחרורה תחזור הידית למצבה המקורי ומגב השמשה הקדמית יפסיק לפעול אוטומטית.

אזהרה תפקוד זה לא מפעיל את מתז השמשה הקדמית, לכן, לא יותז נוזל השטיפה על השמשה. כדי להתזיז את נוזל השטיפה על השמשה, יש להשתמש בתפקוד השטיפה. בעוד שטבעת הבקרה (1) (איור 35), במצב , לא יופעל מגב השמשה הקדמית. במצב  זמן ההשהיה בין הניגובים הבודדים הוא 10 שניות, ללא תלות במהירות הרכב. במצב  ההפסקה בין שני הניגובים תלויה במהירות הרכב: ככל שעולה מהירות הרכב, מתקצרת ההפסקה בין הניגובים. במצב **HI** או **LOW** מגב השמשה הקדמית נע באופן רציף, כלומר ללא הפסקה בין הניגובים.

תפקוד "שטיפה חכמה"

משוך את הידית כלפי גלגל ההגה (מצב בלתי מפולס), כדי להפעיל את מתזי השמשה הקדמית. כאשר הידית נמשכת במשך יותר מחצי שנייה, מופעל המגב באמצעות בקרה פעילה. שחרור הידית יפעיל שלושה ניגובים. כאשר טבעת הבקרה (1) (איור 35) סובבה למצב **LO** או **HI**, תפקוד השטיפה החכמה אינו מתבצע.

אזהרה אם הידית הופעלה במשך פחות מחצי שנייה, מופעל רק מתז השמשה הקדמית. אל תפעיל את הפעלת השטיפה החכמה במשך יותר מ- 30 שניות. אל תפעיל את מתז השמשה הקדמית כאשר מיכל נוזל השטיפה ריק.

חיישן גשם

(אם קיים)





החיישן מותקן מאחורי המראה הפנימית, ובא במגע עם השמשה הקדמית. החיישן מסוגל למדוד את כמויות הגשם ובעקבות זאת לשלוט על מצב הניגוב האוטומטי בהתאם לכמות המים על השמשה (עין בנושא "ניגוב אוטומטי").



אזהרה הקפד על ניקיון השמשה הקדמית באזור החיישן.

ניגוב אוטומטי



 (9) 10

הפעלה

נהג יכול לבחור את הניגוב האוטומטי בבחירה של חיישן הגשם בתפריט התצוגה או במערכת **Uconnect™** וסיבוב טבעת הבקרה (1) (איור 35) למצב  או . הסיבוב ישמש לבחירת רמת הרגישות של חיישן הגשם: במצב  רמת רגישות החיישן תהיה פחותה ומגבי השמשה הקדמית יפעלו כאשר יש כמות משמעותית של מים על השמשה, בעוד שבמצב  מגבי השמשה הקדמית יפעלו כאשר מזהה כמות קטנה או מדודה של גשם.

ניגוב זה יתרחש בכל פעם שרגישות החיישן גוברת, באמצעות סיבוב טבעת הבקרה ממצב  למצב . תפקוד "שטיפה חכמה" יפעיל מחזור שטיפה רגיל ולאחר מכן יחזור לתפקוד ניגוב אוטומטי. אם יש תקלה בחיישן יידלק סמל  בתצוגה. אם יש תקלה בחיישן הגשם, ניתן לשנות את מצב המגבים בהתאם לנדרש. סמל התקלה יישאר פעיל במהלך הפעולה של החיישן או עד שהוא יאופס.

נטרול

אם מתג ההתנעה מועבר למצב OFF וטבעת הבקרה (1) הושארה במצב  או , כאשר הרכב יותנע שוב (מתג ההתנעה מועבר למצב RUN), לא יתבצע שום הליך ניגוב כדי להגן על המערכת. ניתן להפעיל מחדש את מצב הניגוב האוטומטי באחת משלוש הדרכים:



באמצעות סיבוב הטבעת למיקום  ולאחר מכן למיקום  או .

בהזזת הבקר מעלה למצב הסרת אדים .

באמצעות נסיעה במהירות מעל 5 קמ"ש כאשר החיישן מזהה גשם.

נטרול

 (39)

ניתן לנטרל את את הניגוב האוטומטי דרך תפריט התצוגה או מערכת **Uconnect™** או באמצעות סיבוב הטבעת (1) לכל מצב הפעלה קבוע  או .



דחיפת הידית כלפי לוח המכשירים (מצב לא מפולט) תפעיל את מתז החלון האחורי. המשך ללחוץ על הידית להפעלה אוטומטית של מתז החלון האחורי ומגב החלון האחורי יחד. מחזור שטיפה חכמה לא יפעל אם הטבעת במצב ■.

הפסקת פעולה

התפקוד מפסיק לפעול עם שחרור הידית.

אזהרה



(39) ודא שההתקן כבוי כאשר יש צורך לנקות את השמשה.

חשוב



(7) אל תשתמש במגבי השמשה הקדמית, כדי להסיר שכבות של שלג או קרח מהשמשה. במצב זה המגבים חשופים לעומס חריג, ומתג ניתוק המנוע המפסיק הפעלה לכמה שניות, עלול להתערב. אם הפעולה לא התחדשה לאחר מכן, אפילו אחרי התנתעת המנוע מחדש, מומלץ להביא למרכז שירות מורשה של חברת סמלת בע"מ.

(8) אל תפעיל את המגבים, אם הלהבים מורמים.

(9) אל תפעיל את חיישן הגשם בעת רחיצת הרכב במתקן רחיצה אוטומטי.

(10) ודא שההתקן כבוי אם יש קרח על השמשה הקדמית.

מגב/מתז החלון האחורי

הפעלה

אפשר לסובב את טבעת הבקרה (איור 35) למצבים הבאים:

○ מגב חלון אחורי לא פעיל

▲ ניגוב לסירוגין

■ ניגוב רציף ללא הפסקה בין ניגובים

בסיבוב טבעת הבקרה (2), מגב החלון האחורי יפעל באופן הבא:

□ רציף: כאשר טבעת הבקרה במצב ■.

□ ניגוב לסירוגין: כאשר טבעת הבקרה במצב ▲ ומגבי השמשה הקדמית מופסקים.

□ מסונכרן: כאשר טבעת הבקרה במצב ▲ ומגבי השמשה הקדמית נעים או מוגדרים למצב AUTO. במצב זה המגב האחורי יבצע ניגוב אחד על כל שני ניגובים של מגבי השמשה הקדמית.

□ ניגוב בודד: כאשר הטבעת במצב ○, מגב השמשה הקדמית פעיל והילוך אחורי משולב.

הערה אם מצב ניגוב אוטומטי פעיל והחיישן אינו מזהה מים, באמצעות סיבוב טבעת הבקרה (2) למצב ▲ המגב האחורי לא יפעל.

מערכת בקרת אקלים



מערכת בקרת האקלים מאפשרת לך לווטת את הטמפרטורה, את זרימת האוויר ואת כיוון האוויר בתוך הרכב. הבקרים נמצאים במסך המגע (אם קיים) או בלוח המכשירים מתחת למערכת השמע.

מערכת בקרת אקלים ידנית



36

5520467D

תיאור הבקרים של מערכת בקרת אקלים

תיאור	סמל
<p>הגדרות MAX A/C (קירור מרבי)</p> <p>העבר את בקר הטמפרטורה להגדרת MAX A/C (קירור מרבי), לשינוי ההגדרה הנוכחית להזרמת אוויר הקר ביותר. הזזת בקר הטמפרטורה מהגדרת MAX A/C (קירור מרבי) מנטרל את הפעולה של MAX A/C.</p>	
<p>לחצן A/C</p> <p>לחץ ושחרר את לחצן זה לשינוי ההגדרות הנוכחיות, נורית ה-LED בלחצן תידלק כאשר מצב זה מופעל.</p>	



תיאור	סמל
<p>לחצן מחזור אוויר</p> <p>לחץ ושחרר את לחצן זה כדי לשנות את מצב המערכת בין מצב מחזור אוויר למצב אוויר חיצוני. ניתן להשתמש במצב מחזור אוויר כאשר בחוץ האוויר מלא בעשן, ריחות לא נעימים, אבק או לחות גבוהה. ניתן להשתמש במצב מחזור אוויר בכל המצבים חוץ ממצב הפשרה. ייתכן שמצב מחזור האוויר לא יהיה זמין, אם קיימת האפשרות להיווצרות אדים על החלק הפנימי של השמשה הקדמית. ניתן לבטל את בחירת מצב A/C באופן ידני, מבלי להפריע לבחירה במצב מסוים. עם זאת, לא מומלץ להפעיל תפקוד זה בימים קרים/גשומים, מכיוון שהוא יגביר את הסיכוי להצטברות אדים על החלונות, (בפרט אם מערכת בקרת אקלים כבויה) ויכול לפגוע באיכות האוויר בתא הנוסעים.</p>	
<p>הגדרות הפשרת האדים של השמשה הקדמית</p> <p>סובב את הבקר למצב הפשרה. האוויר יזרום לתחתית השמשה הקדמית ומפתחי האורור לחלונות הצדדים. בחירה בלחצן הפשרת האדים עשויה להגביר את עוצמת זרימת האוויר. השתמש במצב הפשרת אדים עם הגדרות טמפרטורה מרביות כדי להשיג את ההפשרה והסרת האדים המהירות ביותר של השמשה הקדמית.</p>	
<p>לחצן הפשרת אדים של חלון אחורי</p> <p>לחץ ושחרר את הלחצן כדי להפעיל את הפשרת אדים של החלון האחורי ואת חימום המראות החיצוניות (אם קיים). בעת שחימום החלון האחורי מופעל נורת החיווי התואמת נדלקת. הפשרת האדים בחלון האחורי מופסקת אוטומטית לאחר 15 דקות.</p>	
<p>לחצן בקרת טמפרטורה</p> <p>בקרת הטמפרטורה מווסתת את הטמפרטורה של האוויר הנדחס למערכת מיזוג האוויר. ניתן לבחור בטמפרטורה באמצעות לחצן בקרת טמפרטורה על לוח הבקרה. הטמפרטורה תעלה עם סיבוב הבקר בכיוון השעון. הטמפרטורה תרד עם סיבוב הבקר נגד כיוון השעון.</p>	
<p>בקרת מהירות המאוורר</p> <p>בקרת מהירות המאוורר זו מווסתת את כמות האוויר שנדחס למערכת בקרת האקלים. ישנן שבע מהירויות מאוורר שונות. מהירות המאוורר גוברת, מהמהירות הנמוכה ביותר, עם סיבוב הבקר בכיוון השעון. מהירות המאוורר פוחתת עם סיבוב הבקר נגד כיוון השעון.</p>	
<p>בקרת מצבים</p> <p>סובב את בקר מצב חלוקת אוויר לשינוי מצב חלוקת זרימת האוויר. מצב חלוקת זרימת אוויר ניתן לכוונן כך שאוויר יצא מפתחי אוורור בלוח המכשירים, פתחי אוורור ברצפה, פתחי הפשרה ופתחי הסרת אדים. המצבים הניתנים לבחירה הם:</p>	

תיאור	סמל
<p>מצב זרימת אוויר מלוח המכשירים</p> <p>אוויר יוצא מפתחי האוורור המרכזיים והצדדיים של של לוח המכשירים ומכוון לפלג גופו העליון של הנוסע בעונה החמה.</p> <p>ניתן לכוון כל פתח אוורור לכיוון הרצוי של זרימת האוויר. ניתן לכוון את פתחי האוורור במרכז לוח המכשירים ובצדדים כלפי מעלה או מטה, ולשני הצדדים, כדי לווסת את כיוון זרימת האוויר. מתחת לפתחי האוורור ממוקמת גלגלת לחסימת הזרימה או להתאמת כמות האוויר שמוזרם דרך הפתחים.</p>	
<p>מצב דו כיווני</p> <p>האוויר מוזרם דרך פתחי אוורור מרכזיים וצדדיים בלוח המכשירים ופתחי האוורור הקדמיים והאחוריים ברצפה. כמות קטנה של אוויר מוזרמת דרך המפשיר ופתחי האוורור להפשרת חלונות הצד.</p> <p>הערה מצב דו כיווני תוכנן להבטיח זרימה של אוויר קר יותר מפתחים בלוח המכשירים ואוויר חם יותר מהפתחים ברצפה.</p>	
<p>מצב רצפה</p> <p>אוויר זורם דרך פתחי האוורור באזור הרגליים הקדמי והאחורי. מצב חלוקה זה מחמם את תא הנוסע במהירות ומספק תחושה מיידית של חמימות. כמות קטנה של אוויר מוזרמת דרך המפשיר ופתחי האוורור להפשרת חלונות הצד.</p>	
<p>מצב משולב</p> <p>האוויר מוזרם לשמשה הקדמית דרך פתחי אוורור מרכזיים וצדדיים בלוח המכשירים ופתח האוורור הקדמיים והאחוריים ברצפה. הגדרה זו פועלת באופן הטוב ביותר בתנאי קור ושלג, הדורשים חום נוסף בשמשה הקדמית. הגדרה זו טובה להבטחת נוחות, בעת הפחתת הלחות מהשמשה הקדמית.</p>	
<p>כיבוי של מערכת בקרת אקלים</p> <p>לכיבוי של מערכת בקרת האקלים סובב את בקר מהירות המאוורר למצב כבוי (0).</p>	<p>OFF</p>

בקרי בקרת אקלים אוטומטית מפוצלת לשני אזורים במערכת Uconnect™ וצג 7 אינץ'



37

5520442D

בקרי בקרת אקלים אוטומטית מפוצלת לשני אזורים במערכת Uconnect™ וצג 8.4 אינץ'



38

5520443D

בקרים של מערכת בקרת אקלים אוטומטית מפוצלת לשני אזורים



39



55203220













תיאור בקרים של מערכת בקרת אקלים אוטומטית מפוצלת לשני אזורים





מערכת בקרת אקלים אוטומטית מפוצלת לשני אזורים

תיאור הבקרים

תיאור	סמל
<p>לחצן MAX A/C</p> <p>לחץ ושחרר את לחצן במסך המגע להפעלת הקירור בעוצמה מרבית (Max A/C) הנורית בלחצן Max A/C תידלק. לחץ על הלחצן שוב, כדי לנטרל את התפקוד. הערה לחצן MAX A/C קיים רק דרך מסך המגע.</p>	<p>Max A/C</p>
<p>לחצן A/C</p> <p>לחץ ושחרר את לחצן זה לשינוי ההגדרות הנוכחיות, נורית ה-LED בלחצן תידלק כאשר מצב זה מופעל.</p>	<p>A/C</p>
<p>לחצן מחזור אוויר</p> <p>לחץ ושחרר את לחצן זה כדי לשנות את מצב המערכת בין מצב מחזור אוויר למצב אוויר חימום. ניתן להשתמש במצב מחזור אוויר כאשר בחוץ האוויר מלא בעשן, ריחות לא נעימים, אבק או לחות גבוהה. ניתן להשתמש במצב מחזור אוויר עבור כל המצבים. ייתכן שמצב מחזור האוויר לא יהיה זמין (הלחצנים במסך המגע אפורים), אם קיימת האפשרות להיווצרות אדים על החלק הפנימי של השמשה הקדמית. ניתן לבטל את בחירת מצב A/C באופן ידני, מבלי להפריע לבחירה במצב מסוים. עם זאת, לא מומלץ להפעיל תפקוד זה בימים קרים/גשומים, מכיוון שהוא יגביר את הסיכוי להצטברות אדים על החלונות, (בפרט אם מערכת בקרת אקלים כבוי) ויכול לפגוע באיכות האוויר בתא הנוסעים.</p>	
<p>לחצן Auto/AUTO</p> <p>לחץ ושחרר את לחצן Auto במסך המגע או לחצן AUTO בלוח הבקרה להפעלה/לכיבוי של מערכת בקרת האקלים האוטומטית. נורית ה-LED בלחצן AUTO בלוח הבקרה תידלק כאשר מצב Auto נבחר. התפקוד מווסת אוטומטית את הטמפרטורה בתוך תא הרכב באמצעות התאמת העוצמה והחלוקה של זרימת האוויר. למידע נוסף, עיין בנושא "הפעלה אוטומטית" בפרק זה.</p>	<p>Auto/AUTO</p>
<p>לחצן הפשרת אדים של שמשה קדמית</p> <p>לחצן זה משנה את ההגדרה הנוכחית של חלוקת זרימת האוויר למצב הפשרת אדים. נורית ה-LED התואמת תידלק כאשר התפקוד פעיל. האוויר יזרום לתחתית השמשה הקדמית ומפתחי האוורור לחלונות הצדדים. בחירה בלחצן הפשרת האדים עשויה להגביר את עוצמת זרימת האוויר. השתמש במצב הפשרת אדים עם הגדרות טמפרטורה מרביות כדי להשיג את ההפשרה והסרת האדים המהירות ביותר של השמשה הקדמית. תפקוד זה יגרום למערכת בקרת האקלים האוטומטית לעבור למצב ידני. בעת הפסקת הפשרת האדים של השמשה הקדמית, מערכת מיזוג האוויר תחזור להגדרה הקודמת.</p>	

תיאור	סמל
<p>לחצן הפשרת אדים של חלון אחורי</p> <p>לחץ ושחרר את הלחצן כדי להפעיל את הפשרת אדים של החלון האחורי ואת חימום המראות החיצוניות (אם קיים). בעת שחימום החלון האחורי מופעל נורית החיווי התואמת נדלקת. חימום החלון האחורי נכבה אוטומטית לאחר 10 דקות.</p>	
<p>לחצני הגברה והנמכה של טמפרטורה עבור הנהג והנוסע הקדמי</p> <p>מספקים לנהג ולנוסע הקדמי שליטה עצמאית בטמפרטורה. להגדרות טמפרטורה גבוהה יותר, לחץ על הלחצן  בלוח הבקרה או  במסך המגע, או לחץ והחלק את מד הטמפרטורה במסך המגע בכיוון בלחצן הכחול . להגדרות טמפרטורה נמוכה יותר, לחץ על הלחצן הכחול  בלוח או  במסך המגע, או לחץ והחלק את מד הטמפרטורה במסך המגע בכיוון החץ .</p>	
<p>לחצן סנכרון SYNC</p> <p>לחץ על לחצן SYNC במסך המגע כדי להחליף בין הפעלה או כיבוי של אפשרות סנכרון. חיווי SYNC דולק כאשר מצב זה מופעל. סמל Sync (סנכרון) משמש לסנכרון הגדרות הטמפרטורה בצד הנוסע להגדרות הטמפרטורה בצד הנהג. שינוי הטמפרטורה בצד הנוסע הקדמי בעת שמצב סנכרון מופעל, תכבה אוטומטית את המצב. הערה לחצן Sync (סנכרון) קיים רק דרך מסך המגע.</p>	<p>Sync</p>
<p>בקרת מהירות מאוורר</p> <p>בקרת מהירות המאוורר זו מווסתת את כמות האוויר שנדחס למערכת בקרת האקלים. ישנן שבע מהירויות מאוורר שונות. בעת כוונן מהירות המאוורר, המערכת תעבור מתפקוד אוטומטי לידני ניתן לבחור בכל מהירות באמצעות בקר מהירות המאוורר בלוח הבקרה או הלחצנים במסך המגע.</p> <p>לוח בקרה: מהירות המאוורר גוברת, מהמהירות הנמוכה ביותר, עם סיבוב הבקר בכיוון השעון. מהירות המאוורר פוחתת עם סיבוב הבקר נגד כיוון השעון.</p> <p>מסך מגע: השתמש בסמל המצייין מהירות מאוורר נמוכה  כדי להפחית את העוצמה. השתמש בסמל המצייין מהירות גבוהה כדי להגביר אותה. ניתן לבחור במהירות גם על ידי לחיצה על אזור מד המאוורר בין הסמלים.</p>	<p>בקרים בלוח הבקרה</p>  <p>לחצנים במסך המגע</p>
<p>לחצן MODE</p> <p>לחץ על הלחצן במרכז כפתור בקר המאוורר כדי לשנות מצב חלוקת זרימת האוויר. ניתן לשנות את המצב גם בלחיצה על הלחצן התואם במסך המגע. מצב חלוקת זרימת אוויר ניתן לכוונן כך שאוויר יצא מפתחי אוורור בלוח המכשירים, פתחי אוורור ברצפה, פתחי הפשרה ופתחי הסרת אדים. המצבים הניתנים לבחירה הם:</p>	



תיאור	סמל
<p>מצב זרימת אוויר מלוח המכשירים</p> <p>אוויר יוצא מפתחי האוורור המרכזיים והצדדיים של של לוח המכשירים ומכוון לפלג גופו העליון של הנוסע בעונה החמה. ניתן לכוון כל פתח אוורור לכיוון הרצוי של זרימת האוויר. ניתן לכוון את פתחי האוורור במרכז לוח המכשירים ובצדדים כלפי מעלה או מטה, ולשני הצדדים, כדי לווסת את כיוון זרימת האוויר. מתחת לפתחי האוורור ממוקמת גלגלת לחסימת הזרימה או להתאמת כמות האוויר שמוזרם דרך הפתחים.</p>	
<p>מצב דו כיווני</p> <p>האוויר מוזרם דרך פתחי אוורור מרכזיים וצדדיים בלוח המכשירים ופתחי האוורור הקדמיים והאחוריים ברצפה. כמות קטנה של אוויר מוזרמת דרך המפשיר ופתחי האוורור להפשרת חלונות הצד. הערה מצב דו כיווני תוכנן להבטיח זרימה של אוויר קר יותר מפתחים בלוח המכשירים ואוויר חם יותר מהפתחים ברצפה.</p>	
<p>מצב רצפה</p> <p>אוויר זורם דרך פתחי האוורור באזור הרגליים הקדמי והאחורי. מצב חלוקה זה מחמם את תא הנוסע במהירות ומספק תחושה מיידית של חמימות. כמות קטנה של אוויר מוזרמת דרך המפשיר ופתחי האוורור להפשרת חלונות הצד.</p>	
<p>מצב משולב</p> <p>האוויר מוזרם לשמשה הקדמית דרך פתחי אוורור מרכזיים וצדדיים בלוח המכשירים ופתח האוורור הקדמיים והאחוריים ברצפה. הגדרה זו פועלת באופן הטוב ביותר בתנאי קור ושלג, הדורשים חום נוסף בשמשה הקדמית. הגדרה זו טובה להבטחת נוחות, בעת הפחתת הלחות מהשמשה הקדמית.</p>	
<p>בקר הפעלה/כיבוי של מערכת בקרת האקלים</p> <p>לחץ ושחרר את לחצן Off במסך המגע או לחצן OFF בלוח המכשירים לכיבוי של מערכת בקרת האקלים. סובב את בקר מהירות המאוורר למצב כבוי (0).</p>	<p>OFF</p>

חלונות



חלונות חשמליים

(40) ⚠️

הבקרים בדלת הנהג (איור 40) שולטים בחלונות של כל הדלתות ברכב.



40

55203230

החלונות החשמליים פועלים כשמתג ההתנעה במצב ON ולמשך כ-3 דקות לאחר העברת המתג למצב OFF. פעולה זו מושבתת כאשר נפתחת אחת הדלתות הקדמיות.

(41) ⚠️

פתיחה אוטומטית של חלונות

לחץ לחיצה קצרה על מתג הפתיחה של החלון והוא ייפתח אוטומטית. לפתיחה חלקית של החלון, לחץ לחיצה קצרה על מתג הפתיחה ושחרר אותו. כאשר תרצה לעצור את פתיחת החלון.

כדי לעצור את החלון מפתיחה מלאה בעת הפעלת אפשרות הפתיחה האוטומטית, משוך משיכה קצרה כלפי מעלה את המתג.

מערכת הגנה מפני היתפסות

מערכת בטיחות זו מזהה מכשולים במהלך תנועת סגירת החלון. אם המערכת מזהה מכשול, פעולתה מופסקת ומופעלת בכיוון הנגדי. כאשר מערכת הגנה מפני היתפסות מופעלת תנועת החלון נעצרת מיד. לאחר מכן החלון ינוע אוטומטית בכיוון ההפוך.

הערה זעזוע בעקבות תנאי דרך קשים עלול להפעיל את תפקוד ההיפוך האוטומטי במהלך סגירה אוטומטית באופן לא צפוי. במקרה כזה משוך קלות את המתג והחזק אותו כדי לסגור את החלון באופן ידני.

(42) ⚠️

מתג נעילת חלונות

מתג נעילת החלונות ממוקם על דיפון דלת הנהג, ומאפשר לנטרל את מתגי החלונות של הנוסעים במושב האחורי. לנטרול בקרי החלונות, לחץ לחיצה קצרה על מתג נעילת החלונות המצוין בחץ (איור 41) (נורית החיווי של הלחצן תאיר). לביטול נטרול בקרי החלונות, לחץ לחיצה קצרה נוספת על מתג נעילת החלונות (נורית החיווי של הלחצן תיכבה).



41

55204440

אזהרה



(40) שימוש לא נכון בחלונות החשמליים עלול להיות מסוכן. לפני הפעלתם ובמהלכה ודא שנוסעים לא יכולים להיפגע מהחלונות הנעים ושחפציהם האישיים לא יכולים להתפס במנגנון או לקבל מכה מהזכוכית. ביציאה מהרכב (שמצויד במפתח מכני עם שלט רחוק) הוצא תמיד את המפתח ממתג ההתנעה, כדי למנוע הפעלה מקרית של החלונות החשמליים שעלולים לסכן נוסעים שנתרו ברכב.

(41) לעולם אל תשאיר ילדים ללא השגחה ברכב. אל תשאיר את השלט הרחוק בתוך הרכב או בקרבתו, או במקום שנגיש לילדים. אל תשאיר את ההתנעה של רכב המצויד בתפקוד כניסה ללא מפתח Enter-N-Go במצב START או במצב RUN. נוסעים, במיוחד ילדים, עלולים להתפס בחלונות בעת הפעלת המתגים. היתפסות זו עלולה לגרום לפציעה חמורה או למוות.



42 מערכת הגנה מפני היתפסות אינה פעילה כאשר החלון כמעט סגור. כדי להימנע מפגיעות יש להסיר חלקי גוף כמו זרועות, ידיים, אצבעות וצמידים אחרים מנתיבי הסגירה של החלון.

גג שמש חשמלי

(אם קיים)



מתגי גג השמש ממוקמים בין מגני השמש על הקונסולה העליונה.



42

55204450

! (43) (44) (45) (46)

! (11)

מתג גג השמש יישאר פעיל למשך כ-10 דקות לאחר העברת מתג ההתנעה למצב OFF. פתיחת אחת מהדלתות הקדמיות תבטל תפקוד זה.

הערה ניתן לתכנת את זמן ההפעלה לאחר שמתג ההתנעה הועבר למצב OFF במערכת **Uconnect™**.

למידע נוסף עיין בנושא "הגדרות" בפרק "מולטימדיה".

פתיחה

לגג השמש שני מיקומי עזירה לפתיחה אוטומטיים: עזירת נוחות ועזירה מלאה. אם יולן השמש סגור, בקר הפעלת גג השמש גם יפתח אותו.

הפעלה מהירה

לחץ על המתג (2) (איור 42) ושחרר אותו לאחר חצי שנייה, למצב פתיחת נוחות של גג השמש וייעצר אוטומטית. לחץ על המתג ושחרר אותו שוב, למצב פתיחה מלאה של גג השמש, ולעזירה אוטומטית. בזמן פתיחה מהירה, כל הזזה של המתג תעצור את גג השמש.

הפעלה ידנית

לחץ והחזק את המתג (2) שוב גג השמש ייפתח למצב פתיחת נוחות וייעצר אוטומטית. לחץ והחזק את המתג (2) שוב גג השמש ייפתח למצב פתיחה מלא וייעצר אוטומטית. כל הזזה של המתג תעצור את גג השמש גג השמש יישאר פתוח חלקית עד ללחיצה נוספת ושחרור המתג.

תפקוד "אוורור" לגג השמש

לפתיחת הגג למצב הטיה, לחץ לחיצה קצרה על לחצן (3) (איור 42). ניתן להפעיל פתיחה להטיה זו ללא תלות במצב גג השמש.

אם לחצן (3) נלחץ שוב במהלך התנועה למצב הטיה תנועת גג השמש תיעצר.

הערה כשגג השמש נמצא במצב פתיחה מלאה או חלקית, הפעלת האוורור המהיר אינה אפשרית עליך ללחוץ ולהחזיק את מתג האוורור כדי להעביר את גג השמש **ממצב פתוח למצב אוורור**. תנועת גג השמש תיעצר אם המתג ישוחרר לפני שגג השמש יגיע למצב אוורור.

סגירה

הפעלה מהירה

לחץ על המתג (2) ושחרר אותו לאחר חצי שנייה, וגג השמש ייסגר אוטומטית מכל מצב. גג השמש ייסגר במלואו וייעצר אוטומטית. בזמן סגירה מהירה, כל הזזה של המתג תעצור את גג השמש.

הפעלה ידנית

לחץ והחזק את מתג (2) וגג השמש ייסגר מכל מצב. כל הזזה של המתג תעצור את תנועת גג השמש, והוא יישאר סגור חלקית עד ללחיצה נוספת על המתג.



מתג גג השמש יישאר פעיל למשך כ-10 דקות לאחר העברת מתג ההתנעה למצב OFF. פתיחת אחת מהדלתות הקדמיות תבטל תפקוד זה.

הערה ניתן לתכנת את זמן ההפעלה לאחר שמתג ההתנעה הועבר למצב OFF במערכת **Uconnect™**. למידע נוסף, עיין בנושא "הגדרות" בפרק "מולטימדיה".

אזהרה



43 בצאתך מהרכב הוצא תמיד את המפתח (בשלט רחוק עם מפתח מכני) ממתג ההתנעה, כדי למנוע סכנה לנוסעים שנשארו ברכב עקב הפעלה בלתי מכוונת של גג השמש. קיימת סכנה בשימוש לא נכון בגג השמש. לפני הפעלתם ובמהלכה בדוק תמיד שאף נוסע לא חשוף לסכנת פציעות מגג השמש או מחפצים שנתפסים או נפגעים ממנו.

44 אל תשאיר ילדים ברכב ללא השגחה, או בקרבה לרכב לא נעול. אל תשאיר את מפתח השלט רחוק בתוך הרכב או בקרבתו, או במיקום שנגיש לילדים. אל תשאיר את ההתנעה של רכב המצויד בתפקוד כניסה ללא מפתח במצב RUN. נוסעים, במיוחד ילדים, עלולים להיתפס בגג השמש הפתוח בעת הפעלת מתג גג השמש. היתפסות זו עלולה לגרום לפציעה חמורה או למוות.

הפעלה מהירה

לחץ על המתג (1) ושחרר אותו לאחר חצי שנייה. אם גג השמש סגור, וילון השמש ייסגר אוטומטית מכל מצב. אם גג השמש במצב סגור או אוורור, וילון השמש ייסגר עד לחצי וייעצר, לחץ ושחרר את מתג וילון השמש (1) שוב לסגירה אוטומטית מלאה של גג השמש ווילון השמש. במהלך סגירה מהירה, כל הזזה של המתג תעצור את תנועת וילון השמש.

סגירה ידנית

לחץ והחזק את לחצן (1). אם גג השמש סגור, וילון השמש ייסגר אוטומטית מכל מצב. אם גג השמש במצב סגור או אוורור, וילון השמש ייסגר עד לחצי וייעצר, לחץ ושחרר את מתג וילון השמש (1) שוב לסגירה אוטומטית מלאה של גג השמש ווילון השמש.

מערכת הגנה מפני היתפסות

גג השמש ווילון השמש מצוידים במנגנון הגנה מפני היתפסות, המסוגל לזהות חסימה במהלך תנועת הסגירה של הגג. במקרה כזה המערכת מתערבת וכיוון תנועת הגג מתהפך מיד לפתיחה.

הערה אם בוצעו שלושה ניסיונות סגירה ברצף מערכת ההגנה מפני היתפסות תנטרל ויהיה עליך לסגור את גג השמש באופן ידני.

הפעלת וילון השמש

ווילון השמש שני מיקומי עצירה לפתיחה אוטומטיים: חצי פתוח ופתיחה מלאה. בעת פתיחת וילון השמש ממצב סגור, וילון השמש תמיד ייעצר במצב חצי פתוח. ניתן ללחוץ על המתג שוב להמשך למצב פתיחה מלאה.

הפעלה מהירה

לחץ על המתג (1) (איור 42) ושחרר אותו לאחר חצי שנייה, וילון השמש ייפתח למצב חצי פתוח וייעצר אוטומטית. לחץ לחיצה נוספת על המתג כאשר הווילון במצב חצי פתוח ווילון השמש ייפתח למצב פתיחה מלאה וייעצר אוטומטית. בזמן הפתיחה כל הזזה של המתג (1) תעצור את הווילון.

הפעלה ידנית

לחץ והחזק את המתג (1) וילון השמש ייפתח למצב חצי פתוח וייעצר אוטומטית. לחץ והחזק את המתג (1) שוב ווילון השמש ייפתח באופן מלא.

סגירה של וילון השמש החשמלי

אם גג השמש במצב פתוח או אוורור, לא ניתן לסגור את וילון השמש מעבר למצב פתיחה חלקי. משיכה של מתג וילון השמש לסגירה כאשר הווילון פתוח חלקית וגג השמש במצב פתוח/אוורור תסגור אוטומטית את גג השמש לפני סגירת וילון השמש.



44 55203250

3. שחרר את מוט התמיכה (2) (איור 45)
מהתפס שלו (1) והכנס את קצהו לשקע
(3) מכסה המנוע.

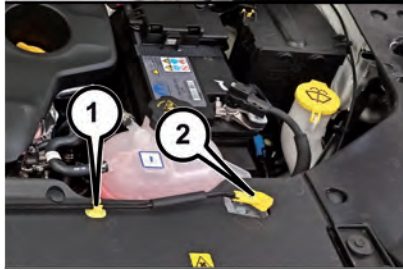
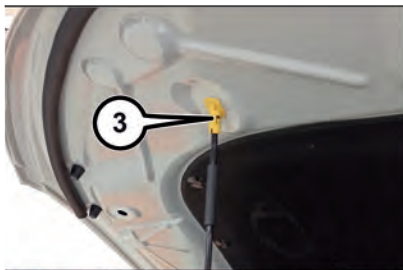

45 55204210

מכסה מנוע



פתיחה

(48) (47) ⚠️

פעל באופן הבא:

1. משוך בידיית שחרור מכסה המנוע
הנמצאת מתחת ללוח המכשירים בצד
הנהג.



43 55203240

2. צא החוצה מהרכב ושחרר את תפס
הבטיחות של ידית השחרור הנמצא במרכז
מכסה המנוע מאחורי הקצה הקדמי. אחוז
במרכז מכסה המנוע כשכף ידיך לכיוון
האדמה. כדי לפתוח את מכסה המנוע
במלואו, דחוף את תפס הבטיחות של ידית
השחרור לכיוון צד הנוסע הקדמי.

(45) בעת התנגשות, קיימת סכנה גדולה
יותר להיזרק מהרכב כאשר גג השמש פתוח.
אתה עלול גם להיפצע פציעה חמורה או למות.
הדק תמיד את חגורת הבטיחות כראוי וודא שכל
שאר הנוסעים גם הם חגורים כראוי.
(46) אל תאפשר לילדים להפעיל את גג השמש
הנפתח. אל תאפשר לאצבעות, לחלקי גוף
אחרים או לחפצים לבלוט החוצה דרך פתח
החלון הנפתח בגג. אתה עלול להיפצע.

חשוב



(11) אל תפתח את הגג כאשר מותקנים עליו
מנשא הכולל מוטות רוחב. אל תפתח את גג
השמש אם הוא מכסה בשלג או בקרח: אתה
עלול לגרום לונדק.

סגירה

⚠️ (49 50 51)

⚠️ (12)

פעל באופן הבא:

1. החזק את מכסה המנוע ביד אחת וביד השנייה הוצא מוט מהשקע (3) והכנס אותו לתפס (1).
2. הורד את מכסה תא המנוע עד למרחק של כ- 40 ס"מ מתא המנוע והנח לו ליפול. וודא שהמכסה סגור היטב ולא רק תפוס בהתקן הנעילה, באמצעות ניסיון להרים אותו. אם מכסה המנוע לא סגור לחלוטין, אל תנסה ללחוץ עליו לסגירה אלא פתח וחזור על הליך הסגירה.

אזהרה בדוק תמיד שמכסה המנוע סגור היטב, כדי למנוע את פתיחתו במהלך נהיגה. מאחר שמכסה תא המנוע מצויד במערכת נעילה כפולה בשני צדדיו, עליך לוודא. בסיום הפעולה שהמכסה אכן סגור השני הצדדים.

אזהרה



⚠️ (47) מכסה המנוע עלול ליפול פתאום, אם מוט התמיכה שלו לא מוצב נכונה.

⚠️ (48) הרם את מכסה המנוע בשתי הידיים. לפני הרמתו ודא שזרועות המגבים נחים על השמשה הקדמית, שהרכב נייח ושבלם החניה משולב.

⚠️ (49) מטעמי בטיחות יש תמיד לסגור את מכסה המנוע היטב לפני תחילת הנהיגה. לכן ודא שמכסה המנוע סגור לחלוטין ונעול. אם במהלך נהיגה גילית שמכסה המנוע לא סגור היטב, עצור מיד את הרכב וסגור את מכסה המנוע כהלכה. (50) בצע פעולות אלה רק כאשר הרכב נייח. (51) ודא שהמכסה נעול היטב לפני תחילת הנסיעה. אם הוא אינו נעול היטב, הוא עלול להיפתח כלפי מעלה כאשר הרכב בתנועה ולחסום את שדה הראייה שלך קדימה. אי ציות לאזהרה זו עלול לגרום לפציעה חמורה או למוות.

חשוב



⚠️ (12) על מנת למנוע אפשרות לנזק, אל תטרוק את מכסה המנוע כדי לסגור אותו. הנמך את מכסה המנוע למרחק של כ- 40 ס"מ מעל תא המנוע ותן לו ליפול לסגירה.

דלת תא מטען



פתיחה מבחוץ

⚠️ (52)

במצב לא נעול, ניתן לפתוח את מכסה תא המטען מבחוץ באמצעות לחצן הפתיחה החשמלית (איור 46) שנמצא מתחת לידית הפתיחה, עד שנשמע צליל שחרור הנעילה, או באמצעות שתי לחיצות מהירות על הלחצן שבשלט הרחוק.



46

55203260

⚠️ (53)

מנגנון פתיחת חירום מבפנים

בצע את הפעולות הבאות:

- הסר את המדף האחורי (אם קיים).
- הסר את משענות הראש במושבים האחוריים וקפל במלואם את המושבים.



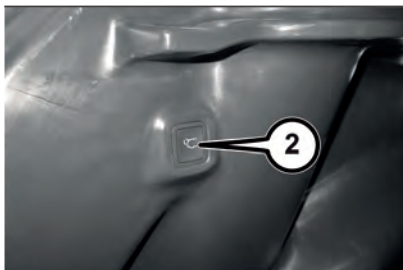

50 55203400

השתמש באחת מהדרכים הבאות:



- כאשר דלת תא המטען סגורה במלואה, דלת תא המטען תיפתח.
- כאשר דלת תא המטען פתוחה במלואה, דלת תא המטען תיסגר.
- כאשר דלת תא המטען בתנועה, היא תהפוך את כיוון תנועתה.

מפתח השלט רחוק והמתג בקונסולה העליונה יפתחו את דלת תא המטען כשדלת תא המטען נעולה. כדי לפתוח את תא המטען באמצעות הידית החיצונית, דלת תא המטען צריכה להיות משוחררת מנעילה. לחץ על הלחצן במפתח השלט רחוק פעמיים תוך 5 שניות כדי לפתוח או לסגור את דלת תא המטען.

כאשר לחצן דלת תא המטען במפתח השלט רחוק פעמיים, פנסי האיתות יהבהבו פעמיים כדי להודיע שדלת תא המטען נפתחת או נסגרת (אם אושרה הגדרת אורות איתות עם נעילה בהגדרות של Uconnect™) וישמע צפצוף. למידע נוסף, עיין בנושא "הגדרות" בפרק "מולטימדיה".

אתחול דלת תא המטען

אם המצבר מנותק או אם נשרף הנתיק, יש לאתחל את מנגנון הפתיחה/ הסגירה של דלת תא מטען באופן הבא:

- סגור את כל הדלתות ואת דלת תא המטען.
- לחץ על לחצן  שבמפתח השלט הרחוק.
- לחץ על לחצן  שבמפתח השלט הרחוק.

דלת תא מטען חשמלית

(אם קיימת)

ניתן לפתוח את דלת תא המטען החשמלית על ידי מפתח השלט הרחוק, הידית החיצונית, המתג בקונסולה העליונה (1) ומתג דלת תא המטען (2) (איור 50) הנמצא בצד השמאלי העליון של דלת תא המטען כשדלת תא המטען פתוחה.



49 55203290

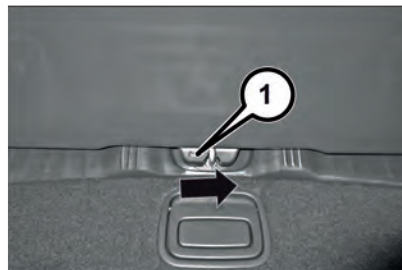

47 55203270

□ הוצא את המברג השטוח מערכת הכלים.

□ הכנס את המברג בחריץ (1) (איור 47) והזז ימינה לשחרור הנעילה.

סגירה

החזק בידיים ומשוך אותה כדי להוריד את דלת תא המטען. שחרר את הידית כשדלת תא המטען מגיעה למצב סגירה עצמי.



48 55203280

חשוב ודא שהשלט רחוק ברשותך לפני סגירת דלת תא המטען, כיוון שהיא תינעל אוטומטית.

נעילת הרכב

54 ⚠️

הערות:

- דלת תא המטען לא תיפתח או תיסגר באופן חשמלי אם בורר ההילוכים במצב נסיעה או אם מהירות הרכב היא מעל ל-0 קמ"ש.
- אם דבר כלשהו מפריע לדלת תא המטען החשמלית עת סגירה או פתיחה, דלת תא המטען תחזור אוטומטית למצב סגור או פתוח, אם קיימות התנגדות מספקת.
- ישנם חיישני היתפסות המותקנים בצד פתיחת דלת תא המטען. לחץ קל לכל אורך רצועות אלו יגרמו לדלת תא המטען לחזור למצב פתוח.
- אם דלת תא המטען נתקלת במספר מכשולים בהפעלה אחת, היא תיעצר אוטומטית. במקרה כזה, דלת תא המטען חייבת להיפתח או להיסגר באופן ידני.
- דלת תא המטען החשמלית לא תפעל בטמפרטורות מתחת ל -30°C או מעל 65°C . ודא שהסרת כל הצטברות של שלג או קרח מדלת תא המטען, לפני לחיצה על אחד ממתגי דלת תא המטען החשמלית.
- אם דלת תא המטען נותרה פתוחה במשך זמן רב, ייתכן שיהיה צורך לסגור את דלת תא המטען ידנית כדי לאפס את תפקודי דלת תא המטען.
- תומכי גז מחזיקים את דלת תא המטען במצב פתוח. אולם היות ולחץ הגז יורד עם הטמפרטורות, ייתכן שיהיה צורך לעזור

לבוכנות כאשר פותחים את דלת תא המטען במג אוויר קר.

□ לפני נסיעה, בדוק את לוח המחוונים כדי לראות אם מופיעה הודעה או מחוון אזהרה שדלת תא המטען או דלת אחרת פתוחה. אם לא תעשה זאת יתכן שדלת תא המטען תישאר פתוחה שלא במכוון בעת הנסיעה.

□ אם דלת תא המטען החשמלית שלך נסגרה ושיילבת הילוך, דלת תא המטען תמשיך להיסגר חשמלית. אולם כל תזוזה של הרכב יכולה לגרום לזיהוי מכשול.

□ אם ידית שחרור דלת תא המטען החשמלית נלחצת כשדלת תא המטען החשמלית נפתחת, המנוע יפסיק לפעול כדי לאפשר הפעלה ידנית.

□ אם ידית שחרור דלת תא המטען החשמלית נלחצת כשדלת תא המטען החשמלית נסגרת, דלת תא המטען תעבור למצב פתיחה מלאה.

55 53 ⚠️

אפשר למערכת החשמלית לפתוח את דלת תא המטען. לחיצה או דחיפה ידנית של דלת תא המטען עלולה לגרום לתפקוד גילוי מכשול של דלת תא המטען לפעול, או להפסיק או לשנות את כיוון התנועה של הדלת.

56 ⚠️

מאפייני תא המטען רצפת תא המטען

למערכת רצפת תא המטען יש קיבולת העמסה של 181 ק"ג המחולק לכל אורך משטח הרצפה.

רצפת תא מטען משתנה

ניתן לכונן את רצפת תא המטען לשלושה מצבים שונים כדי ששטח אזור תא המטען יהיה גדול יותר. מצבים אלו הם: (1) עליון (2) מרכזי ו-(3) תחתון (איור 51).
המצב התחתון לא קיים ברכבים המצוידים בצמיג חלופי קומפקטי או בצמיג חלופי בגודל מלא. המצב המרכזי לא קיים ברכבים המצוידים בצמיג חלופי בגודל מלא. כדי לשנות את מצב רצפת תא המטען, משוך מעלה את ידית רצפת תא המטען, משוך את הרצפה החוצה ושים את החלק האחורי של הרצפה במצב הרצוי. הורד את החלק הקדמי של הרצפה למקום.



51

55203410

גישה לערכת תיקון צמיג (או הוצאה/כנסה של גלגל חלופי מלא/קומפקטי)

על מנת להרים את רצפת תא המטען כדי להגיע לערכת חירום לתיקון צמיג, או לצמיג החלופי (אם קיים), משוך מעלה את ידית דלת רצפת תא המטען.

התקנים לקשירת מטען

יש להשתמש בהתקנים לקשירה הנמצאים באזור רצפת תא המטען כדי לוודא שהמטען מאוחסן בבטחה כשהרכב נוסע. הלולאות לקשירת המטען נמצאות על לוחות הדיפון

⚠ (57) (58) (59)

אזהרה



52 היזהר לא לפגוע בחפצים המונחים בגגון בעת פתיחתה של דלת תא המטען.

53 נהיגה כשדלת תא המטען פתוחה תאפשר כניסה של גזים רעילים לתוך רכבך. אתה ונוסעי הרכב יכולים להיפגע מאדי גזים אלו. ודא שדלת תא המטען סגורה בעת הפעלת הרכב.

54 בעת הפעלה חשמלית, קיימת אפשרות לפציעה וזקק למטען. ודא שנתיב התנועה של דלת תא המטען פנוי. ודא שדלת תא המטען סגורה ומאובטחת היטב לפני נהיגה.

55 אם אתה חייב לנסוע כשדלת תא המטען פתוחה, ודא שכל החלונות סגורים והאוויר של מערכת בקרת האקלים פועלת בעוצמה גבוהה. אל תשתמש במצב מחזור אוויר.

56 עשויה להתרחש פציעה או נזק למטען אם דבר מה נמצא בנתיב התנועה של דלת תא המטען. ודא שנתיב התנועה של דלת תא המטען פנוי לפני הפעלת תא המטען.

57 לולאות לקשירת מטען לא יכולים לשמש כנקודות עיגון בטוחות לרצועת הקשירה של מושב בטיחות לילד. במהלך עצירה פתאומית או תאונה, לולאת הקשירה עלולה להשתחרר וכתוצאה מזה מושב הבטיחות לילד ישתחרר גם כן.

הילד עלול להיפצע קשות. השתמש רק בנקודות העיגון עבור קשירת מושב בטיחות לילד.

58 על מנת להבטיח הגנה במקרה של תאונה, אסור להסיע נוסעים באזור תא המטען האחורי. אזור תא המטען האחורי נועד לצורכי נשיאת מטען בלבד, ולא עבור הנוסעים, שצריכים לשבת במושבים ולהשתמש בחגורות הבטיחות.

59 משקל ומיקום המטען והנוסעים יכול לשנות את מרכז הכבידה של הרכב ואת השליטה ברכב. כדי להימנע מאיבוד שליטה שעלול לגרום לתאונה, ציית להנחיות אלו בעת העמסת מטען ברכבך: אל תישא מטען החורג מהעומס המרבי המותר שכתוב במדבקה על הדלת השמאלית או בקורה המרכזית של דלת שמאל. דאג תמיד שהמטען יהיה מחולק באופן שווה על רצפת תא המטען. הנך חפצים כבדים נמוך וקדימה ככל האפשר. הנח כמה שיותר חפצים לפני הסרן האחורי. יותר מדי משקל או משקל שמונח באופן לא מאוזן על או מאחורי הסרן האחורי יכול לגרום לטלטול הרכב. אל תעמיס מזוודות או מטען גבוה יותר מהחלק העליון של משענת המושב. דבר זה עלול לפגוע בראות או שהחפץ עלול להיות מושלך בעת עצירה פתאומית או במהלך תאונה.



הכר את לוח המחוונים

מערכת EOBD (מערכת אבחון מובנית
 לאירופה)..... 56
 לוח המחוונים..... 57
 תצוגה..... 59
 מחשב דרך..... 61
 נוריות והודעות אזהרה..... 62

פרק זה מעניק לך את כל המידע הדרוש כדי להכיר, להבין ולהשתמש נכון בלוח המחוונים.

מערכת EOBD (מערכת אבחון מובנית לאירופה)

(אם קיימת)

הפעלה

מערכת EOBD (מערכת אבחון מובנית לאירופה) מבצעת אבחון רצוף של רכיבי הרכב הקשורים למערכת הפליטה. היא גם מציינת אלו חלקים פחתה יעילות פעולתם (עייין "נוריות והודעות אזהרה" בפרק זה) באמצעות הידלקות נורית אזהרה  בלוח המחוונים והודעה בתצוגה. המטרה של מערכת EOBD ((מערכת אבחון מובנית לאירופה) היא:

- ניטור יעילות המערכת.
- להודיע על עלייה בפליטה.
- להודיע על הצורך להחליף רכיבים שאינם תקינים.

הרכב כולל גם מחבר שמתמשק עם ציוד מתאים שמאפשר לקרוא את קודי התקלה הנשמרים ביחידת הבקרה האלקטרונית ביחד עם סדרת משתנים ספציפיים המתייחסים להפעלת המנוע ולאבחון. בדיקה זו יכולות לבצע אף רשויות לבקרת תנועה.

אזהרה לאחרי תיקון התקלה וכדי לבצע בדיקה מקיפה של המערכת, מרכז שירות מורשה מטעם חברת סמלת יבצע ממבחן ביצועים ואם צריך - נסיעת מבחן, וייתכן כי יהיה צורך לבצע נסיעה ארוכה.

לוח מחוונים



לוח מחוונים רגיל

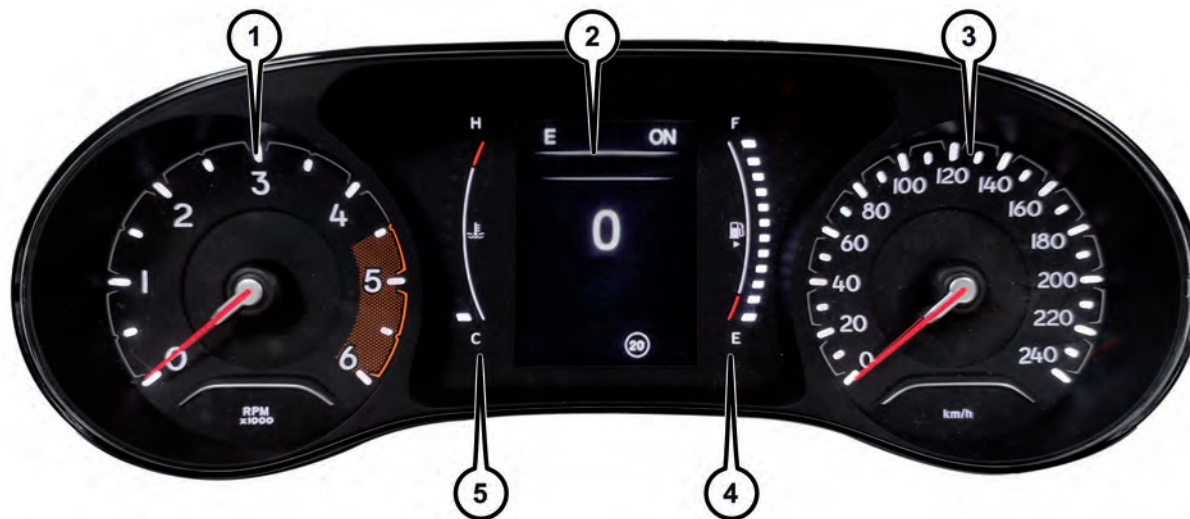

52

5520342D

1. מד ס"ל"ד. 2. צג רב תפקודי. 3. מד מהירות (מציג מהירות). 4. מד דיגיטלי של מפלס דלק עם נורית אזהרת למפלס נמוך (המשולש בצד השמאלי של הסמל). 5. מד דיגיטלי של טמפרטורת נוזל קירור.



53

55203430

1. מד סל"ד 2. צג רב תפקודי 3. מד מהירות (מציג מהירות) 4. מד דיגיטלי של מפלס דלק עם סמל אזהרה למפלס נמוך (המשולש בצדו השמאלי של הסמל) מציין באיזה צד של הרכב נמצא מכסה מילוי דלק) 5. מד דיגיטלי של טמפרטורת נוזל קירור



בהתאם לגרסה, ייתכן שרכבך מצויד עם תצוגת לוח המחוונים רגיל או פרימיום, אשר מספקת מידע מועיל לנהג.

צג רגיל

הצג, איור 54, יציג את המידע הבא:



54 55203460

- האזור העליון של התצוגה (1):** טמפרטורה חיצונית, חיווי מצפן ושעה.
- האזור המרכזי של התצוגה (2):** מהירות הרכב, הודעות אזהרה/חיווי תקלה
- האזור התחתון של התצוגה (3):** מד מרחק מצטבר בקילומטרים (או מיילים) וסמלי חיווי של תקלות.

צג פרימיום

הצג, איור 55, יציג את המידע הבא:

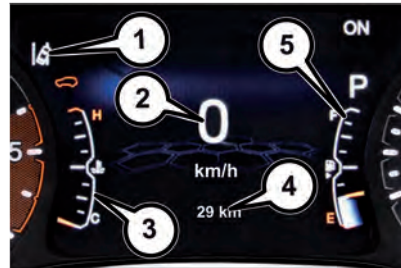

55 55203470

- אזור עליון/מרכזי/ימני (1):** מצפן, טמפרטורה חיצונית, תאריך, שעה, מד נסיעה A, מד נסיעה B, מד מהירות (בהתאם להתאמה אישית של התצוגה).
 - אזור מרכזי של התצוגה (2):** מהירות הרכב, מידע על מצב הרכב, נתוני צריכת הדלק, מחשב דרך, השמעה קולית, הודעות אזהרה/ הודעות תקלה, הגדרות תצוגה והרכב.
 - מד טמפרטורה נוזל קירור מנוע (3)**
 - מרחק כולל שנסע הרכב בקילומטרים (או מיילים) (4)**
 - מפלס דלק (5)**
- התפריט של תצוגת לוח המחוונים כולל את הפריטים הבאים:
- Speedometer (מד מהירות)
 - Vehicle information (נתוני הרכב)
 - Driver assistance (מערכות סיוע לנהג)
 - Fuel consumption (תצרוכת דלק)
 - Trip Odometer (מד מרחק)
 - Messages (הודעות)
 - Audio (שמע)
 - Restore settings (שחזור הגדרות).
 - Vehicle settings (הגדרות הרכב)

בקרים

נמצאים בצדו השמאלי של גלגל ההגה, איור 56.

הם מאפשרים לנהג לבחור את הפריטים בתפריט הראשי של הצג לתפעל אותם (עיין בנושא "תפריט ראשי").



56 55204460

- ▲ / ▼**: לחץ על הלחצנים ושחרר אותם כדי לגשת לתפריט הראשי ולגלול את התפריט ואת תפריטי המשנה למעלה או למטה.
- ◀ / ▶**: לחץ ושחרר את הלחצנים כדי להגיע/לבחור למסכי המידע או מסכי תפריטי המשנה של פריט מהתפריט הראשי.
- OK**: לחץ ושחרר את הלחצן כדי להגיע/ לבחור למסכי המידע או מסכי תפריטי המשנה של פריט מהתפריט הראשי. לחץ על לחצן ה-OK כדי להגיע/לבחור למסכי המידע או מסכי תפריטי המשנה של פריט מהתפריט הראשי. לחץ והחזק את לחצן ה-OK לשנייה אחת כדי לאפס תפקודים מוצגים/נבחרים שניתן לאפס.



מערכת חיווי החלפת שמן מנוע

(אם קיימת)

הרכב מצויד במערכת חיווי להחלפת שמן מנוע. הודעת Oil Change Due (מועד החלפת שמן הגיע) מוצגת למשך חמש שניות לאחר שנשמע צליל בודד, לציון המועד הבא של החלפת השמן. מערכת חיווי החלפת שמן מנוע תלויה בעומס ההפעלה, כך שמועדי השירות עשויים להשתנות בהתאם לסגנון הנהיגה האישי שלך.

מחון העברת הילוכים

(אם קיים)

מערכת מחון העברת הילוכים (GSI) פעילה ברכב בעל תיבת הילוכים ידנית או כאשר תיבת הילוכים אוטומטית נמצאת במצב העברה ידנית. המחון להעברת הילוכים (GSI) מציע לנהג להחליף הילוך באמצעות חיווי מיוחד בצג. באמצעות GSI הנהג יודע שהחלפת הילוך תפחית את צריכת הדלק. כאשר מוצג חיווי העלאת הילוך בלוח המחוונים, GSI ייעץ לנהג לשלב להילוך גבוה יותר כאשר מוצג חיווי הורדת הילוך, GSI ייעץ לנהג לשלב להילוך נמוך יותר. החיווי מופיע בצג עד להחלפת הילוך או עד שתנאי הנהיגה חוזרים למצב שבו לא נדרש להחליף הילוך לשם שיפור צריכת הדלק.

תפריט ראשי

הערה הצג בלוח המחוונים מציג את פריטי התפריט במרכז לוח המחוונים. פריטי התפריט עשויים להשתנות בהתאם למאפייני רכבך. התפריט כולל את הפריטים הבאים:

SPEEDOMETER (מד מהירות) VEHICLE INFO (נתוני רכב) DRIVER ASSIST (סיוע לנהג) FUEL ECONOMY (צריכת דלק) TRIP (נסיעה) STOP&START (עצור וסע) AUDIO (שמע) ALERTS (התרעות) SCREEN SETUP (הגדרות מסך) Vehicle settings (הגדרות הרכב) **VEHICLE INFO (מידע הרכב)**

לחץ ושחרר את לחצן \triangle או ∇ עד שסמל VEHICLE INFO מוצג בתצוגה. לחץ ושחרר את לחצן \triangleleft או \triangleright לכניסה לתפריטי משנה של VEHICLE INFO ובצע את ההוראות במסך. תפריטי המשנה הם:

Tire pressure (לחץ אוויר בצמיגים) Radiator liquid temperature (טמפרטורת נוזל קירור) Battery charge (טעינת מצבר) AdBlue® level (מפלס AdBlue) (אם קיים) (דגמי דיזל בלבד) SERVICE (שירות) **AdBlue® level**

(אם קיים)

התצוגה מציגה את הכמות של נוזל AdBlue שיש במיכל.

הגדרת מסך

לחץ ושחרר את לחצן \triangle או ∇ עד שמסך SCREEN SETUP (הגדרת מסך) מוצג בתצוגה בלוח המחוונים. לחץ ושחרר את לחצן **OK** כדי לעבור בין תפריטי המשנה ומלא אחר הוראות המופיעות על המסך על פי הצורך. תפקוד SCREEN SETUP (הגדרת מסך) מאפשר לך לשנות את המידע המופיע על לוח המחוונים וגם את מיקום הצגתו. בהתאם למיקום הנבחר, אחד מפריטי המידע הבא מוצג:

None (ללא) Compass (מצפן) Outside Temperature (טמפרטורה חיצונית) Date (תאריך) Menu Title (שם תפריט) (רק במרכז הצג) Audio Info (מידע שמע) (רק במרכז הצג) Trip A (מד נסיעה A) (רק במרכז הצג) Trip B (מד נסיעה B) (רק במרכז הצג) Speedometer (מד מהירות) (רק במרכז הצג)



מחשב נסיעה



מחשב הנסיעה משמש להצגת מידע על תפעול הרכב כאשר מתג ההתנעה במצב RUN.

תפקוד זה כולל שני זיכרונות נפרדים Trip A (נסיעה A) ו-Trip B (נסיעה B). היכן שנתוני הנסיעה המלאים נרשמים בהם באופן עצמאי זה מזה.

לחץ ושחרר את לחצן \triangle או ∇ עד שסמל מד נסיעה A או מד נסיעה B מוצג בלוח המחוונים (לחץ על לחצן \triangle או ∇ לבחירת מה מהירות חלקי A או B). לחץ על הלחצן ושחרר אותו, להצגת נתוני הנסיעה.

Trip A (נסיעה A)

מציג את מרחק הנסיעה הכולל של נסיעה A מאז האיפוס האחרון.

מציג תצרוכת דלק ממוצעת A

מציגה את זמן הנסיעה שחלף של נסיעה A מאז האיפוס האחרון.

Trip B (נסיעה B)

מציג את מרחק הנסיעה הכולל של נסיעה B מאז האיפוס האחרון.

מציג תצרוכת דלק ממוצעת B.

מציג את זמן הנסיעה שחלף של נסיעה B מאז האיפוס האחרון.

FCW sensitivity" (רגישות אזהרת התנגשות מלפנים), Rain detection wipers LaneSense force (חיישן גשם למגבים), intensity (עוצמת התערבות של מערכת LaneSense), LaneSense Warning (אזהרת LaneSense), Chime volume (עוצמת צליל אזהרה), Headlights maintenance (תחזוקת פנסים ראשיים), Auto parking brake (בלם חנייה אוטומטי), (מהירות) Speed limit warning (אזהרת מגבלת מהירות), Hill Start Assist (סייען זינוק בעלייה).

תאורה

בחר בפריט Lights (תאורה) כדי לכוון את ההגדרות הבאות: "Interior lights" (תאורה פנימית), "Delayed lights switch-off" (השהיית כיבוי פנסים), "Headlamps sensitivity" (רגישות פנסים ראשיים), "Unlock lights" (תאורה בשחרור נעילה), "Daytime running lights" (תאורת נסיעה ביום), "Cornering lights" (פנסי פנייה), "Auto Dim High Beams" (אור גבוה אוטומטי).

דלתות ונעילה

בחר Doors & Locks (דלתות ונעילה) כדי לכוון את ההגדרות הבאות: "Automatic door unlock1" (שחרור דלת אוטומטי1), "Lights with lock1" (אורות עם נעילה1), "Horn with remote lock" (צפירה בנעילה מרחוק), "Doors unlock" (שחרור נעילת דלתות), "Automatic driver comfort" (נוחות אוטומטית לנהג), "Key memory" (זיכרון מפתח).

מצפן

בחר Compass (מצפן) לשינוי ההגדרות הבאות: "Calibration" (כיוול) Variance (סטטיה)

הגדרות רכב

(אם קיים)

לחץ ושחרר את לחצן \triangle או ∇ עד שמסך VEHICLE SETTINGS (הגדרות הרכב) מוצג בתצוגה בלוח המחוונים

תצוגה

בחר Display (תצוגה) לשינוי ההגדרות הבאות: "Language" (שפה), "Nav" (ניווט), "Repetition" (חזרה).

יחידות מדידה

בחר Units כדי להגדיר את יחידות המדידה שיהיו בשימוש בעת הצגת ערכים שונים. האפשרויות הן: Imperial (אימפריאליות), Metric (מטריות), Customised (מותאמות אישית).

תאריך ושעה

בחר Date and Time לקביעת התאריך והשעה. האפשרויות הן: "Set time" (הגדר שעה), "Set format" (הגדר תצורה), "Set date" (הגדר תאריך).

בטיחות

נטרול כרית אוויר של הנוסע הקדמי: אם משוב בטיחות לילד מותקן במושב הנוסע הקדמי, עליך לבחור ON/OFF באפשרות Passenger airbag disable (נטרול כרית אוויר של הנוסע הקדמי).

בטיחות וסיוע

בחר Safety & Assistance כדי לכוון את ההגדרות הבאות: "ParkSense, Front" (עוצמת קול של סייען ParkSense Volume Rear ParkSense קדמי), "ParkSense Volume" (עוצמת קול של סייען ParkSense אחורי), "FCW" (אזהרת התנגשות מלפנים),

נוריות והודעות אזהרה

חשוב נורית האזהרה נדלקת ביחד עם הודעה ייעודית בלוח המחוונים ו/או אות קולי. חיוויים אלה נועדו להתריע ולהזהיר את הנהג, וככאלה לא ניתן להתייחס אליהם כאל ממצים ו/או חלופיים למידע הכלול בספר הנהג שאותו מומלץ לקרוא בעיון רב, על כל פנים. במקרה של חיווי תקלות, ראה תמיד את התוכן של פרק זה.

אזהרה חיוויי תקלה המוצגים מחולקים לשני סוגים: לתקלות חמורות ותקלות פחות חמורות. תקלות חמורות מסומנות באמצעות מחזור התרעות חוזר וארוך. תקלות חמורות פחות מסומנות באמצעות מחזור התרעות קצר יותר. ניתן לעצור את מחזור ההצגה של שני הסוגים. נורית/סמל האזהרה בלוח המחוונים יישאר עד שהתקלה תתוקן.

נוריות אזהרה והודעות נוריות אזהרה אדומות

פירוש הנוריות	נורית אזהרה
<p>תקלה בכרית אוויר</p> <p>נורית אזהרה זו תידלק לציון תקלה בכרית האוויר, ותישאר דולקת למשך 4 עד 8 שניות בעת בדיקת נוריות כאשר מתג ההתנעה מועבר למצב RUN. אם זוהתה תקלה בכרית האוויר, היא תידלק ויישמע אות קולי. היא תוסף לדלוק עד שהתקלה תטופל.</p> <p style="text-align: right;">(80) </p>	
<p>מפלס נוזל בלמים נמוך/ בלם חניה משולב</p> <p>מפלס נוזל הבלמים נמוך</p> <p>נורית האזהרה נדלקת כאשר מפלס נוזל הבלמים במיכל יורד מתחת לקו המינימום, כנראה בשל דליפה במעגל. הוסף נוזל הבלמים וודא שכבתה נורית האזהרה. אם נורית האזהרה ממשיכה לדלוק, מומלץ לפנות למרכז שירות מורשה של חברת סמלת בע"מ.</p> <p>הערה נורית האזהרה עשויה להבהב לרגע בפניות חדות בשל תנועת נוזל הבלמים במיכל. במקרה כזה, הרכב חייב לעבור טיפול ומפלס הנוזל חייב להיבדק.</p> <p style="text-align: right;">(81) </p> <p>ניתן לבדוק את תקינות נורית אזהרת הבלמים על ידי העברת מתג ההתנעה ממצב OFF למצב ON/RUN. הנורית אמורה להידלק למשך כ-4 שניות ולאחר מכן הנורה אמורה להיכבות, אלא אם בלם החניה פועל או אם זוהתה תקלה במערכת הבלמים. אם נורית האזהרה ממשיכה לדלוק, מומלץ לפנות למרכז שירות מורשה של חברת סמלת בע"מ.</p>	
<p>בלם חניה מופעל</p> <p>נורית האזהרה נדלקת כאשר בלם החניה משולב.</p> <p>נורית זו מציינת רק שבלם החניה מופעל. היא אינה מציינת את עוצמת הבלמה.</p>	



פירוש הנוריות	נורית אזהרה
<p>תקלה במערכת EBD אם נוריות האזהרה (אדומה) - (כתומה) נדלקות בו זמנית בעוד שהמנוע פועל, ישנה תקלה במערכת ה-EBD או המערכת לא זמינה. במקרה זה, הגלגלים האחוריים עלולים להינעל פתאום והרכב עלול לסטות במהלך בלימה חדה. נהג בזהירות רבה למרכז השירות מורשה מטעם חברת סמלת בע"מ הקרוב לבדיקה המיידית של המערכת.</p>	
<p>תקלה בהיגוי כוח אם נורית אזהרה לא כבית, היגוי כוח לא זמין ועליך להפעיל כוח רב יותר על גלגל ההגה. אולם, ניתן לטובב את ההגה. מומלץ לפנות למרכז שירות מורשה מטעם חברת סמלת בע"מ.</p>	
<p>חגורות בטיחות לא חגורות נורית האזהרה דולקת קבוע ויישמע צפצוף אם הרכב נוסע וחגורת הבטיחות של הנהג או של הנוסע הקדמי היושב במושב לא חגורות כהלכה. נורית האזהרה תהבהב או תידלק ברצף בלוח המחוונים, ויישמע צפצוף אם הרכב נוסע וחגורת הבטיחות של הנהג או של הנוסע הקדמי היושב במושב לא חגורות כהלכה. במקרה זה, חגור את חגורת הבטיחות. למידע נוסף, עיין בנושא "מערכות ריסון לנוסעים" בפרק "בטיחות".</p>	
<p>נורית מערכת אזעקה הנורית תהבהב במהירות למשך כ- 15 שניות כאשר מערכת האזעקה נדרכת. לאחר מכן הנורית תמשיך להבהב בקצב איטי יותר עד שהרכב ינוטרל.</p>	





אזהרה

60 אם נורית האזהרה לא נדלקת אחרי העברת מתג ההתנעה למצב RUN או נשארת דולקת במהלך נסיעה, ייתכן כי ישנה תקלה במערכות הריסון. במקרה זה, כריות האוויר או המותחנים עלולים לא לפעול בתאונה או במקרים נדירים יותר יפעלו שלא לצורך. לפני שאתה ממשיך לנסוע, מומלץ לפנות למרכז שירות מורשה מטעם חברת סמלת בע"מ לבדיקת המערכת.

61 הנהיגה ברכב כאשר נורית אזהרת הבלמים האדומה דולקת היא מסוכנת. ייתכן וחלק ממערכת הבלמים אינו פועל כראוי ומרחק הבלימה עשוי להיות ארוך יותר ולהגביר את הסיכון לתאונה. הבא את הרכב לבדיקה באופן מיידי.



62 המשך נסיעה עם תגבור מופחת יכול לסכן אותך ואחרים. יש להביא את הרכב לתיקון בהקדם האפשרי.

נוריות אזהרה צהובות

פירוש הנוריות	נורית אזהרה
<p>תקלה במערכת ABS (מערכת למניעת נעילת גלגלים) נורית האזהרה נדלקת, כדי לציין תקלה ב-ABS. הנורית תידלק כאשר מתג ההתנעה מועבר למצב RUN. ועשויה להמשיך לדלוק למשך 4 שניות נוספות. אם הנורית נשארת דולקת בעת הנסיעה, ייתכן וקיימת תקלה בחלק שמונע את נעילת הגלגלים. יש לבדוק ולתקן את המערכת. אולם, במקרה כזה מערכת הבלימה הרגילה מתפקדת כרגיל אם נורית אזהרת הבלמים (ⓘ) אינה דולקת. אם נורית הבקרה אינה נדלקת כאשר מתג ההתנעה מועבר למצב RUN, בדוק את תקינות מערכת הבלמים במרכז השירות מורשה מטעם סמלת בע"מ.</p>	
<p>תקלה בבלם חניה חשמלי נורית האזהרה! ⓘ או ⓘ (בהתאם לדגם/מדינה) נדלקת כאשר זוהתה תקלה בבלם החניה החשמלי. מומלץ לפנות למרכז שירות מורשה מטעם חברת סמלת בע"מ. ⚠️ 63</p>	 
<p>תקלה במערכת ESC (אם קיים) נורית האזהרה תציין מתי מערכת בקרת יציבות פעילה. נורית זו ⚙️ נמצאת בלוח המחוונים ותידלק כאשר מתג ההתנעה יועבר למצב RUN וכאשר ESC פועלת. הנורית צריכה להיכבות כאשר המנוע פועל. אם נורית החיווי ESC דולקת באופן קבוע כאשר המנוע פועל, סימן שהתנגלתה תקלה במערכת. אם נורית אזהרה נשארת דולקת לאחר מספר מחזורי הפעלה של מתג ההתנעה, והרכב נסע מספר ק"מ במהירות גבוהה מ- 48 קמ"ש, הבא את הרכב בהקדם למרכז שירות מורשה מטעם חברת סמלת בע"מ לבדיקה ולטיפול בתקלה. <input type="checkbox"/> נורית האזהרה ⚙️ ונורית האזהרה ⚙️ יידלקו זמנית כאשר מתג ההתנעה יועבר למצב RUN. <input type="checkbox"/> מערכת ESC תפיק רעשי זמזום או נקישות כאשר היא פעילה. זוהי תופעה רגילה. זו היא תופעה רגילה והיא תיפסק כאשר המערכת תפסיק לפעול. <input type="checkbox"/> הנורית נדלקת כאשר מתרחשת הפעלה של מערכת בקרת היציבות.</p> <p>תקלה בסייען זינוק בעליה נורית האזהרה דולקת כאשר התצוגה מציגה הודעה על תקלה בסייען זינוק בעליה. במקרה זה, מומלץ ליצור קשר עם מרכז שירות מורשה מטעם סמלת בע"מ.</p>	



פירוש הנוריות	נורית אזהרה
<p>נטרול ESC (אם קיים) נורית אזהרה זו מציינת שמערכת בקרת היציבות (ESC) נטרלה. בכל פעם שמתג ההתנעה מועבר למצב RUN, מערכת ESC תופעל גם כן, גם אם כובתה קודם לכן.</p>	
<p>תקלה במערכת הזרקת/EOBD נורית זו מהווה חלק ממערכת אבחון התקלות של הרכב הנקראת EOBD. המערכת מבקרת את פעולת המנוע, ואת תיבת ההילוכים האוטומטית. הנורית תידלק כאשר מתג ההתנעה במצב RUN, לפני התנעת המנוע. אם נורית האזהרה נשארת דלוקה, פנה למרכז שירות מורשה מטעם סמלת בע"מ. מצבים מסוימים כמו מכסה פתח מילוי דלק חסר או רופף, או איכות דלק ירודה, וכו' עלולים לגרום להידלקות הנורית לאחר התנעת המנוע. פנה למרכז שירות מומלץ לפנות למרכז שירות מורשה מטעם חברת סמלת בע"מ לאחר שינוי סגנון הנהיגה. ברוב המקרים ניתן לנהוג ברכב מבלי להזדקק לגרירה. כאשר המנוע פועל, נורית האזהרה תהבהב כדי לציין מצבים מסוכנים כגון אובדן של כוח או נזק חמור לממיר הקטליטי. במקרה זה מומלץ לפנות למרכז שירות מורשה מטעם חברת סמלת בע"מ.</p> <p>64  13 </p>	
<p>תקלה במערכת הזרקת AdBlue (אוריאה) (מנועי דיזל) נורית האזהרה קיימת בדגמים מסוימים יחד עם הודעה תואמת בתצוגה, אם הנוזל אינו תואם למאפיינים או שמזוהה צריכה ממוצעת של AdBlue (אוריאה) מעל 50%. במקרה זה, מומלץ ליצור קשר עם מרכז שירות מורשה מטעם סמלת בע"מ. אם התקלה לא נפתרה, הודעה תואמת תוצג בתצוגת לוח המחוונים כאשר מגיע סף מסוים עד שלא ניתן להתניע עוד את המנוע. כאשר ישנם בערך 200 ק"מ לפני שלא ניתן יהיה להתניע מחדש את המנוע, במספר גרסאות הודעה ייעודית תוצג באופן קבוע בתצוגת לוח המחוונים יחד עם צליל אזהרה.</p>	
<p>TPMS תקלה ב-TPMS אם יש תקלה במערכת אזהרה מפני איבוד לחץ אוויר בצמיגים (TPMS), נורית האזהרה תהבהב למשך כדקה אחת ולאחר מכן תישאר דולקת. מחזור האזהרה יופעל שוב כאשר המנוע יתנע מחדש, כל עוד התקלה קיימת. כאשר הנורית דולקת, ייתכן שהמערכת לא תוכל לאתר או להתריע מפני לחץ אוויר נמוך בצמיגים. תקלה במערכת TPMS עלולה להיגרם מסיבות שונות, הכוללות התקנה של צמיגים חלופיים או גלגלים שמונעים את פעולתה התקינה של המערכת. בדוק תמיד את נורית אזהרה TPMS לאחר החלפת גלגל או צמיג אחד או יותר כדי לוודא שהצמיגים והגלגלים שהוחלפו מאפשרים את הפעולה התקינה של מערכת TPMS.</p>	

פירוש הנוריות	נורית אזהרה
<p>לחץ אוויר נמוך</p> <p>נורית האזהרה נדלקת והודעה מוצגת, כדי לציין שלחץ האוויר בצמיגים נמוך מהערך המומלץ ו/או שחל איבוד לחץ אטו. בנסיבות אלה, אין ערובה לחיי שירות ארוכים של צמיגים ולתצרוכת דלק נמוכה. אם אחד הצמיגים או יותר נמצאים במצב זה, התצוגה תציג חייווי התנאם לכל צמיג. לכן, כאשר נדלקת נורית האזהרה, יש לעצור את הרכב ולבדוק את לחץ האוויר בצמיגים בהקדם האפשרי ולנפח ללחץ האוויר הנכון. נסיעה ברכב עם לחץ אוויר נמוך בצורה משמעותית בצמיגים יכולה לגרום לחימום יתר של הצמיג ולכשל. לחצי אוויר נמוכים מגבירים את צריכת הדלק ומקצרים את אורך החיים של סוליית הצמיגים. הם עלולים גם להשפיע על השליטה ברכב ויעילות הבלימה.</p> <p>(15) (14) ⚠</p> <p>כל צמיג, כולל צמיג חלופי (אם סופק), חייב להיבדק לפחות פעם בחודש כאשר הוא קר ומנופח ללחץ המומלץ על ידי היצרן, כפי שמופיע בתווית לחצי הניפוח או על לוחית הרכב. (אם ברכבך מותקנים צמיגים בגודל שונה מזה שדורש היצרן, עליך לברר מהו לחץ האוויר הנכון לצמיגים אלו).</p> <p>יש לזכור כי מערכת TPMS אינה מהווה תחליף לתחזוקה רגילה של הצמיג, ובאחריות הנהג לשמור על לחץ אוויר תקין בצמיגים, גם אם לחץ האוויר לא נמוך מספיק כדי להדליק את נורית החיווי של המערכת.</p>	
<p>פנס ערפל אחורי</p> <p>נורית האזהרה נדלקת כאשר פנס הערפל האחורי נדלק.</p>	
<p>חימום קדם של מצתי להט (גרסאות דיזל)</p> <p>נורית זו תדלק למשך כ-2 שניות כשמתג ההתנעה מועבר למצב RUN. היא עשויה להידלק למשך זמן ארוך יותר בטמפרטורות קרות. המנוע לא יתניע כשנורית האזהרה דולקת. למידע נוסף, עיין בנושא "התנעת המנוע" בפרק "התנעה ונהיגה".</p> <p>הערה נורית אזהרת חימום קדם עשויה לא להידלק אם טמפרטורת סעפת היניקה גבוהה דיה.</p>	

אזהרה 

63 אם קיימת תקלה, הגלגלים האחוריים עלולים להינעל והרכב עלול להסתחרר במהלך בלימה חדה.

64 כאשר קיימת תקלה בממיר הקטליטי כפי שהוזכר לעיל, הטמפרטורות יכולות להיות גבוהות יותר מאשר הטמפרטורות הנמדדות במצבי הפעלה רגילים. מצב זה עלול לגרום לשרפה בנסיעה אטית או בעת החנייה מעל משטחים דליקים כגון עץ, עלים יבשים, קרטונים וכו'. קיימת סכנת מוות או פציעה חמורה לנהג, לנסועים או לאחרים בסביבה.



חשוב



13 נסיעה ממושכת בעת שנורית חיווי תקלה (MIL) דולקת, עלולה לגרום נזק למערכת הבקרה של רכב. וגם להשפיע על תצרוכת הדלק ועל הנהיגה ברכב. אם הנורית מהבהבת, סימן שהמנוע עומד לאבד מעוצמתו ושעומד להיגרם נזק חמור לממיר הקטליטי. פנה מיד למרכז שירות מורשה מטעם חברת סמלת בע"מ.

14 אל תמשיך לנהוג עם צמיג אחד או מספר צמיגים נקורים, מכיוון שהם עלולים לשבש את השליטה ברכב. עצור את הרכב אך הימנע מבלימה חדה ומתנועות היגוי פתאומיות. תקן מיד את הצמיג באמצעות ערכת התיקון המיועדת לכך ופנה למרכז שירות מורשה מטעם חברת סמלת בע"מ בהקדם האפשרי.







15 מערכת TPMS תוכננה להתאמה עבור הגלגלים והצמיגים המקוריים של הרכב. היא מותאמת ללחצים של גודל הצמיגים המותקנים ברכבך. שימוש בצמיגים ובגלגלים לא מקוריים או בעלי גודל, סוג ו/או צורה שונה, עלול לגרום לפעולה לא תקינה של המערכת או נזק לחיישנים. שימוש בחומר איטום לצמיגים לא מקורי עלול לגרום נזק לחיישן של מערכת TPMS. לאחר שימוש בחומר איטום לא מקורי, מומלץ להביא את הרכב למרכז שירות מורשה מטעם סמלת בע"מ כדי לבדוק את תפקוד החיישן.

נוריות חיווי ירוקות

נורית אזהרה	פירוש הנוריות
	פנסי צד ואור נמוך בפנסים ראשיים נורית החיווי נדלקת כאשר נדלקים פנסי הצד או האור הנמוך בפנסים הראשיים.
	פנסי ערפל (אם קיימים) הנורית נדלקת כאשר פנסי הערפל הקדמיים נדלקים.
	מחווני כיוון כאשר מחוון כיוון ימני או שמאלי מופעל נורית מחוון הכיוון תהבהב בנפרד ופנס האיתות התואם יהבהב. מחווני הכיוון יפעלו כאשר הידית הרב תפקודית מוזזת למטה (שמאל) או למעלה (ימין). הערות: <input type="checkbox"/> צליל אזהרה רציף יישמע אם מחוון האיתות לא נכבה לאחר נסיעה של 1.6 ק"מ. <input type="checkbox"/> אם אחת מנוריות החיווי מהבהבת בקצב מהיר בדוק אם קיימת תקלה בנורת איתות חיצונית.
	הפעלת מערכת Stop&Start (אם קיימת) נורית האזהרה דולקת כאשר מערכת Stop&Start הופעלה (הדממת המנוע). התנעת המנוע, תגרום לכיבוי הנורית.

פירוש הנוריות	נורית אזהרה
<p>אור גבוה אוטומטי בפנסים ראשיים (אם קיים). נורית החיווי נדלקת כאשר מערכת אור הגבוה אוטומטי פעילה.</p>	
נוריות חיווי כחולות	
פירוש הנוריות	נורית אזהרה
<p>אור גבוה בפנסים הראשיים נורית החיווי נדלקת כאשר האור הגבוה בפנסים הראשיים דולק. כאשר אלומות אור נמוך דלוקות, לחץ על הידית הרב תפקודית קדימה (לעבר חזית הרכב) להפעלת האור הגבוה. משוך את הידית הרב תפקודית לאחור (לעברך) לכיבוי אלומות אור גבוה. באפשרותך לאותת לרכב אחר באמצעות אלומת אור הגבוה, על ידי משיכה קלה של הידית כלפיה.</p>	
סמלים בתצוגה סמלים אדומים	
פירוש הסמלים	סמל
<p>תקלה באלטרנטור אם הסמל נדלק כאשר המנוע פועל, סימן שיש תקלה באלטרנטור. מומלץ לפנות למרכז שירות מורשה מטעם חברת סמלת בע"מ.</p>	
<p>דלת פתוחה הסמל נדלק כאשר דלת אחת או כמה דלתות לא סגורות היטב. נשמע צפצוף כאשר דלתות פתוחות והרכב בנסיעה. סגור היטב את כל הדלתות.</p>	
<p>תקלה בבקרת מצערת אלקטרונית (ETC) נורית אזהרה זו מציינת כי ישנה תקלה במערכת בקרת המצערת האלקטרונית. אם זוהתה תקלה כאשר המנוע פועל, הסמל יידלק קבוע או יבהבה בהתאם לסוג התקלה. דומם את המנוע כאשר הרכב נייח וכאשר תיבת הילוכים אוטומטיים כפולת מצמדים בהילוך P (חניה). הסמל חייב להיעלם. אם הנורית ממשיכה לדלוק בזמן שמנוע הרכב פועל, ניתן עדיין לנהוג ברכב. עם זאת, מומלץ לפנות למרכז שירות מורשה בהקדם האפשרי. הערה הנורית עשויה לדלוק אם דוושות ההאצה והבלמים נלחצות בו זמנית. פעל מיד לפתרון הבעיה אם הנורית ממשיכה להבהב כשהמנוע פועל. אתה עשוי לחוש בהפחתה בביצועי המנוע, מהירות הסרק שלו תעלה/יפעל באופן לא סדיר או עלול להיכבות בפתאומיות. הסמל מופיע כאשר מתג ההתנעה מועבר למצב RUN ונשאר דלוק למשך זמן קצר בעת בדיקת הנורית. אם נורית האזהרה ממשיכה לדלוק, מומלץ לפנות למרכז שירות מורשה של חברת סמלת בע"מ.</p>	



פירוש הסמלים	סמל
<p>טמפרטורה גבוהה מדי של נוזל קירור המנוע הסמל יידלק כדי להזהיר מהתחממות יתר של המנוע. כאשר טמפרטורת נוזל קירור גבוהה מדי, הנורית תידלק ויישמע צליל אזהרה. אם הסמל מופיע בעת נסיעה, עצור בצד ודומם את המנוע. אם מערכת מיזוג האוויר (A/C) פועלת, הפסק את פעולתה. כמו כן שלה למצב N (הילוך סרק) והפעל את המנוע במהירות סרק. הטמפרטורה אינה חוזרת למצב רגיל, דומם את המנוע מיד ופנה למרכז שירות מורשה מטעם חברת סמלת בע"מ. למידע נוסף, עיין בנושא "התחממות מנוע" בפרק "במקרה חירום".</p>	
<p>מכסה מנוע פתוח הסמל נדלק כאשר מכסה המנוע אינו סגור היטב. נשמע צפצוף כאשר מכסה המנוע פתוח והרכב בנסיעה. סגור היטב את מכסה המנוע.</p>	
<p>דלת תא מטען פתוחה הסמל נדלק כאשר דלת תא המטען אינה סגורה היטב. נשמע צפצוף כאשר דלת תא המטען פתוחה והרכב בנסיעה. סגור היטב את דלת תא המטען.</p>	
<p>לחץ שמן מנוע נמוך נורית אזהרה נורית זו תידלק כאשר לחץ השמן במנוע נמוך. אם הנורית נדלקת בעת נסיעה, עצור את הרכב ודומם מיד את המנוע וצור קשר עם מרכז שירות מורשה מטעם חברת סמלת בע"מ. הסמל יוצג ויישמע צליל אזהרה. (16) ⚠️ חשוב אל תשתמש ברכב לפני שתוקנה התקלה. הסמל שנדלק אינו מצוין את כמות השמן במנוע: בדוק ידנית את מפלס השמן.</p>	
<p>טמפרטורה גבוהה מדי של שמן מנוע הסמל נדלק כאשר המנוע התחמם יתר על המידה. (17) ⚠️</p>	
<p>תקלה בתיבת הילוכים אוטומטית/ כפולת מצמדים הסמל נדלק יחד עם הודעה בתצוגה המציינת שקיימת תקלה בתיבת הילוכים האוטומטית או בתיבת הילוכים אוטומטית כפולת מצמדים. מומלץ לפנות למרכז שירות מורשה מטעם חברת סמלת בע"מ. (18) ⚠️</p>	





חשוב

16 אם הסמל  נדלק במהלך נהיגה, דומם את המנוע מיד ופנה למרכז שירות מורשה מטעם חברת סמלת. בע"מ.

17 אם הסמל נדלק במהלך הנסיעה, עצור ודומם את המנוע מיד.





18 נהיגה ברכב שבו דולק סמל זה עלולה לגרום נזק חמור לתיבת תיבת הילוכים ולתקלה כללית. השמן אף עלול להתחמם יתר על המידה: מגע במנוע חם או ברכיבי פליטה בטמפרטורה עלול להצית שריפה.







סמלים צהובים





פירוש הסמלים	סמל
מערכת ניתוק דלק הופעלה (אם קיים) הסמל נדלק אם המערכת לניתוק דלק הופעלה.	
מערכת התרעה על סטייה מנתיב LaneSense (אם קיים) הסמל  נדלק בצהוב קבוע כאשר הרכב מתקרב לסימון הנתיב. הסמל יהבהב כשהרכב חוצה את סימון הנתיב. למידע נוסף, עיין בנושא "מערכת LaneSense" בפרק "התנעה ונהיגה".	
תקלה במערכת LANESENSE (אם קיימת) הסמל נדלק אם ארעה תקלה במערכת LaneSense. מומלץ לפנות למרכז שירות מורשה מטעם חברת סמלת בע"מ.	
מפלס נוזל קירור מנוע נמוך הסמל יידלק כדי להתריע שמפלס נוזל הקירור נמוך. עצור את הרכב, דומם את המנוע ובדוק שמפלס הנוזל במיכל לא ירד מתחת לסימון MIN. במקרה זה, הנח למנוע להתקרר ולאחר מכן, פתח את המכסה לאט ובזהירות, הוסף נוזל קירור ובדוק שמפלס הנוזל נמצא בין הסימון MIN לסימון MAX שעל המיכל. כמו כן, בדוק חזותית שאין דליפות. פנה למרכז שירות מורשה מטעם סמלת בע"מ אם הסמל נדלק שוב לאחר התנעת המנוע.	
עתודת דלק / טווח נסיעה מוגבל הסמל נדלק אם מפלס הדלק יורד מתחת למפלס העתודה.	

פירוש הסמלים	סמל
<p>מפלס נמוך של נוזל שטיפת שמשות נורית אזהרה זו נדלקת כאשר מפלס נוזל הניקוי לשמשות נמוך. מלא נוזל: לשם כך עיין בנושא "תא המנוע" בפרק "תחזוקה וטיפול". השתמש תמיד בנוזל בעל המאפיינים המפורטים בנושא "נוזלים וחומרי סיכה" שבפרק "נתונים טכניים".</p>	
<p>תקלה בבקרת שיוט אדפטיבית (ACC) הסמל נדלק כדי לציין שקיימת תקלה בבקרת שיוט אדפטיבית (ACC). במקרה זה, מומלץ ליצור קשר עם מרכז שירות מורשה מטעם סמלת בע"מ.</p>	
<p>תקלה במערכת אזהרת התנגשות מלפנים (FCW) (אם קיימת) סמל זה נדלק אם יש תקלה במערכת אזהרת התנגשות מלפנים פלוס (FCW) יחד עם הודעה ייעודית המופיעה בצג. מומלץ לפנות למרכז שירות מורשה מטעם חברת סמלת בע"מ. למידע נוסף, עיין בנושא "אזהרת התנגשות מלפנים" בפרק "בטיחות".</p>	
<p>תקלה במערכת STOP&START (אם קיימת) הסמל נדלק כדי לציין שקיימת תקלה במערכת STOP&START. מומלץ לפנות למרכז שירות מורשה מטעם חברת סמלת בע"מ.</p>	
<p>תקלה בוו גרירה (אם קיים) סמל זה נדלק אם קיימת תקלה בוו גרירה. מומלץ לפנות למרכז שירות מורשה מטעם חברת סמלת בע"מ.</p>	
<p>תקלה במגביל מהירות פעיל (אם קיים) הסמל נדלק כשישנה תקלה במגביל מהירות. מומלץ לפנות למרכז שירות מורשה מטעם חברת סמלת בע"מ בהקדם האפשרי, כדי לתקן את התקלה.</p>	



פירוש הסמלים	סמל
<p>מסנן DPF (לונד חלקיקים) בתהליך ניקוי (דגמי דיזל עם DPF בלבד) הסמל דולק קבוע, או הודעה מופיעה הצג, כדי להודיע לנהג שעל מערכת ה-DPF לשרוף מזהמים (החלקיקים) הלכודים בתהליך ההתחדשות. הסמל אינו דולק (או הודעה אינה מוצגת) במהלך כל תהליך התחדשות, רק בתנאי נהיגה שבהם יש להודיע על כך לנהג. כדי שהסמל ייכבה המשך לנהוג ברכב עד שיסתיים תהליך ההתחדשות. התהליך לוקח בדרך כלל 15 דקות. התנאים המיטביים להשלמת התהליך ההתחדשות מושגים בנהיגה במהירות של כ- 60 קמ"ש, במהירות מנוע מעל 2,000 סל"ד. כאשר הסמל נדלק (או הודעה מופיעה בתצוגה), הוא אינו מצוין תקלה ולכן אין להביא את הרכב למרכז שירות. בגרסאות מסוימות, תוצג הודעה תואמת ביחד עם סמל.</p> <p style="text-align: right;">19 </p>	
<p>ניקוי GPF (מסנן חלקיקים) מתבצע (רק למנועי בנזין עם GPF) הסמל דולק בקביעות, בגרסאות מסוימות בליווי הודעות, כדי להודיע לנהג שעל מערכת ה-GPF לשרוף מזהמים (החלקיקים) הלכודים בתהליך ההתחדשות. נורית האזהרה אינה דולקת במהלך כל תהליך ההתחדשות, רק בתנאי נהיגה שבהם יש להודיע על כך לנהג. כדי שהסמל ייכבה המשך לנהוג ברכב עד שיסתיים תהליך ההתחדשות. התנאים המיטביים להשלמת התהליך הם נהיגה במהירויות משתנות (לחץ ושחרר את דוושת ההאצה). שמור על מהירות מעל 60 קמ"ש, בכבישים בינעירוניים, כאשר המנוע פועל במהירות שמעל 2,000 סל"ד, עד שהסמל וההודעה ייעלמו בתצוגה. כאשר נורית אזהרה זו נדלקת, היא לא מציינת תקלה ואין להביא את הרכב למרכז שירות.</p>	
<p>תקלה ב-GPF (מסנן חלקיקים) (רק למנועי בנזין עם GPF) (אם קיים) הסמל דולק קבוע יחד עם סמל () והודעה ייעודית המופיע בתצוגה במקרה של תקלה ב-GPF (מסנן חלקיקים) למנועי בנזין). במקרה זה, מומלץ ליצור קשר עם מרכז שירות מורשה מטעם סמלת בע"מ.</p>	
<p>מערכת אזהרת התנגשות מלפנים (FCW) (אם קיימת) סמל זה נדלק במספר גרסאות בליווי הודעה, כדי לציין סיכון של התנגשות ברכב מלפנים.</p>	
<p>נטרול מערכת אזהרת התנגשות (FCW) (אם קיימת) סמל זה דולק כדי לציין שמערכת אזהרת ההתנגשות מלפנים מופסקת.</p>	

פירוש הסמלים	סמל
<p>תקלה של מערכת האזעקה/ניסיון פריצה הנורית תדלק כאשר מערכת האזעקה של הרכב תזהה שנעשה ניסיון לפרוץ לרכב. הערה לאחר העברת מתג ההתנעה למצב RUN, הסמל יכול להידלק אם יש תקלה במערכת האזעקה. מצב זה יגרום להדממת המנוע לאחר 2 שניות.</p>	
<p>אזהרה של מפלס נוזל הפחתת גזי פליטה AdBlue (אוריאה) (דגמי דיזל בלבד) נורית אזהרה למפלס נמוך של נוזל הפחתת גזי פליטה AdBlue (אוריאה) נדלקת כאשר מפלס AdBlue (אוריאה) נמוך. מלא את מיכל AdBlue (אוריאה) בהקדם האפשרי בלפחות 5 ליטרים של AdBlue (אוריאה). אם המיילוי התבצע לאחר שטווח הנסיעה הגיע ל- 0 ק"מ, ייתכן שתידרש המתנה של 2 דקות לפני התנתעת המנוע.</p>	
<p>מים במסנן דיזל (גרסאות דיזל) (אם קיים) סמל זה מצוין שהתגלו מים במסנן הדלק. אם הסמל ממשיך לדלוק, אל תתניע את המנוע לפני שאתה מנקז את המים ממסנן הדלק כדי למנוע נזק למנוע.</p>	  (20)
<p>תקלה בחיישן גשם (אם קיים) נורית האזהרה נדלקת בליווי הודעה ייעודית בתצוגה, כאשר זוהה תקלה בחיישן הגשם. מומלץ לפנות למרכז שירות מורשה מטעם חברת סמלת בע"מ.</p>	
<p>תקלה במערכת כניסה והתנעה ללא מפתח (Enter-N-Go) (אם קיימת) הסמל דולק ומלווה בהודעה, במקרה של תקלה במערכת כניסה והתנעה ללא מפתח (Keyless Enter-N-Go). מומלץ לפנות למרכז שירות מורשה מטעם חברת סמלת בע"מ.</p>	
<p>תקלה במערכת התרעה על סטייה מנתיב LanseSense (אם קיימת) הסמל נדלק אם ארעה תקלה במערכת ההתרעה על סטייה מהנתיב. על הצג מופיעה ההודעה הייעודית. מומלץ לפנות למרכז שירות מורשה מטעם חברת סמלת בע"מ.</p>	

פירוש הסמלים	סמל
<p>סכנת קרח בכביש הסמל דולק (יחד עם הודעה תואמת בתצוגה) כאשר הטמפרטורה החיצונית היא 3°C ומטה. הערה אם ארעה תקלה בחיישן טמפרטורה חיצונית, במקום הספרות מוצגים מקפים.</p>	
<p>תקלה בחיישן לחץ שמן מנוע (אם קיים) אם יש תקלה בחיישן לחץ שמן מנוע, הסמל דולק יחד עם הודעה בתצוגה.</p>	
<p>תקלה במערכת ניתוק דלק נורית האזהרה נדלקת בליווי הודעה בתצוגה, כאשר זוהה תקלה במערכת ניתוק דלק. מומלץ לפנות למרכז שירות מורשה מטעם חברת סמלת בע"מ.</p>	
<p>החלפת שמן מנוע (אם קיים) גרסאות דיזל: הסמל מוצג בכמה גרסאות בליווי הודעה תואמת. הסמל מוצג במחזורים של 3 דקות במרווחים של 5 שניות, עד שמוחלף השמן. גרסאות בנזין: הסמל מוצג לזמן מוגבל בלבד. חשוב לאחר הציון הראשון, בכל התנעת המנוע ימשיך להידלק כמתואר למעלה עד שיוחלף השמן. בגרסאות מסוימות תופיע הודעה תואמת. חשוב נורית האזהרה המהבהבת לא מצביעה על תקלה ברכב, אלא מודיעה לנהג כי יש להחליף את שמן המנוע כתוצאה מהפעלה רגילה. התיישנותו של שמן המנוע מואצת באמצעות נסיעות קצרות שמונעות מהמנוע להגיע לטמפרטורת ההפעלה.</p>	
<p>תקלה בפנסים חיצוניים הסמל נדלק כאשר מזוהה תקלה באחד מהפנסים הבאים (אם קיימים):</p> <ul style="list-style-type: none"> <input type="checkbox"/> תאורה לנהיגה ביום (DRL) <input type="checkbox"/> פנסים אחוריים <input type="checkbox"/> פנסי איתות של גרור (אם קיימים) <input type="checkbox"/> פנסי גרור (אם קיימים) <input type="checkbox"/> פנסי צד <input type="checkbox"/> פנסי איתות <input type="checkbox"/> פנסי ערפל אחוריים <input type="checkbox"/> פנס נסיעה לאחור <input type="checkbox"/> פנסי בלימה <input type="checkbox"/> תאורת לוחית רישוי <input type="checkbox"/> אור נמוך בפנסים הראשיים LED (אם קיים) 	

	פירוש הסמלים	סמל
	תקלה באור גבוה אוטומטי בפנסים ראשיים (אם קיימים) הסמל נדלק כשיש תקלה במערכת אור גבוה אוטומטי בפנסים הראשיים.	
	תקלה במערכת השמע הסמל נדלק כדי לציין שקיימת תקלה במערכת השמע.	
	תקלה בחיישן האור נורית האזהרה נדלקת בליווי הודעה ייעודית בתצוגה, כאשר זוהה תקלה בחיישן האור.	
	תקלה בחיישן מפלס דלק (אם קיים) הסמל נדלק והודעה מופיעה על הצג, אם המערכת מזהה תקלה בחיישן מפלס דלק. מומלץ לפנות למרכז שירות מורשה מטעם חברת סמלת בע"מ.	







חשוב

19 יש להתאים את מהירות הרכב לתנאים התנועה ומזג האוויר ולציית תמיד לחוקי התנועה. ניתן לדומם את המנוע כאשר סמל DPF דולק (או הודעה תואמת מופיעה בתצוגה). בכל מקרה, הפרעות חוזרות של תהליך ההתחדשות עלול לפגוע באיכות שמן המנוע. מסיבה זו אנו ממליצים להמתין עד שהסמל נכבה (או ההודעה תיעלם) ולבצע את ההוראות שפורטו לעיל לפני הדממת המנוע. אל תשלים את תהליך ההתחדשות של ה-DPF אחרי שהרכב עצר.

20 מים במעגל האספקה של מערכת הדלק עלולים לגרום נזק חמור למערכת ההזרקה ולשבש את פעולת המנוע. אם הסמל מוצג, פנה למרכז שירות מורשה מטעם חברת סמלת בע"מ בהקדם האפשרי כדי לנקות את המערכת. אם נורית האזהרה נדלקת מיד לאחר התדלוק, ייתכן כי מים חדרו לתוך מיכל הדלק. במקרה זה, דומם מיד את המנוע ופנה למרכז שירות מורשה מטעם חברת סמלת בע"מ.

סמלים ירוקים	
פירוש הסמלים	סמל
הפעלה של מגביל מהירות פעיל (אם קיים) נורית חיווי זו תידלק כאשר מגביל מהירות פעיל ומוגדרת מהירות. למידע נוסף, עיין בנושא "מגביל מהירות" בפרק "התנעה ונהיגה".	



פירוש הסמלים	סמל
בקרת שיוט אדפטיבית (ACC) פעילה ללא רכב מלפנים (אם קיימת) הסמל מופיע כשנקבעה מהירות למערכת בקרת השיוט האדפטיבית ולא זוהה רכב מלפנים. למידע נוסף, עיין בנושא "בקרת שיוט אדפטיבית (ACC)" בפרק "התנעה ונהיגה".	
בקרת שיוט אדפטיבית (ACC) פעילה עם רכב מלפנים (אם קיימת) הסמל מופיע כשנקבעה מהירות למערכת בקרת השיוט האדפטיבית וזוהה רכב מלפנים. למידע נוסף, עיין בנושא "בקרת שיוט אדפטיבית (ACC)" בפרק "התנעה ונהיגה".	
מערכת LANESENSE (אם קיימת) סמל LaneSense דולק בירוק קבוע כאשר זוהו שני סימוני הנתיב והמערכת מוכנה לתת אזהרה חזותיות ואזהרת תנודה של גלגל ההגה אם מתבצעת סטייה בלתי מכוונת מהנתיב. למידע נוסף, עיין בנושא "מערכת LaneSense" בפרק "התנעה ונהיגה".	
מצב SPORT (אם קיימים) הסמל דולק בצד בלוח המחוונים כאשר מצב נהיגה SPORT (ספורט) פעיל.	
בקרת שיוט אלקטרונית פעילה הסמל נדלק אם ארעה תקלה בבקרת השיוט. למידע נוסף, עיין בנושא "בקרת שיוט אלקטרונית" בפרק "התנעה ונהיגה".	
סמלים לבנים	סמל
מגביל מהירות פעיל מוכן (אם קיים) הסמל יידלק כאשר מערכת מגביל מהירות פעיל פועל, אך המהירות עוד לא נקבעה. למידע נוסף, עיין בנושא "מגביל מהירות" בפרק "התנעה ונהיגה".	
מערכת LANESENSE פעילה (אם קיימת) כאשר מערכת התרעה על סטייה מנתיב LaneSense פעילה אבל לא "דרוכה", הסמל יידלק קבוע בלבן. מצב זהה קורה רק כאשר לא זוהה סימן נתיב משמאל, מימין או משני הצדדים. אם מזוהה רק סימן נתיב אחד, המערכת מוכנה לספק רק אזהרות חזותיות אם סטייה לא מכוונת מהנתיב תבצע בסימן הנתיב המזוהה. למידע נוסף, עיין בנושא "מערכת LaneSense" בפרק "התנעה ונהיגה".	

	פירוש הסמלים	סמל
	בקרת שיטוט מוכנה (אם קיימת) נורית זו תידלק כאשר בקרת השיטוט פעילה, אך המהירות עוד לא נקבעה. למידע נוסף, עיין בנושא "בקרת שיטוט אלקטרונית" בפרק "התנעה ונהיגה".	
	חריגה ממגבלת מהירות (אם קיים) כאשר מגביל המהירות פעיל ויש חריגה מהמהירות המוגדרת, יישמע צליל אזהרה בודד וההודעה Speed Warning Exceeded (חריגה ממגבלת מהירות) תופיע. ניתן להפעיל ולנטרל את אזהרת המהירות מהצג בלוח המחוונים. למידע נוסף, עיין בנושא "תצוגה" בפרק זה. המספר 55 הוא רק דוגמה למהירות שניתן להגדיר.	
		
	פירוש הסמלים	סמל
	בקרת שיטוט הופעלה (אם קיימת) הסמל דולק בלוח המחוונים הבסיסי כאשר מערכת בקרת השיטוט אינה זמינה. למידע נוסף, עיין בנושא "בקרת שיטוט אלקטרונית" בפרק "התנעה ונהיגה".	
	מגביל מהירות פעיל מוכן (אם קיים) הסמל דולק בלוח המחוונים הבסיסי כאשר מגביל המהירות אינו זמין. למידע נוסף, עיין בנושא "מגביל מהירות" בפרק "התנעה ונהיגה".	



בטיחות

80	מערכות בטיחות אקטיביות
86	מערכות לסייע בנהיגה
95	מערכות להגנה על נוסעים
126	עצות בטיחות

לפרק זה חשיבות מכרעת מכיוון שהוא מתאר את מערכות הבטיחות המותקנות ברכב ומספק הנחיות לשימוש הנכון בהן.

מערכות בטיחות אקטיביות

ייתכן שהרכב מצויד בהתקנים פעילים לבטיחות מהסוגים הבאים:

- ABS (מערכת למניעת נעילת גלגלים)
 - EBC (בקרת בלימה אלקטרונית)
 - EBD (חלוקת כוח בלימה אלקטרונית)
 - BAS (מערכת סיוע לבלימה)
 - TCS (בקרת אחיזה)
 - ESC (בקרת יציבות אלקטרונית)
 - ERM (מערכת למניעת התהפכות)
 - RAB (בלימה מוגברת בחירום)
 - RBS (עזרה לבלימה בגשם)
 - TSC (בקרת ייצוב גרור)
 - DST (מומנט היגוי דינמי)
- בעמודים הבאים תמצא מידע מפורט על אופן הפעולה של המערכות האלו.

ABS (מערכת למניעת נעילת גלגלים)

מערכת זו היא חלק בלתי נפרד ממערכת הבלימה. היא מונעת נעילה והחלקה של גלגל אחד או של כמה גלגלים על פני כביש, ללא קשר לעוצמת הבלימה. בכך ABS מוודאת שניתן לשלוט ברכב במצב בלימת חירום ולשפר את מרחק העצירה. המערכת מתערבת במהלך בלימה כאשר הגלגלים עומדים להינעל, בדרך כלל, בבלימת חירום או בתנאי אחיזת כביש גרועה, מצבים



שבהם הנעילה עלולה להיות תכופה. כאשר מערכת ABS מופעלת, ייתכנו גם המצבים הבאים:

- רעש מנוע של ABS (ייתכן שהרעש ימשך זמן קצר לאחר העצירה).
- צלילי נקישה של שסתומי סולנואיד.
- תנודות של הדוושה.
- תורגש תנועה קלה כפי מטה של דוושת הבלמים לקראת סוף העצירה.
- מצבים אלו הנם מאפיינים רגילים של מערכת ABS.

 (65) (66) (67) (68) (69) (70) (71) (72) (73)

מערכת ABS מיועדת לשימוש עם צמיגים המאושרים ע"י היצרן. שינויים עלולים לגרום לביצועים נמוכים של המערכת.

נורית אזהרה ABS

הנורית הצהובה  תידלק כאשר מתג ההתנעה מועבר למצב RUN. ועשויה להמשיך לדלוק למשך 4 שניות נוספות. אם הנורית נשארת דולקת או נדלקת בעת הנסיעה, ייתכן שקיימת תקלה בחלק שמונע את נעילת הגלגלים. יש לבדוק ולתקן את המערכת. אולם, במקרה כזה מערכת הבלימה הרגילה מתפקדת כרגיל אם נורית אזהרת הבלמים  אינה דולקת. אם נורית  דולקת, פנה למרכז שירות מורשה מטעם סמלת בע"מ לבדיקה ולתיקון התקלה בהקדם האפשרי, כדי ליהנות מיתרונות מערכת ABS. אם הנורית לא נדלקת עם העברת מתג ההתנעה למצב RUN, ייתכן שישנה תקלה בנורה. דאג לבדוק ולתקן את הנורית בהקדם האפשרי.

מערכת EBC (בקרת בלימה אלקטרונית)

ברכב מותקנת מערכת בלמים מתקדמת עם בקרה אלקטרונית (EBC). הכוללת מערכת חלוקת עוצמת בלימה אלקטרונית (EBD), מערכת למניעת נעילת גלגלים (ABS), מערכת סיוע לבלמים (BAS), עזרה בזינוק בעליה (HSA), מערכת בקרת אחיזה (TCS), מערכת בקרת יציבות (ESC) ומערכת למניעת התהפכות (ERM). מערכות אלו עובדות יחדיו לשיפור יציבות הרכב ולבקרת היגוי בתנאי נהיגה שונים. רכבך עשוי להיות מצויד גם במערכת עזר לבלימת חירום (RAB), סיוע לבלימה בגשם (RBS), בקרת ייצוב גרור (TSC) ומומנט היגוי דינמי (DST).

TCS (בקרת אחיזה)

מערכת זו עוקבת אחר סחרור כל אחד מהגלגלים המניעים. אם מתגלה סחרור באחד הגלגלים, המערכת מפעילה לחץ בלמים על הגלגלים (המסתחרר, ו/או מקטינה את כוח המנוע כדי לספק האצה ויציבות מוגברים. אפשרות של מערכת בקרת האחיזה נקראת BLD - בלימת דיפרנציאל מוגבלת, אפשרות הדומה לדיפרנציאל מוגבל החלקה ומבקרת את סחרור הגלגלים על הסרן המניע. אם אחד הגלגלים על הציר מסתובב מהר יותר מהשני, המערכת תפעיל כוח בלימה על הגלגל המסתחרר. זה יאפשר מומנט גדול יותר של הרכב שיועבר לגלגל הלא מסתחרר.

מערכת BLD תישאר פעילה גם אם



ERM (מערכת למניעת התהפכות)

מערכת זו מונעת את הינתקות הגלגל מהדרך באמצעות מעקב תמידי אחר תנועות ההגה ומהירות הנסיעה. כאשר המערכת מאתרת תמרון הגה ומהירות נסיעה אשר עלולים לגרום להרמת גלגל, היא מפעילה את הבלם המתאים ואף יכולה להקטין את עוצמת המנוע כדי להפחית את הסיכוי של הרמת גלגלים. מערכת ERM מגבילה את הסיכוי שגלגלים יתרוממו מהקרעקע במהלך תמרוני היגוי חדים אבל היא אינה יכולה למנוע הרמת גלגל או התהפכות הנובעת מסיבות אחרות כגון ירידה מהדרך, היתקלות במכשולים או ברכבים אחרים.



80

מערכת ESC (בקרת יציבות אלקטרונית)

מערכת זו משפרת את הבקרה ואת היציבות הכיוונית במצבי נהיגה שונים. ESC מתקנת היגוי יתר או חוסר היגוי של הרכב על ידי הפעלת הבלמים על הגלגל המתאים כדי להתנגד למצב של היגוי יתר או תת היגוי. המערכת גם עשויה להקטין את עוצמת המנוע כדי לעזור לרכב לשמור על המסלול הרצוי.

הרכב למרכז שירות מורשה מטעם חברת סמלת בע"מ לתיקון התקלה.

מערכת DST (מומנט היגוי דינמי)

מערכת זו היא תפקוד של המערכות ESC והגה כוח החשמלי (EPS), אשר מספקות מומנט בגלגל ההגה בתנאי נסיעה מסוימים שבהם מערכת ESC מזהה חוסר יציבות של הרכב. המומנט שגלגל ההגה מקבל נועד לעזור לנהג להבין את התנהגות ההיגוי המיטבית כדי לשמור על יציבות הרכב. ההודעה היחידה שמקבל הנהג כאשר ההתרעה פעילה היא המומנט בגלגל ההגה. הערה מאפיין DST נועד רק לעזור לנהג להבין את אופן הפעולה הנכון באמצעות הפעלת מומנט חלש בגלגל ההגה. לכן, היעילות של אפשרות זו תלויה ברגישות הנהג ובתגובה הכללית למומנט המורגש. חשוב להבין שאפשרות זו לא תשלוט בהיגוי של הרכב, כלומר הנהג עדיין אחראי על השליטה ברכב.

מערכת EBD (חלוקת כוח בלימה אלקטרונית)

מערכת זו מנהלת את החלוקה של מומנט הבלימה בין הסרן הקדמי והאחורי, באמצעות הגבלת לחץ הבלימה על הסרן האחורי. באופן זה, המערכת מונעת החלוקה של הגלגלים האחוריים שעלולה לגרום לאי יציבות של הרכב, כמו כן, היא מונעת את נעילתו של הסרן האחורי על ידי ABS לפני הסרן הקדמי.

מערכת בקרת היציבות או בקרת האחיזה נמצאות במצב של ניתוק חלקי.

74 (75 (76 (77 (78

BAS (מערכת סיוע בלימה)

מערכת ה-BAS נועדה לשפר את ביצועי הבלימה של הרכב בזמן בלימת פתע. המערכת מזהה מצב של בלימת פתע על ידי מדידת שיעור וכמות הפעלת הבלמים, ואז מפעילה לחץ אופטימלי על הבלמים. באופן זה ניתן לקצר את מרחקי הבלימה. מערכת BAS משלימה את המערכת למניעת נעילת גלגלים (ABS). לחיצה מהירה מאוד של הבלמים מפעילה את מערכת BAS. כדי ליהנות מיתרונות מערכת זו, עליך להפעיל לחץ רציף על דוושת הבלם עד לעצירה (אל "תפמפם" את הדוושה). אל תרפה מדוושת הבלם כל עוד יש צורך בכך. מערכת BAS תחדל לפעול ברגע שתלחץ על דוושת הבלם.

79

נורית אזהרה

נורית האזהרה (ⓘ) האדומה תידלק כאשר מתג ההתנעה מועבר למצב RUN ועשויה להמשיך לדלוק למשך 4 שניות נוספות. אם נורית האזהרה ממשיכה לדלוק, או אם היא נדלקת במהלך הנהיגה, מערכת הבלימה לא פועלת כראוי. מומלץ לפנות למרכז שירות מורשה מטעם חברת סמלת בע"מ בהקדם האפשרי, כדי לתקן את התקלה. אם נורית האזהרה אינה נדלקת כשמתג ההתנעה מועבר למצב RUN, הבא את

ESC משתמשת בחיישנים כדי לגלות את המסלול הרצוי, ומשווה אותו למסלול בו נע הרכב. כאשר שני המסלולים לא תואמים, מערכת ESC מפעילה כוח בלימה על הגלגל המתאים בכדי לעזור לרכב לחזור לנתיב הרצוי במקרים של היגוי יתר או תת היגוי.

☐ היגוי יתר – כאשר הרכב פונה יותר מהנדרש בהתאם למצב ההגה.

☐ תת היגוי - כאשר הרכב פונה פחות מהנדרש בהתאם למצב ההגה.

נורית חיווי הפעלה/תקלה של ESC, הממוקמת בלוח המחוונים, תתחיל להבהב ברגע שמערכת ESC מופעלת. נורית ESC מהבהבת גם כאשר מערכת TCS מופעלת. אם נורית חיווי ESC מתחילה להבהב בזמן האצה, הרפה מעט מדוושת ההאצה והאץ מעט ככל האפשר. ודא שמהירות הנסיעה וסגנון הנהיגה שלך תואמים את תנאי הדרך.

⚠ (81) (82) (83) (84) (85) (86)



הפעלת המערכת

הערה בהתאם לדגם הרכב ולמצב הפעולה, למערכת ESC ישנם מספר מצבי פעולה.

התערבות המערכת

ESC נמצאת תמיד במצב זה כאשר המנוע מותנע, יש להשתמש במצב זה ברוב תנאי הנהיגה. בשאר המצבים יש להשתמש רק במצבים מסוימים המפורטים בפרק זה.

מערכת מנוטרלת חלקית



מצב כיבוי חלקי נועד לחוויית נהיגה יותר ספורטיבית. מצב זה עשוי לשנות את סף ההפעלה של המערכות TCS ו-ESC, כדי לאפשר לסחרור גבוה מהרגיל של הגלגלים. מצב זה מועיל במיוחד אם הרכב תקוע. כדי לבחור במצב כיבוי חלקי, לחץ לרגע קצר על הלחצן ESC Off  ונורית החיווי של הלחצן תידלק. כדי להפעיל שוב את המערכת, לחץ לרגע קצר על הלחצן ESC Off  ונורית החיווי של הלחצן תיכבה.



57

5520348D

הערה בעת נהיגה עם שרשראות שלג, או התחלת נסיעה בשלג עמוק, חול, או חצץ ייתכן שיהיה צורך בסחרור גבוה יותר של הגלגלים.

ניתן לעשות זאת על ידי לחיצה קצרה על לחצן  כדי להפעיל את מצב "כיבוי חלקי". ברגע שאין יותר צורך בהפעלת מצב "כיבוי חלקי" הפעל את מערכת בקרת היציבות בלחיצה קצרה על לחצן . ניתן לעשות זאת כשהרכב בתנועה.

⚠ (87) (88)

נורית חיווי הפעלת ESC/נורית חיווי

תקלה ונורית חיווי ESC OFF

נורית האזהרה  בלוח המחוונים נדלקת כאשר מתג ההתנעה במצב RUN. הנורית צריכה להיכבות כאשר המנוע פועל. אם נורית החיווי ESC דולקת באופן קבוע כאשר המנוע בפעולה, סימן שהתגלתה תקלה במערכת. אם נורית אזהרה נשארת דולקת לאחר מספר מחזורי הפעלה של מתג ההתנעה, והרכב נסע מספר ק"מ במהירות גבוהה מ- 48 קמ"ש, הבא את הרכב בהקדם למרכז שירות מורשה מטעם חברת סמלת בע"מ לבדיקה ולטיפול בתקלה.

נורית חיווי זו תתחיל להבהב ברגע שהצמיגים איבדו אחיזה ומערכת ESC מופעלת. נורית ESC מהבהבת גם כאשר מערכת TCS מופעלת. אם נורית חיווי ESC מתחילה להבהב בזמן האצה, הרפה מעט מדוושת ההאצה והאץ מעט ככל האפשר.



מפעילה מדי פעם לחץ נמוך על הבלמים כדי לייבש אותם מטיפות מים שהצטברו. המערכת מופעלת כאשר מערכת המגבים של השמשה הקדמית פועלים במהירות גבוהה או נמוכה. כאשר המערכת פועלת, הנהג לא ירגיש בה ואין צורך בהתערבותו במערכת.

מערכת RAB (בלימה מוגברת בחירום)

מערכת זו מופעלת אוטומטית אם דושת האצה משוחררת במהירות, כדי להכין את מערכת הבלימה לתגובה מהירה יותר ובכך להפחית את מרחקי העצירה במקרה שתתרחש בלימת חירום.

מערכת TSC (בקרת יציבות גרור)

מערכת זו נעזרת בחיישנים ברכב כדי לזהות גרור המטלטל בצורה קיצונית ותפעל בצורה הנכונה כדי לנסות ולהפסיק את הטלטול. המערכת מופעלת באופן אוטומטי מיד עם הזיהוי של הגרור המטלטל בצורה קיצונית.

הערה המערכת אינה יכולה להפסיק את הטלטול של כל הנגררים. נהג בזהירות כאשר אתה גורר גרור ופעל על פי הוראות היצרן. למידע נוסף, עיין בנושא "מגביל מהירות" בפרק "התנעה ונהיגה".

כאשר TSC פעילה, נורית אזהרה  תהבהב, כוח המנוע יפחת ותחושת שמתבצעת בלימה של בחלק מהגלגלים כדי לנסות להפסיק את הטלטול.

□ דלת הנהג חייבת להיות סגורה.

□ הרכב חייב לעמוד על פני מדרון מספיק תלול.

□ ההילוך המשולב חייב להיות תואם לכיוון הנסיעה של הרכב במעלה השיפוע (לדוגמה, רכב שפניו כלפי מעלה נמצא בהילוך קדמי, רכב הנוסע לאחור במעלה השיפוע משולב להילוך אחורי).

□ מערכת HSA תפעל בהילוך אחורי ובכל ההילוכים הקדמיים. המערכת לא תפעל שתיבת ההילוכים במצב P (חניה) (גרסאות עם תיבת הילוכים אוטומטית כפולת מצמדים) או הילוך סרק. בכלי רכב עם תיבת הילוכים ידנית, אם דושת המצמד לחוצה מערכת HSA תישאר פעילה.

 (89 90 91)

גרירה עם HSA

מערכת HSA תסייע בזמן תחילת נסיעה בעליה עם גרור.

 (92 93 94)

הפעלה ונטרול מערכת HSA

ניתן להפעיל ולנטרל את המערכת. לשינוי ההגדרות הקיימות, פעל באופן הבא:



□ למידע נוסף על נטרול HSA דרך מערכת **Uconnect™**, עיין בנושא "הגדרות" בפרק "מולטימדיה".

RBS (עזרה לבלימה בגשם)

עזרה לבלימה בגשם (RBS) משפרת את יכולת הבלימה בתנאי כביש רטוב. היא

ודא שמהירות הנסיעה וסגנון הנהיגה שלך תואמים את תנאי הדרך.

הערות:

□ בכל פעם שמתג ההתנעה מועבר למצב RUN, נורית האזהרה  ונורית האזהרה  יידלקו למשך זמן קצר.

□ בכל פעם שמתג ההתנעה מועבר למצב RUN, מערכת ESC תופעל גם כן, גם אם כובתה קודם לכן.

□ מערכת ESC תפיק רעשי זמזום או נקישות כאשר היא פעילה. תופעה זו הנה רגילה. הרעשים יפסיקו כאשר המערכת מפסיקה לפעול, בסיום התמרון שגרם להפעלתה.

נורית האזהרה  מציינת שהנהג בחר להפעיל את מערכת ESC במצב מופחת.

מערכת HSA (סייען זינוק בעלייה)

מערכת HSA מתוכננת לסייע לנהג בעת התחלת הנסיעה ממצב עצירה על מדרון. אם הנהג משחרר את דושת הבלם בעת שהרכב עומד במדרון, המערכת תשמור לזמן קצר את לחץ הבלימה שהופעל. אם הנהג אינו לוחץ על דושת האצה לפני שפרק זמן זה עבר, המערכת תשחרר את לחץ הבלימה והרכב ידרדר במורד המדרון. התנאים הבאים חייבים להתקיים כדי שמערכת HSA תהיה פעילה:

□ התפקוד חייב להיות מופעל.

□ הרכב חייב להיות במצב עצירה.

□ בלם החניה חייב להיות משוחרר.

מערכת TSC מנוטרלת כאשר מערכת ESC במצב חלקי או במצב כבוי.

97(96)95 

אזהרה 

65 מערכת ABS מכילה ציוד אלקטרוני מתוחכם שעלול להיות מושפע מהתקנה לא נכונה של מכשירי רדיו או מגלים גבוהים של שידוריו. ייתכן שמערכת תאבד מיכולת מניעת נעילת גלגלים בבלימה. התקנת ציוד מסוג זה צריכה להתבצע על ידי טכנאים מוסמכים לכך.

66 פעולות "פמפום" של הדוושה למניעת נעילת הגלגלים יפחיתו את יעילות בלימתה, ועלולים לגרום לתאונה. "פמפום" גם מגדיל את מרחק העצירה. לחץ בחוזקה על הדוושה כאשר אתה צריך להאט או לעצור את הרכב.

67 מערכת ABS לא יכולה למנוע את פעולת החוקים הפיזיקליים על הרכב. כמו כן, היא אינה יכולה להגביר את הבלימה או את יעילות ההיגוי מעבר למתאפשר על ידי מצב בלמי הרכב, הצמיגים או אחיזת הכביש.

68 אם מערכת ABS מתערבת, המשמעות שאחיזת הצמיגים הגיעה לגבולה כמעט. עליך להאט למהירות שמתאימה לאחיזת הדרך הנוכחית.

69 היעילות המרבית של מערכת הבלימה מושגת לאחר תקופת הרצה של 500 ק"מ. במהלך זמן זה, הימנע מבלימות פתע, חוזרות או ממושכות.

70 מערכת ABS אינה מסוגלת לבטל את חוקי הפיזיקה או לשפר את אחיזת הדרך הקיימת התלויה בתנאי הדרך.

71 מערכת ABS לא מסוגלות למנוע תאונות לרבות אלה הנובעות ממהירות מופרזת בפניות, מנהיגה בתנאי אחיזה חלשה או מציפה.

72 לעולם אין לבחון את יכולותיה של מערכת ABS באופן חסר אחריות ומסוכן שיסכן את בטיחותך ואת בטיחותם של משתמשי הדרך האחרים.

73 להפעלה תקינה של ABS, על כל הצמיגים בכל הגלגלים להיות מאותו דגם וסוג, במצב מצוין ומעל לכל, מהסוג, הדגם והמידה המפורטים.

74 כדי שמערכת TCS תפעל כראוי, מעל לכל, כל ארבעת הצמיגים חייבים להיות מהסוג והמידה המומלצים ומאותו סוג ומותג ובמצב טוב.

75 אסור שהמאפיינים של מערכת בקרת ייצוב גררו (TCS) יעודדו את הנהג ליטול סיכונים מיותרים ובלתי אחראיים. התאם תמיד את סגנון הנהיגה שלך לתנאי הדרך, הראות והתנועה. הנהג הוא האחראי הבלעדי לנהיגה בטוחה.

76 מערכת TCS אינה מסוגלת לבטל את חוקי הפיזיקה או לשפר את אחיזת הדרך הקיימת התלויה בתנאי הדרך.

77 מערכת TCS אינה מסוגלת למנוע תאונות לרבות אלה הנובעות ממהירות מופרזת בפניות, מנהיגה בתנאי אחיזה חלשה או מציפה.

78 אין לבחון את היכולות של מערכת TCS באופן בלתי אחראי ומסוכן שיסכן את בטיחותך ואת בטיחותם של אחרים.

79 מערכת BAS לא יכולה למנוע מחוקי הטבע לפעול על הרכב. כמו כן היא לא יכולה להגביר את יכולת האחיזה מעבר למתאפשר על ידי תנאי הדרך.

מערכת BAS לא מסוגלות למנוע תאונות לרבות אלה הנובעות ממהירות מופרזת בפניות, מנהיגה בתנאי אחיזה חלשה או מציפה. אין לנצל את היכולות של רכב המצויד במערכת BAS בצורה בלתי זהירה או מסוכנת, העלולה לסכן את בטיחות המשתמש או את בטיחותם של אחרים.

80 קיימים גורמים רבים העלולים לגרום להרמת גלגל או להתהפכות, כמו העמסה לא נכונה של הרכב, תנאי הדרך והנהיגה. מערכת ERM לא יכולה למנוע כל סוג של הרמת גלגל או של התהפכות ביחוד כתוצאה מגורמים כגון ירידה מהדרך, היתקלות במכשולים או בכלי רכב אחרים. אין לנצל את היכולות של רכב המצויד במערכת ERM בצורה בלתי זהירה או מסוכנת, העלולה לסכן את בטיחות המשתמש או את בטיחותם של אחרים.

81 שינויים שבוצעו ברכב, או אי תחזוקה של הרכב, עלולים לשנות את מאפייני ההיגוי ולהשפיע לרעה על ביצועי מערכת ESC. שינויים שבוצעו במערכת ההיגוי, במתלים, במערכת הבלמים, שינוי סוג וגודל הצמיגים או גודל הגלגלים, עלולים להשפיע על ביצועי מערכת ESC. צמיגים בעלי לחץ אוויר או בלאי לא שווים עלולים להשפיע גם על ביצועי המערכת. שינויים שבוצעו ברכב או תחזוקה לקויה שהקטינו את יעילות מערכת ESC, עלולים להגדיל את הסכנה של איבוד שליטה על הרכב, התהפכות הרכב ופגיעה או מוות.



94 אי ציות להנחיות האלה יכול לגרום להתנגשות או לפגיעה חמורה.

95 אם מערכת TSC מופעלת בזמן הנסיעה, האט את הרכב, עצור במקום הבטוח הקרוב ביותר ושנה את עומס המטען של הגרור כדי למנוע טלטול.

96 אנו ממליצים לנהוג בזהירות הרבה ביותר בעת גרירת גרור. לעולם אל תחרוג מהמשקלים המרביים המותרים (עיין בנושא "משקלים" בפרק "נתונים טכניים").

97 מערכת TSC אינה מסוגלת למנוע טלטול של כל סוגי הגרורים. אם המערכת נכנסת לפעולה במהלך נסיעה, האט, עצור במקום בטוח וסדר את המטען כך שהגרור לא יתנדנד.

זוהי תמיד אחריות הנהג לשמור על המרחק מכלי רכב אחרים, מאנשים ועצמים אחרים. והכי חשוב להפעלה בטוחה של הבלמים בכל תנאי הדרך. יש להקדיש תמיד את תשומת הלב המרבית לנהיגה ולשמירה על השליטה ברכב. אי ציות להנחיות האלה יכול לגרום להתנגשות או לפגיעה חמורה.

90 סייען זינוק בעלייה הוא לא בלם חניה. לכן, לעולם אל תעזוב את הרכב מבלי לשלב תחילה את בלם החניה, לדומם את המנוע ולשלב להילוך ראשון, כדי להבטיח שהרכב חונה בתנאים בטוחים (למידע נוסף עיין בנושא "חניה" בפרק "התנהגות חמומה").

91 בשיפועים מתונים (עד 8%) אם הרכב עמוס במטען או אם מחובר אליו גרור, ייתכן כי לא יופעל סייען הזינוק בעלייה, והרכב ינוע מעט לאחור. גדלה סכנת התנגשות ברכב או בחפץ אחר. הנהג הוא האחראי הבלעדי לנהיגה בטוחה.

92 אם אתה משתמש בבקר בלימת נגרר עם הגרור שלך, אפשר להפעיל ולשחרר את בלמי הגרור עם מתג הבלימה. במקרה כזה, כאשר דוושת הבלם משתחררת, ייתכן שלא יופעל מספיק לחץ בלימה כדי להחזיק את הרכב והגרור על המדרון. כדי למנוע את ההידרדרות לאחור במדרון בעת התחלת האצה, הפעל ידנית את בלמי הגרור או לחץ חזק יותר על הבלמים לפני שחרור דוושת הבלמים.

93 HSA אינה מהווה תחליף לבלם החניה. הפעל תמיד את בלם החניה בעת יציאה מרכבך. ודא תמיד שתיבת ההילוכים האוטומטית כפולת המצמדים משולבת במצב P (חניה)

82 מערכת ESC אינה מסוגלת לבטל את חוקי הפיזיקה או לשפר את אחיזת הדרך הקיימת התלייה בתנאי הדרך.

83 מערכת ESC לא מסוגלת למנוע תאונות לרבות אלה הנובעות ממהירות מופרזת בפניות, מנהיגה בתנאי אחיזה חלשה או מציפה.

84 לעולם אין לבחון את יכולותיה של ESC באופן חסר אחריות ומסוכן שיסכן את בטיחותך ואת בטיחותם של משתמשי הדרך האחרים.

85 להפעלה תקינה של ESC, על כל הצמיגים בכל הגלגלים להיות מאותו דגם וסוג, במצב מצוין ומעל לכל, מהסוג, הדגם והמידה המפורטים.

86 אסור שהמאפיינים של מערכת ESC יעודדו את הנהג ליטול סיכונים מיותרים ובלתי אחראיים. התאם תמיד את סגנון הנהיגה שלך לתנאי הדרך, הראות והתנועה. הנהג הוא האחראי הבלעדי לנהיגה בטוחה.

87 כאשר המערכת במצב "כיבוי חלקי", מערכת TCS המשולבת במערכת ESC (מלבד אפשרות ההחלקה המוגבלת) מנוטרלת, ונורית החיווי תידלק. כאשר מצב "כיבוי חלקי" פעיל, הפחתת כוח המנוע של TCS מנוטרלת לכן, היציבות המוגברת שמציעה מערכת ESC לא תהיה זמינה.

88 בקרת ייצוב הגרור (TCS) מנוטרלת כאשר מערכת ESC נמצאת במצב הכיבוי החלקי.

89 ייתכנו מצבים בהם סייען זינוק בעלייה (HSA) לא יפעלו תרכב יורדר קלות, כגון בשיפועים מתונים או שהרכב עמוס, או בעת גרירת גרור. מערכת HSA אינה תחליף לפעולות נהיגה פעילה.

מערכות לסייע בנהיגה

הרכב עשוי לכלול את מערכות הסייע הבאות:

- BSM (ניטור שטחים מתים)
- FCW (אזהרת התנגשות מלפנים)
- TPMS (מערכת בקרת לחץ אוויר בצמיגים)

הפעלת המערכת הנ"ל מתוארת בעמודים הבאים.

מערכת BSM (ניטור שטחי מתים)

(אם קיימת)

המערכת לניטור שטחים מתים משתמשת בשני חיישני רדאר הממוקמים בפגוש האחורי, כדי לזהות כלי רכב (פרטיים, משאיות, אופנועים וכד') הנכנסים לשטחים המותמרים מהחלק האחורי/קדמי/צידי של הרכב.

אזורי זיהוי מאחור

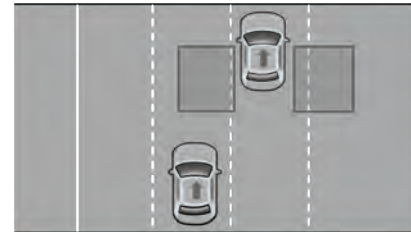

58

0304052885

עם הפעלת הרכב, נורית האזהרה ▲ תידלק לרגע בשתי מראות הצד החיצוניות, כדי שהנהג ידע שהמערכת פועלת כשורה.

חיישני המערכת פועלים כאשר הרכב באחד מהילוכי הנסיעה הקדמיים או האחורי, ונכנסת למצב המתנה כאשר תיבת ההילוכים נמצאת במצב P (חניה).

אזורי זיהוי BSM מכסה בקירוב רוחב של נתיב אחד בשני הצדדים של הרכב (3.8 מטרים). אורך האזור מתחיל מהמראה החיצונית ומשתרע כ-3 מטרים מאחורי הפגוש האחורי של הרכב. המערכת מנטרת את אזורי הזיהוי בשני הצדדים של הרכב כאשר הוא מגיע למהירות של 10 קמ"ש ומעלה, ותתריע לנהג אם קיימים כלי רכב באזורים אלו.



הערות:

□ המערכת לניטור שטחים מתים לא מתריעה לנהג על כלי רכב מתקרבים אשר אינם נמצאים באזורים המנטרים.

□ אזורי הניטור של המערכת לא משתנים אם רכבך גורר גרור. לכן, ודא שהנתיב פנוי עבורך ועבור הגרור שלך באופן עצמי לפני שתעבור נתיב. אם הגרור או חפץ אחר (למשל, אופניים, ציוד ספורטיבי) בולט מצידי רכבך, ייתכן שנורית האזהרה ▲ תישאר דולקת כל עוד הרכב נמצא בהילוך. ייתכן שיהיה צורך לנטרל את המערכת באופן ידני כדי להימנע מזיהוי שגוי למידע נוסף עיין בנושא "הגדרות" בפרק "מולטימדיה".

□ ייתכן שבעת הפעלת מערכת ניטור שטחים מתים (BSM) נורות חיוי האזהרה של המראה הצדדית יבהבו ויכבו כשאופנוע או כל עצם קטן אחר יישאר לצד הרכב במשך זמן ממושך (יותר מכמה שניות).

אזור החיישנים בפגוש האחורי צריך להיות תמיד נקי משלג, קרח, בוץ ולכלוך כדי שמערכת ניטור השטחים המתים תפעל כראוי. אל תחסום את אזור החיישנים בחפצים זרים כגון מדבקות, מנשא לאופניים וכד'.

מיקום החיישנים צד הנהג



59

55205310

מערכת BSM מתריעה לנהג על נוכחות של עצמים באזורי הזיהוי באמצעות הדלקת נורית אזהרת BSM במראה החיצונית בצד שבו העצם התגלה (איור 60), ויישמע צליל אזהרה ותופחת עוצמת הקול של מערכת

Uconnect™

למידע עיין בנושא "מצב הפעלה".



64

0304052893

מערכת הניטור לשטחים מתים תוכננה כך שלא תתריע בפני עצמים דוממים כמו מעקות צד, תמרורים, קירות, עצים וכד'. למרות זאת, ייתכן שהמערכת תתריע על עצמים אלו (איור 65). זוהי פעולה תקינה ולא נדרש תיקון למערכת.



65

0304052884

המערכת לא תתריע לך על עצמים הנעים בכיוון ההפוך לכיוון נסיעתך בנתיבים סמוכים (איור 66).

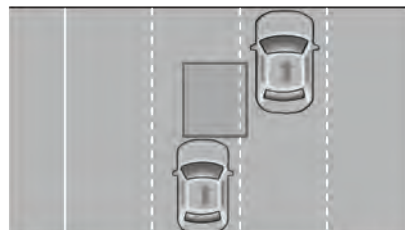

62

0304052890

עקיפת רכב (איור 63 - איור 64)

אם אתה עוקף רכב אחר בנסיעה איטית יחסית הפחותה מ- 24 קמ"ש, והרכב נשאר בשטח המת ליותר מ- 1.5 שניות, נורית האזהרה תידלק. אם הפרש המהירויות בן כלי הרכב גדול מ- 24 קמ"ש, נורית האזהרה לא תידלק.

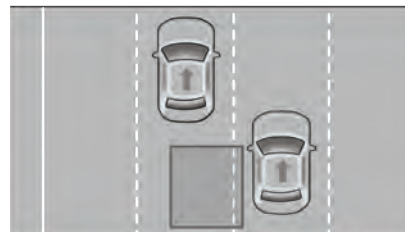

63

0304052892



60

55204470

מערכת הניטור מנטרת את אזור הגילוי משלושה כיוונים אפשריים (מהצד, מאחור, מלפנים) בזמן הנסיעה כדי לזהות אם נדרשת התרעה. במידה הצורך, המערכת תפעיל התרעה במהלך המצבים הבאים.

זיהוי מהצד (איור 61)

כלי רכב הנעים לנתיבים הסמוכים אליך מצידי הרכב.

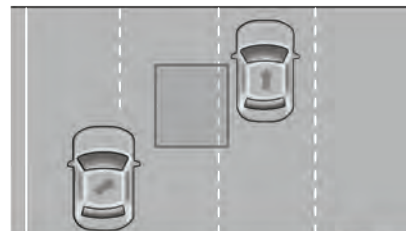

61

0304052889

זיהוי מאחור (איור 62)

כלי רכב המגיעים מאחוריך באחד מצידי הרכב ונכנסים לאזור הגילוי בהפרש מהירויות מרכבך הנמוך מ- 48 קמ"ש.



66

0304052894

99 ⚠️

מערכת RCP (התרעה על תנועה חוצה מאחור)

מערכת זו מסייעת לנהג בעת ביצוע תמרוני נסיעה לאחור במקרים של ראות מוגבלת. המערכת מנטרת את אזורי הזיהוי האחוריים משני צדדיו של הרכב, עבור עצמים הנעים לכיוון הרכב במהירות של לפחות 5 קמ"ש, ועד למהירות של 32 קמ"ש, כמו בנסיעה בחניונים (איור 67). אות קולי וחזותי מודיע לנהג על הפעלת המערכת.

אזהרה

אם החיישנים מכוסים על ידי עצמים או כלי רכב אחרים, המערכת ללא תריעה בפני הנהג.

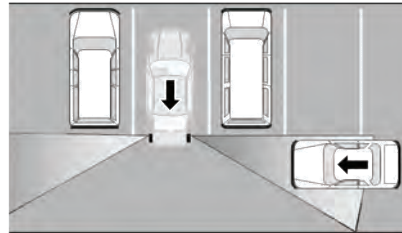

67

030405522

100 ⚠️

מצב הפעלה

קיימים שלושה מצבי פעולה הניתנים לבחירה במערכת **Uconnect™**. למידע נוסף, עיין בנושא "הגדרות" בפרק "מולטימדיה".

נורית אזהרה על עצמים בשטחים מתיים בלבד

בעת הפעלת מצב התרעה על עצמים בשטחים מתיים, מערכת BSM תציג התראות חזותיות במראה החיצונית התואמת לרכב שזוהה. אך, כאשר המערכת פעילה במצב התרעת תנועה חוצה מאחור (RCP), המערכת תציג התרעות חזותיות וצליליות בעת זיהוי מכשולים. כאשר צליל אזהרה מושמע, עוצמת הקול של מערכת **Uconnect™** מונמכת.

נורית/צליל התרעה על עצמים בשטחים מתיים

כאשר המערכת מופעלת, ומזוהה רכב בשטח מתח תידלק נורית אזהרה במראה שעל הדלת בצד בו זוהה הרכב. יישמע צליל אזהרה אם הנהג יפעיל את פנסי האיתות כדי לציין את כוונתו לשנות נתיב לכיוון העצם שזוהה. בעת שמופעל מחוון כיוון ומזוהה עצם באותו צד ובאותה עת, יופעלו האזהרות החזותית והקולית.

הערה כאשר צליל אזהרה מושמע, עוצמת הקול של מערכת **Uconnect™** מונמכת.

כאשר המערכת פעילה במצב התרעת תנועה חוצה (RCP), המערכת תציג התרעות חזותיות וצליליות בעת זיהוי מכשולים. כאשר צליל אזהרה מושמע, עוצמת הקול של מערכת **Uconnect™** מונמכת. אם מופעל איתות חירום, המערכת תתעלם ממנו. המערכת תתריע תמיד באמצעות צליל התרעה.

ביטול הפעלה של ניטור שטחים מתיים

כאשר מערכת BSM כבויה, לא יופיעו התרעות חזותיות או קוליות ממערכת ניטור שטחים מתיים וממערכת התרעת תנועה חוצה מאחור.

הערה המערכת לניטור שטחים מתיים תזכור את מצב הפעולה הנוכחי בעת הדממת המנוע. בכל פעם שהרכב מופעל, המערכת תחזור למצב בו הייתה כאשר הוא הודמם.

חיישנים

אם המערכת מזהה פעילות משובשת בעקבות לכלוך או גוף זר, תופיע הודעה שתזהיר אותך לגבי החיישן החסום, ונוריות האזהרה במראות הצדדיות ידלקו. נוריות האזהרה ימשיכו להיות דולקים עד שהחיישן כבר לא יהיה חסום. ראשית הסר כל את מה שחסם את החיישנים לאחר מכן, אפס את המערכת באמצעות העברת מתג ההתנהגות ממצב RUN למצב OFF ואז שוב למצב RUN.

מערכת אזהרת התנגשות מלפנים (FCW)

(אם קיים)

מערכת סיוע זו מורכבת מרדאר שנמצא מאחורי הפגוש הקדמי (איור 68), ומצלמה שנמצאת באזור המרכזי של השמשה הקדמית (איור 69).



68

5520473D



69

5520319D

במקרה של תאונה אפשרית, המערכת מתערבת באמצעות בלימה אוטומטית של הרכב כדי למנוע את ההתנגשות או להפחית את עוצמתה. המערכת נותנת אזהרות חזותיות וצליליות באמצעות הודעות ייעודיות בתצוגת לוח המחוונים. המערכת עשויה לבלום מעט כדי להזהיר את הנהג אם זוהר סיכון להתנגשות קדמית המטרה של אותות ובלימה מוגבלת היא לאפשר לנהג להגיב מיד, כדי למנוע או להפחית את התוצאות של תאונה אפשרית. במצבים של סכנת התנגשות, אם המערכת

מזהה אי-התערבות של הנהג, היא בולמת אוטומטית כדי להאט את הרכב ולהקל על התוצאות של תאונה קדמית אפשרית (בלימה אוטומטית).

אם הנהג מתערב על ידי לחיצה על דוושת הבלם אך הלחיצה אינה מספקת, המערכת עשויה להתערב כדי לשפר את תגובתה של מערכת הבלימה, וכך להפחית את מהירות הרכב (סיוע נוסף בשלב הבלימה).

במקרה של תאונה אפשרית, המערכת מתערבת באמצעות בלימה אוטומטית כאשר מהירות הרכב מתחת ל-42 קמ"ש. המערכת יכולה לבלום אוטומטית עד למצב עצירה מלאה. בתצוגת לוח המחוונים יופיע מסך אזהרת הבלימה התואם.

חשוב מסיבות בטיחותיות, לאחר עצירת הרכב קליפרי הבלם עלולים להישאר תפוסים למשך כ-2 שניות. לחץ על דוושת הבלם אם הרכב נע מעט.

כאשר המערכת מזהה שההתנגשות עם הרכב מלפנים כבר אינה סבירה, הודעת האזהרה תיעלם.

הערות:

המהירות המינימלית להפעלת המערכת היא 2 קמ"ש.

מערכת FCW עשויה לזהות עצמים אחרים מלבד כלי רכב, כמו שלטי דרך או מחסומים שנראה שנמצאים במסלול המשוער.

אלו מקרים תקינים ומעידים על פעולה תקינה של המערכת.

□ לא מומלץ לבדוק את פעולת מערכת FCW. לצורך מניעת מקרים כאלו, המערכת תפסיק את פעולתה לאחר 4 מקרים של בלימה אקטיבית תוך מחזור התנעה יחיד.

□ מערכת ההתרעה להתנגשות מלפנים נועדה לפעול בתנאי נסיעה על כביש בלבד. אם הרכב נוסע בשטח, יש לבטל את פעולת מערכת FCW כדי למנוע התרעות מהסביבה שאינן נחוצות.

⚠ (101) (102) (103) (104) (105) (106)

⚠ (21) (22) (23) (24) (25) (26) (27) (28) (29)

הפעלה/נטרול

תפריט ההגדרות של מערכת אזהרה להתנגשות מלפנים נמצאת בהגדרות **Uconnect™**.

הערה מצב ברירת המחדל של מערכת FCW הוא "Full On" (פועל באופן מלא), מצב זה מאפשר למערכת להזהיר ולבצע בלימה אוטונומית במקרה שקיימת אפשרות להתנגשות מלפנים.

שינוי מצב מערכת FCW "לאזהרה בלבד" ימנע מהמערכת לבצע בלימה אוטונומית, או לספק סיוע בלימה נוסף אם הנהג אינו בולם חזק מספיק במקרה שקיימת אפשרות להתנגשות מלפנים.

שינוי מצב מערכת FCW לכבוי מנטרל את המערכת, במקרה כזה לא תינתן שום אזהרה ולא תופעל בלימה אוטונומית במקרה שקיימת אפשרות להתנגשות.

הערה בכל פעם שהרכב מותנע מצב מערכת אזהרת התנגשות מוגדר ל- ON (פעיל). אם המערכת נטרלה היא תחזור לתפקד שוב כאשר הרכב יותנע מחדש.

שינוי רגישות המערכת

ניתן לשנות את הגדרות הרגישות וההפעלה של מערכת ההתרעה להתנגשות מלפנים דרך מערכת **Uconnect™**. למידע נוסף, עיין בנושא "הגדרות" בפרק "מולטימדיה". רגישות ברירת המחדל היא Medium (בינוני) כאשר FCW מוגדר למצב הפעלה Full On (פעילה באופן מלא). באופן זה המערכת יכולה להזהיר אותך מפני התנגשות אפשרית עם הרכב שמלפניך באמצעות התרעות צליליות/חזותיות, ולבצע בלימה אוטונומית.

מצב Far (רחוק) של FCW מאפשר לה להזהיר את הנהג מפני התנגשות אפשרית עם הרכב שמלפנים באמצעות התרעות קוליות/חזותיות, כאשר הרכב רחוק יותר מרכבך, מאשר ההגדרה Medium (בינוני).

אפשרות זו מספקת את זמן התגובה הטוב ביותר כדי למנוע התנגשות אפשרית.

שינוי הגדרות המערכת ל Near (קרוב)

מאפשר למערכת FCW להזהיר אותך מפני התנגשות אפשרית עם הרכב שמלפנים

כאשר אתה הרבה יותר קרוב אליו. הגדרה זו נותנת פחות זמן תגובה מאשר הגדרות Far (רחוק) Medium (בינוני), ומאפשרת סגנון נהיגה דינמי יותר.

הערות:

□ המערכת עלולה לא להגיב לעצמים מסוימים, כגון עצמים מלמעלה, השתקפויות מהקרקע, עצמים שלא בנתיב הנסיעה או רחוקים מאוד, תנועה נגדית או כלי הרכב מלפנים בנוסעים באותה המהירות או גבוהה יותר.

□ אם מערכת FCW מנוטרלת, יופיע מסך לא זמין.

הודעת פעולה מוגבלת של המערכת

אם בלוח המחוונים מוצגת לרגע ההודעה FCW Limited Functionality (תפקוד FCW מוגבל) או FCW Limited Functionality Clean Front Windshield (תפקוד מערכת FCW מוגבל, נקה את השמשה הקדמית), ייתכן שמהוה מפריע למערכת לפעול כראוי. על אף שניתן עדיין לנהוג ברכב בתנאים רגילים, הבלימה האקטיבית לא תהיה זמינה לחלוטין. כאשר התנאים אשר הגבילו את התפקוד אינם קיימים יותר, המערכת תחזור לתפקוד מלא. אם הבעיה לא נפתרה, מומלץ לפנות למרכז שירות מורשה מטעם חברת סמלת בע"מ.

הודעת תקלה במערכת

אם המערכת כבית ומופיעה הודעה ייעודית בתצוגה, יש תקלה במערכת.

במקרה כזה הנסיעה עדיין אפשרית, אך מומלץ לפנות למרכז שירות מורשה מטעם סמלת בע"מ בהקדם האפשרי.

TPMS (מערכת בקרת לחץ אוויר בצמיגים)

111 (110 109 108 107 ⚠️)

30 ⚠️

הרכב מצויד במערכת בקרת לחץ אוויר בצמיגים (TPMS) שמידעת את הנהג על לחץ אוויר נמוך בצמיגים לפי מידת הלחץ של הצמיג הקר, וזאת לפי הפירוט המצוין בטבלת "לחצי אוויר בצמיגים קרים" בפרק "נתונים טכניים".

הערה המערכת מזהירה רק כאשר לחץ האוויר בצמיג נמוך. היא אינה מנפחת אותו. לחצי האוויר משתנים בהתאם לטמפרטורה בערך ב- 0.07 בר לכל 6.5°C . משמעות הדבר שהפחתה בטמפרטורה החיצונית תזאמת להפחתה בלחץ האוויר בצמיג. מלא תמיד את הצמיג באוויר בעודו קר. מידת לחץ האוויר בצמיג קר מוגדרת לאחר לפחות 3 שעות שהרכב ניח, או נסיעה שלא עולה על 1.6 ק"מ לאחר 3 שעות שהרכב ניח.

אסור שמידת לחץ האוויר בצמיג תעלה על מידת הלחץ המרבית שמצוינת בדופן הצמיג. לפרטים נוספים עיין בהנחיות תחת הנושא "חישוקים וצמיגים" בפרק "נתונים טכניים".

לחץ האוויר בצמיג יעלה במהלך הנהיג ברכב. מצב זה רגיל ואינו מצביע על צורך בניפוח הצמיג.

המערכת תזהיר את הנהג מפני לחץ אוויר נמוך, אם הלחץ ירד מתחת לסף האזהרה מכל סיבה, גם עקב השפעת הטמפרטורה החיצונית או שחרור טבעי של אוויר דרך הצמיג. המערכת תמשיך להתריע לנהג על לחץ אוויר נמוך כל עוד התנאים הללו מתקיימים, ולא תפסיק עד אשר לחץ האוויר בצמיגים יתוקן לערך הנכון.

הערה לכן, אם לחץ האוויר נמוך (נורית האזהרה ⚠️) נדלקת בלוח המחוונים, הוסף אוויר לצמיגים עד שישועו לערך הרצוי לצמיגים קרים.

ברגע שהמערכת תקבל את לחצי האוויר המעודכנים, היא תתעדכן אוטומטית ונורית אזהרת לחץ אוויר נמוך בצמיגים ⚠️ תכבה. לקבלת מידע זה, ייתכן שיהיה צורך לנסוע ברכב למשך כ- 10 דקות ובמהירות מעל 24 קמ"ש.

לדוגמה, לרכב יש לחץ אוויר בצמיג קר (רכב חנה לפחות 3 שעות) של 32 psi הרשום בתווית הנתונים לצמיגים. אם הטמפרטורה החיצונית היא 20°C והלחץ האמיתי בצמיג הוא 28 psi, כאשר הטמפרטורה תרד ל- 7°C , הלחץ יירד לכ- 24 psi. לחץ האוויר הזה נמוך מספיק להדלקת נורית האזהרה של TPMS ⚠️.

נהיגה ברכב יכולה לגרום לעליית לחץ האוויר בצמיג בכ- 28 psi, אבל נורית האזהרה ⚠️ עדיין תידלק. במצב זה, נורית האזהרה תכבה רק לאחר מילוי אוויר בצמיגים עד לערך הנקוב לצמיגים קרים המצוין בתווית הנתונים לצמיגים.

הערה בעת ניפוח צמיג חם, ייתכן שיהיה צורך להגדיל את מידת הלחץ ל-4 psi מעל ללחץ הקר המומלץ, כדי לכבות את נורית האזהרה ⚠️.

33 (32 31 ⚠️)

הערות:

☐ מערכת TPMS לא נועדה להחליף טיפול ותחזוקה רגילים בצמיגים, או כדי להתריע על כשל בצמיג או על מצבו.

☐ אין להשתמש ב-TPMS כמד לחץ בזמן ניפוח הצמיגים.

☐ נסיעה ברכב עם לחץ אוויר נמוך בצורה משמעותית בצמיגים יכולה לגרום לחימום יתר של הצמיג ולכשל. לחץ אוויר נמוך בצמיג יכול גם לגרום לעליה בצריכת הדלק, בלאי מהיר של הצמיג ולירידה באחיזת הכביש ובמרחק העצירה.

☐ יש לזכור כי מערכת TPMS אינה מהווה תחליף לתחזוקה הולמת של הצמיג, ובאחריות הנהג לשמור על לחץ אוויר תקין באמצעות מד לחץ אוויר מתאים, גם אם לחץ האוויר לא נמוך מספיק כדי להדליק את נורית האזהרה של המערכת.

שינוי טמפרטורה עונתיים ישפיעו על לחץ האוויר, ומערכת TPMS תנטר את לחץ האוויר בפועל בצמיג.

TPMS (מערכת בקרת לחץ אוויר בצמיגים) עם חיישנים אלחוטיים

מערכת בקרת לחץ האוויר בצמיגים (TPMS) משתמשת בטכנולוגיית אלחוטית ביחד עם חיישנים אלקטרוניים המותקנים על חישוקי הגלגלים כדי לעקוב אחר הלחץ בצמיגים. החיישנים שמהווים חלק משסתום הניפוח של הצמיג, משדרים את הלחץ בצמיג אל יחידת קליטה.

הערה יש חשיבות רבה לבדוק באופן סדיר את הלחץ בכל הצמיגים ולשמור על הלחץ הנכון.

מערכת TPMS מכילה את המרכיבים הבאים:

- יחידת מקלט
- 4 חיישני ניטור לחץ אוויר בצמיגים
- הודעות אזהרה שונות של מערכת בקרת לחץ אוויר בצמיגים אשר מופיעות בתצוגת לוח המחוונים.
- נורית אזהרת מערכת בקרת לחץ אוויר בצמיגים

חינוי על לחץ אוויר נמוך בצמיגים

נורית האזהרה (!) תידלק בלוח המחוונים וישמע צליל אזהרה כאשר לחץ האוויר נמוך באחד הגלגלים או יותר. בנוסף תוצג בלוח המחוונים ההודעה Low tyre Pressure (לחץ אוויר נמוך) ותצוגה גרפית תציג את לחצי האוויר לכל צמיג.

ערכי לחץ אוויר נמוך יוצגו בצבע אחר.



70

55203610

אם הדבר קורה, עליך לעצור בהקדם האפשרי, לנפח את הצמיגים עם לחץ אוויר נמוך (המוצג בצבע אחר בתצוגה הגרפית בלוח המחוונים) ולנפח ללחץ האוויר המומלץ לצמיג קר בתוויית נתוני הצמיגים. ברגע שהמערכת תקבל את לחצי האוויר המעודכנים, היא תתעדכן אוטומטית. ערכי לחץ האוויר המופיעים בתצוגה הגרפית בלוח המחוונים יפסיקו להיות מודגשים ויחזרו לצבעם המקורי, ונורית אזהרת לחץ אוויר נמוך בצמיגים (!) תכבה.

הערה בעת ניפוח צמיג חם, ייתכן שיהיה צורך להגדיל את מידת הלחץ ל-4 psi מעל ללחץ הקר המומלץ בתוויית נתוני צמיגים, כדי לכבות את נורית האזהרה (!).

לקבלת מידע זה, ייתכן שיהיה צורך לנסוע ברכב למשך כ- 10 דקות ובמהירות מעל 24 קמ"ש.

הודעה על בדיקת מערכת TPMS

כאשר מתגלה תקלה, המערכת תשמיע צליל, נורית האזהרה תהבהב למשך 75 שניות ולאחר מכן תישאר דלוקה. ישמע גם צליל אזהרה. בנוסף, תופיע ההודעה Service TPM system (טפל במערכת בקרת לחץ אוויר בצמיגים) בתצוגת לוח המחוונים למשך חמש שניות, ולאחר מכן יופיעו קווים מפרידים (- -) במקום ערכי הלחץ כדי לציין אילו חיישנים לא נקלטים על ידי המערכת. אם מפתח ההתנעה הוצא ממתג ההתנעה והוכנס מחדש, הרצף יחזור על עצמו כל עוד התקלה קיימת יותר, נורית האזהרה תפסיק להבהב, ההודעה Check TPMS (בדוק את מערכת לחץ אוויר בצמיגים) לא תופיע בתצוגה, וערכי הלחץ יופיעו במקום מקפים. תקלה במערכת עלול לקרות עקב אחד מהמצבים הבאים:

- תקלה עקב מכשירים אלקטרוניים סמוכים או נהיגה בקרבת מכשירים הפועלים על תדר רדיו זהה לתדר של חיישני מערכת TPMS.
- התקנת חלונות כהים שמשפיעה על אותות גלי הרדיו.
- שלג או קרח על הגלגלים או על בתי הגלגלים.



אזהרה



98 המערכת לניטור שטחים מתים לא מתריעה לנהג על כלי רכב מתקרבים אשר נמצאים מחוץ לאזורי הגילוי. על הנהג לשים לב תמיד לנעשה בכביש, לתנאי הדרך ולמסלול הנסיעה של הרכב.

99 המערכת לניטור שטחים מתים היא רק אמצעי עזר שנועדה לסייע לנהג לזהות עצמים בשטחים מתים. המערכת לא נועדה לזהות הולכי רגל, רוכבי אופניים או בעלי חיים. אפילו אם רכבך מצויד במערכת BSM, הבט תמיד במראות הרכב, הבט מעבר לכתף והשתמש בפנסי האיתות לפני ביצוע מעבר נתיב. אחרת, קיימת

סכנת פציעות חמורות או קטלניות. **100** מערכת התרעת תנועה חוצה מאחור (ACP) היא לא מערכת גיבוי לנהג. היא נועדה לסייע לנהג לזהות כלי רכב הנוסעים באזורי חניה. הנהג צריך להיזהר בנסיעה לאחור גם בעת שימוש במערכת ACP. בדוק תמיד היטב את האזור שמאחורי הרכב, הבט לאחור, וודא שאין הולכי רגל, בעלי חיים רכבים אחרים, מכשולים או שטחים מתים. לפני נסיעה לאחור. אחרת, קיימת סכנת פציעות חמורות או קטלניות.

101 מערכת ה-FCW היא כלי עזר בידי הנהג שחייב להתרכז בנהיגה בלבד. האחריות מוטלת תמיד על הנהג, שצריך להתייחס לתנאי התנועה כדי לנהוג בבהירות מלאה. על הנהג לשמור תמיד על מרחק בטוח מהרכב שנוסע לפניו.

צמיגי כביש) בגלגלים וחישוקים ללא חיישני TPMS, כמו למשל גלגלי וצמיגי חורף.

על מנת לנטרל את מערכת TPMS, תחילה עליך להחליף את כל צמיגי הרכב בכאלו שאינם מצוידים בחיישני לחץ אוויר.

לאחר מכן, סע ברכב למשך 10 דקות ובמהירות גבוהה מ-24 קמ"ש. TPMS תשמיע צליל אזהרה ונורת האזהרה (!) תהבהב 75 שניות ולאחר מכן תמשיך לדלוק קבוע. הודעה תואמת תופיע בתצוגת לוח המחוונים, ולאחר מכן יופיעו קווים מפרידים במקום ערכי הלחץ.

החל ממחזור ההתנעה הבא, לא יישמע האות הקולי של מערכת TPMS ולא תופיע ההודעה התואמת בתצוגת לוח המחוונים, אך הקווים המפרידים (-) יישארו במקום ערכי הלחץ.

כדי להפעיל שוב את המערכת, החלף את כל צמיגי הרכב בכאלו המצוידים בחיישני לחץ אוויר. לאחר מכן, סע ברכב למשך 10 דקות ובמהירות גבוהה מ-24 קמ"ש. TPMS תשמיע צליל אזהרה ונורת האזהרה (!) תהבהב 75 שניות ולאחר מכן תיכבה. הודעה תואמת תופיע בתצוגת לוח המחוונים, ולאחר מכן יופיעו ערכי לחץ האוויר במקום קווים מפרידים.

עם ההתנעה הבאה, תיעלם גם ההודעה מהתצוגה, בתנאי שלא קיימת תקלות מערכת אחרות.

□ שימוש בשרשראות שלג.

□ שימוש בגלגלים/צמיגים שלא מצוידים בחיישני TPMS.

גלגל חלופי קומפקטי (אם קיים)

הגלגל החלופי הקומפקטי לא מצויד בחיישני TPMS. אחרי התקנתו בנהיגה נדלקת נורת האזהרה (!) (מהבהבת במשך כ-75 שניות ולאחר מכן ממשיכה לדלוק בקביעות). הנורת דולקת עד שיתקן גלגל המצויד בחיישני TPMS מקורי.

גלגל חלופי בגודל מלא (ללא חיישני TPMS): אחרי התקנתו בנהיגה נדלקת נורת האזהרה (!) (מהבהבת במשך כ-75 שניות ולאחר מכן ממשיכה לדלוק בקביעות).

הנורת דולקת עד שיתקן גלגל המצויד בחיישני TPMS מקורי. לאחר מכן, המערכת חוזרת לפעולה סדירה ונורת האזהרה (!) כבית.

גלגל חלופי בגודל מלא (עם חיישני TPMS): אחרי התקנתו בנהיגה תיכבה נורת האזהרה (!).

חשוב בכל המקרים המוזכרים מומלץ לבדוק את לחץ האוויר בצמיגים לפני תחילת הנסיעה.

אזהרה אם הצמיגים מוחלפים, ייתכן כי תצטרך לבצע נסיעות קצרות, לפני שהמערכת תשוב לפעול כסדרה.

נטרול TPMS (אם קיים)

ניתן לנטרל את מערכת TPMS אם אתה מחליף את כל ארבעת הגלגלים והצמיגים

102 לעולם אין לבחון את יכולותיה של מערכת אזהרת התנגשות מלפנים באופן חסר אחריות ומסוכן שיסכן את בטיחותך ואת בטיחותם של משתמשי הדרך האחרים.

103 אם במהלך התערבות של מערכת FCW, הנהג לוחץ על דוושת האצה במלואה אן מבצע תמרון היגוי חד, בלימה אוטומטית עשויה להיות מופסקת (לדוגמה כדי לאפשר תמרון התחמקות ממכשול).

104 מערכת FCW מתערבת במקרה של כלי רכב שנוסעים באותו הנתיב. היא לא מתייחסת לאנשים, בעלי חיים, או חפצים אחרים כגון כיסאות גלגלים.

105 אם הרכב נמצא על מסע גלילים למטרות טיפולי תחזוקה, או אם הוא נוסע בתוך מתקן רחיצה אוטומטי כאשר יש מכשול לפניו (רכב אחר, קיר או מכשול אחר, לדוגמה), המערכת עשויה לזהות זאת ולהתחיל לפעול.

במקרה כזה יש לנטרל את המערכת מיד באמצעות ההגדרות שבמערכת Uconnect™.

106 מערכת אזהרת התנגשות מלפנים (FCW) אינה מיועדת למנוע תאונות ואינה יכול לזהות מראש כל תאונה אפשרית. הנהג הוא בעל האחריות על הרכב, והוא השולט בהגה ובבלמים. אי ציות לאזהרה זו עלול לגרום לפגיעה חמורה או למוות.

107 קיומה של מערכת TPMS אינו מבטל את הצורך בבדיקות רגילות של לחץ האוויר בצמיגים על ידי הנהג, לרבות בגלגל החלופי, וביצוע פעולות תחזוקה נכונות. המערכת אינה מיועדת להתרעה על תקלות אפשריות בצמיג.

108 לחץ אוויר יש לבדוק בצמיגים קרים. אם מכל סיבה שהיא עליך לבדוק את לחץ האוויר בצמיגים חמים, אל תפחית את לחץ האוויר אם הוא גבוה מהערך המומלץ אלא חזור על הבדיקה בצמיגים קרים.

109 אם הותקן גלגל אחד או יותר ללא חיישנים (לדוגמה גלגל חלופי), המערכת לא תהיה זמינה יותר והודעת אזהרה תופיע בתצוגה, זאת עד שיותקנו שוב גלגלים עם חיישנים.

110 מערכת TPMS לא מסוגלת לציין ירידת לחץ פתאומית (לדוגמה, התפוצצות צמיג). במקרה זה, עצור את הרכב בלימה הדרגתית והימנע מתנועות היגוי חדות.

111 שינויים בטמפרטורה חיצונית עלולים להשפיע על לחץ אוויר בצמיגים. המערכת עשויה לסמן על לחץ נמוך בצמיגים. במקרה כזה, בדוק את מידת לחץ האוויר בצמיג קר, ובמקרה הצורך הוסיף אוויר עד לערך הרצוי.



חשוב

21 בתנאי מזג אוויר מסוימים כגון גשם או ערפל כבד, ברד או שלג, ייתכן שהמערכת תפעל באופן מוגבל או לא תפעל כלל.

22 אין לכסות את חלק הפגוש שלפני החיישן במדבקות, בפנסי עזר או בכל עצם אחר.

23 יתכן התערבות לא צפויה או מאוחרת של המערכת כאשר כלי רכב אחרים נושאים מטענים הבולטים מהצדדים, מלמעלה, או מהחלק האחורי של אותו הרכב.

24 תיתכן השפעה לרעה על פעולת המערכת במקרה של ביצוע שינויים ברכב, כמו שינוי גיאומטרי בחלק הקדמי, החלפת צמיגים, או העמסת מטען רב מהרגיל ברכב.

25 תיקונים לא נכונים בחלקו הקדמי של הרכב (למשל בפגוש, בשלדה), עלולים לשנות את מיקומו של חיישן הרדאר ולהשפיע על פעולתו. לתיקונים מסוג זה מומלץ לפנות למרכז שירות מורשה מטעם חברת סמלת בע"מ.

26 אל תטפל או תבצע שינויים מכל סוג בחיישן הרדאר או במצלמה שעל השמשה הקדמית. אם יש תקלה בחיישן, מומלץ לפנות למרכז שירות מורשה מטעם חברת סמלת בע"מ.

27 בעת גרירת גרור (רכבים עם וו גרירה לא מקורי) או רכב או בעת עלייה על מוביל (או רכב להובלה), יש לנטרל את המערכת דרך מערכת Uconnect™.

28 אל תשתמש במתזי לחץ גבוה כדי לנקות את החלק התחתון של הפגוש, ובייחוד לא את המחבר החשמלי של המערכת.

29 היזהר במהלך ביצוע תיקונים וצביעות. באזור שמסביב לחיישן (לוח המכסה את החיישן בחלק השמאלי של הפגוש). במקרה של חטבה בחזיתו החיישן עלול להפסיק לפעול אוטומטית ותוצג הודעת אזהרה בתצוגה המציגת שדרש תיקון של החיישן. גם אם לא מופיעה הודעת אזהרה, נתק את המערכת אם אתה חושב שמיקומו החיישן השתנה (עקב התנגשות במהירות נמוכה במהלך תמרוני חניה, למשל). במקרים אלה, מומלץ לפנות למרכז שירות מורשה של חברת סמלת בע"מ ליישור ולהחלפת החיישן.



2. לעולם אל תאפשר לילד להזיז את חגורת הבטיחות מהחזה אל מאחורי הגב או אל מתחת ליד.

3. קרא את ההוראות בנוגע למושב הבטיחות לילדים בעיון כדי לוודא שימוש נכון.

4. כל הנוסעים חייבים לחגור תמיד את חגורות הבטיחות שלהם כראוי.

5. יש להזיז את מושב הנהג והנוסע הקדמי לאחור במידת האפשר כדי לאפשר לכריות האוויר מרווח פתיחה.

6. אל תישען על הדלת או על החלון. אם רכבך מצויד בכריות אוויר צד והן נפתחות, כריות הצד ייפתחו בחוזקה לתוך המרווח בין הנוסעים לבין הדלת, והנוסעים עלולים להיפגע כתוצאה מכך.

7. אם יש לבצע שינויים במערכת כריות האוויר של הרכב כדי להתאימה לאדם עם מוגבלות, צור קשר עם מרכז שירות מורשה.

 (112) (113) (114) (115) (116)

מערכות חגורות בטיחות

יש לחגור חגורות בטיחות אפילו אם אתה נהג מיומן ואפילו בנסיעות קצרות. ייתכן שנהג אחר אינו מיומן דיו ויפגע בך. תאונה יכולה להתרחש ברחוב ליד הבית או הרחק מהעיר. מחקרים מראים שחגורות הבטיחות מצילות חיים ויכולות להקטין את חומרת הפגיעות במקרה של התנגשות. חלק מהפגיעות הקשות ביותר מתרחשות כאשר הנוסע מושלך מן הרכב.

מערכות להגנה על נוסעים

ציוד הבטיחות החשוב ביותר ברכבך כולל את מערכות הריסון לנוסעים:

רכיבי מערכות ריסון לנוסעים

חגורות בטיחות

מערכות ריסון נוספות (SRS) - כריות אוויר

מושבי בטיחות לילדים

ייתכן שחלק ממערכות הבטיחות שמתוארות בפרק זה, הן ציוד סטנדרטי בדגמים מסוימים ואופציונליות בדגמים אחרים. ודא זאת עם מרכז השירות שלך.

הערות בטיחות חשובות

קרא בעיון רב את המידע הכלול בעמודים הבאים. לשימוש נכון במערכת ההגנה חשיבות מכרעת ביכולת לספק את רמת הבטיחות המרבית לנהג ולנוסעיו.

להלן מספר צעדים בהם תוכל לנקוט כדי להוריד את הסיכון לפגיעה מכריות האוויר:

1. ילדים שאינם גדולים מספיק לחגור את חגורת הבטיחות כראוי (למידע נוסף, עיין בנושא "מושבי בטיחות לילדים" בפרק זה), יש לחגור בהתקן ריסון מתאים במושב האחורי, או שמקובעים למקום באמצעות חגורות הבטיחות.

30 ערכת החירום לתיקון צמיג שסופקה עם הרכב, מתאימה לשימוש עם חיישני TPMS.

שימוש בחומר איטום לצמיגים לא מקורי עלול להפריע לתפקוד המערכת אם נעשה שימוש בחומר איטום שאינם תואמים לחומר המקורי, מומלץ לבדוק את פעולת חיישנים TPMS במרכז שירות מורשה מטעם חברת סמלת בע"מ.

31 מערכת TPMS תוכננה להתאמה עבור הגלגלים והצמיגים המקוריים של הרכב. היא מותאמת ללחצים של גודל הצמיגים המותקנים ברכבך. שימוש בצמיגים ובגלגלים לא מקוריים או בעלי גודל, סוג ו/או צורה שונה, עלול לגרום לפעולה לא תקינה של המערכת או נזק לחיישנים. חיישני מערכת TPM לא נועדו עבור צמיגים לא מקוריים. צמיגים אלו יכולים לגרום לפעולות משובשת של כל המערכת ולנזק בחיישנים. מומלץ להשתמש בצמיגים מקוריים כדי להבטיח פעילות תקינה של מערכת TPMS.

32 שימוש בחומר איטום לצמיגים לא מקורי עלול לגרום נזק לחיישן של מערכת TPMS. לאחר שימוש בחומר איטום לא מקורי, מומלץ להביא את הרכב למרכז שירות מורשה מטעם סמלת בע"מ כדי לבדוק את תפקוד החיישן.

33 לאחר בדיקה או התאמה של לחצי האוויר בצמיגים, עליך תמיד להתקין בחזרה את מכסה שסתום הצמיג. כך תימנע חזירת לחות ולכלוך לשסתום, שעלולה לגרום נזק לקנה השסתום.

חגורות בטיחות מפחיתות באופן משמעותי את הסיכון שמישהו יושלך מהרכב בזמן התנגשות, וכן את האפשרות להיפגע מהתנגשות בחלקים פנימיים של הרכב. כולם חייבים להיות חגורים ברכב בכל זמן.

מערכת SBR (תזכורת חגורות בטיחות) לנהג ולנוסע הקדמי

(אם קיימת)

מערכת SBR מזכירה לנוסעים במושבים הקדמיים והאחוריים (אם קיימת) שחגורות הבטיחות שלהם לא חגורות. המערכת מציינת אלו חגורות בטיחות לא נחגרו באמצעות אזהרות חזותיות (נוריות אזהרה בלוח המחוונים וסמלים בצג) ואות קולי (ראה הפסקאות הבאות). התפקוד פעיל כל עוד מתג ההתנעה נמצא במצב START או RUN.

חיווי ראשון

אם הנהג לא חגור בעת שמתג ההתנעה מועבר למצב START או RUN, יישמע אות קולי מקוטע למשך מספר שניות. אם, חגורות הבטיחות של הנהג ושל הנוסע הקדמי (אם קיימת תזכורת חגורת בטיחות עבור מושב נוסע קדמי), לא חגורות כאשר מתג ההתנעה מועבר לראשונה למצב START או RUN, נורית האזהרה של תזכורת חגורות בטיחות תידלק באדום ותישאר דולקת עד שהנהג והנוסע הקדמי יחגרו את חגורות הבטיחות. מערכת SBR אינה פועלת עבור מושב הנוסע הקדמי כאשר המושב פנוי.

מחזור אזהרה של מערכת SBR

מחזור אזהרה של מערכת SBR פעיל כאשר הרכב נע במהירות מעל 8 קמ"ש והנהג והנוסע הקדמי לא חגורים את חגורות הבטיחות שלהם (אם קיימת תזכורת חגורת הבטיחות למושב הנוסע הקדמי היא לא תהיה פעילה כאשר המושב פנוי). מחזור תזכורת חגורת הבטיחות מתחיל על ידי הבהוב של נורית האזהרה והשמעת צליל אזהר מקוטע. ברגע שמחזור תזכורת חגורת הבטיחות הושלם, נורית האזהרה נשארת אדומה עד לחגירת חגורות הבטיחות. רצף התזכורת עשוי לפעול שוב בהתאם למהירות הרכב, ועד שחגורות הבטיחות במושב הנהג והנוסע הקדמי חגורות. על הנהג להזכיר לשאר הנוסעים ברכב לחגור את חגורות הבטיחות שלהם.

שינוי מצב

אם הנהג או הנוסע הקדמי (אם קיימת תזכורת חגורת בטיחות לנוסע הקדמי) מתירים את חגורות הבטיחות בעת שהרכב בנסיעה, רצף תזכורת חגורות הבטיחות יתחיל עד לחגירת חגורות הבטיחות מחדש.

מערכת SBR אינה פועלת עבור מושב הנוסע הקדמי כאשר המושב פנוי. ייתכן שהתזכורת תופעל אם יהיה מטען כבד או בעל חיים על מושב הנוסע הקדמי, או אם המושב מוטה לחלוטין לאחור (אם התפקוד קיים). מומלץ לרסן בעלי חיים במושב האחורי בהתקן ריסון מתאים או במנשאי נסיעה הניתנים לעיון באמצעות חגורת

הבטיחות של הרכב, ולאבטח היטב את המטען.

מערכת SBR ניתנת להפעלה ולנטרול במרכז שירות מורשה מטעם חברת סמלת בע"מ.

הערה אם בוטלה פעולת התזכורת וחגורות מושב הנהג או הנוסע הקדמי (אם קיימת עבור מושב הנוסע הקדמי) משוחררות, נורית האזהרה של התזכורת תידלק ותישאר דלוקה עד לחגירת חגורות הבטיחות במושבים אלה.

חגורת בטיחות שלוש נקודת עיגון

לכל המושבים ברכב יש חגורת בטיחות עם שלוש נקודות עיגון. מתקן המתיחה של חגורות הבטיחות ננעל רק במקרה של בלימת פתע או התנגשות. ההתקן מאפשר תנועה חופשית של החגורה בתנאים רגילים. אך בתאונה תינעל חגורת הבטיחות כדי להפחית את השפעת ההתנגשות בתא הנוסעים ואת סכנת ההיזרקות מהרכב.

 117 (118 119 120 121 122 123 124) 125 (126 127 128 129 130 131 132)

הוראות הפעלה חגורת בטיחות שלוש נקודת עיגון

1. היכנס לרכב וסגור את הדלת. כוונן את משענת הגב למיקום הרצוי.
2. לשונית הנעילה של חגורת הבטיחות נמצאת מעל משענת הגב של המושב הקדמי, וליד הזרוע שלך במושב האחורי (בכלי רכב המצוידים במושב אחורי).



72

55204490

ככלל, אם אתה נמוך מהמומצע, עדיף שמצב החגורה יהיה נמוך יותר. אם אתה גבוה מהמומצע, עדיף שמצב החגורה יהיה גבוה יותר. לאחר שחרור לחצן העיגון, הזז אותו כלפי מעלה או מטה כדי לוודא שהוא נעול היטב.

הערה נקודת העיגון העליונה המתכווננת מצוידת באפשרות "העלאה קלה". אפשרות זו מאפשרת את הרמת נקודת העיגון העליונה ללא צורך בלחיצה על לחצן השחרור. כדי לוודא את נעילת נקודת העיגון של רצועת חגורת הבטיחות, מושך אותה מטה עד שהיא תינעל במקומה.

 (124) (133) (134) (135) 136

הוראות הפעלה לחגורת בטיחות אמצעית במושב האחורי

ייתכן שחגורת הבטיחות האמצעית במושב האחורי מצוידת בחגורת בטיחות עם לשונית נעילה זעירה ואבזם (איור 73).

אוטומטית את החגורה למקומה. אם דרוש לווה את תנועת החגורה כדי לאפשר את הגלילה המלאה של החגורה.

שחרור פיתול חגורת בטיחות שלוש נקודת עיגון

פעל באופן הבא כדי לשחרר בחזרה למצב ישר את חגורת המותניים/כתף.

1. מקם את לשונית הנעילה קרוב ככל האפשר אל נקודת העיגון.
2. במרחק של כ- 15 עד 30 ס"מ מעל ללשונית הנעילה, תפוס וסובב את החגורה ב- 180 מעלות כדי ליצור קיפול אשר מתחיל מיד מעל לשונית הנעילה.
3. החלק את לשונית הנעילה מעלה מעל לרצועת החגורה המקופלת. רצועת החגורה המקופלת חייבת להיכנס לחריץ בחלק העליון של לשונית הנעילה.
4. המשך להחליק את האבזם כלפי מעלה עד אשר הוא עובר את האזור המקופל והחגורה כבר לא מפותלת.

כוונון גובה של חגורות הבטיחות

רצועת הכתף במושב הנהג והנוסע הקדמי ניתנת לכיוון כלפי מעלה או מטה כדי שתהיה מונחת כראוי, הרחק מצווארך. לחץ על לחצן השחרור (איור 72) כדי לשחרר את העיגון, והזז אותו כלפי מעלה או מטה למצב המתאים ביותר עבורך.

אחוז בלשונית הנעילה ומשוך החוצה את החגורה. העבר את לשונית הנעילה לאורך החגורה, כדי לאפשר לחגורה להקיף את המותניים שלך.

3. כעת הכנס את לשונית הנעילה (2) לאבזם (1) (איור 71) עד תשמע את נקישת הנעילה המציינת שהחגורה מהודקת.



71

55204480

4. הנח את רצועת המותניים נמוך ככל האפשר מתחת לבטןך, צמוד ככל האפשר. משוך מעלה את רצועת החגורה כדי להסיר רפיון מרצועת המותניים. ניתן להרפות את חגורת המותניים במידה והיא הדוקה מדי, באמצעות הטיית האבזם ומשיכת חגורת המותניים. ההידוק הנכון של חגורת הבטיחות מפחית את הסיכון של החלקה קדימה במקרה של תאונה.
5. הנח את רצועת הכתף על החזה כאשר היא לא רפוייה, כך שתרגיש בנוח והחגורה לא תהיה מונחת על הצוואר. מתקן גלילה ידק אותה אוטומטית למידה הנכונה
6. כדי לשחרר את החגורה, לחץ על הלחצן האדום שבאבזם. גולל החגורה יגלול

אם קיימים לשונית נעילה זעירה ואבזם הם צריכים להיות תפוסים כל הזמן. אם לשונית נעילה זעירה ואבזם מנותקים חובה לחבר אותם לחגורת המושב האחורי המרכזי לפני השימוש במושב.

1. אחוז בלשונית הנעילה הזעירה ומשוך את חגורת הבטיחות מעל למושב.



73 55204500

2. כאשר החגורה ארוכה מספיק, הכנס את לשונית הנעילה הזעירה (2) לאבזם (1) (איור 73) עד שתשמע את נקישת הנעילה המציינת שהחגורה מהודקת.
3. הישען לאחור במושב, משוך את לשונית הנעילה הרגילה לאורך הרצועה לפי הצורך, כדי לאפשר לחגורה להקיף את המותניים שלך.
4. לאחר שמשכת את החגורה במידה מספקת, הכנס את הלשונית לתוך האבזם עד להישמע צליל נקישה.



74 55204520

5. הנח את רצועת המותניים נמוך ככל האפשר מתחת לבטן, צמוד ככל האפשר. משוך מעלה את רצועת החגורה כדי להסיר רפיון מרצועת המותניים. ניתן להרפות את חגורת המותניים אם היא הדוקה מדי, באמצעות משיכת חגורת המותניים. ההידוק הנכון של חגורת הבטיחות מפחית את הסיכון של החלקה קדימה במקרה של תאונה.

6. הנח את חגורת הכתף על החזה כאשר היא לא רפויה, כך שתרגיש בנוח והחגורה לא תהיה מונחת על הצוואר. מתקן הגלילה יהדק אותה במידה הנכונה.

7. כדי לשחרר את החגורה, לחץ על הלחצן האדום שבאבזם.

8. נתק את הלשונית הזעירה מהאבזם הקטן לצורך אחסון והכנס את הלשונית הרגילה לחריץ האדום האמצעי שעל האבזם הקטן (איור 75).



75 55204530

⚠ (137 138)

נשים בהריון וחגורות בטיחות

כל הנוסעים כולל הנשים בהריון חייבים לחגור את חגורת הבטיחות. נשים הרות חייבות לחגור חגורת בטיחות, מכיוון שהחגורות מפחיתות משמעותית את סכנת הפציעות עבורן ועבור עובריהן. (איור 76)

הניחי את רצועת המותניים נמוך ככל האפשר מתחת לבטן, צמוד ככל האפשר. הניחי את רצועת הכתף מעבר לחזה והרחק מהצוואר. אין להניח את רצועת הכתף מאחוריך או מאחורי הזרוע (איור 77).

נשים הרות חייבות להעביר את רצועת החיק של חגורת הבטיחות נמוך ככל האפשר על האגן, מתחת לבטן, איור 76. ככל שההריון מתקדם, על הנהגת לכוון את המושב ואת גלגל ההגה באופן שיאפשר לה שליטה מלאה ברכב (נגישות קלה לדוושת ולגלגל ההגה).



מערכות ריסון נוספות (SRS) - כרית אוויר

דגמים מסוימים עשויים להיות מצוידים במערכות הבטיחות שמתוארות בפרק זה, ובדגמים אחרים הן עשויות להיות אופציונליות. ודא זאת עם מרכז השירות שלך. מערכת כריות האוויר צריכה להיות מוכנה להגן עליך בעת התנגשות. יחידת הבקרה של מערכת הריסון לנוסעים (ORC) מבקרת את המעגלים הפנימיים ואת החיווט המחבר שקשור לרכיבים החשמליים של מערכת כריות האוויר. ייתכן שמערכת כריות האוויר ברכבך כוללת:

רכיבים של מערכת כריות אוויר

- יחידת בקרה מערכת ריסון (ORC)
- נורית אזהרה של כריות אוויר
- מוט וגלגל הגה
- לוח מכשירים
- כרית אוויר לברכי הנהג
- כריות לנהג ולנוסע הקדמי
- לחצן אבזם חגורות הבטיחות
- כרית צד וכרית ווילון (אם קיימת)
- חיישני פגיעה קדמיים וצדדיים
- מותחני חגורות הבטיחות
- חיישני מיקום מושב

נורית אזהרה של כריות אוויר

יחידה הבקרה של מערכת הריסון מנטרת את מוכנות המעגלים האלקטרוניים של מערכת כריות האוויר בכל פעם שמתג

הבטיחות על גופי הנוסעים לפני שמתחילה פעולת הריסון.

ניתן לדעת שהמותחנים הופעלו כאשר חגורת הבטיחות נגללת אל מנגנון הגלילה שלה.

רכב זה אף מצויד במותחן שני באזור סף הדלת. הפעלתו מסומנת באמצעות התקצרות של כבל המתכת. ייתכן כי הפעלת המותחן תלווה בהיווצרות עשן, שאינו מזיק ולא מצביע על סכנת שריפה.

אין צורך לתחזק את המותחן או לשמן אותו: כל שינוי במצבו המקורי יפגע ביעילות.

אם בשל אסונות טבע (שיטפון, סופה וכד') נפגע ההתקן ממים ו/או מבוץ, יש להחליפו, מומלץ לפנות למרכז שירות מורשה מטעם חברת סמלת בע"מ.

אזהרה כדי ליהנות מרמת ההגנה המרבית של המותחן, יש להדק את חגורת הבטיחות על החזה ועל האגן.

מגבילי עומס

כדי להגביר את בטיחות הנוסעים, מנגנוני הגלילה של חגורות הבטיחות במושבים הצדדיים מצוידים במגביל עומס המבקר את הכוח המופעל על החזה ועל הכתפיים במהלך פעולת הריסון של חגורת הבטיחות בהתנגשות חזיתית.

יש לשמור על המרווח המרבי בין הבטן לגלגל ההגה.



76

JOA0149C



77

JOA0149C

מותחנים של חגורות הבטיחות

142 (141 (140 (139

הרכב מצויד במותחני חגורות בטיחות בכל המושבים הצדדיים, אשר מותחים את חגורות הבטיחות בכמה סנטימטרים במקרה של התנגשות חזיתית חמורה. הם מבטיחים הידוק מושלם של חגורות



ההתנעה נמצא במצב START או RUN. אם מתג ההתנעה במצב OFF, מערכת כריות האוויר לא פעילה וכריות האוויר לא יתנפחו. במקרה של תאונה בה יופעלו מותחני חגורות הבטיחות או כריות האוויר יחידת הבקרה האלקטרונית כוללת מערכת גיבוי מתח המסוגלת לפצות מיד על אובדן מתח המצבר (לדוגמה מנוק למצבר או למערכת החשמל בתא המטען) כדי שמערכות אלו יפעלו.

בקרת מערכת הריסון לנוסעים מדליקה את נורית האזהרה של כריות האוויר בלוח המחוונים למשך 4 עד 8 שניות לבידוק תקינותה, בעת שההתנעה במצב RUN. הנורית כבית לאחר סיום בדיקת התקינות. אם תתגלה תקלה באחד מרכיבי המערכת, נורית כריות האוויר תידלק רגעית או ברציפות. צליל התרעה בודד יישמע אם הנורית נדלקת לאחר ההתנעה.

המערכת מכילה גם יחידת אבחון שתדליק את נורית אזהרת כריות האוויר בלוח המחוונים, אם ישנה תקלה שעלולה להשפיע על מערכת כריות האוויר. סוג התקלה גם נשמר בזיכרון. על אף שאין סיבה לבצע פעולות תחזוקה במערכת כריות האוויר, במקרים הבאים פנה מיד למרכז שירות לתיקון המערכת.

נורית האזהרה של כריות האוויר לא נדלקת במהלך 4 עד 8 השניות לאחר העברת מתג ההתנעה למצב RUN.

נורית האזהרה נשארת דולקת לאחר פרק הזמן של 4 עד 8 שניות.

נורית האזהרה נדלקת לסירוגין או דולקת קבועה במהלך הנסיעה.

הערה אם יש תקלה בלוח המחוונים, נורית האזהרה עלולה לא לציין תקלה במערכת כריות האוויר. במקרה זה, כריות האוויר או המותחנים עלולים לא לפעול בתאונה או במקרים נדירים יותר יפעלו שלא לצורך. בדוק את לוח המחוונים מיד במרכז שירות מורשה מטעם חברת סמלת בע"מ.

כריות האוויר הקדמיות ו/או כריות אוויר צדדיות עלולות להיפתח, אם הרכב נחשף לחבטות חזקות או תאונות באזור הגחון, לדוגמה, פגיעות חזקות ממדרגות, שפות מדרכה או מכשולים, נפילה לתוך בורות גדולים או שקעים בכביש.

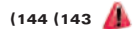

נורית אזהרת כריות אוויר (מהבהבת/ דולקת קובע)

אם זוהתה תקלה במערכת כריות האוויר (SRS), נורית אזהרת כריות אוויר תידלק בלוח המחוונים. נורית האזהרה תמשיך לדלוק כל עוד התקלה קיימת. בנוסף, יישמע צליל בודד כדי להתריע על כך שנורית אזהרת כריות אוויר נדלקה וזוהתה תקלה.

אם הנורית נדלקת וכבית לסירוגין, או נשארת דולקת במהלך הנסיעה, בדוק את הרכב בהקדם האפשרי במרכז שירות מורשה מטעם חברת סמלת בע"מ.

אזהרה אם יש תקלה בנורית אזהרה של כריות אוויר יוצג סמל תואם בתצוגה בפעם הבאה שהמנוע יותנע. הסמל יוצג כל עוד התקלה קיימת. אם הסמל בתצוגה נשאר דולק בעת נהיגה, הבא את הרכב לתיקון מיד במרכז שירות מורשה מטעם חברת סמלת בע"מ.

למידע נוסף על נורית אזהרה של כריות אוויר עיין בנשוא "לוח המחוונים" בספר זה.

כריות אוויר קדמיות

רכבך מצויד בכריות אוויר קדמיות ובחגורות בטיחות שלוש נקודת עיגון במושבים הקדמיים. כריות אוויר קדמיות אינן מחליפות את ההגנה שמספקות חגורות בטיחות אלא משלימות אותה. מומלץ לחגור את חגורות הבטיחות בכל עת כמפורט בחוק של מדינות באירופה ומחוצה לה. כרית האוויר של הנהג נמצאת במרכז גלגל ההגה (איור 78). כרית האוויר של הנוסע הקדמי נמצאת בלוח המחוונים מעל תא הכפפות. התוויות SRS AIRBAG או AIRBAG מוטבעות על כיסוי הכריות.

מיקום כרית אוויר קדמית וכרית אוויר לברכיים

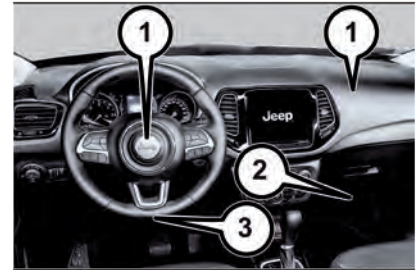

78

55203620

1. כריות האוויר הקדמיות של הנהג והנוסע הקדמי
2. כרית אוויר לברכיים בצד הנוסע הקדמי
3. כרית אוויר לברכי נהג

⚠️ (145 146 147 148 149)

מאפייני כריות האוויר הקדמיות של הנהג והנוסע הקדמי

למערכת כריות האוויר המתקדמת יש כריות לנהג ולנוסע הקדמי המתנפחות בצורה רב-שלבית. המערכת פועלת לפי חומרת ההתנגשות וסוג התאונה המזוהים על ידי מערכת הריסון לנוסעים, אשר מקבלת מידע מחיישני ההתנגשות הקדמיים (אם קיימים) או מרכיבים אחרים של המערכת. השלב הראשון של הניפוח מופעל מיד ברגע ההתנגשות שדורשת פתיחה של כרית האוויר. עוצמת הניפוח היא חלשה יותר במקרים בהם חומרת ההתנגשות נמוכה.

עוצמת ניפוח חזקה יותר משמשת למקרים בהם חומרת ההתנגשות גבוהה.

הרכב יכול להיות מצויד בחיישן אבזם חגורת בטיחות לנהג ו/או לנוסע הקדמי המזהה האם חגורת הבטיחות של הנהג או של הנוסע הקדמי חגורה. חיישן זה מסייע להתאים את רמת הניפוח של כריות האוויר הקדמיות.

ייתכן שרכב זה מצויד בחיישני מיקום מושב עבור מושב הנהג ומושב הנוסע הקדמי, היכולים להתאים את קצב הניפוח של כריות האוויר המתקדמות בהתאם למצב המושב.

⚠️ (150 151 118)

הפעלת כריות האוויר הקדמיות

כריות האוויר הקדמיות תוכננו לספק הגנה נוספת בשילוב עם חגורות הבטיחות. אין הן מקטינות את הסכנה לפציעה כתוצאה מהתנגשות אחורית, צדדית או במקרה של התהפכות הרכב.

כריות האוויר הקדמיות לא יופעלו במצבים הבאים:

תאונה חזיתית בעצמים שמתעוותים בקלות שלא מעקמים את החלק הקדמי של המוכנית (לדוגמה כנף הרכב שפוגעת במעקה בטיחות וכ').

כניסת רכב מתחת לרכב אחר או מתחת למעקה בטיחות (לדוגמה, משאיות או מעקה בטיחות). אם כריות אוויר לא נפתחות בתנאים שמתוארים למעלה, ייתכן כי פתיחתן לא תספק הגנה נוספת לזו של חגורות הבטיחות, ואין צורך לפתוח אותן.

במקרים אלה אי הפעלה של כריות אוויר לא מציניות תקלה במערכת. חגירת חגורות הבטיחות חשובה לשיפור הבטיחות שלך בכל סוג של התנגשות, לשמירה על מיקומך במושב ועל המרחק מכרית האוויר המתנפחת.

כאשר המערכת לריסון נוסעים מזהה התנגשות הדורשת פתיחה של כריות האוויר, יישלח אות ליחידות הניפוח. כמות גדולה של גז לא רעיל מוזרמת מיד כדי לנפח את כריות האוויר הקדמיות. כיוון מרכז גלגל ההגה והחלק הקדמי העליון של לוח המכשירים מופרדים ומתקפלים, כך שכריות האוויר יכולות להיפתח במלואן. הכריות נפתחות במלואן כהרף עין בפחות מהזמן הנדרש למצמוץ. לאחר מכן הן מתרוקנות במהירות תוך כדי ריסון הנהג והנוסע הקדמי.

כרית אוויר קדמית של נוסע ומושבי בטיחות לילדים

⚠️ (152)

אסור בהחלט להתקין מושב בטיחות הפונה לאחור במושב הנוסע הקדמי המוגן בכרית אוויר פעילה, מכיוון שבהתנגשות כרית האוויר המתנפחת עלולה לגרום פציעות קטלניות לילד המוסע על המושב. הקפד **תמיד** למלא אחר ההוראות שבתווית המודבקות בשני צדדיו של מגן השמש, איור 79.



79 55203630

נטול כרית אוויר של הנוסע הקדמי (אם קיימת)

המערכת מאפשרת לנהג לנטרל את כרית האוויר במושב הנוסע הקדמי אם עליך להתקין את מושב הבטיחות לילד במושב הקדמי. עליך לעשות את הפעולה הזאת אך ורק אם זה הכרחי להתקין את מושב הבטיחות לילד הפונה לאחור במושב הקדמי. ילדים עד גיל 12 או צעירים יותר חייבים תמיד להיות חגורים במושב האחורי. סטטיסטיקת תאונות מוכיחה שהמושב האחורי בטוח יותר לילדים. (למידע נוסף, עיין בנושא "מושבי בטיחות אוניברסליים" בפרק זה).

⚠️ (153) (154) (155) (119)

ניתן להפעיל (ON) או לנטרל (OFF) את כרית האוויר של הנוסע הקדמי על ידי בחירת ההגדרה הרצויה בתפריט צג לוח המחוונים. למידע נוסף על גישה לתצוגת לוח המחוונים, עיין בנושא "תצוגה" בפרק "הכר את לוח המחוונים".

תפקוד Passenger airbag disable (נטול כרית האוויר של מושב הנוסע) כולל את הרכיבים הבאים:

□ יחידת בקרה מערכת ריסון (ORC)

□ נורית ^{OFF} : סמל כתום הנמצא מעל מערכת בקרת האקלים במרכז לוח המכשירים.

□ נורית ^{ON} : סמל כתום הנמצא מעל מערכת בקרת האקלים במרכז לוח המכשירים.

□ נורית אזהרת בכרית אוויר : נורית כתומה הנמצאת בתצוגת לוח המחוונים. יחידה הבקרה של מערכת הריסון מנטרת את מוכנות המעגלים האלקטרוניים של מערכת כריות האוויר בכל פעם שמתג ההתנעה נמצא במצב START או RUN. כאשר מתג ההתנעה מועבר למצב START או RUN בפעם הראשונה, הבקרה של מערכת הריסון תדליק את נורית ^{OFF} ונורית ^{ON} מעל לוח הבקרה של בקרת האקלים בקונסולה המרכזית למשך 5 עד 8 שניות לצורך בדיקה עצמית אחרי הבדיקה העצמית, הנהג והנוסע יוכלו לדעת מה מצב כרית האוויר של מושב הנוסע הקדמי על פי נורית החיווי שתדלק, אם אחד מהדברים הבאים מתרחשים, עליך לפנות מיד למרכז שירות מורשה מטעם סמלת בע"מ לבדיקה מערכת כריות האוויר.

□ שתי נוריות האזהרה לא דולקות במהלך הבדיקה העצמית כשמתג ההתנעה במצב START או RUN.

□ שתי נוריות האזהרה נשארות דולקות אחרי התנעת הרכב.

□ שתי נוריות האזהרה נשארות כבויים אחרי התנעת הרכב.

□ שתי נוריות האזהרה נדלקות בזמן הנהיגה.

□ שתי נוריות האזהרה כבות בעת הנהיגה.

אחרי שהסתיימה הבדיקה העצמית, צריכה להידלק כל פעם רק נורית אזהרה אחת.

⚠️ (156)

נורית ^{OFF}

כאשר מתג ההתנעה מועבר למצב START או RUN הנורית הכתומה ^{OFF} בלוח הבקרה של בקרת האקלים במרכז לוח המכשירים תודיע לנהג ולנוסע הקדמי האם כרית האוויר של הנוסע הקדמי נוטרלה. הנורית הכתומה ^{OFF} בלוח הבקרה של בקרת האקלים במרכז לוח המכשירים תידלק כדי לציין שכריות האוויר של הנוסע הקדמי לא תהיה הפעילה במהלך התנגשות. **אין** להניח שכרית האוויר של הנוסע הקדמי מנוטרלת, אלא כאשר הנורית ^{OFF} דולקת בלוח הבקרה של בקרת האקלים במרכז לוח המכשירים.



נורית ^{ON}

כאשר מתג ההתנעה מועבר למצב START או RUN הנורית הכתומה ^{ON} מעל בקרי בקרת האקלים במרכז לוח המכשירים תודיע לנהג ולנוסע הקדמי האם כרית האוויר של הנוסע הקדמי נוטרלה. נורית ^{ON} מעל בקרי בקרת האקלים במרכז לוח







 גלול למעלה או למטה ל-Vehicle Setup (הגדרת הרכב).

 לחץ על OK (אישור) על גלגל ההגה של הרכב כדי להיכנס ל-Vehicle Settings (הגדרות רכב).

 גלול למעלה או למטה באמצעות לחצני החצים  או  על גלגל ההגה כדי לבחור ב-Safety (בטיחות).

 לחץ על לחצן OK (אישור) על גלגל ההגה כדי לבחור ב-Safety (בטיחות).



 לחץ על לחצן OK (אישור) על גלגל ההגה כדי לבחור ב-Passenger AIRBAG (כרית אוויר של הנוסע).

 גלול מעלה או מטה באמצעות הלחצנים  או  לבחירת Passenger Airbag ON (כרית אוויר של הנוסע פעילה).

 אם כרית האוויר של נוסע המושב הקדמי נוטלת (OFF) קודם לכן, ברירת המחדל תהיה OFF (מופסקת) והנהיג יהיה חייב לגלול למטה כדי לבחור במצב ON (מופעלת).

 לחץ על לחצן OK (אישור) על גלגל ההגה לבחירת Passenger Airbag ON (כרית אוויר של הנוסע פעילה).

 לחץ על לחצן OK (אישור) על גלגל ההגה כדי לבחור ב-YES (כן).



הערה אם פעולה זו לא תושלם תוך דקה, הפעולה תכנס למצב של סיום ויהיה עליך לחזור שוב על התהליך. יישמע צליל בודד ונורית  תידלק למשך 4 עד 5 שניות לאישור ההפעלה של כרית האוויר של הנוסע הקדמי. נורית  תדלוק קבוע בלוח הבקרים של מערכת בקרים האלקטרוניים במרכז לוח

הערה אם כרית האוויר של נוסע המושב הקדמי הופעלה (ON) קודם לכן, ברירת המחדל תהיה שהמערכת תהיה במצב פעיל (ON) והנהיג יהיה חייב לגלול למטה כדי לבחור במצב OFF (כבוי).

 לחץ על לחצן OK (אישור) על גלגל ההגה כדי לבחור ב-לבחירת Passenger Airbag OFF (נטרול כרית אוויר של הנוסע).

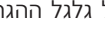

 גלול למעלה או למטה כדי לבחור ב-YES (כן) לאישור.

 לחץ על לחצן OK (אישור) על גלגל ההגה כדי לבחור ב-YES (כן).

הערה אם פעולה זו לא תושלם תוך דקה, הפעולה תכנס למצב של סיום ויהיה עליך לחזור שוב על התהליך. יישמע צליל בודד ונורית  תידלק למשך 4 עד 5 שניות לאישור הנטרול של כרית האוויר של הנוסע הקדמי. נורית  תדלוק קבוע בלוח הבקרים של מערכת בקרים האלקטרוניים במרכז לוח המכשירים כדי להזהיר את הנהיג שכרית האוויר של הנוסע הקדמי מנוטרלת.

בצע את הפעולות המתוארות לעיל לנטרול כרית האוויר של הנוסע הקדמי. הנורית  בלוח הבקרה של בקרי בקרת האלקטרוניים במרכז לוח המכשירים תידלק כדי לציין שכרית האוויר של הנוסע הקדמי לא תהיה הפעילה במהלך התנגשות.



הפעלת כרית אוויר של הנוסע הקדמי

כנס לתפריט הראשי של צג לוח המחוונים בלחיצה על לחצני החצים  או  הנמצאים על גלגל ההגה, ולאחר מכן בצע את הפעולות הבאות:

המכשירים תידלק כדי לציין שכרית האוויר של הנוסע הקדמי תיפתח בעת תאונה. אין להניח שכרית האוויר של הנוסע הקדמי פעילה, אלא כאשר הנורית  דולקת מעל לוח הבקרה של בקרת האלקטרוניים במרכז לוח המכשירים.



 (157) (49) (48) (47) (46)

נטרול כרית אוויר של הנוסע הקדמי

על מנת לנטרל את כרית האוויר של מושב הנוסע הקדמי, כנס לתפריט הראשי של צג לוח המחוונים הנמצא בלוח המחוונים, על ידי לחיצה על לחצני החצים  או  הנמצאים על גלגל ההגה, ולאחר מכן בצע את הפעולות הבאות:

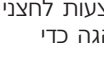

 גלול למעלה או למטה ל-Vehicle Setup (הגדרת הרכב).

 לחץ על OK (אישור) על גלגל ההגה של הרכב כדי להיכנס ל-Vehicle Settings (הגדרות רכב).

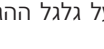
 גלול למעלה או למטה באמצעות לחצני החצים  או  על גלגל ההגה כדי לבחור ב-Safety (בטיחות).

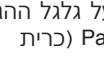
 לחץ על לחצן OK (אישור) על גלגל ההגה כדי לבחור ב-Safety (בטיחות).

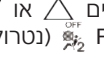
 לחץ על לחצן OK (אישור) על גלגל ההגה כדי לבחור ב-Passenger AIRBAG (כרית אוויר של הנוסע).

 גלול מטה באמצעות הלחצנים  או  לבחירת Passenger Airbag OFF (נטרול כרית אוויר של הנוסע).

המכשירים כדי להזהיר את הנהג שכרית האוויר של הנוסע הקדמי פעילה. ביצוע הפעולות שהוזכרו בטבלה לעיל יפעילו (ON) את כרית האוויר המתקדמת של מושב הנוסע הקדמי הנורית  בלוח הבקרים של בקרת האקלים במרכז לוח המכשירים תידלק כדי לציין שכרית האוויר של הנוסע הקדמי תהיה הפעילה במהלך התנגשות.

 (157) (149) (148) (147) (146)

כרית אוויר לברכיים

(אם קיימות)

כרית אוויר לברכיים מסייעות להגן על הברכיים של הנהג והנוסע הקדמי, ולמקם אותם בתנוחה הנוחה ביותר בעת פתיחת כריות האוויר הקדמיות.

 (159) (158)

כריות אוויר צדדיות קדמיות להגנת האגן החזה והכתפיים

(אם קיימות)

הרכב עשוי להיות מצויד בכריות צדדיות קדמיות להגנת האגן החזה והכתפיים. אם הרכב מצויד בכריות צדדיות קדמיות להגנת האגן החזה והכתפיים, ראה את המידע להלן.

כריות צדדיות קדמיות להגנת האגן החזה והכתפיים נמצאות בצידו החיצוני של המושב. המיקום של כריות האוויר הצדדיות הקדמיות מסומן בתווית SRS AIRBAG או AIRBAG בחלק החיצוני של ריפוד המושבים (איור 80).

מיקום תווית כרית האוויר



80

55203640

הכריות מסייעות להקטין את סכנת הפגיעה במהלך התנגשויות צד מסוימות בנוסף להגנה שמספקות חגורות הבטיחות והשלדה. כאשר הכריות נפתחות הן יוצאות דרך התפר הצדדי של המושב. כריות האוויר נפתחות דרך התפר המושב לתוך המרווח שבין הנוסע לבין הדלת. הכריות נפתחות במהירות ובעוצמה, כך שנוסעים עלולים להיפגע אם הם לא יושבים כראוי במושבם, או אם ישנם עצמים במסלול הפתיחה של הכריות. ילדים הם אף בסיכון גבוה יותר לפגיעה מפתיחת כרית אוויר.

 (160)

כריות ילון

(אם קיימות)

ייתכן כי רכבך מצויד בכריות אוויר ילון. אם רכבך מצויד בכריות אוויר ילון, ראה את במידע להלן.

כריות אוויר ילון נמצאות מעל לחלונות הצדדיים. הריפוד המכסה את כריות אוויר ילון מסומן בתווית עם הכיתוב SRS AIRBAG או AIRBAG (איור 81).

מיקום תווית כרית אוויר ילון



81

55203650

כריות אוויר ילון מסייעות להקטין את האפשרות של פגיעת ראש או פגיעות אחרות של הנוסעים במושבים החיצוניים הקדמיים והאחוריים, בנוסף להגנה שמספקות חגורות הבטיחות והשלדה. הכריות מתנפחות כלפי מטה ומכסות את שני החלונות שבצד הפגיעה. הכרית שנפתחת פורצת דרך התפר ומכסה את החלון. הכריות נפתחות במהירות ובעוצמה, כך שנוסעים עלולים להיפגע אם הם לא יושבים כראוי במושבם, או אם ישנם עצמים במסלול הפתיחה של הכריות. ילדים הם אף בסיכון גבוה יותר לפגיעה מפתיחת כרית אוויר.



רכיבים של מערכת כריות אוויר

הערה יחידת הבקרה של מערכת הריסון לנוסעים (ORC) מבקרת את המעגלים הפנימיים ואת החיווט המחובר שקשור לרכיבים החשמליים של מערכת כריות האוויר.

- יחידת בקרה מערכת ריסון (ORC)
- נורית אזהרה של כריות אוויר
- מוט וגלגל הגה
- לוח מכשירים
- כרית אוויר לברכי הנהג
- כריות לנהג ולנוסע הקדמי
- לחצן אבזם חגורות הבטיחות
- כרית צד וכרית ווילון (אם קיימת)
- חיישני פגיעה קדמיים וצדדיים
- מותחני חגורות הבטיחות
- חיישני מיקום מושב

תוצאות של פתיחת כרית אוויר

כריות האוויר הקדמיות מתוכננות להתרוקן מיד לאחר התנפחות.

הערה כירות האוויר הקדמיות ו/או כריות הצד לא פועלות בכל סוגי ההתנגשויות, אין זה אומר שקיימת תקלה במערכת.

אם נקלעת לתאונה הדורשת הפעלה של כריות האוויר, עלולים לקרות הדברים הבאים:

- החומר ממנו עשויות כריות האוויר עלול לגרום לפעמים אדמומיות או גירויים בעור בעת שכריות האוויר מתנפחות ומתרוקנות. הגירויים דומים לכוויות כתוצאה מחיכוך בחבל או מהחלקה על רצפת חדר כושר.

כריות האוויר צד הן תוספת למערכות הריסון של חגורות הבטיחות.

⚠️ (163) (164) (165) (166) (167)

הערה ייתכן שלא יהיה ניתן לראות את כיסויי הכריות בפנים הרכב, אך הם ייפתחו עם פתיחת כרית האוויר.

אירועי התהפכות (אם קיים חיישן זיהוי התהפכות)

כריות אוויר צדדיות ייפתחו במספר מצבי התהפכות (אם קיים חיישן זיהוי התהפכות) המערכת לריסון הנוסעים (ORC) קובעת אם יש צורך בפתיחת כריות האוויר בצד מסוים שנפגע או במקרה של התהפכות, על פי סוג וחומרת הפגיעה. פגיעה ברכב בלבד אינה בהכרח סיבה מספקת לפתיחת כריות האוויר.

כריות האוויר צד לא ייפתחו בכל מקרי ההתהפכות. המערכת שמזהה התהפכות קובעת האם מתרחשת התהפכות והאם יש צורך בפתיחת כריות האוויר. במקרה של התהפכות או כמעט התהפכות, כאשר יש צורך בפתיחת כריות האוויר, המערכת שמזהה את ההתהפכות תפעיל גם את קדם המותחנים של חגורות הבטיחות משני צידי הרכב. בעת מקרים מסוימים של התנגשות צד או התהפכות, כריות האוויר צד עשויות להקטין את האפשרות שהנוסעים יושלכו מהרכב באופן חלקי או מלא דרך החלונות.

כריות האוויר וילון עשויות להקטין את האפשרות שהנוסעים יושלכו מהרכב באופן חלקי או מלא דרך החלונות במקרים מסוימים של התנגשויות צדדיות.

⚠️ (161) (162)

התנגשויות צדדיות

כריות האוויר צדדיות תוכננו לפעול במקרים של התנגשויות מסוימות. המערכת לריסון הנוסעים (ORC) קובעת אם יש צורך בפתיחת כריות האוויר בצד מסוים שנפגע או במקרה של התהפכות, על פי סוג וחומרת הפגיעה. בהתנגשויות צדדיות, החיישנים הצדדיים מסייעים למערכת הריסון לנוסעים לקבוע את התגובה הרצויה להתנגשות. המערכת מכיילת כך שהיא יכולה לנפח את כריות האוויר הצדדיות בעת התנגשות צדדית ברכב בעוצמה שמצריכה את פתיחת הכריות.

בהתנגשויות צדדיות, כריות האוויר צד נפתחות באופן עצמאי, כאשר התנגשות בצד שמאל תנפח את כריות האוויר השמאליות והתנגשות בצד ימין תנפח את כריות האוויר הימניות בלבד. פגיעה ברכב בלבד אינה בהכרח סיבה מספקת לפתיחת כריות האוויר.

ייתכן שכריות האוויר צד לא ייפתחו בכל סוגי התנגשויות צד, הפעלתן תלויה בזווית הפגיעה או בהשפעה שלה על אזור תא הנוסעים. ייתכן שכריות האוויר צד ייפתחו בהתנגשויות חזיתיות שמתרחשות בזוויות מסוימות או בכיוונים מסוימים.

הם אינם נגרמים כתוצאה ממגע עם חומר כימי. הם אינם בלתי הפיכים ולרוב נרפאים במהירות. עם זאת, אם הפגיעות לא נרפאו תוך מספר ימים או אם קיימות שלפוחיות, פנה לקבלת טיפול רפואי בהקדם האפשרי.

□ כאשר הכריות מתרוקנות ייתכן שתראה חלקיקים דמויי עשן. חלקיקים אלו הם תוצר לוואי רגיל של תהליך הפעלת הגז הבלתי רעיל המשמש לניפוח הכריות. חלקיקים זעוריים אלו עלולים לגרות את העור, העיניים, האף והגרון. אם אתה סובל מגירוי בעור או בעיניים, שטוף את האזור במים קרים. אם אתה סובל מגירוי באף או בגרון, שאף אוויר צח. אם הגירוי נמשך, פנה לקבלת טיפול רפואי. אם חלקיקים אלו נדבקים ללבוש, נקה את הבגד לפי הוראות היצרן.

אל תיסע ברכב לאחר שכריות האוויר הופעלו. אחרת, אם תהיה מעורב בהתנגשות נוספת תיוותר ללא כריות האוויר שיגנו עליך.

⚠ (168)

הערה:

□ ייתכן שלא יהיה ניתן לראות את כיסויי הכריות בפנים הרכב, אך הם יפתחו עם פתיחת כרית האוויר.

□ לאחר כל מקרה של התנגשות יש לקחת את הרכב למרכז שירות מורשה באופן מיידי.

מערכת תגובה מתקדמת בעת תאונה

אם לאחר התנגשות מערכת התקשורת והחשמל נשארת תקינה, מערכת הריסון

תקבע בהתאם לסוג ההתנגשות האם להפעיל את מערכת התגובה המתקדמת, באופן הבא:

□ ניתוק אספקת הדלק למנוע (אם קיים התקן ניתוק דלק)

□ הפעלת מהבהבי חירום כל עוד יש מתח במצבר.

□ הדלקת תאורת הפנים, אשר תישאר דולקת עד להתרוקנות המצבר או במשך 15 דקות מהתערבות מערכת תגובה מתקדמת בעת תאונה.

□ שחרור הנעילה חשמלית של הדלתות.

רכבך גם עשוי להיות מתוכנן לביצוע אחת מהפעולות הבאות בתגובה להפעלת מערכת תגובה מתקדמת בעת תאונה:

- כיבוי מחמם מסנן הדלק, כיבוי מנוע מאורר מיזוג האוויר, סגירת פתח מחזור של מערכת מיזוג האוויר.

- ניתוק זרם המצבר אל:

□ מנוע

□ הגה כוח חשמלי

□ מגבר בלם

□ בלם חניה חשמלי

□ ידית תיבת הילוכים אוטומטית כפולת מצמדים

□ צופר

□ מגבי השמשה הקדמית

□ משאבת מערכת שטיפה של הפנסים הראשיים

הערה לאחר תאונה, זכור להעביר את מתג ההתנעה למצב OFF ולהוציא את המפתח ממתג ההתנעה למניעת התרוקנות המצבר.

בדוק בזהירות שאין דליפה של דלק בתוך תא המנוע ועל הקרקע ליד המנוע וליד מיכל הדלק, לפני איפוס המערכת והתנעת המנוע. אם אין דליפות דלק או נזק למערכות החשמל של הרכב (למשל פנסים ראשיים) לאחר תאונה אפס את המערכת בהליך המתואר להלן. בכל מקרה של ספק, צור קשר את עם מרכז שירות מורשה מטען חברת סמלת בע"מ.

תהליך איפוס מערכת תגובה מתקדמת בעת תאונה

אחרי התרחשות של אירוע וכשהמערכת פועלת, תופיע הודעה בנוגע לניתוק הדלק. העבר את מתג ההתנעה ממצב START או RUN למצב OFF. בדוק בזהירות שאין דליפה של דלק בתוך תא המנוע ועל הקרקע וליד המנוע וליד מיכל הדלק, לפני איפוס המערכת התנעת המנוע.

בהתאם לאופי האירוע, ייתכן שמחווני הכיוון השמאלי והימני הנמצאים על לוח המחווונים יהבהבו יחד באופן רצוף. על מנת להזיז את רכבך לצד הדרך, עליך לבצע את הליך איפוס המערכת.

הערה כל שלב חייב להיות מוחזק במשך 2 שניות לפחות.



תוצאת הפעולה	פעולת המשתמש
--------------	--------------

מבהבי תאורת החירום מכובים (באופן ידני).	
---	--

אם הליך איפוס לא הושלם תוך 60 שניות, פנסי האיתות יבהבו ויהיה צורך לבצע את הליך האיפוס שוב על מנת לסיים את התהליך בהצלחה.

כרית האוויר

 (169) (170) (171)

מתעד נתוני הרכב (EDR)

ברכב מותקן מתעד נתוני הרכב (EDR). המטרה המרכזית של מתעד נתוני הרכב הוא לרשום, במספר מצבי תאונה או כמעט תאונה, כגון פעולת כריות האוויר או פגיעה במכשול, נתונים אשר יסייעו להבין כיצד פעלו מערכות הרכב. המתעד נועד לרשום נתונים הקשורים לדינמיות הרכב ולמערכת הבטיחות למשך פרק זמן קצר, בדרך כלל עד 30 שניות או פחות. המתעד מתוכנן לרשום את הנתונים הבאים כגון:

כיצד מערכות מסוימות ברכב תפקדו.

האם חגורות הבטיחות של הנהג והנוסעים היו מהודקות.

כמה נלחצו (אם בכלל) דוושות ההאצה ו/או הבלמים.

תוצאת הפעולה	פעולת המשתמש
--------------	--------------

מחונן כיוון הימני דולק קבוע. מחונן כיוון השמאלי יבהב.	7. הפעל את מחונן האיתות הימני.
---	--------------------------------

מחונן כיוון הימני כבוי. מחונן כיוון השמאלי יבהב.	8. העבר את מתג האיתות למצב ניטרלי.
--	------------------------------------

מחונן כיוון הימני דולק קבוע. מחונן כיוון השמאלי דולק קבוע.	9. הפעל את מחונן האיתות השמאלי.
--	---------------------------------

מחונן כיוון הימני כבוי. מחונן כיוון השמאלי כבוי.	10. נטרול מחונן איתות השמאלי (מתג האיתות חייב להיות במצב ניטרלי)
--	--

מחונן כיוון הימני כבוי. מחונן כיוון השמאלי דולק קבוע.	11. העבר את מתג ההתנעה למצב OFF.
---	----------------------------------

מחונן כיוון הימני כבוי. מחונן כיוון השמאלי דולק קבוע.	12. העבר את מתג ההתנעה למצב RUN. (עליך להשלים רצף שלם תוך דקה אחרת יהיה צורך לחזור על הרצף שוב).
---	--

תוצאת הפעולה	פעולת המשתמש
--------------	--------------

מחונן כיוון הימני מהבהב. מחונן כיוון השמאלי כבוי.	1. העבר את מתג ההתנעה למצב OFF. (מתג האיתות חייב להיות במצב ניטרלי).
---	--

מחונן כיוון הימני מהבהב. מחונן כיוון השמאלי כבוי.	2. העבר את מתג ההתנעה למצב RUN.
---	---------------------------------

מחונן כיוון הימני דולק קבוע. מחונן כיוון השמאלי כבוי.	3. הפעל את מחונן האיתות הימני.
---	--------------------------------

מחונן כיוון הימני כבוי. מחונן כיוון השמאלי יבהב.	4. העבר את מתג האיתות למצב ניטרלי.
--	------------------------------------

מחונן כיוון הימני מהבהב. מחונן כיוון השמאלי דולק קבוע.	5. הפעל את מחונן האיתות השמאלי.
--	---------------------------------

מחונן כיוון הימני מהבהב. מחונן כיוון השמאלי כבוי.	6. העבר את מתג האיתות למצב ניטרלי.
---	------------------------------------

□ באיזון מהירות נסע הרכב.

נתונים אלו עשויים לסייע להבין טוב יותר את הנסיבות להתרחשות של תאונות או פציעות.

הערה מתעד נתוני הרכב שנשמרים ברכבך רק בעת אירוע של התנגשות רצינית. המתעד אינו שומר מידע בתנאי נהיגה רגילים לא נשמרים נתונים אישיים (לדוגמה שם, מין, גיל ומקום ההתנגשות). אולם גורמים אחרים, כמו גורמי אכיפת החוק, יכולים להצליב את המידע המתועד באמצעות המתעד עם המידע שנאסף בעת חקירת תאונה.

על מנת לקרוא את המידע הזה יש צורך בציוד מיוחד, ובגישה לרכב ולמתעד.

רק יצרני הרכב וגורמי אכיפה מסוימים המצוידים במכשירים אלו יכולים לקבל גישה לרכב ולמתעד, ולקרוא את הנתונים.

מושבי בטיחות לילדים – הסעת ילדים בטוחה

כל נוסע ברכב חייב להיות חגור, כולל ילדים ותינוקות חייבים לשבת במושב ולהשתמש במערכת ריסון תואמת. התקן האירופי 2003/20/EC דורש שימוש תקין בכל מערכות הריסון, בכל מדינות EC. ילדים עד גובה 1.5 מ' ועד גיל 12 חייבים תמיד להיות חגורים במושב האחורי מוגנים באמצעות מערכות ריסון.

סטטיסטיקת תאונות מוכיחה שהמושב האחורי בטוח יותר לילדים.

⚠️ (146) (147) (148) (149) (172)

ישנם סוגים שונים של מושבי בטיחות המתאימים לגדלים שונים: מפעוט בן יומו ועד לילד שהוא כמעט גדול מספיק בשביל לשבת חגור בחגורת הבטיחות למבוגרים. התנוחה הבטוחה ביותר לילד היא נטיעה במושב הפונה לאחור (לפחות עד גיל 4-3 שנים). תנוחה זו היא המגנה ביותר במקרה של תאונה. עיין תמיד בהוראות היצרן כדי לוודא שמושב הבטיחות אכן מתאים לילדך. קרא בעיון ומלא בקפידה אחר כל ההוראות והאזהרות שמופיעות בחוברת ההדרכה של מושב הבטיחות ועל התוויות שמוצמדות למושב.

אזהרה



112 סכנה חמורה כאשר כרית אוויר של נוסע קדמי פעילה, אל תתקין מושב בטיחות לילדים הפונה לאחור במושב הקדמי. פתיחה של כרית האוויר בתאונה עלולה לגרום לילד פציעות וקטלניות ללא קשר לעוצמת הפגיעה. מומלץ תמיד להסיע ילדים במושב בטיחות מתאים המותקן במושב האחורי, מכיוון שזה המיקום המוגן ביותר בעת תאונה.

113 על גבי מגן השמש יש איור המבהיר שיש לנטרל את כרית האוויר לפני התקנת מושב בטיחות לילד הפונה לאחור.

תמיד הקפד לפעול לפי ההוראות המופיעות בתווית שעל מגן השמש של הנוסע הקדמי (עיין בנושא "מושב בטיחות לילד וכרית אוויר של הנוסע הקדמי").

114 אם עליך להסיע ילד במושב בטיחות הפונה לאחור שמותקן במושב הקדמי, יש לנטרל את כרית האוויר הקדמית והצדדית בצד הנוסע דרך תפריט ההגדרות (ראה בנושא "תצוגה" בפרק "הכר את לוח המחוונים"). ודא את הנטרול בבדיקת האם הנורית דולקת בלוח הבקרה של מערכת בקרת האקלים במרכז לוח המכשירים. יש להזיז את מושב הנוסע לאחור ככל האפשר, כדי שמושב הבטיחות של הילד לא ייגע בלוח המכשירים.

115 אל תזיז את המושב הקדמי או האחורי אם יושב בו ילד או אם מותקן בו מושב בטיחות לילד.

116 כרית אוויר צריכה להתנפח ללא הפרעה במקרה של פתיחה. לכן מומלץ לא לנהוג שגופך כפוף קדימה, אלא לשבת זקוף שאתה משעין את גבך וכתפריך על משענת הגב של המושב.

כוונן את המיקום של המושב כך שתוכל להגיע ולהפעיל את לגלגל ההגה בנוחות כשזרועותיך כפופות מעט ואתה רחוק ככל האפשר מגלגל ההגה. ישיבה קרוב מדי לגלגל ההגה כאשר כרית האוויר נפתחת עלולה לגרום לפגיעה קשה.

117 אל תלחץ על לחצן שחרור הנעילה של אבזם חגורת הבטיחות בעת נהיגה.

118 הסתמכות על כריות האוויר בלבד עלולה להוביל לפציעות חמורות במקרה של התנגשות.



131 חגורת כתף שמונחת מאחוריך לא תגן עליך כראוי בעת התנגשות. יש סיכוי גדול יותר לפגיעת ראש בעת התנגשות אם אתה לא חוגר את חגורת הכתף שלך. יש להשתמש בחגורת הכתף והמותניים ביחד.

132 חגורה פרומה או קרועה עלולה להיתלש בעת תאונה ולהשאיר אותך ללא הגנה בדוק את המערכת באופן שוטף, חפש אחר חתכים, פרימה, או חלקים רופפים. יש להחליף מיד חלקים פגומים. אל תפרק את מערכת חגורות הבטיחות ואל תבצע בה שינויים. יש להחליף את מערכת חגורות הבטיחות לאחר התנגשות.

131 הנח את רצועת הכתף על החזה כאשר היא לא רפויה, כך שתרגיש בנוח והחגורה לא תהיה מונחת על הצוואר. מתקן הגלילה יהדק אותה אוטומטית למידה הנכונה.

134 כוונון לא נכון של חגורת הבטיחות עלול להפחית את היעילות שלה במקרה של התנגשות.

135 יש לכוון את גובהן של חגורות הבטיחות כאשר הרכב ניח.

136 לאחר כוונון הגובה, בדוק תמיד שהסמון שבו הטבעת מקובעת נעול באחד מהמצבים הקבועים מראש. מושך אותה שוב כאשר הלחצן משוחרר כדי לאפשר את השחרור של התקן העיגון אם אינו באחד מנקודות העיגון.

137 אם לשיננית האבזם הקטנה והאבזם הקטן לא מחוברים היטב בזמן שהנוסע משתמש בחגורת הבטיחות, חגורת הבטיחות לא תוכל לספק את הריסון המתאים והדבר יגדיל את הסיכון לפגיעה בעת התנגשות.

125 אסור לחגור שני אנשים עם חגורת בטיחות אחת. אנשים החגורים יחד יכולים להתנגש זה בזה בהתנגשות ולפצוע זה את זה. לעולם אל תשתמש בחגורת מותניים/כתף או בחגורת מותניים לחגירת יותר מאדם אחד, ללא קשר לגודלו.

126 חגורת מותניים שמונחת גבוהה מדי עלולה להגדיל את הסיכון לפגיעה בעת התנגשות. העוצמה של החגורה לא תיספג במוותניים או בעצמות האגן, אלא באזור הבטן. ודא תמיד שהחלק התחתון של חגורת הביטחון מונח נמוך על מותניך ומחודק היטב.

127 חגורת בטיחות מפותלת עלולה לא להגן עליך כראוי. בעת התנגשות היא אף עלולה לחתוך אותך. ודא שחגורת הבטיחות מונחת ללא פיתולים על גופך. אם אין באפשרותך ליישר חגורת בטיחות מפותלת, פנה למרכז שירות לביצוע התיקון.

128 חגורת בטיחות שנחגרה לתוך האבזם הלא נכון לא תגן עליך כראוי. חגורת מותניים הנחגרת גבוה מדי יכולה להגדיל את הסכנה של פגיעה באיברים פנימיים. הקפד לחגור אותה לתוך האבזם הקרוב אליך ביותר.

129 חגורה רופפת מדי לא תגן עליך כראוי. במקרה של בלימת פתע אתה עלול לנוע קדימה במידה מסוכנת. הדק את חגורת הבטיחות לגופך. **130** אין לחגור את חגורת הבטיחות מתחת לזרוע שלך. בעת התנגשות גופך עלול להיחבט במשטחים הפנימיים של הרכב ולהגביר את הפגיעה בראש ובצוואר. חגורת הבטיחות יכולה גם לגרום לפציעות פנימיות כי הצלעות אינן חזות מספיק כמו הכתפיים. חגור את חגורת הבטיחות מעל הכתף כך שהעצמות החזקות ביותר יישאו בעוצמת ההתנגשות.

כריות האוויר, בשילוב עם חגורות הבטיחות, מרסנות אותך כראוי למושב. בהתנגשויות מסוימות ייתכן שכריות האוויר כלל לא ייפתחו. חגור תמיד את חגורת הבטיחות, גם אם הרכב מצויד בכריות אוויר.

בעת התנגשות, אתה והנוסעים ברכב עלולים להפיע פציעות חמורות אם אתם לא חגורים כראוי. אתה עלול להיפגע מהחלקים הפנימיים של הרכב או מנוסעים אחרים, או להיזרק אל מחוץ לרכב. ודא תמיד שאתה ושאר הנוסעים ברכב חגורים כראוי.

מסוכן לנסוע באזור המטען, בתוך הרכב או מחוזה לו. בעת התנגשות, אנשים הנוסעים באזורים אלה הם בעלי סבירות גבוהה יותר להיפצע או להיהרג.

121 אל תאפשר לאף נוסע לשבת באזור הלא מושב וחגורת בטיחות ברכב בעת הנסיעה.

122 זכור שבתאונה הנוסעים הלא חגורים במושבים האחוריים חשופים לסכנות חמורות ומסכנים את הנוסעים במושבים הקדמיים.

123 ודא שכל הנוסעים יושבים וחגורים כראוי. כדי להפחית את הסיכון לפציעות במקרה של התנגשות, כל הנוסעים והנהג חייבים לחגור את חגורות הבטיחות, גם אם הרכב מצויד בכריות אוויר במושבים שלהם.

124 חגירה לא נכונה של חגורות הבטיחות עלולה לגרום לפציעות חמורות יותר בעת התנגשות. עלולות להיגרם פגיעות פנימיות, או אפילו ניתן להחליק החוצה מהחגורה. ציית להוראות כדי לחגור את חגורת הבטיחות שלך כהלכה ולשמור גם על הנוסעים ברכב בטוחים.

138 בעת חיבור מחדש של הלשונית הקטנה והאבזם הקטן, ודא שרצועת חגורת הבטיחות אינה מפותלת. רצועת החגורה מפותלת, בצע את הפעולה שהוזכרה לעיל לניתוק לשונית האבזם הקטנה והאבזם הקטן, שחרר את הפיתול וחבר את לשונית האבזם הקטנה והאבזם הקטן מחדש.

139 מותחני החגורות מופעלים פעם אחת בלבד. מומלץ לפנות למרכז שירות מורשה מטעם חברת סמלת בע"מ, כדי להחליפם לאחר ההפעלה.

140 הסרה של מותחנים ושל רכיבי חגורת בטיחות או טיפול בהם אסור בהחלט. כל טיפול ברכיבים אלה חייבת להתבצע בידי אנשי מקצוע מוסמכים. מומלץ לפנות תמיד למרכז שירות מורשה מטעם חברת סמלת בע"מ.

141 להגנה מרבית, הצב את משענת הגב במצב זקוף, הישען עליה והדק את חגורת הבטיחות על חוץ ועל האגן שלך. חגור תמיד את חגורת הבטיחות הן במושב הקדמי והן באחורי. אם אתה לא חגור במהלך הנסיעה, גוברת סכנת פציעות חמורות וקטלניות בתאונה.

142 אם הופעל עומס רב על חגורת הבטיחות בתאונה, לדוגמה, החלף אותה ואת חיבוריה, את ברגיה ואת המותחן שלה. אפילו אם אינך מבחין בשום נזק, ייתכן כי היא איבדה את החוזק שלה.

143 התעלמות מנורית האזהרה של כריות האוויר בלוח המחוונים פירושה שכריות האוויר לא יגנו עליך בעת התנגשות. אם הנורית לא נדלקת לבדיקת תקינותה או נשארת דולקת לאחר התנתע הרכב, או אם היא נדלקת במהלך

נסיעה, פנה מיד למרכז שירות מורשה מטעם סמלת בע"מ לטיפול במערכת כריות האוויר.

144 אם נורית האזהרה  לא נדלקת אחרי העברת מתג ההתנעה למצב ON או נשארת דולקת במהלך נסיעה, ייתכן כי ישנה תקלה במערכת כריות האוויר. במקרה זה, כריות האוויר או המותחנים עלולים לא לפעול בתאונה או במקרים נדירים יותר יפעלו שלא לצורך. לפני שאתה ממשיך לנסוע, מומלץ לפנות למרכז שירות מורשה מטעם חברת סמלת בע"מ לבדיקת המערכת.

145 ישיבה קרובה מדי לגלגל ההגה או ללוח המחוונים בעת פתיחה של כרית האוויר עלולה לגרום לפציעה חמורה, ואף למוות. כריות האוויר זקוקות למרווח פתיחה. הישען לאחור, כך שתוכל לאחוז בהגה בקלות או לגעת בלוח המחוונים.

146 לעולם אל תתקין מערכת ריסון לילד הפונה לאחור על מושב שמוגן בכרית אוויר פעילה לפניו. אחרת קיימת סכנת מוות או פציעה קשה לילד.

147 מומלץ תמיד להסיע ילדים במושב בטיחות מתאים המותקן במושב האחורי, מכיוון שבו יהיה הילד מוגן היטב בעת תאונה.

148 אם עליך להסיע ילד במושב בטיחות הפונה לאחור שמותקן במושב הקדמי, יש לנטרל את כרית האוויר של הנוסע הקדמי. ודא תמיד שהנורית  דולקת בעת התקנה של מערכת ריסון לילד. יש להיזו את מושב הנוסע לאחור ככל האפשר, כדי שמושב הבטיחות של הילד לא ייגע בלוח המכשירים.

149 כרית אוויר הנפתחת במושב הנוסע הקדמי עלולה לגרום למוות או לפציעות חמורות לילדים עד גיל 12, כולל אלו שיושבים במושב הבטיחות הפונה לאחור.

150 אין להניח חפצים על כריות האוויר בלוח המחוונים ובגלגל ההגה או בסביבתן, מאחר ואלו עלולים לגרום לפגיעות חמורות במקרה של תאונה שתגרום לפתיחת כריות האוויר.

151 אין להניח חפצים על מכסי כריות האוויר או בסביבתן, ואל תנסה לפתוח אותן ידנית. אתה עלול לגרום נזק לכריות ולהיפגע, מכיוון שהן עלולות לא להיות תקינות. כיסוי המגן של כרית האוויר מותכן להיפתח רק בעת התנפחות הכרית.

152 כאשר כרית אוויר של נוסע קדמי פעילה, אל תתקין מושב בטיחות לילדים הפונה לאחור במושב הקדמי. פתיחה של כרית האוויר בתאונה עלולה לגרום לילד פציעות וקטלניות ללא קשר לעוצמת הפגיעה. לכן, נטרל תמיד את כרית האוויר של הנוסע, אם בכוננתך להתקין במושב הקדמי מושב בטיחות הפונה לאחור. מושב הנוסע הקדמי חייב תמיד להיות ממוקם לאחור ככל הניתן, כדי שמושב הבטיחות של הילד לא ייגע בלוח המכשירים. הפעל את כרית האוויר הקדמית מיד אחרי הסרה של מושב הבטיחות מהמושב הקדמי.

153 כרית אוויר של נוסע קדמי מנטרלת לא תיפתח בעת תאונה.



169 שינויים באחד החלקים של מערכת כריות האוויר עלולים לגרום לכשל בהפעלתה בעת הצורך. אתה עלול להיפגע ללא ההגנה של כריות האוויר. אל תשנה את הרכיבים, ואל תוסיף סמלים או תוויות מכל סוג על הכיסוי האמצעי של גלגל ההגה, או על גבי חלק העליון של לוח המחוונים מול מושב הנוסע. אל תשנה את הפגוש הקדמי או את מבנה הרכב, ואל תוסיף מדרגות צד או לוחות צד לא מקורים.

170 אל תבצע תיקונים באחד הרכיבים של מערכת כריות האוויר בעצמך. יש בכך סכנה. יש להודיע לכל מי שמטפל ברכבך שמותקנת בו כריות אוויר.

171 אל תנסה לשנות חלק כלשהו של מערכת כריות האוויר. שינויים אלו עלולים לגרום לניפוח בלתי מתוכנן של הכריות או לפעולה בלתי תקינה. הבא את הרכב למרכז שירות מורשה מטעם סמלת בע"מ לצורך טיפול בכריות. אם יש צורך לטפל במושב הנהג, לרבות התפר החיצוני וכרית המושב (הסרה או שחרור/ חיזוק של בורגי החיבור של המושב), יש לעשות זאת במרכז שירות מורשה מטעם סמלת בע"מ. יש להשתמש רק באביזרים למושב מקוריים של היצרן.

התאמת מערכת כריות האוויר לאנשים בעלי מוגבלות תבצע במרכז שירות מורשה מטעם סמלת בע"מ בלבד.

172 בהתנגשות, ילד לא חגור עלול להיות מושלך בתוך הרכב. הכוח הדרוש לאחוז בתינוק על הברכיים עלול להיות כה רב שלא תוכל לאחוז בתינוק, וזה לא ישנה עד כמה חזק אתה. הילד עלול להיפגע קשות ואף למות.

163 נוסעים, לרבות ילדים, הנמצאים קרוב מדי לכריות האוויר עלולים להיפגע קשות או להיהרג.

לנוסעים ברכב ובעיקר לילדים אסור להישען או להירדם על דלתות, חלונות צד או האזור בו כריות האוויר הצדדיות נפתחות אפילו אם הם יושבים במושב בטיחות לפעוט או ילד.

164 חגורות הבטיחות (ומושבי הבטיחות לילדים, אם יש בהם צורך) הן חיוניות להגנה על ביטחונך בכל התנגשות. הן גם מסייעות לך לשמור על מקומך במושב בעת התנפחות הכריות. לקבלת הגנה מיטבית של הכריות, הנוסעים חייבים לחתור את החגורות כראוי ולשבת זקופים במושבם.

ילדים צריכים לשבת במושבי בטיחות או במושבי הגבהה שמתאימים לגודלם.

165 כריות האוויר זקוקות למרווח פתיחה. אל תישען על הדלת או על החלון.

שב זקוף ובמרכז מושבך.

166 קרבה מוגזמת לכריות האוויר צד בזמן פתיחתן עלולה לגרום לפגיעה קשה ואף למוות.

167 הסתמכות על כריות האוויר צד בלבד עלולה להוביל לפגיעות חמורות במקרה של התנגשות. כריות האוויר צד, בשילוב עם חגורות הבטיחות, מאבטחות אותך למושב.

בהתנגשויות מסוימות ייתכן שכריות האוויר צד כלל לא ייפתחו. חגור תמיד את חגורת הבטיחות, גם אם הרכב מצויד בכריות אוויר צד.

168 כריות אוויר וקדם מותחנים שהופעלו לא יוכלו להגן עליך במקרה של התנגשות נוספת.

דאג להחלפת הכריות, קדם המותחנים ומותחני הנעילה על ידי מרכז שירות מורשה מטעם סמלת בע"מ כמו כן, טפל גם במערכת הריסון

לנוסעים (ORC).

154 כרית אוויר של נוסע קדמי מנוטרלת לא תספק הגנה נוספת לנוסע במושב הקדמי נוסף על זו של חגורת הבטיחות.

155 אל תתקין מושב בטיחות לילד הפונה לאחור במושב הנוסע הקדמי, אלא אם דולקת הנורית מעל לוח הבקרה של בקרת האקלים במרכז לוח המכשירים, כדי לציין שכרית האוויר של הנוסע הקדמי מנוטרלת.

156 אם אחד מהתנאים שנזכרו לעיל מתרחש, הדבר מציין שיש בעיה בנורית האזהרה של

כרית האוויר של הנוסע הקדמי, כרית האוויר של הנוסע הקדמי תישאר במצב האחרון שנבחר (מנוטרלת או פעילה).

157 ילדים מתחת לגיל 12 צריכים להיות חגורים תמיד במושב האחורי.

158 אין לחתוך, לקדוח או לטפל בכל צורה

היא בכיסויי כריות אוויר לברכיים.

159 אין להתקין אביזרים על כריות אוויר לברכיים כמו נוריות אזהרה, רכיבי סטריאו שונים, מכשירי קשר וכד'.

160 אין להשתמש בכיסויי מושבים או להניח חפצים בינך לבין כריות האוויר צד. הם עלולים

לפגוע בך בעת פתיחת הכריות ולגרום לפגיעות חמורות.

161 אל תערום ציוד או מטען באופן שיחסום את נתיב הפתיחה של כריות האוויר וילון הכיסוי

מעל החלונות היכן שנמצאות כריות אוויר וילון צריך להישאר פנוי מכל מכשול.

162 על מנת שכריות הווילון יעבדו כראוי, אל תתקין אביזרים ברכב שעלולים לשנות את

הגג. אל תתקין גג שמש לא מקורי ברכבך. אל תתקין על הגג מנשאים שדורשים הברגה קבועה

(באמצעות ברגים או מסמרים). אין לקדוח בגג הרכב מכל סיבה שהיא.

כל ילד שנוסע ברכב חייב לשבת במושב בטיחות המתאים למידותיו.

באירופה מאפייניהם של מושבי הבטיחות מוסדרים בתקן ECE-R44 המחלק אותם לחמש קבוצות משקל:

קבוצת גודל / קיבוע	טווח משקל	גיל	קבוצה
ISO/L1			
ISO/L2	משקל עד 10 ק"ג	באופן כללי עד גיל 9 חודשים	קבוצה 0
ISO/R1			
ISO/R1			
ISO/R2	משקל עד 13 ק"ג	באופן כללי עד גיל שנתיים	קבוצה +0
ISO/R3			
ISO/R2			
ISO/R3			
ISO/F2	משקל 9-18 ק"ג	באופן כללי מגיל 8 חודשים עד 4 שנים	קבוצה 1
ISO/F2X			
ISO/F3			
-	משקל 15-25 ק"ג	באופן כללי מגיל 3 חודשים עד 7 שנים	קבוצה 2
-	משקל 22-36 ק"ג	באופן כללי מגיל 6 חודשים עד 12 שנים	קבוצה 3

בדוק את תויות האישור על מערכת הריסון לילד. תויות מושב בטיחות מאושר לשימוש חייבת לכלול סוג, מידע מאושר וסימן בקרה. התויות חייבת להיות מוצמדת למושב הבטיחות לילד באופן קבוע. אל תסיר את התויות מהמושב.

(173) 174 



אזהרה

173 סכנה חמורה! לעולם אין להתקין מושב בטיחות לילד הפונה לאחור מול כרית אוויר. עיין באזהרות על התווית המוצמדת למגן השמש פתיחה של כרית האוויר בתאונה תגרום לילד פציעות חמורות וקטלניות ללא תלות בעוצמת הפגיעה. מומלץ תמיד להסיע ילדים במושב בטיחות מתאים המותקן במושב האחורי, מכיוון שבו יהיה הילד מוגן היטב בעת תאונה.

174 אם עליך להסיע ילד במושב בטיחות הפונה לאחור שמוותקן במושב הקדמי, יש לנטרל את כרית האוויר הקדמית והצדדית (אם קיימת) בצד הנוסע דרך תפריט ההגדרות. יש לוודא את הנטרול בהידלקות הנורות מעל ללוח הבקרה של בקרת האקלים במרכז לוח המכשירים. יש להזיז את מושב הנוסע לאחור ככל האפשר, כדי שמושב הבטיחות של הילד לא ייגע בלוח המכשירים.



קבוצה 2

15-25 kg



84

55203680

ילדים במשקל 15 עד 25 ק"ג אשר גדלו מעבר לגודל המותר עבור קבוצה 1, יכולים לשבת במושבי הבטיחות המותרים לקבוצה 2. כפי שמוצג באיור 84, מושבי הבטיחות בקבוצה 2 נועדו למקם נכון את הילד ביחס לחגורת הבטיחות הרלוונטית, כדי שרצועת הכתף תעבור על חזה הילד ולא על צווארו, וכדי שרצועות החיק תעבור על האגן ולא על הבטן.

קבוצה 3

22-36 kg



85

55203690

מושב בטיחות לילדים הפונה לאחור המרוסן באמצעות חגורת הבטיחות כמוצג באיור 82 ואת התינוק יש לחגור בחגורות הבטיחות של מושב הבטיחות עצמו.

⚠️ (175) (176)

קבוצה 1

9-18 kg



83

55203670

ילדים במשקל 9 עד 18 ק"ג יכולים להשתייך לקבוצה 1, ויכולים לשבת במושב בטיחות המופנה קדימה. סוג זהה של מושבי בטיחות מיועד לילדים מבוגרים יותר שגדולים מכדי לשבת במושבי בטיחות מקבוצות 0 או 0+.

התקנה מושבי בטיחות לילדים עם חגורת בטיחות

☐ האיורים הבאים מציגים דוגמאות של סוגים שונים של מושבי בטיחות לילדים. מוצגים גם מצבי התקנה הטיפוסיים. התקן תמיד את מושב הבטיחות לפי ההוראות המצורפות אליו, החייבות לציין את סוג מערכת הריסון.

☐ מושבי בטיחות עם נקודות עיגון ISOFIX זמינים להתקנה בטוחה במושב ללא שימוש בחגורות הבטיחות של הרכב.

קבוצה 0 - 0+

0-13 kg



82

55203660

מומחי בטיחות ממליצים על הסעת ילדים כאשר פניהם מופנים לאחור כל זמן שהדבר אפשרי. ילדים עד 13 ק"ג חייבים לשבת במושב בטיחות המופנה לאחור כמו שמוצג באיור 82. מושב זה תומך בראשו של הילד ואינו מפעיל לחץ על צווארו במקרים של האטה חדה או התנגשות.

ילדים במשקל 22 עד 36 ק"ג אשר גדולים מספיק כדי להשתמש בחגורת הכתף למבוגרים, יכולים לשבת במושב הבטיחות המותרים לקבוצה 3. במושבי הבטיחות לילד המותרים לקבוצה 3, חגורת המותניים מהודקת לאגן הילד. הילד צריך להיות מספיק גבוה כדי שחגורת הכתף תעבור על החזה ולא על הצוואר, באיור 85 מוצגת דוגמה למושב בטיחות לילד מקבוצה 3 אשר נמצא במיקום הנכון במושב האחורי.

 (177) (178) (179) (180) (181) (182) (183)

אזהרה



175 לעולם אין להתקין מושב בטיחות לילד הפונה לאחור מול כרית אוויר. כרית אוויר הנפתחת במושב הנסע הקדמי עלולה לגרום למוות או לפציעות חמורות לילדים עד גיל 12, כולל אלו שיושבים במושב הבטיחות הפונה לאחור.

176 עליך לנטרל תמיד את כרית האוויר של הנסע הקדמי בעת התקנת מושב בטיחות הפונה לאחור במושב הקדמי.

177 התקנה לא נכונה של מושב הבטיחות לילד עלולה לגרום לכשל בתפקודו. הוא עלול להשתחרר בעת התנגשות, והילד עלול להיפצע אנושות ואף למות. הקפד להתקין את מושב הבטיחות ברכב בהתאם להוראות ההתקנה של היצרן.

178 לאחר התקנת המושב ברכב, אל תזיז את מושב הרכב לפנים או לאחור מכיוון שחיבורי מושב הבטיחות עלולים להשתחרר כתוצאה מכך. הסר את מושב הבטיחות לפני כוונת מיקום מושב הרכב. התקן מחדש את מושב הבטיחות לילד לאחר כוונת המושב.

179 כאשר מושב הבטיחות לילד אינו בשימוש, עגן אותו ברכב באמצעות חגורת הבטיחות או באמצעות עיגוני ISOFIX, או הסר אותו מהרכב. אל תשאיר את המושב משוחרר ברכב. במקרה של עזירה פתאומית או תאונה, המושב עלול לפגוע בנוסעים או במשענות הגב, ולגרום לפציעות חמורות.

180 ודא תמיד שרצועת החזה של חגורת הבטיחות לא עוברת מתחת לזרוע הילד או מאחורי גבו. בתאונה חגורת הבטיחות לא תגן על הילד. קיימת סכנת פציעות חמורות או קטלניות. לכן ילדים חייבים לחגור תמיד כראוי את חגורות הבטיחות שלהם.

181 אם מושב בטיחות איזופיקס אוניברסלי לא מחובר לכל שלושת העיגונים, הוא לא יגן על הילד כהלכה. בהתנגשות הילד עלול להיפצע באופן חמור או קטלני.

182 אל תשתמש באותו עיגון תחתון, כדי להתקין מספר מושבי בטיחות.

183 התקן את מושב הבטיחות ברכב רק כאשר הרכב ניח. המושב מותקן נכון בתושבת שלו כאשר אתה שומע נקישת נעילה. הקפד לפעול לפי הוראות ההתקנה, הפירוק והמיקום של יצרן מושב הבטיחות.

כרית אוויר של הנוסע הקדמי ומושב בטיחות לילדים: אזהרה

עלולה להיגרם פציעה קשה או קטלנית.

לעולם אל תתקין מערכת ריסון לילד הפונה לאחור על מושב שמוגן בכרית אוויר פעילה לפניו. אחרת קיימת סכנת מוות או פגיעות חמורות לילד.

I	RISCHIO DI FERITE GRAVI O MORTALI. I seggiolini bambino che si montano nel verso opposto a quello di marcia non vanno installati sui sedili anteriori in presenza di air bag passeggero attivo.
GB	DEATH OR SERIOUS INJURY CAN OCCUR. NEVER use a rearward facing child restraint on a seat protected by an ACTIVE AIRBAG in front of it. DEATH or SERIOUS INJURY to the CHILD can occur
F	RISQUE DE MORT OU DE BLESSURES GRAVES. NE PAS positionner le siège pour enfant tourné vers l'arrière, en cas d'air bag passager actif.
D	Nichtbesetzung kann TOD oder SCHWERE VERLETZUNGEN zur Folge haben. Rückwärts gerichtete Kinderrückhaltesysteme (Babyschale) dürfen nicht in Verbindung mit aktiviertem Beifahrerairbag auf dem Beifahrersitz verwendet werden
NL	DIT KAN DODELIJK ZIJN OF ERNSTIGE ONGELUKKEN VEROORZAKEN. Plaats het kinderstoeleje niet ruggelings op de voorstoel wanneer er een airbag aanwezig is.
E	PUEDE OCACIONAR MUERTE O HERIDAS GRAVES. NO ubicar el asiento para niños en sentido inverso al de marcha en el asiento delantero si hubiese airbag activo lado pasajero.
PL	MOŻE GROZIĆ ŚMIERĆ LUB CIEŻKIMI OBRAŻENIAMI. NIE WOLNO umieszczać fotelika dziecięcego tyłem do kierunku jazdy na przednim siedzeniu w przypadku zainstalowanej aktywnej poduszki powietrznej pasażera.
TR	ÖLÜM VEYA AĞIR ŞEKİLDE YARALANMAYA SEBEP OLABİLİR. Youcu airbag'i aktif halde iken çocuk koltuğunu araç gidis yönüne ters biçimde yerleştirmeyin.
DK	FARE FOR DØDELIGE KVÆSTELSER OG LIVSTRUENDE SKADER. Placer aldrig en bagudvendt barnestol på passagerersædet, hvis passager-airbagen er indstillet til at være aktiv (on).
EST	TAGAJÄRJELKS YÕIVAD OLLA TÕSISED KEHAVIGASTUSED VÕI SURM. Turvapadjja olemasolu korral ärge asetage lapse turvalistet sõidusuunaga vastasuunas.
FIN	KUOLEMANVAARA TAI VAKAVIEN VAMMOJEN UHKA. Älä aseta lasteri turvaistuinta niin, että lapsi on selkää menosuuntaan, kun matkustajan airbag on käytössä.
P	RISCO DE MORTE OU FERIMENTOS GRAVES. Não posicionar o banco para crianças numa posição contrária ao sentido de marcha quando o airbag de passageiro estiver activo.
LT	GALI ĮŠTIKTI MIRTIS ARBA GALITE RIMTAI SUSIŽEISTI. Nedėkite vaiko sėdynės atgręžtos nugarą į priekinį automobilio stiklą ten, kur yra veikiant keleivio oro pagalvė.
S	KAN VARA LIVSHOTANDE ELLER LEDA TILL ALLVARLIGA SKADOR. Placera aldrig en bakåtvänd barnstol i framsätet då passagerarsidans krockkudde är aktiv.
H	HALÁSOS VAGY SÜLYOS BALESET KÖVETKEZHET BE. Ne helyezzük a gyermekülést a menetirányral szembe, ha az utas oldalán légszék működik.
LV	VAR IZRAISĪT NĀVI VAI NĀPIETNĀS TRAUMAS. Nenovietoj mazulja sēdekli pretējā braukšanas virzienam, ja pasažiera pusē ir uzstādīts gaisa spilvens.
CZ	HROZÍ NEBEZPEČÍ VÁŽNĚHO UBLIŽENÍ NA ZDRAVÍ NEBO DOKONCE SMRTI. Neumísťujte detskou sedačku do opačnej polohy vóči smeru jazdy v prípade aktívneho airbagu spolujazdca.
SLO	LAHKO PRIDE DO SMRTI ALI HUĐIH POŠKODB. Otroškega avtomobilskega sedela ne nameščajte v obratni smeri vožnje, če ima vozilo vgrajene zračne blazine za potnike.
RO	SE POATE PRODUCÉ DECESUL SAU LEZIUNI GRAVE. Nu aşezaţi scaunul de masină pentru bebeluşi în poziţie contrară direcţiei de mers atunci când airbag-ul pasagerului este activat.
GR	ΜΠΟΡΕΙ ΝΑ ΠΡΟΚΛΗΘΟΥΝ ΘΑΝΑΤΟΣ Ή ΣΟΒΑΡΑ ΤΡΑΥΜΑΤΑ. Μην τοποθετείτε το καρεκλάκι αυτοκινήτου για παιδιά σε αντίθετη προς την φορά πορείας θέση σε περίπτωση που υπάρχει αερόσακος εν ενεργεία στη θέση συνεπιβάτη.
BG	ИМА ОПАСНОСТ ОТ СМЪРТ И СЕРИОЗНИ НАРАНЯВАНИЯ. Не поставяйте столчето за пренасяне на бебета в положение обратно на посоката на движение, при положение активно на въздушната възглавница за пътуване.
SK	MÔŽE NASTÄT SMŤ ALEBO VÄŽNE ZRANENIA. Nedávajte autosedačku pre deti do polohy proti chodu vozidla, keď je aktívny airbag spolujazdca.
RUS	ТРАВМЫ И ЛЕТАЛЬНЫЙ ИСХОД. Детское кресло, устанавливающееся против направления движения, нельзя монтировать на месте переднего пассажира, если последнее оборудовано активной подушкой безопасности.
HR	OPASNOST OD TEŠKIJI ILI SMRTNOSNIH OZLEDJA. Sjedala za djecu koja se montiraju u smjeru suprotnom od vožnje ne smiju se instalirati na prednja sjedala ako postoji aktivni zračni jastuk suvozača.
AS	قد تحدث حالات وفاة أو إصابات بالغة. لا تستخدم مقاعد الأمان الخاصة بالأطفال على مقعد مزود "بوسادة هوائية"، حيث إن الطفل قد يتعرض للوفاة أو لإصابات بالغة.

חגורות בטיחות לילדים מעל גיל 12

ילדים שגובהם עולה על 1.50 מ' יכולים לחגור חגורת בטיחות רגילות במקום לשבת במושב הבטיחות.

בצע את בדיקת חמשת השלבים הבאה כדי להחליט אם הילד יכול להשתמש בחגורות הבטיחות של הרכב, או אם עליו להמשיך להשתמש במושב הבטיחות המיועד לקבוצות 2 ו-3:

1. האם הילד יכול לשבת זקוף כאשר גבו נשען במלואו על משענת הגב?
2. האם הילד יכול לקפל את רגליו בקצה המושב בנוחות, כאשר הוא עדיין נשען על המשענת?
3. האם רצועת הכתף של חגורת הבטיחות נמצאת בין הצוואר לבין זרועו של הילד?
4. האם רצועת המותניים ממוקמת נמוך ככל האפשר, ונוגעת בירכיו של הילד ולא בבטנו?
5. האם הילד יכול לשבת בצורה זו כל הנסיעה?

אם התשובה לאחת השאלות האלו היא "לא", על הילד להיעזר במושב בטיחות המתאים לקבוצה 2 או 3. אם הילד משתמש בחגורת המותניים/כתף, דאג לבדוק אותה תקופתית וודא שאבזם החגורה מחובר היטב. אם הילד זז במושב או יושב כפוף החגורה עלולה לזוז ממקומה. אם רצועת הכתף נוגעת בפנים או בצוואר, הזז את הילד קרוב יותר למרכז הרכב, או השתמש במושב הגבהה על מנת למקם נכון את חגורת הבטיחות על הילד.

מערכת ריסון לילד מסוג ISOFIX

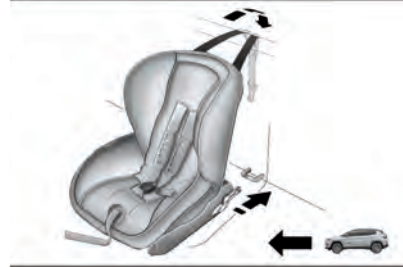

87

5520380D

רכבך מצויד במערכת ריסון הנקראת ISOFIX. מערכת זו מאפשרת התקנה של מושבי בטיחות עם עיגוני ISOFIX ללא שימוש בחגורות הבטיחות של הרכב. ישנם שני עיגונים תחתונים הממוקמים מאחורי כריות המושבים באזור חיבורן עם משענות הגב, ורצועת קשירה עילית הממוקמת בגב המושב.

דוגמה למושב בטיחות אוניברסלי מסוג איזופיקס לקבוצת משקל 1 מוצג באיור 87. מושבי בטיחות לילדים עם עיגוני ISOFIX זמינים גם עבור קבוצות משקל אחרות.

זיהוי מיקום העיגונים של ISOFIX

נקודות העיגון התחתונות הן מוטות עגולים הממוקמים מאחורי כרית המושב במקום המפגש עם המשענת (איור 88). מתחת לסמלי העיגון שמופיעים על המשענת  ניתן לראות אותם כאשר אתה מתכופף במושב האחורי כדי להותקין את המושב.

ניתן לחוש בהם בקלות אם מעבירים את האצבעות במקום החיבור של המושב עם המשענת.



88

5520381D

זיהוי המיקום של עיגוני הקשירה העליונה

 ישנן נקודות עיגון של רצועת הקשירה העליונה מאחורי כל אחד ממשענות הגב של המושב האחורי (איור 89). מושבי בטיחות לילדים מסוג ISOFIX יהיו מצוידים במוט קשיח מכל צד. לכל מוט יהיה מחבר לצורך חיבור לעיגונים ואמצעי להידוק החיבור אל העיגון. ייתכן שגם מושבי בטיחות הפונים לפנים ומספר מושבי בטיחות הפונים לאחור יהיו מצוידים ברצועת קשירה עליונה. בקצה הרצועה ישנו וו המתחבר לנקודת העיגון של הרצועה, ומשמש כאמצעי להידוק הרצועה לאחור חיבורה לנקודת העיגון.



89

5520382D

ISOFIX במושב האמצעי

(187 (186 (185 

אזהרה



184 לעולם אל תרשה לילד להניח את רצועת הכתף מתחת לזרוע או מאחורי גבו. בעת התנגשות, רצועת הכתף לא תגן על הילד כראוי והוא עלול להיפגע קשות ואף למוות. ילד חייב לחגור נכון את חגורת הבטיחות, גם את רצועת הכתף וגם את רצועת המותניים.

185 המושב האמצעי ברכב זה אינו מצויד ב-ISOFIX או בעיגוני רצועת קשירה עליונה. מיקום זה אינו מאושר להתקנת מושב בטיחות ISOFIX מכל סוג. אל תתקין מושב בטיחות לילדים הפונה קדימה בעל רצועת קשירה במושב המרכזי.

186 השתמש בחגורת הבטיחות כדי להתקין את מושב הבטיחות במושב האמצעי.

187 אל תשתמש באותו עיגון תחתון, כדי להתקין מספר מושבי בטיחות. לקבלת הוראות התקנה, עיין בנושא "התקנת מושב בטיחות לילד מסוג ISOFIX".

התקנה של מושב בטיחות

הטבלה שלהלן מציגה את אפשרויות ההתקנה השונות עבור מושב בטיחות לילדים עם בסיס ISOFIX, במושבים המצוידים בעיגוני ISOFIX מהתאם לתקן אירופי ECE 16.

הטבלה הבאה מספקת הנחיות על המיקום של מושבי הבטיחות לילדים במושבי הרכב. כל מיקום של מושב בטיחות לילד תואם לתקני UNECE.



מספרי מושבים								מספר מושב
6	5	4	3		2	1		
			כרית אוויר מנוטרלת	כרית אוויר פעילה				
כן	כן	כן	כן	לא	X	X	מושב מתאים להתקנה של מושב בטיחות לילד הפונה לאחור(U)	
כן	כן	כן	לא	כן ^(*)	X	X	מושב מתאים להתקנה של מושב בטיחות לילד הפונה לפנים(UF)	
כן	לא	כן	לא	לא	X	X	מושב i-Size (i-U)	
לא	לא	לא	לא	לא	X	X	מושב מתאים להתקנה של מושב בטיחות לילד הפונה לצד עם עיגוני ISOFIX (L1 / L2)	
כן	לא	כן	לא	לא	X	X	מושב מתאים להתקנה של מושב בטיחות לילד הפונה לאחור עם עיגוני ISOFIX (R1/ R2 / R3) (IL)	



מספרי מושבים								מספר מושב
6	5	4	3		2	1		
			כרית אוויר מנוטרלת	כרית אוויר פעילה				
כן	לא	כן	לא	לא	X	X	מושב מתאים להתקנה של מושב בטיחות לילד הפונה לפנים עם עיגוני ISOFIX (F2/ F2X / F3) (IUF)	
כן (רק B2)	לא	כן (רק B2)	לא	לא	X	X	מושב מתאים להתקנה של מושב בטיחות לילד הפונה לפנים עם עיגוני ISOFIX (B2/B3) (IUF)	

U = מתאים למושב בטיחות לילד מסוג אוניברסלי עבור קבוצת המשקל המפורטת.

UF = מתאים למושב בטיחות לילד הפונה לפנים מסוג אוניברסלי עבור קבוצת המשקל המפורטת.

(א) = עם מושב בטיחות לילדים הפונה לפנים, המושב חייב להיות ממוקם לא קדימה יותר ממחצית המרחק האורכי.

IUF = מתאים למושבי בטיחות ISOFIX הפונים לפנים מסוג "אוניברסלי" שאושרו לשימוש בקבוצת משקל זו.

i-U = מתאים למושב בטיחות i-Size "אוניברסלי", הפונה גם לפנים וגם לאחור.

i-UF = מתאים למושבי בטיחות i-Size הפונים לפנים מסוג "אוניברסלי".

IL = מתאים למושב בטיחות לילדים מסוג ISOFIX מסוג מסוים המוגדר "מותאם לרכב", "מוגבל" או "חצי אוניברסלי".

X = לא תקף. מיקום זה אינו מאושר להתקנת מושב בטיחות ISOFIX מכל סוג.

אם משענת הראש מפריעה להתקנה של מושב הבטיחות לילדים כוון את משענת הראש (אם ניתן).

התקנת מושב בטיחות מסוג איזופיקס

1. שחרר את אמצעי הכיוון במחברים התחתונים ועל גבי רצועת הקשירה העליונה של מושב הבטיחות, כך שתוכל לחבר אותם ביתר קלות לנקודות העיגון ברכב.
2. מקם את מושב הבטיחות בין נקודות העיגון התחתונות לאותו מושב ברכב. בדגמי מושבי שורה שנייה מסוימים, ייתכן שתידרש להסיט מעט את גב המושב או להרים את משענת הראש כדי להציב את מושב הבטיחות כראוי. אם ניתן להזיז את המושב האחורי קדימה ואחורה, הזז אותו אחורה ככל האפשר כדי לאפשר מרווח תקין למושב הבטיחות. ניתן גם להזיז את המושב קדימה לשם כך.
3. חבר את המחברים של מושב הבטיחות לנקודות העיגון התחתונות במושב הנבחר ברכב.
4. אם למושב הבטיחות יש רצועת קשירה, חבר אותה לנקודת העיגון של רצועת הקשירה העליונה. להוראות על אופן החיבור, עיין בנושא "התקנת מושבי בטיחות לילד באמצעות נקודות עיגון של רצועת קשירה עליונה".
5. הדק את כל הרצועות תוך כדי דחיפת מושב הבטיחות לאחור ולמטה לכיוון המושב. הסר את העודפים ברצועות בהתאם להוראות היצרן של מושב הבטיחות לילד.
6. בדוק שמושב הבטיחות מותקן כראוי ומהודק היטב על ידי משיכת ההתקן לפנים

ולאחור במושב, בכיוון נתיב החגורה. הוא לא אמור לזוז ביותר מ- 25 מ"מ לכל כיוון.

! (189) (188) (190)

התקנת מושבי בטיחות לילד באמצעות נקודות עיגון של רצועת קשירה עליונה

1. הבט מאחורי גב המושב בו אתה מתכנן להרכיב את מושב הבטיחות כדי למצוא את נקודת העיגון.
- ייתכן ותיאלץ להזיז את המושב קדימה כדי לאפשר גישה טובה יותר אל נקודת העיגון. אם אין נקודת עיגון במושב זה, מקם את מושב הבטיחות במושב אחר שבו קיימת נקודת עיגון לרצועה בגב המושב.
2. העבר את רצועת הקשירה בצורה ישירה וקצרה ככל האפשר ממושב הבטיחות אל נקודת העיגון. אם רכבך מצויד במשענת ראש אחורית מתכווננת, הרם את משענת הראש, ואם אפשר, העבר את רצועת הקשירה מתחת למשענת הראש ובין שני המוטות המחברים אותה לגב המושב. אם הדבר אינו אפשרי, הנמך את משענת הראש והעבר את רצועת הקשירה מסביב לצד החיצוני של משענת הראש.
3. חבר את זו רצועת הקשירה של מושב הבטיחות אל נקודת העיגון של הרצועה כפי שמופיע באיור 90.
4. הסר את הרפיון ברצועות בהתאם להוראות היצרן של מושב הבטיחות לילד.



90

55203830

! (191) (192) (193)

מושבי בטיחות מסוג i-Size

המושבים הצדדיים האחוריים של הרכב מאושרים לשימוש במושבי הבטיחות המתקדמים מסוג i-Size.

מושבי בטיחות אלה, שנבנו ואושרו בהתאם לתקן i-Size (ECE R129), מבטיחים תנאי בטיחות טובים יותר להסעת ילדים ברכב:

- עד לגיל 15 חודשים, יש להסיע את הילד במושב בטיחות הפונה לאחור.
- ההגנה של מושב הבטיחות מוגברת במקרה של התנגשות צדית.
- מומלץ להשתמש במערכת ISOFIX כדי למנוע התקנה לא נכונה של מושב הבטיחות.
- יעילות הבחירה במושב הבטיחות, שאינו מותאם יותר למשקל אלא לגובה הילד, גוברת.



190 התקן את מושב הבטיחות ברכב רק כאשר הרכב נייח. המושב מותקן נכון בתושבת שלו כאשר אתה שומע נקישת נעילה.

191 חיבור לא נכון של הרצועה עלול לגרום לתזוזה מרובה של ראש הילד ולפגיעה בו. השתמש רק בנקודות העיגון הממוקמות מאחורי מושב הילד כדי לאבטח רצועת קשירה עליונה של מושב בטיחות לילד.

192 אם רכבך מצויד במושב אחורי מפוצל, שים לב שרצועת הקשירה לא נכנסת במרווח בין המושבים כאשר אתה מהדק את הרצועה.

193 חוברת ההדרכה של מושב הבטיחות מכילה הוראות כיצד להתקין מושבי בטיחות לילדים באמצעות חגורת הבטיחות. קרא ומלא אחר ההוראות להתקנה נכונה של מושב הבטיחות.

☐ התאימות בין מושבי הבטיחות למושבי הרכב היא טובה יותר: מושב הבטיחות i-Size הוא סוג של "איזופיקס-על", כלומר ניתן להתאימם גם בסוגים מאושרים של מושבי i-Size, וגם בסוגים מאושרים של מושבי ISOFIX (תקן ECE R44).

הערה מושבי הרכב המאושרים לסוג i-Size מסומנים בסמל שמוצג באיור 91.



91

0502120890us

אזהרה



188 התקנה לא נכונה של מושב בטיחות לילד ISOFIX באמצעות חיבור לנקודות העיגון עלולה להוביל לכשל בתפקודו, והילד עלול להיפצע אנושות ואף למות. הקפד להתקין את מושב הבטיחות ברכב בהתאם להוראות ההתקנה של היצרן.

189 עיגוני מושב הבטיחות נועדו לעמוד רק בעומסים של מושבי בטיחות לילדים שהותקנו נכון. בשום אופן הן לא נועדו לשימוש בתור חגורות בטיחות רגילות, רתמות, או כדי לחבר חפצים או ציוד אחרים לרכב.

מושבי בטיחות מומלצים על ידי היצרן לשימוש ברכבך

בשווקים שבהם הוא זמין, קטלוג האביזרים של MOPAR מכיל מגוון שלם של מושבי בטיחות לילדים שאפשר להתקין ברכבך באמצעות חגורת בטיחות בעלת שלוש נקודות עיגון או באמצעות עיגוני איזופיקס.

חשוב מומלץ להתקין את מושב הבטיחות בהתאם להוראות היצרן שחייבות להיות מסופקות עם המושב.

התקנה של מושב בטיחות	סוג של מושב בטיחות	מושב בטיחות לילדים	קבוצת משקל
<p>מושב בטיחות מסוג איזופיקס/אוניברסלי יש להתקין אותו נגד כיוון הנסיעה באמצעות חגורות הבטיחות של הרכב בלבד או באמצעות בסיס איזופיקס ייעודי (שנרכש בנפרד) ובאמצעות עיגוני איזופיקס של הרכב. יש להתקין אותו במושבים האחוריים הצדדיים.</p>	<p>Britax Baby Safe plus מספר אישור: E1 04301146 קוד הזמנה של ג'יפ: 71806415</p> <hr/> <p>בסיס איזופיקס Britax Baby Safe קוד הזמנה של ג'יפ: 71806416</p>	 	<p>קבוצה +0: מלידה עד 13 ק"ג גובה 40 ס"מ עד 80 ס"מ</p>
<p>יש להתקין אותו בכיוון הנסיעה בלבד באמצעות חיבורי איזופיקס והרצועה העליונה שסופקה עם מושב הבטיחות. יש להתקין אותו במושבים האחוריים הצדדיים.</p>	<p>Britax Roemer Duo Plus מספר אישור: E1 04301133 קוד הזמנה של ג'יפ: 71803161</p>		<p>קבוצה 1: משקל 9 עד 18 ק"ג גובה 67 ס"מ עד 105 ס"מ</p>



התקנה של מושב בטיחות

סוג של מושב בטיחות

מושב בטיחות לילדים

קבוצת משקל

ניתן להתקין אותו בכיוון הנסיעה בלבד באמצעות חגורת הבטיחות בעלת שלוש נקודות עיגון בלבד ועיגוני האיזופיקס של הרכב, אם קיימים. ג'יפ ממליצה להתקין אותו באמצעות עיגוני האיזופיקס של הרכב יש להתקין אותו במושבים האחוריים הצדדיים.

Britax Roemer Kidfix XP Type
E1 04301304
מספר אישור: קוד הזמנה של ג'יפ:
71807984



קבוצה 2: משקל 15 עד 25 ק"ג
גובה 95 ס"מ עד 135 ס"מ

ניתן להתקין אותו בכיוון הנסיעה בלבד באמצעות חגורת הבטיחות בעלת שלוש נקודות עיגון בלבד ועיגוני האיזופיקס של הרכב, אם קיימים. ג'יפ ממליצה להתקין אותו באמצעות עיגוני האיזופיקס של הרכב יש להתקין אותו במושבים האחוריים הצדדיים.

Britax Roemer Kidfix XP Type
E1 04301304
מספר אישור: קוד הזמנה של ג'יפ:
71807984



קבוצה 3: משקל 22 עד 36 ק"ג
גובה 136 ס"מ עד 150 ס"מ

הסעת חיות מחמד

כריות אוויר הנפתחות במושב הקדמי עלולות לפגוע בחיית המחמד שלך. בעל חיים ללא ריסון יושלך ממקומו והוא עלול להיפגע, או לפגוע בנוסעים בעת בלימת פתע או התנגשות.

יש לרסן חיות מחמד במושב האחורי, ברתמה או במנשא מתאימים, המהודקים באמצעות חגורות הבטיחות.

עצות בטיחות**הסעת נוסעים**

לעולם אין להסיע נוסעים בתא המטען.

⚠️ (194) (195) (196) (197)

גזי פליטה

⚠️ (198)

ההגנה הטובה ביותר מפני חדירת פחמן חד חמצני לתא הנוסעים היא מערכת פליטה המתוחזקת כראוי.

בכל פעם שתשים לב לרעש חריג ממערכת הפליטה, אם נכנסו גזים רעילים לרכב או אם תחתית או חזית הרכב נפגעה, גש מיד למרכז השירות על מנת לבדוק את מערכת הפליטה ואת חלקיה. ודא שאין חלקים שבורים או פגועים, ושחלקים לא התבלו או ניתקו ממקומם. תפריים פרוצים או חיבורים רופפים עלולים לאפשר כניסה של גזים רעילים לתוך תא הנוסע. בנוסף, דאג

לבדיקת מערכת הפליטה כל פעם שהרכב מורם לצורך סיכור והחלפת שמן. החלף במידת הצורך.

בדיקות בטיחותיות בתוך הרכב**חגורות בטיחות**

בדוק את המערכת באופן שוטף, חפש אחר חתכים, פרימה, או חלקים רופפים. יש להחליף מיד חלקים פגומים. אל תפרק ואל תבצע שינויים במערכת.

יש להחליף את מערכות חגורות הבטיחות הקדמיות לאחר התנגשות. יש להחליף את חגורות הבטיחות לאחר התנגשות, באם ניזוקו בתאונה (מנגנון הנעילה נפגע, החגורות נקרעו וכד'). החלף את חגורת הבטיחות אם יש ספק לגבי תקינותה.

נורית אזהרת כרית אוויר

עם העברת מתג ההתנעה למצב RUN, הנורית 🚗 נדלקת למשך 4-8 שניות לצורך בדיקת תקינותה. אם הנורית לא נדלקה, נשארת דולקת או נדלקת במהלך הנסיעה, יש לדאוג לבדיקה של מערכת כריות האוויר בהקדם האפשרי. לאחר בדיקת הנורית, הנורית תידלק בשילוב צליל התרעה בודד כאשר התגלתה תקלה במערכת כרית האוויר. היא תמשיך לדלוך עד שהתקלה תתוקן, אם נורית האזהרה מהבהבת או נשארת דולקת בעת נהיגה, הבא את הרכב מיד למרכז שירות מורשה מטעם חברת סמלת בע"מ לתיקון התקלה. למידע נוסף, עיין בנושא "מערכות ריסון לנוסעים" בפרק זה.

מפשיר אדים

בדוק את פעולת מפשיר האדים על ידי בחירת מצב הפשרה וקבע את פעולת המניפה על מהירות גבוהה. במצב זה תחוש שזרם האוויר מופנה כלפי השמשה הקדמית. אם מפשיר האדים אינו פועל, פנה למרכז שירות מורשה מטעם חברת סמלת בע"מ לתיקון התקלה.

מידע בטיחותי בנוגע לשיטיונים

השתמש תמיד בשיטיונים שמתאימים לגודל רצפת הרכב. השתמש רק בשיטיונים שלא מפריעים לתנועת הדושות, השתמש אך ורק בשיטיונים המקובעים היטב באמצעות מהדקים לשיטיוני רצפה כך שאינם יכולים להחליק ממקומם ולהפריע לפעולה של דושות ההאצה או הבלמים או להפריע להפעלה הבטוחה של הרכב בכל צורה שהיא.

⚠️ (199) (200) (201) (202) (203) (204) (205) (206) (207)

בדיקות בטיחותיות תקופתיות של הרכב מבחן צמיגים

בדוק סימני בלאי של סולייט הצמיג וסימני שחיקה לא אחידים. בדוק אם יש אבנים, מסמרים, שברי זכוכית או חפצים אחרים הנעוצים בסוליה או בדופן הצמיג. בדוק שאין חתכים או סדקים בסוליה בדוק שאין חתכים או סדקים ובלטות בדופן הצמיג. בדוק שאומי הגלגלים מהודקים, ואת לחץ האוויר בצמיגים (כולל בצמיג החלופי).

תאורה

היעזר באדם נוסף כדי לבדוק את תקינות התאורה החיצונית ופנסי הבלמים בזמן שאתה מטפל בבקרי האורות. בדוק את פעולת נוריות החיווי בלוח המחוונים עבור פנסי האיתות ואלומת האור הגבוה בפנסים הראשיים.

נעילת דלתות

בדוק שהדלתות נסגרות וננעלות כהלכה.

ניזילות

בדוק את השטח מתחת לרכב לאחר חניית לילה, האם קיימות דליפות של דלק, שמן, נוזל קירור המנוע או נוזלים אחרים. כמו כן אם התגלו אדי דלק או אם יש חשד לדליפות נוזלים, יש לאתר את מקורם ולדאוג לתיקון מיידי.



אזהרה

194 אל תשאיר ילדים או בעלי-חיים בתוך רכב חונה במזג אוויר חם. הצטברות חום פנימית עלולה לגרום פציעות חמורות או מוות.

195 נסיעה בתא המטען היא מסוכנת ביותר. בעת התנגשות, אנשים הנוסעים באזורים אלה הם בעלי סיכור גבוה יותר להיפצע או להיהרג.

196 אל תאפשר לאף נוסע לשבת באזור ללא מושב וחגורת בטיחות ברכב בעת הנסיעה.

197 ודא תמיד שכל הנוסעים ישובים וחגורים בחגורות הבטיחות.

198 גזי פליטה עלולים לגרום לפציעה ואף למוות. הם מכילים גז פחמן חד חמצני (CO)

שהוא חסר צבע וריח. שאיפת הגז עלולה לגרום לאיבוד הכרה ולהרעלה. כדי למנוע נשימה של פחמן חד-חמצני (CO), ציית להוראות הבטיחות: אל תפעיל את המנוע במקום סגור כמו מוסך, לפרק זמן ארוך יותר מהדרוש לכניסה או ליציאה מהאזור. אם יש צורך לנסוע עם דלת תא המטען/דלתות אחוריות פתוחות, ודא שכל החלונות סגורים ושמאורר בקרת האקלים פועלת בעוצמה גבוהה. אל תשתמש במצב מחזור אוויר. אם יש צורך להישאר ברכב חונה עם מנוע פועל, קבע את מועד האורור על מצב של הזרמת אוויר חיצוני לתוך הרכב. הגדר את האורור לעוצמה גבוהה.

199 שטיחונים פגומים, מקופלים, שחוסמים את האזור או שלא הורכבו כהלכה, או מהדקי שטיחונים פגומים, עלולים להפריע לפעולת הדוושות ושליטתך ברכב. למניעת פציעה חמורה ואף מוות:

200 שים לב תמיד שהשטיחון מחובר למדקרים ברצפה באופן מיטבי. אין להרכיב את השטיחונים הפוך או בכיוון הנגדי. יש למשוך קלות את השטיחונים באופן קבוע, על מנת לוודא שהם מחוברים היטב.

201 יש להסיר תמיד את השטיחונים הקיימים מרצפת הרכב לפני החלפתם בחדשים. לעולם אל תשתמש בשטיחונים חדשים על גבי שטיחונים שכבר קיימים ברכב.

202 השתמש תמיד בשטיחונים שמתאימים לגודל רצפת הרכב. לעולם אל תרכיב שטיחונים שאינם יכולים להיתפס היטב בחיבורים ברצפה. אם יש צורך להחליף את השטיחונים השתמש רק בשטיחונים מאושרים על ידי היצרן ומאותו סוג, דגם ושנה של הרכב שלך.

203 השטיחון בצד הנהג מיועד לאזור רגליו של הנהג בלבד. כדי לבדוק שהשטיחונים לא מפריעים, יש להחנות את הרכב, לכבות את המנוע וללחוץ על כל הדוושות עד סופן (כולל המצמד, אם קיים). אם השטיחון מפריע לפעולת אחת הדוושות, או אם אינו מחובר היטב, הסר אותו מהרצפה ואחסן אותו בתא המטען.

204 השטיחון בצד הנוסע הקדמי מיועד לאזור רגליו של הנוסע הקדמי בלבד.

205 ודא תמיד שחפצים לא יכולים ליפול לאזור רגליו של הנהג כאשר הרכב בנסיעה. חפצים אלו עלולים להילכד מתחת לדוושות ולגרום לחוסר שליטה על רכב.

206 אין להניח חפצים מתחת לשטיחון (לדוגמה, מגבות, מפתחות וכו'). חפצים אלו עלולים לשנות את מיקום השטיחון על הרצפה ולהפריע לפעולת הדוושות.

207 אם השטיחון של הרכב הוסר והותקן מחדש, ודא תמיד שהוא מחובר היטב לרצפה ובדוק שמדקרים לרצפה מקבעים את השטיחון. כדי לבדוק שאין הפרעה, לחץ על כל אחת מהדוושות עד סופן ולאחר מכן הרכב מחדש את השטיחונים.

208 מומלץ להשתמש בתמיסת סבון עדין ומים בלבד לניקוי השטיחונים. לאחר הניקוי, בדוק תמיד שהשטיחונים הורכבו כהלכה, ומשוך אותם קלות כדי לבדוק שאובטחו לרצפת הרכב באמצעות המדקרים.



- תוסף גזי פליטה במנוע דיזל
 168.....(אוריאה) AdBlue
 גרירת גרור.....
 169.....
 עצות לנהיגה.....
 174.....

התנועה ונהיגה

- 130.....התנעת המנוע
 132.....הרצת מנוע
 133.....חניה
 133.....בלם חניה חשמלי (EPB)
 136.....תיבת הילוכים ידנית
 תיבת הילוכים אוטומטית
 עם מצמד כפול.....
 137.....
 מערכת STOP&START.....
 139.....
 מגביל מהירות.....
 140.....
 בקרת שיוט אלקטרונית.....
 141.....
 בקרת שיוט אדפטיבית (ACC).....
 142.....
 מצב SPORT.....
 148.....
 גלישה בסרק.....
 149.....
 מערכת סיוע לחניה PARKSENSE -
 דגמים עם 4 חיישנים.....
 149.....
 מערכת סיוע לחניה PARKSENSE -
 דגמים עם 12 חיישנים.....
 151.....
 מערכת סיוע לחניה
 ACTIVE PARKSENSE
 (סייען חניה אוטומטי).....
 155.....
 מערכת
 LANESENSE
 (אזהרת סטייה מנתיב).....
 161.....
 מצלמה אחורית
 (מצלמת נסיעה לאחור PARKVIEW).....
 164.....
 164.....תדלוק הרכב

קעת הגענו אל לב ליבו של הרכב ונלמד כיצד
 לנצל את מלוא הפוטנציאל שלו.
 נלמד גם כיצד לנהוג בו בבטחה בכל מצב, כדי
 שיהיה לכן לוויה בטוח, נוח וחסקוני.

התנעת המנוע



לפני התנעת הרכב, כוון את המושב ואת המראה הפנימית והמראות החיצוניות, חגור את חגורת הבטיחות והורה לנוסעים אחרים גם לעשות זאת. לעולם אל תלחץ על דוושת ההאצה כדי להתניע את המנוע.

215 (214 (213 (212 (211 (210 (209 

34 

התנע את המנוע שתיבת הילוכים במצב סרק (N) או חניה (P). לחץ על דוושת הבלם לפני העברה להילוך נסיעה כלשהו.

הליך עבור מנועי בנזין

דגמים עם תיבת הילוכים ידנית

פעל באופן הבא:

- הפעל את בלם החניה החשמלי ושלב את ידית ההילוכים בהילוך סרק.
- לחץ על דוושת הבלמים במלואה, מבלי לגעת בדוושת ההאצה.

סובב את מתג ההתנעה למצב START. בגרסאות עם מפתח התנעה, שחרר את המפתח מיד כאשר המנוע הותנע.

אם המנוע לא מותנע תוך 10 שניות, החזר את מתג ההתנעה למצב OFF והמתן 10-15 שניות לפני ניסיון התנעה נוסף. אם הבעיה לא נפתרה, מומלץ לפנות למרכז שירות מורשה מטעם חברת סמלת בע"מ.

תקלה בתיבת הילוכים אוטומטית עם מצמד כפול

35 

פעל באופן הבא:

שלב את בלם החניה החשמלי והעבר את בורר הילוכים למצב חניה P או למצב סרק N.

לחץ על דוושת הבלם במלואה, מבלי לגעת בדוושת ההאצה.

העבר את מתג ההתנעה למצב START.

אם המנוע לא מותנע, החזר את מתג ההתנעה למצב OFF והמתן 10-15 שניות לפני ניסיון התנעה נוסף.

אם הבעיה לא נפתרה, מומלץ לפנות למרכז שירות מורשה מטעם חברת סמלת בע"מ.

מנועי דיזל

פעל באופן הבא:

הפעל את בלם החניה החשמלי ושלב את ידית ההילוכים בהילוך סרק.

סובב את מתג ההתנעה למצב RUN: נורית האזהרה  תידלק בלוח המחוונים.

לחץ על דוושת הבלמים במלואה, מבלי לגעת בדוושת ההאצה.

העבר את מתג ההתנעה למצב START. בגרסאות עם מפתח התנעה, המתן עד שנורית האזהרה  תיכבה ושחרר את המפתח מיד עם התנעת המנוע.

אם המנוע לא מותנע תוך 10 שניות, החזר את מתג ההתנעה למצב OFF והמתן

10-15 שניות לפני ניסיון התנעה נוסף. אם הבעיה לא נפתרה, מומלץ לפנות למרכז שירות מורשה מטעם חברת סמלת בע"מ.

הערה בעת התנעת המנוע בטמפרטורות נמוכות מאוד, עשוי להיפלט עשן לבן. מצב זה ייעלם כאשר המנוע יתחמם.

216 (217 (218 (219 (215 

36 

אם המנוע אינו מתניע

אם המנוע אינו מתניע אחרי שביצעת את הליך "התנעה רגילה" או הליך "התנעה במזג אוויר קר מאד", והרכב לא חנה במשך זמן ממושך כפי שמצב זה מוגדר בהליך "התנעה לחניה ארוכה", ייתכן שהרכב מוצף. לחץ על דוושת ההאצה עד הסוף והחזק אותה. הפעלה את ההתנעה במשך לא יותר מ-15 שניות. פעולה זו אמורה להוציא דלק עודף במקרה שהמנוע מוצף השאר את מתג ההתנעה במצב RUN, שחרר את דוושת ההאצה וחזור על הליך "התנעה רגילה".

220 (221 (222 

הפעלה בטמפרטורה נמוכה

(מתחת ל-30°C)

כדי להבטיח התנעה אמינה בטמפרטורות אלה, מומלץ להשתמש במחמם חשמלי חיצוני של בלוק המנוע (זמין לרכישה אצל מפיצים מורשים).

אזהרה



209 מסוכן להפעיל מנוע בחללים סגורים. המנוע צורך חמצן מנוע וגזי הפליטים מכילים פחמן דו-חמצני, פחמן חד-חמצני וגזים רעילים אחרים.

210 מגבר הבלם לא פעיל אם המנוע דומם, לכן יהיה עליך להפעיל כוח רב יותר מהרגיל על דוושת הבלם.

211 בצאתך מהרכב קח תמיד עמך את המפתחות ונעל את הרכב.

212 אל תשאיר ילדים ברכב ללא השגחה, או בקרבה לרכב לא נעול.

213 השארת ילדים ברכב ללא השגחה מסוכנת ומספר סיבות. הילד, או אחרים, עלול להיפצע באופן חמור או קטלני. יש להזהר ילדים מלגעת בבלם החניה, בדוושת הבלם או בבורר ההילוכים.

214 אל תשאיר את השלט הרחוק בתוך הרכב או בקרבתו, או במיקום שנגיש לילדים. אל תשאיר את ההתנעה של רכב המצויד בתפקוד כניסה ללא מפתח Enter-N-Go במצב RUN. ילד עלול להפעיל בטעות את החלונות החשמליים, בקרים אחרים, או להניע את הרכב.

215 אל תשאיר ילדים או בעלי-חיים בתוך רכב חונה במזג אוויר חם. הצטברות חום פנימית עלולה לגרום פציעות חמורות או מוות.

216 לפני יציאה מרכב, העבר תמיד את בורר ההילוכים למצב P (חניה) והפעל את בלם החניה.

כלי רכב עם מפתח אלקטרוני (כניסה והתנעה ללא מפתח)

להדממת המנוע במצב זה, החזק את מתג ההתנעה לחוץ לזמן מה או לחץ עליו 3 פעמים ברצף במשך מספר שניות. במצב זה, המנוע יודעם ומתג ההתנעה יחזור למצב RUN.

כאשר הרכב נעצר, סובב את מתג ההתנעה ממצב RUN למצב OFF, האביזרים יהיו פעילים למשך שלוש דקות.

אם דלת הנהג נפתחת כאשר מתג ההתנעה במצב RUN, יישמע צליל קצר כדי להזכיר להעביר את מתג ההתנעה למצב OFF. כשמתג ההפעלה במצב OFF, מתגי החלונות ימשיכו להיות פעילים במשך שלוש דקות. פתיחת אחת מהדלתות הקדמיות תבטל תפקוד זה.

אמצעי זהירות

לפני הדממת המנוע, הפעל את המנוע במהירות סרק במשך מספר דקות כדי להבטיח שימון הולם של מגדש הטורבו. מצב זה מומלץ במיוחד לאחר נהיגה מאומצת. לאחר הפעלה בעומס מלא או לאחר נהיגה מאומצת, השאר את המנוע פועל במהירות סרק במשך 3 עד 5 דקות לפני הדממתו. הפעלה במצב סרק תאפשר לשמן לנוזל הקיורור לפזר את החום העודף מתא הבעירה, המסבים, הרכיבים הפנימיים ומגדש הטורבו.

התנעה לאחר חניה ממושכת

הערה מצב חניה ממושכת מתרחש כאשר הרכב לא הותנע או נסע במשך 30 יום לפחות.

1. כאשר הרכב מותנע, חבר מטען או באמצעות כבלים תואמים, מצבר חיכוני כדי להטעין את מצבר במהלך הליך ההתנעה.
2. העבר את מתג ההתנעה למצב START, ושחרר כשהמנוע יניע.
3. אם המנוע לא מתניע תוך 10 שניות, העבר את מתג ההתנעה למצב OFF, המתן 5 שניות כדי לאפשר למתנע להתקרר, ולאחר מכן חזור על הליך "התנעה לאחר חניה ממושכת".
4. אם המנוע אינו מתניע אחרי שמונה ניסיונות, אפשר למתנע להתקרר וחזור על ההליך לאחר מכן.

הדממת המנוע

רכבים המצוידים במפתח שלט רחוק מכני:

- בצע את הפעולות הבאות להדממת המנוע:
- החנה את הרכב כך שהוא לא יגרום לסכנה לתנועה.
 - העבר את ידית ההילוכים להילוך (דגמים עם תיבת הילוכים ידנית) או העבר את בורר ההילוכים למצב P (חניה) (דגמים עם תיבת הילוכים אוטומטית ומצמד כפול).
 - סובב את מתג ההתנעה למצב OFF כשהמנוע פועל במהירות סרק.

121 אם הרכב מצויד בתפקוד הכניסה ללא מפתח, ודא תמיד שמתג ההתנעה במצב OFF, הסר את מפתח השלט הרחוק ונעל את הרכב. **1218** אל תשאיר ילדים ברכב ללא השגחה, או בקרבה לרכב לא נעול. השארת ילדים ברכב ללא השגחה מסוכנת ממספר סיבות. הילד, או אחרים, עלול להיפצע באופן חמור או קטלני. יש להזהיר ילדים מלגעת בבלם החניה, בדוושית הבלם או בבורר ההילוכים.

1219 אל תשאיר את השלט הרחוק בתוך הרכב או בקרבתו, או במיקום שנגיש לילדים. אל תשאיר את ההתנעה של רכב המצויד בתפקוד כניסה ללא מפתח Enter-N-Go במצב RUN. ילד עלול להפעיל בטעות את החלונות החשמליים, בקרים אחרים, או להניע את הרכב.

1220 לעולם אל תשפוך דלק או נוזלים דליקים ישירות לתוך פתח כניסת האוויר של בית המצערת, בניסיון להתניע את הרכב. הדבר עלול לגרום להתלקחות ולגרום לפציעה חמורה.

1221 לעולם אל תתניע את המנוע בדחיפה, בגרירה או בנהיגה בירידה. פעולות אלה עלולות לגרום נזק לממיר הקטליטי.

1222 אם המצבר מרוקן, באפשרותך להתניע את הרכב באמצעות חיבור המצבר למצב עזר או למצבר ברכב אחר באמצעות כבלים מתאימים. סוג זה של התנעה עלולה להיות מסוכנת אם לא תבוצע כראוי. למידע נוסף, עיין "הליך התנעה בכבלי עזר" בפרק "במקרה חירום".



חשוב

34 אין שום סיבה מעשית ללחוץ בחוזקה על דוושית האצה לפני הדממת המנוע. פעולה זו מבוזבת דלק ומזיקה למנוע.

35 עלול להיגרם נזק לתיבת ההילוכים אם לא תקפיד על אמצעי זהירות אלה: אל תעביר בין מצב P (חניה), R (הילוך אחורי), N (הילוך סרק) ו-D (נהיגה) כאשר מהירות המנוע מעל מהירות הסרק. העבר למצב P (חניה) או R (הילוך אחורי) רק לאחר שהרכב הגיע לעצירה מלאה. לפני העברה להילוך כלשהו, ודא שאתה לוחץ בחוזקה על דוושית הבלם.

36 אם סמל  נשאר דולק, אל תתניע את המנוע לפני שאתה מנקז את המים ממסנני הדלק כדי למנוע נזק למנוע.

הרצת מנוע

המלצות להרצת המנוע

לא נדרשת תקופת הרצה ארוכה למנוע ולמערכת ההינע (תיבת ההילוכים והסרן) ברכב.

סע במתינות במהלך 500 הקילומטרים הראשונים. לאחר 100 ק"מ ניתן להעלות את המהירות עד למהירות של 80 או 90 קמ"ש.

בעת נסיעה האצה רגעית במהירות מלאה במגבלות החוק תתרום להרצה טובה. אך האצה חזקה בהילוך נמוך מזיקה, ויש להימנע ממנה.

שמן המנוע שמולא במפעל הוא חומר סיכה באיכות גבוהה לשימור אנרגיה. למידע על הצמיגות ודירוג האיכות המומלצים עיין בנושא "תא המנוע" בפרק "שירות ותחזוקה".

37 

הערה מנוע חדש עשוי לצרוך קצת שמן במהלך אלפי הקילומטרים הראשונים של פעולתו. זוהי תופעה רגילה של ההרצה ואינה סימן לתקלה.



אזהרה אם יש תקלה במצבר, יש להחליף אותו על מנת שיהיה ניתן לשחרר את נעילת בלם החניה.

אם ברצונך לנעול ידנית את גלגל ההגה:

ניתן להפעיל את בלם החניה בשתי דרכים:

ידנית, באמצעות משיכת המתג (איור 92) שבקונסולה המרכזית.

אוטומטית באמצעות הפעלת תפקוד Auto Park Brake באמצעות מאפיינים Uconnect™. להתאמת הלקוח של הגדרות Uconnect™.



92

55203100

הערה בעת חניה במדרון, חשוב לסובב את הגלגלים הקדמיים לעבר אגן השפה בחניה במורד ולעבר הכביש בעת חניה בעלייה. הפעל את בלם החניה בהזזת בורר ההילוכים של תיבת הילוכים אוטומטית כפולת מצמדים למצב P (חניה). אחרת יהיה קשה להוציא את בורר ההילוכים ממצב P (חניה) בגלל העומס המוטל על מנגנון הנעילה של תיבת ההילוכים.

אזהרה



223 לעולם אל תשאיר ילדים ללא השגחה ברכב. בעוזבך את הרכב, הוצא תמיד את המפתח ממתג ההתנעה וקח אותו עמך.

בלם חניה חשמלי (EPB)

הרכב מצויד בבלם חניה חשמלי (EPB) שמבטיח שימוש וביצועים טובים יותר מאשר בלם חניה ידני.

בלם החניה נועד בראש ובראשונה בשביל למנוע את הידרדרות הרכב במצב חנייה לפני יציאה מהרכב וודא שהדלת האחורית סגורה היטב. ודא תמיד שתיבת ההילוכים האוטומטית כפולת המצמדים משולבת במצב P (חניה)

אזהרה לפני יציאה מהרכב וודא שבלם החניה החשמלי משולב במלואו.

אזהרה בנוסף לחניה עם בלם חניה משולב, סובב את הגלגלים הקדמיים, חסום את הגלגלים בסדי עצירה או באבנים (כאשר הרכב חונה בשיפוע), שלב תמיד הילוך (ראשון) בעלייה והילוך אחורי (בירידה). בגרסאות עם תיבת הילוכים אוטומטית עם מצמד כפול, העבר את בורר ההילוכים למצב חניה P.

חשוב



37 לעולם אל תשתמש בשמן למערכת ללא מסנן או שמן מינרלי רגיל במנוע, אחרת עלול להיגרם לו נזק.

חניה

223

בעוזבך את הרכב, הוצא תמיד את המפתח ממתג ההתנעה וקח אותו עמך. בעת חניה או עזיבת הרכב, פעל באופן הבא:

שלב הילוך (במדרון) שלב הילוך 1, אם הרכב חונה בעלייה, או שלב הילוך אחורי, אם הוא חונה בירידה) וסובב את הגלגלים.

דומם מנוע ושלב את בלם החניה חשמלי.

קח תמיד את מפתח ההתנעה בצאתך מהרכב.

אם הרכב חונה במדרון תלול, מומלץ לחסום את הגלגלים בסדי עצירה או אבנים. בדגמים עם תיבת הילוכים אוטומטית עם מצמד כפול, המתן עד שהאות P מוצגת לפני לחיצה על דוושת הבלמים.

אזהרה לעולם אל תעזוב את הרכב כשתיבת ההילוכים בהילוך סרק (או לפני שאתה מעביר את תיבת ההילוכים למצב P בגרסאות עם תיבת הילוכים אוטומטית עם מצמד כפול).

יש להפעיל תמיד את בלם החניה כאשר הנהג יוצא מהרכב.

ניתן לתכנת את בלם החניה החשמלי להפעלה אוטומטית כשמחיריות הרכב היא מתחת ל-3 קמ"ש, ובורר ההילוכים של תיבת ההילוכים האוטומטית עם מצמד כפול במצב P (חניה), או שבתיבת הילוכים ידנית כל פעם שמתג ההתנעה מועבר למצב OFF. לפרטים על הפעלה ונטרול של בלם חניה אוטומטי עיין בנושא "הגדרות" בפרק "מולטימדיה". ניתן לעקוף כל אחד מיישומי תפקוד בלם חניה אוטומטי, על ידי לחיצה על מתג EPB לשחרור הבלם, כשבורר ההילוכים במצב P (חניה) (תיבת הילוכים כפולת מצמדים) ומתג ההתנעה במצב RUN.

הפעל ידנית של בלם החניה חשמלי (EPB)

משוך את המתג שבקונסולה המרכזית משיכה קצרה כדי לשלב ידנית את בלם החניה החשמלי כאשר הרכב נייח. בעת שלוב בלם החניה החשמלי ייתכן שישמע רעש מהחלק האחורי של הרכב. אם את הלוחץ על דוושת הבלם בזמן שאתה משלב את בלם החניה, ייתכן שתבחין בתנועה קלה של דוושת הבלם. לאחר שבלם החניה שולב במלואו, נורית האזהרה (ⓘ) בלוח המחוונים והנורית במתג דולקות.

ניתן לשלב את בלם החניה גם כשמתג ההתנעה במצב OFF, במקרה זה נורית האזהרה (ⓘ) לא תידלק, אך ניתן לשחרר את בלם החניה רק כשמתג ההתנעה במצב RUN.

הערה נורית אזהרה (ⓘ) תדלק אם מתג בלם החניה מוחזק יותר מ-60 שניות במצב משוחרר או משולב. נורית האזהרה (ⓘ) תכבה ברגע שהמתג ישוחרר.

שחרור ידני של בלם החניה

כדי לשחרר ידנית את בלם החניה, מתג ההתנעה צריך להיות במצב RUN. שים את הרגל שלך על דוושת הבלם, ומשוך את מתג בלם החניה כלפי מטה לחיצה קצרה. ייתכן שתשמע זמזום מהצד האחורי של הרכב כשבלם החניה משוחרר. ברגע שבלם החניה משוחרר לגמרי נורית האזהרה של הבלם (ⓘ) בלוח המחוונים והנורית במתג ייכבו.

הפעלה אוטומטית של בלם החניה החשמלי

אם תפקוד הפעלה אוטומטית של בלם החניה מופעל, בלם החניה ישולב אוטומטית כשבורר ההילוכים בתיבת הילוכים אוטומטית כפולת המצמדים במצב P (חניה) או בתיבת הילוכים הידנית כאשר מתג ההתנעה הועבר למצב OFF. אם הרגל שלך נמצאת על דוושת הבלם בזמן שאתה משלב את בלם החניה, ייתכן שתבחין בתנועה קלה של דוושת הבלם.

שחרור אוטומטי של בלם החניה החשמלי

בלם החניה ישתחרר אוטומטית כשמתג החניה במצב RUN, שבורר ההילוכים בתיבת הילוכים אוטומטית כפולת המצמדים במצב D (נהיגה או R (נסיעה לאחור), חגורת הבטיחות של הנהג חגורה ונעשה ניסיון להתחיל בנסיעה.

(224 (225 (226 (227 (228 (229 (230 (231



(38



הפעלת בלם החניה החשמלי כשהרכב בתנועה

בעת התרחשות מצב בלתי שגרתי בו אתה צריך להפעיל את בלם החניה כשהרכב נוסע, המשיך ללחוץ על מתג בלם החניה החשמלי מעלה כל עוד אתה רוצה להפעיל את הבלם. נורית האזהרה (ⓘ) תידלק, וישמע צפצוף מתמשך. פנסי הבלימה האחוריים ידלקו אוטומטית גם כן כל עוד הרכב ימשיך להיות בתנועה. על מנת לשחרר את בלם החניה בזמן שהרכב בתנועה, שחרר את המתג. אם הרכב מגיע לעצירה מוחלטת באמצעות בלם החניה כשהרכב מגיע למחיריות של כ-5 קמ"ש, בלם החניה ימשיך להיות משולב.

(232



במקרה הלא סביר שתתרחש תקלה במערכת הבלימה החשמלית, נורית תקלה צהובה של בלם החניה החשמלי (EPB) תדלק.



229 אל תשאיר את השלט הרחוק בתוך הרכב או בקרבתו, או במיקום שנגיש לילדים. אל תשאיר את ההתנעה של רכב המצויד בתפקוד כניסה ללא מפתח Enter-N-Go במצב RUN. ילד עלול להפעיל בטעות את החלונות החשמליים, בקרים אחרים, או להניע את הרכב.

230 ודא שבלם החניה משוחרר במלואו לפני שתתחיל בניסיעה. אחרת עלולה להיגרם תקלה במערכת הבלימה והתנגשות.

231 הפעל תמיד את בלם החניה במלואו בעת היציאה מהרכב, אחרת או עלול להידרדר ולגרור לנזק או לפציעה. ודא תמיד שתיבת ההילוכים האוטומטית כפולת המצמדים משולבת במצב P (חניה) אי מילוי הנחיות אלה, עלול לאפשר לרכב להידרדר ולגרור לנזק או לפציעה.

232 נסיעה ברכב עם בלם חניה משולב, או שימוש חוזר בבלם החניה במשך מספר פעמים להאטת הרכב עלולים לגרום נזק חמור למערכת הבלימה. אי ציות להנחיות עלול לגרום לתקלה במערכת הבלימים ולתאונה.

חשוב



38 אם נורית האזהרה (ⓘ) דולקת בעת שבלם החניה משוחרר, עשויה להיות תקלה במערכת הבלימה.

הבא את הרכב מיד לבדיקה של מערכת הבלימה במרכז שירות מורשה מטעם סמלת בע"מ.

לאחר שבוצעה עקיפה באופן ידני, SafeHold יפעל שוב ברגע שמהירות הרכב תגיע ל-20 קמ"ש או כשמתג ההתנעה יועבר למצב OFF ואחרי זה שוב למצב RUN.

מצב טיפול במערכת הבלימים

מומלץ שמערכת הבלימה תתוקן במרכז שירות מורשה מטעם סמלת בע"מ.

אזהרה



224 אם החנית בשיפוע, יש לסובב את הגלגלים הקדמיים כלפי המדרכה (חניה בירידה), או בכיוון הנגדי אם החנית את הרכב בעליה. חסום את הגלגלים בסד עצירה או באבן, אם הרכב עומד בשיפוע תלול.

225 אל תסמוך על הפעולה היעילה של בלם החניה אם הבלמים האחוריים היו שקועים במים או בוץ.

226 לעולם אל תשתמש במצב חניה של בורר ההילוכים כתחליף לבלם החניה. הפעל תמיד את בלם החניה במלואו בעת חניה כדי למנוע תזוזה של הרכב וסכנה של פציעה או נזק.

227 בצאתך מהרכב קח תמיד עמך את המפתח ונעל את הרכב.

228 אל תשאיר ילדים ברכב ללא השגחה, או בקרבה לרכב לא נעול. השארת ילדים ברכב ללא השגחה מסוכנת ממספר סיבות. הילד, או אחרים, עלול להיפצע באופן חמור או קטלני. יש להזהיר ילדים מלגעת בבלם החניה, בדוושת הבלם או בבורר ההילוכים.

ייתכן שגם נורית האזהרה (ⓘ) תהבהב. במקרה כזה יש לטפל מיד בבלם החניה החשמלי. אל תסמוך על כך שבלם החניה יחזיק את הרכב במצב נייח.

SafeHold

SafeHold הוא תפקוד בטיחות של מערכת EPB. המערכת מפעילה את בלם החניה אוטומטית אם הרכב אינו מאובטח כשמתג ההתנעה במצב RUN.

ברכב המצויד בידיית הילוכים אוטומטית, בלם החניה החשמלי יופעל אוטומטית אם מתקיימים כל התנאים הבאים:

- מהירות הרכב גבוהה מתחת ל-3 קמ"ש
- לא נעשה ניסיון ללחוץ על דוושת הבלם או דוושת ההאצה.
- חגורת המושב אינה חגורה.
- דלת הנהג נפתחת.
- הרכב לא במצב P (חניה).

ברכב המצויד בתיבת הילוכים ידנית, EPB יפעל אוטומטית אם מתקיימים כל התנאים הבאים:

- מהירות הרכב גבוהה מתחת ל-3 קמ"ש
- לא נעשה ניסיון ללחוץ על דוושת הבלם או דוושת ההאצה.
- דוושת המצמד אינה לחוצה
- חגורת המושב אינה חגורה.
- דלת הנהג נפתחת.

ניתן לעקוף את תפקוד SafeHold באופן זמני על ידי לחיצה על מתג EPB, כשדלת הנהג פתוחה ודוושת הבלם נלחצת.

תיבת הילוכים ידנית



(אם קיימת)

234 (233) ⚠️

40 (39) ⚠️

הערה במזג אוויר קר, ייתכן שיידרש מאמץ רב יותר להעברת הילוך עד שהנוזל בתיבת הילוכים יתחמם. זוהי תופעה רגילה.



93

55203110

על מנת להעביר הילוכים, לחץ על דוושת המצמד עד הסוף, והעבר את ידית ההילוכים למצב הרצוי (תרשים מצבי ההילוכים מופיע על ידית בורר ההילוכים, ראה איור 93 ואיור 94).

כדי לעבור למצב R (נסיעה לאחור) ממצב N (סרק) הרם את טבעת מצב R הנמצאת מתחת לבורר ההילוכים, והזז אותו שמאלה עד הסוף ולאחר מכן קדימה.

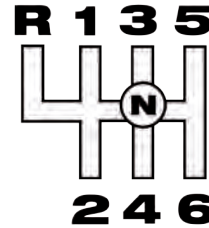

94

55203120

235 ⚠️

41 (42) (43) (44) (45) (46) ⚠️

אזהרה



233 אתה ואחרים עלולים להיפצע אם תשאיר את הרכב ללא השגחה ומבלי להפעיל את בלם החניה באופן מלא. יש להפעיל תמיד את בלם החניה כאשר הנהג יוצא מרכב, ובמיוחד בשיפוע.

234 לחץ על דוושת המצמד במלואה, כדי להעביר הילוכים נכונה. לכן חשוב שהאזור מתחת לדוושות יהיה פנוי לחלוטין. ודא שהשטיחונים צמודים לרצפה ולא מפריעים לדוושות.

235 אל תוריד הילוכים להגדלת בלימת המנוע בכביש חלק. הגלגלים המונעים עלולים לאבד אחיזה והרכב עלול להחליק.

חשוב



39 לעולם אל תנהג ברכב כשרגלך על דוושת המצמד, ואל תנסה לעצור את רכבך כשהוא עומד על גבעה באמצעות החזקה חלקית של דוושת המצמד, כיוון שזה יגרום לשחיקת דוושת המצמד.

40 אל תחזיק את ידך על ידית ההילוכים במהלך נסיעה, מכיוון שהכוח שידך מפעילה, קל ככל שיהיה, עלול להוביל לבלאי מוקדם של רכיביה הפנימיים של תיבת ההילוכים.

41 דילוג על הילוכים או הורדת הילוכים במהירות גבוהה עלול לגרום נזק למנוע ולמערכת המצמד. כל ניסיון להוריד הילוכים מבלי ללחוץ על דוושת המצמד עלול לגרום נזק למערכת המצמד. העברת הילוך להילוך נמוך יותר ושחרור דוושת המצמד יכולה לגרום נזק למנוע

42 בעת ירידה במדרון הקפד להוריד רק הילוך אחד בכל פעם כדי להימנע ממהירות יתר של המנוע, דבר העלול לגרום נזק למנוע ולאו דווקא המצמד, אפילו אם דוושת המצמד לחוצה.

43 אי ציות להמלצות המהירויות המקסימליות להורדת הילוך עלול לגרום נזק למנוע ולאו נזק לדוושת המצמד אפילו אם דוושת המצמד לחוצה.

44 ירידה במדרון בנהיגת שטח כשדוושת המצמד לחוצה יכולה להוביל לנזק לדוושת המצמד.

45 אי ציות להמלצות המהירויות המקסימליות להורדת הילוך עלול לגרום נזק למנוע ולאו נזק לדוושת המצמד אפילו אם דוושת המצמד לחוצה.

46 מצבים בהם אתה מדלג על הילוך בעת הורדת הילוך או מוריד הילוך כשמהירות הרכב גבוהה מדי, עלולים לגרום למהירות יתר של המנוע אם נבחר הילוך נמוך מדי ודוושת המצמד שוחררה.

תיבת הילוכים אוטומטית עם מצמד כפול



ידית הילוכים

(123) ⚠

(41 40) ⚠

לידית הילוכים (איור 95) קיימים המצבים הבאים:

P = חניה

R = הילוך אחורי

N = סרק

D = נהיגה

AutoStick: + העלאת הילוך במצב נהיגה ידני; - הורדת הילוך במצב נהיגה ידני.



95 55204250

כדי לעבור למצב "נהיגה רציפה": הזז את הידית שמאלה ממצב נהיגה D. ניתן לשלב הילוכים בהעברת הידית למיקומים + (הילוך גבוה יותר) או - (הילוך נמוך יותר). אלה הם מצבים בלתי קבועים: משמע הידית חוזרת תמיד למצב המרכזי. הורדת הילוך והעלאת הילוך אפשריים רק במהירות סל"ד המתאימה. לידית הילוכים יש לחצן (1) (איור 95) שיש ללחוץ עליו כדי להעביר את הידית למצב P או R.

כאשר המפתח במצב RUN, לחץ על דוושת הבלם ולחץ על לחצן (1) (איור 95) להעברת ידית הילוכים ממצב P למצב אחר. לחץ על הלחצן בידית הילוכים כאשר המנוע פועל להעברת ממצב R ל-P. כדי לעבור ממצב סרק N למצב נהיגה D או R, עליך ללחוץ על דוושת הבלם. מומלץ לא להאיץ ולוודא שמהירות המנוע יציבה במהירות סרק. ניתן להעביר באופן חופשי ממצב D ל-N,

אבל העברה ממצב D ל-R או P ניתנת לביצוע רק בלחיצה על הלחצן שעל ידית הילוכים.

הערות חשובות

□ לעולם אל תנסה להעביר למצב P כאשר הרכב בתנועה.

□ לפני צאתך מהרכב, הפעל את בלם החניה החשמלי והעבר את בורר הילוכים למצב זה.

□ לפני העברת בורר הילוכים למצב P, שלב את בלם החניה, אחרת עלול להיות קושי בהזזת בורר הילוכים למצב P.

□ בעת התנועה מחדש לאחר עצירה, יש להעביר את בורר הילוכים למצב P לפני שחרור בלם החניה החשמלי.

□ העברת בורר הילוכים בין המצבים P, R, N ו-D ניתנת לביצוע רק כאשר הרכב עומד והמנוע במהירות סרק.

□ כאשר המנוע כבוי ומתג ההתנעה במצב RUN, אם בורר הילוכים יועבר למצב R או D ממצב N, לא ישולב הילוך.

מצב נהיגה אוטומטי

אפשר לבחור מצב D ממצב נהיגה ידני בכל תנאי נהיגה.

תפקוד "קיק-דאון"

להשגת המהירות במהירות כאשר דוושת ההאצה לחוצה במלואה, מערכת הבקרה של תיבת הילוכים מורידה הילוך (תפקוד קיק-דאון).

אזהרה בעת נהיגה בכבישים עם תנאי אחיזה נמוכים (שלג, קרח וכו') הימנע מהפעלת מצב קיק-דאון.

התנעת המנוע

ניתן להתניע את המנוע, רק כאשר בורר ההילוכים במצב P (חניה) או N (סרק). בעת ההתנעה, המערכת במצב N או P (האחרון) הוא למעשה הילוך סרק שבו הגלגלים נעולים באופן מכני.

המנוע מותנע אוטומטית אם:

- דושת הבלם משוחררת (ובורר ההילוכים לא במצב N או P).
- בורר ההילוכים מועבר למצב +, - או R (הילוך אחורי).
- בורר ההילוכים מועבר ממצב D שמאלה למצב "נהיגה רציפה".

אזהרה במצבים מסוימים (לדוגמה בשיפועים מתונים שדושת הבלם לא לחוצה במלואה), הדממת המנוע בלחיצה על לחצן ההתנעה שליד גלגל ההגה (ראה איור 96) אינה פעילה. במקרה זה לחץ על דושת הבלם במלואה להפעלת תפקוד סייען זינוק בעלייה ולהתנעה מחדש של המנוע, באמצעות בורר ההילוכים כפי שתואר לעיל.

הזזת הרכב

כדי להזיז את הרכב ממקומו, ממצב P לחץ על דושת הבלם ובאמצעות הלחצן על בורר ההילוכים, העבר את בורר ההילוכים למיקום הרצוי (R, D או מצב "נהיגה רציפה"). הילוך הנבחר יוצג בתצוגה.

כאשר דושת הבלם משוחררת, הרכב יתחיל לנוע קדימה או אחורה, מיד לאחר סיום התמרון (אפקט "זחילה"). אין ללחוץ על דושת ההאצה במקרה זה.

אזהרה כאשר המהירות בפועל (המופיעה על הצג) אינה תואמת למיקום ידית ההילוכים, מהבהבת האות המייצגת את המצב בו נמצאת ידית ההילוכים (ובנוסף מושמע צליל אזהרה). אין מדובר בתקלה תפעולית, אלא בבקשה של המערכת לחזור על הפעולה.

אזהרה כאשר המנוע פועל והרכב חונה במצב של "נהיגה רציפה", ניסיון לעבור להילוך שני לא יתקבל על ידי המערכת (בין אם דושת הבלם לחוצה ובין אם לא).

אם משולבים הילוך ראשון או הילוך אחורי (R) ומתקיימים התנאים שלהלן:

- שיפוע הדרך מעל 5%.
- חימום יתר של המצמד.
- מומנט המנוע נשאר קבוע למשך פרק זמן מסוים (למשל אם הרכב פוגע במדרכה או חונה בירידה/עליה).

כדי להזיז את הרכב יש ללחוץ על דושת ההאצה.

אזהרה כאשר בלם החניה ודושת הבלם משוחררים, המנוע פועל במהירות סרק וידית ההילוכים במצבים R, D או נהיגה רציפה, יש להיזהר במיוחד, משום שהרכב עלול לנוע גם ללא לחיצה על דושת ההאצה. ניתן לנצל אפשרות זו, ולהשתמש בדושת הבלם בלבד לצורך ביצוע תמרונים חניה במקום צפוף מאד ובשטח מישורי.

הדממת המנוע**גרסאות עם מערכת כניסה והתנעה ללא מפתח:**

העבר את ידית ההילוכים למצב P (חניה) ורק לאחר מכן לחץ על לחצן ההתנעה שליד גלגל ההגה (ראה איור 96).



96

5520314D

גרסאות עם מפתח מכני:

יש להעביר את בורר ההילוכים למצב חניה (P) לפני הוצאת המפתח ממתג ההתנעה. אם מצבר הרכב ריק והמפתח נמצא בתוך מתג ההתנעה, יהיה המפתח נעול במקומו.

דגמים עם מערכת Start&Stop:

כדי לדומם את המנוע, יש לעצור את הרכב וללחוץ על דושת הבלם בעוצמה מספקת. אם הלחיצה אינה חזקה מספיק, המנוע לא יודמם. ניתן להשתמש בתפקוד זה כדי למנוע הדממת המנוע בתנאי תנועה מסוימים.



מצב הפעלה הדממת המנוע

גרסאות עם תיבת הילוכים ידנית: כאשר הרכב עוצר, המנוע יודמם אם תיבת הילוכים במצב סרק ודוושת המצמד משוחררת.

גרסאות עם תיבת הילוכים אוטומטית עם מצמד כפול:

כאשר הרכב במצב נייח ודוושת הבלם לחוצה, המנוע יודמם אם בורר הילוכים אינו בהילוך אחורי R.

הערה בגרסאות עם תיבת הילוכים אוטומטית עם מצמד כפול, במקרה של עצירה בעלייה, הדממת המנוע מנוטרלת כדי להפעיל את סייען זינוק בעלייה (פועל רק שהמנוע פועל).

נורית האזהרה (A) נדלקת בלוח המחוונים, כדי לציין שהמנוע הודמם.

התנעה מחדש של המנוע

גרסאות עם תיבת הילוכים ידנית: להתנתע המנוע לחץ על דוושת המצמד. אם הרכב לא מתניע לאחר לחיצה על דוושת המצמד, שלב הילוך סרק וחזור על הפעולה. אם הבעיה לא נפתרה, מומלץ לפנות למרכז שירות מורשה מטעם חברת סמלת בע"מ.

גרסאות עם תיבת הילוכים אוטומטית עם מצמד כפול:

כדי להתניע שוב את המנוע שחרר את דוושת הבלם. אם ידית הילוכים במצב נהיגה D כאשר דוושת הבלם לחוצה, אפשר להתניע שוב את המנוע באמצעות העברתה

אזהרה



236 לעולם אל תשאיר ילדים ללא השגחה ברכב. בעוזבך את הרכב, הוצא תמיד את המפ"תח ממתג ההתנעה וקח אותו עמך.

חשוב



47 כאשר הרכב ניצב בשיפוע, הקפד להפעיל את בלם החניה החשמלי לפני העברת ידית הילוכים למצב P.

48 שלב הילוך נסיעה לאחור רק כאשר הרכב נייח, המנוע במהירות סרק ודוושת ההאצה משוחררת לחלוטין.

מערכת Stop&Start

(אם קיימת)

מערכת Start&Stop מדוממת אוטומטית את המנוע בכל פעם שהרכב נייח, ומתניעה אותו שוב, כאשר הנהג מעוניין להמשיך לנסוע.

המערכת משפרת את יעילות הרכב, מפחיתה תצרוכת דלק ומצמצמת פליטת גזים ורעש.

אזהרה המערכת מופעלת אוטומטית כאשר המנוע מותנע, ללא קשר למצב (מערכת פועלת או כבויה) לפני שהמנוע הודמם.

237

49 (50)

הוצאת מפתח ההתנעה

ניתן להוציא את מפתח ההתנעה אם בורר הילוכים במצב P:

אם המנוע הודמם כאשר בורר הילוכים במצב P: ניתן להוציא את מפתח ההתנעה תוך 30 שניות.

אם המנוע הודמם כאשר בורר הילוכים אינו במצב P: ניתן להעביר את בורר הילוכים למצב P תוך 5 שניות. לאחר מכן ניתן להוציא את מפתח ההתנעה תוך 10 שניות.

בשני המקרים, אם התנאים שתוארו והזמנים לא יתקיימו, מפתח ההתנעה יינעל אוטומטית.

להוצאת מפתח ההתנעה סובב אותו למצב RUN ולאחר מכן למצב STOP וחזור על התהליך שתואר לעיל.

תפקוד חירום של תיבת הילוכים

במקרה של תקלה בידית הילוכים, יתכן שעל לוח המחוונים תופיע הודעה שתמליץ לנהג להמשיך בנסיעה, מבלי להעביר את בורר הילוכים למצב P.

במצב כזה, תיבת הילוכים תישאר בהילוך נסיעה קדימה (ברמת ביצועים נמוכה יותר) גם כאשר ידית הילוכים תועבר למצבים R או N. לאחר העברת ידית הילוכים למצב P, או לאחר הדממת המנוע, לא ניתן יהיה להעביר את ידית הילוכים להילוך אחורי (R) או לכל הילוך אחר לנסיעה קדימה.

במקרה זה מומלץ לפנות למרכז שירות מורשה מטעם חברת סמלת בע"מ.

מגביל מהירות



תיאור

תפקוד זה מאפשר הגבלה של מהירות הרכב לערכים שהנהג יכול להגדיר מראש. המהירות המרבית ניתנת להגדרה בעת שהרכב נייח וגם בעת תנועה. כאשר התפקוד פעיל, מהירות הרכב תיקבע לפי מידת הלחץ שמופעל על דוושת ההאצה, עד שהמהירות תגיע למגבלה שהוגדרה.

הפעלת המערכת

כדי להפעיל את המערכת, לחץ על לחצן (A) (איור 98) בגלגל ההגה.



98

55203160

התפקודים של הלחצנים בגלגל ההגה הם:
SET +: תכנות מהיר של מגביל מהירות (נשמר כערך גבוה).

אזהרה



237 לפני שאתה פותח את מכסה המנוע, ודא שהמנוע דומם ושמתג ההתנעה במצב STOP. פעל לפי ההנחיות המופיעות בלוחית המותקן נת מתחת למכסה המנוע. מומלץ להסיר את המפתח ממתג ההתנעה, אם אנשים אחרים נשארים ברכב. יש תמיד לפנות את הרכב אחרי הוצאת המפתח ממתג ההתנעה או סיבובו למצב STOP. במהלך תדלוק, ודא שהמנוע דומם (מתג ההתנעה במצב STOP).

חשוב



49 בעת החלפת המצבר, מומלץ תמיד לפנות למרכז שירות מורשה מטעם חברת סמלת בע"מ. החלף את המצבר באחר מאותו הסוג (EFB) ועם אותם הנתונים הטכניים.
50 אם תעדיף לשמור על אקלים נוח בתוך הרכב, נטרל את מערכת Start&Stop, כדי להפעיל את בקרת האקלים באופן רציף.

של ידית ההילוכים למצב R (הילוך אחורי) או N (סרק). אם ידית ההילוכים במצב AutoStick כאשר דוושת הבלם לחוצה, אפשר להתניע שוב את המנוע באמצעות העברתה של ידית ההילוכים למצב +, -, R (הילוך אחורי), או למצב N (סרק).

כאשר המנוע כבה אוטומטית בעוד שדוושת הבלם הייתה לחוצה, אפשר לשחרר את דוושת הבלם ולשמור על המנוע במצב דומם באמצעות העברה מהירות של ידית ההילוכים למצב חניה P. כדי להתניע שוב את המנוע פשוט הוצא את ידית ההילוכים ממצב P.

הפעלה/נטרול ידניים של המערכת

כדי להפעיל את המערכת או לנטרל אותה ידנית, לחץ על הלחצן (A) (איור 97) בקונסולה האמצעית.



97

55203150

הפעלת המערכת

הפעלת המערכת מצוינת בכיבוי הנורית בלחצן (איור 97).

נטרול מערכת

נטרול המערכת מצוין בהידלקות הנורית בלחצן (איור 97).



חשוב מסוכן להשאיר את המערכת פועלת
אם היא לא בשימוש.
קיים סיכון של הפעלה בשוגג ואובדן שליטה
ברכב בשל עליה חדה במהירות.

⚠️ (238) (239) (240) (241)

קביעת המהירות הרצויה

פעל באופן הבא:

□ הפעל את המערכת (על פי ההוראות הקודמות).

□ כאשר הגיע הרכב למהירות הרצויה לחץ על לחצן SET+ (או SET-) ושחרר אותו כדי להפעיל את המערכת. כאשר דושת ההאצה תשחרר, הרכב ייסע במהירות שהוגדרה. אם צריך (בעת עקיפה, לדוגמה), באפש־ רותך להגביר מהירות בלחיצה על דושת ההאצה. כאשר אתה משחרר את הדושה, הרכב חוזר למהירות הנסיעה השמורה. אם אתה נוסע ברידה כאשר התפקוד מופעל, מהירות הרכב עשויה לעלות מזו שהוגדרה.

אזהרה לפני לחיצה על לחצן SET+ (או על SET-) על הרכב לנסוע במהירות קבועה בכביש ישר.

הגברת/הפחתת מהירות

הגברת מהירות

לחיצה בודדת על לחצן SET+ תגדיל את המהירות המוגדרת ב-1 קמ"ש.
כל לחיצה נוספת על הלחצן תגביר בעוד 1 קמ"ש.

בירידה במדרון, המערכת עשויה לבלום את הרכב על מנת לשמור על המהירות שהוגדרה מראש.

אזהרה אל תעביר את תיבת ההילוכים להילוך סרק בכלי רכב עם תיבת הילוכים ידנית או למצב N בכלי רכב עם תיבת הילוכים אוטומטית עם מצמד כפול כאשר בקרת השיוט פעילה.
פעולה זו תנתק את המערכת.

לחצני בקרת שיוט

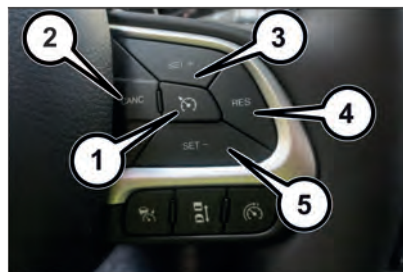

99

55204610

1. הפעלה/כיבוי
2. CANC (ביטול)
3. SET+ (הגברת מהירות)
4. RES (חידוש)
5. SET- (הפחתת מהירות)

הפעלת התפקוד

להפעלת בקרת השיוט לחץ על לחצן (איור 99). אם מגביל המהירות פעיל הסמל נדלק כדי לציין שהוא פעיל.

□ **SET-**: תכנות מהיר של מגביל מהירות (נשמר כערך נמך).

□ **RES**: הפעלת התפקוד (ההפעלה של התפקוד מצוינת באמצעות סמל) (בצג הרב תפקודי).

□ **CANC**: נטרול תפקוד (נטרול התפקוד מצוין באמצעות סמל) (בצג הרב תפקודי).

הפסקת פעולת המערכת

כדי להפסיק את פעולת המערכת לחץ על הלחצן . איור 98.
הודעה תוצג בתצוגת לוח המחוונים כדי לאשר שהתפקוד הופסק.

בקרת שיוט אלקטרונית



(אם קיימת)

תיאור

ברכב מותקן התקן אלקטרוני לסייע בנהיגה שמאפשר לשמור על מהירות הרכב הרצויה בלי ללחוץ על דושת ההאצה. אפשר להשתמש בהתקן במהירות גבוהה מ- 40 קמ"ש בקטעי דרך ארוכים, יבשים, ישרים עם שינויים קטנים (כגון כביש מהיר). לכן, לא מומלץ להשתמש במערכת זו בנהיגה בדרכים בין-עירוניות עמוסות. אל תפעיל את ההתקן בעיר.



הפחתת מהירות

לחיצה בודדת על לחצן SET- תפחית את המהירות המוגדרת ב-1 קמ"ש. כל לחיצה נוספת על הלחצן תפחית בעוד 1 קמ"ש.

האצה בעת עקיפה

לחץ על דוושת ההאצה: לאחר שחרורה, מהירות הרכב תחזור בהדרגה לזו שנשמרה.

אזהרה

התפקוד שומר את המהירות בזיכרון גם במהלך עלייה וירידה במדרון. שינוי קל במהירות בעליות קלות הינו רגיל לחלוטין.

242 ⚠

חידוש המהירות המוגדרת

לחידוש מהירות שהוגדרה קודם לכן, לחץ על לחצן RES ושחרר אותו. ניתן לחדש מהירות בכל מהירות מעל 32 קמ"ש.

נטרול המערכת

לחיצה על לחצן CANC או לחיצה על דוושת הבלם כאשר הרכב מאט מנטרלת את בקרת השיט מבלי למחוק את המהירות השמורה. ניתן גם לנטרל את בקרת השיט אם בלם חניה חשמלי (EPB) מופעל או אם מערכת בלימה אחרת מתערבת (למשל מערכת ESC) או במצבים מסוימים.

נטרול המערכת

המערכת מנטרלת בלחיצה על לחצן ⚠ או בסיבוב מתג ההתנעה למצב OFF.

אזהרה



238 השארת בקרת השיט פעילה כאשר אינה בשימוש היא מסוכנת. אתה יכול להגדיר את המערכת בשוגג או לגרום לה לנסוע מהר יותר משתרצה. אתה עלול לאבד שליטה ולגרום לתאונה. הפסק תמיד את המערכת כאשר אינך זקוק לה. **239** אם המערכת פעילה במהלך נסיעה, לעולם אל תשלב את ידית ההילוכים במצב סרק. **240** במקרה של תקלה או כשל מערכת, מומלץ לפנות למרכז שירות מורשה מטעם חברת סמלת בע"מ. **241** בקרת השיט האלקטרונית עלולה להיות מסוכנת, אם אינה מסוגלת לשמור על מהירות קבועה. בתנאים מיוחדים המהירות עלולה לעלות לערכים חריגים ולגרום לנהג לאבד שליטה ברכב ולהוביל לתאונה. אל תשתמש במערכת בעומס תנועה כבד או בדרכים מתפתלות, מכוסות בקרח או בשלג או בדרכים חלקות. **242** בקרת השיט עלולה להיות מסוכנת, אם אינה מסוגלת לשמור על מהירות קבועה. בתנאים מיוחדים המהירות עלולה לעלות לערכים חריגים ולגרום לנהג לאבד שליטה ברכב ולהוביל לתאונה. אל תשתמש במערכת בעומס תנועה כבד או בדרכים מתפתלות, מכוסות בקרח או בשלג או בדרכים חלקות.

בקרת שיט אדפטיבית (ACC)



(אם קיימת)

249 248 247 246 245 244 243 ⚠

57 56 55 54 53 52 51 ⚠

בקרת השיט האדפטיבית (ACC) היא תפקוד שמסייע לנהיגה, ומשלב בין תפקודי בקרת השיט לתפקוד ששומר על המרחק מהרכב שנוסע מלפנים. בקרת השיט הפעילה (ACC) משתמשת בחיישן רדאר (איור 100), ובמצלמה קדמית (איור 101), כדי לזהות את נוכחותו של רכב הנוסע מלפנים.



100

55204730



- אם הבלמים התחממו יתר על המידה.
- כאשר בלם החניה משולב.



- כאשר בורר ההילוכים במצבים P (חניה) או R (הילוך אחורי), או N (סרק) בתיבת הילוכים אוטומטית עם מצמד כפול.



- כאשר מהירות הרכב אינה בטווח הניתן להגדרה
- כאשר דלת הנהג פתוחה במהירויות נמוכות.



- אם החגורה של הנהג אינה חגורה במהירויות נמוכות.
- אם הנהג מעביר את ESC למצב כבוי.



הגדרת מהירות רצויה

כאשר הרכב מגיע למהירות שהוגדרה, לחץ ושחרר את לחצן SET + או SET - להגדרת המהירות למהירות הנוכחית.



המהירות שהוגדרה תופיע על צג. הסר את רגלך מדוושת ההאצה.



אם המערכת מוגדרת כאשר מהירות הרכב מתחת ל- 30 קמ"ש, המהירות תוגדר ל- 30 קמ"ש כברירת מחדל. אם המערכת מוגדרת כאשר מהירות הרכב מעל ל- 30 קמ"ש, המהירות תוגדר למהירות הנוכחית של הרכב.



הערה לא ניתן להגדיר את ACC אם רכב עומד במרוחק קצר לפני רכבך.



הסר את רגלך מדוושת ההאצה. אחרת הרכב ימשיך להאיץ מעבר למהירות המוגדרת. אם הדבר מתרחש:



- הודעה תואמת תוצג בתצוגת לוח המחזונים.

4. הפעלה/נטרול בקרת שיט אלקטרונית (מהירות קבועה)
5. SET (+) (הגברת מהירות)
6. RES (חיידוש)
7. SET (-) (הפחתת מהירות)
8. מגביל מהירות

הערה כל שינוי בשלדה/מתלים או שינויים בגודל צמיגי הרכב ישפיעו על הביצועים של בקרת השיט האדפטיבית ומערכת אזהרת ההתנגשות.

הפעלה/נטרול בקרת השיט האדפטיבית

ניתן להפעיל את בקרת השיט האדפטיבית (ACC) רק אם מהירות הרכב היא מעל 0 קמ"ש. המהירות המינימלית הניתנת להגדרה במערכת ACC היא 30 קמ"ש. כדי להפעיל את המערכת, לחץ על הלחצן . תפריט ACC בתצוגת לוח המחזונים יציג את הודעה ACC Ready (בקרת שיט אדפטיבית מוכנה).

אזהרה מסוכן להשאיר את המערכת פועלת אם היא אינה בשימוש. קיים סיכון של הפעלה בשוגג ואובדן שליטה ברכב בשל עליה חדה במהירות.

כאשר התפקוד פעיל, ניתן לנטרלו בלחיצה ושחרור של לחצן . בתצוגה תופיע הודעה תואמת.

(253)

הערות:

- לא ניתן להגדיר את המערכת:
- בעת לחיצה על דוושת הבלם.



101

55203190

(252) (251) (250)

אופן הפעולה של מערכת ACC

הלחצנים של בקרת השיט האדפטיבית (איור 102) שולטים על הפעולה של מערכת ACC.

לחצני מערכת ACC

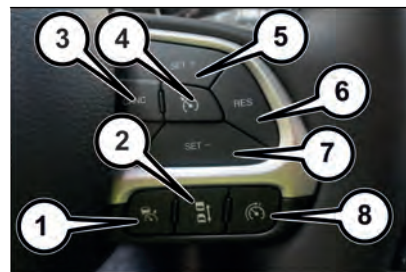

102

55203300

1. הפעלה/נטרול של מערכת בקרת שיט האדפטיבית
2. הגדרת מרחק
3. CANC (ביטול)

☐ מערכת לא תבקר את המרחק בין רכבך לרכב שלפניך. מהירות הרכב תיקבע רק על ידי מיקום דוושת ההאצה.

ביטול

התנאים הבאים יבטלון את המערכת (המהירות והמרחק המוגדרים יישמרו בזיכרון):

- ☐ דוושת הבלם נלחצה.
- ☐ לחצן CANC נלחץ.
- ☐ אם מערכת ABS מתערבת.
- ☐ בורר הילוכים של תיבת הילוכים אוטומטית עם מצמד כפול מועבר ממצב D (ניהיגה).
- ☐ התחממות יתר של הבלמים.
- ☐ מערכת בקרת יציבות אלקטרונית ומערכת בקרת אחיזה (ESC/TCS) הופעלו.
- ☐ בלם החניה הופעל.
- ☐ חגורת הבטיחות של הנהג שוחררה בנסיעה במהירות נמוכה.
- ☐ דלת הנהג נפתחה בנסיעה במהירות נמוכה.
- ☐ הנהג העביר את ESC למצב כבוי.



☐ לא משולב הילוך קדמי בתיבת הילוכים ידנית (אם קיימת).

☐ ידית ההילוכים בהילוך סרק או דוושת המצמד נלחצה למשך זמן מוגדר בדגמים עם תיבת הילוכים ידנית או שולב מצב N בדגמים עם תיבת הילוכים אוטומטית עם מצמד כפול.

☐ רכב עם תיבת הילוכים ידנית, אם המהירות יורדת מתחת ל-24 קמ"ש.

הפסקת פעולה

פעולת המערכת מופסקת והמהירות המוגדרת מבוטלת, אם:

- ☐ לחצן  נלחץ בבקרת השיוט האדפטיבית.
- ☐ לחצן  נלחץ בבקרת השיוט האלקטרונית.

☐ מתג ההתנעה במצב OFF.

חידוש המהירות המוגדרת

כאשר המערכת כבויה אך לא מנוטרלת, ואם הוגדרה מהירות קודם לכן, לחץ על לחצן RES והסר את רגלך מדוושת ההאצה על מנת לחדש את המהירות השמורה. המערכת תוגדר בהתאם למהירות האחרונה השמורה בזיכרון. הצג בלוח המחוונים יציג את המהירות האחרונה שהוגדרה. לפני שתחזור למהירות האחרונה שהוגדרה, אפשר למהירות הרכב להתקרב לזו של הערך המוגדר, ולאחר מכן לחץ על לחצן RES לשחרור.

(254 )

שינוי מהירות

הגברת מהירות

אחרי שהופעלה ACC אפשר להגביר/להפחית את המהירות בלחיצה על הלחצנים SET+/-.

כאשר הלחצן לחוץ, המהירות המוגדרת תשתנה עד לשחרור הלחצן, ולאחר מכן המהירות החדשה תישמר.

ניתן לבחור את יחידות המידה המועדפות

על הנהג באמצעות תצוגת לוח מכשירים. למידע נוסף עיין "תצוגה" בפרק "הכר את לוח המחוונים".

☐ לחץ על לחצן SET +/- פעם אחת:

המהירות המוגדרת תגבר/תפחת ב-1 קמ"ש. כל לחיצה בודדת נוספת תגביר/תפחית את המהירות ב-1 קמ"ש.

☐ לחץ והחזק את לחצן SET +/-:

המהירות המוגדרת תגבר/תפחת בשלבים של 5 קמ"ש, עד שהלחצן משוחרר. המהירות המוגדרת המופחתת מוצגת בתצוגה.

הערות:

☐ כאשר אתה עוקף את המערכת ולוחץ על לחצן SET+ או SET-, המהירות הנוכחית של הרכב תיהפך למהירות המוגדרת.

☐ כאשר אתה לוחץ על לחצן SET- כדי להפחית את המהירות, מערכת הבלימה מתערבת אוטומטית אם בלם המנוע לא מאט מספיק את הרכב למהירות המוגדרת.

☐ אם הרכב מצויד בתיבת הילוכים ידנית, מערכת ACC תפעיל את הבלם כשהרכב נוסע במהירות מתחת ל-24 קמ"ש בעת שמירת מרחק מהרכב שמלפנים.

☐ אם הרכב מצויד בתיבת הילוכים אוטומטית עם מצמד כפול, מערכת ACC תוריד את מהירות הרכב עד לעצירה מוחלטת בעת שמירת מרחק מהרכב שמלפנים.

אם הרכב במצב נייח למשך למעלה משתי שניות, הנהג יצטרך ללחוץ על לחצן RES (חידוש), או ללחוץ על דוושת ההאצה



הערה המערכת מזהה אוטומטית את כיוון הנסיעה כאשר הרכב עובר מנסיעה בצד שמאל לנסיעה בצד ימין.

פעולת ACC בעת עצירה

במקרה שמערכת ACC עצרה את רכבך תוך נסיעה אחר הרכב המזוהה, אם הרכב המזוהה מתחיל לנוע במהלך שתי שניות לאחר שרכבך עצר, רכבך ימשיך בנסיעה ללא צורך בשום התערבות של הנהג. אם הרכב במצב נייח למשך למעלה משתי שניות, הנהג יצטרך ללחוץ על לחצן RES (חידוש), או ללחוץ על דוושת ההאצה לשילוב מחדש של ACC למהירות המוגדרת הנוכחית.

הערה לאחר ש-ACC עצרה את הרכב, אם הרכב המזוהה לא יתחיל לנוע במהלך 3 הדקות, בלם החניה יופעל ומערכת ACC תתבטל.

כאשר ACC מחזיקה את רכבך בעצירה, אם חגורת הבטיחות של הנהג שוחררה או שדלת הנהג נפתחה, מערכת ACC תתבטל ובלם החניה ישולב.

255

□ הרכב שנוסע מלפנים עובר נתיב או יוצא מסווח הזיהוי של חיישן מערכת בקרת שיט אדפטיבית.

□ הגדרות המרחק משתנות

□ מערכת בקרת שיט אדפטיבית מנוטרלת/מבוטלת.

אזהרה הבלימה המרבית שמבצעת המערכת היא מוגבלת. ייתכן שהנהג ידרש לבלום בכל המקרים, אם יש צורך.

אזהרה אם התפקוד מזהה שרמת הבלימה אינה מספקת לשמירת המרחק שהוגדר הודעת האזהרה BRAKE! (בלום) תהבהב בתצוגה בעת התקרבות לרכב מלפנים. בנוסף, יישמע צליל אזהרה. במקרה זה מומלץ לבלום מיד, כדי לשמור על מרחק בטוח מהרכב שמלפנים.

חשוב מסך "Brake!" בצג בלוח המחוונים מזהיר את הנהג לנקוט בפעולה ואינו בהכרח מציינ שמערכת אזהרת התנגשות מבצעת בלימה בעצמה.

האצה בעת עקיפה

בנסיעה מאחורי רכב אחר וכאשר המערכת פועלת, היא מספקת האצה נוספת כדי להקל על ביצוע עקיפות במהירות גבוהה מהמהירות המוגדרת. בנוסף, היא מדליקה את פנס האיתות השמאלי.

לשילוב מחדש של ACC למהירות המוגדרת הנוכחית.

□ מערכת ACC שומרת על המהירות המוגדרת בעת נסיעה בעלייה או בירידה. אך, חריגה קטנה מהמהירות בדרך הררית היא תקינה.

□ תיבת ההילוכים האוטומטית עם מצמד כפול עשויה להחליף להילוך נמוך יותר בעת ירידה בשיפוע או בעת האצה. מצב זה אינו רגיל וחינוי לשמירה על המהירות המוגדרת.

הגדרת המרחק בין המכוניות

ניתן להגדיר את המרחק בין רכבך לרכב שנוסע לפניך לפס אחד (מרחק קצר), שני פסים (מרחק בינוני), שלושה פסים (מרחק ארוך), ארבעה פסים (מרחק מרבי).

לחץ ושחרר את הלחצן, כדי להפחית את הגדרות המרחק

אם לא נוסעים כלי רכב לפני רכבך, המהירות המוגדרת תישמר. אם מזוהה רכב מלפנים באותו נתיב, הנוסע לאט יותר, סמל יופיע בתצוגה (אם קיימת).

המערכת מתאימה אוטומטית את מהירות הרכב על מנת לשמור על המרחק המוגדר, ללא קשר למהירות המוגדרת.

הרכב ישמור על המרחק המוגדר עד שיתרחש אחד מהדברים הבאים:

□ הרכב שנוסע מלפנים יאיץ למהירות הגבוהה מזו המוגדרת.

אמצעי זהירות במהלך נהיגה

המערכת עלולה לא לפעול כראוי בתנאי נהיגה מסוימים (ראה בהמשך): על הנהג לשלוט ברכב בכל זמן.

בעת גרירת גרור

השימוש במערכת אינו מומלץ בעת גרירת גרור.

הרכב לא במרכז

המערכת עלולה לא לזהות רכב שנוסע באותו הנתבי, אך אינו נמצא במרכז הנתבי, או רכב מנתבי סמוך שנכנס לתוך הנתבי שלך (איור 103). במקרים אלו, ייתכן שמידת מרחק מספקת מכלי רכב שנוסעים מלפנים לא תישמר.

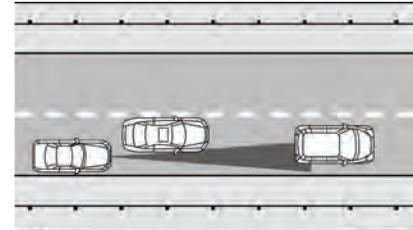

103

032400170

היגוי ועיקולים

בעת נסיעה בעיקולים (איור 104), המערכת המוגדרת עלולה להגביל את המהירות ואת ההאצה כדי להבטיח את יציבות הרכב, גם אם לא זוהו כלי רכב שנוסעים מלפנים. בעת יציאה מעיקול, המערכת מאפסת את המהירות שהוגדרה קודם לכן. זה חלק מפעולה תקינה של מערכת ACC.

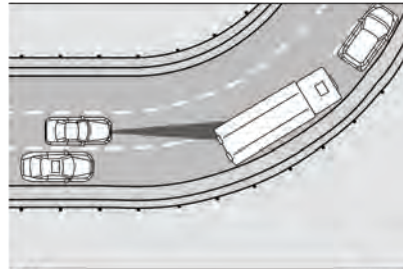

104

032400171

הערה בפניות חדות, תפקוד ACC עשוי להיות מוגבל.

שימוש במערכת בשיפועים

בעת נסיעה בכבישים בעלי שיפועים משתנים (איור 105), המערכת עלולה לא לזהות את הנוכחות של רכב שנוסע באותו הנתבי. ביצועי המערכת עלולים להיות מוגבלים בהתאם למהירות, למטען הרכב, לתנאי התנועה ולתלילות השיפועים.



105

032363288

שינוי נתיב

המערכת עלולה לא לזהות את הנוכחות של רכב אחר עד שהוא נכנס במלואו לנתביך.

באיור המוצג באיור 106, ACC עדיין לא זיהתה את הרכב שמחליף נתיב והיא עשויה לא לזהות אותו עד שיהיה מאוחר מדי עבור פעולת מניעה.

במקרה זה, ייתכן שלא יהיה ניתן לשמור על מידת מרחק מספקת מהרכב שמחליף נתיבים: מומלץ לשים לב ולהיות מוכן תמיד ללחוץ על הבלמים בעת הצורך.

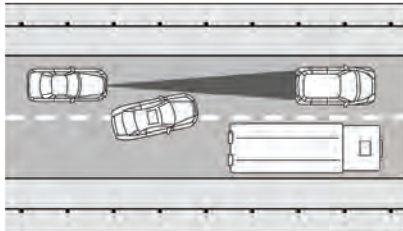

106

032400173

כלי רכב קטנים

כלי רכב צרים, כגון אופניים, אופנועים וכדומה (איור 107), שנוסעים בקרבת שולי הנתבי, או שנכנסים לנתבי מהמדרכה, לא מזוהים על ידי המערכת עד שיימצאו במלואם בתוך הנתבי. במקרים אלו, ייתכן שלא יישמר מרחק מספיק מכלי רכב שנוסעים מלפנים.



247 המערכת לא מזהה תמיד במלואם מצבי נהיגה מורכבים, שיכולים לגרום לאי שמירה של מרחק בטוח.

248 המערכת לא יכולה להפעיל כוח בלימה מרבי: הרכב לא יעצור עצירה מוחלטת.

249 הדרךרד כולל מערכת הפשרה. מסיבה זו, הוא עשוי להגיע לטמפרטורות גבוהות במצבים מסוימים. אם אתה צריך לטפל באזור הקרוב לחיישן, המתן לפחות 30 שניות מהדממת המנוע.

250 בקרת השיט האדפטיבית (ACC) היא מערכת לשיפור בנוחות בעת נהיגה. היא אינה תחליף לפעולות נהיגה פעילה זו תמיד אחריות לנהג לשים לב לתנאי הכביש, התנועה ומוג האוויר, מהירות הרכב, המרחק מהרכב שמלפנים והכי חשוב הפעלת הבלמים כדי להבטיח הפעלה בטוחה של הרכב בכל תנאי הדרך.

יש להקדיש תמיד את תשומת הלב המרבית לנהיגה ולשמירה על השליטה ברכבך. אי ציות לנהחיות האלה יכול לגרום להתנגשות למוות או לפציעה חמורה.

251 ACC אינה לוקחת בחשבון תנאי רחוב, תנועה ומוג אוויר ופעולתה עשויה להיות מוגבלת בתנאי ראות קשה.

היא אינה מזהה תמיד מצבי תנועה מורכבים, ולכן עלולה לא להפיק אזהרות מרחק או להפיק אזהרות מרחק שגויות.

בכלי רכב עם תיבת הילוכים אוטומטית עם מצמד כפול, המיערכת תביא את הרכב למצב של עצירה מלאה בעת נסיעה אחרי רכב ותחזיק את הרכב עומד לפחות 3 דקות במצב עצירה.

מצב בקרת שיט אלקטרונית

מצב בקרת שיט אלקטרונית זמין עבור נסיעה במהירות קבועה בנוסף למצב בקרת שיט אדפטיבית (ACC).

אם בקרת השיט האדפטיבית (ACC) קיימת ברכב, בקרת השיט האלקטרונית פועלת באופן זהה ל-ACC (בלחיצה על הלחצן של בקרת השיט  בהבדל:

היא אינה שומרת מרחק מהרכב.

ההתקן ממשיך לעבוד כאשר חיישן הדרךרד חסום. לפני שתחזור למהירות האחרונה שהוגדרה, אפשר למהירות הרכב להתקרב לזו של הערך המוגדר, ולאחר מכן לחץ על לחצן RES לשחרור.

אזהרה



243 נקוט בזהירות המרבית והיה מוכן תמיד ללחוץ על הבלמים בעת הצורך.

244 המערכת מסייעת לנהיגה, אך על הנהג לשים לב תמיד לכביש במהלך נהיגה, האחריות מוטלת תמיד על הנהג, שצריך להתייחס לתנאי התנועה כדי לנהוג בבטחה. על הנהג לשמור תמיד על מרחק בטוח מהרכב שנוסע לפניו.

245 המערכת לא מופעלת כאשר קיימים הולכי רגל, כלי רכב שנוסעים בכיוון ההפוך או שחוצים את נתיבך ועצמים ניחים (רכב ממתין או תקול, לדוגמה).

246 המערכת אינה יכולה להתחשב בתנאי דרך, תנועה ומוג אוויר ובתנאים של ראות לקויה (לדוגמה, ערפל).

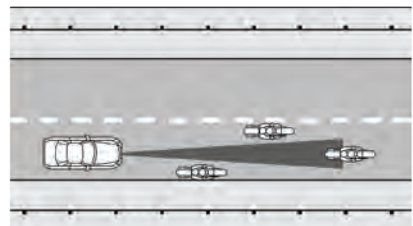

107

032400174

רכבים ועצמים ניחים

המערכת לא יכולה לזהות את נוכחותם של עצמים וכלי רכב ניחים. לדוגמה, המערכת לא תפעל אם הרכב שנוסע מלפנים מחליף נתיב, והרכב שלפניו ניח (איור 108).

הקדש תמיד תשומת לב מיוחדת והיה מוכן תמיד ללחוץ על הבלמים בעת הצורך.

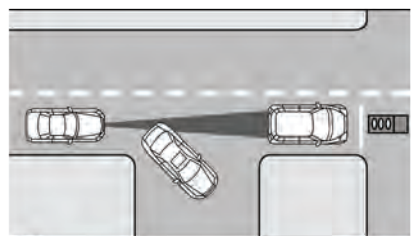

108

032400175

עצמים וכלי רכב שנעים בכיוון ההפוך או שחוצים את נתיבך נסיעתך

המערכת לא יכולה לזהות את נוכחותם של עצמים או כלי רכב שנוסעים בכיוון ההפוך או שחוצים את נתיבך נסיעתך ועקב כך לא תפעל.

אם הרכב המזוהה לא יתחיל לנוע במהלך 3 הדקות, בלם החניה יופעל ומערכת ACC תתבטל.

252 עליך להפסיק את מערכת ACC: בעת נהיגה בערפל, בגשם כבד, בשלג כבד, גשם מעורב בשלג, תנועה צפופה וממצבי נהיגה מורכבים (למשל באתרי עבודות בדרך).

בעת כניסה לנתיב פנייה או יציאה מכביש מהיר, בעת נהיגה בכבישים מפותלים, מכוסי קרח, שלג חלקלקים או בעלי עלויות וירידות תלולות. בעת גרירת גרור בעלויות וברידות תלולות. כאשר הנסיבות אינן מאפשרות נסיעה במהירות קבועה.

253 השארת בקרת השיוט פעילה כאשר אינה בשימוש היא מסוכנת. אתה יכול להגדיר את המערכת בשוגג או לגרום לה לנסוע מהר יותר משתרצה. אתה עלול לאבד שליטה ולגרום לתאונה. הפסק תמיד את המערכת כאשר אינך זקוק לה.

254 יש להשתמש בתפקוד חידוש פעולה רק אם התנועה בדרך מאפשרת. חידוש מהירות מוגדרת גבוהה או נמוכה מדי לתנאי התנועה והדרך הקיימים עלולה לגרום להאצה או להאטה שיהיו חדות מדי מכדי לאפשר הפעלה בטוחה. אי ציות להנחיות האלה יכול לגרום להתנגשות למוות או לפציעה חמורה.

255 כאשר מחודשת פעולת מערכת ACC, הנהג חייב להבטיח שאין הולכי רגל, כלי רכב או עצמים בנתיב הנסיעה של הרכב. אי ציות להנחיות האלה יכול לגרום להתנגשות למוות או לפציעה חמורה.



חשוב

- 51** בתנאי מזג אוויר מסוימים כגון גשם או ערפל כבד, ברד או שלג, ייתכן שהמערכת תפעל באופן מוגבל או לא תפעל כלל.
- 52** אין לכסות את חלק הפגוש שלפני החיישן או את החיישן עצמו במדבקות, בפנסי עזר או בכל עצם אחר.
- 53** ייתכן שהשפעה משמעותית על פעולת המערכת במקרה של ביצוע שינויים ברכב, כמו שינוי מראה החלק הקדמי, החלפת צמיגים, או העמסת מטען רב מהרגיל הרכב.
- 54** תיקונים לא נכונים בחלקו הקדמי של הרכב (למשל בפגוש, בשלדה), עלולים לשנות את מיקומו של חיישן הרדאר ולהשפיע על פעולתו. לתיקונים מסוג זה מומלץ לפנות למרכז שירות מורשה מטעם חברת סמלת בע"מ.
- 55** אל תטפל או תבצע שינויים מכל סוג בחיישן הרדאר או במצלמה שעל השמשה הקדמית. אם יש תקלה בחיישן, מומלץ לפנות למרכז שירות מורשה מטעם חברת סמלת בע"מ.
- 56** אל תשתמש במתזי לחץ גבוה כדי לנקות את החלק התחתון של הפגוש, ובייחוד לא את המחבר החשמלי של המערכת. אל תשתמש בממסים או חומרים שוחקים.
- 57** היזהר בעת תיקון וצביעה באזור סביב לחיישן. במקרה של התנגשות קדמית, החיישן עלול להפסיק לפעול אוטומטית, ותוצג הודעת אזהרה שיש לתקן את החיישן. גם אם לא מופיעה הודעת אזהרה, נתק את המערכת אם

אתה חושב שמיקום החיישן השתנה (עקב התנגשות במהירות נמוכה במהלך תמרוני חניה, למשל). מומלץ לפנות למרכז שירות מורשה של חברת סמלת בע"מ ליישור ולהחלפת החיישן.

מצב ספורט

(אם קיים)

כאשר מצב ספורט מופעל הוא משפר את ביצועי הרכב בתגובה מהירה יותר של המנוע בעת האצה. להפעלה של מצב ספורט, לחץ על לחצן (1) (איור 109) בקונסולה המרכזית.



109

55203310

הפעלה והפסקה של מצב ספורט מצוינת בתצוגת לוח המחוונים באמצעות מסך עם סמל והודעה תואמת (SPORT on / SPORT off). הסמל מופיע בתצוגה כל עוד מצב נהיגה SPORT פעיל.

גלישה בסרק

(אם קיים)

"גלישה בסרק" הוא תפקוד המאפשר לך להפעיל את הרכב כאשר המנוע מנותק אוטומטית מהגלגלים באמצעות הפעלת המצמד. התפקוד מאפשר נסיעה בחלק מהדרך מבלי להשתמש בבלימת המנוע להאטת הרכב, כדי להפחית את צריכת הדלק של המנוע.

המנוע ממשיך לפעול במהירות סרק, כדי לאפשר המשך פעולה של תפקודי הרכב (טעינת המצבר, מיזוג אוויר וכו').

התפקוד מופעל אוטומטית בשחרור של דוושות הבלם או האצה ממהירות של 25 קמ"ש עד 160 קמ"ש.

נטרול של תפקוד "גלישה בסרק" מתבצע אוטומטית במצבים הבאים:

□ נטרול של מערכת Stop&Start (עיין "מערכת Stop&Start" בפרק זה).

□ הפעלה של מצב ספורט (עיין "מצב ספורט" בפרק זה).

□ תנאי נהיגה מיוחדים (לדוגמה נהיגה בירידה, התערבות מערכת ESC, האצה צדדית גבוהה וכו').

□ ניתוק המצבר. במקרה זה יש לבצע את ההליך הבא:

- התנע את המנוע.
- כאשר תיבת הילוכים אוטומטית עם מצמד כפול במצב P (חניה) והמנוע חם (מחונן הטמפרטורה הנמצא במרכז), האץ עד שאתה מגיע למגבלת הסל"ד.
- לעולם אל תלחץ על הבלמים בעת ביצוע ההליך.
- שחרר את דוושת האצה במלואה והמתן עד שהמנוע יחזור למהירות סרק רגילה.
- המתן 2 שניות בערך.
- דומם את המנוע.

מערכת סיוע לחניה -PARKSENSE דגמים עם 4 חיישנים



(אם קיים)

מערכת סיוע לחניה אחורית ParkSense מספקת חיישנים חזותיים וצלילים למרחק בין הפגוש האחורי למכשול המזוהה בעת נסיעה לאחור, למשל בעת חניה. מערכת ParkSense תשמור על מצב המערכת האחרון (פעיל או מנוטרל) מהפעם האחרונה שהרכב הונע, כאשר מתג ההתנעה מועבר למצב ON/RUN. מערכת סיוע לחניה ParkSense פעילה רק כאשר בורר תיבת הילוכים אוטומטית

עם מצמד כפול במצב R (נסיעה לאחור) או שידית תיבת הילוכים הידנית בהילוך אחורי. המערכת תישאר פעילה.

עד שמהירות הרכב תעלה למהירות של 11 קמ"ש ומעלה.

כאשר משולב הילוך אחורי והמהירות היא מעל למהירות ההפעלה, תוצג אזהרה בצג בלוח המחוונים המציינת שמהירות הרכב גבוהה מדי. המערכת תיהפך פעילה שוב לאחר שמהירות הרכב תרד מתחת ל- 11 קמ"ש.

חיישני סייען חניה ParkSense

חיישני החניה מותקנים בפגוש האחורי.

תצוגת ParkSense

כאשר משולב הילוך נסיעה לאחור, תצוגת לוח המחוונים מציגה את זמינות מערכת הסיוע לחניה.

המערכת תציין מכשול שזוהה באמצעות הצגת קשת בודדת באזור אחד או יותר, בהתאם למרחק המכשול ומיקומו ביחס לרכב.

אם זוהה מכשור במרכז האזור האחורי, תוצג קשת אחת קבועה במרכז האזור האחורי. ככל שהרכב ינוע קרוב יותר למכשול, הקשת תוצג כשהיא זהה קרוב יותר לרכב, וצליל ההתרעה יתחזק כשהמכשול יתקרב לרכב.

אם מזוהה מכשול בצד שמאל ו/או ימין של החלק האחורי, התצוגה תציג קשת אחת מהבהבת באזור האחורי מצד שמאל ו/או ימין התואם.

ככל שהרכב נע קרוב יותר למכשול, התצוגה תופיע קשת בודדת כשהיא זהה

קרוב יותר לרכב וצליל ההתרעה יתחזק ככל שהמכשול יתקרר לרכב.

הערה מערכת ParkSense תפחית את עוצמת הקול של מערכת **Uconnect™**, אם היא פועלת, כאשר המערכת משמיעה צליל אזהרה.

הרכב קרוב למכשול כאשר תצוגת האזהרה מציגה קשת מהבהבת בודדת ונשמע צליל רצוף.

הפעלה והפסקת פעולה של מערכת ParkSense

ניתן להפעיל ולנטרל את מערכת סיוע לחניה ParkSense באמצעות מתג **P_{off}** הנמצא בקבוצת המתגים מתחת לצג **Uconnect™**.

החיישנים מופעלים אוטומטית בשילוב ההילוך האחורי.

המערכת מנוטרלת אוטומטית כאשר משולב הילוך אחורי.

שינוי מצב המערכת מפעילה ללא פעילה וההפך, ילווה תמיד בהודעה תואמת בתצוגת לוח המחוונים.

למידע נוסף עיין "תצוגה" בפרק "הכר את לוח המחוונים". כאשר המערכת מנוטרלת, ההודעה **ParkSense disabled** (מערכת סיוע לחניה מנוטרלת) תופיע בתצוגת לוח המחוונים.

הנורית **P_{off}** בלחצן כבית כאשר המערכת מופעלת ע"י הנהג. הנורית תידלק כאשר הנהג נטרל את המערכת או קיימת תקלה או אם המערכת מנוטרלת זמנית.

אמצעי זהירות בשימוש במערכת ParkSense

□ רגישות חיישן מופחתת וירידה בביצועיה של מערכת סייעני החניה עלולות לנבוע מקרח, שלג, בוץ או שכבת צבע עבה על החיישן.

□ פטישי אוויר, משאיות כבדות וגורמי רעידות אחרים עלולים להשפיע על פעולת ParkSense.

□ כאשר אתה מפסיק את פעולת ParkSense בתצוגת לוח המחוונים תופיע ההודעה **PARKSENSE OFF**. כמו כן כאשר תפסיק את פעולת מערכת ParkSense, היא תישאר כבויה עד שתפעיל אותה שוב, אפילו לאחר התנעה חוזרת של המנוע.

□ עוצמת הקול של מערכת **Uconnect™** תופחת כאשר מערכת ParkSense משמיעה צליל אזהרה.

□ נקה את חיישני ParkSense באופן סדיר, היזהר לא לשרוט אותם או לגרום להם נזק. החיישנים חייבים להיות נקיים מקרח, שלג, בוץ, לכלוך ושאריות. מערכת ParkSense עלולה לא לזהות את המכשול שמאחורי הפגוש או שהיא תספק התרעות שגויות על קיום מכשול מאחורי הפגוש.

□ כבה את מערכת ParkSense אם מורכבים התקנים כגון מנשא אופניים לפגוש האחורי. אחרת המערכת עלולה לזהות את העצם הקרוב בטעות כתקלת חיישן, ולהציג את ההודעה **ParkSense unavailable, service required** (ParkSense אינה זמינה, דרוש תיקון) בתצוגת לוח המחוונים.

הערה אם חוברו עצמים לפגוש בטווח שדה הראייה של 2 מטרים, הם יפריעו לפעולה ויגרמו להתרעות שגויות ואף לחסימה.

□ החיישנים האחוריים מנוטרלים אוטומטית כאשר תקע הגרור מחובר לשקע בהתקן הגרירה של הרכב. החיישנים האחוריים מופעלים שוב אוטומטית אחרי ניתוק תקע הגרור.

 (257) (256)

 (58) (59) (60) (61) (62)

אזהרה



256 הנהג אחראי תמיד על תמרוני חניה או פעולות מסוכנות אחרות. בעת ביצוע פעולות אלה ודא תמיד שאין אנשים אחרים (במיוחד ילדים) או בעלי חיים במסלול התנועה של רכבך. חיישני החניה הם אמצעי עזר, אך חשוב שהנהג היה מרוכז בעת בתמרונים מסוכנים, אפילו אם הם מתבצעים במהירות נמוכה.

257 לפני שימוש במערכת ParkSense, מומלץ מאוד שמכלול וו גרירה או תפוח גרירה ינותק מהרכב כאשר הרכב אינו משמש לגרירה. אחרת עלולה להיגרם פציעה או נזק לכלי רכב או למכשולים בגלל שוו הגרירה קרוב יותר למכשול מהפגוש האחורי כאשר נשמע צליל אזהרה רצוף. כמו כן, החיישן עשוי לזהות את וו הגרירה או תפוח הגרירה, בהתאם לגודלו ולצורתו ולספק התרעה שגויה של מכשול מאחורי הרכב.



והמהירות היא מעל למהירות ההפעלה, תוצג אזהרה בתצוגת לוח המחוונים המציין שמהירות הרכב גבוהה מדי. המערכת תיהפך פעילה שוב לאחר שמהירות הרכב תדר מתחת ל- 9 קמ"ש.

חיישני סייען חניה ParkSense

קיימים 12 חיישני חניה: 6 מותקנים בפגוש האחורי ו-6 מותקנים בפגוש הקדמי.

תצוגת ParkSense

נסיעה לאחור

כשמשולב הילוך אחורי, תצוגת לוח המחוונים תציג שמערכת סייען חניה במצב מוכן. המערכת תציין מכשול שזוהה באמצעות הפקה קשת בודדת באזור אחד או יותר, בהתאם למרחק המכשול ומיקומו ביחס לרכב.

אם זוהה מכשול במרכז האזור האחורי, תוצג קשת אחת קבועה במרכז האזור האחורי. ככול שהרכב ינוע קרוב יותר למכשול, הקשת תוצג כשהיא זזה קרוב יותר לרכב, וצליל ההתרעה יתחזק כשהמכשול יתקרב לרכב.

אם מזוהה מכשול בצד שמאל ו/או ימין של האזור האחורי, התצוגה תציג קשת אחת המבהבת באזור האחורי מצד שמאל ו/או ימין. ככל שהרכב נע קרוב יותר למכשול, בתצוגה תופיע קשת בודדת הנעה קרוב יותר לרכב וצליל ההתרעה יתחזק ככול שהרכב יתקרב למכשול.

62 יש לבצע צביעת פגושים או תיקוני צבע באזור החיישנים רק במרכז שירות מורשה מטעם חברת סמלת בע"מ. צביעה לא נכונה עלולה להפריע לפעולתם של חיישני החניה.

מערכת סיוע לחניה -PARKSENSE דגמים עם 12 חיישנים



(אם קיים)

מערכת סיוע לחניה ParkSense מספקת חיונים חזותיים וצלילים למרחק בין הפגוש האחורי ו/או הקדמי לבין מכשול המזוהה בעת נסיעה לאחור או לפניים, למשל בעת חניה.

עיין בנושא "אמצעי זהירות בשימוש במערכת ParkSense" לפרטים על מגבלות המערכת והמלצות.

ParkSense תשמור על מצב המערכת האחרון (פעיל או מנוטרל) מהפעם האחרונה שהרכב הונע, כאשר מתג ההתנעה הועבר למצב ON/RUN.

מערכת ParkSense פעילה בכל מצבי בורר ההילוכים (כולל P (חניה)) של תיבת הילוכים אוטומטית עם מצמד כפול, כל עוד המערכת הופעלה. המערכת תישאר פעילה עד שמהירות הרכב תעלה למהירות של 11 קמ"ש ומעלה.

כאשר משולב מצב R (נסיעה לאחור) בתיבת הילוכים אוטומטית עם מצמד כפול או הילוך אחורי (תיבת הילוכים ידנית)

חשוב



58 מערכת ParkSense היא רק סייען חניה ואינה יכולה לזהות את כל המכשולים, כולל מכשולים קטנים. אבני שפה עשויות להיות מזוהות חלק מהזמן או כלל לא. מכשולים הנמצאים מתחת או מעל לחיישנים לא יזוהו כאשר הם קרובים לרכב.

59 יש לנהוג את הרכב באטיות בעת שימוש במערכת ParkSense, כדי לאפשר עצירה בזמן כאשר מזוהה מכשול. מומלץ שהנהג יביט מעבר לכתפו בעת שימוש במערכת ParkSense.

60 החיישנים חייבים להיות נקיים מבוץ, לכלוך, שלג וקרח, כדי שהמערכת תפעל כהלכה. היזהר לא לשרוט את החיישנים ולא לגרום להם נזק במהלך הניקוי. הימנע משימוש במטליות יבשות, מחוספסות וקשות. יש לנקות את החיישנים במים נקיים וסבון לרכב, לפי הצורך. אם אתה משתמש בציוד ניקוי מיוחד כגון מכשיר ניקוי בלחץ גבוה או מכשיר קיטור, נקה את החיישנים מהר מאוד והחזק את פיית הצינור במרחק מעל 10 ס"מ.

61 יש לבצע פעולות בפגוש באזור שמתקנים בו החיישנים רק במרכז שירות מורשה מטעם חברת סמלת בע"מ. טיפולים בפגוש שאינם מבוצעים כראוי עלולים לפגוע בפעולה של החיישנים.

הערה מערכת ParkSense תפחית את עוצמת הקול של מערכת **Uconnect™**, אם היא פועלת, כאשר המערכת משמיעה צליל אזהרה.

הרכב קרוב למכשול כאשר תצוגת האזהרה מציגה קשת מהבהבת בודדת ונשמע צליל רצוף.

נהיגה לפניכם

מסך אזהרה של מערכת ParkSense יוצג כאשר מכשול מזהה כאשר הרכב בהילוך, כל עוד מהירות הרכב מתחת ל-11 קמ"ש. בעת שהילוך אחורי משולב מסך אזהרה של ParkSense יוצג תמיד. המערכת תציין מכשול שזוהה באמצעות הצגת קשת בודדת באזור אחד או יותר, בהתאם למרחק המכשול ומיקומו ביחס לרכב.

אם זוהה מכשול במרכז החלק הקדמי, תוצג קשת אחת קבועה במרכז האזור האחורי. ככול שהרכב ינוע קרוב יותר למכשול, הקשת תוצג כשהיא זזה קרוב יותר לרכב, וצליל ההתרעה יתחזק כשהמכשול יתקרב לרכב.

אם מזהה מכשול בצד שמאל ו/או ימין של החלק הקדמי, התצוגה תציג קשת אחת מהבהבת באזור הקדמי מצד שמאל ו/או ימין. ככל שהרכב ינוע קרוב יותר למכשול, בתצוגה תופיע קשת בודדת הנעה קרוב יותר לרכב וצליל ההתרעה יתחזק ככול שהמכשול יתקרב לרכב.

הערה מערכת ParkSense תפחית את עוצמת הקול של מערכת **Uconnect™**, אם היא פועלת, כאשר המערכת משמיעה צליל אזהרה.

הרכב קרוב למכשול כאשר תצוגת האזהרה מציגה קשת מהבהבת בודדת ונשמע צליל רצוף.

התרעות צליליות של סייען חניה קדמי

ParkSense תפסיק את השמעת צלילי האזהרה של סייען החניה הקדמי כ-3 שניות לאחר זיהוי מכשול, בעת שהרכב עומד ודוושת הבלם לחוצה. אם זוהה מכשול בטווח של פחות מ-30 ס"מ, ParkSense לא תכבה את צליל ההתרעה של סייען החניה הקדמי.

הגדרות עוצמת צליל אזהרה

ניתן לשנות את עוצמת צליל ההתרעה של סייען חניה קדמי ואחורי, למידע עיין "הגדרות" בפרק "מולטימדיה".

אם הרכב מצויד במערכת **Uconnect™**, הגדרות עוצמת צליל האזהרה לא יהיו נגישות דרך הצג בלוח המחוונים. ניתן להגדיר את עוצמת צליל האזהרה לרמות low (נמוך), medium (בינוני) ו-high (גבוה).

הגדרת ברירת המחדל היא בינוני.

ParkSense תשמור על ההגדרה האחרונה שהייתה קיימת לפני הדממת המנוע.

הפעלה והפסקת פעולה של מערכת ParkSense

ניתן להפעיל ולנטרל את מערכת סיוע לחניה ParkSense באמצעות מתג **P_{off}** הנמצא בקבוצת המתגים מתחת לצג **Uconnect™**.

כאשר מתג ParkSense נלחץ להפסקת פעולת המערכת, תוצג ההודעה ParkSense Off (מערכת ParkSense כבויה) למשך לפחות חמש שניות. למידע נוסף, עיין בנושא "תצוגה" בפרק "הכר את לוח המחוונים". כאשר ידית ההילוכים מועברת למצב R (נסיעה לאחור) והמערכת מופסקת, בצג בלוח המחוונים תוצג ההודעה ParkSense Off (מערכת ParkSense כבויה), כל עוד ידית ההילוכים במצב במצב R.

הנורית במתג **P_{off}** תידלק כאשר הופסקה פעולת PARKSENSE או כאשר קיימת תקלה. הנורית תיכבה כאשר המערכת פעילה. אם המתג נלחץ ונדרש טיפול במערכת, הנורית במתג תהבהב לרגע ולאחר מכן תדלוק באופן קבוע.

אמצעי זהירות בשימוש במערכת ParkSense

ריגישות חיישן מופחתת וירידה בביצועיה של מערכת סיוע החניה עלולות לנבוע מקרח, שלג, בוץ או שכבת צבע עבה על החיישן.



הפעלה-נטרול

המערכת יכולה לפעול רק לאחר נסיעה קצרה ואם מהירות הרכב היא בין 0 ל-11 קמ"ש. ניתן להפעיל/לנטרל את המערכת באמצעות תפריט Settings (הגדרות) של מערכת **Uconnect™**. אם מערכת ParkSense מנטרלת באמצעות מתג **P_{off}**, מערכת אזהרת מרחק מצדי הרכב תנטרל אוטומטית.

הפעלה לאחר חיבור גרור

החיישנים מנטרלים אוטומטית כאשר תקע הגרור מחובר לשקע בהתקן הגרירה של הרכב. החיישנים האחוריים מופעלים שוב אוטומטית אחרי ניתוק תקע הגרור.

אמצעי זהירות בשימוש במערכת ParkSense

תנאים מסוימים עשויים להשפיע על ביצועי מערכת אזהרת מרחק:

הערות:

❑ רגישות חיישן מופחתת וירידה בביצועיה של מערכת סייעני החניה עלולות לנבוע מקרח, שלג, בוץ או שכבת צבע עבה על החיישן.

❑ פטישי אוויר, משאיות כבדות וגורמי רעידות אחרים עלולים להשפיע על פעולת **ParkSense**.

❑ כאשר אתה מפסיק את פעולת **ParkSense** בתצוגת לוח המחוננים תופיע ההודעה **PARKSENSE OFF**. כמו כן כאשר תפסיק את פעולת מערכת **ParkSense**, היא תישאר כבויה עד שתפעיל אותה שוב, אפילו לאחר התנעה חוזרת של המנוע.

❑ ייתכן שיהיה עיכוב בזמן גילוי המכשול, אם המכשול זז.

❑ פעולת החיישנים האחורית מנטרלת אוטומטית כאשר תקע הגרור מחובר לשקע בהתקן הגרירה של הרכב, בעוד שהחיישנים הקדמיים ימשיכו לפעול ויוכלו לספק התרעות חזותיות וקוליות. החיישנים האחוריים מופעלים שוב אוטומטית אחרי ניתוק תקע הגרור.

 (259) (258)

 (67) (66) (65) (64) (63)

מערכת אזהרת מרחק מצדי הרכב

למערכת אזהרת מרחק קיים תפקוד זיהוי מכשול צדדי הנמצא ליד הרכב באמצעות חיישני החניה הנמצאים בפגוש הקדמי והאחורי.

צג מערכת אזהרת מרחק מצדי הרכב

מסך האזהרות של מערכת אזהרת מרחק מצדי הרכב מוצג רק אם נבחרה אפשרות **Sound and Display** (צליל ותצוגה) דרך מערכת **Uconnect™**. למידע נוסף, עיין בנושא "הגדרות" בפרק "מולטימדיה".

המערכת מזהירה את הנהג באמצעות התרעה קולית וחיווי חזותי בצג לוח המחוננים (אם קיים).

הערה מערכת **ParkSense** תפחית את עוצמת הקול של מערכת **Uconnect™**, אם היא פועלת, כאשר המערכת משמיעה צליל אזהרה.

❑ פטישי אוויר, משאיות כבדות וגורמי רעידות אחרים עלולים להשפיע על פעולת **ParkSense**.

❑ כאשר אתה מפסיק את פעולת **ParkSense**, בתצוגת לוח המחוננים תופיע הודעה מתאימה. כמו כן כאשר תפסיק את פעולת מערכת **ParkSense**, היא תישאר כבויה עד שתפעיל אותה שוב, אפילו לאחר התנעה חוזרת של המנוע.

❑ עוצמת הקול של מערכת **Uconnect™** תופחת כאשר מערכת **ParkSense** משמיעה צליל אזהרה.

❑ נקה את חיישני **ParkSense** באופן סדיר, היזהר לא לשרוט אותם או לגרום להם נזק. החיישנים חייבים להיות נקיים מקרח, שלג, רפש, בוץ, לכלוך ושאריות. מערכת **ParkSense** עלולה לא לזהות את המכשול שמאחורי או לפני הפגוש או שהיא תספק התרעות שגויות על קיום מכשול מאחורי הפגוש.

❑ כבה את מערכת **ParkSense** אם מורכבים התקנים כגון מנשא אופניים במרחק של 30 ס"מ מהפגוש האחורי. אחרת, המערכת עשויה לזהות את העצם הקרוב כבעיית חיישן, ולהציג הודעה תואמת בתצוגת לוח המחוננים.

הערה אם חוברו עצמים לפגוש בטווח שדה הראייה של 2 מטרים, הם יפריעו לפעולה ויגרמו להתרעות שגויות ואף לחסימה.

□ עוצמת הקול של מערכת **Uconnect™** תופחת, אם היא פועלת, כאשר מערכת **ParkSense** משמיעה צליל אזהרה.

□ נקה את חיישני **ParkSense** באופן סדיר, היזהר לא לשרוט אותם או לגרום להם נזק. החיישנים חייבים להיות נקיים מקרח, שלג, רפש, בוץ, לכלוך ושאריות.

מערכת **ParkSense** עלולה לא לזהות את המכשול שמאחורי או לפני הפגוש או שהיא תספק התרעות שגויות על קיום מכשול מאחורי הפגוש.

□ גרירה ללא גרור שמחובר אליו עלול להפריע לפעולתם התקינה של חיישני החניה.

לפני השימוש במערכת **ParkSense**, מומלץ להסיר את מכלול וו הגרירה או כל חיבור אחר כאשר הרכב אינו משמש לגרירה. אם ברצונך לא להסיר את וו הגרירה אף על פי שאינך גורר גורר, מומלץ לפנות למרכז שירות מורשה מטעם חברת סמלת בע"מ, כדי לקבל את עדכוני ההפעלה הרלוונטיים מכיוון שהחיישנים עלולים לזהות את וו הגרירה כמכשול.

אזהרה



258 הנהג אחראי תמיד על תמרוני חניה או פעולות מסוכנות אחרות. בעת ביצועי פעולות אלה ודא תמיד שאין אנשים אחרים (במיוחד ילדים) או בעלי חיים במסלול התנועה של רכבך. חיישני החנייה הם אמצעי עזר, אך חשוב שהנהג יהיה מרוכז בעת בתמרונים מסוכנים, אפילו אם הם מתבצעים במהירות נמוכה.

259 לפני שימוש במערכת **ParkSense**, מומלץ מאוד שמכלול וו גרירה או תפוח גרירה ינותק מהרכב כאשר הרכב אינו משמש לגרירה. אחרת עלול להיגרם נזק לכלי רכב או עצמים כיוון שוו הגרירה קרוב יותר למכשול מהפגוש האחורי, כאשר נשמע צליל אזהרה רצוף מהרמקולים. כמו כן, החיישן עשוי לזהות את וו הגרירה או תפוח הגרירה, בהתאם לגודלו ולצורתו ולספק התרעה שגויה של מכשול מאחורי הרכב.

חשוב



63 מערכת **ParkSense** היא רק סייען חנייה ואינה יכולה לזהות את כל המכשולים, כולל מכשולים קטנים. אבני שפה עשויות להיות מזוהות חלק מהזמן או כלל לא. מכשולים הנמצאים מתחת או מעל לחיישנים לא יזוהו כאשר הם קרובים לרכב.

64 יש לנהוג את הרכב באטיות בעת שימוש במערכת **ParkSense**, כדי לאפשר עצירה בזמן כאשר מזוהה מכשול. מומלץ שהנהג יביט מעבר לכתפו בעת שימוש במערכת **ParkSense**.

65 החיישנים חייבים להיות נקיים מבוץ, לכלוך, שלג וקרח, כדי שהמערכת תפעל כהלכה. היזהר לא לשרוט את החיישנים ולא לגרום להם נזק במהלך הניקוי. הימנע משימוש במטלית יבשה, מחוספסת או נוקשה.

יש לנקות את החיישנים במים נקיים וסבון לרכב, לפי הצורך. אם אתה משתמש בצידוד ניקוי מיוחד כגון מכשיר ניקוי בלחץ גבוה או מכשיר קיטור, נקה את החיישנים מהר מאוד והחזק את פיית הצידוד במרחק מעל 10 ס"מ.

66 יש לבצע פעולות בפגוש באזור שמוקנים בו החיישנים רק במרכז שירות מורשה מטעם חברת סמלת בע"מ. פעולות בפגוש שלא בוצעו כהלכה עלולות לסכן את הפעלתם של חיישני החניה.

67 יש לבצע צביעת פגושים או תיקוני צבע באזור החיישנים רק במרכז שירות מורשה מטעם חברת סמלת בע"מ. צביעה לא נכונה עלולה להפריע לפעולתם של חיישני החניה.

מערכת סיוע לחניה

ACTIVE PARKSENSE

(סייען חניה אוטומטי)



(אם קיים)

המערכת מסייעת לנהג למצוא מקום חניה פנוי בהתאם לאורך הרכב (חניה במקביל) או רוחב הרכב (חניה בניצב) ומנהלת את ההיגוי באופן אוטומטי במהלך התמרון. מערכת סיוע לחניה פעילה ParkSense מוגדרת כמערכת "אוטונומית למחצה" מאחר שהנהג נדרש לשלוט על דוושת ההאצה, בורר ההילוכים והבלמים. בהתאם לסוג החניה שנבחר על ידי הנהג, מערכת סיוע לחניה פעילה ParkSense יכולה לתמרון את הרכב למקום חניה במקביל או חניה בניצב. (במילים אחרות בצד הנהג או בצד הנוסע), כמו גם יציאה מחניה במקביל.

הערות:

□ הנהג אחראי תמיד על השליטה ברכב, על זיהוי מכשולים בסביבת הרכב והוא חייב להתערב אם דרוש.

□ המערכת מיועדת לסייע לנהג ולא להחליף אותו.

□ במהלך תמרון אוטונומי למחצה, אם הנהג נוגע בגלגל ההגה לאחר שקיבל

הוראה להוריד את ידיו מגלגל ההגה, הנהג יצטרך להשלים את החניה ידנית.

□ המערכת עשויה לא לפעול בכל המצבים (למשל בתנאי סביבה כגון גשם כבד, שלג וכו' או בעת חיפוש מקום חניה עם משטחים הסופגים גלים על-קוליים).

□ כלי רכב חדשים שנקנו מסוכן מורשה צריכים לנוע לפחות 48 ק"מ לפני שמערכת סיוע לחניה פעילה ParkSense תכיל באופן מלא ותפעל כראוי. הדבר נובע מהכיול הדינמי של הרכב הנועד לשפר את הביצועים של התפקוד. המערכת גם תבצע כיוול דינמי מתמשך כדי לפצות על הפרשים הנובעים מצמיגים עם עודף או חוסר של לחץ אוויר וצמיגים חדשים.

הפעלה/ביטול הפעלה

כדי להפעיל את המערכת לחץ על לחצן  בלוח המכשירים: תצוגת לוח המחוונים תציג הוראות לביצוע התמרון. כאשר התפקוד מופעל, נורית ה-LED בלחצן נדלקת. אם המערכת מפסיקה לפעול הנורית נכבית.

מערכת סיוע לחניה פעילה ParkSense תופסק באופן אוטומטי במצבים הבאים:

□ תמרון החניה הושלמה.

□ מהירות הרכב מעל 30 קמ"ש בעת חיפוש מקום חניה.

□ מהירות הרכב מעל 7 קמ"ש במהלך הנחיית היגוי פעילה למקום חניה.

□ נגיעה בגלגל ההגה במהלך הנחיית היגוי למקום חניה.

□ נלחץ לחצן מערכת סיוע לחניה פעיל (סייען חניה אוטומטי) .

□ דלת הנהג נפתחת.

□ דלת תא המטען נפתחת.

□ מערכת בקרת יציבות אלקטרונית/ מערכת מניעת נעילת גלגלים מתערבת.

□ מערכת סיוע לחניה פעילה (סייען

חניה אוטומטי) מאפשרת מספר מרבי של החלפות הילוכים בין מצב D (נהיגה) למצב R (נסיעה לאחור) בתיבת הילוכים אוטומטית עם מצמד כפול. אם לא ניתן להשלים את התמרון במספר המרבי של החלפות הילוכים, המערכת תתבטל ובצג בלוח המחוונים תופיע הוראה להשלים את התמרון באופן ידני.

מערכת סיוע לחניה פעילה (סייען חניה אוטומטי) תפעל ותאתר מקום חניה רק אם יתקיימו התנאים הבאים:

□ בורר ההילוכים במצב D (נהיגה).

□ מתג ההתנעה במצב RUN.

□ נלחץ לחצן מערכת סיוע לחניה פעילה (סייען חניה אוטומטי) .

□ דלת הנהג סגורה.

□ דלת תא המטען סגורה.

□ מהירות הרכב מתחת ל- 25 קמ"ש.

הערה אם הרכב נע במהירות של 25 קמ"ש בערך, בצג בלוו המחוונים תופיע הוראה לנהג להאט. אם הרכב נוסע במהירות שמעל 30 קמ"ש בערך, המערכת תתבטל. הנהג יהיה חייב להפעילה מחדש בלחיצה על מתג מערכת סיוע לחניה פעילה .

המשטח החיצוני והצד התחתון של הפגושים האחורי והקדמי נקיים ואינם מכוסים בשלג, קרח, בוץ לכלוך או חסימה אחרת.

בעת שהמתג לחוץ, הנורית במתג מערכת סיוע לחניה פעילה  תהבהב לרגע ולאחר מכן תיכבה אם אחד מהתנאים שפורטו לעיל אינו מתקיים.

אופן הפעולה של המערכת

 (67)

כאשר מערכת סיוע לחניה פעילה (סייען חניה אוטומטי) מופעלת, תוצג הודעה בתצוגת לוח המחוונים. אתה יכול לעבור למצב חניה בניצב או Parallel Park Exit (יציאה מחניה במקביל) אם נדרש. לחצני החצים בצידו השמאלי של גלגל ההגה משמשים להפעלה של תמרוני חניה.

הערות:

בעת חיפוש מקום חניה, השתמש במחווני האיתות לבחירת הצד שבו תרצה לבצע את תמרון החניה.

מערכת סיוע לחניה פעילה (סייען חניה אוטומטי) תחפש באופן אוטומטי מקום חניה בצד של הנוסע אם מחוון האיתות לא הופעל.

הנהג צריך לוודא שמקום החניה שנבחר נשאר חופשי וללא מכשולים (כגון הולכי רגל, אופניים וכו').

הנהג אחראי להבטיח שמקום החניה שנבחר מתאים לתמרון וחופשי/פנוי מכל עצמים תלויים או בולטים לתוך מקום החניה (למשל סולמות, דלתות אחריות וכו' של עצמים/כלי רכב קרובים).

בעת חיפוש מקום חניה, הנהג חייב לנהוג במקביל או בניצב (תלוי בסוג החניה) לכלי רכב אחרים ככל הניתן.

התפקוד יציג רק את מקום החניה האחרון שהתגלה (לדוגמה: במעבר של שורה של מקומות חניה, המערכת תציג את מקום החניה האחרון עבור התמרון).

תפקוד זה מציין רק מקום חניה בין שני רכבים. אם השטח רחב יותר משטח של שני מקומות חניה, הוא לא יזוהה כמקום חניה.

Search for a parking place (חפש מקום חניה)

כאשר נמצא מקום חניה זמין, והרכב אינו ממוקם נכון תקבל הוראה לנוע קדימה למיקום הרכב להפעלת הליך חניה בניצב:

Area detected - Continue moving forward

לאחר שהרכב נמצא במיקום, תקבל הוראה לעצור את תנועת הרכב ולהסיר את הידיים מגלגל ההגה:

Area detected - Stop the car and take your hands away from the steering wheel

לאחר שהרכב עצר והורדת את ידיך מגלגל ההגה, תקבל הוראה לשלב את בורר ההילוכים להילוך אחורי:

Area detected - Engage reverse gear

כאשר הנהג העביר את בורר ההילוכים להילוך אחורי, המערכת עשויה להורות לנהג להמתין עד שהתמרון יושלם:

Check the surroundings - Wait for completion of the maneuver

המערכת תורה לנהג לבדוק את הסביבה ולנוע לאחור.

הערות:

הנהג הוא האחראי על השימוש בבלמים ודווש האצה במהלך תמרון חניה אוטומטי למחצה.

כאשר המערכת מורה לנהג להסיר את ידיו מגלגל ההגה, הנהג צריך לבדוק את הסביבה ולהתחיל לנסוע לאחור באטיות.



כאשר הרכב נייח, תתבקש להעביר את ידית ההילוכים למצב R (עבור דגמים עם תיבת הילוכים אוטומטית עם מצמד כפול) או להילוך אחורי (עבור דגמים עם תיבת הילוכים ידנית):

Check the surroundings - Engage reverse gear

כאשר הנהג העביר את בורר ההילוכים להילוך אחורי, המערכת עשויה להורות לנהג להמתין עד שהתמרון יושלם:

Check the surroundings - Wait for completion of the maneuver

המערכת תורה לנהג לבדוק את הסביבה ולנוע לאחור:

Check the surroundings - Move forward

הרכב כעת במצב חניה במקביל. הודעה על סיום תמרון החניה תוצג במשך זמן קצר בתצוגה. כאשר התמרון הושלם, הנהג יקבל הוראה לבדוק את מיקום החניה של הרכב. כאשר הנהג מרוצה מהתמרון, הוא חייב להעביר את תיבת ההילוכים האוטומטית עם מצמד כפול למצב P (חניה) או לשלב הילוך ראשון בתיבת הילוכים ידנית.

הפעלה/תצוגה של מערכת סיוע פעילה לחניה במקביל

כאשר מערכת סיוע פעילה לחניה במקביל (סייען חניה אוטומטי) מופעלת, הודעה תואמת מוצגת בתצוגת לוח המחוונים.

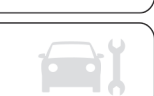

(עבור דגמים עם תיבת הילוכים אוטומטית עם מצמד כפול) או להילוך ראשון (עבור דגמים עם תיבת הילוכים ידנית):

Check the surroundings - Engage D position (for dual clutch automatic transmission versions) or first gear (for manual transmission versions).

לאחר שהנהג העביר את בורר ההילוכים למצב D (נהיגה) (עבור דגמים עם תיבת הילוכים אוטומטית עם מצמד כפול) או להילוך ראשון (עבור דגמים עם תיבת הילוכים ידנית), המערכת תורה לנהג להמתין לסיים השלמת הליך ההיגוי:

Check the surroundings - Wait for completion of the maneuver

המערכת תורה לנהג לבדוק את הסביבה ולנוע קדימה:

Check the surroundings - Move forward

כאשר הרכב הגיע לסוף התנועה קדימה, המערכת תורה לנהג לבדוק את הסביבה ולעצור את תנועת הרכב:

Check the surroundings - Stop the car

הערה זו אחריות הנהג להשתמש בבלמים לעצירת הרכב. על הנהג לבדוק את הסביבה ולעצור את הרכב, בעת שהוא מקבל הוראה לכך או כאשר נדרשת התערבות של הנהג.

מערכת סיוע לחניה פעילה (סייען חניה אוטומטי) מאפשרת מספר מרבי של שש החלפות הילוכים בין מצב D (נהיגה) למצב R (נסיעה לאחור) בתיבת הילוכים אוטומטית עם מצמד כפול. אם לא ניתן להשלים את התמרון באמצעות שש החלפות הילוכים, המערכת תתבטל ובתצוגת לוח המחוונים תופיע הוראה להשלים את התמרון באופן ידני.

המערכת תבטל את התמרון אם מהירות הרכב היא מעל 7 קמ"ש במהלך הנחיית היגוי פעילה למקום חניה. המערכת תתריע לנהג במהירות של 5 קמ"ש שעליו להאט. הנהג הוא האחראי להשלמת תמרון החניה, אם פעולת המערכת מתבטלת.

אם פעולת המערכת מתבטלת במהלך תמרון מסיבה כלשהי, הנהג חייב לקחת את השליטה ברכב.

כאשר הרכב הגיע לסוף התנועה לאחור, המערכת תורה לנהג לבדוק את הסביבה ולעצור את תנועת הרכב:

Check the surroundings - STOP

הערה זו אחריות הנהג להשתמש בבלמים לעצירת הרכב. על הנהג לבדוק את הסביבה ולעצור את הרכב, בעת שהוא מקבל הוראה לכך או כאשר נדרשת התערבות של הנהג.

כאשר הרכב נייח, תתבקש להעביר את ידית ההילוכים למצב D (נהיגה)

לחצני החצים בצידו השמאלי של גלגל ההגה משמשים להפעלה של תמרוני חניה. אתה יכול לעבור למצב חניה בניצב או Parallel Park Exit (יציאה מחניה במקביל) אם נדרש. למידע נוסף, עיין בנושא "יציאה מחניון" בפרק זה.

הערות:

□ בעת חיפוש מקום חניה, השתמש במחווני האיתות לבחירת הצד שבו תרצה לבצע את תמרון החניה. מערכת סיוע לחניה פעילה (סייען חניה אוטומטי) תחפש באופן אוטומטי מקום חניה בצד של הנוסע אם מחוון האיתות לא הפעל.

□ הנהג צריך לוודא שמקום החניה שנבחר נשאר חופשי וללא מכשולים (כגון הולכי רגל, אופניים וכו').

□ הנהג אחראי להבטיח שמקום החניה שנבחר מתאים לתמרון וחופשי/פנוי מכל עצמים תלויים או בולטים לתוך מקום החניה (למשל סולמות, דלתות אחוריות וכו' של עצמים/כלי רכב קרובים).

□ בעת חיפוש מקום חניה, הנהג חייב לנהוג במקביל או בניצב (תלוי בסוג החניה) לכלי רכב אחרים ככל הניתן.

□ התפקוד יציג רק את מקום החניה האחרון שהתגלה (לדוגמה: במעבר של שורה של מקומות חניה, המערכת תציג את מקום החניה האחרון עבור התמרון).

□ תפקוד זה מציין רק מקום חניה בין שני רכבים. אם השטח רחב יותר משטח של שני מקומות חניה, הוא לא יזוהה כמקום חניה.

כאשר נמצא מקום החניה זמין, והרכב אינו ממוקם נכון תקבל הוראה לנוע קדימה למיקום הרכב להפעלת הליך חניה בניצב:

Area detected - Continue moving forward

לאחר שהרכב נמצא במיקום, תקבל הוראה לעצור את תנועת הרכב ולהסיר את הידיים מגלגל ההגה:

Area detected - Stop the car and take your hands away from the steering wheel

לאחר שהרכב עצר והורדת את ידיך מגלגל ההגה, תקבל הוראה לשלב את בורר ההילוכים להילוך אחורי:

Area detected - Engage reverse gear

כאשר הנהג העביר את בורר ההילוכים להילוך אחורי, המערכת עשויה להורות לנהג להמתין עד שהתמרון יושלם:

Check the surroundings - Wait for completion of the maneuver

המערכת תורה לנהג לבדוק את הסביבה ולנוע לאחור:

Check the surroundings - Move reverse

הערות:

□ הנהג הוא האחראי על השימוש בבלמים ודוושת האצה במהלך תמרון חניה אוטומטי למחצה.

□ כאשר המערכת מורה לנהג להסיר את ידיו מגלגל ההגה, הנהג צריך לבדוק את הסביבה ולהתחיל לנוע לאחור באטיות.

□ מערכת סיוע לחניה פעילה (סייען חניה אוטומטי) מאפשרת מספר מרבי של שש החלפות הילוכים בין הילוך נסיעה (בתיבת הילוכים אוטומטית עם מצמד כפול) או הילוך קדמי (תיבת הילוכים ידנית) והילוך אחורי.

□ אם לא ניתן להשלים את התמרון באמצעות שש החלפות הילוכים, פעולת המערכת תתבטל ובתצוגת לוח המחוונים תופיע הוראה להשלים את התמרון באופן ידני.

□ המערכת תבטל את התמרון אם מהירות הרכב היא מעל 7 קמ"ש במהלך הנחיית היגוי פעילה למקום חניה. המערכת תתריע לנהג במהירות של 5 קמ"ש שעליו להאט. הנהג הוא האחראי להשלמת תמרון החניה, אם פעולת המערכת מתבטלת.

□ אם פעולת המערכת מתבטלת במהלך תמרון מסיבה כלשהי, הנהג חייב לקחת את השליטה ברכב.



הודעה על סיום תמרון החניה תוצג במשך זמן קצר בתצוגה.

 (260) (261) (262)



 (70) (71)

יציאה ממקום החנייה

הערה התפקוד פועל רק עבור יציאה ממקום חניה במקביל, ולא בעת יציאה ממקום חניה בניצב.



הפעלה

 on

להפעלה של ההתקן לחץ על לחצן  ולאחר מכן השתמש בלחצני החיצים בגלגל ההגה לבחירת תפקוד Parallel Park Exit (יציאה מחניה במקביל). לאחר ביצוע הבחירה, המערכת תפעל ותזהיר את הנהג באמצעות צג לוח המחוונים לגבי הפעולות שעליו לעשות כדי לבצע את התמרון בצורה נכונה.



בחירת צד התמרון

השתמש בלחצני החיצים   על גלגל ההגה לבחירה בין מצב חניה במקביל למצב חניה בניצב. השתמש במחווני האיתות לבחירת הצד שבו תרצה לבצע את התמרון. במהלך התמרון, המערכת תבקש מהנהג לשלב להילוך נסיעה לאחור, בחר במחווני האיתות בכיוון שאליו אתה רוצה לצאת. הסר את ידיך מההגה ולחץ על הדוושות בזמן שהמערכת תבצע היגוי אוטומטית כדי לצאת ממקום החניה.



ולעצור את תנועת הרכב:

Check the surroundings - Stop the car

הערה זו אחריות הנהג להשתמש בבלמים לעצירת הרכב. על הנהג לבדוק את הסביבה ולעצור את הרכב, בעת שהוא מקבל הוראה לכך או כאשר נדרשת התערבות של הנהג.

לאחר שהרכב עצר, הנהג יקבל הוראה להעביר את בורר ההילוכים להילוך אחורי:

Check the surroundings - Engage reverse gear

כאשר הנהג העביר את בורר ההילוכים להילוך אחורי, המערכת עשויה להורות לנהג להמתין עד שהתמרון יושלם:

Check the surroundings - Wait for completion of the maneuver

המערכת תורה לנהג לבדוק את הסביבה ולנוע לאחור:

Check the surroundings - Move in reverse

הרכב כעת במצב חניה בניצב. כאשר התמרון הושלם, הנהג יקבל הוראה לבדוק את מיקום החניה של הרכב. כאשר הנהג מרוצה מהתמרון, הוא חייב להעביר את תיבת הילוכים אוטומטית עם מצמד כפול למצב P (חניה) או לשלב הילוך ראשון בתיבת הילוכים ידנית.

כאשר הרכב הגיע לסוף התנועה לאחור, המערכת תורה לנהג לבדוק את הסביבה ולעצור את תנועת הרכב:

Check the surroundings - Stop the car

הערה זו אחריות הנהג להשתמש בבלמים לעצירת הרכב. על הנהג לבדוק את הסביבה ולעצור את הרכב, בעת שהוא מקבל הוראה לכך או כאשר נדרשת התערבות של הנהג.

כאשר הרכב נייח, תתבקש להעביר את ידית ההילוכים למצב D (נהיגה) (עבור דגמים עם תיבת הילוכים אוטומטית עם מצמד כפול) או להילוך ראשון (עבור דגמים עם תיבת הילוכים ידנית):

Check the surroundings - Engage D position or first gear.

לאחר שהנהג העביר את בורר ההילוכים למצב D (נהיגה) (עבור דגמים עם תיבת הילוכים אוטומטית עם מצמד כפול) או להילוך ראשון (עבור דגמים עם תיבת הילוכים ידנית), ייתכן שהמערכת תורה לנהג להמתין לסיום השלמת הליך ההיגוי:

Check the surroundings - Wait for completion of the maneuver

המערכת תורה לנהג לבדוק את הסביבה ולנוע קדימה:

Check the surroundings - Move forward

כאשר הרכב הגיע לסוף התנועה קדימה, המערכת תורה לנהג לבדוק את הסביבה

אם הנהג ממשיך לבצע פעולות רצויות ובלתי רצויות כאשר מתרחש תמרון היציאה (נגיעה או אחיזה בהגה כדי למנוע את תזוזתו), הדבר יפריע לתמרון.

המערכת תציין לנהג את התמרונים שיש לעשות באמצעות ההודעות הבאות בתצוגה:

Check the surroundings - Stop the vehicle and remove your hands from the steering wheel (בדוק את הסביבה - עצור את הרכב והורד את ידיך מגלגל ההגה)

Check the surroundings - Wait for completion of the maneuver (בדוק את הסביבה - המתן לסיום התמרון)

Check the surroundings - Move in reverse (בדוק את הסביבה - סע לאחור)

Check the surroundings - Stop the car (בדוק את הסביבה - עצור את הרכב)

Check the surroundings - Engage D position (for dual clutch automatic transmission versions) or first gear (for manual transmission versions) (בדוק את הסביבה - שלב מצב D (תיבת הילוכית אוטומטית עם מצמד כפול) או הילוך ראשון (תיבת הילוכים ידנית))

Check the surroundings - Wait for completion of the maneuver (בדוק את הסביבה - המתן לסיום התמרון)

Check the surroundings - Move forward (בדוק את הסביבה - סע קדימה)

Check the surroundings - Stop the car (בדוק את הסביבה - עצור את הרכב)

Check the surroundings - Engage reverse gear (בדוק את הסביבה - שלב הילוך אחורי)

Check the surroundings - Wait for completion of the maneuver (בדוק את הסביבה - המתן להשלמת התמרון)

Check the surroundings - Move in reverse (בדוק את הסביבה - סע לאחור)

End of maneuver (התמרון הסתיים)

263 

התמרון החצי אוטומטי מסתיים כאשר מופיעה על הצג ההודעה שהתמרון הסתיים. בסוף התמרון, המערכת נותנת לנהג את השליטה על הרכב מחדש.

מידע חשוב

אם התנגשות משנה את מיקום החיישנים, הדבר יכול להשפיע מאד על הפעלת המערכת.

ביצועי החיישנים יהיו מיטביים לאחר שהרכב נסע כ-50 ק"מ בשל החישובים הדינמיים של היקף הגלגל המשמש עבור החניה.

נקח את חיישני מערכת סיוע לחניה פעילה באופן סדיר, הזיזר לא לשרוט אותם או לגרום להם נזק. החיישנים חייבים להיות נקיים מקרח, שלג, רפש, בוץ, לכלוך ושאריות. מערכת סיוע לחניה פעילה (סייען חניה אוטומטי) עלולה לא לזהות את המכשול שמאחורי או לפני הפגוש או שהיא תספק התרעות שגויות על קיום מכשול מאחורי או לפני הפגוש.

ציוד בניה, משאיות כבדות וגורמי רעידות אחרים עלולים להשפיע על פעולת מערכת סיוע לחניה פעילה.

החיישן עלול לזהות מכשול שלא קיים (רעש הד) בשל רעשים מכניים, לדוגמה בעת שטיפת הרכב, גשם, רוחות חזקות, ברד.

ייתכן שהחיישנים לא יזהו מכשולים בעלי צורה מסוימת או שעשויים מחומר מסוים (מוטות צרים מאד, מוטות נגררים, לוחות, רשתות, שיחים, עמודי חניה, מדרכות, פחי אשפה, כלי רכב מנועיים וכו'). בדוק היטב שהרכב נותבי נסיעתו אכן באמת מתאימים למקום החניה שזוהה על ידי המערכת.

שימוש בגלגלים וצמיגים בעלי גודל שונה מהציוד המקורי, יכול להשפיע על הפעלת המערכת.

פעולת החיישנים האחוריים מנוטרלת אוטומטית כאשר תקע הגרור מחובר לשקע בהתקן הגרירה של הרכב, בעוד שהחיישנים הקדמיים ימשיכו לפעול ויכלו לספק התרעות חזותיות וקוליות. החיישנים האחוריים מופעלים שוב אוטומטית אחרי ניתוק תקע הגרור.

במצב Search in progress (מתבצע חיפוש), המערכת יכולה לזהות באופן שגוי מקום חנייה בו התמרון יכול להתבצע (לדוגמה ליד צומת, חניה פרטית דרך החוצה את כיוון הנסיעה וכו').

במקרה שתמרון החניה מתבצע בכביש על מדרון, ייתכן שביצועי המערכת יהיו ירודים ושהיא תנוטרל.



מכשולים הנמצאים מתחת או מעל לחיישנים לא יזוהו כאשר הם קרובים לרכב.

71 יש לנהוג את הרכב באטיות בעת שימוש מערכת סיוע לחניה פעילה (סייען חניה אוטומטי), כדי לאפשר עצירה בזמן כאשר מזהה מכשול. מומלץ שהנהג יביט מעבר לתכפו בעת שימוש במערכת חניה פעילה.

מערכת LANESENSE (התרעה על סטייה מנתיב)



תיאור

72 73 74 75 76 77

מערכת התרעה על סטייה מהנתיב פעילה בין 60-180 קמ"ש. המערכת משתמשת במצלמה שנמצאת על השמשה הקדמית, כדי לזהות את גבולות הנתיב ולחשב את מיקום הרכב בתוכם. באמצעות הזיהוי, המערכת מסייעת בשמירה על הרכב בתוך הנתיב. כאשר מזהים סימוני נתיב והנהג חוצה אחד מהם באופן בלתי מכוון (מבלי שיופעל מחוון כיוון), מערכת LaneSense מפעילה התרעה תחושתית בצורה של תנודה של לגלגל ההגה וגם מתקבלת התרעה חזותית בצג לוח המחוונים (או חזותית בלבד במקרה של נתיב בודד).

261 החיפוש של מקום חניה ותמרוני החניה חייבים להיות מבוצעים בהתאם לחוקים ולתקנות התעבורה.

262 הנהג חייב להיזהר בעת ביצוע תמרוני חניה במקביל או בניצב אפילו בעת שימוש במערכת חניה פעילה ParkSense. בדוק תמיד היטב את האזור שמאחורי הרכב ולפניו, הבט לאחור ולפנים, וודא שאין הולכי רגל, בעלי חיים רכבים אחרים, מכשולים או שטחים מתים, לפני נסיעה לאחור וקדימה. אתה אחראי לבטיחות וחיובי להמשיך לשים לב לסביבה. אחרת, קיימת סכנת פציעות חמורות או קטלניות.

263 אם ברצונך להפסיק את סיבוב לגל ההגה בעת תמרון מומלץ לעשות זאת באחזתו בחישוק החיצוני בחזקה. אל תשים את ידיך בתוך לגל ההגה או תחזיק בזרועות.

חשוב



68 הפעולה של המערכת מבוססת על רכיבים שונים: חיישני חניה קדמיים ואחוריים, חיישני צד, מערכת ההיגוי, לגלים, מערכת הבלימה ולוח המחוונים. תקלה באחד מהרכיבים האלה עלולה לפגוע בהפעלה של המערכת.

69 יש לבצע צביעת פגושים או תיקוני צבע באזור החיישנים רק במרכז שירות מורשה מטעם חברת סמלת בע"מ. צביעה לא נכונה עלולה להפריע לפעולתם של חיישני החניה.

70 מערכת חניה פעילה ParkSense היא רק סייען חנייה ואינה יכולה לזהות את כל המכשולים, כולל מכשולים קטנים. מקומות חניה עשויים לא להיות מזהים זמנית.

□ חלק מהתמרונים בסיבובים צרים לא ניתנים לביצוע.

□ בדוק היטב שהתנאים לא השתנו בזמן שהתרחש תמרון החניה (לדוגמה אם יש אנשים ו/או חיות במקום החניה, רכבים נוסעים וכו') והתערב מיידית במקרה הצורך.

□ במהלך תמרוני חניה, שים לב לרכבים המגיעים מהכיוון הנגדי. ציית תמיד לחוק ולחוקי התעבורה.

הערות:

□ לא בטוח שהמערכת תפעל כראוי כאשר מותקנות שרשראות שלג או צמיג קומפקטי.

□ תפקוד זה מודיע לנהג רק על מקום החניה האחרון המתאים (במקביל או בניצב) שזוהה על ידי חיישני החניה.

□ תפקוד זה מציינ רק מקום חניה בין שני רכבים. אם השטח רחב יותר משטח של שני מקומות חניה, הוא לא יזוהה כמקום חניה.



□ חלק מההודעות המוצגות מלוות בהתרעה קולית.

אזהרה



260 הנהג אחראי תמיד על תמרוני חניה או פעולות מסוכנות אחרות. תוך כדי ביצוע תמרונים אלה, ודא תמיד שאזור החניה ריק מאנשים (במיוחד ילדים) או בעלי חיים. חיישני החניה הם אמצעי עזר, אך חשוב שהנהג יהיה מרוכז בעת בתמרונים מסוכנים, אפילו אם הם מתבצעים במהירות נמוכה.

הפעלה/הפסקת פעולה של המערכת

כאשר המנוע מותנע, המערכת מופסקת (הנורית  בלחצן בלוח המכשירים דולקת). להפעלה של מערכת LaneSense, לחץ על לחצן  LaneSense (הנורית נכבית). הודעה תואמת תוצג בתצוגת לוח המחוונים. להפסקת פעולה של מערכת LaneSense, לחץ על לחצן  LaneSense (הנורית נדלקת).

הערה מערכת LaneSense תשמור על מצב המערכת האחרון ON או OFF (פעיל או מופסק) מהפעם האחרונה שהרכב הונע, כאשר מתג ההתנעה הועבר למצב ON/RUN.

חיוויים והודעות בתצוגה

מערכת פעילה

כאשר המערכת הופעלה וסימוני נתיב לא זוהו, סימוני הנתיב הם אפורים והחיווי  (לבן) דולק קבוע.

יציאה מנתיב עם זיהוי סימון נתיב אחד

כאשר המערכת פעילה ורק לדוגמה סימון הנתיב השמאלי זוהה החיווי הלבן  מוצג באופן רציף, המערכת מוכנה לספק התרעות חזותיות בצג לוח המחוונים, אם מבוצעת סטייה בלתי מכוונת מהנתיב (מחוון איתות הופעל) לשמאל.

□ תצוגה רגילה: כאשר מערכת LaneSense מזהה שהרכב מתקרב לסימן הנתיב וקיים סיכון של סטייה מנתיב, הקו השמאלי העבה יתבהב מלבן לאפור, הקו הדק השמאלי יישאר בצבע לבן כהה וחיווי  משתנה מלבן מלא לצהוב מהבהב.

□ תצוגה פרימיום: כאשר מערכת LaneSense מזהה שהרכב מתקרב לסימן הנתיב וקיים סיכון של סטייה מנתיב, הקו השמאלי העבה יתבהב בצהוב, הקו הדק השמאלי יישאר בצבע צהוב כהה וחיווי  משתנה מלבן מלא לצהוב מהבהב.

הערה מערכת LaneSense פועלת באופן דומה עבור סטייה לנתיב הימני כאשר מזהה רק סימון נתיב מימין.

סטייה לנתיב שמאלי – שני סימוני הנתיב זוהו

כאשר מערכת LaneSense פעילה, הקווים האפורים הופכים ללבנים כדי לציין ששני סימוני הנתיב זוהו. חיווי  הוא ירוק מלא כאשר שני סימוני הנתיב זוהו, והמערכת פעילה ותספק התרעות חזותיות בצג בלוח המחוונים ואזהרת תנועה של גלגל ההגה אם מתבצעת סטייה בלתי מכוונת מהנתיב.

זוהו נתיבים (קווים לבנים/חיווי ירוק)



□ תצוגה רגילה: כאשר מערכת LaneSense מזהה מצב של סטייה מנתיב, הקו השמאלי העבה והקו השמאלי הדק יהפכו לצבע לבן רציף. חיווי  ישתנה מירוק מלא לצהוב מלא. באותה עת, תתבצע תנודה של גלגל ההגה בכיוון הנגדי לגבול הנתיב.

לדוגמה: אם הרכב יתקרב לצד השמאלי של הנתיב גלגל ההגה יסובב לצד ימין.

□ תצוגת פרימיום: כאשר מערכת LaneSense מזהה מצב של סטייה מנתיב, הקו השמאלי העבה והקו השמאלי הדק יהפכו לצבע צהוב רציף. חיווי  ישתנה מירוק מלא לצהוב מלא. באותה עת, תתבצע תנודה של גלגל ההגה בכיוון הנגדי לגבול הנתיב.

לדוגמה: אם הרכב יתקרב לצד השמאלי של הנתיב גלגל ההגה יסובב לצד ימין.

נתיב זוהה

תצוגה רגילה: קו לבן עבה קבוע, קו לבן דק קבוע/ חיווי  צהוב קבוע. תצוגה פרימיום: קו צהוב עבה קבוע, קו צהוב דק קבוע/ חיווי  צהוב קבוע.

□ תצוגה רגילה: כאשר מערכת LaneSense מזהה שהרכב מתקרב לסימן הנתיב וקיים סיכון של סטייה מנתיב, הקו השמאלי העבה יתבהב מלבן לאפור, הקו הדק השמאלי יישאר בצבע לבן רצוף והחיווי  משתנה מצהוב מלא לצהוב מהבהב.



שים לב גם לעצמים אחרים שעשויים לכסות את מכסה תא המנוע (שכבה של שלג, לדוגמה), וודא שאין הם מפריעים למצלמה.

76 בתנאי מזג אוויר מסוימים כגון גשם או ערפל כבד, ברד או שלג, ייתכן שהמצלמה תעבוד באופן מוגבל או לא תעבוד כלל.

77 פעולת המצלמה עלולה להיפגע גם בגלל אבק, אדים, לכלוך או קרח על השמשה, תנאי התנועה (לדוגמה, כלי רכב שסוטים לימין או לשמאל בנתיב שלך, נוסעים בכיוון הנגדי או חוצים את הנתיב שלך, עיקולים צרים), תנאי הכביש ותנאי הנהיגה (דרכים לא סלולות, לדוגמה).

ודא שהשמשה הקדמית נקיה תמיד. השתמש בחומרי ניקוי מיוחדים ובמטליות נקיות, כדי לנמנע שריטות.

ייתכן שהמצלמה תעבוד באופן מוגבל או לא תעבוד כלל בתנאי נהיגה, תנועה וכביש מסוימים.

למידע נוסף, עיין בנושא "הגדרות" בפרק "מולטימדיה".

הערות:

☐ המערכת לא תפעיל את גלגל ההגה כאשר מערכת בטיחות מופעלת (מערכת מניעת נעילת גלגלים, בקרת אחיזה, בקרת יציבות אלקטרונית, אזהרת התנגשות מלפנים וכו').

☐ גם שימוש במחווני האיתות ומהבהבי החירום מבטלים את האזהרות.

חשוב



72 העמסת מטענים על גג הרכב עלולה לשבש את הפעולה התקינה של המצלמה. לפני התנתע הרכב, ודא שהמטען נמצא במקום הנכון, על מנת לא לכסות על טווח הפעולה של המצלמה.

73 אם יש צורך להחליף את השמשה הקדמית עקב שריטות, סדקים או שברים, פנה אך ורק למרכז שירות מורשה מטעם חברת סמלת בע"מ. אל תחליף את השמשה לבדך, קיימת סכנת תקלה.

מומלץ להחליף את השמשה רק אם היא ניזוקה באזור המצלמה.

74 אל תטפל או תבצע תיקונים במצלמה. אל תסגור את הפתחים של הכיסוי האסתטי, שנמצא מתחת למראה הפנימית.

אם יש תקלה במצלמה, פנה למרכז שירות מורשה מטעם חברת סמלת בע"מ.

75 אל תכסה את אזור הפעולה של המצלמה עם מדבקות או חומרים אחרים.

באותה עת, תתבצע תנודה של גלגל ההגה בכיוון הנגדי לגבול הנתיב.

לדוגמא: אם הרכב יתקרב לצד השמאלי של הנתיב גלגל ההגה יסובב לצד ימין.

☐ תצוגת פרימיום:

כאשר מערכת LaneSense מזהה שהרכב מתקרב לסימן הנתיב וקיים סיכון של סטייה מנתיב, הקו השמאלי העבה יהבהב בצהוב, הקו הדק השמאלי יישאר בצבע צהוב כהה.

חייווי  יישאר בצבע צהוב מלא. באותה עת, תתבצע תנודה של גלגל ההגה בכיוון הנגדי לגבול הנתיב.

לדוגמא: אם הרכב יתקרב לצד השמאלי של הנתיב, גלגל ההגה יסובב לצד ימין.

התקרבות לגבול נתיב

תצוגה רגילה: קו לבן עבה מהבהב מלבן לאפור, קו לבן דק קבוע/חייווי  צהוב מהבהב.

תצוגה פרימיום: קו צהוב עבה מהבהב, קו צהוב דק קבוע/חייווי  צהוב מהבהב.

הערה מערכת LaneSense פועלת באופן דומה עבור סטייה לנתיב הימני.

שינוי הגדרות המערכת

ניתן לכוון את הגדרות מערכת Lanesense עבור עוצמת תנודת גלגל ההגה (Low (חלשה)/Medium (בינונית)/High (חזקה)) ורגישות טווח האזהרה (Early (מוקדם)/Medium (בינוני)/Late (מאוחר)) דרך מסך מערכת **Uconnect™**.

מצלמה אחורית (מצלמת נסיעה לאחור PARKVIEW)



(אם קיים)

בכל פעם שישולב הילוך נסיעה לאחור, יציג הצג את האזור מאחורי הרכב, כפי שנקלט במצלמה האחורית.

כשהמצלמה מופעלת, תופיע רשת קווים פעילה, כדי להמחיש את רוחבו של הרכב ואת מסלול הנסיעה לאחור הצפוי בהתאם למצב גלגל ההגה.

קו מרכזי מקווקו עליון מציין את מרכז הרכב, כדי להקל על תמרוני חניה או על יישור התקן הגרירה.

האזורים המוצגים בצבעים שונים מציינים את המרחק מהפגוש האחורי של הרכב. הטבלה להלן מציגה את המרחקים בכל איזור:

מרחק מהחלק האחורי של הרכב	אזור
0-30 ס"מ	אדום (A)
30-200 ס"מ	צהוב (B)
2 מ' או יותר	ירוק (C)

אזהרה בעת החניית רכבך היזהר במיוחד מהמכשולים הנמצאים מעל החיישן או מתחתיו.

264 ⚠

78 ⚠

אזהרה



264 הנהג אחראי תמיד על תמרוני חניה או פעולות מסוכנות אחרות. תוך כדי ביצוע תמרונים אלה, ודא תמיד שאזור החניה ריק מאנשים (במיוחד ילדים) או בעלי חיים. המצלמה היא כלי עזר עבור הנהג ומטרתה לסייע לו להתרכז רק בתמרונים מסוכנים, אפילו אם הם מתבצעים במהירות נמוכה. בנוסף, שמור תמיד על מהירות נמוכה, כדי לבלום בזמן לפני מכשולים.

חשוב



78 יש לשמור על המצלמה נקייה ולהסיר ממנה בוץ, לכלוך, שלג וקרח. כדי לדאוג לפעולתה תקינה. היזהר לא לשרוט את המצלמה ולא לגרום לה נזק במהלך הניקוי. הימנע משימוש במטליות יבשות, מחוספסות וקשות. יש לנקות את המצלמה במים נקיים וסבון לרכב, בהתאם לצורך. בתחנות רחיצה המשתמשות בקיטור או במתזי לחץ גבוה נקה את המצלמה מהר ושמור של מרחק של 10 ס"מ לפחות בינה לבין המתזים. כמו כן, אל תדביק מדבקות על המצלמה.

תדלוק הרכב

לפני התדלוק ודא שאתה משתמש בסוג הדלק הנכון.
דומם תמיד את המנוע לפני תדלוק.

מונע בנזין

השתמש בדלק נטול עופרת בלבד שדירוג האוקטן שלו (R.O.N) לא נמוך מ-95.

מונע דיזל

השתמש רק בסולר לכלי רכב (מפרט EN590).

אם הטמפרטורה החיצונית נמוכה מאוד, הסולר מסמך מכיוון שנוצרים קרישי פרפין שפוגעים במערכת אספקת הדלק.

כדי למנוע את הבעיות האלה קיימים סוגים עונתיים שונים של סולר: סולר קיץ, סולר חורף וסולר ארקטי (עבור אזורים קרים/הרריים).

במקרה של תדלוק בסולר שאינו מתאים לטמפרטורת ההפעלה מומלץ לערבב את הסולר עם תוסף מתאים, יש להכניס את החומר מונע הקיפאון ולאחר מכן את הסולר.

בעת שימוש ממושך ברכב או החנייתו באזורים הרריים או קרים, מומלץ לתדלק בסולר מקומי. במקרה זה, אף מומלץ לשמור על המיכל מלא מעל 50%.

265 ⚠

79 ⚠



113 55203350

3. ודא שהמשפך מוכנס במלואו ומחזיק את המכסה הפנימי פתוח.
4. שפוך דלק לפתח המשפך.
5. הסר את המשפך מצינור המילוי, נקה אותו לפני החזרתו לאזור האחסון בגלגל האחורי.

הערה:

- במזג אוויר קר, קרח עשוי למנוע את פתיחת דלתית פתח המילוי. אם הדבר קורה, לחץ קלות על דלתית פתח מילוי דלק לשבירת הקרח שהצטבר ושחרר את הדלתית באמצעות לחצן השחרור הפנימי. אל תפתח בכוח את הדלתית.
- כאשר הדק אקדח התדלוק קופץ או מפסיק לפעול מיכל הדלק מלא.

⚠ (266) (267) (268) (269)

שחרור חירום של דלתית פתח מילוי דלק

אם אינך יכול לפתוח את דלתית פתח מילוי דלק, השתמש במנגנון שחרור חירום של דלתית פתח מילוי דלק.
1. פתח את דלת תא המטען.

□ לאחר מכן הוצא את אקדח התדלוק וסגור את דלתית פתח המילוי.



112 55204220

הליך התדלוק שתואר לעיל מתואר על התווית (איור 112) בצד הפנימי של דלתית פתח מילוי הדלק.

תדלוק חירום ממיכל דלק נייד.

רוב מיכלי דלק ניידים לא יפתחו את המכסה הנפתח הפנימי. מסופק משפך (איור 113) המיועד לפתוח את המכסה הפנימי כדי לאפשר תדלוק חירום ממיכל נייד.

1. הוצא את המשפך מאזור האחסון של הגלגל החלופי.
2. הכנס את המשפך לאותו פתח מילוי המשמש את אקדח התדלוק.

תדלוק

פתיחת המכסה

כדי לתדלק פעל באופן הבא:

□ פתח את המכסה (איור 110) באמצעות לחיצה על הנקודה שמוצגת באיור על ידי החץ.



110 55203320

□ הכנס את אקדח התדלוק (2) (איור 111) ותדלק את הרכב.



111 55203330

□ בתום התדלוק המתן כ-10 שניות לפני הסרת האקדח, כדי לאפשר לדלק לזרום לתוך המיכל.

2. הסר את מדף האחסון, אם קיים.
3. פתח את מכסה הגישה (1) (איור 114) הנמצא בדיפון הפנימי, לשחרור הכבל בעזרת קצה המפתח שלך.

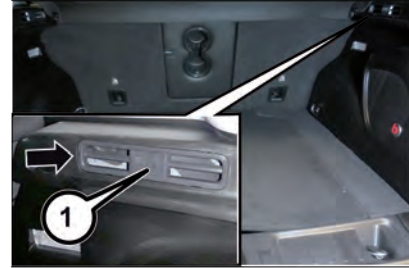

- 114 55202500
4. אחוז ברצועת כבל השחרור ומשוך כלפי מעלה בעדינות כדי לשחרר מנעילה את דלתית פתח מילוי הדלק.
 - הערה שימוש בכוח רב מדי עלול לגרום נזק לרצועת הכבל.



- 115 55203370
5. לחץ בקצה החיצוני כדי לפתוח את דלתית פתח מילוי הדלק.

מילוי נוזל הפחתת גזי פליטה (AdBlue (אוריאה)

(אם קיים) (דגמי דיזל בלבד)

270 ⚠

תנאים מקדימים

AdBlue (אוריאה) קופא בטמפרטורות מתחת ל- 11°C , אם הרכב עומד במשך זמן רב בטמפרטורות אלה, עלול להיות קושי במילוי. מסיבה זו, מומלץ להחנות את הרכב במוסך ו/או בסביבה מחוממת, ולהמתין שה AdBlue (אוריאה) יחזור למצב נוזלי לפני המילוי. פעל באופן הבא:

- החנה את הרכב על קרקע ישרה ודומם את המנוע בהעברת מתג ההתנעה למצב OFF.
- פתח את דלתית מיכל הדלק (איור 111) ולאחר מכן הברג החוצה והסר את המכסה (1) (כחול) מפתח מילוי AdBlue.

מילוי באמצעות פייה

המערכת מתוכננת להתאמה לתקן ISO 22241-5 (קיבול פייה 10 ל' לדקה). ניתן למלא בתחנות דלק עם קצבי מילוי גבוהים יותר, אבל הפייה עלולה להיסגר והכמות שתיכנס למיכל עשויה להשתנות. פעל באופן הבא:

- הכנס את פיית AdBlue בפתח המילוי, החל למלא ועצור בסגירה הראשונה (הסגירה מלמדת שמיכל AdBlue (אוריאה) מלא). אל תמשיך למלא את המיכל כדי למנוע שפיכה של AdBlue.
- הוצא את הפייה.

מילוי ממיכלים

בצע את הפעולות הבאות:

- בדוק את תאריך התפוגה.
- קרא את העצה לשימוש בתווית לפני שפיכת תוכן הבקבוק למיכל AdBlue.
- אם משתמשים לתדלוק בהתקנים שלא ניתן להבריגם (לדוגמה מיכלים), לאחר שהחיווי מוצג בתצוגת לוח המחוונים, (עיי' בנושא "נורית אזהרה והודעות" בפרק "הכר את לוח המחוונים"), מלא את מיכל AdBlue בלא יותר מ-5 ליטרים.
- אם אתה משתמש במיכלים המתברגים לפתח המילוי, המיכל מלא כאשר נפסקת הזרימה של AdBlue מהמיכל. אל תמשיך למלא.
- מפלס AdBlue במיכל ניתן להצגה בתפריט הראשי של תצוגת לוח המחוונים.

פעולות לאחר מילוי

פעל באופן הבא:

- התקן את מכסה (B) (איור 111) חזרה על פתח מילוי AdBlue וסובב אותו בכיוון השעון כדי לסגרו לגמרי.
- העבר את מתג ההתנעה למצב RUN (אין צורך להתניע את המנוע)
- המתן שהחיווי בלוח המחוונים יכבה לפני הזזת הרכב. החיווי עשוי להישאר למשך מספר שניות עד לכחצי דקה. אם המנוע מותנע והרכב הוזז, החיווי יישאר דולק זמן רב יותר.



דלקים - זיהוי של תאימות לרכב סמל גרפי למידע לצרכן בהתאם לתקן EN16942

הסמלים המוצגים מתחת מסייעים לתדלוק הרכב בסוגי הדלק הנכונים. לפני תדלוק, בדוק את הסמלים (אם קיימים) בחלק הפנימי של דלתית פתח מילוי הדלק והשווה אותם לסמלים הנמצאים על משאבת הדלק (אם קיימים).

סמלים למנועי דיזל



E5: דלק נטול עופרת המכיל עד 2.7% אחוזי חמצן וכמות מרבית של 5% (V/V) אתנול ותואם לתקן EN228.

E10: דלק נטול עופרת המכיל עד 3.7% אחוזי חמצן וכמות מרבית של 10% (V/V) אתנול ותואם לתקן EN228.

סמלים למנועי דיזל



B7: סולר המכיל 7% (V/V) של FAME (אסטרים מתיליים של חומצות שומניות) תואם למפרט EN590.

אזהרה והודעות" בפרק "הכר את לוח מחוונים".

לעולם אל תשפוך AdBlue® למיכל אחר: הוא עשוי להזדהם.

האחריות לא תחול על נזק שייגרם למערכת הפליטה כתוצאה משימוש בתוספי סולר או נדירות מים לסולר/מי ברז או אי מילוי של ההוראות.

אם AdBlue® (אוריה) אזל, עיין בנושא "נורית אזהרה והודעות" בפרק "הכר את לוח מחוונים", למידע נוסף ולהמשך שימוש רגיל ברכב.

מפלט AdBlue® לא יתעדכן אם הרכב חונה במדרון.

הצריכה של תוסף AdBlue® (אוריה) תלויה בתנאי השימוש ברכב ומצוינת באמצעות נורית אזהרה ו/או הודעה בתצוגת לוח המחוונים.

אחסון AdBlue

AdBlue נחשב למוצר בטוח בעל אורך חיי מדף ארוכים. כאשר הוא מאוחסן בטמפרטורות נמוכות מ-32°C, יש לו חיי מדף של לפחות שנה אחת. מלא אחר ההוראות על המיכל.



אם מולא AdBlue (אוריה) כאשר המיכל היה ריק, עיין בנושא "תדלוק" בפרק "נתונים טכניים" והמתן 2 דקות לפני התנתעת המנוע.

אזהרה אם AdBlue נשפך מצוואר המילוי, נקה היטב את האזור והמשך למלא. אם הנוזל מתגבש, הסר אותו עם ספוג ומים חמים.

זהירות

אל תמלא מעבר למפלט המרבי: הדבר יכול לגרום לנזק למיכל. AdBlue® (אוריה) קופא בטמפרטורה שמתחת ל-11°C. למרות שהמערכת תוכננה לפעול מתחת לנקודת הקיפאון של אוריה מומלץ לא למלא את המיכל מעבר למפלט המרבי, כיוון שאם AdBlue® קופא המערכת עלולה להינזק. פעל לפי ההנחיות המובאות בפרק זה.

אם AdBlue® נשפך על משטחים צבועים או אלומיניום נקה מיד את האזור במים והשתמש בחומר סופג לאיסוף הנוזל שנשפך על הקרקע.

אל תנסה להתניע את המנוע אם AdBlue® הוסף בטעות לסולר במיכל הדלק, פעולה זו עלולה לגרום לנזק חמור למנוע, צור קשר עם מרכז שירות מורשה.

אל תוסיף תוספים או נוזלים ל-AdBlue®, כיוון שעלול להיגרם נזק למערכת.

השימוש בנוזל AdBlue® לא תואם או באיכות ירודה, יכול לגרום להופעת חיזיונים בתצוגת לוח המחוונים, עיין בנושא "נורית

B10: סולר המכיל 10% (V/V) של FAME (אסטרים מתיליים של חומצות שומניות) תואם למפרט **EN16734**.

אזהרה



265 אל תשתמש באלכוהול או בנזין כחומר לערבוב בדלק, כיוון שהם יכולים להיות בלתי יציבים בתנאים מסוימים וקיימת סכנת פיצוץ אם הם יעורבבו עם סולר.

266 לעולם אל תחזיק חומרי עישון דולקים ברכב או מחוצה לו, בעת שדלתית פתח מילוי דלק פתוחה או בעת תדלוק.

267 לעולם אל תתדלק כשהמנוע פועל.

268 אל תצמיד שום הפץ/מכסה שלא מסופק ברכב אל פתח המילוי.

שימוש בחפצים לא מתאימים עלול לגרום לעלייה בלחץ אוויר בתוך המיכל, וזהו מצב מסוכן.

269 עלולה להתרחש שריפה אם דלק נשאב למיכל נייד בתוך הרכב וקיימת סכנה של כוויית. הנח תמיד מיכל דלק ניידים על הקרקע בעת מילוי.

270 אם AdBlue מתחמם יתר על המידה במשך זמן רב בתוך המיכל לטמפרטורה מעל 50°C (לדוגמה בשל חשיפה ממושכת לקרינת שמש ישירה), AdBlue עשוי להתפרק ויווצרו אדי אמוניה.

אדי אמוניה הם בעלי ריח חריף שיורגש אשר את פותח את מכסה מיכל AdBlue, לכן היזהר שלא לשאוף אדי אמוניה היוצאים מפתח המילוי. עם זאת בריכוז זה אדי האמוניה אינם מזיקים ומסוכנים לבריאות.

271 פחמן חד חמצני הוא גז פליטה רעיל. הקפד על אמצעי הזהירות הבאים כדי למנוע הרעלת פחמן חד חמצני:

הימנע משאיפת גזי פליטה.

הם מכילים פחמן חד חמצני, גז חסר צבע וריח, העלול לגרום למוות.

לעולם אל תפעיל את המנוע במקומות סגורים, כגון מוסך, ולעולם אל תשב במשך זמן רב, ברכב חונה כשמנוע פועל.

אם הרכב עומד במקום פתוח, כאשר המנוע פועל למשך פרק זמן לא קצר, כוון את מערכת האוויר להכנסת אוויר צח מחוץ לרכב.

תחזוקה הולמת תגן מפני פחמן חד חמצני.

דאג לבדיקת מערכת הפליטה בכל פעם שהרכב מועלה על מגבה.

דאג לתקן במהרה כל גורם חריג.

עד לתיקון המצב נהג כשכל החלונות פתוחים.

חשוב



79 שימוש בדלק עם ריכוז אתנול מעל 10%, עלול לגרום לתקלות במנוע, קשיים בהתנעה ובניהוג, ובלאי של רכיבים.

השפעות שליליות אלה עלולות לגרום לנזק בלתי הפיך לרכבך.

80 ציית להנחיות אלו כדי לשמור על ביצועי הרכב:

שימוש בדלק המכיל עופרת הוא אסור לפי חוק.

שימוש בדלק המכיל עופרת יכול לפגוע בביצועי

המנוע ולגרום נזק למערכת בקרת גזי הפליטה.

מנוע לא מכוון או תקלות מסוימות בדלק או

הצתה יכולים לגרום להתחממות יתר של הממיר הקטליטי.

אם אתה מבחין בריח חזק של שריפה או בעשן קל, ייתכן שהמנוע לא מכוון או שקיימת תקלה במנוע ועליך לתקן אותו מיד.

פנה לטיפול במרכז שירות מורשה מטעם סמלת בע"מ.

השימוש בתוספי דלק, הנמכרים כיום כמשפרי אוקטן, לא מומלץ.

רוב המוצרים האלו מכילים ריכוזים גבוהים של מתנול.

נזק למערכת הדלק או בעיות בביצועי הרכב הנגרמות עקב שימוש מתוספי דלק מהסוג הזה אינן באחריותו של היצרן וייתכן שלא יהיו מכוסות במסגרת האחריות המוגבלת לרכב חדש.

תוסף AdBlue (אוריה) למערכת פליטה דיזל

(לגרסאות דיזל בלבד)

הרכב מצויד במערכת הזרקה של AdBlue® (אוריה) וממיר קטליטי סלקטיבי (SCR), כדי לעמוד בתקני הפליטה. שתי מערכות אלה מבטיחות תאימות לדרישות מערכות פליטה של מנוע דיזל, ובה בעת מבטיחות חיסכון בצריכת דלק, טיפול מומנט וכוח משופרים. להודעות ואזהרות המערכת, עיין בנושא "נורית אזהרה והודעות" בפרק "הכר את לוח מחוונים".

AdBlue® (אוריה) נחשב למוצר בטוח בעל אורך חיי מדף ארוכים. כאשר הוא מאוחסן בטמפרטורות נמוכות מ-32°C, יש לו חיי מדף של לפחות שנה אחת.

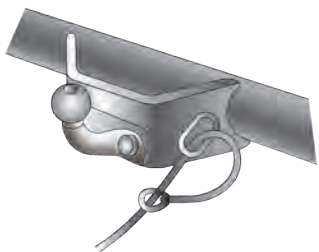

116

55203380

□ עבור זו גרירה קבוע חבר את התפס ישירות לנקודה המיועדת. אפשרות זו חייבת להיות מאושרת במפורש על ידי יצרן הגרור, מאחר שהתפס עשוי לא להיות חזק מספיק לשימוש באופן זה (איור 117).

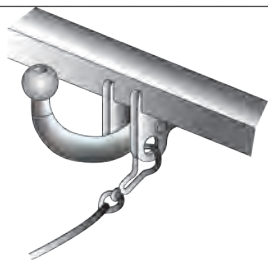

117

55203390

ללא נקודת חיבור

□ עבור זו גרירה ניתק, עליך לציית להוראות היצרן או הספק.

□ עבור תפוח גרירה קבוע, קשור את הכבל סביב צוואר תפוח הגרירה (איור 118 - איור 119).

169

הקפד לא לעבור את משקל הגרירה הכולל המותר (מצויין במסמכי הרישוי של הרכב), עליך לקחת בחשבון את משקל הגרור בעומס מלא כולל אביזרים ומטען. הקפד על מגבלות המהירות המיוחדות לרכבים הגוררים גרור במדינה בה אתה נוסע. לעולם אין לחרוג מהמהירות המרבית של 100 קמ"ש.

חיבור כבל אבטחה

תקנות הבלימה האירופיות עבור גרור עם בלמים עד 3,500 ק"ג דורשות שגרורים יחוברו עם התקן חיבור נוסף או שרשרת אבטחה.

המיקום המומלץ עבור חיבור כבל אבטחה לגרור רגיל הוא חריץ הנמצא בצד של תושבת זו הגרירה.

עם נקודת חיבור

□ לוויו גרירה נתיקים, העבר את הכבל דרך נקודת החיבור וחבר אותו בחזרה לעצמו בלולאה או חבר את התפס ישירות לנקודת חיבור (איור 116).

למידע נוסף על נוזל AdBlue® (אוריאה), עיין בנושא "נוזלים וחומרי סיכה" בפרק "מאפיינים טכניים".
הרכב מצויד במערכת חימום אוטומטית עבור AdBlue® (אוריאה), כדי לאפשר למערכת לפעול באופן תקין לאחר הפעלת המנוע A בטמפרטורה הנמוכה מ-11°C.

חשוב נוזל AdBlue® (אוריאה) קופא בטמפרטורות נמוכות מ-11°C.

גרירת גרור



אזהרות

⚠ (272) (273)

כדי לגרור גרור, יש להתקין ברכב התקן גרירה מאושר ומערכת חשמל מתאימה. אם ברצונך להתקין את התקן הגרירה לאחר רכישה, פנה לגורם מקצועי. אם דרוש, התקן מראות מיוחדות 1/ או נוספות, בהתאם לתקנות התעבורה התקפות.

זכור לגרירת גרור מפחיתה את יכולת הטיפול בשיפועים תלולים, מגדילה את מרחק העצירה ואת זמן העקיפה בהתאם למשקל הכולל של הגרור עצמו. בעת ירידה המדרון, שלב להילוך נמוך במקום לבלום באופן מתמשך. משקל הגרור המחובר לרכב מפחית את המשקל שניתן להעמיס ברכב באותו ערך מספרי.

אם אתה מחבר את הכבל בדרך זו השתמש רק בלולאה אחת.

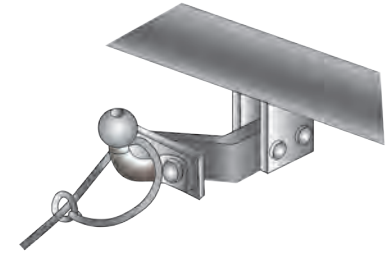

118

55203500

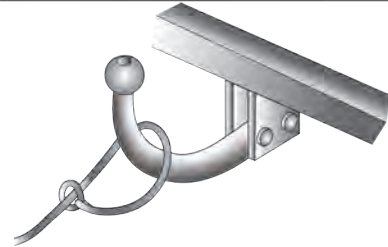

119

55203510

התקנת וו הגרירה

הוראות שימוש בוו גרירה נשלף עם תפוח גרירה

אזהרה **בדוק** את הנקודות הבאות כדי לוודא **נעילה** נכונה של תפוחי גרירה נשלפים לפני כל נסיעה:

□ הסימון הירוק על הגלגלת מיושר עם האזור הירוק של תפוח הגרירה.

□ הגלגלת נמצאת במצב עצירה על וו הגרירה (ללא חריץ).

□ המנעול סגור והמפתח הוצא. לא ניתן כעת להזיז את הגלגלת.

□ וו גרירה בעל תפוח גרירה מחובר היטב לצינור התושבת.

בדוק באמצעות טלטול ביד.

יש לחזור על הליך התקנה אם ארבעת התנאים אינם מתמלאים.

אפילו רק אם אחד מהתנאים אינו מתמלא, **אין להשתמש** בוו הגרירה, מאחר וקיימת סכנה לתאונה. מומלץ לפנות למרכז שירות מורשה מטעם חברת סמלת בע"מ.

ניתן להתקין/להסיר את וו הגרירה עם תפוח גרירה ללא צורך בכלים מיוחדים.

אזהרה לעולם אל תשתמש בכלים של הרכב או בכלי עבודה, אחרת עלול להיגרם נזק למנגנון.

אזהרה לעולם אל תשחרר את וו הגרירה אם גרור מחובר לרכב או כאשר מותקן עליו מנשא.

אזהרה בעת נהיגה ללא גרור (או ללא מנשא מטען) מחובר, יש להסיר את תפוח הגרירה ולשים את המכסה על צינור תושבת ההתקנה. זה נכון במיוחד אם וו הגרירה מסתיר את לוחית הרישוי או את הפנסים.

אזהרה



272 מערכת ה-ABS של הרכב לא תבקר את מערכת הבלימה של הגרור. נהג במשנה זהירות בדרכים חלקות.

273 לעולם אל תבצע שינויים במערכת הבלימה של הרכב, כדי לבקרה על בלמי הגרור. מערכת הבלימה של הגרור חייבת להיות עצמאית לחלוטין מהמערכת ההידראולית של הרכב.



120

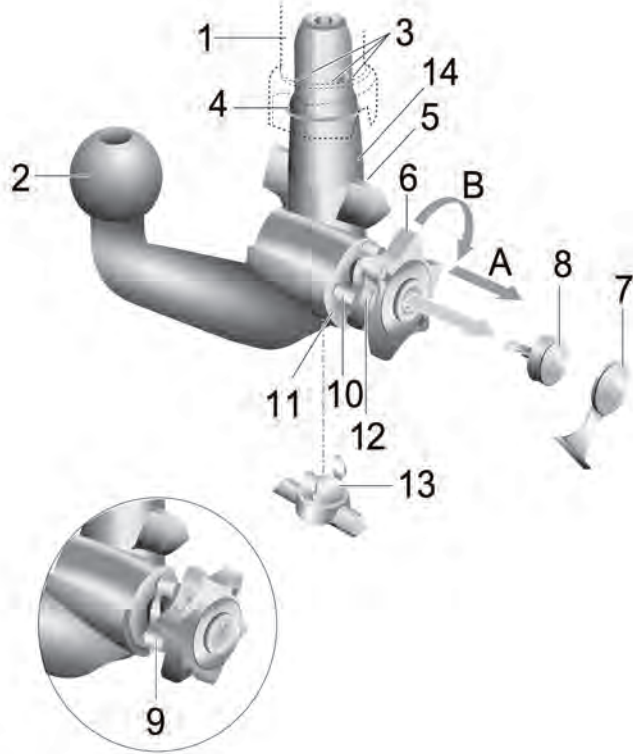

II גרירה נשלף עם תפוח גרירה

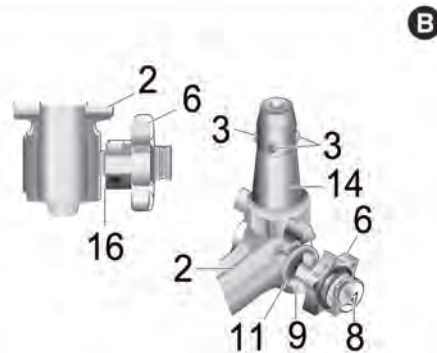
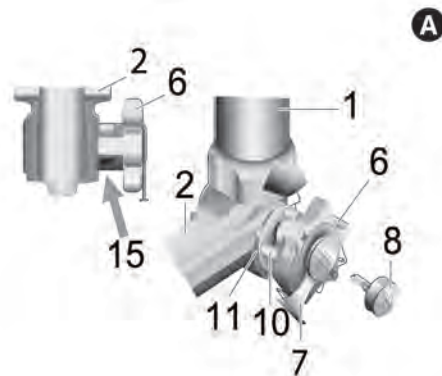

J0A0423

מקרא

- 1- תושבת ההתקנה
 - 2- תפוח הגרירה
 - 3- נועלי וו הגרירה
 - 4 - שחרור וו הגרירה
 - 5 - ידית השחרור
 - 6 - גלגלת הידוק
 - 7 - מכסה
 - 8 - מפתח
 - 9 - סימן אדום (גלגלת)
 - 10- סימן ירוק (גלגלת)
 - 11 - סימן ירוק (וו גרירה)
 - 12 - סמל (בקר שחרור)
 - 13 - מכסה סגירה
 - 14 - פין שילוב
 - 15 - אין רווח בין 2 ל- 6.
 - 16 - רווח של כ- 5 מ"מ
- A:** מצב נעול (נהיגה)
B: מצב משוחרר (הסרה)

התקנת וו גרירה בעל תפוח גרירה

הסר את המכסה מתושבת ההתקנה. וו הגרירה נמצא, בדרך כלל במצב משוחרר בתא המטען. ניתן לראות זאת, כיוון שיש רווח בין הגלגלת לוו הגרירה של 5 מ"מ לערך (ראה איור) ובאמצעות הסימון האדום של הגלגלת שמכוון ישירות לסימן הירוק על וו הגרירה. שים לב כי ניתן להתקין את וו הגרירה בתנאים אלה בלבד. אם מנגנון הנעילה של וו הגרירה שוחרר לפני ההתקנה, או בכל זמן אחר, ווו הגרירה במצב נעול, יש לשחררו מחדש.

ניתן להבחין במצב הנעול בקלות באמצעות הסימון הירוק מיושר עם הסימון הירוק על וו הגרירה, ולא קיים רווח בין הגלגלת במצב עצירה לוו הגרירה (ראה איור). פעל באופן הבא כדי לשחרר את מנגנון הנעילה:

□ הכנס מפתח ופתח את המנעול, הוצא את גלגלת ההידוק וסובב אותה בכיוון החץ (A) (איור 120).

□ לאחר מכן סובב בכיוון החץ (B) עד שהיא נעצרת.

וו הגרירה משוחרר ולאחר הוצאת הגלגלת, מנגנון הנעילה נשאר במצב משוחרר.

ידית השחרור משולבת ומנגנון הנעילה נשאר במצב משוחרר גם לאחר הוצאת הגלגלת. התקן את וו הגרירה בתושבת ההתקנה ביחד עם פין ההתקנה. הכנס מלמטה ודחוף מעלה: המנגנון ננעל אוטומטית.

חשוב דאג תמיד שידוך יהיו רחוקות מהגלגלת כיוון שהיא מסתובבת בעת תהליך הנעילה.

סגור את המנעול והסר את המפתח. לא ניתן להסיר את המפתח אם המנעול משוחרר. לאחר מכן, סגור את מכסה המגן של המנעול.

הסרת וו הגרירה

בצע את הפעולות הבאות:

□ הסר את מכסה המגן מהמנעול והצמד אותו לתפס המפתח. פתח את המנעול עם המפתח.

□ החזק את תפוח הגרירה בחוזקה, הוצא את הגלגלת בכיוון החץ (A) (איור 120) ולאחר מכן סובב אותה בכיוון החץ (B) עד לעצירה, כדי לשחרר למצב לא נעול. לאחר מכן, הסר את וו הגרירה מתושבת ההתקנה.

כעת ניתן להוציא את הבורג (הוא ייעצר אוטומטית במצב משוחרר).

□ אחסן את תפוח הגרירה בתא המטען, כדי להגן עליו מלכלוך ו/או נזק מחפצים אחרים בתא המטען.

□ לבסוף התקן את המכסה על תושבת ההתקנה.

אזהרות

יש לתקן את וו הגרירה הנשלף רק במרכז שירות מורשה מטעם חברת סמלת בע"מ. אזהרה פנה למרכז שירות מורשה מטעם חברת סמלת בע"מ לצורך התקנת וו גרירה.

דרישות גרירה

כדי לשפר את ההרצה של רכיבי מערכת ההנעה של רכב חדש, יש להקפיד ההנחיות הבאות:

81 

בצע את התחזוקה הרשומה בפרק "טיפול תחזוקה תקופתיים". לביור



זכור לחבר אותו שוב כאשר מתרחקים מהמים.

עצות לגרירה

לפני התחלת נסיעה, התאמן בסיבוב, עצירה ונסיעה לאחור עם גרור באזור שאין בו תנועת רכב רבה.

תקלה בתיבת הילוכים אוטומטית עם מצמד כפול

בעת גרירה שלב למצב D (נהיגה). תיבת הילוכים כוללת תפקוד המונע החלפות הילוכים תכופות בעת גרירה.

בקרת שיוט

(אם קיימת)

אל תשתמש בה בדרכים הרריות או בעת נשיאת מטענים כבדים.

בעת שימוש בבקרת שיוט, אם המהירות יורדת ביותר מ-16 קמ"ש, הפסק אותה עד שיהיה ניתן לחזור למהירות השיוט.

השתמש בבקרת השיוט בדרכים מישוריות בעת נשיאת מטען קל כדי להשיג צריכת דלק מיטבית.

מערכת קיורור

כדי להפחית את הסיכוי להתחממות יתר של המנוע ותיבת הילוכים בצע את הפעולות הבאות:

נהיגה בעיר

בנסיעה בעיר - בעת עצירה, העבר את בורר הילוכים להילוך סרק, אבל אל תעלה את מהירות הסרק של המנוע.

הרכב עם זו של הגרור. זה יכול לגרום לבלימה לא תקינה ולסכנת לפציעה.

נדרש בקר לבלמי גרור המופעלים חשמלית בעת גרירת גרור עם בלמים המופעלים חשמלית. בעת גרירת גרור המצויד במערכת בלמים הידראוליים לא נדרש בקר לבלמים חשמליים.

בלמי גרור מומלצים לגרורים שמעל משקל של 453 ק"ג ונדרשים עבור גרורים מעל משקל של 907 ק"ג.

 (276) (277) (278)

 (82)

דרישות גרירה - פנסי גרור וחיווט

בעת גרירת גרור, ללא קשר לגודל הגרור, התקנת פנסי הבלימה ופנסי האיתות בגרור נדרשת להבטחת בטיחות הנסיעה. ייתכן שערכת גרירת גרור תכלול רתמת חיווט. השתמש במחברי רתמות חיווט המאושרים על ידי המפעל.

הערה אל תחתוך או תחבר חיווט של הגרור לרתמות החיווט של הרכב.

כדי להשלים את החיבור החשמלי אתה חייב לחבר את הכבל למחבר הגרור עיין באיורים הבאים.

הערות:

נתק את מחבר החיווט של הגרור מהרכב לפני הכנסת סירה (או כל התקן אחר המחובר למחבר החשמלי של הרכב) לתוך מים.

מועדי התחזוקה המתאימים, עיין בנושא "טיפול תחזוקה תקופתיים" בפרק "שירות ותחזוקה". בעת גרירת גרור לעולם אל תחרוג מהעומס המרבי המותר על הסרנים והמשקל הכולל המשולב המותר.

 (274) (275)

דרישות גרירה - צמיגים

אין לגרור גרור בעת שימוש בצמיג חלופי קומפקטי.

אין לנהוג במהירות גבוהה מ-80 קמ"ש בעת שימוש בגלגל חלופי רגיל.

לחצי ניפוח תקינים חיוניים לפעולה בטוחה והולמת של רכבך. למידע על לחצי הניפוח התקינים של הצמיגים, עיין בנושא "חישוקים וצמיגים" בפרק "נתונים טכניים".

בדוק את לחצי הניפוח התקינים של צמיגי הגרור לפני שימוש בגרור.

בדוק סימני בלאי בצמיגים או נזק לצמיגים לפני גרירת גרור. לבירור מועדי הבדיקה המתאימים, עיין בנושא "טיפול תחזוקה תקופתיים" בפרק "שירות ותחזוקה".

בעת החלפת צמיגים, עיין בנושא "צמיגים" בפרק "שירות ותחזוקה" למידע על הליכי ההחלפה התקינים. החלפת צמיגים בצמיגים לעומסי מטען כבדים, לא תגדיל את ערכי המשקל הכולל המותר (GVWR) והעומס המרבי המותר על הסרן (GAWR).

דרישות גרירה - בלמי גרור

אל תחבר את מערכת הבלמים ההידראולית או מערכת תת החץ של



נסיעה בינעירונית

- הפחת מהירות.
- כבה זמנית את מיזוג האוויר.

אזהרה



274 גרירה לא נכונה עלולה לגרום לתאונה. ציית להנחיות אלה כדי להפוך את גרירת הגרור לבטוחה ככל האפשר. ודא שהמטען מאובטח בגרור ולא יזוז בעת הנסיעה. בעת גרירת מטען שאינו מאובטח באופן מוחלט, עשויות להתרחש תנודות משקל אשר יקשו על הנהג לשלוט ברכב. אתה עלול לאבד שליטה על הרכב ולגרום לתאונה. בעת גרירה של גרור, אל תעמיס מדי את הגרור או את הרכב. עומס יתר יכול לגרום לאיבוד השליטה, נזק או ירידה בביצועים של הבלמים, הסרנים, המנוע, חיבת ההילוכים, ההיגוי, המתלים, השלדה או הצמיגים. יש להשתמש תמיד בשרשראות אבטחה בין רכבך לגרור. חבר תמיד את השרשראות למחזיקי הווים של התקן הגרירה של הרכב. הצלב את השרשראות מתחת למוט הגרירה ואפשר חופש מספיק עבור פניות. אין להחנות במדרון רכב שמחובר אליו גרור. בעת חניה הפעל בלם החניה ברכב הגרור. ודא תמיד שתיבת ההילוכים האוטומטית כפולת המצמדים משולבת במצב P (חניה). תמיד חסום את גלגלי הגרור או הנח סדי עצירה. אין לעבור את המשקל הכולל המשולב המותר. **275** המשקל המרבי חייב להיות מחולק בין הרכב הגרור והגרור כך שלא תהיה חריגה מארבעת הערכים האלו:

1. משקל כולל מותר (GVWR)
2. משקל גרור כולל (GTW).
3. משקל כולל מותר על הסרנים (GAWR)
4. ערכי משקל מוט גרירה עבור התקן גרירה שבימוש.

276 אין לחבר את בלמי הגרור למערכת ההידראולית של בלמי הרכב, עומס יתר על הגרור עלול לגרום לתקלה. ייתכן שלא יהיו לך בלמים כאשר תזדקק להם ותיגרם תאונה. **277** גרירת גרור תגביר את מרחק העצירה. בעת גרירת גרור עליך לשמור מרחק נוסף בין רכבך לרכב שלפניך. **278** מערכת ה-ABS מערכת הבלימה של הרכב לא תבקר את מערכת הבלימה של הגרור. נהג במשנה זהירות בדרכים חלקות.

חשוב



81 אל תגרור גרור כלל במהלך 800 הקילומטרים הראשונים של נהיגה ברכב חדש. עלול להיגרם נזק למנוע, לסרנים ולחלקים אחרים. לאחר מכן במהלך 800 הקילומטרים הבאים, בעת גרירת גרור אל תנהג במהירות שמעל 80 קמ"ש ואל תחל בנסיעה במהירות מנוע גבוהה. הדבר מסייע לבלאי של המנוע וחלקים אחרים של הרכב בעומסים כבדים. **82** אם הגרור שוקל למעלה מ- 453 ק"ג כאשר הוא עמוס, הוא צריך להיות מצויד בבלמים עצמיים עם כוח בלימה מספיק. אי ציות לתנאים אלה, עלול לגרום לבלאי מואץ של רפידות הבלמים, מהלך דוושט בלם ארוך יותר ומרחקי עצירה ארוכים יותר.

עצות לנהיגה



עצות לנהיגה בכביש

כמו עם כלי רכב אחרים, נהיגה או הפעלה לא נכונה של הרכב עלולה להסתיים באיבוד שליטה ובהתהפכות הרכב.

חיסכון בדלק

להלן מפורטות עצות שיסייעו לך לחסוך בצריכת הדלק ולהפחית פליטת גזים מזהמים לאטמוספירה.

תחזוקת הרכב

יש לבצע בדיקות וטיפולים בהתאם למפורט ב"תכנית התחזוקה" (עייין בפרק "שירות ותחזוקה").

צמיגים

בדוק באופן סדיר את לחצי האוויר בצמיגים לפחות כל 4 שבועות: אם לחצי האוויר נמוכים מדי, צריכת הדלק תגבר בשל התנגדות גדולה יותר לגלגול.

מטען לא נחוץ

אל תיסע כאשר תא המטען עמוס מדי. המשקל של הרכב והאיזון שלו משפיעים באופן ניכר על צריכת הדלק והיציבות.

גגון/מנשא מגלשיים

הסר גגון/מנשא מגלשיים כאשר אין בו צורך עוד. אביזרים לא נחוצים מפחיתים את האווירודינמיות של הרכב ומגבירים את צריכת הדלק.



הן גורמות לעלייה משמעותית של צריכת הדלק (בין 15+ ל- 30%+ בנסיעה עירונית) ובפליטת מזהמים.



תנאי תנועה ודרך

צריכות דלק גבוהות נגרמות במצבים של עומסי תנועה, לדוגמה בעת נסיעה איטית בשימוש בהילוכים נמוכים, או בנסיעה בערים שבהן יש רמזורים רבים.

כמו כן נסיעה בדרכים מתפתלות, כגון דרכים הרריות ופני דרך לא ישרים משפיעים לרעה על צריכת הדלק.



עצירות בנסיעה

במהלך המתנות ארוכות (למשל המתנה במחסום רכבת) דומם את המנוע.



עצות לנהיגה בשטח



חציית מים

למרות שהרכב מסוגל לנסוע בדרך מוצפת, ישנם כמה צעדי זהירות שיש לנקוט לפני כניסה למים.



נסיעה דרך מים שעומקם מעל מספר סנטימטרים, דורשת זהירות מוגברת כדי להבטיח את הבטיחות ולמנוע נזק לרכבך. אם אתה חייב לנסוע דרך מים, נסה לקבוע את עומק המים ומצב הקרקעית (ומיקום של מכשולים) לפני נסיעה דרכם.

המשך בהירות ושמור על מהירות קבועה ומבוקרת של פחות מ- 8 קמ"ש במים עמוקים כדי למזער היווצרות גלים.



פעולות לא נחוצות

הימנע מללחוץ על דוושת ההאצה כאשר הרכב עומד ברמזור או לפני כיבוי המנוע. ההליך האחרון וכן "דאבל קלאץ" אינם הכרחיים ויגרמו להגברה של צריכת הדלק ולזיהום אוויר.

בחירת ההילוכים

כאשר תנאי הדרך והתנועה מאפשרים זאת שלב להילוך גבוה יותר.

נסיעה בהילוך נמוך להשגת האצה חזקה מגבירה את צריכת הדלק.

באותו אופן שימוש לא מתאים בהילוכים גבוהים יותר מגביר את צריכת הדלק, פליטת מזהמים ובלאי המנוע.

מהירות מרבית

צריכת הדלק עולה באופן משמעותי ככל שהמהירות עולה.

שמור על מהירות אחידה ככל האפשר, והימנע מבלמים ומהאצות מיותרות המעלות את תצורת דלק ופליטת מזהמים.

האצה

האצה חדה מגבירה משמעותית את צריכת הדלק ופליטת מזהמים: האץ בהדרגה ואל תעבור את מומנט המהירות המרבי.

תנאי שימוש

התנועה קרה

נסיעות קצרות והתנועות קרות תדירות לא מאפשרות למנוע להגיע לטמפרטורת ההפעלה שלו.

בעת הובלה של עצמים גדולים מומלץ להשתמש בגרור.

אביזרים חשמליים

אל תשתמש במכשירי חשמל מעבר לזמן הנדרש.

מפשיר החלון האחורי, פנסים ראשיים נוספים, מגבי שמש קדמית ומפוח מערכת החימום עשויים להשתמש בכמות רבה של חשמל, ולגרום להגברת צריכת הדלק (עד 25%+ בנסיעה עירונית).

מערכת בקרת אקלים

שימוש במערכת בקרת האקלים תגביר את צריכת הדלק: השתמש באווורור רגיל כאשר הטמפרטורה מאפשרת.

תוספות אווירודינמיות

השימוש בתוספות אווירודינמיות שאינן מאושרות למטרה זו עלול לגרום לאווירודינמיות גרועה יותר ולהגביר את צריכת הדלק.

סגנון נהיגה

התנועה

אל תחמם את המנוע בסל"ד גבוה או נמוך כאשר הרכב נייח: פעולה זו מחממת את המנוע לאט יותר, ולפיכך מעלה את תצורת דלק, פליטות מזהמים ובלאי מכני של רכיבים. מומלץ להתחיל לנסוע מיד ולאט ולהימנע ממהירויות מנוע גבוהות: באופן זה המנוע יתחמם מהר יותר.

מים זורמים

במקרה של מים הזורמים במהירות ומפלסם עולה (כמו בשטפונות), הימנע מחציה עד שהמפלס ירד 1/1 ואז שהזרם ייחלש.

אם עליר לחצות מים זורמים, אל תחצה מים בעומק שמעל 22 ס"מ. מים זורמים יכולים לשחוק את הקרקעית ולגרום לרכבך לשקוע עמוק יותר.

קבע נקודות(ות) יציאה שהן במורד הזרם ביחס לנקודת הכניסה כדי לאפשר היסחפות.

מים עומדים רדודים

הימנע מנסיעה במים עומדים עמוקים יותר מ- 40.5 ס"מ, והפחת את המהירות בהתאם כדי למזער היווצרות גלים.

המהירות המרבית בחציית מים בעומק של 40.5 ס"מ היא פחות מ- 8 קמ"ש.

תחזוקה

לאחר חציית מים עמוקים, בדוק את הנוזלים והשמנים של הרכב (שמן מנוע, נוזל תיבת הילוכים) כדי לוודא שלא זוהמו. יש לנקות/להחליף נוזל מזהם (נוזל שנראה חלבי ומוקצף) בהקדם האפשרי כדי למנוע נזק לרכיבים.

נסיעה בשלג, בוץ וחול

בנסיעה בשלג כבד, בעת גרירה או כאשר נדרשת שליטה נוספת בנסיעה במהירויות נמוכות, אם נדרש, העבר את תיבת ההילוכים להילוך נמוך.

אל תעביר להילוך נמוך יותר מהדרוש כדי לשמור על מהירות תנועה קדימה.

מהירות יתר של המנוע עלולה לגרום

לסבסוב של הגלגלים ולאובדן אחיזה. הימנע מהורדת הילוכים פתאומיות בדרכים מושלגות ומכוסות קרח, בגלל שבלימת המנוע עלולה לגרום להחלקה ולאובדן שליטה.

טיפוס במדרון

הערה לפני שאתה מטפס במדרון, קבע את התנאים בפסגה ו/או בצד השני. לפני טיפוס במדרון תלול, העבר את תיבת ההילוכים להילוך נמוך. במדרונות תלולים במיוחד שלב להילוך ראשון.

הערה יש להשתמש בבלמים כאשר קיימת סכנה גבוהה להחלקה, אך לפני עצירה כדי למנוע שקיעה בקרקע שאינה מוצקה ומניעת נהג הרכב מלהיתקע/מבלי יכולת לנסוע.

אזהרה אם המנוע כבה או התנועה קדימה נעצרת בעת טיפוס במדרון תלול, אפשר לרכב לעצור ולחץ מיד על הבלמים. לאחר שהרכב נעצר, שלב להילוך אחורי. סע לאט במורד, ואפשר לבלימת המנוע לשלוט על הרכב. אם הבלמים נדרשים לשליטה על מהירות הרכב, הפעל אותם במתינות כדי למנוע נעילה או החלקה של הגלגלים.

אזהרה זכור לעולם אל תיסע באלכסון לאורך מדרון, סע תמיד ישירות מעלה או מטה.

! (279)

אם הגלגלים מתחילים להחליק כאשר אתה מתקרב לראש הגבעה, הרפה מדוושת ההאצה ושמור על תנועה קדימה בסיבוב איטי של הגלגלים הקדמיים שמאלה וימינה.

פעולה זו עשויה לספק אחיזה חדשה במשטח ובדרך כלל תספק אחיזה להשלמת הטיפוס.

ניהיגה במורד

העבר את תיבת ההילוכים להילוך נמוך או בחר בבקרת ירידה במדרון אם קיימת (למידע נוסף עיין בנושא "מערכות בטיחות פעילות" בפרק "בטיחות").

בעת ירידה בדרכים הרריות (או במורד), בלימה חוזרת עלולה לגרום להתחממות יתר של הבלמים עד לרמה של אובדן מוחלט של כושר הבלימה.

הימנע מבלימה חזקה בשילוב להילוך נמוך יותר, בכל עת שניתן.

לאחר נסיעה בשטח

נסיעה בשטח מאמצת יותר את הרכב, מאשר נסיעה בכביש. לאחר נסיעה בשטח, מומלץ מאוד לבדוק אם נגרם נזק.

□ בצע בדיקה מקיפה של תחתית הרכב. בדוק צמיגים, מרכב, היגוי, מתלים, ואת מערכת הפליטה, לאיתור נזק.

□ בדוק שאין בוץ או לכלוך על המצנן ונקה במידת הצורך.

□ בדוק האם המחברים המתברגים משוחררים, בייחוד בשלדה, ברכיבי מערכת ההינע, בהיגוי ובמתלה. אם לא, מומלץ לפנות תמיד למרכז שירות מורשה מטעם חברת סמלת בע"מ.

□ בדוק שלא תפוסים צמחים או שיחים. הם עלולים להסתיר נזק לצינורות הדלק, צינורות הבלמים, אטמי סבבת הסרן וגלי הינע.



נסיעה דרך מים עשויה לגרום נזק שלא יהיה מכוסה באחריות המוגבלת עבור רכב חדש.

לאחר נסיעה ממושכת בבוץ, חול, מים או בתנאי לכלוך דומים, נקה ובדוק את המצנן, מאוורר הקירור, דיסקי הבלמים, הגלגלים, רפידות הבלמים והצמיגים בהקדם האפשרי.

280

אם לאחר נסיעה ממושכת בבוץ או בתנאים דומים, ניתן לחוש ברעידות, בדוק שחומר זר העלול להשפיע על האיזון לא נלכד בגלגלים.

אזהרה



279 אם המנוע כבה, הרכב מחליק או לא ניתן לנהוג בקו ישר בפסגה או בדרך משופעת, אל תנסה לבצע פניית פרסה מכל סיבה שהיא. הרכב עלול להתהפך ולהתגלגל. סע לאחור בזירות הלוח אחורי. לעולם אל תיסע לאחור רק באמצעות הלוח סרק ובלימה.

280 חומרים שוחקים בכל חלקי מערכת הבלימה עלולים לגרום לשחיקה בלתי צפויה של הבלמים. יתכן שפעולת הבלימה המלאה לא תהיה זמינה כדי למנוע תאונה. אם אתה מפעיל הרכב בתנאי לכלוך, דאג לניקוי ולבדיקת הבלמים בהקדם האפשרי.

חשוב



83 בעת נסיעה דרך מים אל תיסע במהירות שמעל ל-8 קמ"ש. בדוק תמיד את עומק המים לפני כניסה אליהם, כאמצעי זהירות, ובדוק לאחר מכן את כל הנוזלים.

במקרה חירום

צמיג נקור או נורה שרופה?
לפעמים תקלות עלולות להפריע להמשך
הנסיעה שלנו.
הפרק על מקרי חירום עשוי לעזור לך
להתמודד עם מצבים קריטיים ביעילות וברוגע.
במקרה חירום מומלץ לפנות למרכז שירות
מורשה מטעם חברת סמלת בע"מ.
בחוברת האחריות תמצא את הפרטים ליצירת
קשר עם מרכזי שירות מורשים.

180.....	פנסי אזהרת חירום
180.....	החלפת נורה
185.....	החלפת נתיכים
193.....	החלפת גלגל
198.....	ערכת תיקון צמיג
201.....	התנעת חירום בכבלי עזר
202.....	שחרור בורר הילוכים בתיבת הילוכים אוטומטית עם מצמד כפול
203.....	חילוץ הרכב
204.....	גרירת רכב מושבת



פנסי אזהרת חירום



לחץ על המתג (איור 121) כדי להדליק/לכבות את הפנסים. כאשר פנסי אזהרת החירום דולקים, מחווני הכיוון ←/→ מהבהבים.

אזהרה שימוש בפנסי אזהרת החירום מוכתב בידי חוקי התעבורה של המדינה שאתה נוהג בה. הקפד למלא את דרישות החוק.



121

55203530

כאשר עליך לעזוב את רכבך כדי להזעיק עזרה, מהבהבי החירום ימישכו לפעול גם לאחר שמתג ההתנעה הועבר למצב OFF.

הערה בעת שימוש ממושך, מהבהבי החירום עלולים לגרום להתרוקנות המצבר.

בלימת חירום

במהלך בלימת חירום פנסי אזהרת החירום נדלקים אוטומטית, כמו גם נריות מחווני הכיוון ← ו-→ בלוח המחוונים.

הפנסים כבים אוטומטית בתום מצב החירום.

החלפת נורה



⚠️ (281) (282) (283) (284) (285) (286) (287)

הוראות כלליות

□ לפני החלפת נורה, בדוק שהמגעים לא חלודים.

□ החלף נורות שרופות בנורות חדשות מאותו סוג והספק.

□ אחרי שהחלפת נורה בפנס ראשי, בדוק תמיד את היישור שלו.

□ אם פנס לא פועל, בדוק שהנתיך שלו תקין לפני החלפת נורה. מיקומי הנתיכים מצוינים בנושא "החלפת נתיך" בפרק זה.

אזהרה במזג אוויר קר או לח או אחרי גשם כבד או רחיצת רכב, המשטח הפנימי של הפנסים הראשיים או של הפנסים האחוריים עשוי להתכסות באדים. זוהי תופעה טבעית שמקורה בהבדלי טמפרטורות ולחות בין צדה החיצוני של הזכוכית לבין צדה הפנימי. היא לא סימן לתקלה ולא מפריעה להפעלתם הרגילה של הפנסים.

האדים נעלמים בהפעלה רגילה של הפנסים.

נוריות חלופיות תאורה חיצונית

עוצמה	סוג נורה	פנס
55W	H11	פנסים ראשיים אור נמוך/אור גבוה (הלוגן)
24W	PSX24W	פנסי חניה קדמיים/ תאורה לנהיגה ביום (DRL)
4W	7444NA	פנסי איתות קדמיים
-	LED (החלפה במרכז שירות מורשה מטעם חברת סמלת בע"מ)	פנסי צד קדמיים - LED פרימיום
55W	H11	פנסי ערפל קדמיים
-	D3S (HID) (החלפה במרכז שירות מורשה מטעם חברת סמלת בע"מ)	פנסים ראשיים אור נמוך/אור גבוה (HID)
-	LED (החלפה במרכז שירות מורשה מטעם חברת סמלת בע"מ)	פנסי איתות (במראות חיצוניות)
-	פנסי צד פרימיום: LED (החלפה במרכז שירות מורשה מטעם חברת סמלת בע"מ)	פנסים צד אחוריים/בלימה
21/5W	פנסי אחוריים רגילים: W21/5W-M	
21W	W21W	פנסי ערפל אחוריים
21W	W21W עבור פנסי צד אחוריים פרימיום	
21/5W	W21/5W עבור פנסי צד רגילים	פנסי איתות
-	LED (החלפה במרכז שירות מורשה מטעם חברת סמלת בע"מ)	פנס בלימה עליון
-	LED (החלפה במרכז שירות מורשה מטעם חברת סמלת בע"מ)	תאורת לוחית רישוי
21W	W21W	פנס נסיעה לאחור בדלת תא המטען

עוצמה	סוג נורה	פנס
-	LED (החלפה במרכז שירות מורשה מטעם חברת סמלת בע"מ)	פנס אחורי בדלת תא המטען

החלפת נורות חימוניות

נורות הלוגן עם אור גבוה/נמוך של הפנסים הראשיים

כדי להחליף את הנורות עליך להגיע אליהם דרך קשת הגלגל, ולפעול באופן הבא:

1. סובב את הגלגלים הקדמיים עד הסוף.
2. הסר את הברגים (1) (איור 125) של קשת הגלגל.

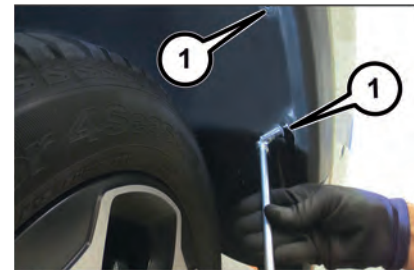

125 55202530

3. פתח את קשת הגלגל.

4. הסר את כיסוי נורת הפנסים הראשיים (2) (איור 126) בסיבוב רבע סיבוב נגד כיוון השעון.

פנס איתות/פנסי חניה קדמיים/ פנסים לנהיגה ביום

כדי להחליף את הנורות, פעל באופן הבא:

1. סובב את הגלגלים הקדמיים עד הסוף.
2. הסר את הברגים (1) (איור 128) של קשת הגלגל.

3. עבור פנסי איתות: סובב את בית הנורה (2) (איור 128) נגד כיוון השעון והסר אותו.
4. עבור פנסים אחוריים: הוצא את בית הנורה בלחיצה על הלשוניות המחזיקות (3) (איור 128).
5. עבור פנסי ערפל: סובב את בית הנורה (4) (איור 128) נגד כיוון השעון והסר אותו.

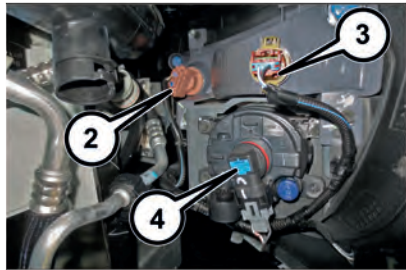

128 55202560

6. הוצא את הנורה והחליף אותה.
7. חבר מחדש את המחבר. **עבור פנסים אחוריים:** יש ללחוץ את בית הנורה. **עבור פנסי ערפל ופנסי איתות:** סובב את בית הנורה בכיוון השעון.
8. התקן את קשת הגלגל מחדש.

אזהרה ההליך המתואר הנו להמחשה בלבד. פנה למרכז שירות מורשה מטעם סמלת בע"מ להחלפת הנורה.



126 55202540

5. סובב את בית נורת הפנס הראשי נגד כיוון השעון ולאחר כן משוך אותו החוצה.
6. הוצא את הנורה (3) (איור 127) והחליף אותה.



127 55202550

7. התקן את נורת הפנס הראשי ובית הנורה, וסובב אותה לכיוון השעון כדי לוודא שהיא נעולה היטב בפנים.
 8. התקן את קשת הגלגל מחדש.
- הערה ההליך המתואר הנו להמחשה בלבד. פנה למרכז שירות מורשה מטעם סמלת בע"מ להחלפת הנורה.



פנסים אחוריים בגוף הרכב

כוללים את הדברים הבאים:

- פנסי צד
- פנסי בלימה
- פנס איתות

כדי החליף את הנורות, פעל באופן הבא:

1. פתח את דלת תא המטען.
2. פתח את מכסי המגן (1) (איור 129) ושחרר את הברגים.

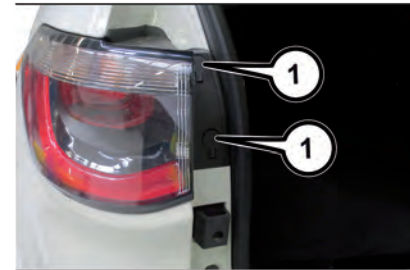

129 55203590

3. הוצא את מכלול הפנס האחורי בהחלקתו אחורה.

4. נתק את המחבר החשמלי על ידי לחיצה על השחרור.
5. סובב רבע סיבוב את המחבר של הנורה שיש להחליף.

6. הוצא את הנורה והחליף אותה.

7. התקן מחדש את המחבר וסובב אותו בכיוון השעון.

8. חבר את המחבר החשמלי מחדש והכנס את מכלול הפנס לגוף הרכב, הקפד להכניס את הפינים בצדדים לתוך התושבות שלהם.

9. הדבק את בורגי החיבור והחזר את מכסי המגן.

הערה מומלץ לפנות למרכז שירות מורשה מטעם חברת סמלת בע"מ.

פנסי ערפל אחוריים

1. בעזרת כלי קהה מתאים, הפרד בעדינות את הקצה הפנימי של פנס הערפל (איור 130) כדי לנתק את התפסים.



130 55203700

2. הסר את מחזיק הנורה (1) (איור 131) בסיבוב נגד כיוון השעון והסרתו מהנורה.



131 55203710

3. משוך את הנורה והסר אותה מבית הנורה.

4. החלף את הנורה וסובב את בית הנורה בכיוון השעון להתקנה מחדש.

5. התקן את הנורה מחדש באמצעות לחיצה על לשונית הנעילה בקצוות השמאליים והימנים של פנס הערפל.

הערה מומלץ לפנות למרכז שירות של סמלת בע"מ.

פנסי נסיעה לאחור

1. פתח את דלת תא המטען.

2. השתמש בכלי מתאים כדי להרים את המכסה המאפשר גישה לפנסים האחוריים (1) (איור 132), הסר גם את המכסה המאפשר גישה לפנסי דלת תא המטען.

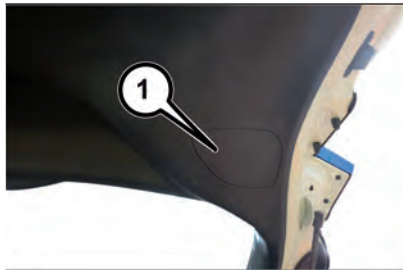

132 55203720

3. סובב את מחזיק הנורה (2) (איור 133) נגד כיוון השעון והסר אותו.

החלפת נתיכים

⚠️ (290) (291) (292) (293)

⚠️ (84)

מידע כללי

נתיכים מגינים על מערכת החשמל: הם נשרפים אם מתרחש כשל או תקלה או פעולה שגויה של המערכת.

גישה לנתיכים

הנתיכים מקובצים בתוך בקרים הנמצאים בתא המנוע.

תיבת נתיכים בתא המנוע

נתיכי תא המטען נמצאים בצד השמאלי של תא המטען.

מכסה תיבת נתיכים

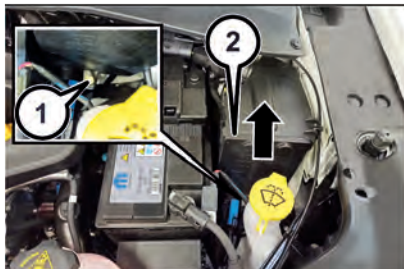

134

55203740

1. מכסה בורג
2. מכסה נתיך

282 שינויים או תיקונים במערכת החשמל שלא בוצעו נכון או שלא התחשבו במפרט הטכני, עלולים לגרום לשריפות.

283 נורות הלוגן מכילות גז שנתון בלחץ, אם נורות אלה נשברות, רסיסי הזכוכית עלולים להתפזר.

284 שינויים או תיקונים של מערכת החשמל שמבוצעים לא כראוי ומבלי לקחת בחשבון את המאפיינים הטכנולוגיים של המערכת, יכולים לגרום לתקלות ולסכנת שריפה.

285 נורות הלוגן מכילות גז שנתון בלחץ: אם נורות אלה נשברות, היזהר משברי הזכוכית.

286 יש להחזיק נורות הלוגן בחלק המתכתי שלהן בלבד. נגיעה בחלק השקוף של הנורה באצבעותיך עלולה לפגוע בעוצמת האור ואף לקצר את חיי השירות של הנורה. לאחר מגע מקרי נגב את הנורה במטלית ספוגה באלכוהול והנח אותה להתייבש.

287 החלף נורות רק כאשר המנוע כבוי ונמצא במקום שאינו מהווה הפרעה לתנועה ומאפשר טיפול בטוח (ראה תיאור בנושא "חניה" בפרק "התנעה ונהיגה"). כמו כן, ודא שהמנוע קר, כדי למנוע כוויית.

288 מעבר של זרם גבוה מתרחש בשקעי נורות פריקה גבוהה (HID) כאשר מתג התאורה במצב ON.

הדבר עלול לגרום למכת חשמל או התחשמלות חמורה אם אינו מטופל כראוי.

פנה למרכז שירות מורשה מטעם חברת סמלת בע"מ לתיקון ולהחלפה.

289 החלף את הנורות רק כשהמנוע כבוי. כמו כן, ודא שהמנוע קר, כדי למנוע כוויית.



133

55203730

4. הסר את הנורה והחלף אותה.
5. החזר את מחזיק הנורה למקומו ונעל אותו בסיבובו עם כיוון השעון.
6. התקן מחדש את לוחות הגישה וודא שהם נעולים היטב.
7. עם סיום, סגור את דלת תא המטען. הערה מומלץ לפנות למרכז שירות של סמלת בע"מ.

פנס הבלימה העליון

פנס הבלימה העליון הוא מסוג לד. פנה למרכז שירות מורשה מטעם סמלת בע"מ להחלפתו.

תאורת לוחית רישוי

תאורת לוח הרישוי היא מסוג לד. פנה למרכז שירות מורשה מטעם סמלת בע"מ להחלפתה.

אזהרה



281 לפני החלפת הנורה, המתן עד שיתקררו צינורות הפליטה. קיימת סכנת כוויית!

הסרת בורגי הנעילה ומכסה תיבת הנתכים

פעל באופן הבא:

1. סובב את הבורג (1) (איור 134) באטיות נגד כיוון השעון.
2. שחרר לאט את הבורג.
3. הסר את מכסה תיבת הנתכים (2) על ידי החלקתו כלפי מעלה.

חולץ נתיכים

כדי להוציא נתיך השתמש בצבת שמחובר לצדו הפנימי של מכסה תיבת הנתכים של תא המנוע (איור 135).



135

55204630

אחוז בידיות הצבת, לחץ עליהן כמוצג באיור 136 ולאחר מכן משוך למעלה את הצבת.

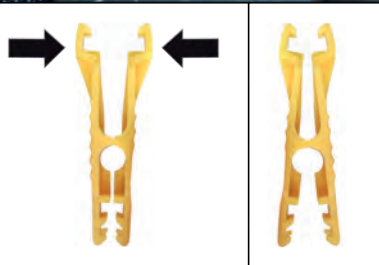

136

55204640

לצבת שני קצוות שנועדו להסרת נתיכים מסוגים שונים (ראה איור 137) הנמצאים ברכב.

- A: נתיך זעיר
- B: נתיך CASE-J



137

55204650

התקנת מכסה תיבת הנתכים והידוק בורג

בצע את הפעולות הבאות:

1. התקן את מכסה התיבה כראוי, החלק אותו מלמעלה כלפי מטה, עד הסוף.
2. בעזרת המברג המסופק עם הרכב, הדק היטב את הבורג.
3. סובב לאט את הבורג נגד כיוון השעון.
4. שחרר את הבורג.

כיסוי נתיכי המצבר

שחרר את הלשוניות (1) (איור 138) והרם את המכסה (2).



139

J0A0114C

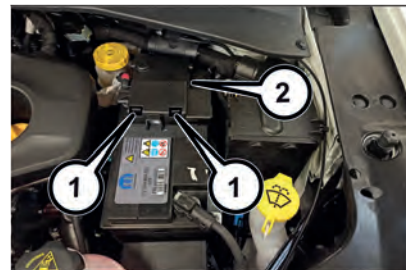

138

5520454D

תיבת נתיכים בלוח המכשירים

תיבת הנתיכים (איור 139) נמצאת ליד צד שמאל של עמוד ההגה והנתיכים נגישים בקלות מהחלק התחתון של לוח המכשירים.

להחלפת נתיך מומלץ לפנות למרכז שירות מורשה מטעם סמלת בע"מ.

תיבת נתיכים בתא המנוע

תיאור	נתיך זעיר	נתיך מחסנית	נתיך Maxi	מיקום
אספקת TTM	-	-	40 אמפר כתום	F07
צופר	20 אמפר צהוב	-	-	F10
שקע חשמלי 12V בתא המטען המופעל על ידי ההצתה	20 אמפר צהוב	-	-	F18
מדחס מערכת מיזוג האוויר	7.5 אמפר חום	-	-	F19
מצית סיגריות	20 אמפר צהוב	-	-	F20
פסי חימום חלון	30 אמפר ירוק	-	-	F23
שקע חשמלי 12V בתא המטען המקבל מתח מהמצבר	20 אמפר צהוב (ניתן לבחירה ע"י הלקוח העברה מ-F18)	-	-	F30
HVAC מאוורר	-	40 אמפר ירוק	-	F83
חימום מראות חיצוניות	7.5 אמפר חום	-	-	F88
מפשרי החלון האחורי	30 אמפר ירוק	-	-	F89



אזהרה



290 בעת החלפת נתיך שנשרף, השתמש תמיד בנתיך חלופי תואם בעל אותו ערכי אמפר כמו הנתיך המקורי. לעולם אל תחליף נתיך בנתיך אחר בעל שיעור אמפר גבוה יותר. לעולם אל תחליף נתיך שרוף בחוט מתכת או בחומר אחר. לעולם אל תשים נתיך בתוך שקע מפסק מגן או להיפך שימוש בנתיכים לא תואמים עלול לגרום לפציעה קשה, שריפה ו/או נזק לרכוש.

291 לפני הכנסת נתיך ודא שמתג ההנעה במצב כבוי ושכל הצרכנים כבויים ו/או מנותקים.

292 אם הנתיך המוחלף נשרף שוב, פנה למרכז שירות מורשה מטעם סמלת בע"מ.

293 אם נתיך הגנה כללי למערכות בטיחות (מערכת כריות האוויר, מערכת הבלימה), מערכות ההנעה (מנוע, תיבת הילוכים) או מערכת ההיגוי נשרף, פנה למרכז שירות מורשה.

חשוב



84 אם עליך לשטוף את תא המנוע, אל תכוון את זרם המים ישירות על תיבת הנתיכים ועל מנוע מגבי השמשה הקדמית.

תיבת נתיכים בלוח המכשירים

מיקום	הספק	תיאור
F33	20 A צהוב	חלון חשמלי קדמי (צד הנוסע)
F34	20 A צהוב	חלון חשמלי קדמי (צד הנהג)
F36	20 A צהוב	תיבת Uconnect, יציאות UCI/USB, מערכת בקרת אקלים ובקרי מערכת שמע, בקרי גג השמש, נעילת אלקטרונית של גלגל ההגה, מערכת אזעקה, שקע אבחון EOBD, מתח מערכת מיזוג האוויר, מתח מערכת שמע, בקרי חלונות חשמליים/ מראות חיצוניות בדלת הנהג
F38	20 A צהוב	נעילת/ביטול נעילת דלת, שחרור דלת תא המטען
F43	20 A צהוב	משאבה של מערכת שטיפה של שמשה קדמית/חלון אחורי
F47	20 A צהוב	חלון חשמלי אחורי שמאלי
F48	20 A צהוב	חלון חשמלי אחורי ימני
F94	20 A צהוב	כוונון תמיכת קשת הגב במושב הנהג/ שקע חשמלי

נתיכי תא המטען/ממסר יחידת חלוקה

על מנת להגיע לנתיכים, הסר את מכסה הגישה מהלוח האחורי השמאלי של תא המטען האחורי. הנתיכים יהיו בשתי יחידות. מחזיק נתיכים מספר 1, נמצא הכי קרוב לחלק האחורי של הרכב, ומחזיק נתיכים מספר 2 (אם קיים עבור גרירת גרור) נמצא הכי קרוב לחלק הקדמי של הרכב.

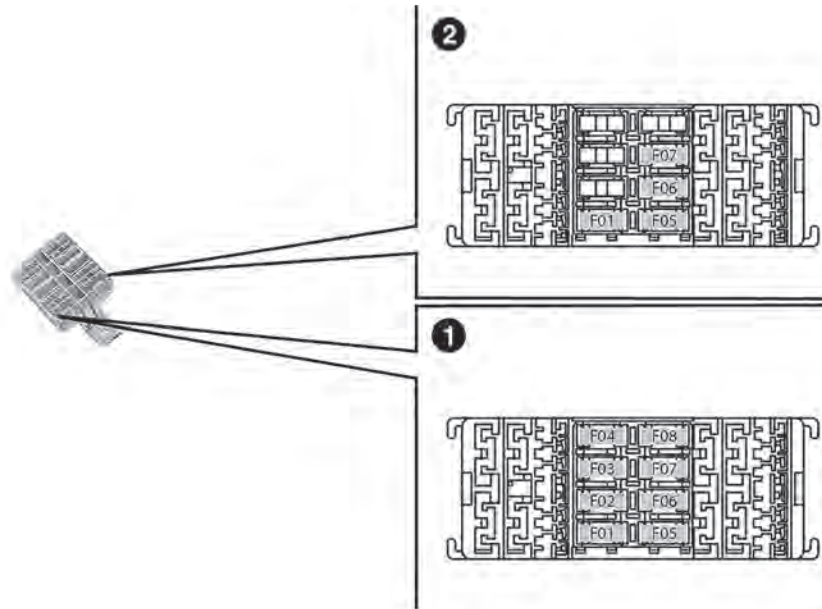

140

5520267D



תיבת נתיכים מס' 1

מיקום	נתיך זעיר	תיאור
F1	30 אמפר ירוק	שקע הספקת מתח 230V
F2	30 אמפר ירוק	זכרון תנחת מושב
F3	20 אמפר צהוב	גג שמש (אם קיים)
F4	30 אמפר ירוק	מושב חשמלי (מושב הנוסע הקדמי)
F5	30 אמפר ירוק	מושב חשמלי (מושב הנהג)
F6	7.5 אמפר חום	כוונון חשמלי של תמיכת קשת הגב (מושב חשמלי)
F7	15 אמפר כחול	חימום גלגל ההגה/אורור מושבים
F8	20 אמפר צהוב	חימום מושבים

תיבת נתיכים מס' 2

מיקום	נתיך זעיר	תיאור
F1	10 A אדום	יחידת בקרה לשליטה על תאורת הגרור
F5	15 A כחול	יחידת בקרה לתאורה חיצונית (צד הנהג)
F6	15 A כחול	יחידת בקרה לתאורה חיצונית (צד הנוסע הקדמי)
F7	10 A אדום	אספקת מתח רכב - יחידת גרירת גרור

על תושבת נתיכי תא המטען/ממסר יחידת חלוקה, קיים מחזיק נתיכי Maxi בשביל דלת תא מטען חשמלית, ומחזיק נתיכי ATO / Uni Val בשביל מערכת שמע HIFI.

מיקום	נתיך Maxi	תיאור
F01	30 A אמפר ירוק	דלת תא מטען חשמלית
מיקום	נתיך ATO / Uni Val	תיאור
F02	25 A אמפר שקוף	מערכת שמע HIFI

החלפת גלגל

(295 (294 

מגבה

נא שים לב כי:

- אין צורך לכווון את המגבה.
- לא ניתן לתקן את המגבה; אם הוא לא תקין יש להחליפו במגבה מקורי אחר.
- לא ניתן לחבר למגבה כלי אחר מלבד מהדית הסיבוב שלו.

תחזוקה

- מנע הצטברות של לכלוך על הבורג.
- שמור על הבורג משומן.
- לעולם אל תבצע שינויים במגבה.

תנאי לאי שימוש

- טמפרטורה מתחת ל-40°C.
- על קרקע חולית או בוצית.
- על קרקע לא ישרה.
- במדרונות תלולים.
- בתנאי מזג אוויר קיצוניים: סערות רעמים, טייפונים, הוריקנים, סופות שלג, סערות וכד'.
- במגע ישיר עם המנוע או לשם ביצוע תיקונים מתחת לרכב.
- בסירות.

אחסון המגבה/אחסון גלגל חלופי

הגלגל החלופי או בהתאם לדגם הגלגל החלופי הקומפקטי נמצא מתחת לרצפת תא המטען.

אם קיימים, הכלים נמצאים במגש הכלים מסביב לתא הגלגל החלופי.
המגבה נמצא במגש כלים מתחת לגלגל החלופי.

הוצאת המגבה

1. פתח את דלת תא המטען.
2. הרם את מכסה הגישה כדי לאפשר גישה בעזרת ידית רצפת המטען.
3. הסר את התפסנים המחזיקים את הצמיג החלופי, והוצא את הצמיג החלופי מהרכב.



141

55203790

4. הוצא את המגבה החוצה.

תיק כלים ומגבה



142

55204800

תיק הכלים מכיל את הפריטים הבאים

(איור 142):

- 1: מגבה
- 2: מברג
- 3: מתאם לתדלוק חירום
- 4: פין יישור הגלגל (אם קיים, לשימוש בעת התקנת גלגל חלופי).
- 5: סד עצירה להחזקת הגלגלים
- 6: טבעת גרירה
- 7: מפתח בורגי גלגל להסרה/הידוק של בורגי הגלגל והפעלת המגבה.

תהליך החלפה

פעל באופן הבא: **!** (296) (297) (298) (299) (300) (301)

□ עצור את הרכב במקום בטוח, הרחק מהתנועה בדרך, היכן שאתה יכול לטפל בצמיג בבטחה, רחוק ככל האפשר מהדרך. על הקרקע להיות ישרה ודחוסה דיה.

□ הדלק את פנסי תאורת החירום והפעל את בלם החניה.

□ שלב הילוך ראשון או הילוך נסיעה לאחור (תיבת הילוכים ידנית) או העבר את ידית ההילוכים למצב חניה P (תיבת הילוכים אוטומטית עם מצמד כפול).

□ דומם את המנוע.

□ לבש את האפוד הזהור (לבטיחותך ובהתאם לחוקים התקפים במדינה שבה אתה נמצא), לפני צאתך מהרכב.

□ אם אתה נמצא במדרון בדרך, בייחוד תלול מרוד, או על קרקע לא ישרה, הוצא את סד העצירה (A) פתח אותו כמוצג באיור 143.



143

5520466D

□ הצב את הסד (A) מאחורי הגלגל הנמצא באלכסון לגלגל המוחלף (איור 144) כדי למנוע את תזוזת הרכב בעת ההגבהה.

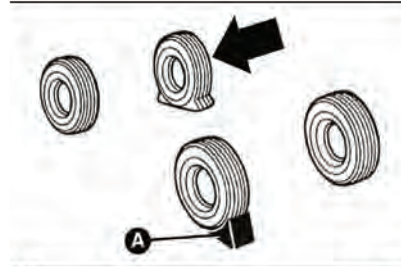

144

J0A0158

הערה אסור להשאיר נוסעים ברכב בעת שהרכב מורם על מגבה.

הוראות הגבהה

(302) **!**

תזיזת אזהרת מגבה



145

5520120D

(85) **!**

□ התרע בפני עוברים ושבים שאתה עומד להגביה את הרכב, מכיוון שעל האנשים להתרחק מהרכב ולא לגעת בו עד להנמכתו בתום ההחלפה. כמו כן אסור שיישארו נוסעים ברכב.

□ אם הרכב מצויד בגלגלי אלומיניום, בהם המכסה המרכזי מכסה את בורגי הגלגל, השתמש במפתח בורגי הגלגל כדי להסיר בזהירות את המכסה המרכזי, לפני הגבהת הרכב.

□ לפני הגבהת הרכב, שחרר - מבלי להסיר - את בורגי הגלגל הנקור באמצעות מפתח בורגי הגלגל. כאשר הגלגל עדיין על הקרקע, סובב את הברגים סיבוב אחד נגד כיוון השעון.

□ הנה את המגבה מתחת לרכב, ליד הגלגל שיש להחליף.

□ הכנס את המפתח (4) (איור 146) בחיבור המשושה (1) של המגבה (2) וסובב אותו בכיוון השעון עד שתושבת ההגבהה



- התקן את הגלגל החלופי.
- התקן את הברגים, מבלי להדקם.
- הפעל את המגבה והורד לגמרי את הרכב.
- הדק את בורגי הגלגל, לסירוגין מבורג אחד לזה שמולו (בהתאם לסדר הממוספר המתואר באיור 150). במקרה של ספקות בנוגע למומנט ההידוק של בורגי הגלגל, צור קשר עם מרכז שירות מורשה מטעם חברת סמלת בע"מ.



150 JOA0159C

הנח את המגבה על מגש הכלים ופתח אותו מספיק בשביל לקבע אותו. חזר את המגבה ואת התקן הנעילה של הגלגל החלופי.

⚠️ (303) (304) (305)

אזהרות

- אם אין ברירה אלא לבצע את התיקון בדרך או סמוך אליה, שים לב והיזהר מאוד מתנועת המכוניות.
- היזהר במיוחד בעת שימוש במפתח להסרת בורגי הגלגל, עשויים להיות להם קצוות חדים.

נקודות הרמה אחורית



148 5520395D

נקודת הרמה קדמית

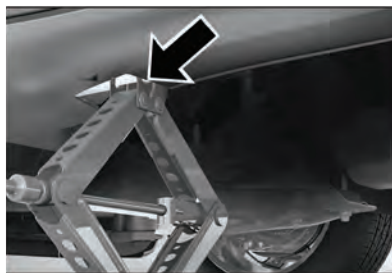

149 5520396D

- הגבה את הרכב עד שהוא מספר סנטימטרים מעל לקרקע.
- הסר את ברגי ההידוק ואת הצמיג.
- הכנס את פין היישור בטבור הגלגל (במקרה של גלגלי אלומיניום) כדי לסייע בהתקנת הגלגל החלופי.
- ודא ששטח המגע בין הגלגל החלופי לצלחת הגלגל נקיים, כדי שהברגים לא ישתחררו.

תיתפס היטב באזור ההגבהה של קורת הצד מתחת לדלת (3) (ראה איור 147 - איור 148 - איור 149 לנקודות הרמה), שמור שהתושבת תהיה מיושרת עם החריץ המצוין בסמל  על הדופן שמתחת לדלת.

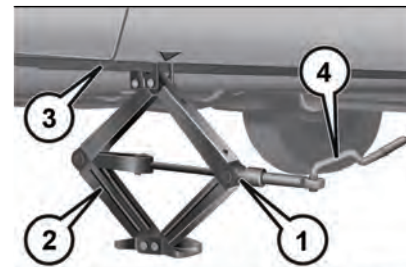

146 5520393D

מיקום נקודות הרמה



147 5520394D

□ הרמת הרכב למעלה מהנדרש עלולה להפחית את היציבות: מגבה עלול להחליק ולפצוע אנשים קרוב אליו. אל תרים את הרכב מעל לגובה הדרוש להחלפת הגלגל.

□ צמיגים עם כיוון תנועה ניתנים לזיהוי בחצים המסומנים על דופן הצמיג ומציינים את כיוון התנועה. חובה להתקינם בהתאם להוראות. רק באופן זה הצמיגים ישמרו על תכונות.

□ האחיזה, הרעש, עמידות לבלאי וניקוז מים על משטחים רטובים.

□ אם לאחר נקד, יש להתקין צמיג כזה בכיוון המפוך, יש להמשיך לנסוע בזהירות רבה, מאחר וביצועי הצמיג מוגבלים בתנאים אלה. אמצעי זהירות זה חשוב במיוחד בעת נסיעה שמשטח הדרך רטוב.

□ כדי לקבל את הביצועים הטובים ביותר מצמיגים עם כיוון תנועה, מומלץ להחזיר את כל הגלגלים לכיוון התנועה הנכון בהקדם האפשרי.

□ ודא שהגלגל החלופי מותקן עם השסתום פונה כלפי חוץ. הגלגל עלול להיניק אם הוא מותקן באופן שגוי.

□ ברכבים שיש להם מכסה טבור או מכסה גלגל, אל תנסה להתקין אותם על הגלגל החלופי או על הגלגל החלופי הקומפקטי.

□ למניעת פציעה, יש להשלים את ההידוק של הברגים כאשר כל גלגלי הרכב על הקרקע, כדי למנוע מהרכב מליפול מהמגבה.

□ לאחר נסיעה של כ-40 ק"מ עצור ובדוק שהברגים מהודקים כראוי.

התקנה מחדש של הגלגל הרגיל

בהתאם להליך שתואר קודם לכן, הרם את הרכב באמצעות המגבה, הסר את הצמיג החלופי או הצמיג החלופי הקומפקטי. התקן מחדש את הגלגל הרגיל באופן המתואר להלן.

□ ודא שפני המגע בין הגלגל הרגיל לטבור הגלגל נקיים, כדי שהברגים לא ישחררו.

□ התקן את הגלגל והדק את הברגים באמצעות המפתח המסופק.

□ הנמך את הרכב והסר את המגבה.

□ באמצעות מפתח הגלגלים שסופק הדק באופן מלא את חמשת הברגים לפי הסדר באיור 150.

□ במקרה של ספקות בנוגע למומנט ההידוק של בורגי הגלגל, צור קשר עם מרכז שירות מורשה מטעם חברת סמלת בע"מ.

□ אם קיים התקן את כיסוי טבור הגלגל, תוך שאתה נזהר למקם את שלושת הפינים בתושבות שלהן בגלגל.

□ הזיזר לא לשבור את הפינים שאתה לוחץ על הכיסוי.

בסוף הפעולה

פעל באופן הבא:

□ הנח את המגבה והכלים האחרים במקום המיועד בתא המטען.

□ אחסן את הגלגל החלופי ואת הגלגל החלופי הקומפקטי במקום המיועד בתא המטען.

□ החזר את רצפת תא מטען למקומה הנכון.

אזהרה



294 מסוכן להיכנס מתחת רכב מוגבה.

הרכב עלול להחליק מהמגבה וליפול עליך. אתה עלול להימחץ. לעולם אל תכניס חלק מוּפֵךְ מתחת לרכב המורם על מגבה. אם עליך להיכנס מתחת לרכב, הבא אותו למרכז שירות, היכן שניתן להעלותו על מגבה של מוסך.

295 לעולם אל תתניע או תאיץ את המנוע כאשר הרכב מורם על מגבה.

296 אם הגלגל הנקור והמגבה מאוחסנים בתא הנוסעים, הם מהווים סכנה חמורה לנוסעים בעת תאונה או בלימה חדה. לפיכך, אחסן את הגלגל ואת המגבה במקומות הייעודיים בתא המטען.

297 מסוכן מאוד להחליף גלגל בצד הרכב הפונה לנתיב התנועה. ודא שהרכב רחוק דיו מהכביש, כדי לא להידרס בידי רכב חולף.

298 סמן את מיקומו של רכב עומד בהתאם לתקנות המקומיות: נוריות אזהרה, משולש אזהרה, וכו'. על האנשים שבתוך הרכב לצאת החוצה ולהמתין ליתרון הגלגל הרחוק מהרכב ומסכנות אפשריות של התנועה. בשיפועים ודרכים לא ישרות, חסום את הגלגלים בסדי עזירה.



304 הגלגל החלופי הקומפקטי (אם קיים) נועד לשימוש ברכב בלבד: אין להתקין אותו בדגמים אחרים או להשתמש בגלגלים קומפקטיים של דגמים אחרים ברכב. יש להשתמש בגלגל החלופי הקומפקטי רק במקרה חירום. לעולם אל תאריך את השימוש בו מעבר לנדרש ואל תחרוג ממהירות של 80 קמ"ש. אזהרה! לשימוש זמני בלבד! עד 80 קמ"ש! החלף בגלגל סטנדרטי בהקדם האפשרי. לעולם אין להסיר או לכסות את המדבקה על הגלגל החלופי. לעולם אל תתקין צלחת גלגל על גלגל חלופי קומפקטי. הימנע מהאצות ומבלימות פתאומיות, מפעולות היגוי חדות ומפניות מהירות.

305 לא ניתן להתקין שרשראות שלג על גלגל חלופי קומפקטי (אם קיים). אם יש נקר בגלגל קדמי (מונג) ונדרשת התקנת שרשראות, החלף אותו בגלגל אחורי והתקן את הגלגל החלופי במקום הגלגל האחורי. באופן זה יש שני גלגלים רגילים על הגלגלים המונעים וניתן להתקין עליהם שרשראות שלג.

חשוב

85 אל תנסה להרים את הרכב בהגבהה במקומות שלא צוינו כמקומות הגבהה בהוראות של הרכב.

302 הקפד למלא אחר האזהרות להחלפת גלגל, כדי למנוע פציעה או נזק לרכב: חנה תמיד על קרקע ישרה ומוצקה רחוק ככל האפשר מהדרך לפני הגבהה של הרכב. הפעל את מהבהבי תאורת החירום. חסום את הגלגל הנמצא באלכסון הנגדי למיקום המגבה מצדדיו הקדמי והאחורי. הפעל את בלם החניה בחוזקה והעבר את תיבת הילוכים אוטומטית עם מצמד כפול למצב P (חניה) או בתיבת הילוכים ידנית שלב הילוך ראשון.

לעולם אל תתניע או תאיץ את המנוע כאשר הרכב מורם על מגבה. אל תתיר לאדם לשבת ברכב בעת הגבהתו. אם עליך להיכנס מתחת לרכב, הבא אותו למרכז שירות שבו ניתן להעלותו על מגבה של מוסך. השתמש במגבה רק במיקומים המצוינים ורק לשם הגבהת הרכב לצורך החלפת גלגל. אם אתה מבצע את ההחלפה בכביש או בסמוך לו, היזהר מאוד לא להיפגע מרכב חולף.

כדי לוודא שהגלגל החלופי, נקור או מנופח מאוחסן כראוי, יש לאחסנו כשהשסתום פונה כלפי מטה.

303 מאפייני הנהיגה של הרכב ישתנו כאשר יותקן גלגל חלופי. הימנע מהאצות ומבלימות חזקות, מפעולות היגוי חדות ומפניות מהירות. אורך חיי השירות של צמיג חלופי קומפקטי הם כ- 3000 ק"מ, ואחריהם יש להחליף אותו בגלגל חדש מאותו סוג. לעולם אל תתקין צמיג רגיל על חישוק שמיועד עבור גלגל חלופי קומפקטי. תקן את הצמיג והחלף אותו בהקדם האפשרי. אסור להשתמש ביותר מגלגל חלופי קומפקטי אחד. אל תסכך את ההברגה של בורגי הגלגל לפני התקנתם: הם עלולים להשתחרר בעת נהיגה!

299 המגבה הוא כלי שנועד להחלפת גלגל בלבד, אם צמיג נקור או ניזוק ברכב שהוא סופק בו או בכלי רכב אחרים מאותו דגם. אסור בהחלט להשתמש במגבה למטרות אחרות או בדגמי רכב אחרים.

לעולם אל תבצע משימות תחזוקה או תיקונים מתחת לרכב ואל תחליף צמיגי קיץ בחורף ולהיפך, לשם כך מומלץ לפנות למרכז שירות מורשה מטעם חברת סמלת בע"מ. לעולם אל תיכנס מתחת לרכב שמורם במגבה. הצב את המגבה בנקודות ההגבהה הייעודיות בלבד.

אל תשתמש במגבה, כדי להרים עומסים הגבוהים מאלה הנקובים בתווית. לעולם אל תתניע מנוע ברכב שמורם על מגבה. אם הרכב מורם לגובה רב מהדרוש הרכב והמגבה עלולים לאבד יציבות, והרכב עלול ליפול מהמגבה ולגרום נזק רב. לכן הרם את הרכב רק מטפיק כדי להחליף גלגל חלופי (אם קיים).

300 בעת שאתה מסובב את ידית המגבה, ודא שהיא נעה בחופשיות ושדך לא נשרטת במגע עם הקרקע. החלקים הנעים של המגבה (ברגים וחיבורים) עלולים לגרום פציעות: אל תיגע בהם. אם באת במגע עם חומר סיכה, נקה אותו ביסודיות.

301 בסיום הליך ההגבהה/נעילה באמצעות המגבה, יש להוציא את המפתח ולהיזהר לא לסובבו בכיוון הנגדי בניסיון לסייע לחילוץ המפתח כדי למנוע שחרור של התקן החיבור וכשל של אבטחת הבטיחות.

ערכת תיקון צמיג

(אם קיימת)

תיאור

(313) (312) (311) (310) (309) (308) (307) (306) (315) (314)

(86)

(2)

ערכת תיקון צמיג נמצאת בתיבה ייעודית בתא המטען. המארז אף כולל מברג, וו גרירה ומתאם לתדלוק חירום.

לגישה לערכת תיקון צמיג, פתח את דלת תא המטען, הסר את רצפת תא המטען המשתנה והרם את השטיח. למידע מפורט עיין בנושא "החלפת גלגל".

ערכת תיקון צמיג (איור 151) כוללת:

□ מיכל אחד (A) הכולל חומר איטום לחיבור לצינורית שקופה להזרקת חומר איטום (D) ומדבקה (C) עם הכיתוב MAX. 80 km/h / 50 mph שיש להדביקה במקום נראה לעין (לדוגמה על לוח המכשירים) לאחר תיקון הצמיג.

□ מדחס אחד (B)

□ זוג כפפות מגן הנמצא בתא האחסון של הצינורית (D) במדחס.

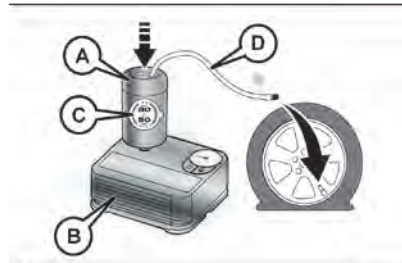

151

JOA0955C

אזהרה חומר האיטום יעיל בטמפרטורות חיצוניות שבין -40°C ל- $+50^{\circ}\text{C}$. לחומר האיטום יש תאריך תפוגה.

הליך תיקון

פעל באופן הבא:

□ עצור את הרכב הרחק מהתנועה במקום שבו ניתן לתקן את הגלגל בבטחה. יש לעצור את הרכב במפרץ, חניון או אזור חניה או שירות, והקרקע חייבת להיות ישרה ומוצקה ככל האפשר.

□ דומם את המנוע, הפעל את בלם החניה החשמלי ושלב להילוך ראשון או הילוך אחורי.

□ לפני היציאה מהרכב, לבש אפוד זוהר (אם תקנות התעבורה דורשות זאת), וציית להוראות התעבורה במדינה שבה אתה נהג.

□ ודא שהנוסעים יוצאים מהרכב ונמצאים במקום בטוח, היכן שאינם מפריעים לתנועה וחשופים לסיכון של פציעה.

במקרה של נקר בצמיג, החלף גלגל בהתאם לחוק במדינה שבה אתה נמצא.

□ הכנס את מיכל חומר האיטום (A) לשקע התואם במדחס. (B) ולחץ אותו כלפי מטה. הסר את מדבקת הגבלת המהירות (C) והדק אותה במקום נראה לעין.

□ לבש את כפפות המגן.

□ הסר את מכסה שסתום הצמיג וחבר את הצינורית השקופה של נוזל האיטום (D) לשסתום. אם מיכל של 250 מ"ל מחובר, בבית הצינורית השקופה יש טבעת ניתנת להסרה כדי לסייע בהוצאה. ודא שמתג ההפעלה/הכיבוי (F) במצב כבוי (המתג אינו לחוץ).

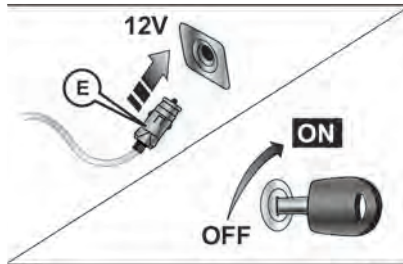

152

JOA0956

□ הכנס את מחבר החשמל (E) איור (152) בשקע 12 וולט של הרכב והתנע את המנוע.

□ הפעל את המדחס בלחיצה על מתג ההפעלה/הכיבוי (F) (איור 153). כאשר לחץ האוויר (G) זהה לרשום בנושא "גלגלים" בפרק "נתונים טכניים" ובתווית התואמת



156

JOA0960

אם קריאת לחץ האוויר גבוהה מ- 1.8 בר/ 26 psi תקן את לחץ האוויר וסע למרכז שירות מורשה מטעם חברת סמלת בע"מ בהקדם האפשרי. אם לחץ האוויר נמוך יותר מ- 1.8 בר (26 psi) לאחר 15 דקות של הפעלה, אל תמשיך בניסיעה. עליך לפנות למרכז שירות מורשה מטעם חברת סמלת בע"מ.

הליך ניפוח ללחץ אוויר תקין

פעל באופן הבא:

□ עצור את הרכב במקום בטוח, כמתואר לעיל, והפעל את בלם החניה החשמלי.

□ הוצא מהמדחס את צינור הניפוח השחור הברג אותו בחוזקה לשסתום הצמיג. בצע את ההוראות המפורטות להלן. לחץ על לחצן שחרור אוויר M להתאמה של לחץ אוויר עודף בצמיגים (ראה נושא "הליך תיקון").

החלפת מיכל חומר איטום

פעל באופן הבא:

השתמש רק במיכלי חומר איטום מקוריים שברכשו ממשווקים מורשים של Jeep.

הזז את הרכב כ- 10 מטרים כדי לאפשר את פיזור החומר. עצור את הרכב במקום בטוח, הפעל את בלם החניה החשמלי ונפח את הצמיג באמצעות צינור הניפוח (L) (איור 155).

אם גם כעת לחץ האוויר נמוך יותר מ- 1.8 בר (26 psi) לאחר 15 דקות של הפעלה, אל תמשיך בניסיעה. מומלץ לפנות למרכז שירות מורשה מטעם חברת סמלת בע"מ. לאחר נהיגה של 8 ק"מ (איור 156), הזז את הרכב למקום בטוח ושלב את בלם החניה החשמלי. הוצא המדחס ונפח באמצעות צינור הניפוח השחור (L).

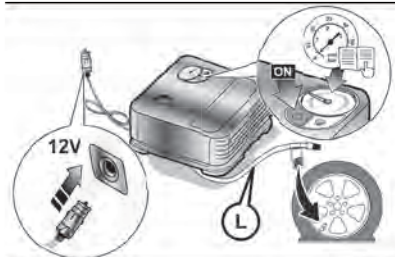

155

JOA0959

המופיע על מד לחץ האוויר, הפסק את פעולת המדחס בלחיצה שוב על מתג הפעלה וכיבוי.

□ נתק את המיכל (A) (איור 154) מהמדחס בלחיצה על לחצן השחרור (H) והרם את המיכל כלפי מעלה.

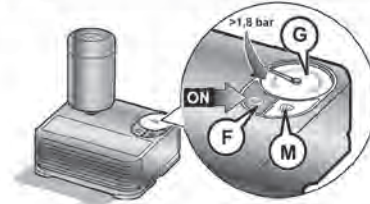

153

JOA0957

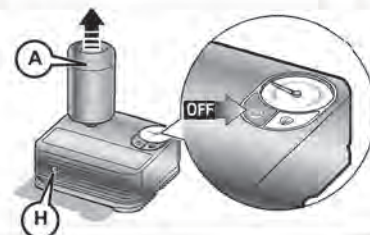

154

JOA0958

אם מד לחץ האוויר (G) (איור 153) מציג לחץ הנמוך מ- 1.8 בר (26 psi) 15 דקות לאחר הפעלת המדחס, כבה את המדחס, נתק את צינוריות חומר האיטום (A) מהמדחס.

להסרת המיכל לחץ על לחצן השחרור והרם אותו (ראה תיאור בעמודים קודמים).

אזהרה



306 אזהרה: אל תחרוג ממהירות של 80 קמ"ש. הימנע מהאצות ובלימות פתאומיות. הערכה לתיקון צמיג מתקנת את הצמיג באופן זמני בלבד, לכן יש לפנות למומחה לבדיקת הצמיג ולתקנו בהקדם האפשרי. לפני השימוש בצמיג ודא שהצמיג לא ניזוק יותר מדי ושהחישוק במצב טוב. אחרת אל תשתמש בו וטפלן לשירותי דרך. אל תוציא גופים זרים מהצמיג. אל תפעיל את המדחס במשך יותר מ-20 דקות רצופות - סכנת התחממות יתר. **307** לא ניתן לתקן תקר בדופן הצמיג. אל תנסה להשתמש בערכת חירום, אם הצמיג ניזוק בגלל מחסור באוויר. **308** לבש את כפפות המגן שסופקו בערכת החירום לתיקון צמיגים. **309** הדבק את התוויות בשדה הראייה של הנהג כתזכורת לכך שצמיג תוקן בערכת התיקון. נהג בהירות, במיוחד בעיקולים. אל תחרוג ממהירות של 80 קמ"ש. הימנע מהאצות ובלימות פתאומיות. **310** לא ניתן לבצע תיקונים אם נגרם נזק לחישוק הגלגל (חריצים עמוקים שגורמים לאיבוד לחץ אוויר). אל תוציא גופים זרים (ברגים או מסמרים) מהצמיג. **311** אל תפעיל את המדחס במשך למעלה מ-20 דקות רצופות. סכנה של התחממות יתר. ערכת הכלים אינה מיועדת לביצוע תיקון קבוע. לכן יש להשתמש רק באופן זמני בצמיג שתוקן באמצעות הערכה.

312 על פי תקנות מקומיות וכדי למנוע פגיעה בבני אדם ובסביבה, מידע על חומרים כימיים ואופן השימוש הנכון בחומר האיטום מופיע בתוויות הערכה. שימוש בערכה לפי הוראות היצרן מבטיח בטיחות הערכה ויעילותה. הקפד לקרוא בתשומת לב את המידע בתוויות לפני השימוש. נזק מכל סוג שנגרם עקב שימוש לא נכון בערכה הוא באחריות המשתמש. לחומר איטום תאריך תפוגה. החלף את הבקבוק, אם פג תוקפו של חומר האיטום. **313** אם לחץ האוויר ירד מתחת ל-1.8 בר, אל תמשיך בנסיעה: ערכת החירום לתיקון הצמיג אינה יכולה להבטיח את האטימה ההולמת של הצמיג כי הנזק חמור מדי. לפעולות אלו צור קשר עם מרכז שירות מורשה מטעם חברת סמלת בע"מ. **314** הערכה לתיקון צמיג מתקנת את הצמיג באופן זמני בלבד, לכן יש לפנות למומחה לבדיקת הצמיג ולתקנו בהקדם האפשרי. **315** הזהר נהגים אחרים שהרכב ניח בהתאם לדרישות המקומיות: הפעל פנסי תאורת חירום, הצב משולש אזהרה וכד'. על נוסעי הרכב לצאת ממנו, בפרט אם הוא עמוס במטען כבד. על הנוסעים להתרחק מהתנועה במהלך החלפת הגלגל. בשיפועים או בדרכים משופשות השתמש בסדי עצירה או בחפצים דומים, כדי לחסום את גלגלי הרכב.

חשוב



86 חומר האיטום יעיל בטמפרטורות חיצוניות שבין 40°C - ל-50°C+. לחומר האיטום יש תאריך תפוגה. ניתן לתקן צמיגים עם נזק עד קוטר של 6 מ"מ בסוליה. הראה את האריזה ואת התוויות לטכנאי מרכז שירות שיטפל בצמיג שתיקנת באמצעות ערכת תיקון צמיג.



חשוב



2 סלק כהלכה את הבקבוק ואת חומר האיטום. סלק אותם בהתאם לתקנות החוק הקיימות.

התנעת חירום בכבלי עזר

אם המצבר ריק, אפשר להתניע את המנוע בעזרת התחברות עם כבלים למצבר של רכב אחר או למצבר מסייע. בכל המקרים, המצבר המסייע חייב להיות בעל קיבול זהה או גבוה מעט יותר מהמצבר הפרוק. התנעה בכבלי עזר עלולה להיות מסוכנת אם לא תבוצע נכון. פעל לפי ההנחיות המובאות בפרק זה.

  (316 317 318 319)  (87 88)

אזהרה

בעת שימוש במצבר מסייע, ציית להוראות השימוש והבטיחות של יצרן המצבר. אל תשתמש במצבר מסייע או במקור חשמל חיצוני אחר שההספק שלו גבוה מ-12V: המצבר, המתנע, האלטרנטור ומערכת החשמל עלולים להיזקק. אל תנסה להתניע את המנוע אם המצבר קפוא. המצבר עלול להישר ולהתפוצץ.

הכנות להתנעה בכבלי עזר

המצבר ברכבך ממקום בחלק הקדמי של תא המנוע, מאחורי מכלול הפנסים הראשיים השמאלי. אזהרה הקוטב החיובי (+) של המצבר מוגן במכסה מגן. הרים את המכסה לגישה לקוטב החיובי.

פעל באופן הבא:

הפעל את בלם החניה, העבר את תיבת ההילוכים האוטומטית עם מצמד כפול למצב P (חניה) או את תיבת ההילוכים הידנית להילוך סרק וסובב את מתג ההתנעה למצב OFF.

כבה את כל צרכני החשמל ברכב.

אם אתה משתמש ברכב אחר להתנעה בכבלי עזר, החנה את הרכב במרחק המאפשר את חיבור כבלי העזר, הפעל את בלם החניה וודא שמתג ההתנעה הועבר למצב כבוי.

 (320)

הכנה להתנעה בכבלי עזר

 (321)

חיבור כבלים

התנע את הרכב בכבלי עזר באופן הבא:

חבר קצה אחד של הכבל החיובי (+) לקוטב החיובי (+) של המצבר הריק.

חבר את הקצה הנגדי של כבל העזר החיובי (+) לקוטב החיובי (+) של מצבר העזר.

חבר קצה אחד של הכבל השלילי (-) לקוטב השלילי (-) של מצבר העזר.

חבר את הקצה הנגדי של הכבל שלילי (-) לנקודת הארקה  (חלק מתכתי גלוי במנוע הרכב עם המצבר הריק), רחוק מהמצבר וממערכת הזרקת הדלק.

התנע את מנוע הרכב המסייע, אפשר לו לפעול במשך מספר דקות במהירות סרק. התנע את מנוע הרכב בעל המצבר הריק.

 (322)

ניתוק הכבלים

לאחר שהמנוע הותנע, נתק את כבלי העזר בסדר הבא:

נתק את הקצה השלילי (-) של כבל העזר מנקודת הארקה שבמנוע (-) של המצבר הפרוק.

נתק את הקצה הנגדי של כבל העזר השלילי (-) מהקוטב השלילי (-) של מצבר העזר.

נתק את הקצה החיובי (+) של כבל העזר מהקוטב החיובי (+) של המצבר המסייע.

נתק את הקצה הנגדי של כבל העזר החיובי (+) מהקוטב החיובי (+) של המצבר הריק, אם עליך להתניע את המנוע בכבלי עזר לעתים קרובות, מומלץ לפנות למרכז שירות מורשה מטעם חברת סמלת בע"מ לבדיקת המצבר ומערכת הטעינה.

 (89)

אזהרה

(316) אל תתקרב אל מניפת המצגן: המניפה החשמלית עלולה להתחיל לפעול. קיימת סכנת פציעות. צעפים, עניבות וביגוד משוחרר אחר עלול להיתפס בחלקים הנעים.

1317 הסר חפצים מתכתיים (טבעות, שעונים, צמידים וכו') שעלולים ליצור מגע חשמלי מקרי ולגרום פציעות חמורות.

1318 מצברים מכילים חומצה שעלולה לגרום כוויות בעור או בעיניים. מצברים מייצרים מימן, חומר דליק ונפיץ ביותר. לכן, הרחק מהמצבר אש או מכשור שעלול ליצור ניצוצות.

1319 אל תנסה להתניע בכבלי עזר מצבר קפוא. הוא עלול להישבר או להתפוצץ במהלך ההפעלה.

1320 אל תאפשר לרכבים לגעת זה בזה כיוון שהדבר עשוי לגרום לחיבור הארקה, שעלול להסתיים בפציעה לאנשים באזור.

1321 אם תהליך ההתנעה אינו מתבצע באופן נכון, הוא עלול לגרום פציעות חמורות לאנשים או נזק לרכוש כתוצאה מהתפוצצות המצבר.

1322 אל תחבר את הכבל לקוטב השלילי (-) של המצבר הריק. הניצוץ שיווצר עלול לגרום להתפוצצות המצבר ולנזק חמור כתוצאה מכך. השתמש בבקודת הארקה המיוחדת בלבד. אל תשתמש בשום חלק מתכתי חשוף אחר.

חשוב



187 אל תשתמש בערכת התנעה יחידה או במקור הגברת מתח אחר עם מתח מעל 12 וולט, אחרת עלול להיגרם נזק למצבר, למנוע המתנע, לאלטרנטור או למערכת החשמל.

188 לעולם אל תשתמש במטען מצברים מהיר לשם התנעת חירום, מכיוון שהוא עלול לגרום נזק למערכות האלקטרוניות של רכבך, בפרט ליחידות הבקרה של ההצתה ושל אספקת הדלק.

89 ציוד המחובר לשקעי החשמל של הרכב צורך חשמל ממצבר הרכב, אפילו שאינו בשימוש (למשל טלפונים סלולריים וכו'). התקנים אלה, אם יישארו מחוברים במשך זמן ארוך כאשר המנוע אינו פועל, עלולים לגרום לפריקת המצבר, לקיצור אורך חיי השירות שלו ו/או לאי יכולת להתניע את המנוע.

שחרור בורר הילוכים בתיבת הילוכים אוטומטית עם מצמד כפול

אם אינך מצליח להוציא את בורר הילוכים ממצב P, פעל כלהלן:

דזומם את המנוע.

שלב את בלם החניה החשמלי.

עבודו בזהירות מהנקודה שמצייין החץ, הרם את הכיסוי כלפי מעלה.



157

55204130D

לחץ על דוושת הבלם במלואה והחזק אותה במצב זה.

הכנס את המברג שסופק במאונך לחור השחרור בפינה הימנית האחורית של יחידת בורר הילוכים (איור 158) ולחץ מטה את ידית השחרור.

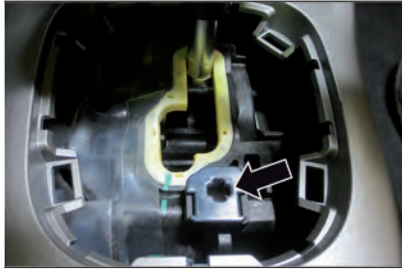

158

55204140

העבר את בורר הילוכים למצב סרק N.

התקן מחדש את כיסוי בורר הילוכים.

התנע את המנוע.

הוצאת מפתח ההתנעה במצב חירום

90

אפשר להוציא את המפתח ממתג ההתנעה (עבור גרסאות עם מפתח ללא שלט רחוק), רק אם ידית הילוכים במצב חניה P.

אם מצבר הרכב ריק והמפתח נמצא בתוך מתג ההתנעה, יהיה המפתח נעול במקומו.

כדי להסירו ידנית, פעל באופן הבא:

עצור את הרכב במקום בטוח, שלב

הילוך והפעל את בלם החניה החשמלי.

חילוץ הרכב

אם רכבך נתקע בבז, בחול או בשלג, ניתן לעיתים לחלצו באמצעות תנועה קדימה ואחורה.

סובב את גלגל ההגה ימינה ושמאלה לפיני האזור שסביב הגלגלים הקדמיים. ברכבים המצוידים בתיבת הילוכים אוטומטית עם מצמד כפול, לחץ והחזק את לחצן הנעילה של בורר ההילוכים. לאחר מכן העבר את בורר ההילוכים בין מצב D (נהיגה) למצב R (נסיעה לאחור) (רכבים עם תיבת הילוכים אוטומטית עם מצמד כפול) או הילוך שני (רכבים עם תיבת הילוכים ידנית) ולחיצה בו זמנית על דוושת ההאצה.

הערה ברכבים המצוידים בתיבת הילוכים אוטומטית עם מצמד כפול, ניתן לבצע העברה בין מצב נסיעה והילוך אחורי כאשר מהירות הרכב היא 8 קמ"ש ומטה. כאשר תיבת הילוכים במצב N (סרק) למשך למעלה משתי שניות, אתה חייב ללחוץ על דוושת הבלם לשילוב מצב D (נהיגה) או R (נסיעה לאחור).

לחץ על דוושת ההאצה הכי חלש שאתה יכול, כדי לשמור על התנועה קדימה ואחורה מבלי לגרום לסבוב הגלגלים או להאצת הרכב.

323 

הערה לחץ על מתג  (אם דרוש), כדי להעביר את מערכת בקרת היציבות האלקטרונית (ESC) למצב "מופסק חלקית", לפני תנועה קדימה ואחורה של הרכב.



161

55204600

לאחר שהוצאת את המפתח התקן את הכיסוי התחתון (3) (איור 160), ודא שהוא נעול היטב. חזק בחוזקה את בורגי ההתקנה (2).

חשוב



90 מומלץ לפנות למרכז שירות מורשה מטעם חברת סמלת בע"מ לביצוע הליך ההתקנה מחדש. אם תרצה להמשיך בכוחות עצמך, יש להקדיש תשומת לב מיוחדת לסגירת תפסים מחזיקים. אחרת, אתה עלול לשמוע רעש בשל התקנה שגויה של מכסה התחתון עם המכסה העליון.

באמצעות מפתח (1), איור 159 (הנמצא בתיק יחד עם מסמכי הרכב), פתח את בורגי ההתקנה (2), איור 160 של הכיסוי התחתון (3).

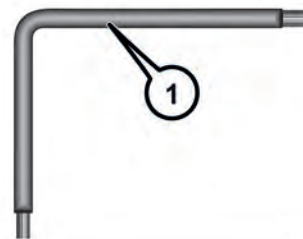

159

55204590

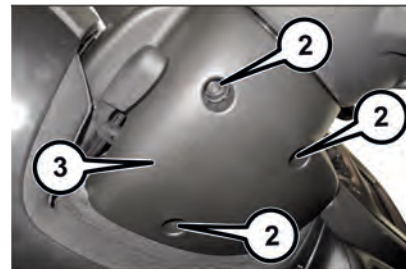

160

55204160

הסר את הכיסוי התחתון של עמוד ההגה (3) באמצעות שחרורו מתוך התושבת שלו.

משוך לשונית (4), איור 161, כלפי מטה ביד אחת וביד השנייה החלק את המפתח הוצעה להסרה.

למידע נוסף, עיין בנושא "בקרה בלימה אלקטרונית" בפרק "בטיחות".
לאחר שהרכב השתחרר, לחץ על הלחצן שוב כדי להפעיל שוב את מצב ESC.



אזהרה



323 סכסוב מהיר של הגלגלים עלול להיות מסוכן. הכוחות שנוצרים במהירויות גלגל מופרזות, עלולים לגרום נזק, או אפילו לכשל של הסרן או הצמיגים. צמיג עלול להתפוצץ ולפצוע מישהו.
אל תסובב את הגלגלים למהירות שמעל 48 קמ"ש, או למשך למעלה מ- 30 שניות ברצף מבלי לעצור בעת שהרכב תקוע ואל תתיר לאף אדם לעמוד קרוב לגלגל מסתובב, בכל מהירות.

חשוב



91 האצת המנוע או סכסוב של הגלגלים במהירויות גבוהות, עלולים לגרום להתחממות תיבת ההילוכים ולתקלה בה. אפשר למנוע לפעול במצב סרק כאשר תיבת ההילוכים בהילוך סרק במשך דקה אחת לפחות לאחר כל חמישה מחזורים של תנועה קדימה ואחורה.
זה יפחית את התחממות היתר ואת הסיכון של תקלה בדווש המצמד ותיבת ההילוכים במהלך ניסיון ממושך לחלץ את הרכב. בעת תנועה קדימה ואחורה לחילוץ בהעברה בין מצב נסיעה/ הילוך שני להילוך אחורי, אל תסובב את הגלגלים במהירות הגבוהה מ- 24 קמ"ש, אחרת עלול

להיגרם נזק למערכת ההנעה. האצת המנוע או סכסוב של הגלגלים במהירויות גבוהות, עלולים לגרום להתחממות תיבת ההילוכים ולתקלה בה. הוא גם עלול לגרום לנזק לצמיגים. אל תסובב את הגלגלים למהירות שמעל 48 קמ"ש בעת שהילוך משולב (לא מבוצעת החלפת הילוך).

גרירת רכב מושבת



סעיף זה מתאר את הפעולות הנדרשות לגרירת רכב מושבת באמצעות שירותי גרר מקצועיים



אפשרות הגרירה	גלגלים מורמים מהקרקע	מצב גרירה
אסורה	ללא	גרירה על הקרקע
אסורה	אחוריים	גלגלים מורמים או עגלת גרירה
מותרת	קדמיים	
השיטה הטובה ביותר	כולם	משטח גרירה

הערות:

□ עליך לוודא שתפקוד ההפעלה האוטומטית של בלם החניה מנוטרל לפני גרירת גרור, כדי להימנע מהפעלה בלתי מכוונת של בלם החניה החשמלי. תפקוד ההפעלה האוטומטית של בלם החניה מופעל או מנוטרל באמצעות תפקודים שהשתמשו יכול להגדיר דרך הגדרות מערכת **Uconnect™**.

□ ברכבים עם מצבר מרוקן, או עם כשל כולל במערכת החשמל כאשר בלם החניה החשמלי (EPB) פועל, יהיה צורך בעגלת גרירה או מגבה כדי להרים את הגלגלים האחוריים מהקרקע כשהרכב מועבר על משטח גרירה.

אם נדרשת הפעלה של אביזרים במהלך הגרירה (מגבים, מפשירים וכו') העבר את מתג ההתנעה למצב RUN.

שים לב שתפקוד SafeHold יפעיל את בלם החניה החשמלי ברגע שדלת הנהג תיפתח (אם המצבר מחובר, מתג ההתנעה במצב RUN תיבת ההילוכים אוטומטית עם מצמד כפול במצב P (חניה) ודוושת הבלם משוחררת.

אם אתה גורר רכב זה כשמתג ההתנעה במצב RUN, עליך לנטרל ידנית את בלם החניה החשמלי בכל פעם שדלת הנהג תפתח, באמצעות לחיצה על דוושת הבלם ולאחר מכן שחרור בלם החניה החשמלי.

אם מצבר הרכב פרוק, עיין בנושא "עקיפת בורר ההילוכים" בפרק זה, להוראות על העברת בורר ההילוכים מחוץ למצב P (חניה) בתיבת ההילוכים האוטומטית עם מצמד כפול לצורך גרירה.

95 (94 (93 (92 ⚠

דגמים עם כניסה והתנעה ללא מפתח

יש להיזהר במיוחד בעת גרירת רכב כאשר מתג ההתנעה במצב OFF.

הדרך המותרת היחידה לגרור רכב ללא מפתח שלט רחוק היא באמצעות משאית משטח.

ציוד גרירה נכון דרוש כדי למנוע נזק לרכבך.

דגמים עם מפתח

היצרן ממליץ לגרור את רכבך על משטח כאשר כל ארבעת הגלגלים אינם נוגעים בקרקע.

אם משטח הגרירה לא זמין, חובה לגרור רכב זה כשארבעת הגלגלים לא נוגעים בקרקע (באמצעות עגלת גרירה, או ציוד להרמת הגלגל כשהגלגלים הקדמיים מורמים).

ודא שבלם החניה החשמלי משוחרר ונשאר משוחרר בעת גרירה. אין צורך לשחרר את בלם החניה החשמלי אם כל ארבעת הגלגלים לא נוגעים בקרקע.

96 ⚠

התקנה של טבעת גרירה

רכבך מצויד בטבעת גרירה (איור 162) שניתן להשתמש בה כדי להזיז רכב מושבת.

בעת שימוש בטבעת גרירה ודא שאתה ממלא אחר הוראות "אמצעי זהירות בשימוש בטבעת גרירה" בפרק זה.



162

55204550

אמצעי זהירות בשימוש בטבעת גרירה

97 (98 (99 (100 (101 ⚠

תווית אזהרת טבעת גרירה

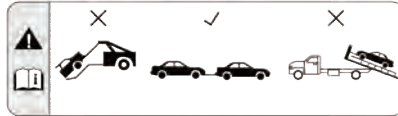

163

0614050352

324 (325 (326 (327 (328 ⚠

התקנת טבעת הגרירה הקדמית

נקודת החיבור של טבעת הגרירה הקדמית נמצאת מאחורי מכסה בפגוש הקדמי (איור 164). כדי להתקין את טבעת הגרירה, פתח



325 אל תשתמש בשרשרת ביחד עם טבעת גרירה. שרשראות יכולות להישבר ולגרום לפגיעה חמורה או קטלנית.

326 אל תשתמש ברצועה ביחד עם טבעת גרירה. רצועות הגרירה עלולות להשתחרר, ולגרום לפגיעה חמורה.

327 שימוש לא נכון בטבעת הגרירה יכול לגרום לשבירת רכיבים והדבר יוביל לפגיעה חמורה או קטלנית.

328 מערכות תגבור הבלימה והגה הכוח אינן פועלות כאשר הרכב נגרר. לכן תיאלץ להפעיל כוח רב יותר על דוושת הבלם ועל גלגל ההגה. אל תשתמש בכבלים גמישים בגרירה והימנע מתנועות חדות. אל תתניע את המנוע כאשר הרכב נגרר. לפני הידוק הטבעת נקה היטב את הברגת התושבת.

ודא שהטבעת הדוקה במלואה לפני גרירת הרכב.

329 אל תשתמש בשרשרת כדי לשחרר רכב תקוע. שרשראות יכולות להישבר ולגרום לפגיעה חמורה או קטלנית.

330 התרחק מהרכב כאשר הוא נגרר באמצעות ווי גרירה. רצועות הגרירה עלולות להשתחרר, ולגרום לפגיעה חמורה.

חשוב



92 אל תשתמש בצידו מסוג מתלה בעת גרירה. עלול להיגרם נזק לרכב.

93 בעת אבטחת הרכב למשאית משטח, אל תקבע רכיבים למתלים הקדמיים או האחוריים. נזק לרכב עלול להיגרם מגרירה באופן לא תקין.



165

55204310

רכבים המצוידים עם מפתח שלט רחוק משולב עם מפתח רכב

העבר את מפתח ההתנעה למצב RUN ואז למצב OFF מבלי להוציא אותו. הוצאת המפתח תפעיל אוטומטית את נעילת גלגל ההגה.

העבר את תיבת ההילוכים למצב סרק.

רכבים המצוידים בתפקוד כניסה ללא מפתח Enter-N-Go

העבר את מתג ההתנעה למצב RUN, ולאחר מכן למצב OFF מבלי לפתוח את הדלת. בעת גרירה עליך לזכור שבלי העזרה של כוח הבלמים והכוח האלקטרו-מכני, יהיה צורך להשתמש בכוח חזק יותר בעת לחיצה על הבלמים וביצוע פעולות היגוי.

(102) (329)

אזהרה



324 שמור מרחק מרכבים גוררים ונגררים באמצעות טבעת הגרירה.

את המכסה באמצעות מפתח הרכב או מברג קטן והכנס את טבעת הגרירה לתוך נקודת החיבור.

הכנס את החלק השטוח של ידית המגבה לתוך טבעת הגרירה והדק את הטבעת, למידע נוסף עיין בנושא "החלפת גלגל" בפרק זה. טבעת הגרירה צריכה להיות ממוקמת במלואה בתושבת החיבור העוברת בחלק התחתון של הפגוש הקדמי. אין להזיז את הרכב אם טבעת הגרירה לא ממוקמת במלואה בתושבת החיבור.



164

55204300

התקנת טבעת גרירה אחורית

נקודת החיבור של טבעת הגרירה האחורית נמצאת על דלתית בצד הימני של הפגוש האחורי (איור 165).

כדי להתקין את טבעת הגרירה, פתח את הדלתית באמצעות מפתח הרכב או מברג קטן והכנס את טבעת הגרירה לתוך נקודת החיבור. טבעת הגרירה צריכה להיות מוכנסת במלואה בתושבת המחברת העוברת בחלק התחתון של הפגוש האחורי. אין להזיז את הרכב אם טבעת הגרירה לא ממוקמת במלואה בתושבת החיבור.

94 ודא שבלם החניה החשמלי' משוחרר ונשאר משוחרר בעת גרירה.

95 אל תשתמש במוט גרירה שמחובר אל הפגוש של רכבך. הפגוש עלול להינזק.

96 גרירת הרכב בניגוד להוראות הנ"ל, יכולה לגרום לנזק חמור לתיבת ההילוכים ו/או לתיבת ההעברה. נזק מגרירה באופן לא תקין אינו מכסה באחריות עבור רכב חדש.

97 יש להשתמש בטבעת הגרירה רק במקרי חירום. בשולי הדרך יש להשתמש בהתקן מתאים ובהתאם לחוקי התעבורה (מוט קשיח), להזזת הרכב להכנה לגרירה או להובלה על גבי משאית גרר.

98 אין להשתמש בטבעת הגרירה כדי להזיז את הרכב לשולי הדרך או למקום שבו יש מכשולים.

אל תשתמש בטבעת הגרירה כדי להתחבר למשאית גרירה או לגרירה בכביש מהיר.

100 אל תשתמש בטבעת גרירה כדי לשחרר רכב תקוע.

למידע נוסף, עיין בפרק "חילוץ הרכב".

101 להוראות מפורטות עיין בפרק "גרירת רכב מושבת". עלול להיגרם נזק לרכב אם לא תמלא אחר הוראות אלו.

102 יש להשתמש בוו גרירה רק במקרי חירום כדי לחלץ רכב שתקוע בשטח. אל תשתמש בוו הגרירה כדי להתחבר למשאית גרירה או לגרירה בכביש מהיר. אתה עלול לגרום נזק לרכב.



שירות ותחזוקה

210.....	טיפול תחזוקה תקופתיים
217.....	תא מנוע
221.....	טעינת המצבר
222.....	הליכי שירות ותחזוקה
223.....	הרמת הרכב
224.....	גלגלים וצמיגים
225.....	אחסון הרכב
225.....	צבע הרכב

פרק זה מסביר כיצד תחזוקה נכונה מאפשרת לשמור על ביצועי הרכב לאורך זמן ועל יעילותן של מערכות הבטיחות ולחסוך בעלויות תפעול.

טיפול תחזוקה תקופתיים

תחזוקה נכונה של הרכב חיונית לשמירה על תקינות במשך שנים רבות. לשם כך קבעה Jeep סדרת בדיקות וטיפולים שיש לבצע בהתאם למרחק שהרכב נסע (נסועה) ובדגמים/מדינות מסוימים, וכן בפרקי זמן קבועים, בהתאם למפורט בתוכנית הטיפולים.

לפני כל טיפול חשוב להקפיד ולמלא אחר ההוראות המפורטות בתכנית הטיפולים התקופתיים (למשל לבדוק באופן קבוע את מפלס הנוזלים, לחץ האוויר בצמיגים וכולי). את הטיפולים התקופתיים מומלץ לבצע בכל מרכזי השירות המורשים מטעם חברת סמלת בע"מ. אם במהלך הטיפולים עלה הצורך לבצע תיקונים או החלפת חלקים בנוסף על הטיפול העיקרי, ניתן לבצע אותם באישור מפורש מבעל הרכב בלבד. אם רכבך גורר גרור לעתים קרובות, יש לקצר את פרק הזמן בין מועדי התחזוקה.

חשוב מועדי הטיפולים בתוכנית הטיפולים נקבעו על ידי היצרן. אי ביצוע טיפולי תחזוקה גורר ביטול אחריות. מומלץ לדווח למרכז שירות מורשה מטעם חברת סמלת בע"מ על כל תקלה מיד עם הופעתה, ולא המתין עד הטיפול הבא.

בדיקות תקופתיות

כל 1,000 ק"מ או לפני נסיעות ארוכות בדוק פריטים הבאים ומלא, אם צריך:

מפלס של נוזל קירור מנוע

מפלס נוזל בלמים

מפלס נוזל הפחתת גזי פליטה AdBlue (אוריה) (אם קיים)

מפלס של נוזל שטיפה שמשות

מצב צמיגים ולחץ אוויר בצמיגים

פעולה של מערכת התאורה (פנסים ראשיים, פנסי איתות, תאורת מצוקה וכו')

הפעלה של מגבים/מתזים של שמשה קדמית ומיקום/בלאי של להבי מגבים של שמשה קדמית/חלון אחורי

צריכת השמן של המנוע תלויה בתנאים ובסגנון הנהיגה. מסיבה זו יש לבדוק כל 3,000 ק"מ את מפלס שמן המנוע ואם דרוש להחליפו (למידע על הכמות הנדרשת להחלפה עיין "בדיקות מפלס בתא המנוע" בנושא "נוזלים וקייבולים" בפרק "נתונים טכניים").

הפעלת הרכב בתנאים קשים

אם הרכב מופעל באחד מהתנאים הבאים:

רכבי שיטור ופיקוח (או שירותי אבטחה), מונית

גרירת גרור או קרואן

בדרכים מאובקות

נסיעות חוזרות קצרות (קצרות מ- 7-8 ק"מ) בטמפרטורות נמוכות מ- 0C מעלות.

הפעלה מרובה במהירות סרק או נהיגה ארוכה במהירות נמוכה או בתקופה ארוכה של חוסר שימוש ברכב.

יש לבצע את הבדיקות הבאות לעתים קרובות יותר מהמצוין בתכנית התחזוקה:

בדוק רפידות בלם קדמיות ואחוריות.

בדוק שמנעול מכסה המנוע ומנעול תא המטען נקיים, וכן, בדוק שהקישורים נקיים ומשומנים.

בדוק חזותית את מצבם של: המנוע, תיבת ההילוכים, ממסרה, צינורות קשיחים וגמישים (מערכת פליטה/דלק, בלמים) וחלקי גומי (שרולים, גלי הינע, הרמוניקות).

בדוק את מצב הטעינה ומפלס הנוזל של המצבר (אלקטרוליט).

בדוק חזותית את רצועת ההנעה של האביזרים.

בדוק שמן מנוע ומסנן שמן והחלף, אם צריך.

בדוק מסנן אבקנים והחלף, אם צריך.

בדוק קרב מסנן אוויר והחלף, אם צריך.

תכנית טיפולים (מועיי בנדין)

אזהרה לאחר שביצעת את הפעולה האחרונה בטבלה, המשך עם הטיפול התקופתי על פי התדירות המצוינת בתכנית התחזוקה בנקודה או באמצעות הערה. אזהרה: ביצוע מחדש של תכנית התחזוקה מההתחלה עלול לגרום לחריגה ממרווח השירות עבור כמה טיפולים!

אלפי קילומטרים	15	30	45	60	75	90	105	120	135	150	165	180	195	210	225	240
שנים	1	2	3	4	5	6	7	8	9	10	11	12	13	14	15	16
החלפה של שמן מנוע ומסנן שמן	(4)															
סבב צמיגים	●	●	●	●	●	●	●	●	●	●	●	●	●	●	●	●
בדוק את רפידות הבלמים, והחלף במידת הצורך.		●		●		●		●		●		●		●		●
בדוק את המתלים הקדמיים, מוטות קישור ואטמי הגומי שלהם, והחלף במידת הצורך.		●		●		●		●		●		●		●		●
בדוק חזותית: צבע חיכוני, הגנת גחון, צינורות קשיחים וגמישים (פליטה, מערכת דלק, בלמים), חלקי גומי (שרוולים, גלי הינע, תותבים וכד').	●		●		●		●		●		●		●		●	
בדוק את מפרקי מהירות קבועה.		●		●		●		●		●		●		●		●
החלף נוזל בלמים כל 24 חודשים, אם נעשה שימוש בנוזל בלמים DOT 4 (1).	●		●		●		●		●		●		●		●	
החלף קרב מסנן אוויר (7)	●	●		●		●		●		●		●		●		●

240	225	210	195	180	165	150	135	120	105	90	75	60	45	30	15	אלפי קילומטרים
16	15	14	13	12	11	10	9	8	7	6	5	4	3	2	1	שנים
	●		●		●		●		●		●		●		●	החלף מסנן אוויר בתא הנוסעים
●				●				●				●				החלף מצתים (2)
				●								●				בדוק חזותית את רצועת ההינע של האביזרים (3)
						●								●		בדוק מתיחה של רצוע(ו)ת הינע של אביזרים (דגמים ללא מותחן אוטומטי)
(3)																החלף רצוע(ו)ת הינע של אביזרים (3)
●								●								בדוק מפלס שמן של המפעיל האלקטרו-הידראולי ומלא אם דרוש (גרסאות עם תיבת הילוכים אוטומטית ומצמד כפול) (6)
●	●	●	●	●	●	●	●	●	●	●	●	●	●	●	●	בדוק את פעולת מערכת הניהול של המנוע, את מערכת הפליטה ואת בלאי שמן המנוע, בעזרת ציוד האבחון (אם קיים) (5).

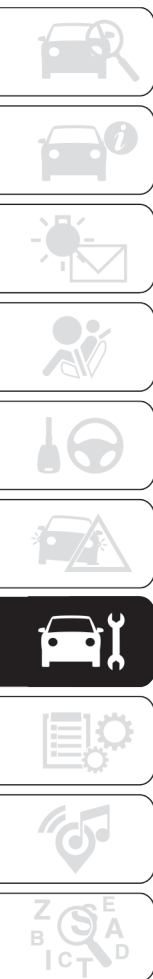

240	225	210	195	180	165	150	135	120	105	90	75	60	45	30	15	אלפי קילומטרים
16	15	14	13	12	11	10	9	8	7	6	5	4	3	2	1	שנים
	●					●					●					החלף את הסוללה של מערכת UConnect Box (אם קיימת)

- (1) מועד החלפת נזול הבלמים מבוסס על זמן בלבד ולא על מספר הקילומטרים שהרכב נסע.
- (2) כדי להבטיח הפעלה נכונה ולמנוע נזק חמור למנוע, מומלץ להקפיד על הדבר הבא: השתמש רק במצתים שאושרו לשימוש במנועים אלה. על כל המצתים להיות מאותו סוג ויצרן (עייין בנושא "מנוע" בפרק "נתונים טכניים"). הקפד על מועדי ההחלפה המפורטים בתכנית התחזוקה. כדי להחליף את המצתים מומלץ לפנות למרכז שירות מורשה מטעם חברת סמלת בע"מ.
- (3) המרחק המרבי שהרכב נסע יהיה 120,000 ק"מ. יש להחליף את רצועה כל 6 שנים, ללא קשר למספר הקילומטרים שהרכב נסע. לרכבים הפועלים בתנאים קשים (אזורים מאובקים, תנאי מזג אוויר קיצוני, טמפרטורות נמוכות או גבוהות מאוד במשך זמן רב או בנסיעות עירוניות אופהפעלה מרובה במהירות סרק). הנסועה המרבית היא 60,000 ק"מ. יש להחליף את הרצועה כל 4 שנים, ללא תלות במספר הקילומטרים שהרכב נסע.
- (4) מרווח השירות בפועל להחלפה של שמן המנוע וקרב מסנן שמן המנוע תלויים בתנאי השימוש ברכב ומצוינים באמצעות נוריות אזהרה או הודעה בלוח המחוונים. בכל מקרה אין לחרוג מפרק זמן של שנה אחת.
- (5) אם מערכת האבחון של הרכב זיהתה שאיכות שמן המנוע נמוכה ב-20%, מומלץ להחליף שמן מנוע ומסנן שמן כדי למנוע צורך בטיפול שירות לאחר זמן קצר.
- (6) יש לבצע בדיקה שנתיית של הרכבים בארצות עם תנאי אקלים קשים (ארצות קרות).
- (7) אם הרכב מופעל באזורים מאובקים, יש להחליף סנן זה כל 15,000 ק"מ.
- (8) סוללת Uconnect Box חייבת להיות מוחלפת אחת לחמש (5) שנים, ללא קשר למרחק שהרכב נסע.

תכנית טיפולים (מונעי דיזל)

אזהרה לאחר שביצעת את הפעולה האחרונה בטבלה, המשך עם הטיפול התקופתי על פי התדירות המצוינת בתכנית התחזוקה בנקודה או באמצעות הערה. אזהרה: ביצוע מחדש של תכנית התחזוקה מההתחלה עלול לגרום לחרیגה ממרווח השירות עבור כמה טיפולים!

אלפי קילומטרים	20	40	60	80	100	120	140	160	180	200	220	240	260	280	300
שנים	1	2	3	4	5	6	7	8	9	10	11	12	13	14	15
החלף שמן מנוע ומסנן.															
(1)															
בדוק את מפרקי מהירות קבועה.		•		•		•		•		•		•		•	
בדוק את המתלים הקדמיים, מוטות קישור ואטמי הגומי שלהם, והחלף במידת הצורך.		•		•		•		•		•		•		•	
בעת נסיעה באבק או בשטח, בדוק את מסנן האוויר של המנוע והחלף במידת הצורך.	•	•	•	•	•	•	•	•	•	•	•	•	•	•	•
בדוק חזותית: צבע חיצוני, הגנת גחון, צינורות קשיחים וגמישים (פליטה, מערכת דלק, בלמים), חלקי גומי (שרוולים, גלי הינע, תותבים וכד').		•		•		•		•		•		•		•	
בדוק את רפידות הבלמים, והחלף במידת הצורך.		•		•		•		•		•		•		•	
בדוק מפלסי נוזלים והוסף, אם צריך (4)	•	•	•	•	•	•	•	•	•	•	•	•	•	•	•
החלף קרב מסנן אוויר		•		•		•		•		•		•		•	

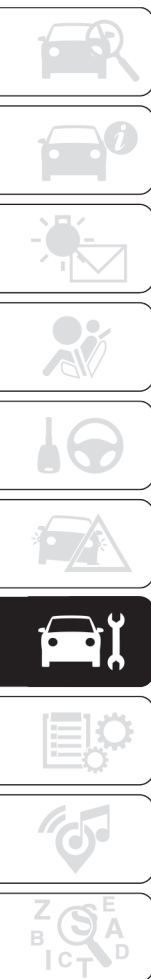

אלפי קילומטרים	300	280	260	240	220	200	180	160	140	120	100	80	60	40	20	
שנים	15	14	13	12	11	10	9	8	7	6	5	4	3	2	1	
החלף מסנן אוויר בתא הנוסעים		•		•		•		•		•		•		•		
החלף נוזל בלמים כל 24 חודשים, אם נעשה שימוש בנוזל בלמים (3) DOT 4.		•		•		•		•		•		•		•		
החלף קרב מסנן דלק		•		•		•		•		•		•		•		
בדוק חזותית את רצועת(ו) ההינע של האביזרים (2)		•						•						•		
החלף רצועת(ו) הינע של אביזרים (2)				•						•						
החלף את נוזל תיבת ההילוכים הידנית אם רכבך פועל באחד מהתנאים הבאים: גרירת גרור, חיבור למפלסת שלג, בתנאי עומס כבדים, מונית, רכב משטרה או רכב משלוחים (רכב מסחרי), בנסיעה בשטח או בתנאי מדבר, או כאשר יותר מ-50% מהנהיגה שלך נעשית במהירות ממושכת בטמפרטורות גבוהות (מעל ל-32°C).				•				•				•				
מקז ושטוף את מערכת הקירור של המנוע והחלף נוזל קירור מנוע	(6)															
בדוק חזותית את רצועת התזמון המשוונת (2)	•						•						•			
החלף רצועת תזמון משוונת (2)				•						•						

300	280	260	240	220	200	180	160	140	120	100	80	60	40	20	אלפי קילומטרים
15	14	13	12	11	10	9	8	7	6	5	4	3	2	1	שנים
●					●					●					החלף את הסוללה של מערכת UConnect Box (אם קיימת) (5)

- (1) מרווח השירות בפועל להחלפה של שמן המנוע וקרב מסנן שמן המנוע תלוי בתנאי השימוש ברכב ומצוין באמצעות נוריות אזהרה או הודעה בלוח המחוונים. אין לחרוג מ-20,000 ק"מ או שנה אחת.
- (2) באזורים שאינם מאובקים: מספר הקילומטרים המרבי המומלץ הוא 120,000 ק"מ. יש להחליף את רצועה כל 6 שנים, ללא קשר למספר הקילומטרים שהרכב נסע. לרכבים הפועלים בתנאים מאובקים ו/או קשים (תנאי מזג אוויר קיצוני, טמפרטורות נמוכות או גבוהות מאוד במשך זמן רב, בנסיעות עירוניות או הפעלה מרובה במהירות סרק). הנסועה המרבית היא 60,000 ק"מ. יש להחליף את הרצועה כל 4 שנים, ללא קשר למספר הקילומטרים שהרכב נסע.
- (3) מועד החלפת נוזל הבלמים מבוסס על זמן בלבד ולא על מספר הקילומטרים שהרכב נסע.
- (4) הצריכה של תוסף AdBlue (אוריאה) תלויה בתנאי השימוש ברכב ומצוינת באמצעות נורית אזהרה ו/או הודעה בלוח המחוונים.
- (5) סוללת Uconnect Box חייבת להיות מוחלפת אחת לחמש (5) שנים, ללא קשר למרחק שהרכב נסע.
- (6) שטוף את מערכת קירור המנוע והחלף נוזל קירור לאחר 10 שנים או 240,000 ק"מ, המוקדם מביניהם.

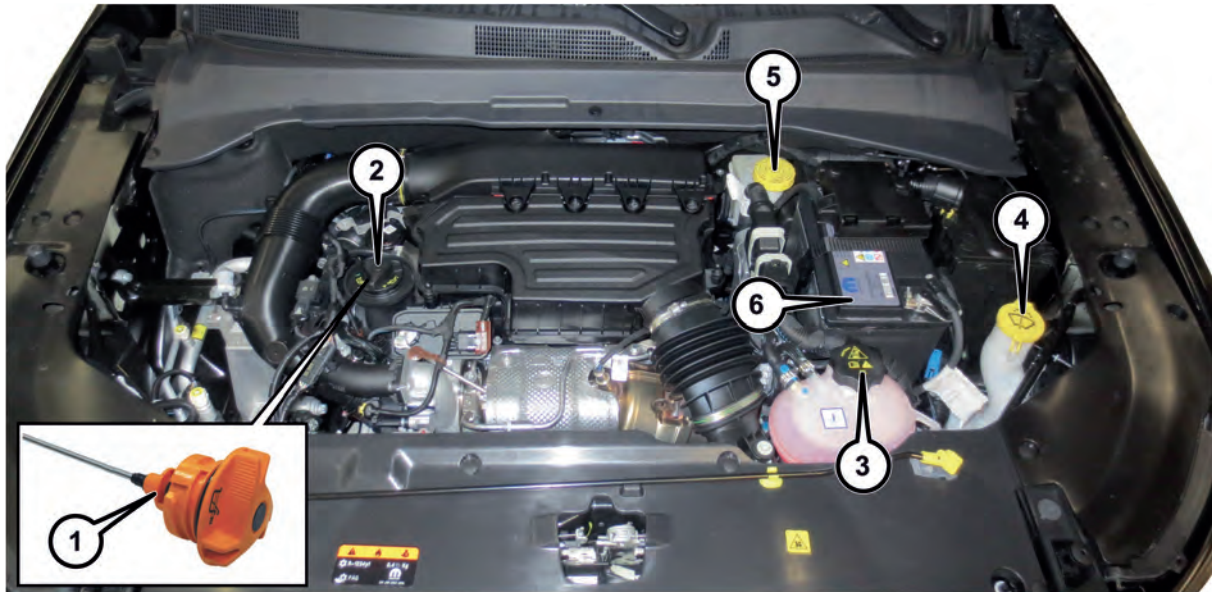

166

55203840

1. מדיד שמן מנוע 2. מכסה/צוואר מילוי של שמן מנוע 3. נוזל קירור מנוע 4. נוזל שטיפה של שמשה קדמית/חלון אחורי 5. נוזל בלמים 6. מצבר

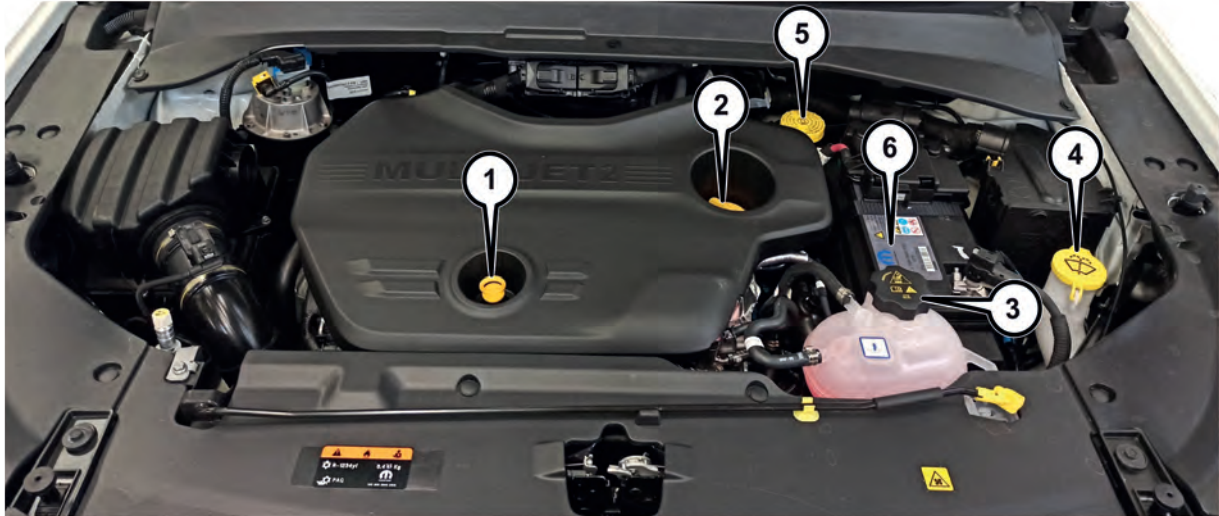

167

55203850

1. מדיד שמן מנוע 2. מכסה/צוואר מילוי של שמן מנוע 3. נוזל קירור מנוע 4. נוזל שטיפה של שמשה קדמית/חלון אחורי 5. נוזל בלמים 6. מצבר



הערה חשובה אם המפלט נמוך מדי שטיפת הפנסים הראשיים לא תעבוד, אפילו שמתזי השמשה הקדמית ומתז החלון האחורי ימשיכו לפעול.

נוזל בלמים

(107) ⚠️ (336) (335) ⚠️

בדוק שהנוזל נמצא במפלס המרבי שלו. אם המפלט נמוך מדי, פתח את מכסה המיכל (5) והוסף את הנוזל המצוין בנושא "קייבולים ומילוי נוזלים" בפרק "נתונים טכניים".

שמן תיבת הילוכים אוטומטית

(103) ⚠️

יש לבדוק את המפלט של שמן תיבת הילוכים האוטומטית במרכז שירות מורשה מטעם חברת סמלת בע"מ בלבד.

מצבר

אין צורך למלא במצבר מים מזוקקים. אולם, יש לבצע בדיקה תקופתית במרכז שירות מורשה מטעם חברת סמלת בע"מ, כדי לבחון את יעילותו.

חשוב אם רמת הטעינה נשאר נמוכה מ-50% במשך זמן רב, המצבר ניזוק מגופרית, ויעילותו בהתנעה פוחתת.

(345) (344) (343) (342) (341) (340) (339) (338) (337) ⚠️

(109) (109) ⚠️



168

55204230

תצרוכת שמן מנוע

(3) ⚠️ (105) ⚠️

בדרך כלל, תצרוכת השמן המרבית היא 400 גר' על כל 1,000 ק"מ. במהלך תקופת השימוש הראשונית, תצרוכת השמן תתייצב רק לאחר 5,000-6,000 ק"מ הראשונים.

נוזל קירור מנוע

(332) ⚠️

(106) ⚠️

אם המפלט נמוך מדי, פתח את מכסה המיכל (3) והוסף את הנוזל המצוין בפרק "נתונים טכניים".

נוזל שטיפה של שמשה קדמית/חלון אחורי

(334) (333) ⚠️

אם המפלט נמוך מדי, פתח את מכסה המיכל (4) והוסף את הנוזל המצוין בפרק "נתונים טכניים".

שמן מנוע

אזהרה לפני נסיעות ארוכות מומלץ לבדוק את מפלס השמן.

בדוק שמפלט שמן המנוע נמצא בין סימון ה-MIN לסימון ה-MAX במדיד (1). אם מפלט השמן קרוב לסימון ה-MIN או מתחתיו, הוסף שמן דרך צוואר המילוי (2) עד לסימון ב-MAX.

(104) ⚠️ (331) ⚠️

גרסה 1.6

הוצא את מדיד שמן המנוע (1), נקה אותו עם מטלית והחזר אותו למקומו. הוצא את המדיד שוב ובדוק שמפלט השמן נמצא בין הסימונים MIN ל-MAX על המדיד.

גרסה 1.3

מדיד שמן המנוע (1) הוא חלק בלתי נפרד מהמכסה (2). פתח את המכסה, נקה את המדיד עם מטלית נטולת סיבים, החזר את המדיד והברג את המכסה למקומו. הוצא את המדיד שוב ובדוק שמפלט השמן נמצא בין הסימונים MIN ל-MAX על המדיד.

תחזוקת מערכת בקרת אקלים

בחורף יש להפעיל את מערכת בקרת האקלים פעם אחת בחודש לפחות למשך 10 דקות. דאג לבדיקת המערכת במרכז שירות מורשה מטעם חברת סמלת בע"מ לפני הקיץ.

אזהרה



- 331** אם ברצונך להוסיף שמן מנוע, המתן עד שיתקרר המנוע לפני שחרור של מכסה המילוי, בפרט אם הוא עשוי מאלומיניום. אזהרה: סכנת כוויות!
- 332** מערכת הקירור מופעלת בלחץ. אם צריך, החלף את המכסה במכסה מקורי אחר בלבד, אחרת הפעלת המערכת עלולה להיפגע. אל תסיר את מכסה המיכל כאשר המנוע חם: אתה עלול להיכווט.
- 333** אל תתחיל לנוע כאשר מיכל נזול שטיפת שמשות ריק: מערכת השטיפה של השמשה הקדמית חיונית לשיפור הראות. הפעלה חוזרת של המערכת ללא נזול השטיפה עלולה לגרום נזק ולשחיקה מואצת של רכיבים אחדים.
- 334** תוספים מסחריים מסוימים לנוזל שטיפה הם חומרים דליקים. ברגא המנוע ישנם חלקים חמים העלולים להצית בו שריפה.
- 335** נזול בלמים הוא חומר רעיל ומשתך מאוד. לאחר מגע מקרי רחץ מיד את החלקים הנוגעים במים ובסבון עדין ושטוף ביסודיות לאחר מכן. פנה מיד לקבלת טיפול רפואי אם נבלע הנזול.

- 336** הסמל © על מיכל נזול הבלימה מצוין אם הנזול סינתטי או על בסיס מינרלים. שימוש בנזול מינרלי יגרום נזק בלתי הפיך לאוטומי הגומי של מערכת הבלמים.
- 337** שימוש במצבר שמפלס הנזול בו נמוך עלול לגרום נזק בלתי הפיך למצבר ואפילו להוביל לפיצוץ.
- 338** בעבודה על המצבר או בסביבתו תמיד הרכב משקפי מגן מיוחדים.
- 339** מצברים מכילים חומרים מסוכנים מאוד לסביבה. להחלפת מצבר פנה למרכז שירות מורשה מטעם סמלת בע"מ.
- 340** נזול המצבר הוא חומר מאכל העלול לגרום לכוויות או לעוור. מנע מגע של נזול המצבר עם עיניך, עורך, או בגדיך. אל תרכנ מעל המצבר בעת חיבור הדקי כבלים. אם חומצה הותזה לעיניך על עורך או בגדיך, שטוף את האזור מיד בכמות גדולה של מים. למידע נוסף, עיין "הליך התנעה בכבלי עזר" בפרק "במקרה חירום".
- 341** הגז הנפלט מהמצבר הוא דליק ופניי. הרחק מקורות ללהבה גלויה וניצוצות מהמצבר. אל תשתמש במצבר עזר או כל עזר התנעה אחר אם מתח הגבוה מ-12 וולט. מנע מגע בין הדקי הכבלים.
- 342** קוטבי המצבר, ההדקים והציוד הנלווה מכילים עופרת ותרכובות עופרת. שטוף את ידיך לאחר טיפול.
- 343** נזול מצבר הוא חומר רעיל ומשתך מאוד. הימנע ממגע עם עיניים ועם עור. הרחק מהמצבר אש גלויה ואל תשתמש בחפצים שעלולים ליצור ניצוצות: קיימות סכנת פיצוץ ושריפה.

- 344** אם הרכב עתיד להיכנס לתקופת אחסון ארוכה בטמפרטורה נמוכה מאוד, הסר את המצבר והנח אותו במקום חם כדי שלא יקפא.
- 345** הרכב תמיד משקפי מגן בעבודה על המצבר או בקרבתו.

חשוב



- 103** שמן תיבת הילוכים משומש מכלל חומרים שמזיקים לסביבה. מומלץ לפנות למרכז שירות מורשה מטעם חברת סמלת בע"מ להחלפת נזול.
- 104** אסור שמפלס שמן המנוע יעלה מעל סימון MAX.
- 105** מלא תמיד שמן מנוע זהה במפרט לזהה שישנו כבר במנוע.
- 106** במערכת קירור המנוע נעשה שימוש בנזול נוגד קיפאון PARAFLU®. השתמש באותו סוג נזול שכבר נמצא במילוי לפני המילוי. אין לערבב את PARAFLU® עם סוגים אחרים של נזולי נוגד קיפאון. במקרה של מילוי בנזול לא מתאים, בשום פנים ואופן אל תתניע את המנוע וצור קשר עם מרכז שירות מורשה של חברת סמלת בע"מ.
- 107** מנע מגע בין נזול בלמים, שהוא חומר משתך מאוד, לבין חלקים צבועים. אם נשפך, שטוף את האזור במים מיד.
- 108** בעת החלפת כבלי מצבר, חשוב ביותר לחבר את הכבל החיובי לקוטב החיובי ואת הכבל השלילי לקוטב השלילי.
- ניתן לזהות את קוטבי המצבר באמצעות הסימון על מעטפת המצבר חיובי (+) ושלילי (-). הדקי המצבר חייבים להיות מהודקים היטב לקוטבי המצבר ונקיים מקורוזיה.



- חבר את הכבל החיובי (+) של המטען לקוטב החיובי של המצבר (5) ואת הכבל השלילי (-) לקוטב החישישן (4), כפי שמוצג. □ הפעל את מטען המצברים. בתום הטעינה כבה את המטען. □ אחרי שניתקת את המטען, חבר את מחבר (1) לחישישן (3) כפי שמוצג באיור 169.

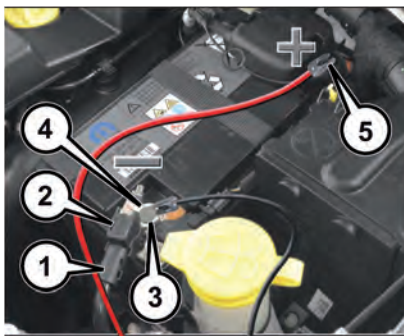

169

55203860

אזהרה יש לחבר נכונה את כבלי מערכת החשמל אל המצבר, כלומר, הכבל החיובי (+) מתחבר לקוטב החיובי והכבל השלילי (-) לקוטב השלילי. קוטבי המצבר מסומנים בסמל (+) ובסמל (-) על גבי מכסה המצבר. יש לבדוק שקוטבי המצבר לא חלודים ושהכבלים מחוברים אליהם היטב. אם ברצונך להטעין את מצבר הרכב באמצעות מטען מצברים מהיר, נתק את כבלי המצבר לפני הטעינה. אל תשתמש במטען מצברים מהיר כדי לספק את מתח ההתנעה.

כלי רכב ללא מערכת Stop/Start

להטענת המצבר יש לבצע את הפעולות הבאות:

- נתק את הכבל מהקוטב השלילי של המצבר.
- חבר את כבלי המטען אל נקודות החיבור של המצבר תוך התייחסות לקטביים. □ הפעל את המטען.
- לאחר ההטענה, כבה את המטען ורק לאחר מכן נתק אותו מהמצבר.
- חבר מחדש את הכבל לקוטב המצבר השלילי.

כלי רכב עם מערכת Stop/Start

בצע את הפעולות הבאות:

- נתק את המחבר (1) (איור 169) בלחיצה על הלחצן (2) מהחישישן (3) המבקר את רמת הטעינה של מצבר, שבקוטב (-) השלילי (4) של המצבר.

109 אם אתה משתמש ב"מטען מהיר" כאשר המצבר ברכב, נתק את שני כבלי המצבר לפני חיבור המטען למצבר. אל תשתמש ב"מטען מצברים מהיר" כדי לספק את מתח ההתנעה.

חשוב

3 שמן מנוע ומסנן שמן משומשים מכילים חומרים מזיקים לסביבה. כדי להחליף את השמן ואת המסננים מומלץ לפנות למרכז שירות מורשה מטעם חברת סמלת בע"מ.

טעינת המצבר

אזהרות

אזהרה תיאור הליך טעינת המצבר נועד לצורכי מידע בלבד. פנה למרכז שירות מורשה מטעם חברת סמלת בע"מ לביצוע הטעינה.

אזהרה אחרי סיבוב מתג ההתנעה למצב STOP וסגירת דלת הנהג המתן כדקה לפחות לפני שאתה מנתק את אספקת החשמל מהמצבר ומחבר אותה מחדש. כאשר אתה מחבר שוב את הכבלים למצבר ודא שמתג ההתנעה במצב STOP ושדלת הנהג סגורה.

אזהרה טעינה חייבת להיות איטית בשיעור אמפר נמוך ולהימשך כ- 24 שעות. טעינה ממושכת עלולה להזיק למצבר.

הליכי שירות ותחזוקה



(112) (111) (110) 🚨

מגבי השמשה הקדמית/מגב השמשה האחורית

החלפת להבי המגבים של השמשה הקדמית

🚨 (113)

בצע את הפעולות הבאות:

- ☐ הרם את זרוע המגב, לחץ על הלשונית (1) (איור 170) של קפיץ החיבור והסר את להב המגב מהזרוע.

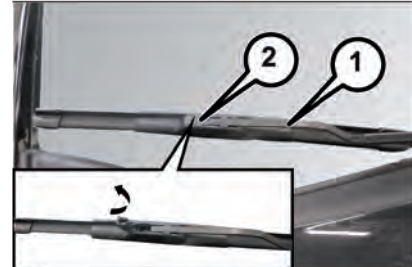

170

55204080

- ☐ לניתוק להב המגב מזרוע המגב, הרם את לשונית השחרור (2) (איור 170).

- ☐ הטה את החלק התחתון של להב המגב הרחק מהזרוע והשתמש באצבעך לדחוף את לשונית השחרור (איור 171) לכיוון זרוע המגב.

אזהרה אל תפעיל את המגבים, אם הלהבים מורמים מהשמשה הקדמית.

התקנת להבי מגבי השמשה הקדמית

- ☐ הרם את זרוע המגב מהשמשה, עד שזרוע המגב במצב מורם לגמרי.
- ☐ הכנס את להב המגב מתחת לוו שבקצה של זרוע המגב כשלושונית הנעילה פתוחה.
- ☐ הכנס את התושבת במכלול המגב לוו בקצה הזרוע דרך הפתח שבלהב המגב מתחת ללשונית השחרור.
- ☐ החלק את להב המגב מעלה לוו זרוע המגב עד שהוא מגיע לקצה ונשמעת נקישת נעילה. לחץ מטה את לשונית השחרור עד שהיא ננעלת במקומה.
- ☐ הנח את זרוע המגב בזחירות על השמשה הקדמית.

החלפת הלהב במגב החלון האחורי

פעל באופן הבא:

- ☐ הרם את המכסה (1) (איור 173) פתח את האום (2) והסר את הזרוע (3).
- ☐ מקם את הזרוע החדשה נכונה, הדק היטב את האום וזא הורד את המכסה.



171

55204090

- ☐ החלק את להב המגב (3) (איור 172) מטה לעבר הבסיס של זרוע המגב.

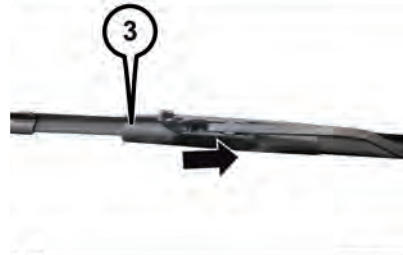

172

55204200

- ☐ כאשר להב המגב משוחרר, הסר את להב המגב מזרוע המגב בהחזקת זרוע המגב ביד אחת והפרדת להב המגב מזרוע המגב עם היד השנייה (העבר את להב המגב לעבר הבסיס של זרוע המגב והרחק מוו J בקצה זרוע המגב).

- ☐ הנח את זרוע המגב בזחירות על השמשה הקדמית.

הרמת הרכב

אם יש צורך להרים את הרכב, מומלץ לפנות למרכז שירות מורשה מטעם חברת סמלת בע"מ, המצויד ברמפה או מגבה מוסך.

נקודות ההרמה של הרכב מסומנות בסמלי בלוחות הצד (ראה איור 174).



174

5520394D

חשוב



110 טיפול שירות שגוי או אי ביצוע פעולות או תיקונים נחוצים, עלולים לגרום לתיקונים יקרים יותר, נזק לרכיבים אחרים או פגיעה בביצועי הרכב. מומלץ לבדוק מיד כל תקלה במרכז שירות מורשה מטעם חברת סמלת בע"מ.

111 הרכב מצויד בנוזלים שהותאמו לביצועיו או מגנים עליהם, על אורך חיי השירות ועל מרווחי השירות.

אל תשתמש בכימיקלים לשטיפת רכיבים אלה, מכיוון שהם עלולים לגרום נזק למנוע, לתיבת ההילוכים או לבקרת האקלים. הנזק אינו מכוסה באחריות הרכב. אם יש לשטוף חלק כלשהו בגלל תקלה, השתמש בנוזל ניקוי מיוחד לפעולה זו.

112 מומלץ לתחזק את רכבך במרכז שירות מורשה מטעם חברת סמלת בע"מ.

אם אתה מבצע בעצמך פעולות תקופתיות רגילות ותיקונים קטנים, מומלץ להצטייד בציוד מיוחד, בחלקי חילוף מקוריים ובנוזלים, אם צריך. אל תבצע שום פעולות ברכב, אם אין לך את הניסיון הדרוש.

113 אל תאפשר לזרוע המגב ליפול בחזרה על השמשה ללא להב מגב, אחרת יגרם נזק לשמשה.

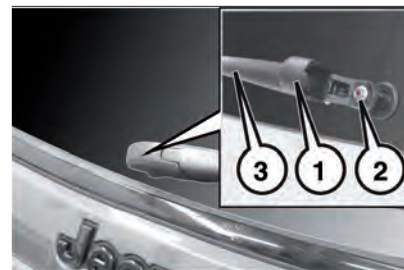

173

5520424D

אזהרה אל תפעיל את המגב של החלון האחורי אם הלהב מורם מהחלון האחורי.

מתז שמשה קדמית

מתזי השמשה במכסה המנוע הם קבועים. אם הזרם אינו יוצא, בדוק תחילה שיש נוזל שטיפה במיכל (עייין בנושא "בדיקת נוזלים" בפרק זה). לאחר מכן, בדוק שהמתזים לא חסומים. השתמש במחט כדי לפתוח את החסימה, אם צריך.

אזהרה בגרסאות עם גג שמש ודא שהגג סגור לפני הפעלת המתזים הקדמיים.

מתז החלון האחורי

מתז החלון האחורי הוא קבוע. מחזיק המתז נמצא על החלון האחורי.

גלגלים וצמיגים



מידע על בטיחות

לפני נסיעות ארוכות ובערך כל שבועיים, בדוק את לחצי ניפוח הצמיגים כולל בצמיג החלופי, אם קיים. בדוק את הצמיגים כשהם קרים.

שרשראות שלג

נדרש מרווח מספיק בין הצמיג למרכב כדי להתקיים השרשראות שלג.

מלא את האחר הממלצות הבאות למניעת נזק:

שרשראות שלג חייבות להיות בגודל המתאים לצמיג, בהתאם להנחיות יצרן הצמיג.

התקן רק על הגלגלים הקדמיים.

עבור מידות צמיגים R16 215/65-1
R17 215/60, אסור שהשרשרת תבלוט יותר מ-7 מ"מ מפרופיל הצמיג.

לא מומלץ להשתמש במידות צמיג אחרות בעת שימוש בשרשראות שלג או אמצעי אחיזה אחרים.

הערה כל אביזר לצמיג, כגון שרשראות שלג, עלול להשפיע על פעולת מערכת בקרת לחץ אוויר בצמיגים (TPMS).

346

114

הצעה לסבב צמיגים

347

עומסים שונים מופעלים על הצמיגים הקדמיים ועל צמיגים האחוריים בגלל היגוי, תמרונים ובלימה. לכן, הבלאי שלהם שונה. כדי לפתור סוגיה זו, יש לעשות סבב צמיגים במרווחים מתאימים. פעולה זו מומלצת לצמיגים בעלי סוליה עם חריצים עמוקים לשימוש בנהיגת שטח ונהיגת כביש.

סבב צמיגים תורם לשימור אחיזת הכביש בדרכים רטובות, בוציות או מושלגות, ומבטיח שליטה מיטבית ברכב. במקרה של בלאי לא רגיל של הצמיגים, יש לזהות את הסיבה ולתקן אותה לפני ביצוע הסבב.

אזהרה



346 שימוש בצמיגים בגדלים או בסוגים שונים (M+S, שלג) על הסרנים הקדמי והאחורי עלול לגרום להיגוי בלתי צפוי. אתה עלול לאבד שליטה ולגרום לתאונה.

347 אל תבצע הצלבה של צמיגים חד כיווניים. במקרה זה יש להקפיד לא להתקין אותם בניגוד לכיוון התנועה המצוין, אחרת אתה עלול לאבד את השליטה ברכב.

חשוב



114 כדי למנוע נזק לרכב או לצמיגים, הקפד על אמצעי הזהירות הבאים:
 בגלל המרווח המוגבל בין הצמיגים ורכיבים אחרים של מערכת המתלים, חשוב שיעשה שימוש רק בשרשראות תקינות.
 שרשראות שבורות עלולות לגרום לנזק חמור.
 עצור את הרכב מיד כששמע רעש שעלול להצביע על שרשרת שבורה.
 הסר את החלקים הפגומים לפני שימוש נוסף.
 התקן את ההתקן הדוק ככל האפשר ולאחר מכן הדק מחדש לאחר נסיעה של 0.8 ק"מ. אל תחרוג ממחירות בת 48 קמ"ש.
 סע בזהירות והימנע מפניות חדות וממהורות גדולות, בייחוד כאשר הרכב עמוס.
 אל תיסע במשך זמן רב על כביש יבש.
 הקפד על הוראות של יצרן התקן האחיזה, בנוגע לשיטת ההתקנה, מהירות הנסיעה ומצבי השימוש.
 סע תמיד במהירות השימוש המומלצת על ידי יצרן ההתקן אם היא נמוכה מ-48 קמ"ש.
 אל תשתמש בהתקני אחיזה על גלגל חלופי קומפקטי.

אחסון הרכב

- אם הרכב חונה למשך למעלה מחודש, הקפד על צעדי הזהירות הבאים:
- החנה את רכבך במקום מכוסה, יבש ואם ניתן מאוורר, כאשר החלונות פתוחים במקצת.
- בדוק שבלם החניה החשמלי אינו משולב.
- נתק את הכבל של הקוטב השלילי (-) ובדוק את טעינת המצבר. וודא שהמצבר טעון במלאו. במהלך האחסון בדוק את טעינת המצבר מדי שלושה חודשים.
- אם לא ניתקת את המצבר ממערכת החשמל, בדוק את טעינתו אחת לחודש.
- נקה את החלקים הצבועים וכסה אותם בשכבת שעווה מגנה.
- נקה את החלקים המתכתיים המבריקים וכסה אותם בשכבת מגן של תרכובת מיוחדת הזמינה במכירה חופשית.
- פזר אבקת טלק על להבי הגומי של השמשה הקדמית ושל החלון האחורי והרם אותם מהזכוכית.
- כסה את הרכב בדי עם יריעת ניילון מחוררת, והיזהר לא לפגוע במשטחים הצבועים, על ידי גרירה לאורך המשטחים המלוכלכים. אל תשתמש ביריעה אטומה המונעת את התאדות הלחות מפני הרכב.
- נפח צמיגים לחץ +0.5 בר מעל הלחץ הסטנדרטי המפורט ובדוק אותו בפרקי זמן קבועים.

□ אל תנקז את מערכת הקירור של המנוע.
□ כאשר הרכב עומד ללא שימוש למשך שבועיים או יותר, הפעל את המנוע במהירות סרק למשך חמש דקות, כאשר מאוורר מערכת מיזוג האוויר פועל במהירות גבוהה. הדבר יבטיח את השימון התקין של המערכת, וכך יפחית את הסיכון להיווצרות נזק למדחס כאשר הרכב יופעל שוב.

חשוב אחרי סיבוב מתג ההתנעה למצב OFF וסגירת דלת הנהג, המתן כדקה לפחות לפני שאתה מנתק את אספקת החשמל מהמצבר ומחבר אותה מחדש. כאשר אתה מחבר שוב את הכבלים למצבר ודא שמתג ההתנעה במצב OFF ושדלת הנהג סגורה.

הערה כאשר הרכב לא הותנע או נסע במשך לפחות 30 יום, נדרש הליך התנעה לחניה ארוכה.

למידע נוסף, עיין בנושא "התנעת המנוע" בפרק "התנעה ונהיגה".

115 ⚠

חשוב



115 לפני הסרה של כבלי המצבר מהקטבים השלילי והחיובי, המתן לפחות דקה כאשר מתג ההתנעה במצב OFF וסגור את דלת הנהג. בעת חיבור מחדש של כבלי המצבר החיובי והשלילי, ודא שמתג ההתנעה במצב OFF ודלת הנהג סגורה.

צבע הרכב



שמירה על הצבע

צבע 116 ⚠ 4

תקן חיכוכים ושריטות מיד, כדי למנוע היווצרות חלודה.

גרסאות עם צבע מט

(אם קיים)

כמה חלקים של רכבך עשויים להיות צבועים בצבעי מט אשר דורשים טיפול מיוחד לשמירת המראה. 117 ⚠

שטיפת הרכב

כדי לשטוף נכון את הרכב, פעל באופן הבא:

□ לפני שטיפת הרכב הסר את האנטנה מהגג.

□ גרסאות עם מדבקות (אם קיים): הימנע מרחיצת רכב במברשות/גלגלות במתקנים אוטומטיים.

□ שטוף את הרכב ביד בלבד באמצעות חומרי ניקוי עם pH ניטרלי. יבש אותו עם מטלית עור צבי. אין להשתמש בחומרים קשיחים ו/או חומרי הברקה לניקוי הרכב.

□ אם אתה משתמש במכשיר ניקוי בלחץ גבוה, הרחק אותו מהצבע ל- 40 ס"מ לפחות, כדי למנוע נזק או עיוותים. הצטברות מים עלולה לגרום נזק לרכב בטווח הארוך.

□ שטוף את מרכב הרכב בזרם מים בלחץ נמוך.

□ נגב את המרכב בספוג טבול בתמיסת סבון מדוללת, שטוף את הספוג לעתים קרובות.

□ שטוף את הסבון במים היטב ויבש בזרם אוויר או במטלית מעור צבי.

שטיפת תא מנוע

אם תא המנוע נשטף (בלחץ נמוך, לדוגמה באזורים מאובקים מאוד), בצע זאת כאשר המנוע קר ומתג ההתנעה במצב OFF. היזהר לא לכוון את זרם המים על התקני בקרה אלקטרוניים או מנועי המגבים. בצע פעולות אלה במוסך מוסמך. אחרי השטיפה ודא שלא ניזוקו או הוסרו פריטי הגנה שונים (כגון מכסי גומי ומגנים).

118 

אזהרות

הימנע ככל האפשר מחניית הרכב מתחת לעצים, שרף יהפוך את הצבע לעמום ויגביר את הקורוזיה.

יש לשטוף מיד וביסודיות לשלשת ציפורים, מכיוון שהיא מכילה חומצה חזקה במיוחד.

חלונות

השתמש בחומרי ניקוי מיוחדים ובמטליות נקיות, כדי למנוע שריטות או שינוי השקיפות.

אזהרה נגב את הצד הפנימי של החלון האחורי בעדינות בכיוון סלילי החימום, כדי למנוע נזק לסלילים.

תא מנוע

בסוף כל חורף שטוף ביסודיות את תא המנוע, היזהר לא לכוון את זרם המים ישירות על יחידות הבקרה האלקטרוניות או על מנועי המגבים הקדמיים/האחורי. בצע פעולות אלה במוסך מוסמך.

אזהרה יש לשטוף את תא המנוע כאשר המנוע קר ומתג ההתנעה במצב STOP. אחרי השטיפה ודא שלא ניזוקו או הוסרו פריטי הגנה שונים (כגון מכסי גומי ומגנים).

חשוב



116 כדי לשמר על מראהו הגאה של הצבע, אסור להשתמש במוצרי ניקוי שוחקים ו/או במוצרי ליטוש לניקוי הרכב.

117 הימנע מרחיצת רכב במברשות/גלגלות במתקנים אוטומטיים. רחץ את הרכב באופן ידני בלבד בחומרי ניקוי ניטרליים ויבש אותו במטלית לחה מעור צבי. אין להשתמש בחומרים שוחקים ו/או חומרי ליטוש לניקוי הרכב.

יש לשטוף מיד וביסודיות לשלשת ציפורים, מכיוון שהיא מכילה חומצה חזקה במיוחד. הימנע (אם ניתן) מחניה מתחת לעצים והסר שרף מיד, מכיוון שקשה מאוד להסיר שרף יבש ותצטרך להשתמש בחומרים שוחקים ו/או בחומרי ליטוש הפוגעים במראה הצבע. אל תשתמש בנוזל שטיפה לא מדולל לניקוי שמש קדמית, אלא דלל אותו ב- 50% מים. השתמש בנוזל שטיפה לא מדולל רק אם צריך בגלל טמפרטורות חיצוניות.

118 אל תשתמש במתזי לחץ גבוה כדי לנקות את תא המנוע. יש לנקוט בצעדי זהירות מתאימים להגנה על החלקים והמחברים, כיוון הלחץ שמייצרים מכשירים אלה הוא כה גבוה, כך שהגנה נגד חדירת מים אינה מובטחת.

חשוב



4 חומרי ניקוי מזהמים את הסביבה. יש לרחוץ את הרכב במקומות שמצוידים במכשור האוסף את נוזל השטיפה והמטרה אותו.

נתונים טכניים

228.....	מידע זיהוי.....
230.....	מנוע.....
231.....	חישוקים וצמיגים.....
236.....	מידות.....
239.....	משקלים.....
241.....	קיבולים ומילוי נוזלים.....
243.....	נוזלים וחומרי סיכה.....
246.....	ביצועים.....
	צריכת דלק ופליטות
247.....	פחמן דו חמצני.....
248.....	הנחיות לגריסת הרכב.....

פרק זה מכיל את כל המידע השימושי הנדרש להבנת המבנה ואופן הפעולה של רכבך וכן איורים, טבלאות ותרשימים. פרק זה מיועד לחובבי מכונות, לטכנאים ולאלו שמעוניינים להכיר את רכבם לפרטיו.





178

5520389D

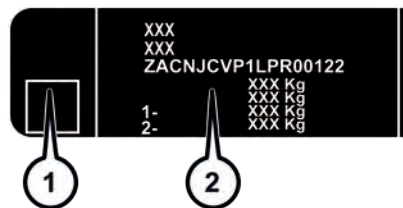

179

5520400D



177

5520402D

הערה אסור להסיר או לשנות את לוחית VIN.

לוחית של מספר זיהוי רכב (VIN)

הלוחית נמצאת על קורת הדלת הקדמית השמאלית (איור 178) והיא כוללת את הנתונים הבאים:

- (1) איור 179: הערך הנכון של מקדם פליטת עשן (עבור מנועי דיזל).
- (2) איור 179: שם היצרן, קוד אישור סוג הרכב, מספר זיהוי של הרכב, משקלים מרביים מותרים.
- (3) איור 180: קוד מנוע, גרסת סוג הרכב, מספר חלקי חילוף, קוד צבע, מידע נוסף.

מידע זיהוי

מספר זיהוי רכב

מספר זיהוי הרכב (VIN) מוטבע על הלוחית המוצגת באיור 175 אשר מותקנת בפינה השמאלית הקדמית של לוח המכשירים. ניתן לראות את הלוחית מבחוץ דרך השמשה הקדמית. מספר VIN גם מוטבע על המרכב ברצפת תא הנוסעים מקדימה (איור 176). לגישה אליו, דחוף את מושב הנוסע לאחור ופתח את המכסה כמוצג באיור 177.

מספר זיהוי רכב (VIN)



175

5520456D



176

5520457D



120 Multijet 1.6 כ"ס	150 1.3 כ"ס	130 1.3 כ"ס	גרסאות
55280444	55282328	55282328	קוד מנוע
דיזל	otto	otto	מחזור פעולה
4 בטור	4 בטור	4 בטור	מספר צילינדרים וסידורם
79.5 x 80.5	70 x 86.5	70 x 86.5	קדח צילינדר ומהלך בוכנה (מ"מ)
1598	1332	1332	נפח מנוע (סמ"ק)
16.5 ± 0.4 : 1	10.5 ± 0.2 : 1	10.5 ± 0.2 : 1	יחס דחיסה
88	110	96	הספק מרבי (EEC) (kW)
120	150	130	הספק מרבי (EEC) (כ"ס)
3750	5500	4750	במהירות סיבוב (סל"ד)
320	270	270	מומנט מרבי (EEC) (Nm)
32.6	27.5	27.5	מומנט מרבי (EEC) (kgm)
1750	1560	1560	במהירות סיבוב (סל"ד)
-	NGK IRIDIUM 55278162	NGK IRIDIUM 55278162	מצתים
סולר לכלי רכב (מפרט EN590)	בנזין נטול עופרת בדירוג 95 (לפי מפרט EN228) אוקטן	בנזין נטול עופרת בדירוג 95 (לפי מפרט EN228) אוקטן	דלק



שיעור העמסה (קיבולת מטען)

1450 ק"ג = 80	250 ק"ג = 60
1462 ק"ג = 81	257 ק"ג = 61
1475 ק"ג = 82	265 ק"ג = 62
1487 ק"ג = 83	272 ק"ג = 63
1500 ק"ג = 84	280 ק"ג = 64
1515 ק"ג = 85	290 ק"ג = 65
1530 ק"ג = 86	300 ק"ג = 66
1545 ק"ג = 87	307 ק"ג = 67
1560 ק"ג = 88	315 ק"ג = 68
1580 ק"ג = 89	325 ק"ג = 69
1600 ק"ג = 90	335 ק"ג = 70
1615 ק"ג = 91	345 ק"ג = 71
1630 ק"ג = 92	355 ק"ג = 72
1650 ק"ג = 93	365 ק"ג = 73
1670 ק"ג = 94	375 ק"ג = 74
1690 ק"ג = 95	387 ק"ג = 75
1710 ק"ג = 96	400 ק"ג = 76
1730 ק"ג = 97	412 ק"ג = 77
1750 ק"ג = 98	425 ק"ג = 78
	437 ק"ג = 79

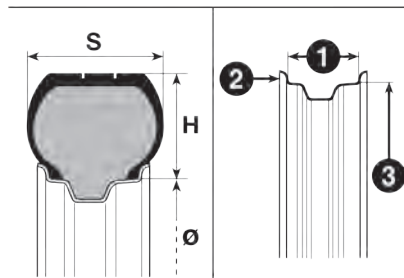

181

JOA0009

215 רוחב נומינלי (S המרחק במ"מ בין דפנות הצמיג)

65 יחס גובה/רוחב (H/S) באחוזים
R צמיג רדיאלי

16 קוטר הצמיג באינצ'ים (Ø)

98 שיעור העמסה (קיבולת מטען)
H מהירות נסיעה מרבית

מהירות נסיעה מרבית

Q עד 160 קמ"ש

R עד 170 קמ"ש

S עד 180 קמ"ש

T עד 190 קמ"ש

U עד 200 קמ"ש

H עד 210 קמ"ש

V עד 240 קמ"ש

W עד 270 קמ"ש

Y עד 300 קמ"ש

מהירות מרבית לצמיגי שלג

QM+S עד 160 קמ"ש

TM+S עד 190 קמ"ש

HM+S עד 210 קמ"ש

חיטוקים וצמיגים

(348)

חיטוקי סגסוגת או פלדה. צמיגים רדיאליים ללא אבוב. כל הצמיגים המאושרים לשימוש מופיעים ברישיון הרכב.

אזהרה! במקרה של סתירה בין הנתונים בספר הוראות הרכב ורישיון הרכב, המפרט הקובע הוא זה המופיע ברישיון הרכב. נהיגה בטוחה, יש להתקין ברכב צמיגים מאותו יצרן ומאותו סוג על כל הגלגלים.

אזהרה! אל תשתמש באבובים בצמיגים ללא פנימית (טיובלס).

אזהרה! שימוש בצמיגים בעלי גודל, סוג, דגם או סגנון שונה על כל אחד מהגלגלים, עלול להשפיע על הנהיגה ברכב.

מומלץ להשתמש בצמיגים שאושרו על ידי היצרן. היצרן אינו יכול לקבוע אם צמיגים לא מאושרים מתאימים לרכב, ולכן אינו יכול להבטיח את בטיחות הרכב אם נעשה שימוש בצמיגים אלו.

סימוני הצמיג ומשמעותם:

דוגמה (איור 181): 215/65 R16 98H

סימוני החישוק ומשמעותם:

דוגמה (איור 181): 7J x 17 H2 ET 37.5

7 רוחב החישוק באינצ'ים
J קו מתאר מרכז החישוק (הבליטה הצדית המשמשת כתושבת לעקב הצמיג) (2)
17 קוטר ההתקנה באינצ'ים (תואם לקוטר הצמיג שיש להתקין) (3=Ø).
H2 הצורה והמספר של "בליטות" (מידת ההיקף של הפרופיל השומר את עקב צמיגי טיובלס במקומם על החישוק).
ET 37.5 מידת ההיסט (המרחק בין מישור ההתקנה לבין קו האמצע של החישוק).



348 אם ברכב מותקנים צמיגי חורף בעלי שיעור מהירות נמוך מהמצוין במסמכי הרישוי, אל תחרוג מהמהירות המרבית המותרת של הצמיגים המותקנים.

חיטוקים וצמיגים מאושרים

(350 (349 

צמיגי שלג	צמיגים	גלגלים	גרסאות
205/55 R19 97Q (M+S)	205/55 R19 97H (*)	6.5J x 19 ET40 (*)	ס"ס 130 1.3
215/65 R16 98Q (M+S)	215/65 R16 98H (*)	6.5J x 16 ET40 (*)	ס"ס 150 1.3
215/60 R17 96Q (M+S)	215/60 R17 96H 215/60 R17 96V	7J x 17 ET37.5	
225/55 R18 99Q (M+S)	225/55 R18 98V 225/55 R18 98H	7J x 18 ET37.5	
235/45 95Q (M+S)	235/45 R19 99H 235/45 R19 99V	7.5J x 19 ET40 (*)	
205/55 R19 97Q (M+S)	205/55 R19 97H (*)	6.5J x 19 ET40 (*)	
215/65 R16 98Q (M+S)	215/65 R16 98H (*)	6.5J x 16 ET40 (*)	
215/60 R17 96Q (M+S)	215/60 R17 96H 215/60 R17 96V	7J x 17 ET37.5	
225/55 R18 99Q (M+S)	225/55 R18 98H 225/55 R18 98V	7J x 18 ET37.5	1.6 16V Multijet
235/45 95Q (M+S)	235/45 R19 99H 235/45 R19 99V	7.5J x 19 ET40 (*)	
T165/80 R17 104M		4J x 17 ET25	גלגל חלופי קומפקטי

(*) אם קיים



אזהרה

349 אל תתקין צלחות גלגל אם הותקנו צלחות משולבות (עם קפיצים) לחישוקי פלדה, ולאחר מכירה צויד במגן חישוק. שימוש בצמיגים ובצלחות לא נכונים עלול לגרום לאיבוד פתאומי של לחץ אוויר.

350 אם ברכבך מותקנים צמיגי חורף בעלי שיעור מהירות נמוך מהמצוין במסמכי הרישוי, אל תחרוג מהמהירות המרבית המותרת של הצמיגים המותקנים.

לחץ אוויר בצמיגים קרים

הוסף +0.3 בר לערך לחץ האוויר המומלץ כאשר הצמיגים עדיין חמים. אך יש לבדוק מחדש את ערכי הניפוח הנכונים כשהצמיגים קרים. עבור צמיגי שלג הוסף +0.2 בר ללחצי הניפוח של צמיגים רגילים.

קומפקטי גלגל חלופי	גלגל חלופי בגודל מלא (**)	עומס מלא		ללא מטען/עומס בינוני		צמיגים
		אחורי	קדמי	אחורי	קדמי	
4.2	2.8	2.8	2.8	2.8	2.8	205/55 R19 97H (*)
		2.2	2.4	2.2	2.4	215/65 R16 98H (*) (***)
	2.4	2.2	2.4	2.2	2.4	215/60 R17 96H (***) 215/60 R17 96V (***)
		2.2	2.4	2.2	2.4	225/55 R18 98H (***) 225/55 R18 98V (***)
		2.2	2.4	2.2	2.4	235/45 R19 99H (***) 235/45 R19 99V (***)

(*) אם קיים

(**) אחרי השימוש בגלגל החלופי במקרה חירום, תקן את לחץ האוויר בגלגל לערך המומלץ המופיע בטבלה הבאה בהקדם האפשרי.

(***) ללחצי האוויר המצוינים נועדו לנוחות נסיעה. לשיפור צריכת הדלק, ניתן להעלות את לחצי הניפוח עד 3.0 בר בגלגלים הקדמיים ו- 2.8 בר בצמיגים האחוריים.

מידות

המידות המצוינות הן במ"מ, ומתייחסות לרכב המצויד בצמיגים המקוריים שלו. הגובה מתייחס לרכב ללא מטען.

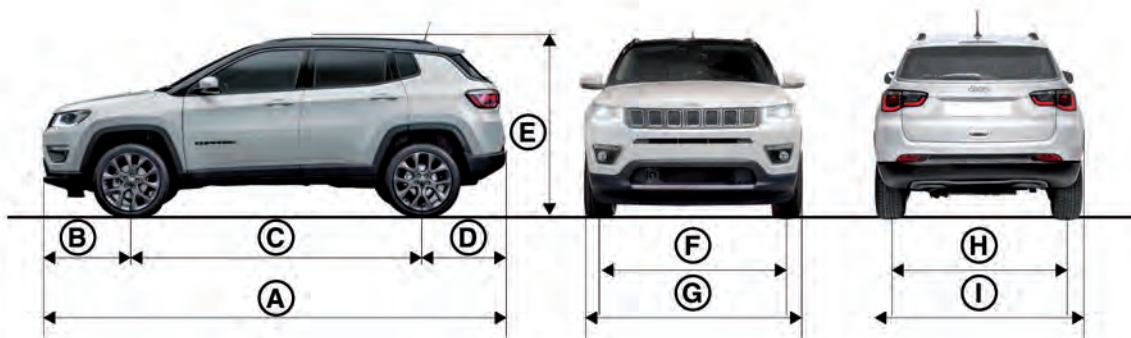

182

5520426D

i	h	g	f	e	d	c	b	A
1819	1542	1819	1547	/*) 1624 /**) 1629	853	2636	905	4394

(* ללא מנשא מטען לגג
(** עם מנשא מטען לגג)

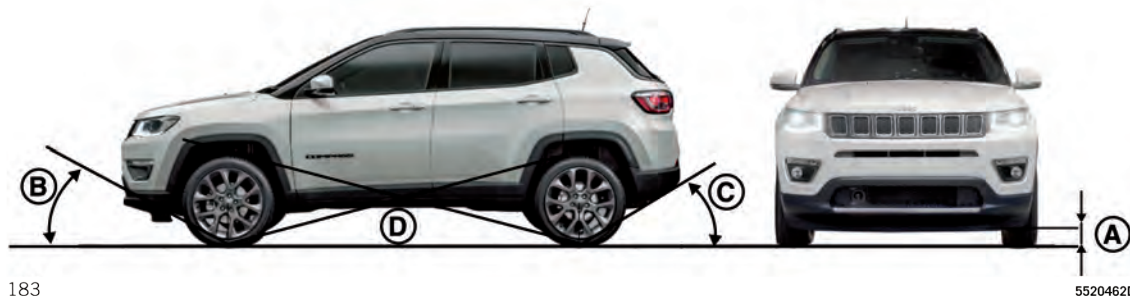

מרווח גחון מזערי/ זוויות טיפוסיות

זווית גחון (D)	זווית נטישה (C)	זווית גישה (B)	מרווח גחון מזערי (A) מ"מ	
21.8°	30.8°	15.8°	198	130 כ"ס (*)
21.8°	30.8°	15.8°	198	150 כ"ס (**)
21.8°	30.8°	15.8°	198	Multijet 1.6 120 כ"ס

(*) גרסאות עם תיבת הילוכים ידנית
 (**) גרסאות עם תיבת הילוכים אוטומטית ומצמד כפול

מרווח גחון מזערי (A)

מרווח הגחון נמדד ליד הקצה התחתון של הדיפרנציאל. הערך גם קובע את ערכי זווית הגישה, זווית הנטישה וזווית הגחון. המידות המצוינות הן במ"מ, ומתייחסות לרכב המצויד בצמיגים המקוריים שלו.

זווית גישה (B)

זווית גישה נקבעת ביחס בין הקו האנכי של משטח הדרך ובקו המשיק העובר בין הגלגל הקדמי והחלק הנמוך ביותר של הרכב. ככל שהזווית רחבה יותר, כך קטן יותר הסיכון שהמרכב או השלדה יפגעו במכשול, בעת טיפוס במדרון תלול או מעבר של מכשול.

זווית נטישה (C)

זווית הנטישה נקבעת מאותם הקווים של זווית הגישה, ומתייחסת לחלק האחורי של הרכב.

זווית גחון (D)

הערך של זווית הגחון קשור למרווח הגחון של הרכב ומציין את הגובה שבו הרכב יכול לעבור מעל מכשול, פחות או יותר תלול, מבלי שהמרכב או השלדה ינחו על הקרקע, לאחר נגיעה במכשול עם החלק הנמוך ביותר והבולט ביותר (בדרך כלל הגחון), כיוון שמצב זה יפחית מאוד את אחיזת הגלגלים.

ללא אחיזה מספקת בקרקע, לגלגלים לא יהיה מספיק עוצמה להזיז את הרכב והם יתרומומו.

ככל שמרווח הגחון גבוה יותר, כך רחבה יותר זווית הגחון. קח בחשבון תמיד שככל שמרווח הגחון גבוה יותר, כך קטנה היציבות בשל מרכז כובד גבוה יותר אשר מפחית את זווית הנסיעה בשיפוע צדי.

משקלים

משקלים (ק"ג)	130 1.3 כ"ס	150 1.3 כ"ס	120 Multijet 1.6 כ"ס
משקל רכב ללא מטען (עם כל הנוזלים, מיכל דלק מלא ב- 90%, ללא ציוד אופציונלי) (ק"ג):	1430	1430	1540
משקל מטען כולל נהג (*)	535	535	546
משקל מטען מרבי מותר (**)	1088	1088	1088
- סרן קדמי	1025	1025	1025
- סרן אחורי	1965	1965	2086
- כולל	3465	3465	3086
משקל מרבי משולב לרכב (רכב + גרור) (***)	1750	1750	1250
משקלי גרירה	600	600	600
- גרור עם בלמים	50	50	50
- גרור ללא בלמים	95	95	60
עומס מרבי על הגג (****)			
משקל מרבי על היצול (גרור עם בלמים):			

(*) אם מותקן ציוד מיוחד (גג שמש, התקן גרירה וכו') המשקל ללא מטען יגדל, ותפחת יכולת נשיאת המטען ביחס לעומסי המטען המרביים.
 (**) אין לחרוג מהמשקלים המותרים. הנהג אחראי לארגון המטענים בתא המטען ו/או על הגג, כך שהם יעמדו במגבלות המשקלים המותרים.
 (***) לעולם אין לחרוג ממשקל המרבי המשולב עבור הרכב: משקל הגרירה המרבי מותר רק אם אינו חורג מעומס המרבי המשולב המותר.
 (****) גרסאות עם מתקן נושא מטען על הגג.



חשוב



119 אל תעמיס את הרכב כך שהוא יהיה כבד יותר מערך המשקל הכולל המותר (GVWR) או המשקל המותר על הסרנים הקדמיים והאחוריים (GAWR). אם תעשה זאת, חלקים מהרכב עלולים להישבר, או שזה ישנה אופן הפעולה של הרכב. בעקבות זאת, אתה עלול לאבד שליטה ברכב. בנוסף, העמסת יתר יכולה לקצר את חיי הרכב. לעולם אין לחרוג ממשקל המרבי המשולב עבור הרכב: מותר לעבור את משקל הגרירה המרבי המותר רק אם אינו חורג מהעומס המרבי המשולב המותר.

קיבולים ומילוי נוזלים

נוזלים מומלצים ושמונים מקוריים	1.3 150 כ"ס	1.3 130 כ"ס	
דלק נטול עופרת באוקטן 95 לפחות (מפרט EN228)	55	55	מיכל דלק (ליטרים):
	8	8	כולל עתודה (ליטרים):
תערובת של מים מזוקקים ו- 50% PARAFLU ^{UP} (*)	7.5	7.5	מערכת קירור מנוע (ליטרים):
SELENIA DIGITEK P.E.	4.5	4.5	שמן מנוע (ליטרים):
	4.7	4.7	שמן מנוע ומסנן (ליטרים):
TUTELA TRANSMISSION GEARFORCE	1.8	1.8	נוזל תיבת הילוכים/דיפרנציאל (ק"ג):
TUTELA TOP 4/S	0.83	0.83	מערכת בלמים הידראולית (ליטרים):
תערובת של מים ונוזל PETRONAS DURANCE SC 35	2.5	2.5	מיכל נוזל שטיפה של שמשה קדמית/חלון אחורי (ליטרים):

(*) כאשר הרכב מופעל בתנאי מזג אוויר קשים במיוחד, מומלץ להשתמש בתערובת של 60% PARAFLU^{UP} ו- 40% מים מזוקקים.

נוזלים מומלצים ושמונים מקוריים	1.6 16V Multijet	
דלק נטול עופרת באוקטן 95 לפחות (מפרט EN228)	55	מיכל דלק (ליטרים):
	8	כולל עתודה (ליטרים):
AdBlue® (מפרטים DIN 70 070 ו-1 (ISO 22241-1)	13	מיכל AdBlue® (אם קיים) תכולה משוערת (ליטרים):
תערובת של מים מזוקקים ו- 50% PARAFLU ^{UP}	5.5	מערכת קירור מנוע (ליטרים):
SELENIA WR FORWARD 0W-20	4.8	שמן מנוע ומסנן (ליטרים):
TUTELA TRANSMISSION GEARFORCE	1.8	נוזל תיבת הילוכים/דיפרנציאל (ק"ג):
TUTELA TOP 4/S	0.83	מערכת בלמים הידראולית (ליטרים):
תערובת של מים ונוזל PETRONAS DURANCE SC 35	2.5	מיכל נוזל שטיפה של שמשה קדמית/חלון אחורי (ליטרים):

(*) כאשר הרכב מופעל בתנאי מזג אוויר קשים במיוחד, מומלץ להשתמש בתערובת של 60% PARAFLU^{UP} ו- 40% מים מזוקקים.

נוזלים וחומרי סיכה

רכבך מצויד בשמן מנוע שפותח ונוסה בקפידה כדי לעמוד בדרישות של תוכנית טיפולי השירות. שימוש קבוע בחומרי הסיכה המומלצים מבטיח תצרוכת דלק ופליטות מזהמים בהתאם למפרטים. חומרי סיכה איכותיים הם חיוניים לפעולת המנוע ולחיי השירות הארוכים שלו.

(120 )

מפרטי מוצרים

מרווח החלפה	נוזלים וחומרי סיכה מקוריים	מפרט	מאפיינים	שימוש
בהתאם לתכנית הטיפולים	SELENIA DIGITEK P.E. מס' מפרט טכני F020.B12	9.55535-GS1	SAE 0W-30 ACEA C2 / API SN	חומרי סיכה למנועי בנזין
בהתאם לתכנית הטיפולים	SELENIA WR FORWARD 0W-20 מס' מפרט טכני F.013.K15	9.55535-DSX	SAE 0W-20 ACEA C2	חומרי סיכה למנועי דיזל

מרווח החלפה	נוזלים וחומרי סיכה מקוריים	מפרט	מאפיינים	שימוש
חומר סיכה למפעיל אלקטרו-הידראולי (גרסאות תיבת הילוכים אוטומטית ומצמד כפול)	TUTELA CS SPEED לפי מפרט טכני F005.F98	9.55550-SA1	שמן סינתטי מלא עם תוסף ייעודי	
תיבות הילוכים ידניות ודיפרנציאל	TUTELA TRANSMISSION GEARFORCE מס' מפרט טכני F002.F10	9.55550-MZ6	שמן סינתטי בדירוג SAE 75W API GL4	חומרי סיכה וגריז למערכות הנעה

מפרקי מהירות קבועה בצד הגלגל	TUTELA ALL STAR מס' מפרט טכני F702.G07	9.55580-GRAS II	גריז מוליבדנום דיסולפיד, עמיד לטמפרטורות גבוהות NLGI 2-1 צמיגות 2-1	
------------------------------	--	------------------------	---	--

שימוש	מאפיינים	מפרט	נוזלים וחומרי סיכה מקוריים	מרווח החלפה
חומרי סיכה וגריז למערכות הנעה	מקדם חיכוך נמוך חומר סיכה למפרקי מהירות קבועה בצד הגלגל NLGI צמיגות 0-1	9.55580-GRAS II	TUTELA STAR 700 מס' מפרט טכני F701.C07	מפרקי מהירות קבועה בצד הדיפרנציאל
נוזל בלמים	נוזל סינתטי למערכת בלימה ומצמד. העולה על מס' מפרטים: נוזל סינתטי, F.M.V.S.S. מס' 116 DOT 4, ISO 4925 SAE J1704	יא 9.55597 MS.90039	TUTELA TOP 4/S מס' מפרט טכני F005.F15	בקרת בלמים ומצמד הידראולית
תוסף AdBlue® להפחתת פליטות ממנועי דיזל (*)	תערובת מים ו-AdBlue® (אוריאה)	-I DIN 70 070 ISO 22241-1	AdBlue®	לשימוש למילוי מיכל AdBlue® בגרסאות המצוידות עם ממיר קטליטי סלקטיבי (SCR)
תוסף לסולר	תוסף לסולר עם נוגד קיפאון וחומר מגן למנוע דיזל		PETRONAS DURANCE DIESEL ART מס' מפרט טכני F601.L06	לערבוב עם סולר (25 סמ"ק ל- 10 ליטרים)
חומר הגנה למצננים	חומר הגנה אדום עם הגנה נגד קפיאה, מבוסס על מונואתילן גליקול בנוסחה אורגנית. העולה על מפרטי CUNA NC 956-16 ASTM D 3306	יא 9.55523 MS.90032	PARAFLU^{UP} מס' מפרט טכני F101.M01	יחסי שימוש בנוזל קירור: 50% מים ו- 50% חומר הגנה (**)
נוזל שטיפה של שמשה קדמית/חלון אחורי	תערובת כוהלים וחומרים פעילי שטח. עולה על מפרט CUNA NC 956-11	יא 9.55522 MS.90043	PETRONAS DURANCE SC 35 מס' מפרט טכני F001.D16	לשימוש במצב מדולל או לא מדולל במערכות שטיפה של השמשה הקדמית

(*) AdBlue® הוא סימן מסחרי רשום של איגוד תעשיית הרכב הגרמנית (VDA).

(**) לתנאי מזג אוויר קשים, מומלצת תערובת של 60% נוזל הגנה ו- 40% מים מזוקקים.



חשוב



(110) השימוש במוצרים עם מפרטים השונים מאלו המצוינים לעיל ועלול לגרום נזק למנוע ואינו מכוסה במסגרת האחריות.

ביצועים

מהירויות מרביות לאחר תקופת ההרצה של הרכב.

קמ"ש	דגמים
192	1.3 130 כ"ס
199	1.3 150 כ"ס
187	1.6 120 16V Multijet כ"ס

צריכת דלק ופליטות פחמן דו חמצני

ערכי צריכת הדלק ופליטות פחמן דו חמצני המוצהרות ע"י היצרן נקבעו על בסיס של מבחני אישור דגם שהותוו בהתאם לתקנים הקיימים במדינה שבה רכבך שווק.

חשוב סוג המסלול, תנאי התנועה, מזג האוויר, סגנון הנהיגה, המצב הכללי של הרכב, רמת הגימור/ציוד/אביזרים, עומס, מערכת בקרת האקלים, גגון ומצבים אחרים המשפיעים על האווירודינמיקה או על התנגדות האוויר עשויים לשנות את תצרוכת הדלק. צריכת הדלק תיהפך רגילה יותר לאחר נהיגה של 3,000 הקילומטרים הראשונים.

למידע על ערכי צריכת הדלק ופליטות פחמן דו חמצני עבור רכבך, ראה את הנתונים באישור התאימות ואת המסמכים שסופקו עם רכבך.



הנחיות לגריטת רכב

(אם קיים)

לפני זמן רב התחייבה חברת FCA לשמור על איכות הסביבה, והיא עומדת בהבטחתה: היא משפרת את תהליכי הייצור שלה ומפתחת מוצרים ידידותיים לסביבה. כדי להעניק ללקוחות את השירותים הטובים מבחינה אקולוגית ובהתאם לתקן אירופי 2000/53/EC הנוגע לגריטת כלי רכב בסוף חיי השירות שלהם, חברת FCA מציעה ללקוחותיה למסור את כלי הרכב שלהם בסוף חיי השירות שלהם ללא עלות נוספת. התקן האירופי קובע שעל הבעלים האחרון של הרכב לא יחולו הוצאות נוספות בשל ערכו האפסי או השלילי של הרכב. כדי למסור את הרכב לגריטה בסוף חיי השירות שללו ללא עלות, פנה למרכז שירות מורשה שלנו אם ברצונך לרכוש רכב נוסף או למרכז איסוף וגריטה מטעם חברת סמלת בע"מ. מרכזים אלו נבחרו באופן קפדני כדי להציע איכות גבוהה של שירות לאיסוף טיפול ומחזור מכוניות בסוף חיי השירות שלהן, תוך שמירה על הסביבה. למידע נוסף על מרכזי איסוף וגריטה מומלץ לפנות למרכז שירות מורשה מטעם חברת סמלת בע"מ או התקשר למספר הטלפון המופיע בחוברת השירות או כנס לאתר של FCA.



מולטימדיה

250.....	עצות, בקרים ומידע כללי
252.....	מערכת Uconnect™ 5" LIVE
264.....	מערכת Uconnect™ 7" HD LIVE
	מערכת
	Uconnect™ 8.4" HD Nav LIVE
275.....	(לדגמים עם מנוע בעירה פנימית)
	מערכת
	Uconnect™ 8.4" NAV DAB Radio
286.....	(רק לדגמי Compass 4xe)
	שירותים מקושרים-
297	שירותי Uconnect
	מערכת שליטה
300.....	MOPAR® CONNECT
300.....	אישור סוג רשמי



פרק זה מתאר את תפקודיהם העיקריים של מערכות מידע: **Uconnect™ 5" LIVE** או **Uconnect™ 7" HD LIVE** **Uconnect™ 8.4" HD Nav LIVE** הניתנות להתקנה ברכב.

עצות, בקרים ומידע כללי

 (351) (352)

 (121) (122)

בטיחות בדרך

הכרת את תפקודיה השונים של המערכת לפני תחילת נהיגה.
קרא בעיון את הוראות ההפעלה של המערכת לפני תחילת הנסיעה.

תנאי הקליטה

תנאי הקליטה משתנים כל הזמן במהלך נסיעה. ייתכנו הפרעות בקליטה באזורים הרריים, ליד בניינים או גשרים, במיוחד אם אתה רחוק ממקור השידור.

אזהרה ייתכן כי תוגבר עוצמת הקול בעת קליטה של דיווחי תנועה ושל חדשות.

טיפול ותחזוקה

 (121) (123)

הקפד על אמצעי זהירות הבאים כדי להבטיח שהמערכת פעילה במלואה:

□ אסור שהצג יבוא במגע עם חפצים מחודדים או קשיחים שעלולים לגרום נזק לפני השטח שלו. השתמש במטלית רכה, יבשה ואנטי-סטטית לניקוי הצג מבלי להפעיל לחץ עליו.

□ לעולם אל תשתמש באלכוהול, דלקים ונגזרותיהם, כדי לנקות את עדשת הצג.

□ מנע חדירת נוזל למערכת, הוא עלול לגרום לה נזק בלתי ניתן לתיקון.

התקני מוליטימדיה

חשוב נגני מוליטימדיה מסוימים לא תואמים למערכת Uconnect™.

השתמש רק בהתקנים (לדוגמה זיכרון USB) ממקורות בטוחים ברכב. התקנים ממקורות לא ידועים יכולים להכיל תוכנה נגועה בווירוסים, שאם יותקנו ברכב יגבירו את הפגיעות של מערכות החשמל/אלקטרוניקה לחדירה.

מערכת הגנה מפני גניבה

המערכת מצוידת במערכת הגנה מפני גניבה המבוססת על חילוף המידע עם יחידת הבקרה האלקטרונית (מחשב רכב) ברכב.

המערכת מבטיחה בטיחות מרבית ומונעת את הקלתת הקוד הסודי לאחר שנותקה אספקת החשמל.

כאשר תוצאת הבדיקה חיובית, המערכת מתחילה לפעול. לעומת זאת, אם הקודים המשווים אינם זהים או אם יחידת הבקרה האלקטרונית (מחשב הרכב) מוחלפת, המערכת מבקשת מהמשתמש להזין את הקוד הסודי באופן שמתואר בפסקה הבאה.

הזנת הקוד הסודי

(למעט דגמים עם מערכת Uconnect™ 7 HD LIVE)

כאשר המערכת מופעלת ונדרש להזין את הקוד, תופיע על הצג ההודעה (Please enter Anti-Theft Code (הזן קוד הגנה מפני גניבה), ואחריה יוצג לוח מקשים להזנת הקוד הסודי.

הקוד הסודי מורכב מארבע ספרות מ-0 עד 9: כדי להזין את הספרה הראשונה של הקוד, סובב את הבקר BROWSE/ENTER ימינה ולחץ עליו לאישור.

לאחר הזנת הספרה הרביעית, המערכת תתחיל לפעול.

אם הוזן קוד שגוי, תציג המערכת את ההודעה Incorrect Code (קוד שגוי), כדי להודיע למשתמש שעליו להזין את הקוד הנכון.

אחרי 3 ניסיונות של הזנת הקוד הנכון, תוצג ההודעה Incorrect Code. Radio locked. Wait 30 minutes (קוד שגוי. רדיו נעול. המתן 30 דקות). אחרי שתייעלם ההודעה אפשר לנסות שוב להזין את הקוד.

דרכון רדיו

(למעט מערכת Uconnect™ 7 HD Nav (LIVE)

תעודה זו מאשרת את הבעלות על המערכת. בדרכון הרדיו מפורטים דגם המערכת, מספר סידורי וקוד סודי. במקרה שאתה מאבד את דרכון הרדיו, פנה למרכז שירות מורשה של חברת סמלת עם תעודה מזהה ומסמכי הרכב.



352 אם עוצמת הקול גבוהה מדי, זהו מצב מסוכן. כוונן את עוצמת הקול לרמה שתאפשר לך לשמוע רעשי רקע (כגון צופרים, ניידות מד"א, רכבי משטרה וכו').

חשוב



121 נקה את הלוח הקדמי ואת הצג במטלית רכה, נקייה, יבשה ואנטי-סטטית. מוצרי ניקוי והברקה עלולים לגרום נזק לפני השטח של המערכת. אל תשתמש באלכוהול או מוצרים דומים לניקוי לוח המכשירים או הצג.

122 אל תשתמש בצג כבסיס תמיכה עם כריות שאיבה או מדבקות למערכות ניווט חיצוניות, או טלפונים חכמים או התקנים חיצוניים.

חשוב החזק את דרכון הרדיו במקום בטוח, כך שתוכל למסור את המידע לרשויות הרלוונטיות אם תיגנב המערכת.

אזהרות

אם ישנה תקלה במערכת, יש לבדוק ולתקן אותה רק במרכז שירות מורשה מטעם חברת סמלת בע"מ.

אם הטמפרטורה נמוכה במיוחד, ייתכן כי בהירות הצג לא תגיע מיד לרמתה המיטבית. אם הרכב נעצר לזמן מה והטמפרטורה החיצונית גבוהה מאוד, המערכת עשויה לעבור למצב "הגנה תרמית" ולהפסיק לפעול עד שתורד הטמפרטורה בתא הנוסעים לרמות סבירות.

הסתכל על הצג רק בעת הצורך וכאשר בטוח לעשות זאת. אם עליך להסתכל על הצג במשך זמן רב, עצור את הרכב בצד כדי שדעתך לא תוסח מהנהיגה.

הפסק להשתמש במערכת מיד אם חלה בה תקלה. אחרת, עלול להיגרם נזק למערכת. מומלץ לפנות למרכז שירות מורשה מטעם חברת סמלת בע"מ בהקדם האפשרי, כדי לתקן את התקלה.

אזהרה



351 פעל לפי כללי הבטיחות הנתונים: אחרת, קיימת סכנת פציעות חמורות לנוסעים או סכנת נזק למערכת.

Uconnect™ 5" LIVE

בקרים בלוח הקדמי

מוליטימדיה



טבלת תפקודים מלוח הבקרה הקדמי

פעולה	תפקוד	לחצן
לחיצה קצרה	הצגת נתוני טלפון	PHONE (טלפון)
לחיצה קצרה	בחירת מקור: USB, AUX (אם קיים) או Bluetooth®	MEDIA (מדיה)
לחיצה קצרה	גישה למצבי רדיו AM FM או DAB (אם קיים)	רדיו
לחיצה קצרה	הפעלה/כיבוי הצג	לחצן הפעלה/כיבוי
לחיצה קצרה	גישה לתפריט ההגדרות	SETTINGS (הגדרות)
לחיצה קצרה	גישה לתפקודים נוספים: (למשל תצוגה, שעה, מצפן, טמפרטורה חיצונית, מדיה ורדיו ושירותי Uconnect™LIVE אם קיימים)	APPS (יישומים)
סיבוב בקר נגד/בכיוון השעון	גלילת הרשימה או כוונן תחנת רדיו או בחירת רצועה הבאה/קודמת	TUNE SCROLL / BROWSE ENTER (כוונן גלילה/ עיון אישור)
לחיצה קצרה	אישור האפשרות המוצגת פתיחת רשימת תחנות רדיו (אם קיים) או רשימת שירים (מקור מדיה)	
לחיצה קצרה	יציאה מבחירה/חזרה למסך קודם	BACK
לחיצה קצרה	הפעלה/השתקת קול (השתק/עצור), הפעלה/השתקת של המיקרופון	Mute
לחיצה קצרה	הפעלה	
לחיצה קצרה	כיבוי	VOLUME (עוצמת קול)
סיבוב בקר שמאלה/ימינה	כוונן עוצמת קול	

בקרים בגלגל ההגה

(אם קיימים)

הבקרים המפעילים את התפקודים העיקריים של המערכת מותקנים בגלגל ההגה, כדי להקל על בקרת המערכת. במקרים מסוימים הפעלת התפקוד הרצוי תלויה במשך הלחיצה על הלחצן (קצרה או ארוכה), כפי שמתואר בטבלה שלהלן.



185

55204070

טבלת תיאור בקרים בגלגל ההגה

לחצן	פעולה
☎	<input type="checkbox"/> קבלת שיחה נכנסת
	<input type="checkbox"/> קבלת שיחה נכנסת שנייה והשעיית שיחה פעילה
	<input type="checkbox"/> הצגת 10 השיחות האחרונות בלוח המחוונים ומספרי טלפון מועדפים (רק אם חיפוש שיחה פעיל)
📞	<input type="checkbox"/> הפעלה של מערכת זיהוי קולי
	<input type="checkbox"/> הפרעה להודעה קולית כדי לתת פקודה קולית חדשה
	<input type="checkbox"/> הפרעה לזיהוי קולי
☞	<input type="checkbox"/> דחיית שיחה נכנסת
	<input type="checkbox"/> סיום שיחה פעילה
	<input type="checkbox"/> יציאה מתצוגת השיחות האחרונות בלוח המחוונים (רק אם חיפוש שיחה פעיל)
△ / ▽	<input type="checkbox"/> לחיצה קצרה (מצב טלפון): בחירה בתצוגת לוח המחוונים של שיחות/הודעות טקסט אחרונות (רק אם חיפוש שיחה פעיל)

בקרים בגלגל הגה

לחצנים	פעולה
לחצן A (בצדו השמאלי של גלגל ההגה)	
לחצן עליון	<input type="checkbox"/> לחיצה קצרה: חיפוש תחנת רדיו הבאה או בחירת רצועה הבאה בהתקן USB. <input type="checkbox"/> לחיצה ארוכה: סריקת תדרים גבוהים עד לשחרור / הרצה מהירה לפנים של רצועת התקן USB.
לחצן אמצעי	מעבר בין מקורות השמע הבאים בלחיצה: AM, FM, USB, AUX (אם קיים). אפשר לבחור במקורות הזמינים בלבד.
לחצן תחתון	<input type="checkbox"/> לחיצה קצרה: חיפוש תחנת רדיו הבאה או בחירת רצועה הבאה בהתקן USB. <input type="checkbox"/> לחיצה ארוכה: סריקת תדרים נמוכים עד לשחרור / הרצה מהירה לפנים של רצועת התקן USB.
לחצן B (בצדו הימני של גלגל ההגה)	
לחצן עליון	הגברה של עוצמת קול <input type="checkbox"/> לחיצה קצרה: הגברת העוצמה בדרגה 1. <input type="checkbox"/> לחיצה ארוכה: הגברה מהירה של עוצמת קול.
לחצן אמצעי	הפעלה/הפסקה של תפקוד השתקת הרדיו
לחצן תחתון	הפחתה של עוצמת קול <input type="checkbox"/> לחיצה קצרה: הפחתת העוצמה בדרגה 1. <input type="checkbox"/> לחיצה ארוכה: הפחתה מהירה של עוצמת קול.

תפעול מסך המגע

המערכת משתמשת בתפקוד מסך מגע כדי להפעיל תפקודים שונים, בלחיצה על הסמל הגרפי המוצג.

לאישור הבחירה לחץ על OK.

לחזרה למסך הקודם, לחץ על לחצן (מחיקה)  או, בהתאם למסך הפעיל, Done/←.



מקור USB / AUX

לרכב יש שקעי USB/AUX הנמצאים בקונסולה המרכזית.

מצב רדיו

אחרי שנבחרה תחנת הרדיו הרצויה, יוצג המידע הבא בצג:

למעלה: רשימת תחנות הרדיו השמורות (בלחצני זיכרון); התחנה המושמעת מודגשת.

באמצע: מוצג שם התחנה המושמעת והלחצנים   לבחירת התחנה הבאה או הקודמת.

למטה: הלחצנים הבאים מוצגים:

 Browse: רשימת תחנות הרדיו הזמינות;

 AM/FM, AM/DAB, FM/DAB: בחירה של תחום התדרים הרצוי (לחצן משתנה בהתאם לתחום שנבחר: AM, FM or DAB

 Tune: כוונן ידני של תחנת רדיו (לא זמין ברדיו DAB).

 Info: מידע נוסף על המקור המתנגן.

 Audio: גישה למסך "הגדרות שמע".

תפריט שמע

אפשר לכוון את התפקודים הבאים בתפריט Audio:

 Equalizer (אם קיים).

 Balance/Fader (איזון שמע ברמקולים קדמיים/אחוריים ושמאליים/ימניים).

 Speed Adjusted Vol. (עוצמת קול בהתאם למהירות) (למעט גרסאות עם מערכת (Hi-Fi) כוונן אוטומטי של עוצמת קול בהתאם למהירות.

 Loudness (עוצמת קול) (אם קיים)





 Auto-On Radio (מפעיל את הרדיו כאשר מתג ההתנעה מועבר למצב RUN).

מצב מדיה

אזהרה ייתכן כי יישומים הקיימים בהתקנים הניידים לא תואמים למערכת

Uconnect™.

בחירת רצועה (דפדוף)

כאשר מצב המדיה פעיל, לחץ בקצרה על הלחצנים הגרפיים  /  כדי לנגן את הרצועה הקודמת/הבאה או לחץ לחיצה ארוכה, על לחצני  /  כדי להריץ את הרצועה קדימה/אחורה.

הערה עבור שפות שלא נתמכות במערכת וכוללות תווים מיוחדים (כגון יוונית), לוח המקשים לא זמין. במקרים אלה התפקודים יהיו מוגבלים.

מקור Bluetooth

כדי לשייך התקן שמע Bluetooth®

פעל באופן הבא:

 הפעל את תפקוד ה-Bluetooth® בהתקן.

 לחץ על לחצן MEDIA בלוח הקדמי.

 אם מקור Media פעיל, לחץ על הלחצן Source (מקור).

 בחר את מקור מדיה Bluetooth®.

 לחץ על לחצן Add Device (הוסף התקן).



 חפש עבור התקן Uconnect™ במקור שמע Bluetooth® (במהלך שלב השייך מוצג מסך ההתקדמות של הפעולה).

 כאשר תתבקש על ידי התקן שמע, הזן את קוד ה-PIN המוצג בצג המערכת או אשר בהתקן את הקוד המוצג.

 אם תהליך השייך הושלם בהצלחה, יוצג מסך. ענה Yes לשאלה האם לשייך את

התקן השמע Bluetooth® כמועדף (ההתקן יקבל עדיפות על פני שאר ההתקנים המשויכים אחריו).

אם בחרת No, העדיפות תיקבע לפי סדר החיבור. ההתקן האחרון שחובר יקבל את העדיפות הגבוהה.

 אפשר לשייך התקן שמע אף בלחיצה על הלחצן PHONE  בלוח הקדמי ובבחירת Settings (הגדרות) או Phone/Bluetooth בתפריט ההגדרות.



ביצוע שיחת טלפון

בצע את הפעולות הבאות:

בחירת הסמל (ספר טלפונים של טלפון נייד).

בחירת Recent Calls (שיחות אחרונות).

בחירה בסמל (מקלדת גרפית).

לחיצה על לחצן Redial (חיוג חוזר).

הצגת שיחות (אם קיים)

באמצעות לחצני / בגלגל ההגה אתה יכול להציג ולנהל את השיחות האחרונות בתצוגת לוח המחוונים.

לחיצה על לחצן הבקרה בגלגל ההגה תציג את 10 השיחות האחרונות (לא נענו/התקבלו/חויגו).

ניתן באמצעות בקרי גלגל הגה / לבחור את המספר הרצוי (מ-10 השיחות האחרונות) ולהתקשר בחזרה בלחיצה שוב על לחצן .

ליציאה מהתפריט ו/או לסיום שיחה, לחץ על בקר "הטרדת שפורפרת" בגלגל ההגה.

הערה הפעולות המתוארות לעיל זמינות רק אם הטלפון הנייד בשימוש.

לחץ על לחצן PHONE בלוח הקדמי.
 אם עדיין לא שויך טלפון למערכת, בצג יופיע מסך ייעודי.

בחר Yes כדי להתחיל את תהליך השיוך ולאחר מכן חפש התקן **Uconnect™** בטלפון הנייד (אם תבחר No, יוצג המסך הראשי של תפריט הטלפון).

כאשר תתבקש הזן את מספר ה-PIN המוצג במערכת באמצעות לוח מקשים או אשר את הקוד המוצג בטלפון הנייד.

במסך Phone (טלפון) באפשרותך תמיד לשייך טלפון נייד בלחיצה על לחצן ההגדרות: לחץ על הלחצן Add Device (הוסף התקן) והמשך לפעול באופן המתואר למעלה.

במהלך השיוך מוצג מסך ההתקדמות של הפעולה.

אם תהליך השיוך הסתיים בהצלחה יוצג מסך ייעודי: ענה Yes לשאלה האם לשייך את הטלפון הנייד כמועדף (הטלפון הנייד יקבל עדיפות על פני כל טלפונים ניידים אחרים שישויכו אחריו). אם לא שויכו התקנים, המערכת תיתן עדיפות להתקן הראשון שחובר.

הערה לאחר עדכון תוכנת הטלפון, כדי להבטיח הפעלה תקינה מומלץ להסיר את הטלפון מרשימת ההתקנים המחוברים לרדיו, למחוק את שיוך המערכת הקודמת וגם למחוק מרשימת התקני Bluetooth בטלפון ולבצע שיוך חדש.

אזהרה אם התנתק חיבור ה-Bluetooth® בין הטלפון הנייד למערכת, עיין בספר ההוראות.

מצב טלפון

הפעלה של מצב טלפון: לחץ על לחצן PHONE בלוח הקדמי. השתמש בלחצני תצוגה כדי:

לחייג מספר טלפון (בעזרת לוח המקשים הגרפי המופיע בצג).

להציג ולהתקשר לאנשי הקשר בספר הטלפונים של הטלפון הנייד.

להציג את אנשי הקשר בספר הטלפונים של הטלפון הנייד ולחייג אליהם.

לשייך עד 10 טלפונים/התקני שמע כדי שהחיבור יהיה קל ומהיר יותר.

להעביר שיחות מהמערכת לטלפון ולהיפך וכדי להשתיק את המיקרופון של מערכת השמע למען שיחות פרטיות. הערה השמע של הטלפון הנייד מועבר דרך מערכת השמע של הרכב. המערכת משתיקה אוטומטית את הרדיו בעת השימוש בתפקוד הטלפון.

הערה כדי לראות את הרשימה של הטלפונים הניידים ושל התפקודים, בקר באתר www.driveuconnect.eu

שיוך הטלפון הנייד

פעל באופן הבא:

הפעל את תפקוד ה-Bluetooth® בטלפון.

קורא הודעות טקסט

המערכת יכולה להקריא מסרונים שהתקבלו בטלפון הנייד. כדי להשתמש בתפקוד זה על הטלפון הנייד לתמוך בתפקוד החלפת מסרונים דרך **Bluetooth®**.
 אם הטלפון הנייד שלך לא תומך בתפקוד זה, הלחצן הרלוונטי יהיה מנוטרל  (אפור).

כאשר מתקבל מסרון בצג יופעל מסך המכיל את האפשרויות הבאות לבחירה:
 Listen (האזן), Call (התקשר), Ignore (התעלם).

לחץ על הלחצן  כדי לגשת למסרונים שהתקבלו בטלפון הנייד שלך (הרשימה מציגה 60 מסרונים לכל היותר).

הערה בכמה טלפונים, להפעלה של הקראה של הודעות SMS, אפשרות הודעה של SMS בטלפון חייב להיות מאפשרת, אפשרות זו בדרך כלל זמינה בתפריט חיבורי **Bluetooth®** עבור ההתקן המשוך למערכת **Uconnect™**. לאחר שאפשרת את התפקוד בטלפון הנייד, יש לנתקו ולחברו מחדש למערכת **Uconnect™** כדי שההגדרה תהפוך פעילה.

אזהרה כמה טלפונים עשויים לא להתחשב בהגדרות אישור העברת SMS בעת התממשקות למערכת **Uconnect™**. אם הודעת SMS נשלחת דרך **Uconnect™**, המשתמש עשוי להיות מחויב בתשלום נוסף, ללא אזהרה, בשל בקשת אישור להעברת SMS שנשלחה באמצעות הטלפון. לבעיות מעין אלו פנה לספק שירותי הרשת הסלולרית שלך.

אפשרויות מסרונים (SMS)

ביזכרון המערכת שמורות הודעות SMS ברירת מחדל וניתן לשלוח אותן כמענה להודעה שהתקבלה או כהודעה חדשה.

Yes (כן)

No (לא)

Okay

I can't talk right now (לא יכול לדבר כעת)

Call me (טלפן אלי)

I'll call you later (אטלפן מאוחר יותר)

I'm on my way (אני בדרך)

Thanks (תודה)

I'll be late (אני מאחר)

Stuck in traffic (תקוע בפקק)

Start without me (התחילו בלעדי)

Where are you? (איפה אתה?)

Are you there yet? (אתה כבר שם?)

I need directions (אני צריך הנחיות)

I'm lost (הלכתי לאיבוד).

See you later (נראה מאוחר יותר)

I will be 5 (10, 15, 20, 25, 30, 45, 60) minutes late (אגיע תוך X דקות)

See you in 5 (10, 15, 20, 25, 30, 45, 60) minutes. (*) (נראה בעוד X דקות)

I need directions (אני צריך הנחיות)

I'm lost (הלכתי לאיבוד).

I'll be late (אני מאחר)

I can't talk right now (לא יכול לדבר כעת)

הערה לפרטים על כיצד לשלוח הודעות באמצעות פקודות קוליות, ראה את הפסקה המתארת זאת.

שירותי Uconnect™ LIVE

(אם קיימים)

הערה שירותים אלה אינם זמינים אם קיימים שירותי Uconnect™: שירותי Uconnect™ שמתוארים להלן יהיו זמינים במקומם.

לחיצה על לחצן APPS כדי לגשת לתפריט המכיל את כל יישומי המערכת כגון:

Settings (הגדרות), Compass (מצפן) (אם מערכת הניווט זמינה), יישומי מערכת

Uconnect™ LIVE

אם מוצג סמל **Uconnect™**, המערכת מוכנה לשימוש בשירותים המקושרים ליישומים לשימוש יעיל ומתקדם יותר ברכב דרך מערכת השמע. התפקודים תלויים במפרט הרכב ובמדינת היצוא.

לשימוש בשירותי **Uconnect™ LIVE**, עליך:

להוריד את יישום **Uconnect™ LIVE**

מאתר: App Store או Google play לטלפון התואם שלך, וודא שחיבור הנתונים מופעל.

הירשם דרך יישום **Uconnect™ LIVE**

באתר www.driveuconnect.eu.

הפעל את יישום **Uconnect™ LIVE**

בטלפון החכם שלך והכנס את פרטיך.

למידע נוסף בנוגע לשירותים הזמינים במדינתך עיין באתר

www.driveuconnect.eu.

גישה ראשונה לרכב

אחרי שהפעלת את היישום

Uconnect™ LIVE והתחברת באמצעות

הפרטים שלך, כדי לגשת לשירותי

Uconnect™ LIVE ברכבך, עליך לשייך



שירותים קשורים שנגישים ברכב

שירותי **Uconnect™ LIVE** זמינים בתפריט מערכת השמע בהתאם למדינת הייצוא.

היישומים החדשים **eco:Drive** - my:Car פותחו, כדי לשפר את חוויית הנהיגה של הלקוח, לכן הם זמינים בכל מדינות הייצוא שבהן ניתן להשתמש בשירותי

Uconnect™ LIVE

למידע נוסף בקר באתר www.DriveUconnect.eu.

אם מערכת הניווט מותקנת במערכת השמע, שימוש בשירותי **Uconnect™ LIVE** מאפשרת אף להשתמש בשירותי TomTom Live. פרטים נוספים על תפקודי LIVE הזמינים, ניתן למצוא בנושא הייעודי.

eco:Drive™

יישום **eco:Drive™** מאפשר לך להציג את מאפייני הנהיגה שלך בזמן אמת, כדי לעזור לך לסגל סגנון נהיגה חסכוני יותר מבחינת תצרוכת דלק ופליטת מזהמים.

בנוסף אתה יכול לשמור את הנתונים על זיכרון USB או דרך יישום **Uconnect™ LIVE** באפשרותך לנתח את הנהיגה שלך במחשב שלך הודות ליישום שולחן העבודה **eco:Drive** הזמין באתר www.jeep-official.it או www.driveuconnect.eu.

הערכה של סגנון נהיגה קשורה לארבעה מדדים המבקרים את המשתנים הבאים: האצה/ האטה העברת הילוכים/מהירות.

עדכון מערכת

אם עדכון מערכת **Uconnect™** זמין במהלך שימוש בשירותי **Uconnect™ LIVE** הודעה ייעודית תופיע על הצג.

העדכון כולל את ההורדה של גרסת התוכנה החדשה לניהול שירותי

Uconnect™ LIVE

העדכון מתבצע באמצעות חיבור הנתונים של הטלפון המשוך: הנהג יקבל הודעה על נפח תקשורת הנתונים.

אל תבצע פעולות אחרות במהלך התקנה והמתן להשלמתה, כדי לא לפגוע בהפעלה הנכונה של מערכת **Uconnect™**.

יישום Uconnect™ LIVE

יש להתקין את היישום **Uconnect™ LIVE** בטלפון החכם שלך, כדי לגשת לשירותים המחוברים ברכב. דרכו ניתן לנהל את הפרופיל שלך ולבצע התאמה של חווית **Uconnect™ LIVE**.

ניתן להוריד את היישום משירות: App Store או Google play. מטעמי בטיחות, לא ניתן לפתוח את היישום כאשר הטלפון מזווג

לרדיו. גישה לשירותי **Uconnect™ LIVE**

דרך מערכת השמע דורשת הזנה של פרטים אישיים, דוא"ל וסיסמה, כדי להגן על החשבון האישי שלך ולאפשר גישה רק למשתמש האמיתי.

באמצעות **Bluetooth®** את הטלפון החכם שלך ואת המערכת כפי שמתואר בנושא "רישום הטלפון הנייד שלך". רשימת הטלפונים הניידים הנתמכים זמינה באתר www.driveuconnect.eu.

לאחר השלמת השייך, לחץ על סמל **Uconnect™** במסך לגישה לשירותים מחוברים.

הודעה ייעודית תוצג בצג כאשר תהליך ההפעלה הושלם. אם יש צורך בחשבון אישי כדי להשתמש בשירותים, ניתן לחבר את חשבונותיך דרך יישום **Uconnect™ LIVE** או באזור האישי שלך באתר www.driveuconnect.eu. היישום my:Car אינו מהווה תחליף לספר הנהג של הרכב.

משתמש לא מחובר

אם שייך **Bluetooth®** לא בוצע, לחיצה על לחצן **Uconnect™**, בתפריט המערכת יופיעו הסמלים מנוטרלים, למעט **eco:Drive**. מידע נוסף על תפקודי **eco:Drive™** נמצא בפרק ייעודי.

הגדרות של שירותי Uconnect™ LIVE שניתן לנהל דרך מערכת הרדיו.

לשימוש בתפריט הרדיו הייעודי עבור שירותי **Uconnect™ LIVE** לחץ על סמל  לגישה להגדרות. בהגדרות באפשרותך לבדוק את אפשרויות המערכת ולשנות אותם בהתאם להעדפותיך.

תצוגה של eco:Drive

לחץ על הלחצן **eco:Drive™** כדי להפעיל את התפקוד. במערכת השמע יוצג מסך שיראה את ארבעת הגורמים המתוארים למעלה. גורמים אלה מופיעים באפור, עד שהמערכת צוברת די מידע להערכת סגנון הנהיגה. אחרי שהמערכת צברה די נתונים, נצבעים הגורמים בחמישה צבעים בהתאם להערכה: ירוק כהה (טוב מאוד), ירוק בהיר, צהוב, כתום ואדום (רע מאוד). *Current route index* (מדד מסלול נוכחי) מתייחס לערך הכולל המחושב בזמן אמת על סמך הממוצע של הגורמים המתוארים. הוא מייצג את הידידותיות האקולוגית של סגנון הנהיגה: מ- 0 (נמוכה) עד 100 (גבוהה). במקרה של עצירות ארוכות, על הצג יופיע ממוצע המדדים עד לרגע המדובר *Average Index* לאחר מכן המדדים נצבעים שוב בזמן אמת ברגע שהרכב יותנע שוב. כדי לבדוק את ממוצע הנסיעה הקודמת (המסלול מתחיל ברגע שמתג ההתנעה מסובב למצב RUN ומסתיים כאשר המתג מסובב למצב STOP (בחר בלחצן הגרפי "מסלול קודם"). ניתן להציג את הפרטים מהנסיעה הקודמת בלחיצה על הלחצן *Details* (פרטים), ובה יפורטו משך הנסיעה (זמן ונסועה) ומהירות ממוצעת.

שמירה והעברה של נתוני נסיעה

ניתן לאחסן את נתוני הנסיעה בזיכרון המערכת ולהעבירם דרך התקן USB מתאים או דרך היישום **Uconnect™LIVE**. פעולה זו מאפשרת להציג את היסטוריית הנתונים שנאספו, מראים את הניתוח המלא של נתוני הנסיעה ושל סגנון הנהיגה שלך. מידע נוסף זמין באתר www.DriveUconnect.eu. אזהרה אל תוציא את התקן ה-USB או תבטל את השיוך של הטלפון החכם שלך ליישום **Uconnect™LIVE** לפני שהמערכת הורידה את הנתונים, מכיוון שהם עלולים להיעלם. בעת העברת הנתונים להתקנים הודעות עשויות להופיע בצג הרדיו, כדי להדריך את המשתמש ולעזור לו לבצע את הפעולות נכונה. פעל לפי הנחיות אלה. הודעות אלה מוצגות רק אם מתג ההתנעה במצב STOP והמערכת במצב כיבוי מושהה. הנתונים מועברים אוטומטית להתקנים כאשר המנוע מודם. הנתונים שהועברו נמחקים מזיכרון המערכת. באפשרותך לבחור אם לשמור את נתוני הנסיעה או לא: לחץ על הלחצן *Settings*, הפעל את תפקוד האחסון, ובחר את מצב ההעברה: USB או ענן. כאשר התקן זיכרון USB מלא, צג המערכת יציג הודעה על כך. כאשר נתוני **eco:Drive** לא עוברים במשך הזמן עם נתונים להתקן USB ייתכן כי

הזיכרון הפנימי של מערכת **Uconnect™LIVE** מלא: במקרה זה פעל לפי ההמלצות שמופיעות בצג מערכת **Uconnect™**. **my:Car** תפקוד **my:Car** מאפשר לך לעקוב תמיד אחרי מצב הרכב. יישום **my:Car** יכול לזהות תקלות בזמן אמת ולהודיע לנהג על מועד שירות מתקרב. כדי לתקשר עם היישום לחץ על סמל **my:Car**. על הצג יופיע מסך עם לשונית **care:Index** שמקבצת את כל הנתונים על מצבו של הרכב. לחץ על הסמל הגרפי **Active signalling** (אותות פעילים) כדי להציג פרטים (אם קיימים) על תקלות שזוהו ברכב הגורמות לנורית האזהרה להידלק. את מצב הרכב ניתן לראות באתר www.driveuconnect.eu ודרך יישום **Uconnect™LIVE**.



Mopar® Connect (אם קיים) מציע מספר שירותים הקשורים לבטיחות ולשליטה מרחוק ברכב המשולבים בשירותי **Uconnect™LIVE**. למידע נוסף בקר באתר www.DriveUconnect.eu



Sound Only: המערכת מזהירה את הנהג שיש מכשולים באמצעות צלילי אזהרה בלבד מרמקולי הרכב.

Sound & Display: המערכת מזהירה את הנהג ממכשול באמצעות צלילי אזהרה (מרמקולי הרכב) ואזהרה חזותית בתצוגת לוח המחוונים.

Park Front ParkSense

(עוצמת קול של סייען ParkSense קדמי) (אם קיימת)

תפקוד זה מאפשר לבחור את עוצמת צליל האזהרה של מערכת ParkSense מלפנים.

Rear ParkSense Volume

(עוצמת קול של סייען ParkSense אחורי) (אם קיימת)

תפקוד זה מאפשר לבחור את עוצמת צליל האזהרה של מערכת ParkSense מאחור.

LaneSense Warning

(אם קיימת)

התפקוד מאפשר להגדיר את מצב ה"מוכנות" של פעולת סייען שמירת נתיב LaneSense.

LaneSense Intensity

(אם קיימת)

באמצעות תפקוד זה אפשר לבחור את הכוח שיופעל על גלגל ההגה, כדי להחזיר את הרכב לנתיבו באמצעות מערכת היגוי חשמלית, כאשר מערכת LaneSense מתערבת.

Side Distance Warning

(אם קיימת)

תפקוד זה מאפשר לבחור את סוג האזהרה של אזהרת מרחק מצדי הרכב.

Active Guideline (קווי הנחיה פעילים)

(אם קיימים): מאפשר הפעלה של רשת דינמית המציינת את מסלול הרכב בצג.

ParkView Camera Delay (השהיית

מצלמה) (אם קיימת): מאפשר השהייה של תצוגת תמונת המצלמה בעת שילוב מהילוך אחורי.

Forward Collision Warning

(אזהרת התנגשות מלפנים)

(אם קיימת)

התפקוד מאפשר להגדיר כיצד תפעל אזהרת התנגשות קדמית. האפשרויות הזמינות:

Off: מערכת מנוטרלת.

Only active braking: המערכת מתערבת

באמצעות בלימה אקטיבית (אם קיימת).

Alarm + active braking: המערכת

תפיק הודעה קולית לנהג ותפעיל בלימה אוטומטית.

Fwd Coll. Sensitivity

(רגישות אזהרת התנגשות מלפנים)

(אם קיימת)

תפקוד זה מאפשר לבחור את ה"מוכנות" של התערבות המערכת על בסיס של מרחק ממכשול. האפשרויות הזמינות הן Near (קרוב), Med (בינוני) (אם קיים), Far (רחוק).

ParkSense

(אם קיים)

תפקוד זה יכול לבחור את סוג ההתרעות שתספק מערכת ParkSense. האפשרויות הן:

Off: המערכת לא פעילה.

הגדרות

לחץ על הלחצן בלוח הקדמי כדי להציג את תפריט ההגדרות.

הערה פריטי התפריט המוצגים עשויים להשתנות בהתאם לגרסה.

התפריט מורכב מהתפקודים הבאים:

Language (שפה)

Display (תצוגה)

Units (יחידות מידה)

Voice controls (פקודות קוליות)

Clock & Date (שעון ותאריך)

בטיחות/סיוע (אם קיים)

Brakes (בלמים) (אם קיים)

Lights (תאורה) (אם קיים)

Doors & Locks (דלתות ונעילה)

Vehicle Off Options (אפשרויות כיבוי רכב)

Audio (שמע)

Phone/Bluetooth (טלפון/Bluetooth)

Setup SiriusXM (הגדרת SiriusXM) (אם קיים)

Radio Setup (הגדרות רדיו)

Restore settings (שחזור ההגדרות)

Clear Personal Data (מחיקת נתונים אישיים)

Restore apps (שחזור יישומים)

בטיחות/סיוע (אם קיים)

אפשר להשתמש בתפקוד זה כדי לבצע את ההתאמות הבאות:

ParkView Camera (מצלמת וידאו)

(אם קיימת)

אפשר להשתמש בתפקוד זה כדי לבצע את ההתאמות הבאות:

האפשרויות הזמינות הן:

Off: המערכת לא פעילה.

Sound Only: המערכת מזהירה את הנהג שיש מכשולים באמצעות צלילי אזהרה בלבד מרמקולי הרכב.

Sound & Display: המערכת מזהירה את הנהג ממכשול באמצעות צלילי אזהרה (מרמקולי הרכב) ואזהרה חזותית בתצוגת לוח המחוונים.

Side Distance Warning Intensity

(אם קיימת)
תפקוד זה מאפשר לבחור את עוצמת הקול של אזהרת המרחק מצדי הרכב.

Blind Spot Alert

(התרעת שטחים מתיים)
(אם קיים)
באמצעות תפקוד זה אפשר לבחור את סוג ההתרעה (רק צליל) או Visual & acoustic (צליל ותצוגה)) לאזהרה על עצם בהתרעת שטחים מתיים במראות החיצוניות.

Rain sensor

(אם קיים)
תפקוד זה מאפשר להפעיל/להפסיק את הפעלה אוטומטית של מגבי שמש קדמית כשיורד גשם.

Traffic Sign Recognition

(אם קיימת)
תפקוד זה מאפשר להפעיל/להפסיק את מערכת זיהוי תמרורים.

פקודות קוליות

הערה לא ניתן לתת פקודות קוליות בשפות שהמערכת לא תומכת בהן.

כדי להשתמש בפקודות הקוליות, לחץ על הלחצן  בגלגל ההגה ואמור את הפקודה הרצויה בקול רם.

פקודות קוליות כלליות

אפשר לתת את הפקודות הבאות לאחר לחיצה על לחצן  בגלגל ההגה:

- Help (עזרה)
- Cancel (בטל)
- Repeat (חזור)
- Voice Prompts (הודעות קוליות)

פקודות קוליות לטלפון

אפשר לתת את הפקודות הבאות לאחר לחיצה על לחצן  בגלגל ההגה:

- <Smith> <John> Call (התקשר אל...)
- <mobile> <Smith> <John> Call (התקשר אל <נייד> של...)
- Dial (חייג)
- Redial (חייג שוב)
- Recall (החזר שיחה)
- Recent calls (שיחות אחרונות)
- Outgoing Calls (שיחות שבוצעו)
- Missed calls (שיחות שלא נענו)
- Incoming Calls (שיחות נכנסות)
- PhoneBook (ספר טלפונים)
- <Smith> <John> Search (חפש את...)
- PhoneBook <Smith> <John> Search (חפש את... בספר הטלפונים)
- Show SMS (הצג מסרון)

"Send SMS to 0127457322" (שלח הודעת טקסט למספר 0127457322)

Show messages (הצג הודעות)

פקודות קוליות למערכת השמע

אפשר לתת את הפקודות הבאות לאחר לחיצה על לחצן  בגלגל ההגה:

- <FM> <105.5> Tune to (התכוון אל FM 105.5)
- <AM> <940> Tune to (התכוון אל AM 940)
- FM <EMMEDUEO> Tune to (התכוון אל שם תחנה FM)
- DAB channel <Radio DeeJay> Tune to (התכוון אל שם ערוץ DAB)
- Play song... (נגן שיר...)
- Play album... (נגן אלבום...)
- Play artist... (נגן אמן...)
- Play genre... (נגן סוגה...)
- Play playlist... (נגן רשימת השמעה...)
- Play podcast... (נגן פודקאסט...)
- Play audiobook... (נגן ספר שמע...)
- Play the track number... (נגן מספר רצועה...)
- Select the source (בחר מקור)
- View... (הצג)



פקודות קוליות עבור eco:Drive

(אם קיימת)

ניתן לתת את הפקודות הבאות לאחר לחיצה על לחצן  בגלגל ההגה:

Enable eco:Drive (אפשר eco:Drive)

Disable eco:Drive (נטרל eco:Drive)

Show current trip (הצג נסיעה נוכחית)

Show previous trip (הצג נסיעה קודמת)

מערכת Uconnect™ 7" HD LIVE

בקרים

מוליטימדיה



186



55204050

לחצנים גרפיים בתצוגה

פעולה	תפקוד	לחצן
לחץ על לחצן.	גישה למצב רדיו	Radio
לחץ על לחצן.	בחירת מקור: USB, AUX (אם קיים) או Bluetooth®	Media
לחץ על לחצן.	גישה למצב טלפון.	Phone
לחץ על לחצן.	גישה לתפקודים נוספים (הצגה של שעון, מצפן, טמפרטורה חיצונית, מדיה, רדיו ושירותי Uconnect™ LIVE, אם קיימים)	Apps
לחץ על לחצן.	הצגת נתוני מצפן	Compass (אם קיים)
לחץ על לחצן.	גישה לתפריט ההגדרות	Set up
לחץ על לחצן.	גישה לתפריט הגדרות שמע	Audio
לחץ על לחצן.	גישה לתפריט הגדרות בקרת אקלים.	Clima

בקרים על הקונסולה המרכזית

פעולה	תפקוד	לחצן
לחיצה קצרה	הפעלה/כיבוי של המערכת	VOLUME / 
סיבוב בקר שמאלה/ימינה	כוונון עוצמת קול	
לחיצה קצרה	הפעלה/כיבוי הצג	SCREEN OFF
לחיצה קצרה	הפעלה/השתקת קול (השתק/עצור)	Mute
לחיצה קצרה	אישור של אפשרויות המוצגות סקירה של רשימות (מצב רדיו ומצב מדיה)	
סיבוב בקר שמאלה/ימינה	גלילה ברשימה או כוונון תחנת רדיו הצגת רשימה של תחנות (מצב רדיו) גלילה בתוך של מקורות (מצב מדיה) שינוי רצועה במקור מדיה שינוי תחנה (מצב RADIO)	TUNE SCROLL/BROWSE ENTER (כוונון גלילה/ עיון אישור)

בקרים בגלגל הגה

(אם קיימים)

הבקרים המפעילים את התפקודים העיקריים של המערכת מותקנים בגלגל ההגה, כדי להקל על בקרת המערכת. במקרים מסוימים הפעלת התפקוד הרצוי תלויה במשך הלחיצה על הלחצן (קצרה או ארוכה), כפי שמתואר בטבלה שלהלן.



187

55204070

טבלת תיאור בקרים בגלגל הגה

לחצן	פעולה
<input type="checkbox"/> קבלת שיחה נכנסת <input type="checkbox"/> קבלת שיחה נכנסת שנייה והשעיית שיחה פעילה <input type="checkbox"/> חצגת 10 השיחות האחרונות בלוח המחוונים ומספרי טלפון מועדפים (רק אם חיפוש שיחה פעיל)	☎
<input type="checkbox"/> הפעלה של מערכת זיהוי קולי <input type="checkbox"/> הפרעה להודעה קולית כדי לתת פקודה קולית חדשה <input type="checkbox"/> הפרעה לזיהוי קולי	🗣
<input type="checkbox"/> דחיית שיחה נכנסת <input type="checkbox"/> סיום שיחה פעילה <input type="checkbox"/> יציאה מתצוגת השיחות האחרונות בלוח המחוונים (רק אם חיפוש שיחה פעיל)	📞
<input type="checkbox"/> לחיצה קצרה (מצב טלפון): בחירה בתצוגת לוח המחוונים של שיחות/הודעות טקסט אחרונות (רק אם חיפוש שיחה פעיל)	△ / ▽

בקרים מאחורי גלגל ההגה

לחצן	פעולה
לחצן A (בצדו השמאלי של גלגל ההגה)	
לחצן עליון	<input type="checkbox"/> לחיצה קצרה: חיפוש תחנת רדיו הבאה או בחירת רצועה הבאה בהתקן USB. <input type="checkbox"/> לחיצה ארוכה: סריקת תדרים גבוהים עד לשחרור/הרצה מהירה לפנים של רצועת התקן USB.
לחצן אמצעי	מעבר בין מקורות השמע הבאים בלחיצה: AM, FM, USB, AUX (אם קיים). אפשר לבחור במקורות הזמינים בלבד.
לחצן תחתון	<input type="checkbox"/> לחיצה קצרה: חיפוש תחנת רדיו הבאה או בחירת רצועה הבאה בהתקן USB. <input type="checkbox"/> לחיצה ארוכה: סריקת תדרים נמוכים עד לשחרור/הרצה מהירה לפנים של רצועת התקן USB.
לחצן B (בצדו הימני של גלגל ההגה)	
לחצן עליון	הגברת של עוצמת קול <input type="checkbox"/> לחיצה קצרה: הגברת העוצמה בדרגה 1. <input type="checkbox"/> לחיצה ארוכה: הגברת מהירה של עוצמת קול.
לחצן אמצעי	הפעלה/הפסקה של תפקוד השתקת הרדיו
לחצן תחתון	הפחתה של עוצמת קול <input type="checkbox"/> לחיצה קצרה: הפחתה העוצמה בדרגה 1. <input type="checkbox"/> לחיצה ארוכה: הפחתה מהירה של עוצמת קול.



Repeat : נגינה חוזרת של רצועה מושמעת.

Shuffle : נגינת רצועות בסדר אקראי. התקדמות נגינת רצועה וזמן השמעה.

באמצע: מידע על הרצועה המנוגנת. בצד שמאל: הלחצנים הבאים מוצגים:

התקן או מקור שמע נבחר

Select source בחר את מקור שמע.

בצד ימין: הלחצנים הבאים מוצגים:

Info : מידע נוסף על הרצועה המנוגנת.

Tracks : רשימה של רצועות זמינות.

בתחתית: מידע על הרצועה המנוגנת והלחצנים הגרפיים הבאים:

Bluetooth : עבור מקור שמע **Bluetooth**, פותח רשימת התקנים.

Browse : פותח חיפוש מקור שמע.

⏮ / ⏭: רצועה הבאה/הקודמת

||: עצירת נגינה של הרצועה.

Audio : גישה למסך "הגדרות שמע".

בחירת רצועה

תפקוד **Tracks** (רצועות) מאפשר לפתוח חלון עם רשימה של הרצועות המנוגנות. הבחירות הזמינות תלויות בהתקן המחובר. לדוגמה, בהתקן **USB** באפשרותך אף לגלול את רשימת האמנים, הסוגות והאלבומים הזמינים בהתקן, תלוי במידע הקיים ברצועות, באמצעות הבקר **TUNE SCROLL** **BROWSE ENTER** **⏮ / ⏭** הלחצנים.

תפריט שמע

כדי לגשת לתפריט **Audio** (שמע) לחץ על הלחצן **Audio** בתחתית הצג. ניתן לבצע כווננים הבאים באמצעות תפריט **Audio** (שמע):

Balance/Fader (כוונון איזון שמע ברמקולים קדמיים/אחוריים ושמאליים/ימניים).

Equaliser (אם קיים)

Speed Adj Volume (בקרת קול תלוית מהירות)

Loudness (עוצמת קול) (אם קיים)

AUX Volume Offset (פיצוי עוצמת קול **AUX**) (פעיל רק אם מחובר התקן **AUX**) (אם קיים)

AutoPlay (ניגון אוטומטי)

Auto-On Radio (רדיו מופעל אוטומטית)

Radio Off w/Door (כיבוי רדיו עם פתיחת דלת)

מצב מדיה

לחץ על לחצן **Media** כדי לבחור את מקור השמע הרצוי מאלו הזמינים: **USB**, **Bluetooth** ו-**AUX** (אם קיים).

אזהרה ייתכן כי יישומים הקיימים בהתקנים הניידים לא תואמים למערכת **Uconnect™**.

אחרי שנבחר מצב מדיה, יוצג המידע הבא בצג.

בחלק העליון: מידע על הרצועה המנוגנת והלחצנים הגרפיים הבאים:

תפעול מסך המגע

המערכת משתמשת בתפקוד מסך מגע כדי להפעיל תפקודים שונים, בלחיצה על הסמל הגרפי המוצג.

לאישור הבחירה לחץ על **OK**.

לחזרה למסך הקודם, לחץ על לחצן (מחיקה) **⌫** או, בהתאם למסך הפעיל, **Done/⬅**.

מצב רדיו

אחרי שנבחרה תחנת הרדיו הרצויה, יוצג המידע הבא בצג:

למעלה: רשימת תחנות הרדיו השמורות (בלחצני זיכרון); התחנה המושמעת מודגשת.

במרכז: מוצג שם התחנה לה אתה מאזין בצד שמאל: מוצגים לחצני **AM**, **FM**, **DAB** (אם קיים) לבחירת תחום התדרים הרצוי (הלחצן של תחום התדרים הנבחר יודגש)

בצד ימין: לחצן **Info** מידע נוסף על המקור שמנוגן.

למטה: הלחצנים הבאים מוצגים:

Browse: רשימה של תחנות רדיו זמינות

⏮ / ⏭: לבחירת התחנה הבאה או הקודמת.

Tune: כוונן תחנת רדיו ידני

Audio: גישה למסך **Audio settings** (הגדרות שמע)

בתוך כל רשימה הלחצן ABC מאפשר למשתמש לדלג לאות הרצויה ברשימה.

הערה הלחצן לא זמין עבור התקני Apple® מסוימים.

הערה הבקר TUNE SCROLL/BROWSE ENTER לא זמין בהתקני AUX.

מקור Bluetooth®

מצב זה מופעל באמצעות שיוך התקן Bluetooth® המכיל רצועות מוזיקה למערכת.

שיוך התקן שמע Bluetooth

כדי לשיוך התקן שמע Bluetooth®, פעל באופן הבא:

□ הפעל את תפקוד ה-Bluetooth® בהתקן.

□ לחץ על לחצן Media (מדיה) במסך המגע.

□ לחץ על Select Source (בחר מקור).

□ בחר מקור מדיה Bluetooth®.

□ לחץ על לחצן Add Device (הוסף התקן).

□ חפש את Uconnect™ בהתקן השמע Bluetooth® (במהלך השיוך מוצג מסך ההתקדמות של הפעולה).

□ כאשר תתבקש על ידי התקן שמע, הזן את קוד ה-PIN המוצג בצג המערכת או אשר בהתקן את קוד ה-PIN המוצג.

□ אם תהליך השיוך הושלם בהצלחה, יוצג מסך. ענה Yes לשאלה האם לשיוך את התקן השמע Bluetooth® כמועדף (ההתקן יקבל עדיפות על פני שאר ההתקנים המְשויכים אחריו).

אם תבחר No (לא) העדיפות תיקבע בהתאם לסדר החיבור. ההתקן האחרון שחובר יקבל את העדיפות הגבוהה.

□ אפשר לשיוך התקן שמע גם בלחיצה על הלחצן הגרפי PHONE בצג ובבחירת Settings (הגדרות) או Phone/Bluetooth בתפריט ההגדרות.

הערה אם ההתקן מחובר באמצעות USB לאחר חיבור באמצעות Bluetooth®, מערכת השמע עשויה להחליף את הרצועה הממוגנת בעת שינוי שם ההתקן בהגדרות Bluetooth® של הטלפון (אם קיים). לאחר עדכון תוכנת הטלפון, כדי להבטיח הפעלה תקינה מומלץ להסיר את הטלפון מרשימת ההתקנים המחוברים לרדיו, למחוק את שיוך המערכת הקודמת וגם למחוק מרשימת התקני Bluetooth® בטלפון ולבצע שיוך מחדש.

אזהרה אם התנתק חיבור ה-Bluetooth® בין הטלפון הנייד למערכת, עיין בספר ההוראות.

מקור USB / AUX

מקור USB

לרכב יש שקעי USB/AUX הנמצאים בקונסולה המרכזית. כאשר התקן USB מחובר ומערכת השמע פועלת, תתחיל נגינה של הרצועות בהתקן אם AutoPlay (נגינה אוטומטית) מוגדרת לפעילה (ON) בתפריט Audio (שמע).

מקור AUX (אם קיים)

כדי להפעיל את מקור ה-AUX, חבר התקן רלוונטי לשקע AUX ברכב. כאשר ההתקן מחובר לשקע AUX תתחיל המערכת לנגן את מקור ה-AUX המחובר, אם הוא מתנגן כבר. כוונן את עוצמת הקול באמצעות לחצן VOLUME בלוח הקדמי או באמצעות המקש לכוונון עוצמת קול של ההתקן עצמו. ניתן לבחור את תפקוד AUX Volume Offset (עוצמת קול התקן חיצוני) רק כאשר מקור AUX פעיל.

הערות חשובות

תפקודי התקן המחובר לשקע AUX מבוקרים באמצעות מקשי ההתקן. לא ניתן לשנות רצועה/תיקויה/רשימת ניגון או לשלוט בתחילת ניגון/סיומו או עצירתו באמצעות בקרי הלוח הקדמי או בקרי גלגל ההגה.

כדי למנוע אפשרות של רעש ברמקולים, אל תשאיר את הכבל של ההתקן מחובר לשקע AUX לאחר ניתוקו.

מצב טלפון

הפעלת מצב טלפון

לחץ על לחצן Media (מדיה) במסך ההפעלת מצב טלפון.

הערה כדי לראות את הרשימה של הטלפונים הניידים ושל התפקודים הנתמכים, בקר באתר www.driveuconnect.eu.

השתמש בלחצנים בצג כדי:

לחייג מספר טלפון (בעזרת מקלדת בתצוגה)

להציג ולהתקשר לאנשי קשר בספר הטלפונים של הטלפון הנייד

להציג ולהתקשר לאנשי קשר מרשימת השיחות הקודמות.

לשייך עד 10 טלפונים/התקני שמע, כדי לאפשר גישה וחיבור מהירים וקלים יותר;

להעביר שיחות מהמערכת לטלפון ולהיפר וכדי להשתיק את המיקרופון של מערכת השמע למען שיחות פרטיות. השמע של טלפון הנייד משודר דרך מערכת השמע של הרכב: המערכת משתיקה אוטומטית את הרדיו כאשר תפקוד הטלפון מופעל.

שיוך הטלפון הנייד

אזהרה בצע פעולה זו כאשר הרכב נייח ועומד במקום בטוח. תפקוד זה מנוטרל בנהיגה.

תהליך השיוך עבור טלפון נייד מתואר להלן. עיין תמיד בהוראות ההפעלה של הטלפון הנייד.

כדי לשייך את הטלפון הנייד, פעל באופן הבא:

הפעל את תפקוד ה-Bluetooth® בטלפון.

לחץ על לחצן Phone (טלפון) במסך המגע.

אם עדיין לא שויך טלפון למערכת, בצג יופיע מסך ייעודי.

היכנס אל Settings (הגדרות) בחר Add device (הוסף התקן) כדי להתחיל את תהליך השיוך ולאחר מכן הפש התקן Uconnect™ בטלפון הנייד

כאשר תתבקש על ידי הטלפון הנייד, השתמש בלוח המקשים של הטלפון כדי להזין את קוד ה-PIN בצג המערכת או כדי לאשר את הקוד המוצג בטלפון הנייד. במהלך השיוך מוצג מסך ההתקדמות של הפעולה.

אם תהליך השיוך הסתיים בהצלחה יוצג מסך ייעודי: ענה Yes (כן) לשאלה האם לשייך את הטלפון הנייד כמועדף (הטלפון הנייד יקבל עדיפות על פני כל טלפונים ניידים אחרים שישויכו אחריו). אם לא זוגו התקנים, המערכת תיתן עדיפות להתקן הראשון שחובר.

הערה לאחר עדכון תוכנת הטלפון, כדי להבטיח הפעלה תקינה מומלץ להסיר את הטלפון מרשימת ההתקנים המחוברים לרדיו, למחוק את שיוך המערכת הקודמת וגם למחוק מרשימת התקני Bluetooth® בטלפון ולבצע שיוך חדש.

ביצוע שיחה

הפעולות המתוארות להלן זמינות רק אם הטלפון הנייד תומך בהן. כדי לדעת אילו תפקודים זמינים, עיין בהוראות ההפעלה של הטלפון הנייד.

ניתן לבצע שיחה באמצעות:

בחירת Phonebook (ספר הטלפונים)

בחירת Recent (שיחות אחרונות)

בחירת Dial (חייג)

בחירת Redial (חייג שוב)

מועדפים

אתה יכול להוסיף מספר או איש קשר (אם הוא ברשימת אנשי בקשר) לרשימת מועדפים במהלך שיחה בלחיצה על אחד מחמשת הלחצנים הגרפים «הריקים» בחלק העליון של הצג. ניתן לנהל את המועדפים גם מאפשרויות ספר הטלפונים.

קורא הודעות טקסט

המערכת יכולה להקריא הודעות שהתקבלו בטלפון הנייד. כדי להשתמש בתפקוד זה על הטלפון הנייד לתמוך בתפקוד החלפת מסרונים דרך Bluetooth®.

אם הטלפון הנייד שלך לא תומך בתפקוד זה, הלחצן הרלוונטי יהיה מנוטרל (אפור). כאשר מתקבל מסרון בצג יופיע מסך

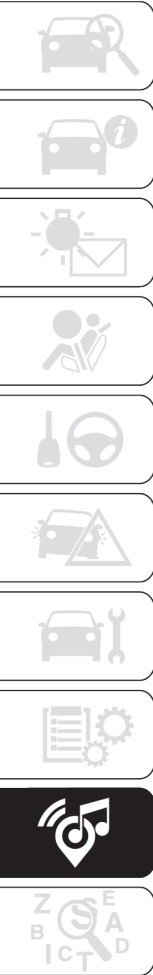

המכיל את האפשרויות הבאות לבחירה:
 Listen (קרא), Show (הצג), Call (התקשר), Ignore (התעלם).
 לחץ על הלחצן הגרפי Text Message כדי לגשת למסרונים שהתקבלו בטלפון הנייד שלך (הרשימה מציגה 60 מסרונים לכל היותר).

הערה בכמה טלפונים, להפעלה של הקראה של הודעות SMS, אפשרות הודעה של SMS בטלפון חייב להיות מאופשרת, אפשרות זו בדרך כלל זמינה בתפריט חיבורי Bluetooth® עבור ההתקן המשוין למערכת Uconnect™. לאחר שאפשרת את התפקוד בטלפון הנייד, יש לנתקו ולחברו מחדש למערכת Uconnect™ כדי שההגדרה תהפוך פעילה.

אזהרה כמה טלפונים עשויים לא להתחשב בהגדרות אישור העברת SMS בעת התממשקות למערכת Uconnect™. אם הודעת SMS נשלחת דרך Uconnect™, המשתמש עשוי להיות מחויב בתשלום נוסף, ללא אזהרה, בשל בקשת אישור להעברת SMS שנשלחה באמצעות הטלפון. לבעיות מעין אלו פנה לספק שירותי הרשת הסלולרית שלך.

תפקוד Do not disturb

אם הטלפון המחובר תומך בכך בלחיצה על לחצן גרפי Do not disturb (אל תפריע) המשתמש לא יקבל הודעות על שיחות נכנסות או הודעות טקסט. המשתמש יכול לענות בהודעת ברירת מחדל או מותאמת באמצעות ההגדרות.

אפשרויות מסרונים (SMS)

כברירת מחדל המסרונים נשמרים בזיכרון המערכת וניתן לשליחה למענה להודעה חדשה או להודעה חדשה.

Yes (כן)

No (לא)

Okay

I can't talk right now (לא יכול לדבר

כעת)

Call me (טלפן אלי)

I'll call you later (אטלפן מאוחר יותר)

I'm on my way (אני בדרך)

Thanks (תודה)

I'll be late (אני מאחר)

Stuck in traffic (תקוע בפקק)

Start without me (התחילו בלעדי)

Where are you? (איפה אתה?)

Are you there yet? (אתה כבר לשם?)

I need directions (אני צריך הנחיות)

I'm lost (הלכתי לאיבוד).

See you later (נתראה מאוחר יותר)

I will be 5 (10, 15, 20, 25, 30, 45, 60) minutes late (אגיע תוך X דקות)

See you in 5 (10, 15, 20, 25, 30, 45, 60) minutes (*) (נתראה בעוד X דקות)

השתמש רק במספרים הרשומים,

אחרת המערכת עשויה לא לקלוט נכון את

ההודעה. כאשר מתקבלת הודעה, המערכת

מאפשרת גם העברה של אותה הודעה.

הערה לפרטים על כיצד לשלוח הודעות באמצעות פקודות קוליות, ראה את הפסקה המתארת זאת.

סקירה של הודעות טקסט (אם קיימת)

באמצעות הלחצנים בגלגל ההגה אתה יכול להציג ולנהל את 10 ההודעות האחרונות בתצוגת לוח המחוונים. כדי להשתמש בתפקוד זה על הטלפון הנייד לתמוך בתפקוד החלפת מסרונים דרך Bluetooth®.

בחר Phone (טלפון) בתפריט הגדרה בצג ובחר SMS reader (קורא מסרונים) באמצעות בקרי גלגל ההגה. תפריט משנה SMS reader (קורא מסרונים) מאפשר הצגה של 10 ההודעות האחרונות שהתקבלו.

סקירה של מועדפים (אם קיים)

באמצעות הלחצנים בגלגל ההגה אתה יכול להציג ולנהל את השיחות האחרונות בתצוגת לוח המחוונים. לשימוש בתפקוד זה, על הטלפון הנייד לתמוך בתפקוד החלפת מסרונים דרך Bluetooth® וחייבים להיות שמורים מספרים מועדפים במערכת Uconnect™.

השתמש בבקרים בגלגל ההגה לבחירת Phone (טלפון) בתפריט הגדרה של הצג. אם הטלפון מחובר, בחר באפשרות Favourite numbers (מספרים מועדפים): תפריט משנה Favourite numbers (מספרים מועדפים) מאפשר לך להציג ולבחור את המספר המועדף.



בחר ואשר או החזק את הלחצן הגרפי
Microphone (מיקרופון) (לחיצה ארוכה על
הלחצן הגרפי) בתצוגת Android Auto.

ניווט

אם המערכת כבר במצב Nav, או כאשר
מחובר התקן לרכב עם ניווט פעיל, מערכת
Uconnect™ מציגה הודעה קופצת
המאפשרת בחירה בין הניווט של המערכת
או ניווט באמצעות הטלפון.

ניתן לשנות את הבחירה בכל עת בכניסה
למערכת הניווט והגדרת יעד חדש.

יצאה מיישומי Apple i- Android Auto CarPlay

כדי להפסיק את הפעולה של Apple
CarPlay או של Android Auto, עליך לנתק
את הטלפון החכם משקע ה-USB.

הגדרות

לחץ על לחצן Settings (הגדרות) בלוח
הקדמי כדי להציג את תפריט ההגדרות.
הערה פריטי התפריט המוצגים עשויים
להשתנות בהתאם לגרסה.

התפריט מורכב מהתפקודים הבאים:

Language (שפה)

Display (תצוגה)

Units (יחידות מידה)

Voice controls (פקודות קוליות)

Clock and Date (תאריך ושעה)



הגדרת יישום Android Auto

לפני השימוש עליך להוריד את יישום
Android Auto לפלאפון שלך מ- Google
Play Store.

יישום זה מותאם לאנדרואיד 5.0 (Lollipop)
וגרסאות מאוחרות יותר. על מנת להשתמש
ב-Android Auto, הטלפון החכם חייב להיות
מחובר למערכת באמצעות כבל USB.
בחיבור הראשוני, תצטרך לבצע הליך
הגדרה שיופיע בטלפון. אתה יכול לבצע את
ההליך הזה רק כשהרכב נייח.

לאחר החיבור לשקע USB, יישום Android
Auto יבצע חיבור מקביל באמצעות
Bluetooth®.

פעולה

לאחר הליך ההגדרה, היישום יופעל
אוטומטית במערכת **Uconnect™** כאשר
הטלפון החכם מחובר לשקע USB של
הרכב.

Apple CarPlay: ליצירת תקשורת עם
Apple CarPlay לחץ על הלחצן בגלגל
ההגה (החזק את הלחצן לחוץ) ובאמצעות
בקר **TUNE SCROLL / BROWSE ENTER**
בחר ואשר או החזק את הלחצן הגרפי
Home (בית) (לחיצה ארוכה על הלחצן
הגרפי) בתצוגת Apple CarPlay.

Android Auto: ליצירת תקשורת עם
Android Auto לחץ על הלחצן בגלגל
ההגה (החזק את הלחצן לחוץ) ובאמצעות
TUNE SCROLL / BROWSE ENTER בקר

אם אפשרות Phone (טלפון) נבחרה אך
לא מחובר טלפון, הרשימה של מספרים
מועדפים אינה ניתנת להצגה.

Android Auto - i Apple CarPlay

(אם קיימים)

יישומי Apple CarPlay ו-Android
מאפשרים לך להשתמש בטלפון החכם
שלך ברכב באופן בטוח ופשוט. כדי להפעיל
אותם, חבר טלפון תואם לשקע USB של
הרכב ותוכן הטלפון יוצג אוטומטית בצג
מערכת **Uconnect™**.

כדי לבדוק את תאימות הטלפון החכם שלך,
בקר באתרי האינטרנט הבאים:

https://www.android.com/intl/it_it/auto/e

<http://www.apple.com/it/ios/carplay/>

אם הטלפון החכם מחובר באופן נכון לרכב
באמצעות שקע USB, הסמל של Apple
CarPlay או של Android Auto יופיע
בתפריט הראשי.

הגדרת יישום Apple CarPlay

Apple CarPlay מותאם ל-5 iPhone או
לדגמים מתקדמים יותר עם מערכת
הפעלה iOS 7.1 או גרסאות מאוחרות יותר.
לפני השימוש ב-Apple CarPlay, הפעל את
Siri מההגדרות < כללי > Siri בטלפון החכם
שלך.

על מנת להשתמש ב-Apple CarPlay,
הטלפון החכם חייב להיות מחובר לטלפון
באמצעות כבל USB.

- Safety & Driving Assistance (בטיחות וסיוע לנהיגה)
- Brakes (בלמים)
- Lights (תאורה)
- Doors & Locks (דלתות ונעילה)
- Engine Off Options (אפשרויות הדממת מנוע)
- Audio (שמע)
- Bluetooth®/טלפון/Bluetooth
- Radio Setup (הגדרות רדיו)
- Restore Default Settings (שחזור הגדרות ברירת מחדל)
- Clear Personal Data (מחיקת נתונים אישיים)
- Restore apps (שחזור יישומים)

פקודות קוליות

למידע על התפקודים הנשלטים באמצעות פקודות קוליות, ראה את התיאור במערכת **Uconnect™ 5" LIVE**.

מערכת Uconnect™ 8.4" HD Nav LIVE (לדגמים עם מנוע בעירה פנימית בלבד)

בקרים



188



5520406D

275

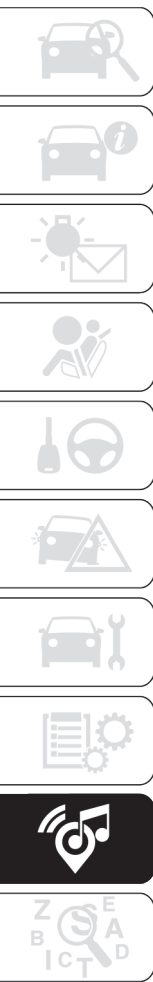

לחצנים גרפים בתצוגה

פעולה	תפקוד	לחצן
לחץ על לחצן.	בחירת מקור: AM, FM, DAB (אם קיים), USB, AUX או Bluetooth®	Media
לחץ על לחצן.	הפעלה של בקרי מערכת האקלים	Climate
לחץ על לחצן.	גישה לתפקודים נוספים הצגה של שעה, מצפן, טמפרטורה חיצונית, נגן מדיה ויישומים/שירותים של הרכב.	App
לחץ על לחצן.	הפעלה של חימום המושבים הקדמיים (אם קיים), חימום המראות החיצוניות (אם קיים) מראה אלקטרו-כרומית (אם קיימת)	Checks
לחץ על לחצן.	גישה לתפריט ניווט.	Nav
לחץ על לחצן.	גישה למצב טלפון.	Phone

בקרים על הקונסולה המרכזית

פעולה	תפקוד	לחצן
לחיצה קצרה	הפעלה/כיבוי של המערכת	VOLUME /
סיבוב בקר שמאלה/ימינה	כוונון עוצמת קול	SCREEN OFF
לחיצה קצרה	הפעלה/כיבוי הצג	Mute
לחיצה קצרה	הפעלה/השתקת קול (השתק/עצור)	TUNE SCROLL / BROWSE ENTER (כוונון גלילה/ עיון אישור)
לחיצה קצרה	אישור של אפשרויות המוצגות סקירה של רשימות (מצב רדיו ומצב מדיה)	
סיבוב בקר שמאלה/ימינה	גלילה ברשימה או כוונון תחנת רדיו הצגת רשימה של תחנות (מצב רדיו) גלילה בתוכן של מקורות (מצב מדיה) שינוי רצועה במקור מדיה שינוי תחנה (מצב RADIO)	

בקרים בגלגל ההגה

(אם קיימים)

הבקרים המפעילים את התפקודים העיקריים של המערכת מותקנים בגלגל ההגה, כדי להקל על בקרת המערכת. במקרים מסוימים הפעלת התפקוד הרצוי תלויה במשך הלחיצה על הלחצן (קצרה או ארוכה), כפי שמתואר בטבלה שלהלן.



189

55204070

טבלת תיאור בקרים בגלגל ההגה

פעולה	לחצן
<input type="checkbox"/> קבלת שיחה נכנסת <input type="checkbox"/> קבלת שיחה נכנסת שנייה והשעיית שיחה פעילה <input type="checkbox"/> הצגת 10 השיחות האחרונות בלוח המחוונים ומספרי טלפון מועדפים (רק אם חיפוש שיחה פעיל)	☎
<input type="checkbox"/> הפעלה של מערכת זיהוי קולי <input type="checkbox"/> הפרעה להודעה קולית כדי לתת פקודה קולית חדשה <input type="checkbox"/> הפרעה לזיהוי קולי	🗣️
<input type="checkbox"/> דחיית שיחה נכנסת <input type="checkbox"/> סיום שיחה פעילה <input type="checkbox"/> יציאה מתצוגת השיחות האחרונות בלוח המחוונים (רק אם חיפוש שיחה פעיל)	📞
<input type="checkbox"/> לחיצה קצרה (מצב טלפון): בחירה בתצוגת לוח המחוונים של שיחות/הודעות טקסט אחרונות (רק אם חיפוש שיחה פעיל)	△ / ▽

בקרים מאחורי גלגל ההגה

לחצנים	פעולה
לחצן A (בצדו השמאלי של גלגל ההגה)	
לחצן עליון	<ul style="list-style-type: none"> □ לחיצה קצרה: חיפוש תחנת רדיו הבאה או בחירת רצועה הבאה בהתקן USB. □ לחיצה ארוכה: סריקת תדרים גבוהים עד לשחרור / הרצה מהירה לפנים של רצועת התקן USB.
לחצן אמצעי	מעביר לתחנת הרדיו הבאה.
לחצן תחתון	<ul style="list-style-type: none"> □ לחיצה קצרה: חיפוש תחנת רדיו הבאה או בחירת רצועה הבאה בהתקן USB. □ לחיצה ארוכה: סריקת תדרים גבוהים עד לשחרור / הרצה מהירה לפנים של רצועת התקן USB.
לחצן B (בצדו הימני של גלגל ההגה)	
לחצן עליון	<p>הגברה של עוצמת קול</p> <ul style="list-style-type: none"> □ לחיצה קצרה: הגברת העוצמה בדרגה 1. □ לחיצה ארוכה: הגברה מהירה של עוצמת קול.
לחצן אמצעי	מעבר בין מקורות השמע הבאים בלחיצה: AM, FM, USB, AUX (אם קיים). אפשר לבחור במקורות הזמינים בלבד.
לחצן תחתון	<p>הפחתה של עוצמת קול</p> <ul style="list-style-type: none"> □ לחיצה קצרה: הפחתת העוצמה בדרגה 1. □ לחיצה ארוכה: הפחתה מהירה של עוצמת קול.

תפעול מסך המגע

המערכת משתמשת בתפקוד מסך מגע כדי להפעיל תפקודים שונים, בלחיצה על הסמל הגרפי המוצג.
לאישור הבחירה לחץ על OK.
לחזרה למסך הקודם, לחץ על לחצן (מחיקה) ⊗, או, בהתאם למסך הפעיל, Done/←.

מצב מדיה

לחץ על לחצן Media כדי לבחור את מקור השמע הרצוי מאלו הזמינים: USB, Bluetooth® ו-AUX (אם קיים).
 הערה ייתכן כי ישומום הקיימים בהתקנים הניידים לא תואמים למערכת Uconnect™.

חיוויים בתצוגה

אחרי שנבחר מצב מדיה, יוצג המידע הבא בצג:
בחלק העליון: מידע על הרצועה המנוגנת והלחצנים הגרפיים הבאים:
 Repeat נגינה חוזרת של רצועה מושמעת.
 Shuffle נגינת רצועות בסדר אקראי.
 התקדמות נגינת רצועה וזמן השמעה.
באמצע: מידע על הרצועה המנוגנת.
בצד שמאל: הלחצנים הבאים מוצגים:
 התקן נבחר או מקור שמע.
 Select source בחירת מקור השמע הרצוי.

בצד ימין: הלחצנים הבאים מוצגים:

Map מציג מפת ניווט.
 Info מידע נוסף על הרצועה המנוגנת.
 Tracks רשימת הרצועות הזמינות
 Setup (תצורה)
בתחתית: מידע על הרצועה המנוגנת והלחצנים הגרפיים הבאים:
 Bluetooth®: עבור מקור שמע Bluetooth, פותח רשימת התקנים.
 Browse פותח חיפוש במקור USB.
 ⏮ / ⏭: רצועה הבאה/הקודמת
 ⏸: עצירת נגינה של הרצועה.
 Audio: גישה למסך "הגדרות שמע".

תפריט שמע

אפשר לכוון את התפקודים הבאים בתפריט Audio:
 Balance/Fader (איזון שמע ברמקולים קדמיים/אחוריים ושמאליים/ימניים);
 Equalizer (אם קיים).
 Speed Adj Volume (למעט גרסאות עם מערכת Hi-Fi) כווןן אוטומטי של עוצמת קול בהתאם למהירות.
 AUX Volume Offset (עוצמת קול התקן חיצוני)
 Surround sound (צליל היקפי) (אם קיים)
 Auto Play (נגינה אוטומטית)

בחירת רצועה

תפקוד Tracks (רצועות) מאפשר לפתוח חלון עם רשימה של הרצועות המנוגנות. כאשר הדף של רשימת רצועות מוצג, ניתן לסובב את בקר / TUNE SCROLL BROWSE ENTER כדי לסמן רצועה (מצוין באמצעות קו מעל ומתחת לכתוב), לחיצה חוזרת על הלחצן תפעיל את הנגינה.
 הערה הלחצן לא זמין עבור התקני Apple® מסוימים.

הערה הבקר TUNE SCROLL / BROWSE ENTER לא זמין בהתקני AUX.

מקור Bluetooth®

מצב זה מופעל באמצעות שיוך התקן Bluetooth® המכיל רצועות מוזיקה למערכת.

מקור USB / AUX

מקור USB

לרכב יש שקעי USB/AUX הנמצאים בקונסולה המרכזית.
 כאשר התקן USB מחובר ומערכת השמע פועלת, תתחיל נגינה של הרצועות בהתקן אם AutoPlay (נגינה אוטומטית) מוגדרת לפעילה (ON) בתפריט Audio (שמע).

מקור AUX

כדי להפעיל את מקור ה-AUX, חבר התקן רלוונטי לשקע AUX ברכב.



☐ לחץ על הלחצן הגרפי Phone (טלפון) בצג. אם עדיין לא שוין טלפון למערכת, בצג יופיע מסך ייעודי.

☐ בחר Yes כדי להתחיל את תהליך השייך ולאחר מכן חפש את התקן **Uconnect™** בטלפון הנייד (אם תבחר No, יוצג המסך הראשי של תפריט הטלפון).

☐ צפה ברשימת ההתקנים הזמינים בטלפון הנייד בחיבור **Bluetooth®**. לחץ על לחץ על לחצן הגדרות בטלפון הנייד, ולאחר מכן **Bluetooth®** כדי לוודא שהוא פעיל. לאחר הפעלה של הטלפון הנייד, התחל לחפש חיבורי **Bluetooth®**.

☐ במהלך השייך מוצג מסך ההתקדמות של הפעולה.

☐ אם תהליך השייך הסתיים בהצלחה יוצג מסך ייעודי: ענה Yes (כן) לשאלה האם לשייך את הטלפון הנייד כמועדף (הטלפון הנייד יקבל עדיפות על פני כל טלפונים ניידים אחרים שישויכו אחריו). אם לא זוגו התקנים, המערכת תיתן עדיפות להתקן הראשון שחובר.

הערה לאחר עדכון תוכנת הטלפון, כדי להבטיח הפעלה תקינה מומלץ להסיר את הטלפון מרשימת ההתקנים המחוברים לרדיו, למחוק את שייך המערכת הקודמת וגם למחוק מרשימת התקני **Bluetooth®** בטלפון ולבצע שייך חדש.

מצב טלפון

הפעלת מצב טלפון

להפעלת מצב טלפון ולשייך/רישום של הטלפון שבשימוש (אם עדיין לא בוצע), לחץ על לחצן Phone (טלפון) בצג. השתמש בלחצני תצוגה כדי:

☐ לחייג מספר טלפון (בעזרת לוח המקשים הגרפי המופיע בצג);

☐ להציג ולהתקשר לאנשי הקשר בספר הטלפונים של הטלפון הנייד.

☐ להציג את אנשי הקשר מהשיחות הקודמות הרשומות.

☐ לשייך עד 10 טלפונים/התקני שמע, כדי לאפשר גישה וחיבור מהירים וקלים יותר;

☐ להעביר שיחות מהמערכת לטלפון ולהיפרך וכדי להשתיק את המיקרופון של מערכת השמע למען שיחות פרטיות. השמע של טלפון הנייד משודר דרך מערכת השמע של הרכב. המערכת משתיקה אוטומטית את הרדיו כאשר תפקוד הטלפון מופעל.

הערה כדי לראות את הרשימה של הטלפונים הניידים ושל התפקודים, בקר באתר www.driveuconnect.eu.

שייך הטלפון

כדי לשייך את הטלפון הנייד, פעל באופן הבא:

☐ הפעל את תפקוד ה-**Bluetooth®** בטלפון הנייד:

כאשר ההתקן מחובר לשקע AUX תתחיל המערכת לנגן את מקור ה-AUX המחובר, אם הוא מתנגן כבר.

כיוון את עוצמת הקול באמצעות לחצן VOLUME בלוח הקדמי או באמצעות המקש לכיוונון עוצמת קול של ההתקן עצמו. ניתן לבחור את תפקוד AUX Volume Offset (עוצמת קול התקן חיצוני) רק כאשר מקור AUX פעיל.

שקע טעינה USB

(אם קיים)

בכמה גרסות קיים שקע טעינה בחלק האחורי של הקונסולה האמצעית.

אזהרה אחרי שימוש בשקע טעינה USB, אנו ממליצים לנתק את ההתקן (טלפון חכם), הסר תמיד ראשית את הכבל משקע הרכב, לעולם לא מההתקן. כבלים שנשארו חופשיים או מחוברים באופן לא נכון יכולים להפריע להטענה תקינה ו/או להזיק לשקע ה-USB.

הערות חשובות

תפקודי התקן המחובר לשקע AUX (אם קיים) נשלטים באמצעות מקשי ההתקן. לא ניתן לשנות רצועה/תיקויה/רשימת ניגון או לשלוט בתחילת ניגון/סיומו או עצירתו באמצעות בקרי הלוח הקדמי או בקרי גלגל ההגה.

כדי למנוע אפשרות של רעש ברמקולים, אל תשאיר את הכבל של ההתקן מחובר לשקע AUX לאחר ניתוקו.

ביצוע שיחה

ניתן לבצע שיחה באמצעות:

חיוג חוזר למספר טלפון שחויג בעבר.

חיוג מספר טלפון באמצעות לוח המקשים הגרפי המופיע בצג.

חיוג מספר טלפון באמצעות פקודה קולית.

קריאה למספר טלפון מרשימת מועדפים.

קריאה למספר טלפון הספר הטלפונים של הטלפון הנייד.

קריאה למספר טלפון שיחות אחרונות.

קריאה למספר טלפון מהודעת טקסט.

הערה הפעולות המתוארות לעיל זמינות רק אם הטלפון הנייד בשימוש.

קורא הודעות טקסט

המערכת יכולה להקריא מסרונים שהתקבלו בטלפון הנייד. כדי להשתמש בתפקוד זה על הטלפון הנייד לתמוך בתפקוד החלפת מסרונים דרך **Bluetooth®**.

אם הטלפון הנייד שלך לא תומך בתפקוד זה, הלחצן הרלוונטי יהיה מנוטרל (אפור). כאשר מתקבל מסרון בצג יופיע מסך המכיל את האפשרויות הבאות לבחירה: Listen (האזן), Call (התקשר), Ignore (התעלם).

לחץ על הלחצן הגרפי Text Message כדי לגשת למסרונים שהתקבלו בטלפון הנייד שלך (הרשימה מציגה 60 מסרונים לכל היותר).

הערה בכמה טלפונים, להפעלה של הקראה של הודעות SMS, אפשרות הודעה של SMS בטלפון חייב להיות מאפשרת, אפשרות זו בדרך כלל זמינה בתפריט חיבורי **Bluetooth®** עבור ההתקן המשוך למערכת **Uconnect™**. לאחר שאפשרת את התפקוד בטלפון הנייד, יש לנתקו ולחברו מחדש למערכת **Uconnect™** כדי שההגדרה תהפוך פעילה.

אזהרה כמה טלפונים עשויים לא להתחשב בהגדרות אישור העברת SMS בעת חיבור עם מערכת **Uconnect™**.

בעת התממשקות למערכת **Uconnect™**, אם הודעת SMS נשלחת דרך **Uconnect™**, המשתמש עשוי להיות מחויב בתשלום נוסף, ללא אזהרה, בשל בקשת אישור להעברת SMS שנשלחה באמצעות הטלפון. לבעיות מעין אלו פנה לספק שירותי הרשת הסלולרית שלך.

אפשרויות מסרונים (SMS)

ברירת המחדל של שמירת הודעות SMS היא זיכרון המערכת וניתנת לשליחה כמענה להודעה שהתקבלה או כהודעה חדשה.

Yes (כן)

No (לא)

Okay

I can't talk right now (לא יכול לדבר כעת)

Call me (טלפן אלי)

I'll call you later (אטלפן מאוחר יותר)

I'm on my way (אני בדרך)

Thanks (תודה)

I'll be late (אני מאחר)

Stuck in traffic (תקוע בפקק)

Start without me (התחילו בלעדי)

Where are you? (איפה אתה?)

Are you there yet? (אתה כבר שם?)

I need directions (אני צריך הנחיות)

I'm lost (הלכתי לאיבוד)

See you later (נתראה מאוחר יותר)

I will be 5 (10, 15, 20, 25, 30, 45, 4 60) minutes late (*). (אאחר ב- X דקות)

See you in 5 (10, 15, 20, 25, 30, 45, 60) minutes (*). (נתראה בעוד X דקות)

(*) השתמש רק במספרים הרשומים, אחרת המערכת עשויה לא לקלוט נכון את ההודעה. כאשר מתקבלת הודעה, המערכת מאפשרת גם העברה של אותה הודעה.

הערה לפרטים על כיצד לשלוח הודעות באמצעות פקודות קוליות, ראה את הפסקה המתארת זאת.

סקירה של הודעות טקסט

(אם קיימת)

באמצעות הלחצנים Δ / ∇ בגלגל ההגה אתה יכול להציג ולנהל את 10 ההודעות האחרונות בתצוגת לוח המחוונים. כדי להשתמש בתפקוד זה על הטלפון הנייד לתמוך בתפקוד החלפת מסרונים דרך **Bluetooth®**.



Siri מהגדרות < כללי > Siri בטלפון החכם שלך.
על מנת להשתמש ב- Apple CarPlay, הטלפון החכם חייב להיות מחובר לטלפון באמצעות כבל USB.

הגדרת יישום Android Auto

לפני השימוש עליך להוריד את יישום Android Auto לפלאפון שלך מ-Google Play Store. יישום זה מותאם לאנדרואיד Lollipop) 5.0 (וגרסאות מאוחרות יותר. על מנת להשתמש ב- Apple CarPlay, הטלפון החכם חייב להיות מחובר לטלפון באמצעות

כבל USB.
בחיבור הראשוני, תצטרך לבצע הליך הגדרה שיופיע בטלפון. אתה יכול לבצע את ההליך הזה רק כשהרכב ניח. לאחר החיבור לשקע USB, יישום Android Auto יבצע חיבור מקביל באמצעות Bluetooth®.

פעולה

לאחר הליך ההגדרה, היישום יופעל אוטומטית במערכת Uconnect™ כאשר הטלפון החכם מחובר לשקע USB של הרכב.

Apple CarPlay: ליצירת תקשורת עם Apple CarPlay לחץ על הלחצן  בגלגל ההגה (החזק את הלחצן לחוץ) ובאמצעות בקר TUNE SCROLL / BROWSE ENTER בחר ואשר או החזק את הלחצן הגרפי Home (בית) (לחיצה ארוכה על הלחצן הגרפי) בתצוגת Apple CarPlay.

- Radio (רדיו)
- Media (מדיה)
- Climate (בקרת אקלים)
- Controls (בקרים)
- Nav (ניווט)
- Phone (טלפון)
- Settings (הגדרות)
- Audio Settings (הגדרות שמע)

יישומי Apple CarPlay ו-Android Auto



(אם קיימים)
יישומי Apple CarPlay ו-Android Auto מאפשרים לך להשתמש בטלפון החכם שלך ברכב באופן בטוח ופשוט. על מנת להפעיל אותם עליך פשוט לחבר טלפון מתאים באמצעות שקע USB, ותכני הטלפון יופיעו אוטומטית בתצוגת מערכת Uconnect™.
כדי לבדוק את תאימות הטלפון החכם שלך, בקר באתרי האינטרנט הבאים:

https://www.android.com/intl/it_it/auto/e
<http://www.apple.com/it/ios/carplay/>

אם הטלפון החכם מחובר באופן נכון לרכב באמצעות שקע USB, הסמל של Apple CarPlay או של Android Auto יופיע בתפריט הראשי.

הגדרת יישום Apple CarPlay

Apple CarPlay מותאם ל-iPhone 5 או לדגמים מתקדמים יותר עם מערכת הפעלה iOS 7.1 או גרסאות מאוחרות יותר. לפני השימוש ב-Apple CarPlay, הפעל את

בחר Phone (טלפון) בתפריט הגדרה בצג ובחר SMS reader (קורא מסרונים) באמצעות בקרי  /  בגלגל ההגה. תפריט המשנה SMS reader (קורא מסרונים) מאפשר לצפות ולקרוא את 10 הודעות הטקסט האחרונות.

סקירה של מועדפים

(אם קיים)
אתה יכול להציג ולנהל את השיחות האחרונות בתצוגת לוח המחוונים באמצעות הלחצנים בגלגל ההגה  / . לשימוש בתפקוד זה, הטלפון הנייד חייב לתמוך בהעברת נתונים דרך Bluetooth® והמספרים המועדפים חייבים להישמר קודם לכן במערכת Uconnect™.
השתמש בבקרים בגלגל ההגה לבחירת Phone (טלפון) בתפריט הגדרה של הצג. אם טלפון מחובר, בחר באפשרות numbers Favourite (מספרים מועדפים). תפריט משנה (מספרים מועדפים) מאפשר לך לצפות ולבחור במספר מועדף.

מצב Uconnect™

- לחץ על לחצן App (יישום) בצג APPS כדי לגשת לתפריט המכיל את כל התפקודים של יישומי המערכת.
התפריט מורכב מהפריטים הבאים:
- Driver heat (חימום לנהג) (אם קיים)
 - Passenger heating (חימום לנוסע) (אם קיים)
 - Apple CarPlay (אם קיים)
 - Android Auto (אם קיים)
 - Manage protection (ניהול הגנה)
 - Heated wheel (חימום גלגל ההגה) (אם קיים)

Android Auto: ליצירת תקשורת עם Android Auto לחץ על הלחצן  בגלגל ההגה (החזק את הלחצן לחוץ) ובאמצעות בקר **TUNE SCROLL / BROWSE ENTER** בחר ואשר או החזק את הלחצן הגרפי Microphone (מיקרופון) (לחיצה ארוכה על הלחצן הגרפי) בתצוגת Android Auto.

ניווט

אם המערכת כבר במצב Nav, או כאשר מחובר התקן לרכב עם ניווט פעיל, מערכת **Uconnect™** מציגה הודעה קופצת המאפשרת בחירה בין הניווט של המערכת או ניווט באמצעות הטלפון. ניתן לשנות את הבחירה בכל עת בכניסה למערכת הניווט והגדרת יעד חדש.

יציאה מיישומי Android Auto – Apple CarPlay

כדי להפסיק את הפעולה של Apple CarPlay או של Android Auto, עליך לנתק את הטלפון החכם משקע ה-USB.

הגדרות

לחץ על סמל  לגישה לתפריט הגדרות. הערה פריטי התפריט המוצגים עשויים להשתנות בהתאם לגרסה.

התפריט מורכב מהתפקודים הבאים:

- KeySense
- Language (שפה)
- Display (תצוגה)
- Units (יחידות מידה) (אם קיים)
- Voice controls (פקודות קוליות)
- Time & Date (זמן ותאריך)

- Camera (מצלמת נסיעה לאחור) (אם קיימת)
- Safety/Driving assistance (בטיחות/סיוע לנהיגה) (אם קיים)
- Mirrors and windscreen wipers (מראות ומגבי השמה הקדמית) (אם קיים)
- Brakes (בלמים) (אם קיים)
- Lights (תאורה) (אם קיים)
- Doors & Locks (דלתות ונעילה)
- Auto-On Comfort (הפעלת נוחות אוטומטית) (אם קיימת)
- Engine Off Options (אפשרויות הדממת מנוע)
- Audio (שמע)
- Phone/Bluetooth (טלפון/Bluetooth)
- Radio Setup (הגדרות רדיו)
- Reset (איפוס)

מצב NAVIGATION (ניווט)

אזהרה מפות הניווט טעונות מראש למערכת, לא דרושה תמיכה חיצונית.

עדכון מפה

- הערה לעדכון המפות, צור קשר עם מרכז שירות מורשה מטעם חברת סמלת בע"מ. להפעלת תפריט המפה הראשי, לחץ על לחצן גרפי Nav (ניווט) בלוח הקדמי, ולאחר מכן לחץ על אחד מהלחצנים הגרפיים הבאים במסך:
- Where to? - חיפוש של יעדים לניווט.
- Map view - מציג את המפה.

- Home - יכול לשמש להגדרת כתובת הבית ולקביעת מסלול אליה.
- Work - יכול לשמש להגדרת כתובת העבודה ולקביעת מסלול אליה.
- Information - מציג את כל נתוני הניווט.
- Emergency - מחפש בתי חולים ותחנות משטרה הנמצאות בקרבת היעד. ניתן גם לצפות במיקום הנוכחי שלך בתצוגה ולשמור ב-Favorites (מועדפים) את המיקום של בתי חולים ותחנות משטרה.
- Settings - משמש לגישה לתפריט הגדרות של הניווט.

תצוגת מפה

- לחץ על View Map (הצג מפה) בתפריט הראשי של המערכת הניווט להצגת מפה יחסית של המיקום הנוכחי. כאשר התצוגה מציגה את המפה, האפשרויות הבאות זמינות:
- Menu - לחץ על הלחצן לחזרה לתפריט הניווט הראשי.
- Zoom in +/Zoom out - לחץ על לחצן Zoom in + או Zoom out לשינוי גודל התצוגה של המפה (ניתן להתמקד בדרכים משניות).
- Time of Arrival/Estimated Time to Destination/Distance (רק במהלך ניווט): לחץ על הלחצן בחלק העליון של התצוגה להצגת אחת מהאפשרויות הבאות: Estimated Time of Arrival (זמן הגעה), Estimated Time to Destination (זמן הגעה משוער ליעד), Distance (מרחק).



- Turn List (רק במהלך הניווט): לחץ על רשימת הפניות לאורך המסלול במרכז החלק העליון של התצוגה. בחר את האפשרויות הבאות עבור פניות: Map view (תצוגת מפה) או Avoid Street (הימנע מרחוב)
- Options - לחץ על הלחצן להצגת אפשרויות תצוגה של המפה.

מידע

לחץ על לחצן Information בתפריט הניווט הראשי לבחירת האפשרויות הבאות: Traffic (תנועה), Weather (מזג אוויר), Where am I (איפה אני?), Onboard Computer (מחשב הרכב), Country Info (מידע מדינה), Speed Cameras (מצלמות מהירות) (אם קיימים) Live services off (שירותים חיים מופסקים).

מצב חירום

לחץ על הלחצן Emergency בתפריט הניווט הראשי, כדי לבחור את אחת האפשרויות הבאות לחיפוש יעד או לניווט אליו:

- Hospital - לחץ על הלחצן, כדי לקבוע מסלול לבית חולים בקרבת היעד.
- Police - לחץ על הלחצן, כדי לקבוע מסלול לתחנת משטרה בקרבת היעד.
- Fire Brigade - לחץ על הלחצן, כדי לקבוע מסלול לתחנת כיבוי אש בקרבת היעד.

פקודות קוליות

למידע על התפקודים הנשלטים באמצעות פקודות קוליות, ראה את התיאור במערכת Uconnect™ LIVE.

Uconnect™ 8.4" NAV DAB Radio (לגרסאות א4x Compass בלבד)

בקרים

מוליטומדיה



190



5520406D

לחצנים גרפיים בתצוגה

פעולה	תפקוד	לחצן
לחץ על לחצן.	גישה למצב רדיו	Radio
לחץ על לחצן.	בחירת מקור: USB, AUX (אם קיים) או Bluetooth®	Media
לחץ על לחצן.	הפעלה של בקרי מערכת האקלים	Clima
לחץ על לחצן.	גישה לתפקודים נוספים הצגה של שעה, מצפן, טמפרטורה חיצונית, גן מדיה ויישומים/שירותים של הרכב.	Apps
לחץ על לחצן.	הפעלה של חימום המושבים הקדמיים (אם קיים), חימום המראות החיצוניות (אם קיים) מראה אלקטרו-כרומית (אם קיימת)	Checks
לחץ על לחצן.	גישה לתפריט ניווט.	Nav
לחץ על לחצן.	גישה למצב טלפון.	Phone

בקרים על הקונסולה המרכזית

פעולה	תפקוד	לחצן
לחיצה קצרה	הפעלה/כיבוי של המערכת	VOLUME / 
סיבוב בקר שמאלה/ימינה	כוונון עוצמת קול	
לחיצה קצרה	הפעלה/כיבוי הצג	SCREEN OFF
לחיצה קצרה	הפעלה/השתקת קול (השתק/עצור)	Mute
לחיצה קצרה	אישור של אפשרויות המוצגות סקירה של רשימות (מצב רדיו ומצב מדיה)	
סיבוב בקר שמאלה/ימינה	גלילה ברשימה או כוונון תחנת רדיו הצגת רשימה של תחנות (מצב רדיו) גלילה בתוך של מקורות (מצב מדיה) שינוי רצועה במקור מדיה שינוי תחנה (מצב RADIO)	TUNE SCROLL/BROWSE ENTER (כוונון גלילה/ עיון אישור)

בקרים בגלגל ההגה

(אם קיימים)

הבקרים המפעילים את התפקודים העיקריים של המערכת מותקנים בגלגל ההגה, כדי להקל על בקרת המערכת. במקרים מסוימים הפעלת התפקוד הרצוי תלויה במשך הלחיצה על הלחצן (קצרה או ארוכה), כפי שמתואר בטבלה שלהלן.



191

5520407D

טבלת תיאור בקרים בגלגל ההגה

לחצן	פעולה
<input type="checkbox"/> קבלת שיחה נכנסת <input type="checkbox"/> קבלת שיחה נכנסת שנייה והשעיית שיחה פעילה <input type="checkbox"/> חצגת 10 השיחות האחרונות בלוח המחוונים ומספרי טלפון מועדפים (רק אם חיפוש שיחה פעיל)	☎
<input type="checkbox"/> הפעלה של מערכת זיהוי קולי <input type="checkbox"/> הפרעה להודעה קולית כדי לתת פקודה קולית חדשה <input type="checkbox"/> הפרעה לזיהוי קולי	🗣
<input type="checkbox"/> דחיית שיחה נכנסת <input type="checkbox"/> סיום שיחה פעילה <input type="checkbox"/> יציאה מתצוגת השיחות האחרונות בלוח המחוונים (רק אם חיפוש שיחה פעיל)	📞
<input type="checkbox"/> לחיצה קצרה (מצב טלפון): בחירה בתצוגת לוח המחוונים של שיחות/הודעות טקסט אחרונות (רק אם חיפוש שיחה פעיל)	△ / ▽

בקרים מאחורי גלגל ההגה

לחצן	פעולה
לחצן A (בצדו השמאלי של גלגל ההגה)	
לחצן עליון	<input type="checkbox"/> לחיצה קצרה: חיפוש תחנת רדיו הבאה או בחירת רצועה הבאה בהתקן USB. <input type="checkbox"/> לחיצה ארוכה: סריקת תדרים גבוהים עד לשחרור/הרצה מהירה לפנים של רצועת התקן USB.
לחצן אמצעי	מעבר בין מקורות השמע הבאים בכל לחיצה: AUX, USB, FM, AM. אפשר לבחור במקורות הזמינים בלבד.
לחצן תחתון	<input type="checkbox"/> לחיצה קצרה: חיפוש תחנת רדיו הבאה או בחירת רצועה הבאה בהתקן USB. <input type="checkbox"/> לחיצה ארוכה: סריקת תדרים נמוכים עד לשחרור/הרצה מהירה לפנים של רצועת התקן USB.
לחצן B (בצדו הימני של גלגל ההגה)	
לחצן עליון	הגברה של עוצמת קול <input type="checkbox"/> לחיצה קצרה: הגברת העוצמה בדרגה אחת. <input type="checkbox"/> לחיצה ארוכה: הגברה מהירה של עוצמת קול.
לחצן אמצעי	הפעלת/השתקת הקול (השתק/עצור)
לחצן תחתון	הפחתה של עוצמת קול <input type="checkbox"/> לחיצה קצרה: הפחתה העוצמה בדרגה אחת. <input type="checkbox"/> לחיצה ארוכה: הפחתה מהירה של עוצמת קול.

תפעול מסך המגע

המערכת משתמשת בתפקוד מסך מגע כדי להפעיל תפקודים שונים, בלחיצה על הסמל הגרפי המוצג.
לאישור הבחירה לחץ על OK.
לחזרה למסך הקודם, לחץ על לחצן (מחיקה) ⓧ, או, בהתאם למסך הפעיל, Done/←.

מצב רדיו

אחרי שנבחרה תחנת הרדיו הרצויה, יוצג המידע הבא בצג:

למעלה: רשימת תחנות הרדיו השמורות (בלחצני זיכרון); התחנה המושמעת מודגשת.

במרכז: מוצג שם התחנה לה אתה מאזין. בצד שמאל: מוצגים לחצני AM, DAB, FM (אם קיים) לבחירת תחום התדרים הרצוי (הלחצן של תחום התדרים הנבחר יודגש).

בצד ימין: לחצן סמל גרפי Info: מידע נוסף על המקור שמוגן.

למטה: הלחצנים הבאים מוצגים:

□ Browse: רשימת תחנות הרדיו הזמינות.

□ ◀▶ / ⓧ: לבחירת התחנה הבאה או הקודמת.

□ Tune: כוונן ידני של הרדיו.

□ Audio: גישה למסך "הגדרות שמע".

תפריט שמע

כדי לגשת לתפריט Audio (שמע) לחץ על הלחצן Audio בתחתית הצג. אפשר לכוון תפקודים הבאים בתפריט Audio:

□ Balance/Fader (איזון שמע ברמקולים קדמיים/אחוריים ושמאליים/ימניים);

□ Equalizer (אם קיים).

□ Speed Adj Volume (בקרה אוטומטית של עוצמת קול תלוית מהירות);

□ Loudness (הגברת קול) (אם קיים).

□ AUX Volume Offset (עוצמת קול התקן חיצוני) (פעיל רק אם מחובר התקן שמע AUX)

□ AutoPlay (ניגון אוטומטי)

□ Auto-On Radio (רדיו מופעל אוטומטית)

□ Radio Off upon opening (כיבוי רדיו בפתיחת הדלת)

מצב מדיה

לחץ על לחצן Media כדי לבחור את מקור השמע הרצוי מאלו הזמינים:

□ USB, Bluetooth, i-AUX (אם קיים).

אזהרה ייתכן כי יישומים הקיימים בהתקנים הניידים לא תואמים למערכת **Uconnect™**.

אחרי שנבחר מצב מדיה, יוצג המידע הבא בצג:

למעלה: מידע על הרצועה המנוגנת והלחצנים הגרפיים הבאים:

□ Repeat: חזרה על הרצועה המנוגנת.

□ Shuffle: נגינת רצועות בסדר אקראי.

□ התקדמות נגינת רצועה וזמן השמעה.

באמצע: מידע על הרצועה המנוגנת.

בצד שמאל: הלחצנים הבאים מוצגים:

□ התקן נבחר או מקור שמע:

□ Select source: בחירת מקור השמע הרצוי.

בצד ימין: הלחצנים הבאים מוצגים:

□ Info: מידע נוסף על הרצועה המנוגנת.

□ Tracks: רשימת הרצועות הזמינות

בתחתית: מידע על הרצועה המנוגנת והלחצנים הגרפיים הבאים:

□ Bluetooth: עבור מקור שמע Bluetooth, פותח רשימת התקנים.

□ Browse פותח חיפוש במקור USB.

□ ◀▶ / ⓧ: בחירת רצועה הבאה/הקודמת

□ ||: עצירת נגינה של הרצועה.

□ Audio: גישה למסך "הגדרות שמע".

בחירת רצועה

תפקוד Tracks (רצועות) מאפשר לפתוח חלון עם רשימה של הרצועות המנוגנות. הבחירות הזמינות תלויות בהתקן המחובר.

לדוגמה, בהתקן USB באפשרותך אף לגלות את רשימת האמנים, הסוגות והאלבומים הזמינים בהתקן, תלוי במידע הקיים

ברצועות, באמצעות הבקר TUNE SCROLL.

□ BROWSE / ENTER / או הלחצנים ◀▶ / ⓧ.

בתוך כל רשימה, הלחצן ABC מאפשר

למשמש לדלג לאות הרצויה ברשימה.

הערה הלחצן לא זמין עבור התקני Apple® מסוימים.

הערה הבקר TUNE SCROLL / BROWSE
ENTER לא זמין בהתקני AUX.

מקור BLUETOOTH®

מצב זה מופעל באמצעות שיוך התקן Bluetooth המכיל רצועות מוזיקה למערכת.

שיוך התקן שמע BLUETOOTH®

כדי לשייך התקן שמע Bluetooth®, פעל באופן הבא:

□ הפעל את תפקוד ה-Bluetooth® בהתקן.

□ לחץ על לחצן Media (מדיה) במסך המגע.

□ לחץ על Select Source (בחר מקור).

□ בחר מקור מדיה Bluetooth.

□ לחץ על לחצן Add Device (הוסף התקן).

□ חפש את Uconnect™ בהתקן השמע Bluetooth (במהלך השיוך מוצג מסך ההתקדמות של הפעולה).

□ כאשר תתבקש על ידי התקן שמע, הזן את קוד ה-PIN המוצג בצג המערכת או אשר בהתקן את הקוד המוצג. אם תהליך השיוך הושלם בהצלחה, יוצג מסך.

□ ענה Yes (כן) לשאלה האם לשייך את התקן השמע Bluetooth® כמועדף (ההתקן יקבל עדיפות על פני שאר ההתקנים המשויכים אחריו). אם נבחר No (לא), העדפת ההתקן נקבעת לפי סדר שיוך ההתקנים. ההתקן האחרון שחובר יקבל את העדיפות הגבוהה. התקן השמע האחרון שחובר יקבל את העדיפות הגבוהה.

□ אפשר לשייך התקן שמע גם בלחיצה על הלחצן הגרפי Phone (טלפון) בצג ובבחירת Settings (הגדרות) או Phone/Bluetooth בתפריט ההגדרות.

הערה הרדיו עשוי להחליף רצועה באמצעות שינוי שם ההתקן בהגדרות Bluetooth של הטלפון (אם קיים), אם ההתקן מחובר באמצעות USB לאחר חיבור Bluetooth.

לאחר עדכון תוכנת הטלפון, כדי להבטיח הפעלה תקינה, מומלץ להסיר את הטלפון מרשימת ההתקנים המחוברים לרדיו, למחוק את שיוך המערכת הקודמת וגם למחוק מרשימת התקני Bluetooth® בטלפון ולבצע שיוך מחדש.

אזהרה אם אבד חיבור ה-Bluetooth® בין הטלפון הנייד למערכת, עיין בחוברת ההפעלה של הטלפון הנייד.

מקור USB / AUX

מקור USB

לרכב יש שקעי USB/AUX הנמצאים בקונסולה המרכזית. כאשר התקן USB מחובר ומערכת השמע פועלת, תתחיל נגינה של הרצועות בהתקן אם AutoPlay (נגינה אוטומטית) מוגדרת לפעולה (ON) בתפריט Audio (שמע).

מקור AUX

כדי להפעיל את מקור ה-AUX, חבר התקן רלוונטי לשקע AUX ברכב. כאשר ההתקן מחובר לשקע AUX תתחיל המערכת לנגן את מקור ה-AUX המחובר, אם הוא מתנגן כבר. כוונן את עוצמת הקול באמצעות לחצן VOLUME בלוח הקדמי או באמצעות המקש לכוונן עוצמת קול של ההתקן עצמו. ניתן לבחור את תפקוד AUX Volume Offset (עוצמת קול התקן חיצוני) רק כאשר מקור AUX פעיל.

אזהרות

תפקודי התקן המחובר לשקע AUX מבוקרים באמצעות מקשי ההתקן. לא ניתן לשנות רצועה/תיקויה/רשימת ניגון או לשלוט בתחילת ניגון/סיומו או עצירתו באמצעות בקרי הלוח הקדמי או בקרי גלגל ההגה. כדי למנוע אפשרות של רעש ברמקולים, אל תשאיר את הכבל של ההתקן מחובר לשקע AUX לאחר ניתוקו.

מצב טלפון

הפעלת מצב טלפון

לחץ על לחצן Phone בלוח הקדמי, כדי להפעיל מצב זה.

הערה כדי לראות את הרשימה של הטלפונים הניידים ושל התפקודים, בקר באתר www.driveuconnect.eu.

השתמש בלחצני תצוגה כדי:

□ לחייג מספר טלפון (בעזרת לוח המקשים הגרפי המופיע בצג);

□ להציג את אנשי הקשר השמורים בספר הטלפונים של הטלפון הנייד ולהתקשר אליהם;

□ לצפות באנשי קשר ולהתקשר אליהם מיומן שיחות אחרונות.

□ לשייך עד 10 טלפונים/התקני שמע, כדי לאפשר גישה וחיבור מהירים וקלים יותר.

□ להעביר שיחות מהמערכת לטלפון ולהיפר ולהשתיק את המיקרופון של מערכת השמע למען שיחות פרטיות.

השמע של טלפון הנייד משודר דרך מערכת השמע של הרכב: המערכת משתיקה אוטומטית את מערכת שמע **Uconnect™** כאשר תפקוד הטלפון מופעל.

שייך טלפון נייד

אזהרה בצע פעולה זו רק כאשר הרכב ניח ועומד במקום בטוח. תפקוד זה מנוטרל בנהיגה.

הליך השייך של טלפון נייד מתואר להלן: עיין תמיד בהוראות ההפעלה של הטלפון הנייד.

כדי לשייך את הטלפון הנייד, פעל באופן הבא:

□ הפעל את תפקוד ה-**Bluetooth®** בטלפון. לחץ על לחצן Phone (טלפון) במסך אם עדיין לא שויך טלפון למערכת, בצג יופיע מסך ייעודי.

□ היכנס אל **Settings** (הגדרות) בחר **Add device** (הוסף התקן) כדי להתחיל את תהליך השייך ולאחר מכן חפש התקן **Uconnect™** בטלפון הנייד

□ כאשר תתבקש על ידי הטלפון הנייד, השתמש בלוח המקשים של הטלפון כדי להזין את קוד ה-PIN בצג המערכת או כדי לאשר את הקוד המוצג בטלפון הנייד.

□ במהלך השייך מוצג מסך ההתקדמות של הפעולה.

□ אם תהליך השייך הסתיים בהצלחה יוצג מסך ייעודי: ענה **Yes** לשאלה האם לשייך את הטלפון הנייד כמועדף (הטלפון הנייד יקבל עדיפות על פני כל טלפונים ניידים אחרים שישויכו אחריו).

אם לא שויכו התקנים, המערכת תיתן עדיפות להתקן הראשון שחובר.

הערה לאחר עדכון תוכנת הטלפון, כדי להבטיח הפעלה תקינה, מומלץ להסיר את הטלפון מרשימת ההתקנים המחוברים לרדיו, למחוק את שייך המערכת הקודמת וגם למחוק מרשימת התקני **Bluetooth®** בטלפון ולבצע שייך מחדש.

ביצוע שיחה

הפעלות המתוארות להלן זמינות רק אם הטלפון הנייד תומך בהן.

כדי לדעת אילו תפקודים זמינים, עיין בהוראות ההפעלה של הטלפון הנייד.

ניתן לבצע שיחה באמצעות:

□ בחירת **Phonebook** (ספר הטלפונים)

□ בחירת **Recent** (אחרונות).

□ בחירת **Dial** (חייג)

□ בחירת **Redial** (חייג שוב)

מועדפים

אתה יכול להוסיף מספר או איש קשר (אם הוא ברשימת אנשי הקשר) לרשימת מועדפים במהלך שיחה בלחיצה על אחד מחמשת הלחצנים הגרפיים "הריקים" בחלק העליון של הצג.

ניתן לנהל את המועדפים גם מאפשרויות ספר הטלפונים.

קורא מסרונים (SMS)

המערכת יכולה להקריא הודעות שהתקבלו בטלפון הנייד.

כדי להשתמש בתפקוד זה על הטלפון הנייד לתמוך בתפקוד החלפת מסרונים דרך **Bluetooth®**.

אם הטלפון הנייד שלך לא תומך בתפקוד זה, הלחצן הרלוונטי יהיה מנוטרל (אפור). כאשר מתקבל מסרון בצג יופיע מסך המכיל את האפשרויות הבאות לבחירה: **Read** (קרא), **Show** (הצג), **Call** (התקשר), **Ignore** (התעלם).

לחץ על הלחצן הגרפי SMS כדי לגשת למסרונים שהתקבלו בטלפון הנייד שלך (הרשימה מציגה 60 מסרונים לכל היותר).

הערה בכמה טלפונים, להפעלה של הקראה של הודעות SMS, אפשרות הודעה של SMS בטלפון חייבת להיות מאופשרת, אפשרות זו בדרך כלל זמינה בתפריט חיבורי **Bluetooth** עבור ההתקן המשוך למערכת **Uconnect™**.

לאחר שאפשרת את התפקוד בטלפון הנייד, יש לנתקו ולחברו מחדש למערכת **Uconnect™** כדי שההגדרה תהפוך פעילה. מה טלפונים עשויים לא להתחשב בהגדרות אישור העברת SMS בעת התמשקות למערכת **Uconnect™**. אם הודעת SMS נשלחת דרך **Uconnect™**, המשתמש עשוי להיות מחויב בתשלום נוסף, ללא אזהרה, בשל בקשת אישור להעברת SMS שנשלחה באמצעות הטלפון. לבעיות מעין אלו פנה לספק שירותי הרשת הסולרית שלך.

תפקוד Do Not Disturb

אם הטלפון המחובר תומך בכך, בלחיצה על לחצן גרפי Do not disturb (אל תפריע) המשתמש לא יקבל הודעות על שיחות נכנסות או הודעות טקסט.

המשתמש יכול לענות בהודעת ברירת מחדל או מותאמת באמצעות ההגדרות.

קורא מסרונים (SMS)

כברירת מחדל המסרונים נשמרים בזיכרון המערכת וניתן לשליחה למענה להודעה שהתקבלה או להודעה חדשה.

Yes (כן)

No (לא)

Okay

I can't talk right now (לא יכול לדבר כעת)

Call me (התקשר אלי)

I'll call you later (אטלפן אליך מאוחר יותר)

I'm on my way (אני בדרך)

Thanks (תודה)

I'll be late (אני מאחר)

Stuck in traffic (תקוע בפקק)

Start without me (התחילו בלעדי)

Where are you? (איפה אתה?)

Are you there yet? (אתה כבר שם?)

I need directions (אני צריך הנחיות)

I'm lost (הלכתי לאיבוד).

See you later (נראה מאוחר יותר)

I will be 5 (10, 15, 20, 25, 30, 45, 60) minutes late (* (אחר ב-X דקות)

See you in 5 (10, 15, 20, 25, 30, 45, 60) minutes (* (נראה בעוד X דקות)

השתמש רק במספרים הרשומים, (*

אחרת המערכת עשויה לא לקלוט כראוי את ההודעה. כאשר מתקבלת הודעה, המערכת מאפשרת גם העברה של אותה הודעה.

הערה לפרטים על כיצד לשלוח הודעות באמצעות פקודות קוליות, ראה את הפסקה המתארת זאת.

Text messages (הודעות טקסט)

(אם קיים)

באמצעות הלחצנים בגלגל ההגה אתה יכול להציג ולנהל את 10 ההודעות האחרונות בתצוגת לוח המחוונים. כדי להשתמש בתפקוד זה על הטלפון הנייד לתמוך

בתפקוד החלפת מסרונים דרך **Bluetooth**. בחר Phone (טלפון) בתפריט הגדרה בצג ובחר SMS reader (קורא מסרונים) באמצעות בקרי גלגל ההגה.

תפריט משנה SMS reader (קורא מסרונים) מאפשר הצגה של 10 ההודעות האחרונות שהתקבלו.

סקירה של המועדפים

(אם קיים)

באמצעות הלחצנים בגלגל ההגה אתה יכול להציג ולנהל את מספר הטלפון המועדפים בתצוגת לוח המחוונים.

לשימוש בתפקוד זה, על הטלפון הנייד לתמוך בתפקוד החלפת מסרונים דרך **Bluetooth** וחייבים להיות שמורים

מספרים מועדפים במערכת **Uconnect™**. השתמש בבקרים בגלגל ההגה לבחירת Phone (טלפון) בתפריט הגדרה של לוח המחוונים.

אם הטלפון מחובר, בחר באפשרות

Favourite numbers (מספרים מועדפים):

תפריט משנה Favourite numbers (מספרים מועדפים) מאפשר לך להציג ולבחור את המספר המועדף.

אם אפשרות Phone (טלפון) נבחרה אך לא מחובר טלפון, הרשימה של מספרים מועדפים אינה ניתנת להצגה.



ניווט

אם המערכת כבר במצב Nav, או כאשר מחובר התקן לרכב עם ניווט פעיל, מערכת **Uconnect™** מציגה הודעה קופצת המאפשרת בחירה בין הניווט של המערכת או ניווט באמצעות הטלפון. ניתן לשנות את הבחירה בכל עת בכניסה למערכת הניווט והגדרת יעד חדש.

יצאה מיישומי Android Auto – Apple CarPlay

כדי להפסיק את הפעולה של Apple CarPlay או של Android Auto, עליך לנתק את הטלפון החכם משקע ה-USB.

הגדרות

לחץ על לחצן Settings (הגדרות) בלוח הקדמי כדי להציג את תפריט ההגדרות. הערה פריטי התפריט המוצגים עשויים להשתנות בהתאם לגרסה.

התפריט מורכב מהתפקודים הבאים:

- Language (שפה)
- Display (תצוגה)
- Units (יחידות מידה)
- Voice commands (פקודות קוליות)
- Clock & Date (שעון ותאריך)
- Safety & Driving Assistance (בטיחות

סיוע בנהיגה)

- Brakes (בלמים)
- Lights (תאורה)
- Doors & Locks (דלתות ומנעולים)
- Engine Off Options (אפשרויות הדממת

מנוע)

- Audio (שמע)

יישום זה מותאם לאנדרואיד 5.0 (Lollipop) וגרסאות מאוחרות יותר.

על מנת להשתמש ב-Android Auto, הטלפון החכם חייב להיות מחובר לטלפון באמצעות כבל USB.

בחיבור הראשוני, תצטרך לבצע הליך הגדרה שיופיע בטלפון. אתה יכול לבצע את ההליך הזה רק כשהרכב ניח.

לאחר החיבור לשקע USB, יישום Android Auto יבצע חיבור מקביל באמצעות **Bluetooth®**.

פעולה

לאחר הליך ההגדרה, היישום יופעל אוטומטית במערכת **Uconnect™** כאשר הטלפון החכם מחובר לשקע USB של הרכב.

Apple CarPlay: ליצירת תקשורת עם **Apple CarPlay** לחץ על הלחצן  בגלגל ההגה (החזק את הלחצן לחוץ) ובאמצעות בקר **TUNE SCROLL / BROWSE ENTER** בחר ואשר או לחץ והחזק את הלחצן **Home** (בית) (לחיצה ארוכה על הלחצן הגרפי במסך **Apple CarPlay**).

Android Auto: ליצירת תקשורת עם **Android Auto** לחץ על הלחצן  בגלגל ההגה (החזק את הלחצן לחוץ) ובאמצעות בקר **TUNE SCROLL / BROWSE ENTER** בחר ואשר או החזק את הלחצן הגרפי מיקרופון לחוץ (לחיצה ארוכה על הלחצן הגרפי) בתצוגת **Android Auto**.

Android Auto – Apple CarPlay

(אם קיים)

יישומי **Android Auto** ו-**Apple CarPlay** מאפשרים לך להשתמש בטלפון החכם שלך ברכב באופן בטוח ופשוט. על מנת להפעיל אותם עליך פשוט לחבר טלפון מתאים באמצעות שקע USB, ותכני הטלפון יופיעו אוטומטית בתצוגת מערכת **Uconnect™**.

כדי לבדוק את תאימות הטלפון החכם שלך, בקר באתרי האינטרנט הבאים:

https://www.android.com/intl/it_it/auto/
<http://www.apple.com/it/ios/carplay/>

אם הטלפון החכם מחובר באופן נכון לרכב באמצעות שקע USB, הסמל של **Apple CarPlay** או של **Android Auto** יופיע בתפריט הראשי.

הגדרת יישום Apple CarPlay

Apple CarPlay מותאם ל-5 iPhone או לדגמים מתקדמים יותר עם מערכת הפעלה iOS 7.1 או גרסאות מאוחרות יותר. לפני השימוש ב-**Apple CarPlay**, הפעל את **Siri** מההגדרות < כללי > **Siri** < כללי > בטלפון החכם שלך.

על מנת להשתמש ב-**Apple CarPlay**, הטלפון החכם חייב להיות מחובר לטלפון באמצעות כבל USB.

הגדרת יישום Android Auto

לפני השימוש עליך להוריד את יישום **Android Auto** לטלפון החכם שלך מ-**Google Play Store**.

- Phone/Bluetooth* (טלפון/Bluetooth)
- Radio Setup (הגדרות רדיו)
- Restore Default Settings (שחזור הגדרות ברירת מחדל)
- Clear Personal Data (מחיקת נתונים אישיים)
- Restore apps (שחזור יישומים)

פקודות קוליות

למידע על התפקודים הנשלטים באמצעות פקודות קוליות, ראה את התיאור במערכת **Uconnect™ 5" LIVE**.

ניווט

לחץ על לחצן Nav להצגה של מפת הניווט בצג. הערה ניתן לכוונן את עוצמת הקול של מערכת הניווט רק במהלך הניווט כאשר המערכת משמיעה הנחיות קוליות.

תפריט ניווט ראשי

כדי לפתוח את התפריט לחץ על לחצן התפריט הראשי בתצוגת מפה או תצוגת ניווט.

Search (חיפוש): בחר בלחצן זה לחיפוש כתובת, מקום או נקודת עניין ותכנן מסלול למיקום.

Current route (מסלול נוכחי): בחר בלחצן זה לביטול או שינוי המסלול המתוכנן.

My Places (המקומות שלי): בחר בלחצן זה ליצירת רשימה של כתובות שימושיות או מועדפות. בפרטים הבאים תמיד זמינים ב"המקומות שלי": Home (בית) ו- Recent destinations (יעדים אחרונים).



Parking (חניה): לחץ על הלחצן לחיפוש חנויות.



Charging station (תחנת טעינה): בחר בלחצן זה לחיפוש תחנות טעינה.



Weather (מזג אוויר): בחר בלחצן זה לקבלת מידע על מזג האוויר.



בחר בלחצן זה לחזרה למסך הקודם.



בחר בלחצן זה לחזרה למסך מפה או תצוגת הניווט.



בחר בלחצן זה לנטרול הוראות קוליות. לא תשמע עוד הוראות קוליות אבל עדיין תקבל מידע כדון דיווחי תנועה וצלילי אזהרה. **עצה:** אתה יכול לנטרל את צלילי האזהרה בבחירת Settings (הגדרות) ולאחר מכן Sounds and warnings (צלילים ואזהרות).



בחר בלחצן זה להפעלת ההוראות קוליות.



TomTom services (שירותי TomTom): בחר בלחצן זה לגישה לשירותים הבאים (זמינים למנויים): Traffic, Speed, Cameras, Weather, Online search (תנועה, מצלמות מהירות, מזג אוויר, חיפוש מקוון).



Report safety camera (דווח על מצלמת מהירות): לחץ על הלחצן לדיווח על מצלמת מהירות.



הערה תפקוד Weather פעיל רק כאשר שירותי TomTom פעילים. אחרת הלחצן יוצג באפור (והתפקוד לא יהיה זמין).

לחץ על הלחצן לפתיחת תפריט Settings (הגדרות).



לחץ על הלחצן לפתיחת תפריט Help (עזרה). תפריט Help (עזרה) מכיל מידע על מערכת **Uconnect™**, לדגומה גרסת המפה, המספר הסידורי של המערכת והבהרות משפטיות.





בחר בלחצן זה להפחתת בהירות המסך והצגת המפה בצבעים כהים. בעת נסיעה בלילה או במנהרה לא מוארת, צפייה במסך היא נוחה יותר ומסיחה פחות לנהג בעת שימוש בצבעים כהים בתצוגת מפה.

עצה: המערכת תעבור אוטומטית בין תצוגת יום ללילה בהתאם לשעה ביום. לנטרול תפקוד זה, בחר Appearance (מראה) בתפריט Settings (הגדרות) ובטל את הבחירה באפשרות Switch to night colors (העבר לצבעי לילה) כאשר חשוך.



בחר בלחצן זה להגברת בהירות המסך והצגת המפה בצבעים בהירים.

עדכון מפה

יש לעדכן את מערכת הניווט באופן סדיר כדי להבטיח תפקוד מיטבי. לצורך כך שירות Mopar Map Care יציע עדכון מפה חדש כל שלושה חודשים. ניתן להורדי את העדכונים מאתר maps.mopar.eu ולהתקינם ישירות במערכת **Uconnect™**. כל העדכונים הם ללא תשלום במשך 3 שנים ממועד תחילת האחריות של הרכב. ניתן לעדכן גם את מערכת הניווט במרכז שירות מורשה במטעם חברת סמלת בע"מ. הערה מרכז השירות עשוי לגבות תשלום עבור העדכון.

פקודות קוליות

אפשר לתת את הפקודות הבאות לאחר לחיצה על לחצן (איור) בגלגל ההגה:

- Find "POI" (מצא "נקודת עניין")
- Navigate to "address" (נווט ל"כתובת")
- Go to "city name" center (סע למרכז "שם העיר")
- Navigate to <address> (נווט ל"כתובת")
- Drive towards a town center (סע דרך מרכז העיר)
- To home (לבית)
- Go via home (סע דרך הבית)
- Clear route (מחק מסלול)
- Add this location to "Favorites" (הוסף מיקום זה למועדפים)
- View "Favorites" (הצג מועדפים)
- Go through a saved location (עבור דרך יעד שמור)
- Recent Destinations (יעדים אחרונים)
- Stop at a recent destination (עצור ביעד האחרון)
- Zoom in/Zoom out (הגדל/הקטן תצוגה)
- 2D/3D view (תצוגה 2D/3D)
- Report Speed Camera (דווח על מצלמות)
- Report Risk Zone (דווח על אזור סכנה)

שירותים מקושרים - שירותי Uconnect

A (353)

(אם קיימים)

שירותים מקושרים של Uconnect™ משפרים את חווית המשתמש ברכב באמצעות חיבורו לרשת. השירותים (אם קיימים) מאפשרים קבלת עזרה מהירה במקרה הצורך או בחירום, לקבל מידע על מצב רכבך, מיקומו, שליטה בו מרחוק ושיפור חוויית הניווט (אם קיימת) באמצעות עדכונים בזמן אמת. גישה לשירותי Uconnect זמינה דרך יישום My Uconnect לטלפונים חכמים, שעון חכם, אתר אינטרנט או מערכת Uconnect™ של רכבך.

הזמינות של השירותים דורשת הסכם שירותי Uconnect™.

ניתן לקבל מידע נוסף על שירותי Uconnect™ - הישיומות, הזמינות, התאימות, חבילות ומפרטים דרך האתר הרשמי של Jeep.

התניות כלליות

נתונים אישיים ופרטיות

FCA אוספת, מעבדת ומשתמש בנתונים הפרטניים של הרכב בהתאם לדרישות החוק. ניתן למצוא מידע נוסף בתנאים הכלליים של השירות ועל מדיניות הגנת מידע באתר הרשמי של Uconnect.



□ הלקוח הוא האחראי הבלבדי לשימוש בשירותים ברכב, גם ע"י אנשים אחרים, ועליו להודיע לכל המשתמשים ברכב והנוסעים על השירותים והתפקודים ומגבלות המערכת.

□ **אם שירות שיחת חירום (SOS) מופעלת, השיחה מנותבת אוטומטית למרכז שירות פרטי של FCA. אנו מצהירים בזאת שבכל מקום שנזכרת שיחת חירום בטקסט זה יש לראותה כמוהלת באמצעות נותני שירות פרטיים.**

דרישות מקדימות להפעלה

□ כדי להשתמש בשירותי Uconnect™ אתה צריך להירשם בפורטל ייעודי שניתן להגיע אליו מהאתר הרשמי של Jeep, להפעיל את ההתקנים ברשותך ולהתחבר. □ שירותי Uconnect™ אינם זמינים בכל השווקים וכפופים למגבלות בהתאם לסוג מערכת Uconnect™, למיקום ולזמן השימוש בשירותים.

□ הפעלה מלאה של שירותי Uconnect™, כולל שיחת חירום (SOS) וסיוע לשירותי דרך (ASSIST), כפופה לכיסוי של הרשת הסלולרית ויכולת קליטת GPS, אם הם אינם זמינים פעולה תקינה של בשירותים אינה מובטחת. כיסוי עשוי לא להיות זמין במקומות כגון מנהרות, מוסכים, חניונים רב קומתיים והרים.

□ במקרה של עומס על הרשת הסלולרית או בעיות הקשורות באספקת המתח של הרכב (לדוגמה טעינת מצבר חלשה), השירותים עשויים לא להיות זמינים.

□ בעת שימוש בשירותים, על הלקוחות לשמור על סודיות הסיסמאות שלהם לשימוש פרטי ולא לחלוק אותן עם אנשים אחרים.

שירותים

בהתאם לציוד המותקן ברכב ולמדינה, שירותים שונים עשויים להיות זמינים לתקופות זמן שונות. למידע נוסף על רכבך, גש לדף האישי שלך באתר הרשמי של Jeep. כמה מהחבילות הזמינות ללקוח הן:

□ **My Assistant:** שירות לקוחות ושירות התרעת בטיחות הכוללים:

- SOS and ASSIST emergency call (שיחת חירום וסיוע).
- Vehicle Health Report (דוח מצב הרכב): מידע על המצב של הרכב, הודעה ללקוח על צורך בטיפולי שירות אפשריים דרך הדוא"ל. שירות שזה מסופק שהתאי שהלקוח סיפק קודם לכן כתובת דואר תקפה לשירות לקוחות של חברת סמלת בע"מ.
- In-Vehicle Notifications (התרעות ברכב): אפשרות לקבל הודעות ו/או התרעות הקשורות לקבלת שירותים והודעות תזכורת על ביצוע של שירות ו/או ריקולים בצג מערכת Uconnect™. ניתן לצור קשר עם שירות לקוחות של חברת סמלת בע"מ למידע נוסף בנוגע להודעות המתקבלות.

□ **My Car:** שירות ניטור מצב הרכב.

□ **My Remote:** שירותי ניהול הניתנים להפעלה מרחוק (הפעלה של תאורה, נעילה ושחרור נעילה של הרכב וכו') עבור גרסאות Compass 4xe בלבד, ניתן להשתמש גם בשירותי E-Control המאפשרים לנהל מרחוק את כל התפקודים הקשורים לטעינת סוללת המתח הגבוה, כגון הפעלת טעינה, תכנית טעינה וניטור רמת הטעינה. אם את מתכנן טעינה של סוללת המתח הגבוה באמצעות צג מערכת Uconnect™ ברכב ואתה טוען באמצעות ציוד/חיבורים של פתרונות חיבוריים, ודא שהתכנות תואם לתכנות של הרכב, אחרת הטעינה עלולה לא להתבצע.

□ **My Navigation:** שירותי ניווט מקשורים (כפוף לזמינות בהתאם לגרסה/ לשוק).

□ **My Wi-Fi:** שירות אופציונלי של נקודה חמה אלחוטית. השירות מספק נקודת גישה מהרכב לכל התקן עם חיבור Wi-Fi (טלפונים חכמים, טאבלטים, מחשבים ניידים) (טכנולוגיות נתמכות: 3G - 4G). התפקוד יוצר נקודת גישה Wi-Fi פרטית ברכב. תפקוד זה, זמין רק כאשר ההתנהגות במצב RUN או כאשר המנוע פועל ומאפשר חיבור של עד שמונה התקנים, אבל לא תקשורת ישירה בין ההתקנים.

נטרול שירותי UCONNECT SERVICES

אם אתה מוכר את רכבך ושירותי Uconnect™ עדיין פעילים, אתה האחראי לניתוק הפרופיל שלך מהשירותים בדף באתר הרשמי של Jeep, באמצעות יצירת קשר עם שירות הלקוחות או בפנייה למרכז שירות מורשה מטעם חברת סמלת בע"מ. אתה גם אחראי להודיע לבעלים החדש על כל שירות שעדיין בתוקף ומקושר לחשבון שירותי Uconnect™.

אזהרה



353 מלא תמיד אחר חוקים ותקנות התעבורה במדינה שבה אתה נוהג, והתרכז במתרחש בדרך. סע תמיד בזהירות שייך אוחזות בגלגל ההגה. השתמש בתפקודי מערכת Uconnect™ רק כאשר בטוח לעשות זאת. הלקוח הוא האחראי לכל הסיכונים הנובעים משימוש בתפקודים וביישומים של הרכב. אי ציות לאזהרות אלו עלול לגרום לתאונות קטלניות ולפציעות.

כאשר המיקום הגאוגרפי כבוי, מיקום הרכב מנוטר רק באמצעות מערכות הניווט, הבטיחות, ביטוח ומערכת סיוע לנהיגה (אם קיימות). לנטרול התפקוד עיין בפרק "הגדרות" של מערכת Uconnect™.

עדכון המערכת

תוכנות שירותי Uconnect™ ויישומי מערכת Uconnect™ מתעדכנות מרחוק כדי לספק ללקוח גרסאות תוכנה חדשות יותר הכוללות מאפיינים חדשים או שיפורים/ הרחבות של תוכנות שכבר מוצעות. העדכונים מתבצעים לפי שיקול דעתה של FCA.

כמה עדכונים יתנהלו באופן אוטומטי, אחרים יצוידו הודעה ללקוח במערכת Uconnect™ ויאפשרו ללקוח לאשר את העדכון או לדחות את העדכון. הלקוח יקבל הודעה ממערכת Uconnect™ אם עדכון אינו זמין. לקבלת מידע נוסף על שירותים, מאפיינים, מפרטים וזמינות של עדכונים כלשהם, עיין תמיד בתוכן הנמצא באתר הרשמי של Jeep.

האיכות של השירות המוצע ע"י נקודה חמה אלחוטית Wi-Fi, תלויה בכיסוי של ספק הרשת הסלולרית.

הערה השם של הנקודה החמה והסיסמה ניתנים לשינוי רק כאשר מתג ההתנעה RUN במצב

ניתן להרחיב את שירותי Uconnect™ באמצעות רכישה של שירותים אופציונליים שעבורם נדרש מנוי.

הלקוח יכול להירשם לשירותים באופן עצמאי מרשימה של שירותים הזמינים לרכב, ישירות מהדף הפרטי באתר הרשמי של Jeep.

נטרול של מצב מיקום גאוגרפי

(אם קיים) ניתן לנטרל את מצב מיקום גאוגרפי באופן פשוט דרך מערכת Uconnect™ (למידע מפורט ראה תפריט הגדרות של מערכת Uconnect™).

כאשר מצב מיקום גאוגרפי מנוטרל, כמה מהשירותים של היישומים ברשת סלולרית ובאינטרנט המשתמשים במיקום הרכב לא יהיו זמינים.

אזהרה הסמל  מעל לתצוגת מערכת Uconnect™ מציין שתפקוד מיקום גאוגרפי פעיל (ON). כאשר המיקום הגאוגרפי פעיל, מתבצע מעקב על מיקום הרכב כדי לאפשר הפעלה של תפקודים הדורשים זאת.

מערכת שליטה

MOPAR® CONNECT

(אם קיימת)

שירותים אלו מאפשרים לך לשלוט ברכבך בכל עת ולקבל עזרה במקרה של תאונה, גניבה או תקלה.

שירותים אלו עשויים להיות קיימים אם התקן Mopar®Connect מותקן ברכבך והשירות זמין במדינתך (רשימה זמינה באתר www.driveuconnect.eu) וביקשת הפעלה בהתאם להוראות שקיבלת לכתובת הדוא"ל שמסרת בעת שקיבלת את הרכב. הורד את יישום **Uconnect™LIVE** לגישה לאתר www.driveuconnect.eu לשימוש בשירותים המחוברים.

פרטים מלאים על השירותים נמצאים באזור Mopar®Connect שבאתר www.driveuconnect.eu.

מצב פרטיות

מצב פרטיות מאפשר לך לנטרל את השירותים Find car (מצא את הרכב), Notify Area (הודע על אזור), Notify Speed (הודע על מהירות), אשר מאפשרים לבעלי הרכב לאתר את רכבם במשך זמן קצוב.

חשוב איתור מיקום הרכב נשאר פעיל עבור שירותי סיוע, אם קיימים, במקרה של תאונה או גניבת הרכב, אבל הוא אינו גלוי ללקוח.

הליך הפעלה של מצב פרטיות

בצע את הפעולות הבאות:

רשום את קריאת הקילומטרים הכללית שהרכב נסע במד המרחק.

וודא שלוח המחוונים כבוי.

שלח את הודעת הטקסט הבאה למספר הטלפון +393424112613 PRIVACY <מספר שלדה> <קריאת מד מרחק (לדוגמה: PRIVACY ZFA3340000P123456)> (12532). תוכל למצוא את מספר השלדה במסמכי הרישוי.

לפני התנעת המנוע, המתן עד קבלת הודעת טקסט המאשרת שמצב פרטיות הופעל והמצוין מתי הוא יפקע.

לאחר שקיבלת אישור, אתה יכול להתחיל בנסיעה בידיעה שהרכב אינו מאותר עד לזמן פקיעת התוקף שצוין. אם התוקף הסתיים כאשר אתה בנסיעה, מצב פרטיות יוארך עד שתכבה את המנוע (לוח המחוונים כבוי).

אם אתה מקבל הודעת טקסט המציינת שבקשתך לא התקבלה, עליך לדעת שהרכב יהיה גלוי לבעלים הרשום.

אם יש לך ספקות או בעיות כלשהן במהלך ההפעלה עיין בחלק FAQ באתר www.driveuconnect.eu, או צור קשר עם מרכז שירות מורשה או שירות הלקוחות.

אישור סוג רשמי



כל ציוד הרדיו המותקן ברכב תואם לתקנת האיחוד האירופי 2014/53/EU.

למידע נוסף בקר באתר

www.mopar.eu/owner או

<http://aftersales.flat.com/elum/>

התקנים בתדרי רדיו (RF)



כל התקנים בתדרי רדיו (RF) חייבים להיות תואמים לתקנות במדינות שבהם הם נמכרים.

למידע נוסף בקר באתר

www.mopar.eu/owner או

<http://aftersales.flat.com/elum/>

חשוב



תא כפפות

אל תפעיל את הרכב כשתא הכפפות פתוח. נסיעה עם תא כפפות פתוח יכולה לגרום לפציעה בעת תאונה.

תא אחסון בקונסולה המרכזית

אל תפעיל את הרכב כשמכסה קונסולת האחסון פתוח. נסיעה עם מכסה קונסולת האחסון פתוח יכולה לגרום לפציעה בעת תאונה.

תא אחסון FLIP 'N STOW למושב הנוסע הקדמי

ודא שכרית המושב נעולה היטב במקומה לפני שימוש במושב. אחרת, המושב לא יספק את היציבות הראויה לנוסעים. מושב לא נעול היטב עלול להוביל לפציעה חמורה.

שקעי חשמל

כדי למנוע פציעות קשות וקטלניות: הכנס לשקע רק התקנים המתאימים לשקע 12 וולט. אל תיגע בשקע עם ידיים רטובות. סגור את המכסה כשהשקע לא בשימוש בעת נסיעה. שימוש לא נכון של השקע יכול לגרום למכת חשמל ותקלה חשמלית.

ממיר מתח

כדי למנוע פציעה קשה או קטלנית: אל תכניס עצמים לשקע. אל תיגע בשקע עם ידיים רטובות. סגור את המכסה כאשר אינו בשימוש. שימוש לא נכון בשקע יכול לגרום למכת חשמל ותקלה חשמלית.

גגון מטען

המטען חייב להיות קשור היטב לפני נסיעה. מטען שלא קשור היטב יכול לעוף מהרכב במיוחד במהירות גבוהה, ולגרום לפציעה ונזק לרכוש. מלא אחר ההנחיות הקיימות בעת נשיאת מטען על גגון המטען.

מערכות להגנה על הסביבה

הממיר הקטליטי ומסנן החלקיקים (DPF) מגיעים לטמפרטורות גבוהות מאוד במהלך ההפעלה. לפיכך, אל תחנה את הרכב על חומרים דליקים (דשא, עלים יבשים, מחטי אורן וכד'): קיימת סכנת שריפות.

גרירת גרור

חשוב שלא תעבור את המשקל הכולל המותר על הסרנים הקדמי והאחורי. חריגה מערכים אלה עלולה לגרום למצבי נהיגה מסוכנים. אתה עלול לאבד שליטה על הרכב ולגרום לתאונה. מערכת התקן גרירה המחלק משקל אשר אינה מותקנת כראוי עלולה לצמצם את האחיזה בכביש, את היציבות ואת ביצועי הבלימה, והדבר עלול לגרום לתאונה.

ייתכן שהמערכת לחלוקת משקל לא תתאים לבלם מצמד עבור גרור. צור קשר עם יצרן או הגרירה והגרור או מרכז שירות מורשה מטעם חברת סמלת בע"מ. מערכת מניעת נעילת גלגלים אינה שולטת על מערכת הבלמים של הגרור. נהג במשנה זהירות בדרכים חלקות. בשום פנים ואופן, אל תכניס שינויים במערכת הבלימה של הרכב כדי לשלוט על מערכת הבלימה של הגרור. על מערכת הבלימה של הגרור להיות עצמאית מהמערכת ההידראולית של הרכב.

התחממות יתר של המנוע

אתה ואנשים אחרים עלולים להיכוות קשות מנוזל קירור (נוגד קיפאון) חם של המנוע או אדים היוצאים מהמנוע. אם אתה רואה או שומע אדים היוצאים מתחת למכסה המנוע, אל תפתח את מכסה המנוע עד שהמנוע יתקרר. לעולם אל תפתח את מכסה הלחץ של מערכת הקירור כאשר המנוע או מיכל העודפים חם.

מסנן אוויר

מערכת יניקת האוויר (מסנן האוויר, צינורות וכו') מספקת מידה מסוימת של הגנה במקרה של כשל בעירה במנוע (backfire). אל תסיר מערכת זו, אלא אם עליך לבצע פעולות תיקון או שירות. לפני התנעת המנוע ודא שהמערכת לא הוסרה. אחרת, קיימת סכנת פציעות חמורות. מערכת יניקת האוויר (מסנן האוויר, צינורות וכו') מספקת מידה מסוימת של הגנה במקרה של כשל בעירה במנוע (backfire). אל תסיר את מערכת יניקת האוויר (מסנן האוויר, צינורות וכו'). אלא אם הסרה זו הכרחית לתיקון או טיפול. ודא שאף אחד אינו נמצא בקרבת תא המנוע לפני התנעת הרכב כאשר מערכת יניקת האוויר (מסנן האוויר, צינורות וכו') הוסרה. אחרת, קיימת סכנת פציעות חמורות או קטלניות.

תחזוקה של מערכת מיזוג אוויר

השתמש אך ורק בקררים ושמיני מדחס שהיצרן אישר לשימוש במערכת מיזוג האוויר שלך. כמה קררים הם דליקים ועלולים להיות נפיצים ולגרום לפציעתך. קררים ושמינים אחרים שאינם מאושרים יגרמו לתקלה במערכת, שתדרוש תיקונים יוקרתיים. ראה בחוברת אחריות ושירות למידע נוסף הקשור לאחריות, עיין בחוברת האחריות הנמצאת במסמכי הרכב. מערכת מיזוג האוויר כוללת קרר בלחץ גבוה. למניעת סכנת פציעה או נזק למערכת, הוספת קרר או תיקון כלשהו הדורש ניתוק צינורות, חייב להתבצע על ידי איש מקצוע.

מערכת פליטה

גזי פליטה עלולים לפגוע ואף לגרום למוות. הם כוללים פחמן חד חמצני: גז ללא צבע או ריח עלול לגרום איבוד הכרה והרעלה אם נושמים אותו. מערכת הפליטה עשויה להתחמם לטמפרטורות גבוהות ועלולה להצית דליקה אם אתה חונה מעל חומרים דליקים. עשב או עלים יבשים אף הם עלולים להתלקח במגע עם מערכת הפליטה. אל תחנה או תפעיל את רכבך באזורים בהם מערכת הפליטה עלולה לבוא במגע עם חומרים דליקים.

מערכת הקירור

נוזל קירור (נוגד קיפאון) או אדים הנפלטים מהמצנן עלולים לגרום לפציעות קשות. אם אתה רואה או שומע אדים היוצאים מתחת למכסה המנוע, אל תפתח את מכסה המנוע עד שהמצנן יתקרר. לעולם אל תפתח את מכסה הלחץ של מערכת הקירור כאשר המצנן או מיכל העודפים חם. סכנת כוויות!

הרחק את ידיך, כלים, ביגוד ותכשיטים ממאוורר הקירור של המצנן. המאוורר יכול להתחיל לפעול בכל עת, בין אם המנוע פועל ובין אם לאו. בעת עבודה בקרבת מאוורר הקירור של המצנן, העבר את מתג ההתנעה למצב STOP. המאוורר מבוקר טמפרטורה ויכול לפעול בכל עת אם מתג ההתנעה במצב ON. אל תפתח את מערכת קירור המנוע כאשר היא חמה. לעולם אל תוסיף נוזל קירור כשהמנוע פועל. אל תשחרר או תסיר את המכסה כדי לקרר מנוע חם. החום גורם להיווצרות לחץ במערכת הקירור. למניעת כוויה או פציעה, אל תסיר את מכסה הלחץ, כאשר המערכת חמה או תחת לחץ. אל תשתמש במכסה מצנן אחר מהמכסה שצוין כמתאים לרכבך, כדי למנוע סכנת פציעה או נזק למנוע.

מידע כללי

צמיגים שאינם מנופחים כראוי הם מסוכנים ועלולים לגרום לתאונות. ניפוח חסר מגביר את הכיפוף של הצמיג ועלול לגרום להתחממות יתר ולכשל של הצמיג. ניפוח יתר מפחית את יכולת השיכוך של הצמיג. עצמים על הכביש ובורות יכולים לגרום נזק שעלול לגרום לכשל של הצמיג. ניפוח חסר או יתר של צמיגים עלול להשפיע על ההיגוי ועלול לגרום כשל פתאומי של הצמיג שיגרום לאובדן השליטה ברכב. לחצי אוויר לא זהים בצמיגים עלולים לגרום לבעיות בהיגוי. אתה עלול לאבד את השליטה ברכב. לחצי אוויר שונים בין הצדדים של הרכב עלולים לגרום לרכב לסטות לאחד הצדדים. נהג תמיד בצמיגים מנופחים ללחץ האוויר המומלץ לצמיגים קרים. האחיזה שמספקים הצמיגים שלך תלויה גם בניפוח שלהם ללחץ האוויר הנכון. אם ללחץ האוויר נמוך מדי, הצמיג עלול להתחמם יתר על המידה ולהינזק באופן חמור בעקבות זאת. במקרה של צמיג חד כיווני, אל תחליף בין צמיגי צד שמאל של הרכב ולהיפך. סוג זה של צמיגים אפשר להעביר מהסרן הקדמי לאחורי ולהיפך, אך יש לשמור אותם באותו צד הרכב. לעולם אל תצבע חישובי אלומיניום הנדרשים לפעול בתנאי טמפרטורה מעל 150°C. תיתכן פגיעה בתכונות המכניות של הגלגלים. נהיגה ברכב שצמיגיו ריקים מאוויר חלקית או לחלוטין עלולה לגרום בעיות חמורות ונזק בלתי הפיך לצמיג. נהיגה במהירות גבוהה כאשר רכבך בעומס מלא היא מסוכנת. העומס הנוסף על הצמיגים עלול לגרום להם לכשל, שיגביר מאוד את הסיכון לתאונה. אל תנהג כשהרכב בעומס מרבי במשך זמן ממושך במהירויות שמעל 120 קמ"ש. עומס יתר על צמיגי רכבך הוא מסוכן. עומס יתר עלול לגרום לכשל של הצמיג, להשפיע על השליטה ברכב והגדיל את מרחק העצירה. השתמש בצמיגים המומלצים עבור מגבלת המשקל של רכבך. לעולם אל תעמיס עליהם יותר מהמותר. שילוב של צמיגים רדיאליים עם סוגים אחרים של צמיגים ברכבך יגרום לשליטה גרועה ברכב. חוסר היציבות עלול לגרום לתאונה. השתמש תמיד בארבעה צמיגים רדיאליים. לעולם אל תשלב צמיגים מסוגים שונים. סבוב מהיר של הגלגלים עלול להיות מסוכן. הכוחות שמיצרים גלגלים המסתובבים במהירות גבוהה מדי, עשויים לגרום נזק לצמיג או לכשל. במקרה הגרוע ביותר, הצמיג עלול להתפוצץ ולפצוע מישהו. אל תסובב את הגלגלים למהירות שמעל 48 קמ"ש, או למשך למעלה מ-30 שניות ברצף מבלי לעצור בעת שהרכב תקוע ואל תתיר לאף אדם לעמוד קרוב לגלגל מסתובב, בכל מהירות.

יש להחליף את הצמיגים ואת הצמיגים החלופיים לאחר 6 שנים, ללא קשר למחון בלאי הסוללה. אי ציות לאזהרות אלה עלול לגרום לכשל פתאומי של הצמיג. אתה יכול לאבד שליטה ברכב ועלולה להתרחש תאונה שתסיים בפציעה קשה או קטלנית. אל תשתמש בצמיג, גודל גלגל, קוד עומס מרבי או ערך מהירות השונים מאלו המצוינים לרכבך. שילוב של מספר צמיגים וגלגלים עשויים לשנות את מידות המתלים ואת מאפייני הביצועים, ויגרמו לשינויים בהיגוי בשליטה ובבלימה של רכבך. התוצאה עשויה להיות היגוי לא צפוי ועומס על מערכות ההיגוי והמתלים. אתה יכול לאבד שליטה ברכב ועלולה להתרחש תאונה שתסיים בפציעה קשה או קטלנית. השתמש רק בצמיגים ובגלגלים בגדלים ובעומסים שאושרו לרכבך. לעולם אל תשתמש בצמיג בעל קוד עומס מרבי או בעל מאפיינים נמוכים מהצמיג המקורי שהותקן ברכבך. שימוש בצמיג בעל קוד עומס מרבי נמוך יותר יכול לגרום לכשל של הצמיג בשל עומס יתר. אתה עלול לאבד שליטה ולגרום לתאונה. התקנה של צמיגים שאינם תואמים לערכי המהירות, עלולה לגרום לכשל של הצמיג ולאובדן השליטה ברכב.

סוגי צמיגים

אל תשתמש בצמיגי קיץ בתנאי שלג/קרח. אתה עלול לאבד שליטה ברכב, שתסתיים בפציעה קשה או קטלנית. נהיגה במהירות גבוהה מדי עבור תנאי הדרך גם מהווה סיכון של אובדן השליטה ברכב.

צמיג חלופי

הגלגל החלופי הקומפקטי נועד לשימוש זמני בלבד. אין לנהוג במהירות העולה על 80 קמ"ש כאשר מותקנים גלגלים אלה. גלגל חלופי זמני הוא בעל אורך חיי סוליה מוגבל. יש להחליף את הצמיג החלופי, כאשר הסוליה שחוקה עד למחווני הבלאי. ציית לאזהרות הנודעות לצמיג החלופי הקומפקטי אחרת, עלול להיגרם כשל גלגל החלופי ואובדן שליטה ברכב. צמיג חלופי זמני מתוכנן לשימוש זמני בלבד. התקנה של גלגל חלופי זמני תשפיע על השליטה ברכב. כאשר מותקן צמיג זה, אל תנהג במהירות הגבוהה מהמהירות הרשומה על הצמיג החלופי הזמני. דאג לניפוח לחצי האוויר לצמיגים קרים הרשומים בתווית מידע על צמיגים ועומסים הנמצאת על קורת דלת הנהג או על הצד של דלת הנהג. תקן (או החלף) את הצמיג המקורי והתקינו מחדש בהקדם האפשרי. אחרת, אתה עלול לאבד את השליטה ברכב.



שקעי חשמל

שקעי החשמל נועדו אך ורק כתקעים לאביזרי עזר. אל תכניס שום דבר אחרי לשקעים החשמליים, הדבר יגרום לנזק לשקע וישורף את הנתך. שימוש לא נכון בשקע החשמל יגרום לנזק שלא יהיה מכוסה במסגרת האחריות המוגבלת לרכב חדש. ציוד המחובר לשקעי החשמל של הרכב צורך חשמל ממצבר הרכב, אפילו כשאינו בשימוש (למשל טלפונים סלולריים וכו'). בסופו של דבר אם הם יהיו מחוברים למשך זמן ארוך, הם ירוקנו את מצבר הרכב דיו כדי לקצר את אורך חיי השירות שלו ולמנוע מהמנוע מלהתניע. ציוד הצורך מתח רב (כגון, מתקני קירור, שואבי אבק, פנסים וכו') יקצרו את חיי המצבר אפילו מהר יותר. היזהר בשימוש בהם ואל תשתמש בהם באופן רצוף. אחרי שימוש באבזרים הצורכים חשמל רב, או במשך זמן רב כשהרכב לא פועל (והאבזרים מחוברים), חובה לנסוע עם הרכב מספיק זמן בשביל שהמחולל יטעין את מצבר הרכב מחדש.

גגון מטען

מטען ארוך שאורכו עובר את לשמשה הקדמית כמו לוחות עץ או גלשנים, צריך להיות קשור היטב בחלק הקדמי והאחורי של הרכב. הנח שמייכה או אמצעי הגנה אחר בין שטח הגג למטען. סע במהירות נמוכה יותר ובצע פניות בזהירות בעת נסיעה עם מטען ארוך או כבד על גגון המטען. העוצמה של רוח מגורמים טבעיים או ממשאית חולפת, יכולים לגרום להתרוממות פתאומית של המטען. מומלץ לא להוביל מטען גדול ושטוח כגון, לוחות עץ או גלשנים, שהובלתם עלולה לגרום לנזק למטען ולרכב. יש לשים את המטען מעבר למוטות למעלה, ולולאות הקשר למטה משמשות כנקודות קשירה נוספות במידת הצורך. לולאות הקשירה משמשות אך ורק כנקודות קשירה נוספות. אל תשתמש במנגנון מותחן רצועה ביחד עם לולאות הקשירה. בדוק את הרצועות לעיתים קרובות כדי לוודא שהמטען קשור היטב.

התחממות יתר של המנוע

התחממות יתר של מערכת קירור חמה עלולה לגרום נזק לרכב. אם מד הטמפרטורה נמצא במצב חם (H), עצור בצד הדרך. העבר את הרכב למצב סרק כשמיזוג האוויר מכובה, עד שהמחוג יחזור לטווח הנורמלי. אם המחוג נשאר בתחום החם (H) וניתן לשמוע צלילי התרעה ממושכים, כבה מיד את המנוע וקרא לעזרת איש מקצוע.

מערכת פליטה

הממיר הקטליטי דורש שימוש בדלק נטול עופרת בלבד. דלק המכיל עופרת יבטל את היעילות של הממיר הקטליטי כהתקן שליטה על גזי פליטה ועשוי להפחית את ביצועי המנוע ולגרום לנזק כבד למנוע. נזק לממיר הקטליטי עלול להיגרם אם רכבך לא נשמר במצב הפעלה תקין. במקרה של תקלה במנוע, בייחוד מנוע מזייף או שינוי ניכר בביצועים, דאג לתיקון רכב בהקדם האפשרי במרכז שירות מורשה מטעם חברת סמלת בע"מ. המשך הפעלה של רכבך כאשר יש תקלה חמורה יכול לגרום להתחממות הממיר ועלול לגרום לנזק לממיר או לרכב. שימוש בשמן תיבת היילוכים שונה מהמאושר עלול לפגוע באיכות העברת היילוכים ו/או לגרום להופעת רעידות בתיבת היילוכים עצמה.

שמן מנוע

כמות גדולה או קטנה מדי של שמן מזיקה מאוד למנוע. ודא שמפלס שמן המנוע תקין תמיד.

תחזוקה של מערכת מיזוג אוויר

יש תמיד להשתמש בקרר ובחומרי סיכה מאושרים ומתאימים למערכת מיזוג האוויר הספציפית שהותקנה ברכבך. קררים מסוימים הם דליקים ועלולים להיות נפיצים ולגרום לפציעתך. קררים ושמיים אחרים שאינם מאושרים יגרמו לתקלה במערכת, שתדרוש תיקונים יקרים. מערכת מיזוג האוויר כוללת קרר בלחץ גבוה. למניעת סכנת פציעה או נזק למערכת, הוספת קרר או תיקון כלשהו הדורש ניתוק צינורות, חייבים להתבצע בידי במרכז שירות מורשה מטעם חברת סמלת בע"מ.

מידע כללי

החלפת הצמיגים המקוריים בצמיגים השונים בגודלם יגרום לשגיאה בקריאת מד המהירות ומד המרחק.

סוגי צמיגים

גלל מרווח הגחון המופחת כאשר מותקן גלגל קומפקטי או זמני, אין לשטוף את רכבך במתקן שטיפה אוטומטי. עלול להיגרם נזק לרכב.



**In the heart
of your engine.**

PETRONAS
SELENIA



Always ask your mechanic for **PETRONAS Selenia**.

www.p-petronas.com



PETRONAS
SELENIA

Oil change? The experts recommend **PETRONAS Selenia**

The engine of your car is factory filled with **PETRONAS Selenia**. This is an engine oil range which satisfies the most advanced international specifications. Its superior technical characteristics allow **PETRONAS Selenia** to guarantee the highest performance and protection of your engine.

The **PETRONAS Selenia** range includes a number of technologically advanced products:

PETRONAS Selenia K Power

Fully synthetic lubricant developed for American design petrol engines

PETRONAS Selenia WR Forward

Fully synthetic Low SAPS lubricant for Euro 6 diesel engines. High fuel economy.

PETRONAS Selenia Digitek Pure Energy

Fully synthetic lubricant for petrol engines. High fuel economy characteristics.

PETRONAS Selenia Multipower Gas

Fully synthetic lubricant for petrol engines supplied with methane or LPG. Protection against valve wear.

PETRONAS Selenia Multipower C3

Synthetic lubricant for petrol and diesel engines. Fuel economy characteristics.

The range also includes Selenia K, Selenia 20K, Selenia Turbo Diesel, Selenia Sport, Selenia Sport Power, Selenia Racing, Selenia WR, Selenia WR Pure Energy.

For further information on PETRONAS Selenia products, visit the website www.pli-petronas.com

חלקי חילוף מקוריים ביצועים בטוחים

חלקי החילוף המקוריים שלנו עוברים **בדיקות קפדניות**, שמבוצעות על ידי מומחים שבודקים את השימוש **בחומרים המתקדמים** ביותר ואת האמינות של התכנון ושלבי הייצור. כך **מובטחים הביצועים והבטיחות** לאורך זמן, להנאה של הנהג והנוסעים ברכב.

דרוש תמיד שיעשה שימוש **בחלקי חילוף מקוריים** וודא שהדבר מבוצע.

**שמירת הרכב שלך
במצב מצוין באמצעות**



תכנית **Mopar Vehicle Protection** מציעה מספר חוזי שירות שנועדו לשמירה על ההנאה של כל הלקוחות מנהיגה ברכב ללא חשש מתקלה.

מגוון התכניות שלנו כולל טווח נרחב וגמיש של **תכניות אחריות ותחזוקה** בהתאם לדרישות **FCA**. לכל אחת סדרה של **רמות כיסוי שונות, בהתאם לתנאי עמידות ונסועה**, שנוצרו כדי לענות על צורכי הנהיגה שלך.

חוזי השירות מבוצעים בידי מומחים המכירים כל חלק ברכב, ומחויבים בעבודתם לשמירת רכבך במצב מצוין. הידע והתשוקה שלנו יושמו ליצירת מוצרים אשר מבטיחים לכל הנהגים "נסיעה ללא חשש". רק עם תכנית **Mopar Vehicle Protection** אתה יכול להיות בטוח שכל טיפולי השירות מבוצעים בידי **אנשי שירות מקצועיים ביותר במרכזי שירות מורשים מטעם חברת FCA**, המשתמשים בציוד הנכון. בדוק איזה תכניות שירות זמינות באזורך כיום ובחר את תכנית השירות המתאימה ביותר לצרכים ולשגרת הנהיגה שלך. למידע נוסף פנה למרכז השירות המורשה שלך.

אינדקס

א

- אוריאה- מילוי.....166
- אזעקה.....20
- אקלים - בקרה.....38

ב

- בורר הילוכים.....202
- ביצועים.....246
- בלם חניה חשמלי.....133
- בקרי קול בגלגל ההגה.....278
- בקרת אקלים אוטומטית.....41
- בקרת שיוט אדפטיבית.....142
- בקרת שיוט אלקטרונית.....141

ג

- גג שמש חשמלי.....48
- גלגל הגה.....30
- גלגל - החלפה.....193
- גלגל חלופי קומפקטי.....233, 93
- גלגלים.....233
- גלגלים וצמיגים.....231

ד

- גריסת הרכב.....248
- גרירת גרור.....169
- גרירת הרכב.....204
- דלק - צריכה.....247
- דלתות.....22

ה

- הדממת המנוע.....139, 131
- היתפסות - מנגנון הגנה.....47
- הרמת הרכב.....223
- התנעת המנוע.....130
- התנעת חירום.....201

ו

- וו גרירה.....170

ז

- זיהוי הרכב - מספר.....228

ח

- חגורות בטיחות.....95
- חגורות בטיחות - מותחנים.....99
- חגורות בטיחות - תזכורת.....96
- חגורות בטיחות - תחזוקה.....126

ט

- חיישן גשם.....36
- חישוקים מאושרים.....233
- חלונות חשמליים.....47
- טיפול תחזוקה תקופתיים.....210

י

- ידית הילוכים.....137
- ילדים - מושב בטיחות איזופיקס.....118
- ילדים - מושב בטיחות i-Size.....122
- ילדים - מערכות ריסון.....101
- ילדים - נעילת בטיחות.....24

כ

- כריות אוויר.....99
- כריות אוויר קדמיות.....100
- כריות אוויר צדדיות.....104

ל

- לוח מחוונים.....57
- לחץ אוויר בצמיגים קרים.....235

מ

- מגב חלון אחורי.....35
- מגבי שמשה קדמית.....35
- מגביל מהירות.....140



נוריות אזהרה כחולות.....68

נוריות אזהרה צהובות.....64

נתיכים - החלפה.....182

O

סיכה.....243

סמלים.....5, 68

סמלים אדומים.....68

סמלים אפורים.....77

סמלים ירוקים.....75

סמלים לבנים.....76

סמלים צהובים.....70

ע

עצות לנהיגה.....164

פ

פליטה.....303

פנסי אזהרת חירום.....180

פנסים.....33

צ

צבע הרכב.....225

צמיג - מערכת תיקון.....198



RCP זיהוי תנועה חוצה מאחור.....88

מערכת אזהרת התנגשות

FCW
מלפנים.....89

מערכת Stop&Start.....139

מערכת TPMS

בקרת לחץ אוויר בצמיגים.....91

מערכת סיוע לחניה.....149, 151, 155

מערכת סיוע פעילה.....157

מפתח התנועה בחירום.....202

מפתחות.....16

מצבר.....221

מצלמה אחורית.....164

מראה פנימית.....31

מראות חיצוניות.....31

משענות ראש.....29

משקלים.....239

מתג התנועה.....18

נ

נוזלים.....241, 243

נורה - החלפה.....180

נורה חיצונית - החלפה.....183

נוריות אזהרה אדומות.....62

נוריות אזהרה ירוקות.....67

מולטימדיה.....249

מושבים.....25

מושבים אחוריים.....26

מחשב נסיעה.....61

מידות.....236

מכסה מנוע.....50

מנוע.....230

מערכת אזהרת מרחק מצדי הרכב.....153

מערכת אזהרת סטייה מנתיב.....161

מערכות בטיחות אקטיביות

ABS

מערכת למניעת נעילת גלגלים.....80

BAS סיוע לבלימה.....81

DTC בקרת משיכה.....81

ESC בקרת יציבות אלקטרונית.....81

TCS בקרת אחיזה.....80

HSA סיוען זינוק בעליה.....83

DST מומנט היגוי דינמי.....81

מערכת אלקטרונית למניעת

התהפכות.....81

TSC בקרת יציבות גרור.....83

HDC מערכת בקרת נסיעה.....83

מערכות להגנה על נוסעים.....95

מערכות לסיוע בנהיגה

BSM ניטור שטחים מתים.....86

ק

קיבולים..... 241

קיק דאון..... 137

ש

שמן מנוע..... 219

שקע חשמלי..... 188

ת

תא מטען..... 51

תא מנוע..... 217

תאורה חיצונית..... 32

תאורה לנהיגה ביום..... 33

תאורה פנימית..... 35

תאורת נוחות..... 35

תדלוק הרכב..... 164

תדלוק חירום..... 165

תיבת הילוכים אוטומטית עם מצמד

כפול..... 137

תיבת הילוכים ידנית..... 136

Jeep®

www.jeep.co.il | *8545 | סמלת

התמונות להמחשה בלבד. החברה שומרת לעצמה את הזכות לשנות ואו לשפר את מפרטי ואו אביזרי הרכב ללא הודעה מוקדמת.
ט.ל.ח.